

AirProTM luchtspuitpistool met druktoevoer

313061R

NL

Conventionele, HVLP- en compliant-pistolen voor gespecialiseerde industriële toepassingen. Alleen voor professioneel gebruik.

Maximum luchtinlaatdruk: 7 bar (0,7 MPa, 100 psi)

Maximum vloeistofinlaatdruk: 21 bar (2,1 MPa, 300 psi)



Belangrijke veiligheidsinstructies

Lees alle waarschuwingen en instructies in deze handleiding.
Bewaar deze instructies.

Zie pagina 3 voor informatie over de modellen.

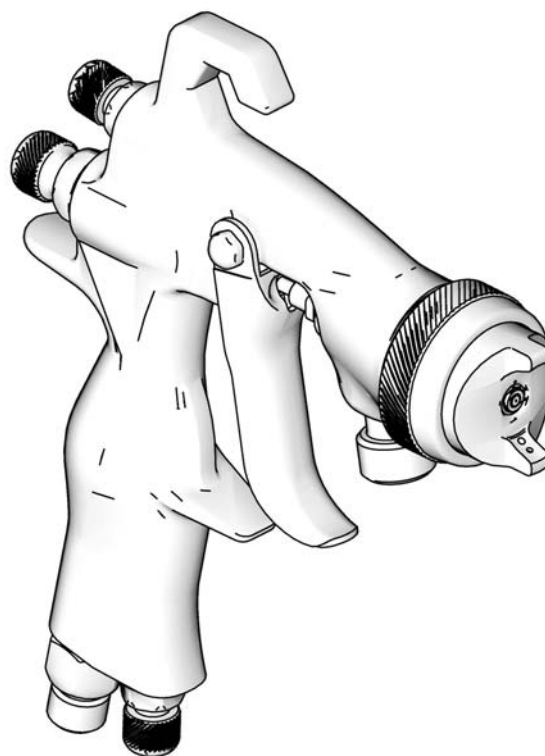

ti11094a



II 2 G

Inhoudsopgave

Modellen	3	Bediening	9
Algemene metalen spuitpistolen	3	Drukontlastingsprocedure	9
Algemeen metaal met roestvrij stalen tip	3	Vloeistof aanbrengen	9
Automobiel	3	Voorschriften i.v.m. VOS (vluchtige organische stoffen – VOC: volatile organic compounds) .	9
Beits	4	Dagelijks onderhoud van het pistool	10
Watergedragen	4	Algemene taken	10
Hoge slijtage	4	Spoelen	10
Kleefmiddelen	4	Het pistool reinigen	11
Spatpistool	4	Conforme reinigingsmethoden	11
Airbrush	4	Probleemoplossing	12
Waarschuwingen	5	Reparatie	14
Pistoolkeuze	6	Demontage	14
Conventionele pistolen	6	Opnieuw monteren	15
HVLP-pistolen	6	Onderdelen	16
Compliant-pistolen	6	Toebehoren	19
Opstelling	7	Reparatiesets	20
De lucht- en vloeistofleidingen aansluiten	7	Technische gegevens	23
Het pistool aarden	7	Graco-standaardgarantie	24
De apparatuur spoelen vóór gebruik	7	Graco-informatie	24
Het spuitpatroon afstellen	8		

Modellen

Openingformaat inch (mm)	Conventioneel			HVLP			Compliant		
	Model	Serie	Max. luchtdruk HVLP/Compliant psi (MPa, bar)	Model	Serie	Max. luchtdruk HVLP/Compliant psi (MPa, bar)	Model	Serie	Max. luchtdruk HVLP/Compliant psi (MPa, bar)
Algemene metalen spuitpistolen									
0,020 (0,5)	288726	A	n.v.t.	288935	A	19 (0,13, 1,3)	288942	A	29 (0,2, 2,0)
0,030 (0,8)	288929	A	n.v.t.	288936	A	19 (0,13, 1,3)	288943	A	29 (0,2, 2,0)
0,042 (1,1)	288930	A	n.v.t.	288937	A	19 (0,13, 1,3)	288944	A	29 (0,2, 2,0)
0,055 (1,4)	288931	A	n.v.t.	288938	A	19 (0,13, 1,3)	288945	A	29 (0,2, 2,0)
0,070 (1,8)	288932	A	n.v.t.	288939	A	19 (0,13, 1,3)	288946	A	29 (0,2, 2,0)
0,086 (2,2)	288933	A	n.v.t.	288940	A	19 (0,13, 1,3)	288947	A	29 (0,2, 2,0)
0,110 (2,8)	288934	A	n.v.t.	288941	A	19 (0,13, 1,3)	288948	A	29 (0,2, 2,0)
Algemeen metaal met roestvrij stalen tip									
0,042 (1,1)	288949	A	n.v.t.	288952	A	19 (0,13, 1,3)	288955	A	29 (0,2, 2,0)
0,055 (1,4)	288950	A	n.v.t.	288953	A	19 (0,13, 1,3)	288956	A	29 (0,2, 2,0)
0,070 (1,8)	288951	A	n.v.t.	288954	A	19 (0,13, 1,3)	288957	A	29 (0,2, 2,0)
0,042 (1,1)	24U187**	A	n.v.t.						
0,055 (1,4)	24U188**	A	n.v.t.						
Automobiel									
0,030 (0,8)	288929	A	n.v.t.	--	--	--	--	--	--
0,040 (1,0)	--	--	--	289034	A	29 (0,2, 2,0)	289036	A	35 (0,24, 2,4)
0,042 (1,1)	288930	A	n.v.t.	--	--	--	--	--	--
0,042 (1,1)	24D472*	A	n.v.t.	--	--	--	--	--	--
0,047 (1,2)	--	--	--	289035	A	29 (0,2, 2,0)	289037	A	35 (0,24, 2,4)
0,055 (1,4)	288931	A	n.v.t.	289541	A	29 (0,2, 2,0)	289542	A	35 (0,24, 2,4)
* Hoge productie									
** Gemonteerd voor een hogere luchtstroom volume.									

Openingformaat inch (mm)	Conventioneel			HVLP			Compliant		
	Model	Serie	Max. luchtdruk HVLP/Compliant psi (MPa, bar)	Model	Serie	Max. luchtdruk HVLP/Compliant psi (MPa, bar)	Model	Serie	Max. luchtdruk HVLP/Compliant psi (MPa, bar)
Beits									
0,020 (0,5)	288958	A	n.v.t.	288960	A	22 (0,15, 1,5)	288962	A	29 (0,2, 2,0)
0,030 (0,8)	288959	A	n.v.t.	288961	A	22 (0,15, 1,5)	288963	A	29 (0,2, 2,0)
0,040 (1,0)	289109	A	n.v.t.	289110	A	22 (0,15, 1,5)	289111	A	29 (0,2, 2,0)
Watergedragen									
0,030 (0,8)	288964	A	n.v.t.	288967	A	23 (0,16, 1,6)	288970	A	23 (0,16, 1,6)
0,042 (1,1)	288965	A	n.v.t.	288968	A	23 (0,16, 1,6)	288971	A	23 (0,16, 1,6)
0,055 (1,4)	288966	A	n.v.t.	288969	A	23 (0,16, 1,6)	288972	A	23 (0,16, 1,6)
Hoge slijtage									
0,059 (1,5)	288973	A	n.v.t.	288976	A	20 (0,14, 1,4)	288979	A	29 (0,2, 2,0)
0,070 (1,8)	288974	A	n.v.t.	288977	A	20 (0,14, 1,4)	288980	A	29 (0,2, 2,0)
0,086 (2,2)	288975	A	n.v.t.	288978	A	20 (0,14, 1,4)	288981	A	29 (0,2, 2,0)
0,110 (2,8)	289982	A	n.v.t.	289983	A	20 (0,14, 1,4)	289984	A	29 (0,2, 2,0)

Kleefmiddelen

Openingformaat inch (mm)	Conventioneel		
	Model	Serie	Max. luchtdruk HVLP/Compliant psi (MPa, bar)
0,051 (1,3)	288982	A	n.v.t.
0,070 (1,8)	288983	A	n.v.t.

Airbrush



Openingformaat inch (mm)	Conventioneel		
	Model	Serie	Max. luchtdruk HVLP/Compliant psi (MPa, bar)
0,042 (1,1)	24F202	A	n.v.t.

Spatpistool

Openingformaat inch (mm)	HVLP		
	Model	Serie	Max. luchtdruk HVLP/Compliant psi (MPa, bar)
0,042 (1,1)	288985	A	30 (0,21, 2,1)

Waarschuwingen

De onderstaande waarschuwingen betreffen de installatie, het gebruik, de aarding, het onderhoud en de reparatie van deze apparatuur. Het uitroepteken verwijst naar een algemene waarschuwing en het gevarensymbool verwijst naar procedurespecifieke risico's. Lees deze waarschuwingen. Daarnaast zijn er productspecifieke waarschuwingen te vinden in de handleiding, waar van toepassing.

 WAARSCHUWING	
	<p>BRAND- EN EXPLOSIEGEVAAR</p> <p>Ontvlambare dampen in het werkgebied, zoals die van oplosmiddelen en verf, kunnen ontbranden of exploderen. Ter voorkoming van brand en explosies:</p> <ul style="list-style-type: none"> • Gebruik de apparatuur alleen in goed geventileerde ruimtes. • Zorg dat er geen ontstekingsbronnen zijn, zoals waakvlammen, sigaretten, draagbare elektrische lampen en kunststof druppelvangsers (deze kunnen statische vonkoverslag geven). • Houd het werkgebied vrij van afval, inclusief oplosmiddelen, poetslappen en benzine. • Haal geen stekkers uit stopcontacten, steek geen stekkers in stopcontacten en doe geen lampen aan of uit als er brandbare dampen aanwezig zijn. • Aard alle apparatuur in de werkomgeving. Zie de instructies onder Aarding. • Als u merkt dat er sprake is van statische elektriciteit of u voelt een schok, stop dan onmiddellijk met werken. Gebruik het systeem pas weer als u de oorzaak van het probleem kent en het probleem is verholpen. • Zorg dat er altijd een werkend brandblusapparaat op de werkplek aanwezig is.
	<p>GEVAREN BIJ VERKEERD GEBRUIK VAN DE APPARATUUR</p> <p>Verkeerd gebruik kan leiden tot dodelijke ongevallen of ernstig letsel.</p> <ul style="list-style-type: none"> • Bedien het systeem niet als u moe bent of onder invloed bent van alcohol of geneesmiddelen. • Overschrijd nooit de maximale werkdruk en de maximale bedrijfstemperatuur van het zwakste onderdeel in uw systeem. Zie de Technische gegevens van alle apparatuurhandleidingen. • Gebruik vloeistoffen en oplosmiddelen die geschikt zijn voor de bevochtigde onderdelen van de apparatuur. Zie de Technische gegevens van alle apparatuurhandleidingen. Lees de waarschuwingen van de fabrikant van de vloeistoffen en oplosmiddelen. Vraag de leverancier of winkelier naar het veiligheidsinformatieblad (VIB of MSDS) voor de volledige informatie over uw materiaal. • Controleer de apparatuur dagelijks. Repareer of vervang versleten of beschadigde onderdelen onmiddellijk; vervang ze enkel door originele Graco-reserveonderdelen. • Breng geen veranderingen of wijzigingen aan de apparatuur aan. • Gebruik apparatuur alleen voor het beoogde doel. Neem contact op met uw leverancier voor meer informatie. • Houd slangen en kabels uit de buurt van plaatsen met druk verkeer, scherpe randen, bewegende onderdelen en hete oppervlakken. • Zorg dat er geen kink in slangen komt en buig ze niet te ver door; verplaats het apparaat nooit door aan de slang te trekken. • Houd kinderen en dieren weg uit het werkgebied. • Houd u aan alle geldende veiligheidsvoorschriften.

WAARSCHUWING
**GEVAAR VAN APPARATUUR ONDER DRUK**

Vloeistof uit het spuitpistool/het doseerventiel, uit lekkages of uit beschadigde onderdelen kan in de ogen of op de huid spatten en ernstig letsel veroorzaken.

- Volg altijd de aanwijzingen onder **Drukontlastingsprocedure** in deze handleiding wanneer u ophoudt met spuiten en vóór reiniging, controle of onderhoud aan de apparatuur.
- Draai steeds eerst alle vloeistofkoppelingen goed vast voordat u de apparatuur gaat bedienen.
- Controleer slangen, buizen en koppelingen dagelijks. Vervang versleten of beschadigde onderdelen onmiddellijk.

**GEVAAR VAN GIFTIGE VLOEISTOF OF DAMPEN**

Giftige vloeistoffen of dampen kunnen ernstig letsel of zelfs de dood veroorzaken als deze in de ogen of op de huid spatten, of ingeademd of ingeslikt worden.

- Lees de veiligheidsinformatiebladen zodat u de specifieke gevaren kent van de gebruikte vloeistoffen.
- Bewaar gevaarlijke vloeistoffen in goedgekeurde containers en voer ze af conform alle geldende richtlijnen.
- Draag steeds ondoorlatende handschoenen bij het spuiten of het reinigen van de apparatuur.

**PERSOONLIJKE BESCHERMINGSMIDDELEN**

U moet geschikte beschermingsmiddelen dragen als u de apparatuur bedient, onderhoudt en als u in het werkgebied aanwezig bent – dit om u mede te beschermen tegen ernstig letsel, zoals oogletsel, inademing van giftige dampen, brandwonden en gehoorverlies. Een dergelijke uitrusting bestaat onder andere uit:

- Een veiligheidsbril
- Kleding en een ademhalingsfilter, zoals aanbevolen door de fabrikant van de gebruikte vloeistoffen en oplosmiddelen
- Handschoenen
- Gehoorbescherming

Pistoolkeuze

Conventionele pistolen

Uitstekende verneveling en hoge productiesnelheden die over het algemeen ook zorgen voor een iets lager spuitrendement.

HVLP-pistolen

Een HVLP-pistool is een pistool met hoge transferefficiëntie die de luchtdruk aan de luchtkap beperkt tot maximum 0,7 bar (0,07 MPa, 10 psi). Op sommige plaatsen is gebruik van een HVLP-pistool verplicht om te voldoen aan de milieueisen.

Compliant-pistolen

Een compliant-pistool is een hoog-rendementpistool dat is getest voor een spuitrendement dat hoger is of gelijk is aan dat van HVLP-pistolen. De Graco-pistolen hebben geen restricties op luchtkapdrukken, maar de inlaatdruk van het pistool moet onder de maximumdruk blijven zoals getoond op pagina's 3-4 om te blijven voldoen aan de vereisten.

Opstelling



De lucht- en vloeistofleidingen aansluiten

- Schakel de luchttoevoer uit.
- Installeer stroomafwaarts van de luchtregelaar een afsluitklep (niet bijgeleverd) om de luchttoevoer naar het pistool te kunnen afsluiten.
- Installeer een luchtfilter (niet meegeleverd) in de leiding om de aan het pistool toegevoerde lucht te reinigen en drogen.
- Sluit schone, droge, gefilterde perslucht aan op de luchtinlaatfitting. Zie FIG. 1.



- Aanbevolen slang met binnendiameter van 7,9 mm (5/16 inch), optioneel slang met binnendiameter van 9,5 mm (3/8 inch).
- Controleer dat de ter plaatse beschikbare luchttoevoer voldoende is. Zie **Technische gegevens** op pagina 23 voor minimale cfm-vereisten.
- Stel de luchtdrukregelaar (niet meegeleverd) in volgens de aanbevelingen van de fabrikant van de vloeistof. Zie maximale compliant-luchtdruk op de luchtkap.
- Zorg ervoor dat de luchtstroom niet wordt geblokkeerd, bijvoorbeeld door kleinvolume overbruggingsventielen.

- Sluit de vloeistofslang aan op de fitting van de vloeistofinlaat. Zie FIG. 1.

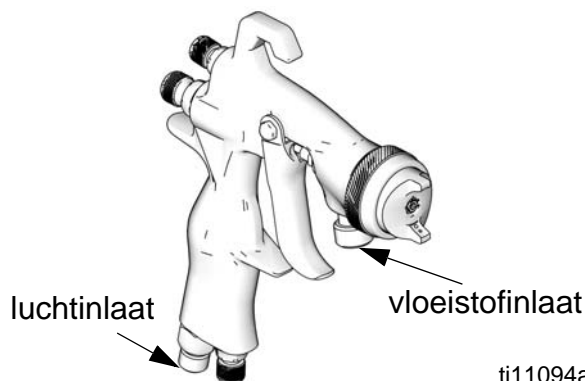

ti11094a

FIG. 1

- Sluit het andere einde van de vloeistofslang aan op een gereguleerde vloeistoftoevoerleiding.

Het pistool aarden

Volg de plaatselijk geldende aardingsvoorschriften en in de pomphandleiding aangegeven richtlijnen op.

Aard het spuitpistool door verbinding met een gearde vloeistof- of luchttoevoerslang die goedgekeurd is door Graco.

De apparatuur spoelen vóór gebruik

De apparatuur is getest met lichte olie, die in de apparatuur is gebleven om de onderdelen te beschermen. Om te voorkomen dat uw vloeistof met olie wordt vervuild, moet de apparatuur vóór gebruik worden gespoeld met een geschikt oplosmiddel. Zie **Spoelen**, pagina 10.

Het spuitpatroon afstellen

1. Draai de luchtkap om het gewenste spuitpatroon te bekomen. Zie FIG. 2.

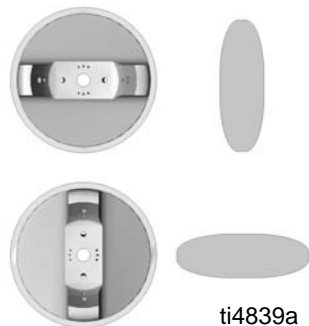

FIG. 2

2. Open het luchtregelventiel door deze geheel linksom te draaien. Dit geeft het breedste waaierpatroon. Zie FIG. 3.
3. Om een rond patroon te krijgen, sluit u de patroonlucht af door het luchtregelventiel geheel rechtsom te draaien. Zie FIG. 3.
4. Druk de trekker van het pistool in en stel de luchtdruk van het pistool af. Raadpleeg de **Technische gegevens**, pagina 23, voor de aanbevolen inlaatluchtdruk.
5. Om de correcte vloeistofstroom te bekomen, draait u het vloeistofregelventiel geheel linksom tot de trekker geen tegenkating meer ondervindt, draai dan een halve draai uit.

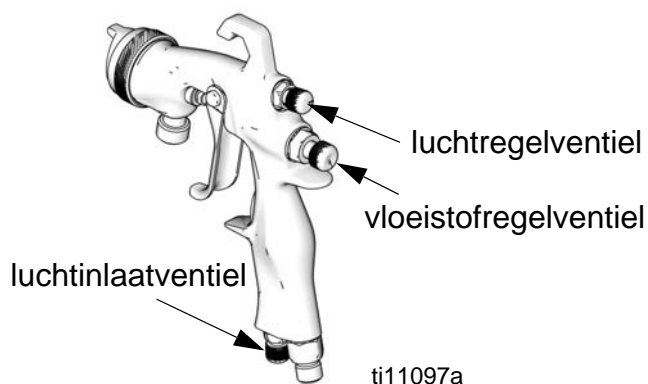

FIG. 3

6. Pas de vloeistofdruk aan om de gewenste vloeistofstroomsnelheid te bekomen.

7. Om de vloeistofstroom te verminderen, draait u het vloeistofregelventiel rechtsom.



- Als het vloeistofregelventiel volledig naar rechts wordt gedraaid, komt er alleen maar lucht uit het pistool.
- Als u de correcte vloeistofstroom niet kunt bekomen met het vloeistofregelventiel kan een spuitmond met een andere grootte noodzakelijk zijn. Gebruik een kleinere spuitmond voor een lagere vloeistofstroom. Gebruik een spuitmond die één maat groter is voor een grotere vloeistofstroom.

8. Spuit een testpatroon. Evalueer het spuitpatroon op afmetingen en verneveling.
9. Draai het luchtregelventiel rechtsom om een smal spuitpatroon te verkrijgen.
10. Verlaag de stroomsnelheid van de vloeistof om de verneveling te verbeteren. Door verhoging van de luchtdruk kan de verneveling verbeteren, maar dit kan ook resulteren in een slecht rendement (Transfer Efficiency (TE)) of een niet-naleving van de richtlijnen inzake het gebruik.

Bediening

Drukontlastingsprocedure



Door opgesloten lucht kan de pomp onverwachts gaan werken, hetgeen kan leiden tot ernstig letsel door spatten of bewegende delen.

1. Draai de lucht- en vloeistoftoevoer dicht.
2. Houd een metalen gedeelte van het pistool stevig tegen een geaarde metalen emmer. Druk de trekker van het pistool in om de druk te ontlasten.

Vloeistof aanbrenge

KENNISGEVING

Overmatig vernevelde luchtdruk kan overspuiten veroorzaken, de transferefficiëntie verminderen en resulteren in een kwalitatief minderwaardige afwerking. Regelgevende instanties in sommige staten verbieden de bediening van een spuitpistool boven 0,7 bar (69 kPa, 10 psi) vernevelende luchtkapdruk.

1. Schakel de lucht- en de vloeistoftoevoer naar het pistool uit. Stel de vernevelingsdruk en vloeistofdruk in met de trekker van het pistool volledig uitgetrokken.
2. Stel de vorm en richting van het spuitpatroon af. Zie pagina 8.
3. Voor de beste resultaten bij het aanbrenge van vloeistof:
 - Houd het pistool loodrecht op het oppervlak en op een afstand van 150 tot 200 mm (6 tot 8 inch) van het te spuiten voorwerp.
 - Ga in soepele, parallelle bewegingen over het te spuiten oppervlak met een overlapping van 50%.

OPMERKING: zie Probleemoplossing op pagina 12 als het patroon onregelmatig is.

Bij gebruik van een HVLP-spuitpistool, in vergelijking met een conventioneel luchtdrukpistool, heeft u vaak wat langzamere en ook minder handbewegingen nodig om een goede laklaag te krijgen. Dit komt doordat een HVLP-pistool met lagere snelheid werkt als gevolg van lagere luchtdruk, waardoor iets grotere druppels ontstaan, doordat er minder lucht is om oplosmiddelen weg te blazen. Let erop blazen en uitlopers te voorkomen bij het spuiten.

Voorschriften i.v.m. VOS (vluchtige organische stoffen – VOC: volatile organic compounds)

In sommige landen is het verboden bij het schoonmaken van een spuitpistool oplosmiddelen te gebruiken waaruit VOC's (vluchtige organische stoffen) vrijkomen. Om aan dergelijke voorschriften te voldoen, is een reinigingsmethode nodig waarbij geen VOC's in de atmosfeer kunnen ontsnappen. Zie **Conforme reinigingsmethoden**, pagina 11.

Dagelijks onderhoud van het pistool



Volg altijd de **Drukontlastingsprocedure**, pagina 9, als u stopt met spuiten en vóór reiniging, controle, onderhoud en transport van de apparatuur. Lees de **Waarschuwingen** op pagina 5.

Algemene taken

- Smeer de bewegende delen van het pistool regelmatig met een druppel niet-siliconen olie.
- Haal het spuitpistool niet uit elkaar vanwege problemen met het spuitpatroon. Zie **Probleemoplossing** op pagina 12 voor meer informatie over hoe u het probleem moet oplossen.
- Volg eerst de **Drukontlastingsprocedure**, pagina 9.
- Reinig dagelijks het vloeistofleidingfilter en het luchtleidingfilter.
- Controleer of er vloeistof uit het pistool of uit de vloeistofslangen lekt.

KENNISGEVING

Oplosmiddel dat is blijven zitten in de luchtleidingen van het pistool kan een slechte laklaag tot gevolg hebben. Gebruik geen reinigingsmethode waardoor oplosmiddel mogelijk in de luchtdoorgangen van het pistool zou kunnen terecht komen.

- Richt het pistool niet omhoog bij het reinigen.
- Veeg het pistool niet schoon met een doek gedrenkt in oplosmiddel; wring de doek goed uit.
- Dompel het pistool niet onder in oplosmiddel.

Spoelen

Spoel vóór een kleurwisseling, voordat de vloeistof kan indrogen in het apparaat, aan het einde van de dag, vóór opslag en voordat u de apparatuur gaat herstellen. Spoel op de laagst mogelijke druk. Controleer de koppelstukken op lekken en draai ze aan indien nodig. Spoel met een vloeistof die compatibel is met de vloeistof die u doseert en met de bevochtigde onderdelen in uw systeem.

OPMERKING: zie Conforme reinigingsmethoden, pagina 11, om te voldoen aan de luchtkwaliteitswetten indien van toepassing.

1. Volg de **Drukontlastingsprocedure**, op pagina 9.
2. Maak de vloeistoftoevoerslang en de luchttoevoerslang los van het pistool.
3. Sluit de oplosmiddeltoevoerslang aan op het pistool.
4. Start de pomp. Gebruik bij het spoelen altijd de laagst mogelijke druk.
5. Houd een metalen gedeelte van het pistool stevig tegen een gearde metalen emmer. Spuit met het pistool totdat er schoon oplosmiddel wordt gedoseerd.
6. Sluit de toevoer van het oplosmiddel af.
7. Volg de **Drukontlastingsprocedure** op pagina 9.
8. Haal de oplosmiddeltoevoerslang los van het pistool.

Het pistool reinigen

KENNISGEVING

- Dompel het pistool niet onder in oplosmiddel. Het oplosmiddel lost smeermiddelen op, doet pakkingen verdrogen en kan luchtdoorgangen verstoppen.
- Gebruik geen metalen gereedschap om de gaten in de luchtkap te reinigen, aangezien hierdoor krassen kunnen ontstaan en het spuitpatroon vervormd kan raken.
- Gebruik een geschikt oplosmiddel.

1. Spoelen, pagina 10.
2. Verwijder de luchtkap. Trek de trekker van het pistool aan, verwijder de spuitmond en drenk beide in een compatibele oplossing.

KENNISGEVING

Haal de trekker over telkens als u de spuitmond aandraait of verwijdert. Dit houdt de naaldtip weg van het zitoppervlak van de spuitmond en voorkomt zo beschadiging van de tip.

3. Dompel het uiteinde van een zachte borstel in een geschikt oplosmiddel. Maak de borstel niet steeds opnieuw nat met het oplosmiddel en gebruik geen metalen borstel.
4. Reinig de voorkant van het pistool met een zachte borstel en oplosmiddel en houd het pistool daarbij naar beneden gericht.
5. Borstel de luchtkapklemring, de luchtkap en de vloeistofspuitmond af met een zachte borstel.
 -  Gebruik een zacht voorwerp voor het reinigen van de holtes in de luchtkap, zoals een tandenstoker, om beschadiging van essentiële oppervlakken te voorkomen.
 - Reinig de luchtkap en de vloeistofspuitmond minimaal dagelijks. Bij bepaalde toepassingen moet vaker worden gereinigd.
 - Dompel de luchtkapborgring niet langere tijd in een oplosmiddel.





6. Trek de trekker aan bij het aanbrengen van de vloeistofspuitmond met behulp van pistoolgereedschap. Draai de spuitmond goed vast tot 17,5-18,6 N•m (155-165 in-lb) om een goede afdichting te krijgen.
7. Breng de borgring (14) en de luchtkap (13b) aan.
8. Bevochtig een zachte doek met oplosmiddel en wring de doek uit. Houd het pistool omlaag gericht en veeg de buitenkant van het pistool af.
9. Na het reinigen moeten de volgende delen dagelijks gesmeerd worden met smeermiddel 111265:
 - schroefdraad van vloeistofregelventiel
 - ankerbout van trekker
 - schacht van vloeistofnaald

Conforme reinigingsmethoden

1. Plaats het spuitpistool in een wasapparaat dat het pistool en de componenten geheel omsluit, tijdens het reinigen, spoelen en aftappen.
2. Spuit oplosmiddel door het spuitpistool in een gesloten pistoolreinigingsstation.

Probleemoplossing



Probleem	Oorzaak	Oplossing
Spuitpatroon  Rechts	Normaal patroon.	Geen maatregelen nodig.
Spuitpatroon  Verkeerd Zware bovenkant of onderkant	Vuile of beschadigde luchtkap of vloeistofspuitmond.	Draai de luchtkap (13) 180°. <i>Als het patroon de luchtkap volgt,</i> zit het probleem in de luchtkap. Reinig en inspecteer. Wordt het patroon niet beter, dan moet de luchtkap vervangen worden. <i>Als het patroon de luchtkap niet volgt,</i> zit het probleem bij de vloeistofspuitmond (11). Reinig en inspecteer de spuitmond. Wordt het patroon niet beter, dan moet de spuitmond vervangen worden.
Spuitpatroon  Verkeerd Gesplitst patroon	Te hoge druk voor de viscositeit van het te spuiten materiaal.	Verminder de luchtdruk en verhoog de viscositeit van het materiaal. Corrigeer het patroon door de waaiergrootte te versmallen met het vloeistofregelventiel (8).
Spuitpatroon  Verkeerd	Vuile of vervormde gaten van de luchthoorn.	Reinig en inspecteer de luchtkap (13). Wordt het patroon niet beter, dan moet de luchtkap vervangen worden.

Probleem	Oorzaak	Oplossing
Het pistool sputtert.	Er komt lucht in de verfstroom.	Controleer of de vloeistofbron leeg en vol is. Draai de vloeistofspuitmond (11) vast. Controleer de moer van de naaldpakking (9a) en draai die vast. Controleer de vloeistofspuitmond (11) op beschadiging.
Pistool spuit niet.	Het vloeistofregelventiel (8) is te ver naar rechts gedraaid.	Draai het vloeistofregelventiel (8) linksom.
	Vloeistofbron leeg.	Vul bij.
Er blaast overmatig veel lucht terug.	De vloeistofspuitmond (11) zit los.	Draai de vloeistofspuitmond (11) vast.
	Beschadigde dichting van de vloeistofspuitmond (19).	Vervang de dichting (19).
Overmatig luchtlek achter trekker.	Versleten U-vormige reservoirs/luchtventiel.	Repareer pistool (set 289407). Zorg dat u alle inbegrepen onderdelen gebruikt.
	Versleten trekker.	Vervang de trekker (onderdeel 289140). Wanneer het lek aanhoudt, repareer dan het pistool (set 289407).
De vloeistofdruk op het pistool is te hoog als de trekker is ingedrukt (kan niet op de gewenste stroomsnelheid komen).	De gebruikte naald/spuitmond heeft een te kleine opening.	Gebruik een naald/spuitmond met een grotere opening.
Bij een lage instelling van de vloeistofdruk is de vloeistofstroom te hoog, waardoor de naaldruimte moet worden beperkt om minder vloeistof te krijgen.	De gebruikte naald/spuitmond heeft een te grote opening.	Gebruik een naald/spuitmond met een kleinere opening.
Het vloeistofsysteem zal niet werken bij een voldoende lage druk [lager dan 0,7 bar (70 kPa, 10 psi)].	Er is geen vloeistofregelaar aangebracht of de luchtregelaar is niet gevoelig genoeg bij lage druk.	Plaats een vloeistofregelaar voor lage druk of gebruik een gevoeligere luchtregelaar, geschikt voor lage druk.
Vloeistofstroom hapert tijdens het spuiten.	Vloeistoffilter verstopt.	Controleer het vloeistoffilter.
	Vloeistofbron leeg.	Vul bij.
Vloeistof met hoge viscositeit stroomt niet goed door.	Luchtslang is te nauw voor de voor deze toepassing benodigde lucht.	Gebruik een luchtslang met een binnendiameter van 7,9 mm (5/16 inch) als deze een lengte van 7,6 meter (25 ft) heeft. Als een langere slang nodig is, gebruik er dan een met een binnendiameter van 9,5 mm (3/8 inch).

Reparatie

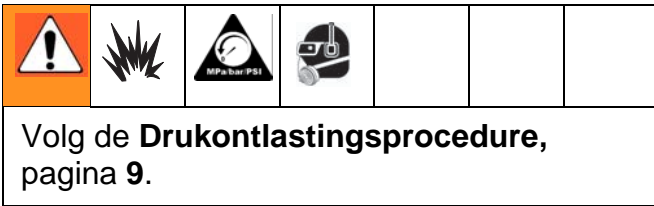

Zie **Onderdelen** op pagina 16 voor referenties.

Demontage

1. Schroef de borgring (14) los om de luchtkap (13b) te verwijderen. Controleer de O-ringen (13a en 13c) en vervang indien nodig.
2. Trek de trekker van het pistool aan terwijl u de spuitmond (11) losdraait om beschadiging van de naald te voorkomen.
3. Inspecteer de O-ring (19) en vervang indien nodig.
4. Verwijder het vloeistofregelventiel (8), de veer (26), de naald (9) en de moer (7). Kijk na. Vervang de tip (9c), de naald (9) en de dichting van het U-vormig reservoir (20) indien nodig. Indien de naaldtip moet vervangen worden, brengt u schroefdraaddichtingsmiddel van lage sterkte aan op de schroefdraad van de naaldtip.
5. Verwijder de veer (28) en duw het luchtventiel (6) uit de achterkant van het pistool. Kijk hem na. Vervang het luchtventiel (6) en de dichting van het U-vormig reservoir (20) indien nodig. Gebruik gereedschap (33) om U-vormige dichting te installeren.
6. Verwijder de trekkermoer (22), trekkerpin (21), gegolfde veerring (18) en trekker (10).
7. Schroef de naaldpakkingmoer (17) los en verwijder de pakking van het U-vormig reservoir (16) en de verdeler (15).
8. Verwijder het luchtregelventiel (5). Inspecteer en vervang indien nodig.
9. Verwijder het luchtinlaatventiel (27) [36 op modellen 24U187 en 24U188]. Inspecteer en vervang indien nodig.

OPMERKING: verwijder de fitting van de vloeistofinlaat niet. Het was bevestigd aan het pistool met permanente schroefdraadsluiter. De fitting van de luchtinlaat moet ook niet verwijderd worden.

Opnieuw monteren

1. Installeer het luchtregelventiel (5) met het ventiel volledig linksom gedraaid tot de uiterste positie. Draai aan tot 9,6-10,2 N•m (85-90 in-lb).
2. Installeer het luchtinlaatventiel (27 [36 op modellen 24U187 en 24U188]) met het ventiel volledig linksom gedraaid tot de uiterste positie. Draai aan met een koppel van 23,2-24,3 N•m (205-215 in-lb).
3. Smeer de verdeler van het U-vormig reservoir (15) en de pakking van het U-vormig reservoir (16). Installeer de verdeler (15) met het spitse uiteinde naar de achterkant van het pistool gericht. Installeer de pakking van het U-vormig reservoir (16) met het open uiteinde naar de voorkant van het pistool gericht. Installeer de pakkingmoer (17). Draai aan tot 0,3 N•m (3 in-lb).
4. Installeer de gegolfde veerring (18) met de bolle zijde naar het pistool gericht. Smeer en breng schroefdraadborgmiddel aan op de trekkerpin (10). Installeer de trekker (10), trekkerpin (21) en trekkermoer (22). Draai aan met een koppel van 1,7-2,3 N•m (15-20 in-lb).
5. Installeer het luchtventiel (6), de veer (28) en de moer (7). Draai aan tot 19,8-20,9 N•m (175-185 in-lb).
6. Installeer de naald (9) en veer (26). Smeer het vloeistofregelventiel (8) lichtjes en installeer hem.
7. Trek de trekker van het pistool aan terwijl u de spuitmond (11) vervangt. Draai aan tot 17,5-18,6 N•m (155-165 in-lb).
8. Installeer de luchtkap (13) en de borgring (14).

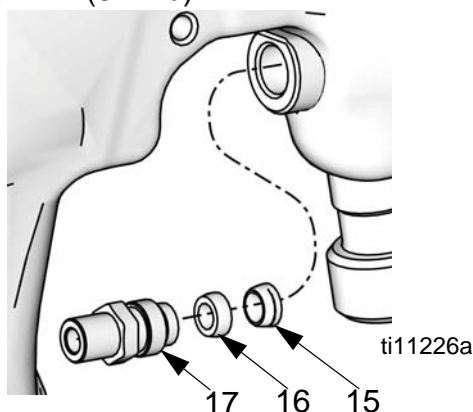

Onderdelen

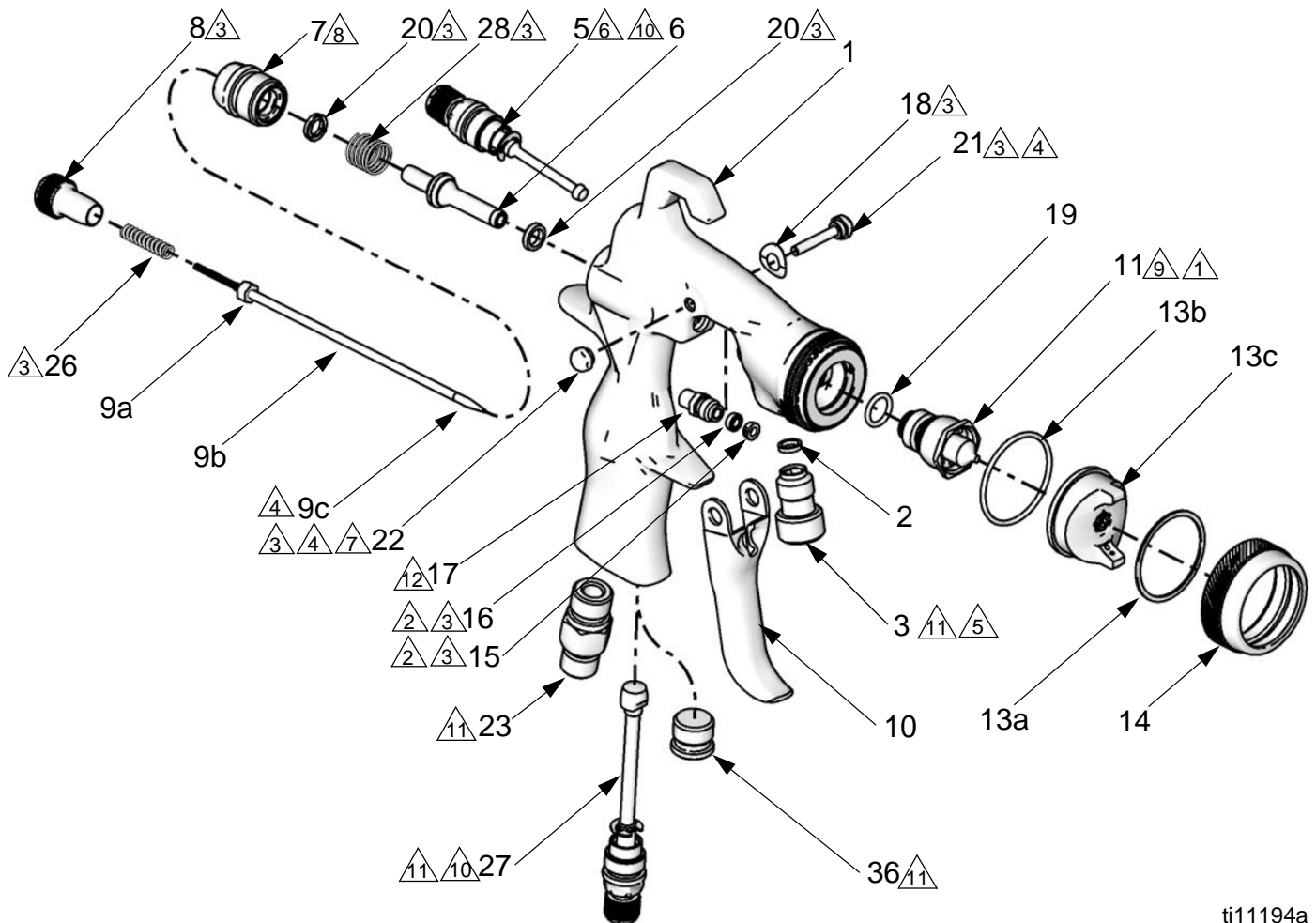

ti11194a

- ⚠1 Trek de trekker aan voordat u de spuitmond (11) installeert.
- ⚠2 Breng de verdeler (15) in met het spitse uiteinde naar de achterkant van het pistool gericht. Breng het U-vormig reservoir (16) in met het open uiteinde naar de voorkant van het pistool gericht.
- ⚠3 Breng smeermiddel aan.
- ⚠4 Breng schroefdraadborgmiddel van lage sterkte aan.
- ⚠5 Breng schroefdraadborgmiddel van hoge sterkte aan.
- ⚠6 Draai aan tot 9,6-10,2 N•m (85-90 in-lb).
- ⚠7 Draai aan tot 1,7-2,2 N•m (15-20 in-lb).
- ⚠8 Draai aan tot 19,8-20,9 N•m (175-185 in-lb).
- ⚠9 Draai aan tot 17,5-18,6 N•m (155-165 in-lb).
- ⚠10 Installeren met het ventiel volledig linksom gedraaid in de uiterste positie.
- ⚠11 Draai aan tot 23,2-24,3 N•m (205-215 in-lb).
- ⚠12 Draai aan tot 0,3 N•m (205-215 in-lb).

Ref.	Onderdeel	Beschrijving	Aantal				
				21✘	---	BOUT, anker-	1
1❖	289016	HUIS, pistool-	1	22✘	---	BOUT, anker-, moer	1
2‡❖	---	PAKKING, vloeistofinlaat	1	23	289451	FITTING, luchtinlaat	1
3‡❖	---	FITTING, vloeistofinlaat	1	26*	---	VEER, druk-	1
5	289796	VENTIEL, luchtregel-	1	27**	289142	VENTIEL, assemblage, luchtinlaat	1
6★*	289038	VENTIEL, lucht, assemblage	1	28*	---	VEER, druk-	1
7*	289052	MOER, luchtventiel, U-vormige reservoirassemblage	1	29	289794	GEREEDSCHAP, pistool	1
8	289097	VENTIEL, vloeistofregel-	1	33★*	---	GEREEDSCHAP, installatie, dichting	1
9	zie pag. 20-22	NAALD, assemblage (omvat 9a-9c)	1	36	289452	MOER, luchtplug (niet geassembleerd)	1
9a	---	MOER, naald	1	★ Zit in pistoolreparatieset 289399.			
9b	---	NAALD	1	✘ Zit in trekkerreparatieset 289143 (5 van elk onderdeel).			
9c	zie pag. 20-22	TIP, naald-	1	+ Zit in naaldpakkingreparatieset 289455 (5 van elk onderdeel).			
10	289140	TREKKER, pistool	1	* Zit in de luchtventielreparatieset 289407.			
11	zie pag. 20-22	SPUITMOND, vloeistof, druktoevoer	1	◆ Zit in de luchtkapdichtingset 289791 (5 van elk onderdeel).			
13	zie pag. 20-22	LUCHTKAP, assemblage (omvat 13a-13c)	1	✓ Zit in de borgringset 289079.			
13a★◆✓	---	SLUITRING	1	❖ Zit in pistoolbehuizingsset 289016.			
13b★◆✓	---	O-RING	1	‡ Zit in vloeistofinlaatifittingset 24C269.			
13c	zie pag. 20-22	LUCHTKAP	1	** Niet inbegrepen in modellen en 24U187 24U188.			
14✓	---	RING, borg-	1	--- Wordt niet los verkocht.			
15★+❖	---	SPREIDER, U-vormig reservoir	1				
16★+❖	---	PAKKING, U-vormig reservoir	1				
17❖	289793	MOER	1				
18✘	---	SLUITRING, gegolfd	1				
19★	111457	PAKKING, O-ring	1				
20★*	---	PAKKING, U-vormig reservoir, pistool	2				

Toebehoren

Reparatiesets

Onderdeelnr.	Beschrijving
289455	Naaldpakkingreparatieset
289399	Pistoolreparatieset
289791	Luchtkapdichtingset
289143	Trekkerreparatieset
289407	Luchtventielreparatieset
289079	Borgringset
24C269	Vloeistofinlaatfittingset
26A102	Vloeistofinlaatfittingset met vlakke gedeelten
24C310	Set O-ringen spuitmond, set van 5
289016	Pistoolbehuizingsset
288986	Pistool zonder naald, spuitmond of luchtkap, met 3/8 npsm (R3/8-19) vloeistofinlaat
289419	Pistool zonder naald, spuitmond of luchtkap, met 1/4 npsm (R1/4-19) vloeistofinlaat
195065	Fitting stalen luchtinlaat

Luchtventielen en -regelaars

Onderdeelnr.	Beschrijving
234784	Luchtregelventiel met meter
235119	Pistoolluchtregelaar
239655	Draailuchtventiel

Bekers

Onderdeelnr.	Beschrijving
239802	RVS drukk beker van 0,95 l met enkele luchtregelaar
239803	RVS drukk beker van 0,95 l met dubbele luchtregelaar
239804	RVS drukk beker va, 0,95 l met luchtregelaar op afstand
240266	Verwijderbare polyethyleen bekerliners (verpakking van 40), enkel voor sifon en drukk bek ers van 0,95 l
235117	Drukk beker van 1,9 l met regelaar en slang

Reinigingssets

Onderdeelnr.	Beschrijving
105749	Reinigingsborstel
111265	Smeermiddel voor het pistool
15C161	De ultieme pistoolreinigingsset

Testmeters

Onderdeelnr.	Beschrijving
289803	HVLP-automobielverificatie
289563	HVLP algemeen metaal 0,5 - 1,8 mm (0,020-0,070 inch) Verificatie
289564	HVLP algemeen metaal 2,2 mm (0,086 inch) Verificatie
289565	HVLP algemeen metaal 2,8 mm (0,110 inch) Verificatie
289566	HVLP-beitsverificatie
289567	HVLP watergedragen verificatie
289568	HVLP hoge slijtage 1,5 mm (0,059 inch) Verificatie
289569	HVLP hoge slijtage 1,8-2,2 mm (0,070-0,086 inch) Verificatie

Slangen

Onderdeelnr.	Beschrijving
239631	Flexibele luchtslangassemblage van 1,2 m (4 ft) (7,94 mm; 5/16 inch)
239636	Luchtslangassemblage van 4,57 m (15 ft) (7,94 mm; 5/16 inch)
239637	Luchtslangassemblage van 7,62 m (25 ft) (7,94 mm; 5/16 inch)
239622	Flexibele vloeistofslangassemblage van 1,2 m (4 ft) (4,76 mm; 3/16 inch)
239633	Vloeistofslangassemblage van 4,57 m (15 ft) (4,76 mm; 3/16 inch)
239634	Vloeistofslangassemblage van 7,62 m (25 ft) (4,76 mm; 3/16 inch)

Tips

Onderdeelnr.	Beschrijving
24E484	RVS naaldtips van 0,76 mm (0,030 inch) (set van 5)

Reparatiesets

Model	Spuitype	Spuitmondgrootte inch (mm)	Luchtkapset (13a-13c)	Spuitmondset (11, 19)	Naaldassemblageset (9a-9c)	Naald-/ spuitmondset (9a-9c, 11, 19)	Naaldtipset (9c, set van 5)
Algemene metalen spuitpistolen							
288726	Conventioneel	0,020 (0,5)	289773	289061	289270	289458	289350
288929	Conventioneel	0,030 (0,8)	289773	289062	289271	289459	288183
288930	Conventioneel	0,042 (1,1)	289773	289063	289785	289460	288184
288931	Conventioneel	0,055 (1,4)	289773	289064	289799	289462	288185
288932	Conventioneel	0,070 (1,8)	289784	289065	289799	289464	288185
288933	Conventioneel	0,086 (2,2)	289068	289066	289787	289466	289004
288934	Conventioneel	0,110 (2,8)	289069	289067	289800	289467	289007
288935	HVLP	0,020 (0,5)	289041	289061	289270	289458	289350
288936	HVLP	0,030 (0,8)	289041	289062	289271	289459	288183
288937	HVLP	0,042 (1,1)	289041	289063	289785	289460	288184
288938	HVLP	0,055 (1,4)	289041	289064	289799	289462	288185
288939	HVLP	0,070 (1,8)	289041	289065	289799	289464	288185
288940	HVLP	0,086 (2,2)	289070	289066	289787	289466	289004
288941	HVLP	0,110 (2,8)	289043	289067	289800	289467	289007
288942	Compliant	0,020 (0,5)	289042	289061	289270	289458	289350
288943	Compliant	0,030 (0,8)	289042	289062	289271	289459	288183
288944	Compliant	0,042 (1,1)	289042	289063	289785	289460	288184
288945	Compliant	0,055 (1,4)	289042	289064	289799	289462	288185
288946	Compliant	0,070 (1,8)	289042	289065	289799	289464	288185
288947	Compliant	0,086 (2,2)	289044	289066	289787	289466	289004
288948	Compliant	0,110 (2,8)	289045	289067	289800	289467	289007
Algemeen metaal met roestvrij stalen tip							
288949	Conventioneel	0,042 (1,1)	289773	289063	289272	289461	289010
288950	Conventioneel	0,055 (1,4)	289773	289064	289273	289463	289013
288951	Conventioneel	0,070 (1,8)	289784	289065	289273	289465	289013
24U187**	Conventioneel	0,042 (1,1)	289040	289063	189272	289461	289010
24U188**	Conventioneel	0,055 (1,4)	289040	289064	189273	289463	289013
288952	HVLP	0,042 (1,1)	289041	289063	289272	289461	289010
288953	HVLP	0,055 (1,4)	289041	289064	289273	289463	289013
288954	HVLP	0,070 (1,8)	289041	289065	289273	289465	289013
288955	Compliant	0,042 (1,1)	289042	289063	289272	289461	289010
288956	Compliant	0,055 (1,4)	289042	289064	289273	289463	289013
288957	Compliant	0,070 (1,8)	289042	289065	289273	289465	289013
** Modellen 24U187 en 24U188 zijn exclusief punt 27.							

Model	Spuitype	Spuitmondgrootte inch (mm)	Luchtkapset (13a-13c)	Spuitmondset (11, 19)	Naaldassemblageset (9a-9c)	Naald-/ spuitmondset (9a-9c, 11, 19)	Naaldtipset (9c, set van 5)
Automobiel							
288929	Conventioneel	0,030 (0,8)	289773	289062	289271	289459	288183
288930	Conventioneel	0,042 (1,1)	289773	289063	289785	289460	288184
24D472*	Conventioneel	0,042 (1,1)	289040	289063	289785	289460	288184
288931	Conventioneel	0,055 (1,4)	289773	289064	289799	289462	288185
289034	HVLP	0,040 (1,0)	289771	289774	289785	289468	288184
289035	HVLP	0,047 (1,2)	289771	289775	289799	289469	288185
289541	HVLP	0,055 (1,4)	289771	289776	289786	289495	289001
289036	Compliant	0,040 (1,0)	289772	289777	289785	289470	288184
289037	Compliant	0,047 (1,2)	289772	289778	289799	289471	288185
289542	Compliant	0,055 (1,4)	289772	289779	289799	289497	288185
* Hoge productie							
Beits							
288958	Conventioneel	0,020 (0,5)	288862	288907	289270	289472	289350
288959	Conventioneel	0,030 (0,8)	288862	288927	289271	289473	288183
289109	Conventioneel	0,040 (1,0)	288862	289112	289785	289474	288184
288960	HVLP	0,020 (0,5)	288864	288907	289270	289472	289350
288961	HVLP	0,030 (0,8)	288864	288927	289271	289473	288183
289110	HVLP	0,040 (1,0)	288864	289112	289785	289474	288184
288962	Compliant	0,020 (0,5)	288863	288907	289270	289472	289350
288963	Compliant	0,030 (0,8)	288863	288927	289271	289473	288183
289111	Compliant	0,040 (1,0)	288863	289112	289785	289474	288184
Kleefmiddelen							
288982	Conventioneel	0,051 (1,3)	289051	289077	289799	289484	288185
288983	Conventioneel	0,070 (1,8)	289051	289078	289799	289485	288185
Spat							
288985	HVLP	0,042 (1,1)	289053	289063	289785	289460	288184
Airbrush							
24F202	Conventioneel	0,042 (1,1)	24D705	289063	289785	289460	288184

Model	Spuittype	Spuitmondgrootte inch (mm)	Luchtkapset (13a-13c)	Spuitmondset (11, 19)	Naaldassemblageset (9a-9c)	Naald-/spuitmondset (9a-9c, 11, 19)	Naaldtipset (9c, set van 5)
Watergedragen							
288964	Conventioneel	0,030 (0,8)	289046	289071	289785	289475	288184
288965	Conventioneel	0,042 (1,1)	289046	289072	289785	289476	288184
288966	Conventioneel	0,055 (1,4)	289046	289073	289799	289477	288185
288967	HVLP	0,030 (0,8)	289047	289071	289785	289475	288184
288968	HVLP	0,042 (1,1)	289047	289072	289785	289476	288184
288969	HVLP	0,055 (1,4)	289047	289073	289799	289477	288185
288970	Compliant	0,030 (0,8)	289048	289071	289785	289475	288184
288971	Compliant	0,042 (1,1)	289048	289072	289785	289476	288184
288972	Compliant	0,055 (1,4)	289048	289073	289799	289477	288185
Hoge slijtage							
288973	Conventioneel	0,059 (1,5)	288861	289074	289352	289478	n.v.t.
288974	Conventioneel	0,070 (1,8)	289049	289075	289352	289479	n.v.t.
288975	Conventioneel	0,086 (2,2)	289049	289076	289351	289480	n.v.t.
289982	Conventioneel	0,110 (2,8)	289049	289975	289979	289980	n.v.t.
288976	HVLP	0,059 (1,5)	289115	289331	289352	289481	n.v.t.
288977	HVLP	0,070 (1,8)	289325	289332	289352	289482	n.v.t.
288978	HVLP	0,086 (2,2)	289325	289333	289351	289483	n.v.t.
289983	HVLP	0,110 (2,8)	289325	289976	289979	289981	n.v.t.
288979	Compliant	0,059 (1,5)	289050	289331	289352	289481	n.v.t.
288980	Compliant	0,070 (1,8)	289327	289332	289352	289482	n.v.t.
288981	Compliant	0,086 (2,2)	289327	289333	289351	289483	n.v.t.
289984	Compliant	0,110 (2,8)	289327	289976	289979	289981	n.v.t.

Naaldtips

Groeven	Naaldtip
0	289004, 289007
1	289350
2	288183
3	288184
4	288185

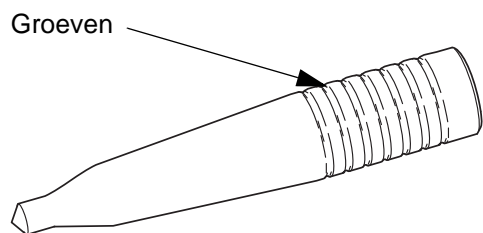

ti14043a

Technische gegevens

Maximale luchtinlaatdruk	7 bar (0,7 MPa, 100 psi)
Maximale vloeistofinlaatdruk	21 bar (2,1 MPa, 300 psi)
Maximum inkomende luchtdruk HVLP*/Compliant	Gedrukt op luchtkap. Zie Modellen , pagina 3-4.
Temperatuurbereik vloeistof en lucht	0 °-43 °C (32 °-109 °F)
Gewicht	410 g
Luchtinlaat	1/4 npsm (R1/4-19)
Vloeistofinlaat	3/8 npsm (R3/8-19)
Bevochtigde delen	303 roestvrij staal, 17-4 PH roestvrij staal, PEEK, acetaal, UHMWPE
Geluidsgegevens**	
Conventioneel	
Geluidsvermogen bij 3,0 bar (0,30 MPa, 43 psi)	88,82 dB(A)**
Geluidsvermogen bij 3,0 bar (0,30 MPa, 43 psi)	78,91 dB(A)**
HVLP	
Geluidsvermogen bij 1,3 bar (0,13 MPa, 19 psi)	89,70 dB(A)**
Geluidsvermogen bij 1,3 bar (0,13 MPa, 19 psi)	79,79 dB(A)**
Compliant	
Geluidsvermogen bij 2,0 bar (0,30 MPa, 29 psi)	87,47 dB(A)**
Geluidsvermogen bij 2,0 bar (0,30 MPa, 29 psi)	77,56 dB(A)**

* Produceert 0,7 bar (0,07 MPa, 10 psi) spuitdruk bij luchtkap.

** Alle aflezingen zijn gebeurd met de waaierklep volledig open. Het geluidsvermogen werd getest conform ISO 9614-2.

Luchtverbruik

Spuittype	Toepassing	Luchtinlaat druk psi (MPa, bar)	Luchtverbruik (scfm)
Conventioneel	Beits	35 (0,24, 2,4)	15,2
HVLP	Beits	22 (0,15, 1,5)	14,8
Compliant	Beits	29 (0,2, 2,0)	13,6
Conventioneel	Kleefmiddel	21 (0,14, 1,4)	11,3
Conventioneel	Algemeen metaal	36 (0,25, 2,5)	12,6
HVLP	Algemeen metaal	19 (0,13, 1,3)	14,9
Compliant	Algemeen metaal	29 (0,2, 2,0)	11,7
Conventioneel	Hoge slijtage	38 (0,26, 2,6)	17,1
HVLP	Hoge slijtage	20 (0,14, 1,4)	15,0
Compliant	Hoge slijtage	29 (0,2, 2,0)	10,7
Conventioneel	Watergedragen	36 (0,25, 2,5)	12,6
HVLP	Watergedragen	20 (0,14, 1,4)	15,0
Compliant	Watergedragen	23 (0,16, 1,6)	13,1
Conventioneel	Automobiel	36 (0,25, 2,5)	12,6
HVLP	Automobiel	29 (0,2, 2,0)	14,4
Compliant	Automobiel	35 (0,24, 2,4)	11,2

Graco-standaardgarantie

Graco garandeert dat alle in dit document genoemde en door Graco vervaardigde apparatuur waarop de naam Graco vermeld staat, op de datum van verkoop voor gebruik door de oorspronkelijke koper vrij is van materiaal- en fabricagefouten. Met uitzondering van speciale, uitgebreide, of beperkte garantie zoals gepubliceerd door Graco, zal Graco, gedurende een periode van twaalf maanden na verkoopdatum, elk onderdeel van de apparatuur dat naar het oordeel van Graco gebreken vertoont herstellen of vervangen. Deze garantie is alleen van toepassing op voorwaarde dat de apparatuur conform de schriftelijke aanbevelingen van Graco geïnstalleerd, bediend en onderhouden werd.

Normale slijtage en veroudering, of slecht functioneren, beschadiging of slijtage veroorzaakt door onjuiste installatie, verkeerde toepassing, slijtend materiaal, corrosie, onvoldoende of onjuist uitgevoerd onderhoud, nalatigheid, ongeval, eigenmachtige wijzigingen aan de apparatuur, of het vervangen van Graco-onderdelen door onderdelen van andere herkomst, vallen niet onder de garantie en Graco is daarvoor niet aansprakelijk. Graco is ook niet aansprakelijk voor slecht functioneren, beschadiging of slijtage veroorzaakt door de onverenigbaarheid van Graco-apparatuur met constructies, toebehoren, apparatuur of materialen die niet door Graco geleverd zijn, en ook niet voor fouten in het ontwerp, bij de fabricage, installatie, bediening of het onderhoud van constructies, toebehoren, apparatuur of materialen die niet door Graco geleverd zijn.

Deze garantie wordt verleend onder de voorwaarde dat de apparatuur waarvan de koper stelt dat die een defect vertoont, gefrankeerd wordt verzonden naar een erkende Graco-dealer opdat de aanwezigheid van het beweerde defect kan worden geverifieerd. Indien het beweerde defect inderdaad wordt vastgesteld, zal Graco de defecte onderdelen kosteloos herstellen of vervangen. De apparatuur zal gefrankeerd worden teruggezonden naar de oorspronkelijke koper. Indien bij de inspectie geen materiaal- of fabricagefouten worden geconstateerd, dan zullen de herstellingen worden uitgevoerd tegen een redelijke vergoeding, waarin de vergoeding van de kosten van onderdelen, arbeid en vervoer inbegrepen kunnen zijn.

DEZE GARANTIE IS EXCLUSIEF, EN TREEDT IN DE PLAATS VAN ENIGE ANDERE GARANTIE, UITDRUKKELIJK OF IMPLICIET, WAARONDER MAAR NIET BEPERKT TOT GARANTIES BETREFFENDE VERKOOPBAARHEID OF GESCHIKTHEID VOOR EEN BEPAALDE TOEPASSING.

De enige verplichting van Graco en het enige verhaal van de klant bij schending van de garantie is zoals hierboven bepaald is. De koper gaat ermee akkoord dat geen andere verhaalsmogelijkheid (waaronder, maar niet beperkt tot vergoeding van incidentele schade of van vervolgschade door winstderving, gemiste verkoopopbrengsten, letsel aan personen of materiële schade, of welke andere incidentele verliezen of vervolgschade dan ook) aanwezig is. Elke klacht wegens inbreuk op de garantie moet binnen twee (2) jaar na aankoopdatum kenbaar worden gemaakt.

GRACO GEEFT GEEN GARANTIE EN WIJST ELKE IMPLICIETE GARANTIE AF BETREFFENDE VERKOOPBAARHEID OF GESCHIKTHEID VOOR EEN BEPAALDE TOEPASSING, MET BETREKKING TOT TOEBEHOREN, APPARATUUR, MATERIALEN OF COMPONENTEN DIE GRACO GELEVERD, MAAR NIET VERVAARDIGD HEEFT. Deze items, die verkocht, maar niet vervaardigd worden door Graco (zoals elektrische motoren, schakelaars, slangen, enz.) zijn, indien van toepassing, onderhevig aan de garantie van de fabrikant. Graco zal aan de koper redelijke ondersteuning verlenen bij het aanspraak maken op die garanties.

Graco is in geen geval aansprakelijk voor indirecte, incidentele, speciale of gevolgschade die het gevolg is van het feit dat Graco dergelijke apparatuur heeft geleverd, of van de uitrusting, de werking, of het gebruik van producten of andere goederen op deze wijze verkocht, ongeacht of die ontstaat door inbreuk op een contract, inbreuk op garantie, nalatigheid van Graco, of anderszins.

Graco-informatie

De meest recente informatie over de producten van Graco vindt u op www.graco.com.

Zie www.graco.com/patents voor informatie over patenten.

OM EEN BESTELLING TE PLAATSEN, dient u contact op te nemen met uw Graco-verdeler of te telefoneren om de dichtstbijzijnde verdeler te kennen.

Telefoonnummer: 612-623-6921 of gratis: 1-800-328-0211 Fax: 612-378-3505

Alle geschreven en afgebeelde gegevens in dit document geven de meest recente productinformatie weer zoals bekend op het tijdstip van publicatie.

Graco behoudt zich het recht voor te allen tijde wijzigingen aan te brengen zonder voorafgaande kennisgeving.

Vertaling van de originele instructies. This manual contains Dutch. MM 312414

Hoofdkantoor Graco: Minneapolis
Kantoren in het buitenland: België, China, Japan, Korea

GRACO INC. AND SUBSIDIARIES • P.O. BOX 1441 • MINNEAPOLIS MN 55440-1441 • USA

Copyright 2007, Graco Inc. Alle Graco-productielocaties zijn ISO 9001 gecertificeerd.

www.graco.com

Herziening R: november 2016