

Serie SD™ Avvolgitubo con cavo e indicatore



Soluzioni progettate per lavorare in maniera più veloce
e intelligente



QUALITÀ COLLAUDATA. TECNOLOGIA ALL'AVANGUARDIA.

Un complemento perfetto per gli avvolgitubo della linea Graco

Graco si adatta alla vostra attività

- Creato per prestazioni durature
- Semplice e senza manutenzione
- Varietà di configurazione

Modello compatto

- Ingombro ridotto
- Durata prolungata
- Slittamento esclusivo
- Disegno esclusivo dell'anello di slittamento

Specifiche tecniche

Dimensioni

DIMENSIONE 5 SERIE SD	
A	89 mm (3.5 poll.)
B	162 mm (6.38 poll.)
C	120 mm (4.7 poll.)
D	190 mm (7.48 poll.)
E†	376 mm (14.8 poll.)
F*	168 mm (6.6 poll.)
G**	352 mm (13.84 poll.)

DIMENSIONE 10 SERIE SD	
A	89 mm (3.5 poll.)
B	191 mm (7.5 poll.)
C	120 mm (4.7 poll.)
D	229 mm (9 poll.)
E†	498 mm (19.5 poll.)
F*	177 mm (7 poll.)
G**	445 mm (17.5 poll.)

† Misurazione effettuata dalla base alla sommità dei bulloni.

* Misurazione effettuata dal bordo della spola alla parte anteriore del braccio.

** Misurazione effettuata dall'estremità del cappuccio fino alla superficie superiore del coperchio.

CODICE	DIMENSIONI	ACCESSORI	DIAMETRO FILO	A	LUNGHEZZA CAVO	PESO	TENSIONE
24M514	SD 5	Nessun accessorio, solo cavo	1,5 mm ²	10	10 m	11.6 kg (25.6 lb)	230V
24M515	SD 5		1,5 mm ²	10	15 m	13.9 kg (30.6 lb)	230V
24M516	SD 10		2,5 mm ²	16	25 m	24.5 kg (54.1 lb)	230V
24M539	SD 5	Indicatore LED	1,5 mm ²	0,05	10 m	11.6 kg (25.6 lb)	230V
24M540	SD 5		1,5 mm ²	0,05	15 m	13.9 kg (30.6 lb)	230V
24M541	SD 10		1,5 mm ²	0,05	25 m	22.4 kg (49.4 lb)	230V
24M542	SD 5	Preso industriale singola	1,5 mm ²	10	10 m	11.6 kg (25.6 lb)	230V
24M543	SD 5		1,5 mm ²	10	15 m	13.9 kg (30.6 lb)	230V
24M544	SD 10		2,5 mm ²	16	25 m	24.5 kg (54.1 lb)	230V

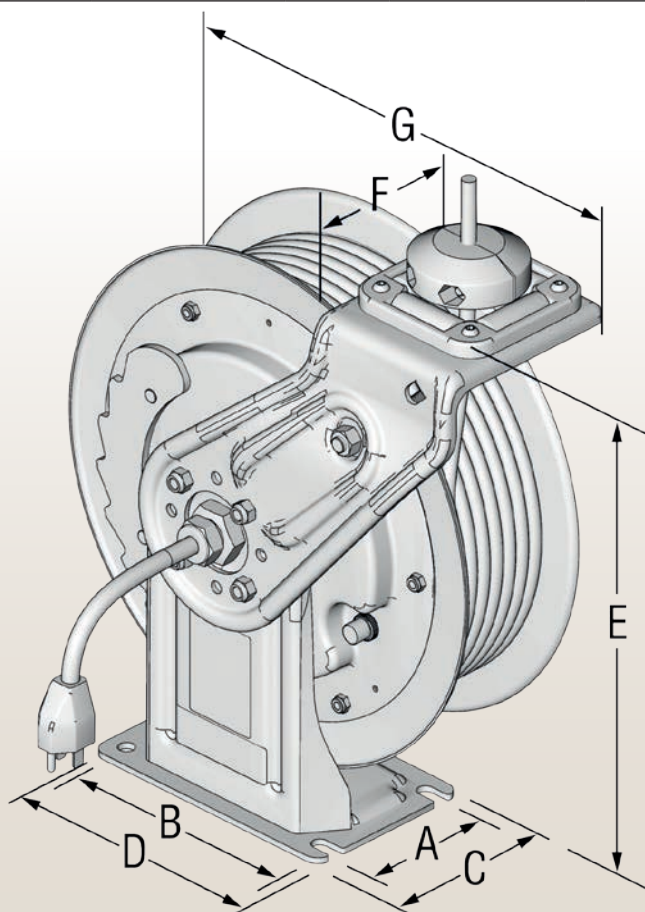

Caratteristiche esclusive per migliori prestazioni



Varie lunghezze del cavo

Soddisfa gli elevati standard di qualità Graco per garantire la durata. Disponibili opzioni da 10, 15 e 25 metri.

Telaio duraturo in due dimensioni

SD5 per 10 e 15 metri. SD10 per 25 metri. Entrambi con finitura duratura per proteggere gli avvolgitubo dalla corrosione per una maggiore durata di vita.

Braccio regolabile

Semplice variazione della posizione del braccio per adattarsi a più applicazioni. Montaggio a parete, soffitto o bancale.

Piedistallo per usi gravosi

Costruzione in acciaio ad alta resistenza con bordi laminati e punti di tensione scanalati che non si piegano o avvolgono.

Molla resistente e duratura

Completamente autocontenuta per una maggior durata. Accesso facilitato su lato aperto dell'avvolgitubo per una manutenzione rapida.



Il sistema può essere configurato in base alle esigenze specifiche!

Disponibilità di più configurazioni:

- con o senza prese
- con o senza indicatore LED



Avvolgitubo con presa e indicatore serie SD™



Indicatore LED

Il LED duraturo ad efficienza energetica assicura un'illuminazione di livello superiore. Il tubo esterno in policarbonato è resistente ai graffi per l'utilizzo in ambienti irregolari.



Presca industriale singola

La presa assicura prestazioni affidabili in ambienti difficili dove gli accessori vengono continuamente sostituiti. Il modello da 13 e 10 ampere è provvisto di una presa sagomata per una maggiore durata.



Informazioni per l'ordine

Avvolgitubo con cavo e indicatore

CODICE	DIMENSIONE	ACCESSORI	DIAMETRO FILO	LUNGHEZZA CAVO
24M514	SD 5	Nessun accessorio, solo cavo	1.5 mm ²	10 m
24M515	SD 5		1.5 mm ²	15 m
24M516	SD 10		2.5 mm ²	25 m
24M539	SD 5	Indicatore LED	1.5 mm ²	10 m
24M540	SD 5		1.5 mm ²	15 m
24M541	SD 10		1.5 mm ²	25 m
24M542	SD 5	Presa industriale singola	1.5 mm ²	10 m
24M543	SD 5		1.5 mm ²	15 m
24M544	SD 10		2.5 mm ²	25 m

Avvolgitubo con cavo e indicatore - Accessori

CANALE DI MONTAGGIO PER SOFFITTO*	Da utilizzare per il montaggio di avvolgitubo senza una custodia.	
	1 Avvolgitubo	2 Avvolgitubo
SD 5	24N674	24N675
SD 10**	24A934	24A935

* Per canali di dimensioni superiori, consultare il manuale. ** Il modello è uguale agli avvolgitubo SD 10.

CANALE DI MONTAGGIO DELL'AVVOLGITUBO CON CUSTODIA PER SOFFITTO O PARETE* FOR CEILING OR WALL*	Da utilizzare solo con kit custodia. Disponibili canali per contenere da uno a sei avvolgitubo.	
	1 Avvolgitubo	2 Avvolgitubo
SD 5 e 10	203521	203522

* Per canali di dimensioni superiori, consultare il manuale.

KIT CUSTODIA PER AVVOLGITUBO CON CAVO	Il kit custodia per un avvolgitubo assicura protezione per allungare la durata dell'avvolgitubo, offrendo allo stesso tempo un aspetto professionale all'officina.					
	Bianca	Blu metallico	Rossa	Nera	Blu scuro	Gialla
Custodia e supporto distanziatore per SD 5	24N690	24N682	24N683	24N684	24N691	24N685
Kit custodia SD 10* per un avvolgitubo	24A217	24A940	24A941	24A942	24A943	24A944
Kit pannello finale†	—	—	—	24A950	—	—

* Stesso kit degli avvolgitubo SD 10. †Necessario un kit pannello per ogni banco per avvolgitubo.

SUPPORTI DI MONTAGGIO RETROFIT	
24P164	Solo supporto distanziatore SD 5, per il montaggio su custodie Graco SD esistenti.
16N833	Piastra di fissaggio per il montaggio dell'avvolgitubo SD 5 su canale aperto della serie SD esistente.

SUPPORTO DI MONTAGGIO GIREVOLE PER PARETE	
Consente di girare l'avvolgitubo a 120° con due posizioni bloccabili	
24N814	Per telaio SD 5
24N444	Per telaio SD 10



24N675



24N684



24N814

Avvolgitubo con cavo e indicatore - Accessori

KIT DI MONTAGGIO ALLA TRAVE I PER SOFFITTO

Fissa il canale di montaggio alla trave I senza forature

204741	Adatto per gli avvolgitubo SD 5 e 10. Per 1-3 avvolgitubo, sono necessari due supporti.
--------	---

MONTAGGIO A SCORRIMENTO SEMPLICE PER SOFFITTO O PARETE

Consente di far scorrere l'avvolgitubo all'interno e all'esterno per una facile installazione

24N686	Per telaio SD 5
--------	-----------------

24H193	Per telaio SD 10
--------	------------------

FERMO MAGNETICO A MANI LIBERE

16P999	Fermo magnetico con coperchio liscio che non graffia la finitura del veicolo. Far scattare su un tubo leggero per un utilizzo a mani libere. Ruotare il dispositivo per indirizzare la luce dove desiderato.
--------	--

KIT CAVO ACCESSORIO PER L'UTILIZZO CON MODELLI CON CAVI VOLANTI E LEGGERI

24N889	SD5	Kit di sostituzione cavo accessorio H05RR-F da 10 m, 1,5 mm ² 3 conduttori
--------	-----	---

24N890	SD5	Kit di sostituzione cavo accessorio H05RR-F da 15 m, 1,5 mm ² 3 conduttori
--------	-----	---

24N882	SD10	Kit di sostituzione cavo accessorio H05RR-F da 25 m, 1,5 mm ² 3 conduttori
--------	------	---

24N891	SD10	Kit di sostituzione cavo accessorio H07RN-F da 25 m, 2,5 mm ² 3 conduttori
--------	------	---

KIT CAVO DI ALIMENTAZIONE

24N867	SD5	Kit di sostituzione cavo di alimentazione H05RR-F CEE 7/7, 1,5 mm ²
--------	-----	--

24N870	SD5	Kit di sostituzione cavo di alimentazione H05RR-F per cavi volanti, 1,5 mm ²
--------	-----	---

24N869	SD10	Kit di sostituzione cavo di alimentazione H07RN-F CEE 7/7, 2,5 mm ²
--------	------	--

KIT PRESA INDUSTRIALE SINGOLA

24N872	SD10	Kit presa industriale singola CEE 7/7 16A
--------	------	---

KIT FERMO SFERA

24N539	SD5	Fermo sfera 1,5 mm ²
--------	-----	---------------------------------

222225	SD10	Fermo sfera 2,5 mm ²
--------	------	---------------------------------

KIT ALLOGGIAMENTO MOLLA

24M453	SD5	10 m, 1,5 mm ²
--------	-----	---------------------------

24M455	SD5	15 m, 1,5 mm ²
--------	-----	---------------------------

24M463	SD10	25 m, 1,5 mm ²
--------	------	---------------------------

24M462	SD10	25 m, 2,5 mm ²
--------	------	---------------------------

INDICATORI LED

16N225	SD 5 / SD 10	Kit di sostituzione dell'indicatore LED
--------	--------------	---



24N686



16P999

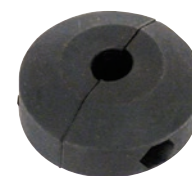

222225



16N225



INFORMAZIONI SU GRACO

Fondata nel 1926, Graco è leader mondiale dei sistemi e dei componenti per la gestione dei fluidi. I prodotti Graco spostano, misurano, controllano, erogano ed applicano una vasta gamma di materiali fluidi e viscosi utilizzati per la lubrificazione dei veicoli, nelle applicazioni industriali e commerciali.

Il successo dell'azienda si basa sull'impegno di riunire alta tecnologia, manifattura di prim'ordine ed un impareggiabile servizio di assistenza ai clienti. Lavorando a stretto contatto con distributori specializzati, Graco offre sistemi, prodotti e tecnologia che stabiliscono gli standard di qualità nelle applicazioni per la gestione dei fluidi. Graco fornisce apparecchiature per le finiture a spruzzo, il rivestimento protettivo, la circolazione di vernice, la lubrificazione, i sigillanti e i collanti insieme ad attrezzature per l'applicazione di potenza per l'industria Contractor. I continui investimenti di Graco nella gestione e nel controllo dei fluidi continueranno a fornire soluzioni innovative per un mercato globale diversificato.

SEDI GRACO

INDIRIZZO POSTALE

P.O. Box 1441
Minneapolis, MN 55440-1441
Tel.: 612-623-6000
Fax: 612-623-6777

AMERICHE

MINNESOTA
Sede centrale
Graco Inc.
88-11th Avenue N.E.
Minneapolis, MN 55413

EUROPA

BELGIO
Sede centrale Europa
Graco BVBA
Industrieterrein-Oude Bunders
Slakweidestraat 31
3630 Maasmechelen,
Belgio
Tel.: 32 89 770 700
Fax: 32 89 770 777

ASIA PACIFICO

AUSTRALIA
Graco Australia Pty Ltd.
Suite 17, 2 Enterprise Drive
Bundoora, Victoria 3083
Australia
Tel.: 61 3 9468 8500
Fax: 61 3 9468 8599

CINA
Graco Hong Kong Ltd.
Ufficio di rappresentanza Shanghai
Building 7
1029 Zhongshan Road South
Huangpu District
Shanghai 200011
Repubblica popolare cinese
Tel.: 86 21 649 50088
Fax: 86 21 649 50077

INDIA

Graco Hong Kong Ltd.
India Liaison Office
Room 432, Augusta Point
Regus Business Centre 53
Golf Course Road
Gurgaon, Haryana
India 122001
Tel.: 91 124 435 4208
Fax: 91 124 435 4001

GIAPPONE
Graco K.K.
1-27-12 Hayabuchi
Tsuzuki-ku
Yokohama City, Giappone 2240025
Tel.: 81 45 593 7300
Fax: 81 45 593 7301

COREA
Graco Korea Inc.
Shinhan Bank Building
4th Floor #1599
Gwanyang-Dong, Dongan-Ku,
Anyang-si, Corea 431-060
Tel.: 82 31 476 9400
Fax: 82 31 476 9801

Tutti i dati, in forma scritta e illustrata, contenuti nel presente documento sono basati sulle informazioni disponibili sul prodotto al momento della pubblicazione. Graco si riserva il diritto di apportare modifiche in qualunque momento senza preavviso.

Graco è certificata ISO 9001.



Europa
+32 89 770 700
FAX +32 89 770 777
WWW.GRACO.COM

©2013 Graco BVBA 340910IT Rev. A 02/13 Stampato in Europa.
Ogni altro nome commerciale o marchio è utilizzato a scopo di identificazione del prodotto ed è marchio di fabbrica dei relativi proprietari.