



G15/G40

AAハンドガン



信頼の品質、先進のテクノロジー

優れたスプレー品質

使用者の疲労を軽減、
最高の効率と品質を実現

G15、G40ガンは最高品質のコンポーネントを使用、信頼のある性能を持続します。

G15、G40ガンは塗着効率の向上と材料使用量を削減し、優れたスプレー性能を提供します。

G15、G40ガンの 性能がさらに向上

- ソフトスプレーと高塗着効率を実現
- 摩耗性材料に対しても耐久性のあるニードルパッキン
- リングスレッド付の丈夫なエアキャップ
- すべてのチップにはエアキャップ内にチップを取り付けるリング付
- 工具なしで簡単に取り外せるガン流体フィルター
- G15インデックス付エアキャップにより耐久性が向上

異なる用途に 異なるガン



G15

10 MPaモデル
木工産業および低～
中圧用



G40

28 MPaモデル
高圧、工業塗装用



G40 RAC

28 MPa、リバーサクリーン
チップ付モデル
高圧塗装用

G15/G40エアアシスト・ガン

スプレー品質

優れた仕上がり品質を達成

- 改良されたチップによる均一な霧化により優れた仕上がり品質
- 優れたエアキャップによりソフトスプレーが可能
- 低流量、低エア圧力により塗着効率が向上
- 調整可能なスプレーパターン幅によりオーバー・スプレーや材料の無駄、VOC排出量を削減、生産性を向上

人間工学

生産性を最大化

- 同タイプのガンの中で優れた重量とガンのバランス
- 軽いトリガー操作性：作業者の疲労を軽減
- 手にフィットする使いやすいデザイン

所有コスト

時間と費用の削減

- 分解・組付が容易、修理時間が短縮
- 少ない交換部品
- 少ない部品点数により修理コストを削減

マーキュリーエアアシストパッケージ

優れた仕上がり

高品質のポンプによりフィニッシングシステムを改善します。G15、G40エアアシストスプレーガンとの組み合わせにより、マーキュリーファインフィニッシュパッケージは生産性を向上、コストを低減し廃棄物の削減に寄与します。

高い仕上がり品質

低脈動とスムーズなポンプの切替により均一なスプレーパターンを提供

使いやすさ

洗浄が容易な設計で素早い色替え、溶剤使用量を削減

丈夫な構造

耐久性の高い300シリーズステンレス製のポンプ



ユーザーを考慮した設計

素早く正確な位置決め

G15インデックス付エアキャップにより、縦横どちらのポジションでも素早く正確な位置決めが可能です。



オーバースプレーを削減して生産性を向上

3/4回転パターン幅調整により、ワークの大きさに応じたスプレー幅の変更が可能です。

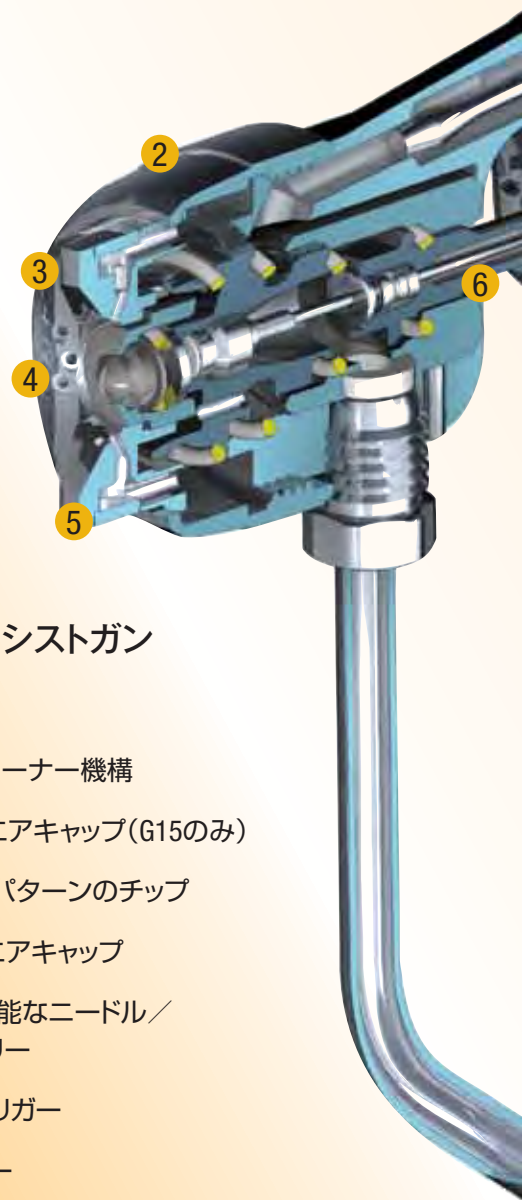
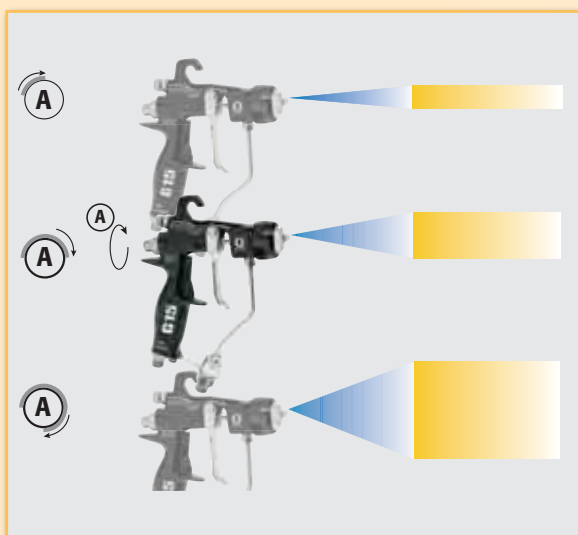

G15、G40エアアシストガン

1. 高強度フック
2. エアキャップリテーナー機構
3. インデックス付エアキャップ(G15のみ)
4. 最適なスプレーパターンのチップ
5. ソフトスプレーエアキャップ
6. 素早い交換が可能なニードル/シートアセンブリー
7. 軽い操作性のトリガー
8. 一体型フィルター
9. 3/4回転スプレーパターン調整
10. 軽量な設計(450 g)
11. 人間工学に基づいた設計のハンドル
12. 最適なホース接続角度
13. 小型流体スイベル(オプション)

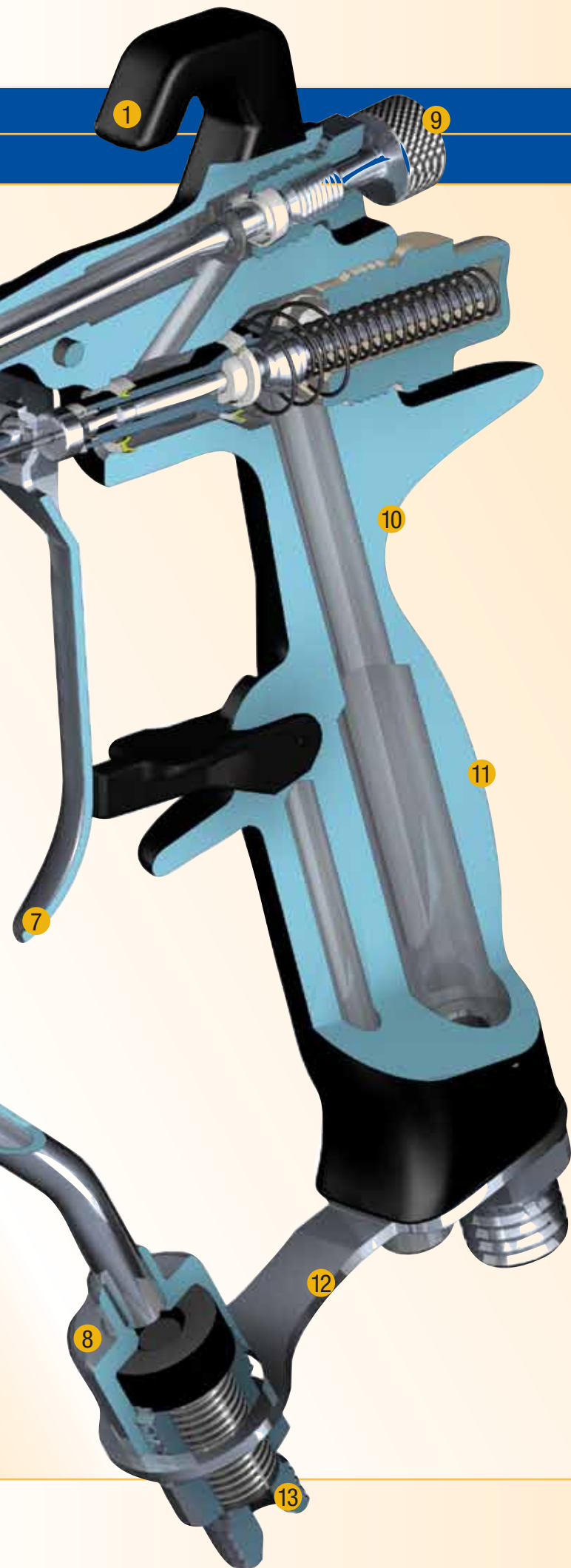

スプレー性能を改善

改良チップにより均一な霧化と仕上がり品質の改善を実現



異なる用途に対応する 3種類のエアアシストチップ

AAFチップ:
ソフトスプレーと塗着効率の改善を実現するプレオリフィス付のファインフィニッシュチップ

AAMチップ:
低～中圧で高品質の仕上げを実現するファインフィニッシュチップ

GG4チップ:
高圧での工業用塗装向けの耐久性の高いチップ



すべてのチップはエアキャップ内に
チップを保持するリング付

ご注文にあたって

エアアシストガンモデル

- G15超鋼シートモデルは低～中粘度の材料向け
- G15アセタールシートモデルは酸触媒材料向け
- G40モデルは10MPa(100psi)以上の高粘度材料向け

- 24C-853 G15エアアシスト超鋼ガン
中圧スプレーガン。超鋼シート・ボール、インデックスエアキャップを含む。
AAMまたはAAFチップ(チャートより選択)は別売り。
- 24C-854 G15エアアシストガン
中圧スプレーガン。樹脂製シート、インデックスエアキャップを含む。
AAMまたはAAFチップ(チャートより選択)は別売り。
- 24C-855 G40エアアシストガン
高圧スプレーガン。超鋼シート、チップガードエアキャップを含む。
AAM、AAFまたはGG4チップ(チャートより選択)は別売り。
- 24C-856 G40エアアシストハイフローガン
高粘度材料でも圧力低下のない高圧スプレーガン。超鋼シート、チップガードを含む。
AAM、AAFまたはGG4チップは別売り。
- 24C-857 G40エアアシストリバーサクリーン(RAC)スプレーガン
高圧スプレーガン。チップの詰まりによりダウンタイムを削減するRACチップ仕様。
超鋼シート、チップガードを含む。LTXスプレーチップは別売り。



アクセサリ

- 238-561 100メッシュ流体フィルターキット
100メッシュ交換用流体フィルター。3個セット。
- 238-563 60メッシュ流体フィルターキット
60メッシュ交換用流体フィルター。100メッシュの標準フィルターから粗いフィルターに交換する場合に使用。3個セット。
- 241-804 チップフィルターキット
オリフィスサイズ0.007、0.009、0.011のスプレーチップの交換用。10個セット。
- 189-018 流体スイベルコネクター
最高使用圧力51.6 MPa(516 bar、7500 psi)。取り回ししやすいガンと流体ホースのコネクター。
- 238-694 高圧流体ボールバルブ
最高使用圧力35 MPa(350 bar、5000 psi)。3/8 npt(mbe)。SUS接液部、PEEKシート、PTFEシール。酸触媒材料に使用可能。流体ドレインバルブとして使用可能。
- 241-812 流体ホース
最高使用圧力24 MPa(242 bar、3500 psi)。1/4-18 npsm(fbe)、内径3/16インチ(5 mm)、長さ7.62 m(25 ft)。ポリウレタンカバー、ナイロンホース。
- 249-473 エアフィッティング・チューブキット
エア入口とホースのコネクターの代替スタイル。3/8インチから1/4インチのワンタッチフィッティング、7.62 m(25 ft)ナイロンホース。クイックカブラーはオプション。
- 241-811 エアホース
最高使用圧力0.7 MPa(7 bar、100 psi)。1/4-18 npsm(fbe)、内径1/4インチ(6 mm)、長さ7.62 m(25 ft)。ポリウレタンホース。
- 15G-093 G15ガン洗浄ボックスアダプター
ガン洗浄ボックス(244-105)とG15スプレーガン用。
- 15G-346 G40ガン洗浄ボックスアダプター
ガン洗浄ボックス(244-105)とG40スプレーガン用。
- 249-140 HVLV圧力検査キット
エアキャップのエア圧力検査用。実際のスプレー時には使用不可。
- 249-598 目詰まり防止ニードルキット
チップの目詰まりを取り除くピックを含む。
- 101-892 ガンブラシ
ガン掃除用に使用。
- 15C-161 ガンクリーニングキット
ガンメンテナンス用のブラシ等を含む。
- 24C-356 JIC流体フィッティング
標準npsm流体フィッティングからの交換用。
- 289-499 ファイン調整パターンノブ
正確なファイン調整用交換ファンバルブ

技術仕様

最高使用圧力.....	G15: 1500 psi(10 MPa, 105 bar)	音圧(20 psi / 140 kPa, 1.4 barのとき).....	66.9 dB(A)
.....	G40: 4000 psi(28 MPa, 280 bar)	ガン本体材質.....	鋳造アルミ
最高使用エア圧力.....	100 psi(0.7 MPa, 7 bar)	流体フィルター.....	100メッシュ
最高使用流体温度.....	43 °C(110°F)	トリガー操作力.....	1.77 kg(3.9 lb)
材料入口.....	1/4-18 npsm*	接液部材質.....	SUS、超鋼、超高分子ポリエチレン、アセタール、PTFE、ナイロン
エア入口.....	1/4-18 npsm(R1/4-19) 複合ネジ**	取扱説明書.....	3A0-443
ガン本体重量.....	450 g(16 oz)		

*スイベル継手：オプション
**クイックカブラー：オプション

スプレーチップ選定表

AAM、GG4チップ選定表

AAMチップ：低～中圧で高品質の仕上げを実現するファインフィニッシュチップ

GG4チップ：高圧での工業用塗装向けの耐久性の高いチップ

表中のグレーで色付けされている範囲のチップは、G15ガン(24C-853、24C-854)では使用できません。

G40ガンでは選定表にあるすべてのチップが使用可能です。グレーで色付けされている範囲はG40ガンのみに使用できます。

下の表からご希望のチップ(型式番号：AAM-XXXもしくはGG4-XXX)をお選びください。下3桁XXXは最大パターン幅を示します(例：AAM-409)。

オリフィス サイズ in (mm)	流量 L/min (oz/min)		最大パターン幅：305 mm (12 in) の距離からスプレーした場合								
	600 psi (4.1 MPa, 41 bar) のとき	100 psi (7.0 MPa, 70 bar) のとき	2~4 (100)	4~6 (150)	6~8 (200)	8~10 (250)	10~12 (300)	12~14 (350)	14~16 (400)	16~18 (450)	18~20 (500)
† 0.007(0.178)	0.1(4.0)	0.15(5.2)	◆107	207	307						
† 0.009(0.229)	0.2(7.0)	0.27(9.1)	109	209	309	409	509				
† 0.011(0.279)	0.3(10.0)	0.4(13.0)	111	211	311	411	511	611			
0.013(0.330)	0.4(13.0)	0.5(16.9)		213	313	413	513	613	713		
0.015(0.381)	0.5(17.0)	0.7(22.0)		215	315	415	515	615	715	815	
0.017(0.432)	0.7(22.0)	0.85(28.5)		217	317	417	517	617	717	817	917
0.019(0.483)	0.8(28.0)	1.09(36.3)		219	319	419	519	619	719	819	919
0.021(0.533)	1.0(35.0)	1.36(45.4)			321	421	521	621	721	821	921
‡ 0.023(0.584)	1.2(40.0)	1.56(51.9)				423	523	623	723		923
‡ 0.025(0.635)	1.5(50.0)	1.94(64.8)				425		625	725	825	
‡ 0.027(0.686)	1.7(58.5)	2.27(75.8)					527	627		827	
‡ 0.029(0.737)	1.9(68.0)	2.65(88.2)						629			
‡ 0.031(0.787)	2.2(78.0)	3.03(101.1)				431		631			
‡ 0.033(0.838)	2.5(88.0)	3.42(114.1)						633		◆833	
‡ 0.035(0.889)	2.8(98.0)	3.81(127.1)				435					
‡ 0.037(0.940)	3.1(108.0)	4.20(140.0)							737		
‡ 0.039(0.991)	3.4(118.0)	4.59(153.0)					539	639		839	

† これらのチップは150メッシュノックアップフィルムを含みます
 ◆ GG4チップのみ
 ‡ G15ガン(24C-853、24C-854)ではこれらのチップは使用不可

AAFチップ選定表

低～中圧で高品質の仕上げ塗装を実現するファインフィニッシュチップ

AAFチップ：ソフトスプレーと塗着効率の改善を実現するプレオリフィス付のファインフィニッシュチップ。水性塗料やラッカーを含むチクソ性のある材料を霧化します。

下の表からご希望のチップ(型式番号：AAF-XXX)をお選びください。

オリフィス サイズ in (mm)	流量 L/min (oz/min)		最大パターン幅:305 mm (12 in) の距離からスプレーした場合			
	600 psi (4.1 MPa, 41 bar) のとき	100 psi (7.0 MPa, 70 bar) のとき	6~8 (200)	8~10 (250)	10~12 (300)	12~14 (350)
0.011(0.279)	0.28(9.5)	0.37(12.5)	310	410	510	610
0.013(0.330)	0.35(12.0)	0.47(16.0)	312	412	512	612
0.015(0.381)	0.47(16.0)	0.62(21.0)		414	514	614
0.017(0.432)	0.59(20.0)	0.78(26.5)		416	516	616



グラコ社について

1926年に創立されたグラコ社は、流体ハンドリングシステムおよび塗装機器業界のリーダー的なグローバル企業です。グラコの製品は、車体潤滑や各商工業で使用されるあらゆる種類の液体や粘度の材料の移送、圧送、計量、制御、計量供給、塗装、霧化などの用途に使われています。

グラコ社の成功は、その揺るぎない技術、世界的視野に立った製造とサービスによるものです。グラコは各専門分野の販売店と共にシステム、機器、技術を提供しています。それらは、スプレーコーティング、ペイントサーキュレーション、ルブリケーション、シーリング剤、接着剤および建築業界などを含む幅広い用途の流体ハンドリング分野での基準となっています。グラコ社は弛みない流体取扱および制御に対する開発投資により、今後もあらゆる産業分野に技術革新をもたらし続けるでしょう。

GRACO 主要拠点

郵便宛先

P.O. Box 1441
Minneapolis, MN 55440-1441
Tel: 612-623-6000
Fax: 612-623-6777

アメリカ

ミネソタ州 本社
Graco Inc.
88-11th Avenue N.E.
Minneapolis, MN 55413

ヨーロッパ

ベルギー
ヨーロッパ本部
Graco N.V.
Industrieterrein-Oude Bunders
Slakweidestraat 31
3630 Maasmechelen,
Belgium
Tel: 32 89 770 700
Fax: 32 89 770 777

アジア太平洋地域

オーストラリア
Graco Australia Pty Ltd.
Suite 17, 2 Enterprise Drive
Bundoora, Victoria 3083
Australia
Tel: 61 3 9467 8500
Fax: 61 3 9467 8559

中国
Graco (Hong Kong) Ltd.
Shanghai Representative Office
Building 7, 1029 Zhongshan
Road South, Huangpu District,
Shanghai 200011, China
Tel: 86 21 6495 0088
Fax: 86 21 6495 0077

インド

Graco Hong Kong Ltd.
India Liaison Office
Room 432, Augusta Point
Regus Business Centre 53
Golf Course Road
Gurgaon, Haryana
India 122001
Tel: 91 124 435 4208
Fax: 91 124 435 4001

日本

Graco K.K.
1-27-12 Hayabuchi
Tsuzuki-ku, Yokohama City,
Japan 2240025
Tel: 81 45 593 7300
Fax: 81 45 593 7301

韓国

Graco Korea Inc.
Shinhan Bank Building
4th Floor #1599
Gwanyang-Dong, Dongan-Ku,
Anyang-si, Korea 431-060
Tel: 82 31 476 9400
Fax: 82 31 476 9801



グラコ 株式会社

- 改良のため、予告なしに製品の的外観、仕様を変更する場合があります。予めご了承ください。
- 製品に関するお問い合わせ、お申し込みは

本社 〒224-0025 横浜市中区早瀬1-27-12
TEL 045-593-7300 FAX 045-593-7301
セールスセンター TEL 045-593-7250

◆ご注文、価格、納期のお問い合わせは…
カスタマーサービス TEL 045-593-7259 FAX 045-593-7305

◆技術的なご質問は…
テクニカルサービス TEL 045-593-7265 FAX 045-593-7305

www.graco.co.jp

GRACO INC. は I.S.EN ISO9001 に登録しています。