

AA-serien sprøytepistoler

311154G

For air-assist sprøyting og finish av malingsprodukter og belegg.



Viktige sikkerhetsinstruksjoner:

Les alle advarsler og instruksjoner i denne håndboken.
Ta vare på disse instruksjonene.

Se side 2 for **Modelloversikt** og **Innhold**.



Modell G15

T16553A



Modell G40

T16844A

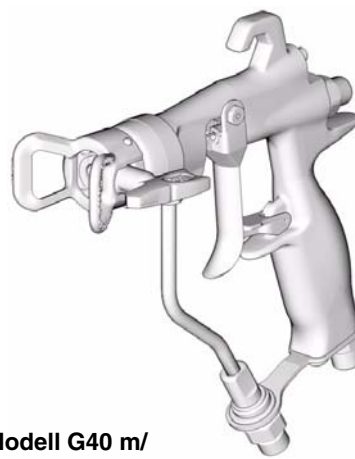

**Modell G40 m/
RAC dyse**

T17204B

PROVEN QUALITY. LEADING TECHNOLOGY.

Innhold

Modeller	2	Feilsøking	18
Relaterte håndbøker	3	Generell feilsøking	18
Advarsler	4	Reparasjon	20
Montering	6	Utstyr som er nødvendig	
Typisk monteringsanvisning	6	for å utføre servicearbeid	20
Jording	6	Reparasjonssett	20
Luftslange	7	Utskifting av vifteventil	20
Maleslange	7	Komplett reparasjon av pistolpakningen	20
Sammensetting	8	Demontering	20
Spyl før du tar i bruk utstyret	8	Reparasjon av sete	20
Valg av dyse og luftkappe	8	Reparasjon av nål	21
Montering av dyse	8	Reparasjon av luftventilen	22
Justering av luftkappe	8	Utskifting av væskerør	22
Reguleringspinne for luftkappe	8	Montering	24
Bruk	10	Deler	26
Sikkerhet	10	Deler	28
Trykkavlastningsprosedyre	10	Tabell for valg av dyse	30
Avtrekkersikring	10	AAM dyser for fin-finish	30
Hvordan Air-assist sprøytepipet fungerer	11	GG4 industrielle dyser	30
Justering av sprøytebilde	11	LTX RAC dyser	31
Bruk av HVLP	12	FFT Fine Finish RAC dyser	32
Påføring av væske	12	WRX WideRAC dyser	32
Daglig vedlikehold av pistolen,		Tilbehør	33
 skylling og rengjøring	13	Tekniske data	34
Generelt vedlikehold av systemet	14	Dimensjoner	35
Vedlikehold av væskefilter	14	Graco Standard Garanti	36
Skylling og rengjøring	14	Graco Information	36
Reverse-A-Clean® (RAC) dyse	16		
Rensing av en tett RCA dyse	16		

Modeller

Del nr.	Serie	Maksimalt arbeidstrykk for luft psi (MPa, bar)	Maksimalt arbeidstrykk for væske psi (MPa, bar)	Beskrivelse	Består av:
288844	A	100 (0,7, 7,0)	1500 (10,5, 105)	G15 air-assist pistol for middels trykk, med plastsete og kule i rustfritt stål	249596 Luftkappe
287926	C	100 (0,7, 7,0)	1500 (10,5, 105)	G15 air-assist pistol for middels trykk, med karbidsete og kule	249596 Luftkappe
249242	C	100 (0,7, 7,0)	4000 (2,8, 280)	G40 air-assist pistol for høyt trykk, med karbidsete og kule	249180 Luftkappe
249246	B	100 (0,7, 7,0)	4000 (2,8, 280)	G40 air-assist pistol for høyt trykk og høyt væskevolum med karbidsete og kule	249180 Luftkappe
249238	A	100 (0,7, 7,0)	4000 (2,8, 280)	G40 air-assist pistol for høyt trykk, med karbidsete og kule og Reverse-A-Clean® (RAC) dyse	288465 RAC Luftkappe





Relaterte håndbøker





Denne manualen er også tilgjengelig på følgende språk:

Manual	Språk
311001	Engelsk
311145	Kinesisk
311146	Dansk
311147	Nederlandsk
311148	Finsk
311149	Fransk
311150	Tysk
311151	Italiensk
311152	Japansk
311153	Koreansk
311154	Norsk
311155	Polsk
311156	Russisk
311157	Spansk
311158	Svensk

Advarsler

Det følgende er generelle advarsler som gjelder sikker sammensetting, bruk, jording, vedlikehold og reparasjon av dette utstyret. Andre og mer spesifikke advarsler er gitt i teksten i denne håndboken der dette er aktuelt. Symboler i teksten i denne håndboken refererer til disse generelle advarslene. Når disse symbolene er vist i håndboken, refererer de tilbake til disse sidene for beskrivelse av en bestemt fare.



 ADVARSEL	
	<p>BRANN- OG EKSPLOSJONSFARE</p> <p>Brannfarlig damp, som løsemiddel- og malingsdamp, i arbeidsområdet kan antennes eller eksplodere. For å unngå brann og eksplosjon:</p> <ul style="list-style-type: none"> • Utstyret må kun brukes på steder med god ventilasjon. • Alt som kan antenne må fjernes, slik som åpen ild, sigaretter, bærbare elektriske lamper og plastduker (kan danne elektrostatisk elektrisitet). • Arbeidsplassen må holdes fri for malingsrester, løsemidler, filler og annet brennbart materiale. • Elektriske ledninger må ikke settes i/tas ut av kontakten og brytere og lys må ikke slås av eller på når det er brannfarlig damp tilstede. • Alt utstyr i arbeidsområdet må jordes. Se instruksjonene for Jording. • Bruk kun slanger med jording. • Hold pistolen godt mot siden av et jordet spann mens avtrekkeren trekkes inn og væsken sprøytes ned i spannet • Hvis du oppdager elektrostatiske gnister eller får et støt mens du bruker dette utstyret, må du stoppe sprøytingen øyeblikkelig. Utstyret må ikke brukes igjen før feilen er blitt funnet og reparert. • Sørg for å ha en brannslukker på arbeidsplassen
 	<p>VÆSKEINJEKSJONSFARE</p> <p>Væske under høyt trykk fra pistol, slangelekkasjer eller ødelagte komponenter vil trenge gjennom huden. Dette kan se ut som et vanlig sår, men det er en meget alvorlig skade som kan resultere i amputasjon. Søk kirurgisk behandling øyeblikkelig.</p> <ul style="list-style-type: none"> • La aldri pistolen peke mot andre mennesker eller mot noen del av kroppen. • Legg aldri hånden over dysen. • Forsøk aldri å stoppe eller forhindre lekkasjer med hånden, kroppen, hansker eller filler. • Sjekk alltid at dyseholderen og avtrekkersikringen er montert før du sprøyter. • Sett alltid låsen på avtrekkeren når du ikke sprøyter. • Følg Trykkavlastningsprosedyren i denne instruksjonsboken hver gang du stanser sprøytingen og før du rengjør, sjekker eller utfører service på utstyret.
	<p>FARE I FORBINDELSE MED FEIL BRUK AV UTSTYRET</p> <p>Feil bruk av utstyret kan forårsake at noen blir drept eller alvorlig skadet.</p> <ul style="list-style-type: none"> • Bruk aldri høyere trykk eller temperatur enn det maksimale arbeidstrykket eller temperaturgrensen som gjelder for den svakeste delen i systemet. Se Tekniske data i alle håndbøker som tilhører utstyret. Les advarslene fra væskeprodusenten. For fullstendig informasjon om materialet du skal sprøyte henviser vi til HMSdatablad (Helse- miljø- og sikkerhetsdata) fra distributøren eller forhandleren. • Bruk væsker og løsemidler som er kjemisk forenlig med de "våte" delene i systemet. Se under Tekniske data i alle håndbøker som tilhører utstyret. Les advarslene fra væskeprodusenten. • Utstyret må sjekkes hver dag. Deler med slitasje eller skader må skiftes ut omgående og det må kun brukes originale Graco reservedeler. • Utstyret må ikke endres eller modifiseres. • Kun til profesjonell bruk. • Dette utstyret må kun brukes til sitt tiltenkte formål. Ta kontakt med din Graco forhandler for å få informasjon. • Slanger og kabler må plasseres slik at de ikke ligger i trafikkerte områder og de må holdes unna skarpe kanter, bevegelige deler og varme flater. • Slangene må ikke knekkes eller bøyes for mye og de må ikke brukes til å dra utstyret med. • Følg alle offentlige sikkerhetsforskrifter. • Barn og dyr må holdes unna arbeidsområdet. • Du må ikke bruke utstyret hvis du er sliten eller påvirket av alkohol eller rusmidler.

 ADVARSEL	
	<p>FARE FORÅRSAKET AV ALUMINIUMSDELER UNDER TRYKK</p> <p>Det må ikke brukes 1,1,1-triklor-etan, metylenklorid, andre halogeniserte hydrokarbonløsemidler eller væsker som inneholder slike løsemidler i utstyr som har aluminiumsdeler under trykk. Bruk av slike løsemidler/væsker kan forårsake en farlig kjemisk reaksjon og at utstyret sprenges. Dette kan resultere i at noen blir drept eller alvorlig skadet og skade på eiendom.</p>
	<p>FARE I FORBINDELSE MED GIFTIGE VÆSKER ELLER GASSER</p> <p>Giftige væsker eller gasser kan forårsake alvorlige eller dødelige skader hvis man får dem i øynene eller på huden, eller hvis de svelges eller pustes inn.</p> <ul style="list-style-type: none"> • Les MSDS'ene (Safety Data Sheet – HMS-databladene) for å gjøre deg kjent med de spesifikke farene til væsken som benyttes. • Farlige væsker må oppbevares i godkjente beholdere, og det må sørges for deponering eller destruksjon i henhold til gjeldende retningslinjer.
	<p>PERSONLIG VERNEUTSTYR</p> <p>Du må alltid bruke egnet verneutstyr når du sprøyter, utfører service på utstyret eller oppholder deg i området der utstyret brukes, for å beskytte deg mot alvorlige skader, slik som øyenskader, innånding av giftig damp, brannskader eller hørselsskader. Dette utstyret inkluderer men er ikke begrenset til:</p> <ul style="list-style-type: none"> • Øyenbeskyttelse • Verneklær og friskluftsmaske slik som væskeprodusenten anbefaler • Hansker • Øreklokker

Montering

Typisk monteringsanvisning

Den typiske monteringsanvisningen som er vist i FIG. 1 er bare en veiledning for valg og montering av air-assist sprøytesystemer. Henvend deg til din Graco-forhandler for å få hjelp til å skreddersy et system som passer til ditt spesielle formål.

						
--	---	---	--	--	--	--



LUFT UT SPRØYTEBOKSEN

For å unngå at det dannes en farlig konsentrasjon av giftige og/eller brannfarlige gasser, må sprøytingen kun foregå i en sprøyteboks med god ventilasjon. Ikke bruk pistolen hvis ventilasjonsviftene er slått av.

Følg alle offentlige bestemmelser som gjelder ventilasjon.

Følg alle offentlige bestemmelser som gjelder brann og sikkerhet.

Jording

						
---	---	--	--	--	--	--

Sjekk med elektriske forskrifter og pumpehåndboken for detaljinformasjon om jording. Bruk kun elektrisk ledende maleslanger.

Ved tilkobling må sprøytepipstolen jordes til en forskriftsmessig jordnet tilførselslange og pumpe.

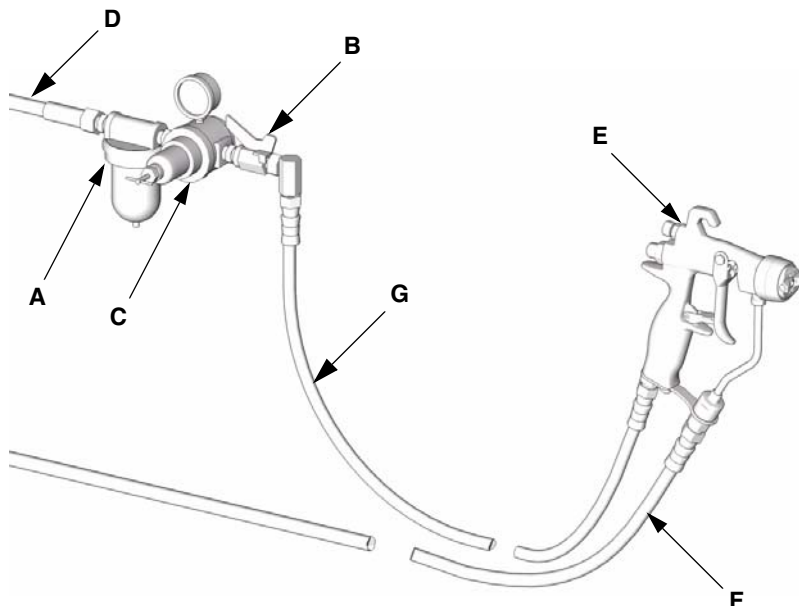

TI6554A

FIG. 1: Typisk monteringsanvisning (Modell G15 er vist)

Kode

- | | | | |
|---|------------------------------|---|------------------------------|
| A | Luftfilter | E | Sprøytepipstol |
| B | Luftavstengningsventil | F | Elektrisk ledende maleslange |
| C | Trykkregulator til pipstolen | G | Luftslange til pipstolen |
| D | Luftslange | | |

Luftslange

1. Installer et luftfilter (A) på pistolslangen for å sikre tørr, ren lufttilførsel til pistolen. Skitt og fuktighet kan ødelegge sprøyteresultatet. Se FIG. 1.
2. Du må montere en lufttrykkregulator (C) på pistolens lufttilførsel for å regulere lufttrykket som tilføres pistolen.
3. Monter en luftavstengningsventil (B) på luftslangen til pistolen og på pumpeluftslangen for å kunne stenge av pistolen.
4. Bruk en luftslange med en I.D. på minst 5 mm (3/16") for forhindre at det blir for stort trykkfall i slangen.

 Pistolens luftinntak har 1/4-18 npsm (R1/4-19) utvendige compoundgjenger som passer til NPSM og BSP svivelkoblinger med innvendige gjenger.

5. Monter luftslangen (G) på pistolens 1/4 npsm luftinntak (C). Se FIG. 2.

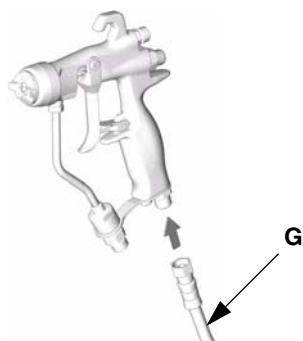

TI6556A

FIG. 2

6. Koble luftslangens andre ende (G) til luftkranens utløp. Se FIG. 3.

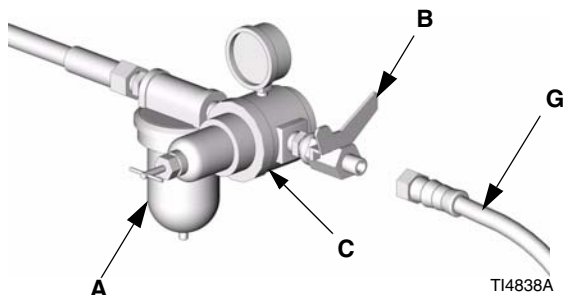

TI4838A

FIG. 3

Maleslange

- Før maleslangen monteres, må den gjennomblåses med luft og skylles med løsemiddel. Bruk et løsemiddel som er kjemisk forenlig med væsken som skal sprøytes.
- Monter en væskeregulator på maleslangen for å jevne ut væsketrykket til pistolen hvis det er nødvendig med bedre kontroll over væsketrykket.

1. Bruk et væskefilter for å fjerne grove partikler og bunnfall, slik at dysen ikke går tett og sprøyteresultatet blir dårlig.

 Pistolene har et innebygget 100 mesh væskefilter som filtrerer væsken en siste gang like før den sprøytes.

2. Koble en maleslange (F) til pumpens væskeinntak. Se FIG. 4. Om ønskelig kan du montere en svivelkobling (115898) på inntaket til pistolen for å gjøre den mest mulig manøvrerbar. Se Tilbehør, side 33.

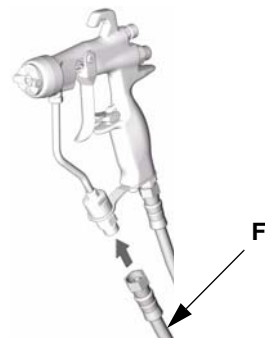

TI6846A

FIG. 4

3. Koble den andre enden av maleslangen (F) til væskeutløpet på pumpen.

Sammensetting

Spyl før du tar i bruk utstyret

1. Utstyret ble testet med tynn olje, som ligger igjen for å beskytte delene. For å unngå forurensing av væsken med olje, spyles du utstyret med en kompatibel løsning før du tar i bruk utstyret. Se **Skylling og rengjøring**, side 14.
2. Avlast trykket. Se **Trykkavlastningsprosedyre**, side 10.

Valg av dyse og luftkappe

Væskemengden og sprøytebildets bredde avhenger av dysens størrelse, væskens viskositet og væsketrykket. Se **Tabell for valg av dyse**, side 30. Be din Graco-forhandler om hjelp til å velge riktig dyse.

Montering av dyse

Sett en dyse i pistolen. Pass på at dysens styrepinnehake sitter på plass i slissen i luftkappen. Se FIG. 5. Skru luftkappens låsering (6) godt til for hånd slik at det blir helt tett mellom dysens pakning og forstøveren (5).

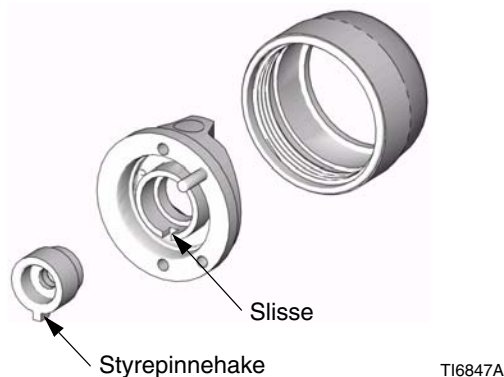

FIG. 5

Justering av luftkappe

Stillingen av luftkappen og dysen avgjør sprøytebildets retning.

Roter luftkappen (dysen roterer samtidig) etter behov for å regulere sprøytebildet i ønsket retning. Se FIG. 6.

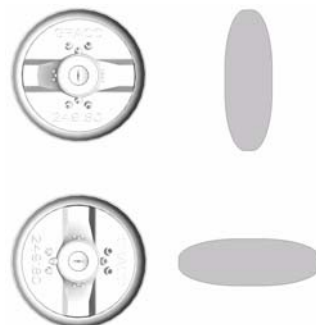

FIG. 6

Reguleringspinne for luftkappe

Modell G15-pistolene (288844) benytter en reguleringspinne for å justere luftkappen. Standardplassering av reguleringspinnen for luftkappen er horisontal plassering av luftkappen.

Hvis du ønsker å endre retningen til sprøytemønsteret, bruker du en nebbtang til å løsne pinnen og flytte den til ønsket stilling. Se FIG. 7. Når du flytter pinnen, bruker du en svak gjenge-loctite. Tiltrekkingsmoment 0,2-0,3 N•m. IKKE TREKK TIL FOR MYE.

Reguleringspinnen for luftkappen kan fjernes hvis det er ønskelig.

Reguleringspinnen for luftkappen er ikke standard på modell G40-pistoler (249242).

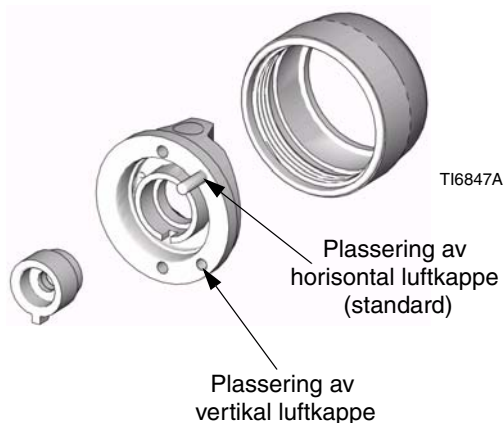
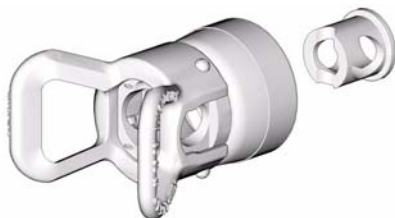

FIG. 7

Reverse-A-Clean® (RAC) dyse

Modell 249238 pistolene bruker en Reverse-A-Clean® (RAC) dyse.

RAC dysen monteres ved at setehuset settes inn i luftkappen.



TI7196A

FIG. 8

Sett inn SwitchTip dysen.

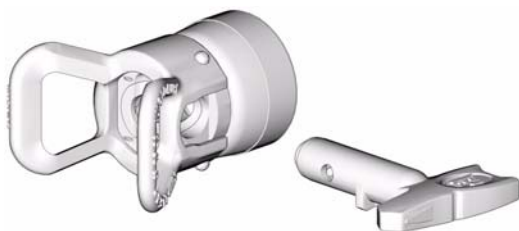

TI7197A

FIG. 9

Sett inn pakningssetet.



TI7198A

FIG. 10

Skru RAC dysen på pistolen og trekk den godt til for hånd.





TI7199A

FIG. 11

Bruk

Sikkerhet



						
--	---	--	--	--	--	--

VÆSKEINJEKSJONSFARE

Husk at dette ikke er en luftforstøvingspistol. For din egen sikkerhet må du lese og følge **Advarsler** på sidene 4 og 5 og hele teksten i denne bruksanvisningen.

Operatøren av dette utstyret må alltid ha med seg advarselskortet (222385) i lommebokformat som følger med pistolen. Kortet har viktige opplysninger om behandling av injeksjonsskader. Ekstra kort leveres gratis av Graco.

Trykkavlastningsprosedyre

						
--	---	--	--	--	--	--

VÆSKEINJEKSJONSFARE

Trykket i systemet må avlastes manuelt for å forhindre at sprøyten starter av seg selv og begynner å sprøyte ved et uhell. Væske under høyt trykk kan sprøytes inn under huden og forårsake alvorlige skader. Risikoen for at du pådrar deg skade som resultat av væskeinjeksjon, væskesprut eller bevegelige deler vil bli redusert hvis du alltid følger Trykkavlastningsprosedyren når du:

- blir bedt om å avlaste trykket,
- stopper sprøytearbeidet,
- undersøker eller utfører vedlikehold på noen del av utstyret,
- eller monterer eller rengjør dysen.

Følg **Trykkavlastningsprosedyre** på side 10 når du avslutter sprøytearbeidet og før rengjøring, kontroll, service eller transport av utstyret. Les **Advarsler**, side 4.

1. Aktiver avtrekkersikringen. Se FIG. 13.
2. Slå av pumpen. Se pumpens bruksanvisning.
3. Steng lufttilførselen til pistolen.
4. Slå av avtrekkersikringen. Se FIG. 13.

5. Hold en av pistolens metalldele i god kontakt med et jordet metallspenn. Trekk inn avtrekkeren for å avlaste trykket. Se FIG. 12.

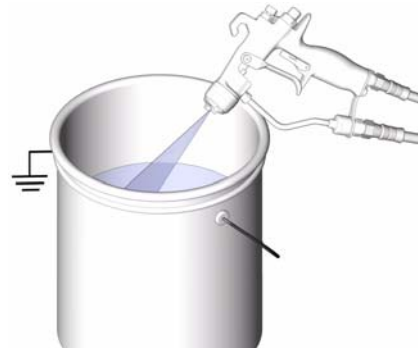

FIG. 12

TI6555A

6. Åpne alle tappekraner i systemet etter å ha plassert en beholder for å samle opp væsken som renner ut. La tappekranen(e) være åpne helt til du er klar til å begynne sprøytingen igjen.
7. Aktiver avtrekkersikringen. Se FIG. 13.
8. Hvis du har mistanke om at dysen eller slangen er tett, eller at trykket ikke er helt avlastet etter trinnene ovenfor, skal du først løsne dyseholderens festering eller slangens endekobling MEGET LANGSOMT for å slippe trykket ut gradvis. Løsne deretter helt. Fjern tilstoppingen i slangen eller dysen.

Avtrekkersikring

Sett alltid på avtrekkersikringen når du er ferdig med å sprøyte, for å unngå at pistolen aktiveres ved et uhell med hånden, hvis den faller ned eller støter mot noe.

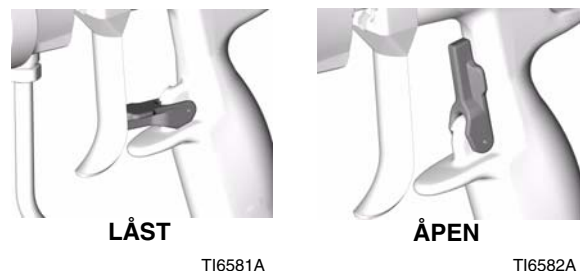

FIG. 13



Hvordan Air-assist sprøytepistolen fungerer

Air-assist sprøytepistolen kombinerer høytrykks-sprøyting og luftforstøving. Dysen sprøyter væsken i et vifteformet bilde, slik som en vanlig høytrykksdyse gjør. Luft fra luftkappen forstøver så væsken videre for å gi bildet en jevnere og mer regelmessig mønster. Bredden av sprøytebildet kan reguleres ved hjelp av breddejusteringsventilen.

Vær oppmerksom på at forskjellen på air-assist sprøytepistoler og luftforstøvningspistoler er at en økt lufttilførsel vil redusere bredden av sprøytebildet. Ønsker man et bredere sprøytebilde, kan man enten bruke mindre luft eller en dyse med større bredde.

Sprøytepistolen har en innebygd forsprang-/forsinkelsesfunksjon. Når avtrekkeren trekkes inn, vil pistolen sende ut luft før den begynner å sprøyte væske. Når avtrekkeren slippes, vil væskestrømmen stoppe før luftstrømmen. Dette bidrar til å sikre at all væske forstøves og forhindrer væskeansamling på luftkappen.

Justering av sprøytebilde

					
VÆSKEINJEKSJONSFARE					
<p>Bruk aldri høyere trykk enn pistolens maksimale arbeidstrykk for væske, eller det maksimale arbeidstrykket til den svakeste delen i systemet. Dermed reduserer du risikoen for at deler sprenes, noe som kan medføre alvorlige legemsskader, inkludert væskeinjeksjon.</p>					

- Ikke skru på lufttilførselen til pistolen ennå. Still væsketrykket på lavt starttrykk. Hvis systemet har en væsketrykkregulator, brukes denne til å foreta justeringene.

Hvis systemet ikke har en væsketrykkregulator, vil væsketrykket reguleres av luftregulatoren som tilfører luft til pumpen, slik som beskrevet i formelen nedenfor:

$$\text{Pumpens trykkforhold} \times \text{Innstilling av pumpens luftregulator} = \text{Væsketrykk}$$

- Trekk inn avtrekkeren for å sjekke forstøvingen; ikke bry deg om fasongen på sprøytebildet ennå.

- Øk væsketrykket sakte, helt opp til det punktet der et høyere væsketrykk ikke fører til en vesentlig forbedring av forstøvingen.
- Steng luften til breddejusteringen ved å dreie knappen (inn) helt inn med urviseren. Se FIG. 14. Pistolen er da innstilt på det bredeste bildet.



FIG. 14

- Still forstøvningslufttrykket på ca. 5 psi (3,5 kPa, 0,35 bar) når avtrekkeren er trukket inn. Sjekk sprøytebildet og øk deretter lufttrykket helt til alle uregelmessigheter i kantene er helt forstøvet og trukket inn i sprøytebildet. Se FIG. 15. Et lufttrykk på sju til 10 psi (4,9 til 7,0 kPa, 0,49 til 0,7 bar) er vanligvis nok til å forstøve uregelmessigheter i kantene, spesielt når det brukes materialer med lav viskositet. Hvis lufttrykket stilles for høyt, vil materialet samle seg på luftkappen og svekke overføringsevnen. Det må ikke brukes høyere trykk enn 100 psi (0,7 MPa, 7 bar) til pistolen.

For å få et smalere sprøytebilde, dreies knappen på breddejusteringsventilen mot urviseren (ut). Se FIG. 14. Hvis bildet fremdeles ikke er smalt nok, kan du øke trykket til pistolen litt, eller bruke en dyse med en annen dimensjon. (Ikke tilgjengelig for pistoler med RAC dyser.)

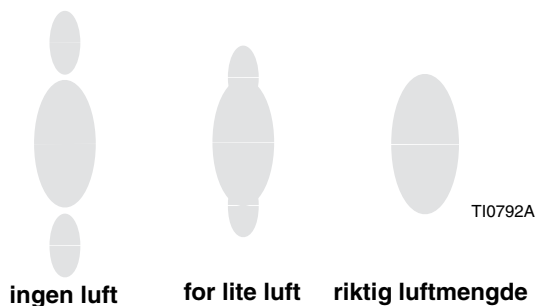



FIG. 15

Bruk av HVLP

 Ved bruk av HVLP må ikke forstøvningsluften overstige 10 psi. Bruk HVLP testsett 249140 for å verifisere lufttrykket.

 Viftejustering er ikke mulig ved bruk av AA RAC dyser og luftkapper.

1. Resultatet blir best hvis du holder pistolen vinkelrett mot flaten med en jevn avstand på ca 20 - 30 cm fra gjenstanden som sprøytes.
2. En jevn finish oppnås ved å føre pistolen med små, regelmessige strøk med 50% overlapping tvers over gjenstanden som sprøytes.
3. Malingen skal påføres med parallelle strøk. Denne pistolen sprøyter alle væsker jevnt uten tverrstrøk.

Påføring av væske

Hold alltid pistolen vinkelrett i forhold til flaten som skal sprøytes. Pistolen må ikke beveges i en bue da dette vil gi et ujevnt resultat. Se FIG. 16.

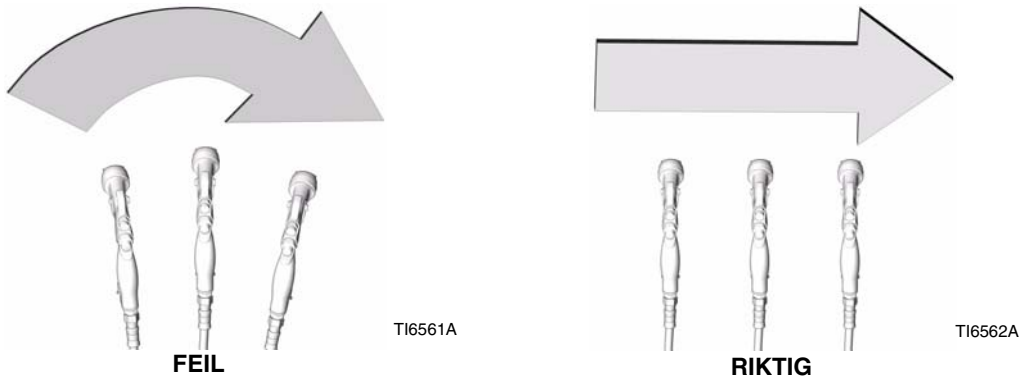







FIG. 16

Daglig vedlikehold av pistolen, skylling og rengjøring

							
VÆSKEINJEKSJONSFARE Følg Trykkavlastningsprosedyre på side 10 før du rengjør pistolen.							

FORSIKTIG
Metylenklorid med maursyre eller propionsyre anbefales ikke som skyllemiddel eller rengjøringsmiddel til denne pistolen, da alle deler av aluminium og nylon vil skades.

FORSIKTIG	
Løsemiddel som blir liggende i pistolens luftkanaler kan forårsake at malingsresultatet blir dårlig. Bruk aldri rengjøringsmetoder som kan føre til at løsemiddelet kommer inn i pistolens luftkanaler.	
La aldri pistolen peke oppover mens den rengjøres.	Fukt en klut i løsemiddel og vri den godt ut. Tørk av pistolen.
 TI6563A	 TI4827A
Dypp aldri pistolen i løsemiddelet.	Bruk aldri metallverktøy til rengjøring av hullene i luftkappen, fordi det kan bli riper. Riper kan ødelegge sprøytebildet.
 TI6564A	 TI6565A

Generelt vedlikehold av systemet

1. Avlast trykket, side 10.
2. Rengjør filtrene i maleslangen og luftslangen hver dag.
3. Sjekk at det ikke er væskelekkasje fra pistol og maleslanger. Trekk til koplinger eller skift ut deler etter behov.
4. Skyll pistolen før du skifter farge og hver gang du er ferdig med å bruke pistolen.

Vedlikehold av væskefilter

1. Skru løs væskeinntakets kobling (18).
2. Ta ut væskefilteret (12) og sjekk det. Rengjør eller bytt filter ved behov.

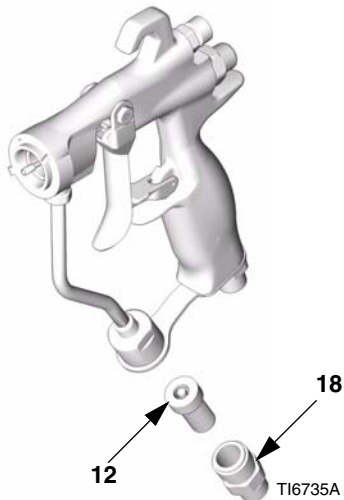

FIG. 17

Skylling og rengjøring



BRANN- OG EKSPLOSJONSFARE

Les **Advarsler**, side 4. Følg **Jording** instruksjonene, side 6.



- Skyll før det skiftes farge, før væsken tørker i utstyret, etter avsluttet arbeidsdag, før lagring og før utstyret repareres.
- Skyll med lavest mulig trykk. Kontroller om det er lekkasje fra koblingene, og trekk til ved behov.
- Skyll med et løsemiddel som er kjemisk forenlig med væsken som blir brukt og de "våte" delene i systemet.

1. Avlast trykket, side 10.
2. Ta av luftkappens låsering (6), luftkappen (21) og dysen (33).
3. Ta maleslangen (F) og luftslangen (G) av pistolen.

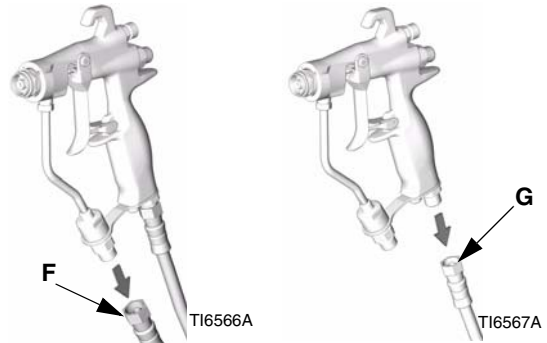

FIG. 18

4. Koble tilførselsslangen for løsemiddel (T) til pistolen.

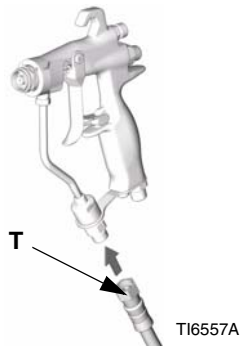

FIG. 19

5. Øk trykket langsomt. Rett pistolen ned i et jordet metallspann og skyll den med løsemiddel helt til alle rester av sprøytevæske er fjernet fra kanalene.



FIG. 20

6. Steng tilførselen av løsemiddel.
7. Avlast trykket.
8. Ta tilførselsslangen for løsemiddel (T) av pistolen.

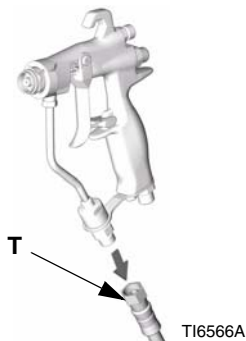

FIG. 21

FORSIKTIG

Trekk inn pistolavtrekkeren hver gang du strammer eller tar av forstøveren (5). Dette vil holde nålekulen borte fra setets flate og forhindre at setet blir skadet.

9. Hvis forstøveren (5) må tas av for rengjøring, skal pistolavtrekkeren trekkes inn mens du fjerner forstøveren ved hjelp av pistolverktøyet (30).
10. Dypp tuppen av en myk kost i et kjemisk forenlig løsemiddel. Kosten må ikke ligge i løsemidlet hele tiden og du må aldri bruke stålbørste.



FIG. 22

11. La pistolen peke nedover og rengjør forsiden ved hjelp av den myke kosten og løsemiddelet.

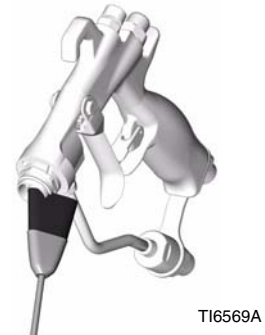

FIG. 23

12. Børst luftkappens låsering (6), luftkappen (21), forstøveren (5) og dysen (33) med den myke kosten. Bruk en myk gjenstand, slik som f.eks. en tannpirker til rengjøring av hullene i luftkappene for å unngå at kritiske områder skades. Blås luft gjennom dysen for å sikre at dyseåpningen er ren. Rengjør luftkappen og dysen minst en gang for dagen. I enkelte situasjoner er det nødvendig å rengjøre oftere.

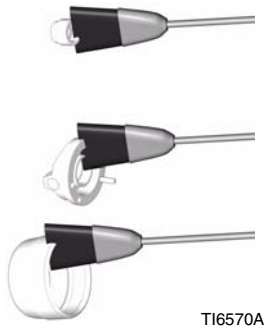

FIG. 24

13. Hvis forstøveren (5) ble tatt av, trekkes pistol-avtrekkeren inn når den monteres tilbake med pistolverktøyet (30). Forstøveren må skrues godt til for at den skal være tett. Trekk den til med et moment på 155-165 in-lb (18-19 N•m). Flensen vil bunne på pistolen når tiltrekningen er korrekt.

14. Monter luftkappens låsering (6), luftkappen (21) og dysen (33).

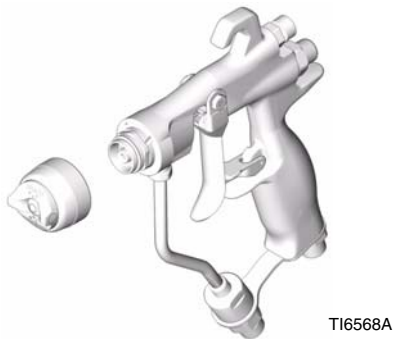

FIG. 25

15. Fukt en myk klut med løsemiddel og vri den godt ut. Rett pistolen nedover og tørk av den utvendig.

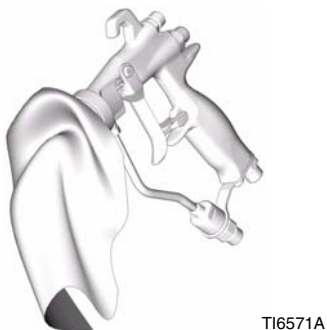

FIG. 26

16. Etter at pistolen er rengjort skal følgende deler smøres med smøremiddel 111265 hver uke:

- Avtrekkersvingbolten (A)
- Skruøyet på begge sider av pistolen der avtrekkeren er i kontakt med pistolkroppen (B)
- Væskesnålels skaft, bak avtrekkeren (C)

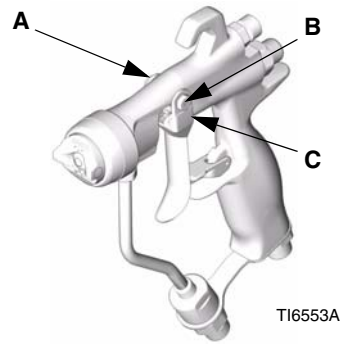

FIG. 27

Reverse-A-Clean® (RAC) dyse

RAC dysens setepakning (33a) må ikke ligge i løsemiddel i lange perioder av gangen da den kan svulme opp.

Rensing av en tett RCA dyse

Slipp avtrekkeren og sett på avtrekkersikringen.

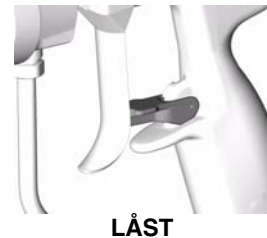

TI6581A

FIG. 28

Drei SwitchTip dysen.



TI7200A

FIG. 29

Sett på avtrekkersikringen.

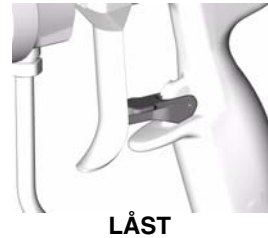

LÅST

TI6581A

FIG. 32

Ta av avtrekkersikringen.



ÅPEN

TI6582A

FIG. 30

Sett SwitchTip dysen tilbake i original stilling.



TI7201A

FIG. 33

Rett pistolen ned i et spann og trekk inn avtrekkeren for å fjerne blokkeringen.



VÆSKEINJEKSJONSFARE

La aldri pistolen peke mot andre mennesker eller mot noen del av kroppen.

Ta av avtrekkersikringen og forsett å sprøyte.



ÅPEN

TI6582A



FIG. 34



TI7202A

FIG. 31



Feilsøking

						
VÆSKEINJEKSJONSFARE Følg Trykkavlastningsprosedyre på side 10. Les advarsler, side 4.						

- Sjøkk alle mulige løsninger i feilsøkings-tabellene før du demonterer pistolen.
- Noen ganger kan årsaken til et dårlig sprøytebilde være feil forhold mellom luft og væske.

Generell feilsøking

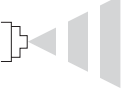
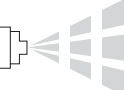
Problem	Årsak	Løsning
Væskelekkasje fra baksiden av væskepakningsområdet.	Slitte pakninger eller nåleskaft.	Bytt nålenheten (2).
Luftlekkasje fra pistolen.	Luftventilen tetter ikke mot setet.	Rengjør eller skift ut luftventilen (8).
Væskelekkasje foran på pistolen.	Nålekulen er slitt eller skadet.	Skift ut nålenheten (2) og setet (5c).
	Slitt seteenhets.	Bytt sete (5c) og pakning (5b, kun karbidmodeller). Monter en ny pakning hver gang seteenhets tas ut. Plastsetet må ikke vendes hvis det er slitasje på den ene siden (5c, kun modell 288844 pistol). Setet må skiftes ut ved slitasje.
	Væskens viskositet er for lav til at karbidsetets tetning tetter slikkelig.	Monter plastsetet (5c).
Væske i luftkanalene.	Lekkasje fra dysens pakning.	Trekk til låseringen (6) eller skift ut dysen (33).
	Lekkasje rundt setehuset.	Bytt pakningen (5b, kun karbidmodeller). Monter en ny pakning hver gang seteenhets tas ut.
	Lekkasje fra væskeinntaks-koblingen.	Skift ut væskerørets pakning (22). Monter en ny pakning hver gang væskerøret tas ut.
Treg stenging av pistolen.	Væskeansamling på nålens bestanddeler.	Ta ut væskesnålenheten og rengjør eller skift den ut (2).
Ingen væske kommer ut når avtrekkeren trekkes inn.	Dysen tilstoppet.	Rengjør dysen. Se side 14.
	Tilstoppet væskefilter eller maleslange.	Når dysen er tatt av (se ovenfor), løsnes koblingen i enden på slangen ved pistolen meget langsomt for å avlaste trykket gradvis. Løsne deretter helt for å fjerne tilstoppingen. Rengjør eller skift filteret (12).

Problem	Årsak	Løsning
Ujevn væskeflyt, eller sprøyten spytter. 	For dårlig væsketilførsel.	Juster væskeregulatoren eller fyll væskebeholderen.
	Luft i malingstilførselen.	Sjekk, trekk til koblingene på pumpens sugeslange, slipp luft ut av malingstilførselen.
	Forsøk på å "strupe" (delvis trekke inn avtrekkeren) med pistolen.	Det går ikke an å "strupe" med en AA pistol. Det vil føre til en drastisk reduksjon av trykk i dysen med dårlig forstøvning og/eller spytting som resultat.
Væsken sprøytes i striper. 	Dysen delvis tilstoppet.	Rengjør eller skift ut dysen. Se side 14.
Uregelmessig sprøytebilde. 	Væskeansamling på dysen, eller dysen er delvis tett.	Rengjør eller skift ut dysen. Se side 14.
	Hullene i luftkappen på den defekte siden av sprøytebildet er delvis eller helt tette.	Rengjør hullene i luftkappen med et løsemiddel og en myk kost. Se side 14.
Mønsteret er presset til en side, den samme siden av luftkappen blir skitten.	Hullene i luftkappen er delvis eller helt tette.	Rengjør hullene i luftkappen med et løsemiddel og en myk kost eller en tannpirker. Se side 14.
Væskeansamling på luftkappen.	Luftrykket er for høyt.	Sett ned luftrykket. Et luftrykk på sju til 10 psi (4,9 til 7,0 kPa, 0,49 til 0,7 bar) når avtrekkeren trekkes inn er anbefalt.

Reparasjon

Utstyr som er nødvendig for å utføre servicearbeid

- Monteringsverktøy for tetninger (28) – følger med
- Mutterdriververktøy (29) – følger med
- Pistolverktøy (30) – følger med
- O-ring spiss
- 7/32" sekskantnøkkel
- 3/16" sekskantnøkkel
- Et kjemisk forenlig løsemiddel
- Smøremiddel (delenummer 111265)

Reparasjonssett

- Tetningsreparasjonssett 249422 kan leveres. Bruk alle nye deler i settet for å oppnå best resultat. Delene som inngår i settet er merket med en stjerne, for eksempel (7*).
- Reparasjonssett for plastseter 249424 og reparasjonssett for karbidseter 249456 er tilgjengelige, og kan brukes både på modell G15 pistoler og modell G40 pistoler. For best resultat, bør alle nye deler i settet brukes. Reparasjonssettdeler er merket med et symbol i delelisten, for eksempel (5c†).
- Plastsetesett 249424 er beregnet for lavtrykksbruk.

Utskifting av vifteventil

1. Avlast trykket, side 10.
2. Skru løs vifteventilens pakkemutter (A) på baksiden av pistolkroppen (1). Skyv vifteventil-enheten (4) ut av pistolen. Se FIG. 35.
3. Før montering dreies bildereguleringsventilen (C) på den nye ventilvifteenheden (4) helt mot urviserens retning for å unngå at setet skades (5c†). Monter den nye vifteventilenheten i pistolhuset (1). Skru pakkemutteren (A) inn i pistolhuset og trekk til med 90 in-lb (10,5 N•m).

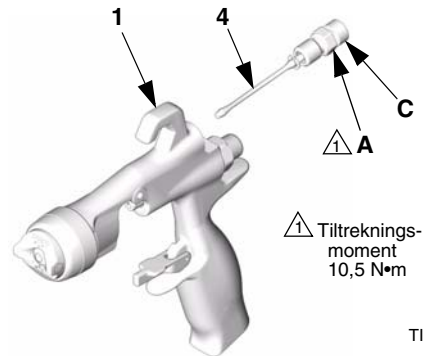

TI6576A

FIG. 35

Komplett reparasjon av pistolpakningen

Demontering

Reparasjon av sete

- Se Reparasjonssett, side 20.
- Rengjør delene med et løsemiddel som er kjemisk forenlig med delene og væsken som brukes.

1. Avlast trykket, side 10. Ta maleslangen og luftslangen av pistolen.
2. Ta av luftkappens låsering (6), luftkappen (21) og dysen (33). Se FIG. 36.

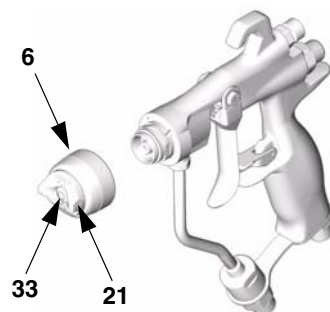

TI6568A

FIG. 36

3. Trekk inn pistolavtrekkeren for å trekke nålehuset av setet mens du skrur ut forstøveren (5) av pistolhuset (1) ved hjelp av pistolverktøyet (30).

4. Sjekk o-ringene (5e*, 5f* og 5g*) når de er montert på plass. Fjern forsiktig o-ringene fra forstøverhuset (5a) og bytt dem ved behov.
5. Fjern setemutteren (5d), setet (5c) og setepakningen (5b, kun karbidmodeller) med en 7/32" sekskantnøkkel.
6. Sjekk setet (5c) og setepakningen (5b) og bytt ved behov.
7. Sett på plass setepakningen (5b, kun karbidmodeller), sete (5c), og setemutter (5d). Trekk til med 45-50 in-lb. Pass på å ikke overtrekke mutteren.

- Når du setter på plass karbidsetet (5c), skal den skrå enden på setet (den røde siden) vende mot pistoltuppen.
- Plastsetet (5c, modell 288844 pistol), kan brukes på begge sider. Plastsetet må ikke vendes hvis det er slitt. Setet må skiftes ut ved slitasje.

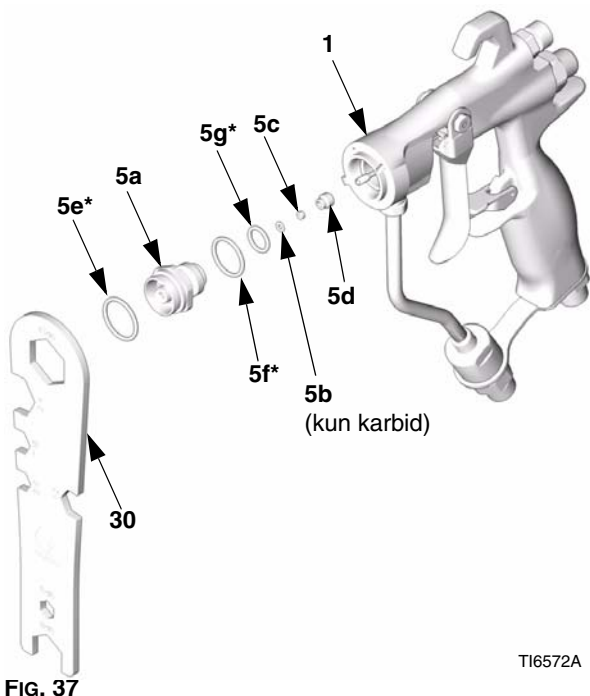

FIG. 37

TI6572A

Reparasjon av nål

1. Fjern forstøveren, se Reparasjon av sete, side 20.
2. Fjern mutteren på hengselpinnen til avtrekkeren (14‡), hengselpinnen (13‡), og avtrekkeren (3‡) med pistolverktøy (30) og muttertrekker (29). Se FIG. 38.

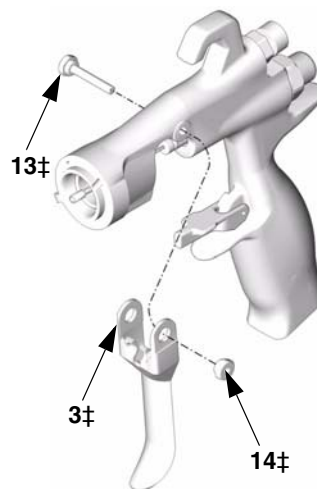

FIG. 38

TI6574A

3. Fjern nålenheten (2) fra fronten av pistolen med muttertrekkerverktøyet (29). Hvis nålen er bøyd eller ødelagt, eller hvis pakningen er slitt, bytter du hele nålenheten. Hvis utskifting er nødvendig, må du huske å fjerne o-ringene (2a*) da den kan sitte fast inne i pistolhuset. Se FIG. 39.

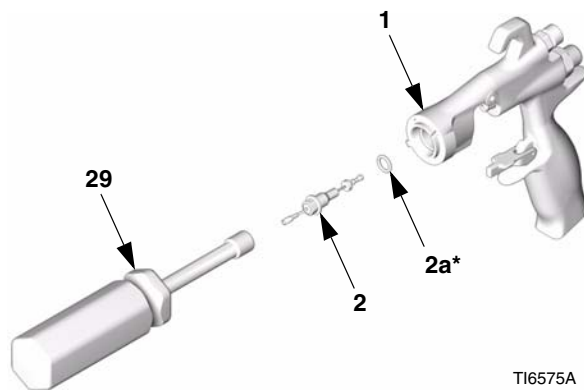
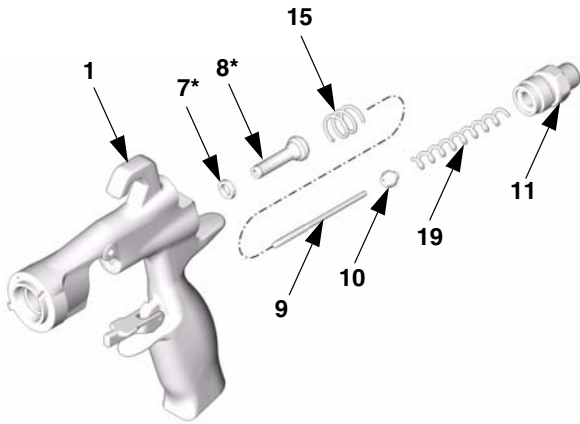

FIG. 39

TI6575A

Reparasjon av luftventilen

1. Skru av fjærdekslet (11) fra baksiden av pistolhuset (1) med pistolverktøyet (30). Fjern de to fjærene (15 og 19), akslingen (9), og setet (10).
2. Skyv luftventilenheten (8*) ut av baksiden av pistolen. Se FIG. 40.
3. Sjekk u-koppen (7*) i pistolhuset (1). Hvis u-koppen er slitt eller lekker, fjerner du forsiktig u-koppen fra framsiden av pistolhuset.



TI6577A

FIG. 40

Utskifting av væskerør

1. Fjern luftinntakskoblingen (17) med pistolverktøyet (30) og fjern skruen (20) med en 3/16" sekskantnøkkel.
2. Skru løs væskeinntakets kobling (18). Ta av væskefilteret (12) og rengjør det.
3. Skru væskerørets kobling (C) av pistolens væskeinntak. Ta pakningen forsiktig av (22*).

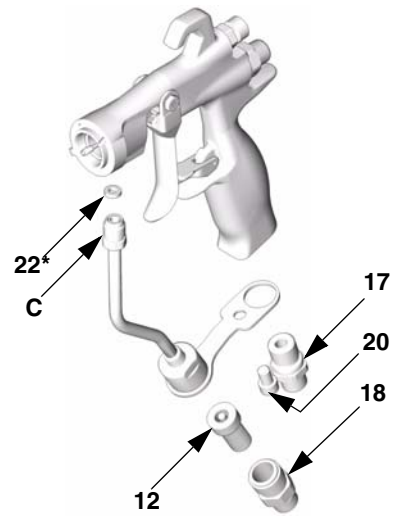

TI6573A

FIG. 41



A series of horizontal lines for writing, consisting of 25 evenly spaced lines that span the width of the page.

Montering



- Se Reparasjonssett, side 20.

1. Monter rørpakningen (22*) i pistolen. Trekk til væskerørets kobling (C) for hånd i pistolens væskeinntak. Trekk til for hånd luftinntakskoblingen (17) og skruen (20). Væskerørkoblingen trekkes til med et moment på 17-18 N•m. Luftinntakskoblingen trekkes til med et moment på 175-185 in-lb (20-21 N•m). Væskerørbrakettens skrue trekkes til med et moment på 50-60 in-lb (6-7 N•m). Se FIG. 44.
2. Monter det innebygde væskefilteret (12) i bunnen av væskerøret. Skru inn væskeinntakskoblingen (18) i bunnen av røret. Tiltrekkingmoment 175-185 in-lb (20-21 N•m). Se FIG. 44.
3. Sett den nye u-koppen (7*) på pakningsmonteringsverktøyet (28*) med leppene vendt mot verktøyet, slik som vist i FIG. 42. Press u-koppen inn i baksiden av pistolen helt til du kjenner et tydelig knepp.

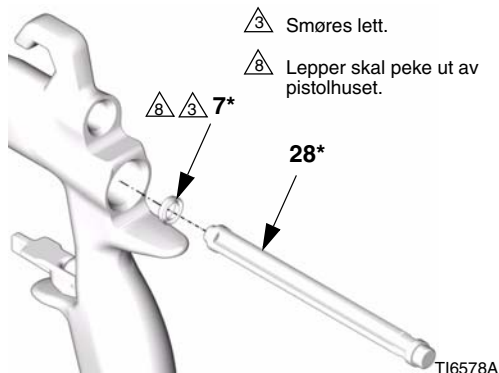

FIG. 42

4. Smør fremsiden av luftventilenheten (8*). Skyv luftventilenheten forsiktig inn bak i pistolen, gjennom u-koppen (7*), så langt som mulig. Vær forsiktig slik at du ikke ødelegger u-koppen. Se FIG. 44.
5. Skyv setet (10) på akslingen (9). Pass på at den skrå enden på setet vender mot den tykkere enden av akslingen. Sett akslingen (9) og setet (10) inn i luftventilen (8*).

6. Monter de to fjærene (15 og 19). Skru fjærdekselet (11) i baksiden av pistolkroppen. Trekkes til med et moment på 175-185 in-lb (20-21 N•m).
7. Smør forsiktig nålenhetens o-ringer og akslingen i området pakningen beveger seg. Forsikre deg om at o-ringen (2a*) sitter på plass i pistolhuset (1).
8. Sett nålenheten (2) inn i pistolens forside. Bruk muttertrekkeren (29) til å skru væskesnålenheten inn i pistolhuset (1) og trekk til med moment 6-7 N•m. Se FIG. 43.

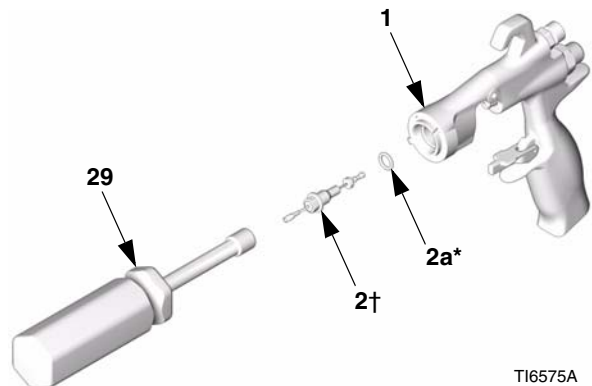
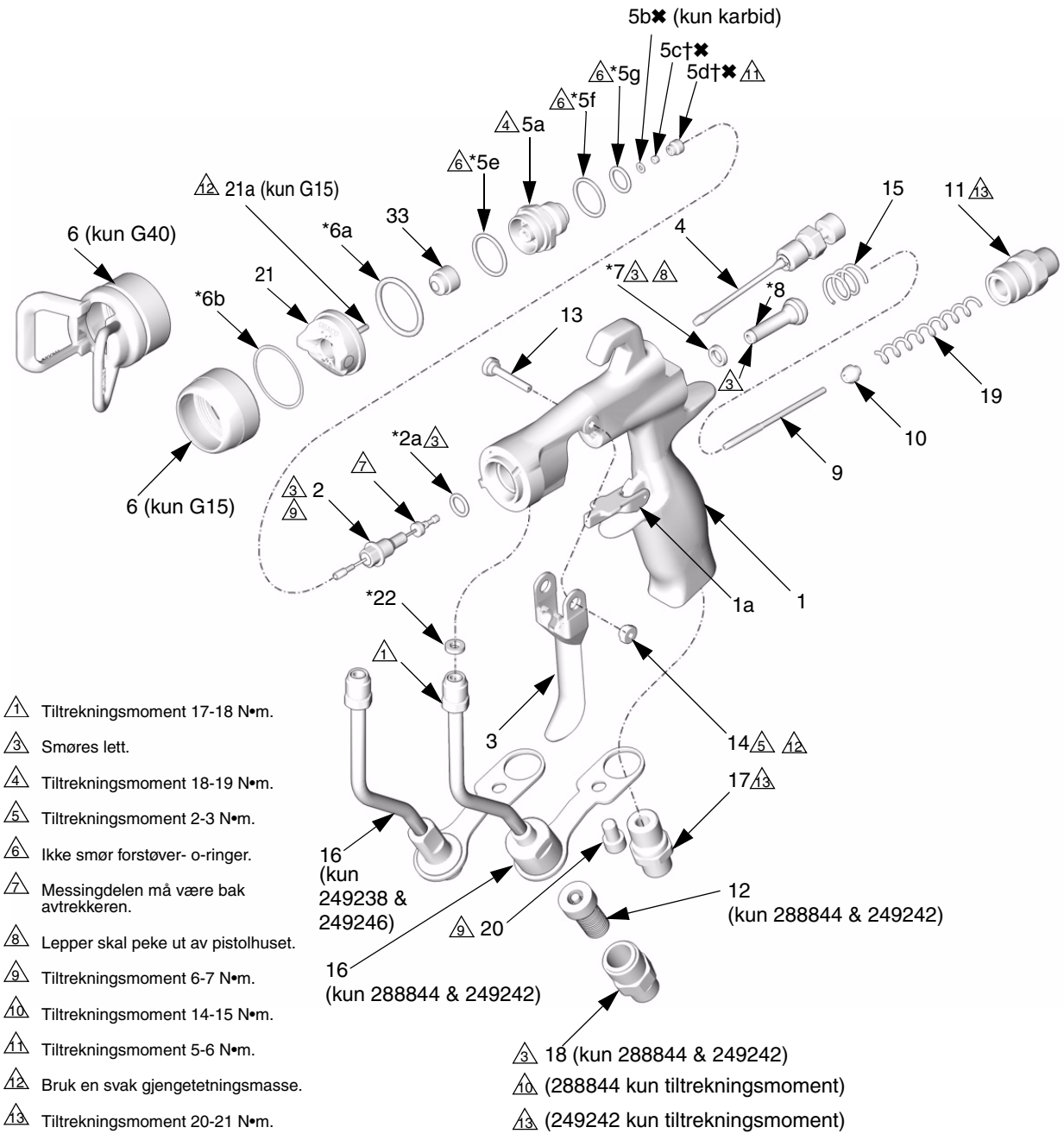

FIG. 43

9. Monter avtrekkeren (3), hengselpinnen (13), og mutteren (14). Bruk en gjengetetting med lav styrke og forsikre deg om at messingdelen av nålenheten (2) befinner seg bak avtrekkeren. Se FIG. 44. Smør begge sider av hengselpinnen der avtrekkeren kommer i kontakt med pinnen, og smør skruøyet på begge sider av pistolen der avtrekkeren kommer i kontakt med pistolhuset. Trekk til med moment 20-30 in-lb (2-3 N•m).
10. Trekk inn pistolavtrekkeren for å trekke nålen tilbake mens du skrur forstøverenheten (5) inn i pistolhuset (1) ved hjelp av pistolverktøyet (30). Tiltrekkingmoment 18-19 N•m. Flensen vil bunne på pistolen når tiltrekningen er korrekt.
11. Fest luftkappens låsering (6), luftkappen (21) og dysen (33)✘.



- † Tiltrekningsmoment 17-18 N•m.
- 3 Smøres lett.
- 4 Tiltrekningsmoment 18-19 N•m.
- 5 Tiltrekningsmoment 2-3 N•m.
- 6 Ikke smør forstøver- o-ringer.
- † Messingdelen må være bak avtrekkeren.
- 8 Lepper skal peke ut av pistolhuset.
- 9 Tiltrekningsmoment 6-7 N•m.
- 10 Tiltrekningsmoment 14-15 N•m.
- † Tiltrekningsmoment 5-6 N•m.
- † Bruk en svak gjengetetningsmasse.
- † Tiltrekningsmoment 20-21 N•m.

T16579B

FIG. 44

Deler

Del nr. 288844/G15 Pistol

Del nr. 249242/G40 Pistol

Del nr. 249246/G40 Pistol, High Flow

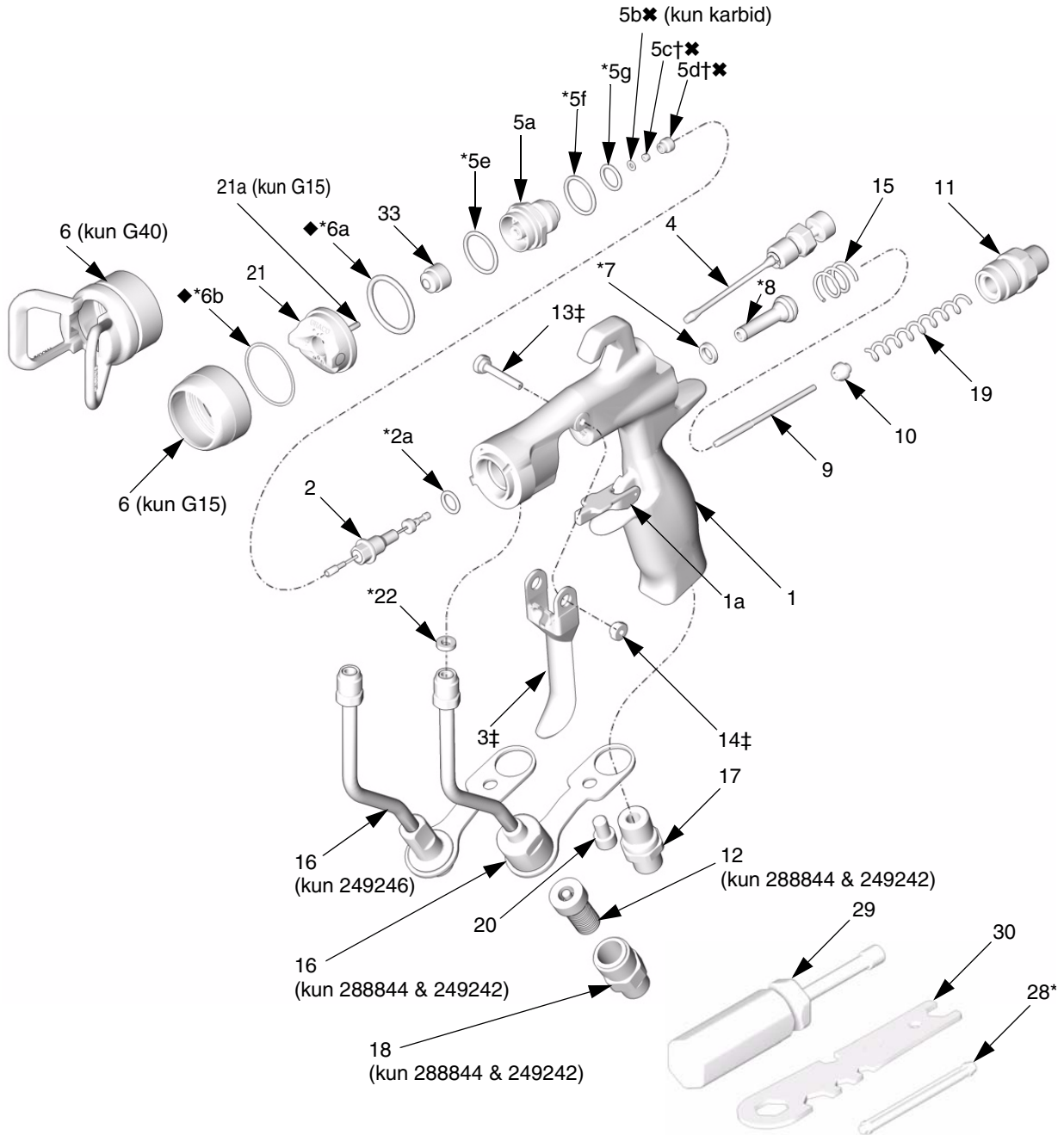

T16579B

Del nr. 288844/G15 pistol m/plastsete
Del nr. 287926/G15 pistol m/karbidsete

Ref.	No.	Part No.	Description	Qty.
	1		BODY, gun	1
	1a	249423	STOP, trigger	1
	2	288558	NEEDLE, assy; 3/32 ball; sst includes item 2a (288844 only)	1
		288559	NEEDLE, assy; 3/32 ball; carbide includes item 2a (287926 only)	1
	2a*✓	110004	PACKING, o-ring; PTFE	1
	3‡		TRIGGER, gun	1
	4	249135	VALVE, fan, assy	1
	5	249132	DIFFUSER, assy (288844 only)	1
		249133	DIFFUSER, assy (287926 only)	1
	5a		DIFFUSER, housing	1
	5b✘	288619	GASKET, seat; nylon (287926 only)	1
	5c†		SEAT; plastic (288844 only)	1
	5c✘		SEAT; carbide (287926 only)	1
	5d†✘		NUT, seat	1
	5e*	111116	PACKING, o-ring, seat; PTFE	1
	5f*✓	109450	PACKING, o-ring; PTFE	1
	5g*✓	111457	PACKING, o-ring; PTFE	1
	6	15F192	RING, retaining	1
	6a*◆✓	109213	PACKING, o-ring; PTFE	1
	6b*◆✓	15G320	WASHER; PTFE	1
	7*✓	188493	PACKING, u-cup; UHMWPE	1
	8*		VALVE, air, assy	1
	9	15F193	SHAFT, fluid spring	1
	10	15F194	SEAT, spring	1
	11	15F195	CAP, spring	1
	12	224453	FILTER, tip (pkg of 5)	1
	13‡	15F739	PIN, pivot	1
	14‡	15F740	PIN, pivot, nut	1
	15	114069	SPRING, compression	1
	16	249136	TUBE, assy	1
	17	15F202	FITTING, air inlet	1
	18	15F186	FITTING, hose	1
	19	119767	SPRING, compression (288844 only)	1
		115141	SPRING, compression (287926 only)	1
	20	119996	SCREW, cap, socket hd; 1/4-20 x 3/8 in. (10 mm)	1
	21	249596	AIR CAP, includes item 21a	1
	21a	15G618	PIN, air cap; indexing	1
	22*✓	115133	GASKET, tube, acetal	1
	28*		TOOL, installation; seal	1
	29	117642	TOOL, nut driver	1
	30	15F446	TOOL, gun	1
	31▲	222385	CARD, warning (not shown)	1
	32▲	172479	TAG, warning (not shown)	1
	33		SPRAY TIP, customer's choice	1
	33a	183616	GASKET, tip (not shown)	1

▲ Fare- og advarselsmerker, merkelapper og kort leveres gratis.

* Inkludert i reparasjonssettet for tetninger 249422 (kjøpes separat).

† Inkludert i reparasjonssettet for plastseter 288655 (kjøpes separat).

✘ Inkludert i reparasjonssettet for karbidseter 249456 (kjøpes separat).

‡ Deler inkludert i reparasjonssettet for avtrekkere 249585 (kjøpes separat).

◆ Inkludert i reparasjonssettet for luftkappetetninger 253032 (kjøpes separat).

✓ Selges ikke separat.

Del nr. 249242/G40 pistol med standard dyse
Del nr. 249246/G40 pistol, High Flow

Ref.	No.	Part No.	Description	Qty.
	1		BODY, gun	1
	1a	249423	STOP, trigger	1
	2	288559	NEEDLE, assy; 3/32 ball; carbide includes item 2a	1
	2a*✓	110004	PACKING, o-ring; PTFE	1
	3‡		TRIGGER, gun	1
	4	249135	VALVE, fan, assy	1
	5	249133	DIFFUSER, assy	1
	5a		DIFFUSER, housing	1
	5b✘	288619	GASKET, seat; nylon	1
	5c✘		SEAT; carbide	1
	5d✘		NUT, seat	1
	5e*	111116	PACKING, o-ring, seat; PTFE	1
	5f*✓	109450	PACKING, o-ring; PTFE	1
	5g*✓	111457	PACKING, o-ring; PTFE	1
	6	249256	TIP GUARD (249242 & 249246 only)	1
	6a*◆✓	109213	PACKING, o-ring; PTFE	1
	6b*◆✓	15G320	WASHER; PTFE	1
	7*✓	188493	PACKING, u-cup; UHMWPE	1
	8*		VALVE, air, assy	1
	9	15F193	SHAFT, fluid spring	1
	10	15F194	SEAT, spring	1
	11	15F195	CAP, spring	1
	12	224453	FILTER, tip (pkg of 5) (249242 only)	1
	13‡	15F739	PIN, pivot	1
	14‡	15F740	PIN, pivot, nut	1
	15	114069	SPRING, compression	1
	16	249136	TUBE, assy (249242 only)	1
		249317	TUBE, assy (249246 only)	1
	17	15F202	FITTING, air inlet	1
	18	15F186	FITTING, hose (249242 only)	1
	19	115141	SPRING, compression	1
	20	119996	SCREW, cap, socket hd; 1/4-20 x 3/8 in. (10 mm) (249242 only)	1
	21	249180	AIR CAP	1
	22*✓	115133	GASKET, tube, acetal	1
	28*		TOOL, installation; seal	1
	29	117642	TOOL, nut driver	1
	30	15F446	TOOL, gun	1
	31▲	222385	CARD, warning (not shown)	1
	32▲	172479	TAG, warning (not shown)	1
	33		SPRAY TIP, customer's choice	1
	33a	183616	GASKET, tip (not shown)	1

▲ Fare- og advarselsmerker, merkelapper og kort leveres gratis.

* Inkludert i reparasjonssettet for tetninger 249422 (kjøpes separat).

✘ Inkludert i reparasjonssettet for karbidseter 249456 (kjøpes separat).

‡ Deler inkludert i reparasjonssettet for avtrekkere 249585 (kjøpes separat).

◆ Inkludert i reparasjonssettet for luftkappetetninger 253032 (kjøpes separat).

✓ Selges ikke separat.

Deler

Del nr. 249238/G40 pistol m/RAC dyse

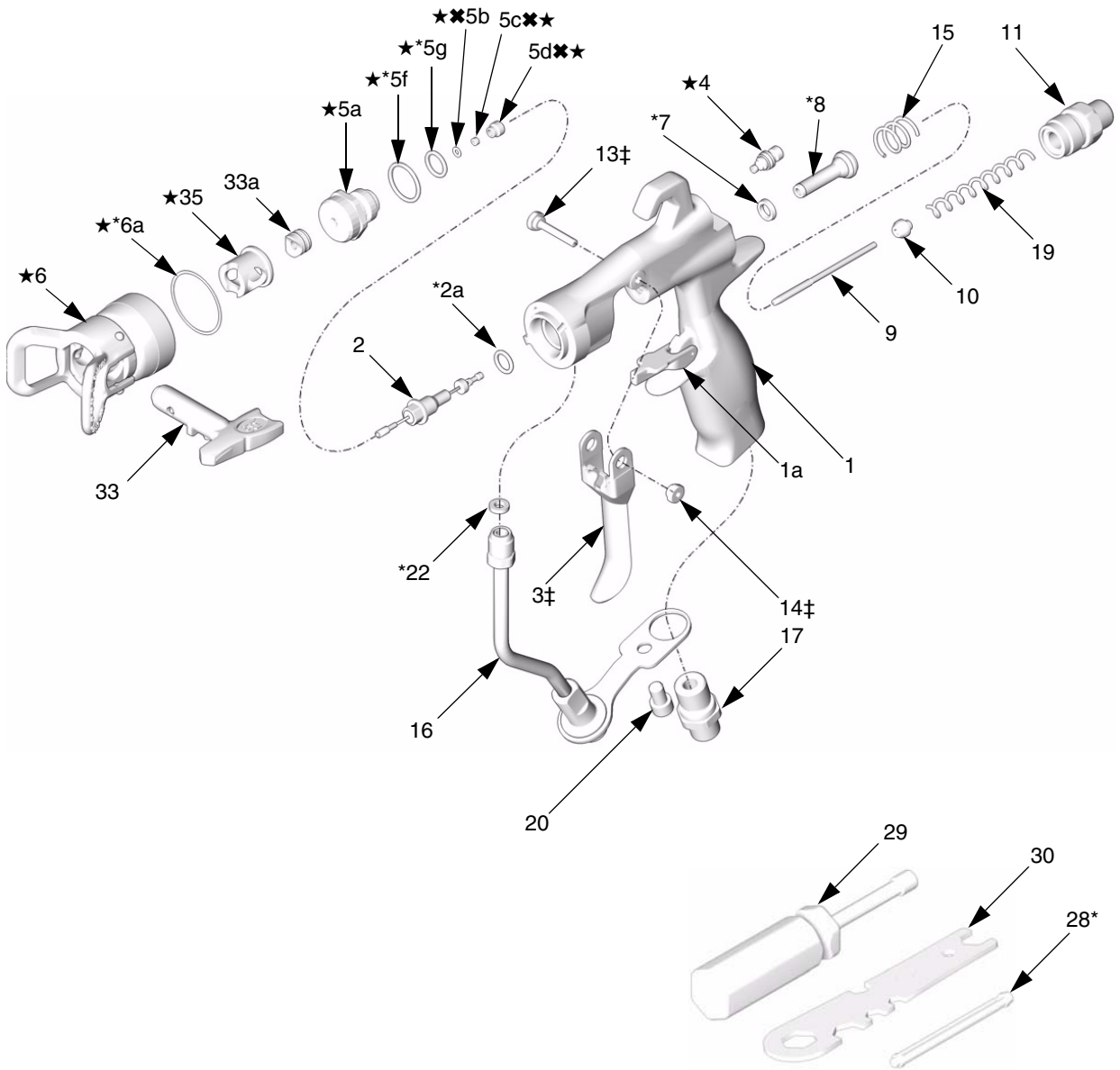

TI7203B

Del nr. 249238/G40 pistol m/RAC dyse

Ref.	No.	Part No.	Description	Qty.
	1		BODY, gun	1
	1a	249423	STOP, trigger	1
	2	288559	NEEDLE, assy; 3/32 ball; carbide includes item 2a	1
	2a*✓	110004	PACKING, o-ring; PTFE	1
	3‡		TRIGGER, gun	1
	4★	15G713	NUT, air plug	1
	5★	249877	DIFFUSER, assy, RAC	1
	5a★		DIFFUSER, housing	1
	5b★★	288619	GASKET, seat; nylon	1
	5c★★		SEAT; carbide	1
	5d★★		NUT, seat	1
	5e*★✓	111116	PACKING, o-ring, seat; PTFE	1
	5f*★✓	109450	PACKING, o-ring; PTFE	1
	5g*★✓	111457	PACKING, o-ring; PTFE	1
	6★	288465	TIP GUARD/AIR CAP ASSY	1
	6a*★✓	109213	PACKING, o-ring, PTFE	1
	7*✓	188493	PACKING, u-cup; UHMWPE	1
	8*		VALVE, air, assy	1
	9	15F193	SHAFT, fluid spring	1
	10	15F194	SEAT, spring	1
	11	15F195	CAP, spring	1
	13‡	15F739	PIN, pivot	1
	14‡	15F740	PIN, pivot, nut	1
	15	114069	SPRING, compression	1
	16	249317	TUBE, assy	1
	17	15F202	FITTING, air inlet	1
	19	115141	SPRING, compression	1
	20	119996	SCREW, cap, socket hd; 1/4-20 x 3/8 in. (10 mm)	1
	22*✓	115133	GASKET, tube, acetal	1
	28*		TOOL, installation; seal	1
	29	117642	TOOL, nut driver	1
	30	15F446	TOOL, gun	1
	31▲	222385	CARD, warning (not shown)	1
	32▲	172479	TAG, warning (not shown)	1
	33		SPRAY TIP, customer's choice, see tip selection chart page 31, includes item 33a	1
	33a	246453	RAC GASKET, standard, black	1
		248936	RAC GASKET, solvent resistant, orange	1
	35★	15J770	HOUSING, cylinder	1

▲ Fare- og advarselsmerker, merkelapper og kort leveres gratis.

* Deler inkludert i reparasjonssettet for tetninger 249422 (kjøpes separat).

✖ Deler inkludert i reparasjonssettet for karbidseater 249456 (kjøpes separat).

‡ Deler inkludert i reparasjonssettet for avtrekkere 249585 (kjøpes separat).

★ Deler inkludert i RAC konverteringssettet 287917 (kjøpes separat).

✓ Selges ikke separat.

Tabell for valg av dyse

Standard dyser til bruk med AA-serien luftkappe

AAM dyser for fin-finish

Anbefalt for *høykvalitets finish* med *lavt eller middels trykk*. Bestill ønsket dyse (**Del nr. AAMxxx**) fra matrisen under.

GG4 industrielle dyser

Anbefalt for *hyppig bruk* med *høyt trykk*. Bestill ønsket dyse (**del nr. GG4xxx**) fra matrisen under.



- Alle dyser i dysevalgtabellen nedenfor kan benyttes med modell G40-pistoler (249242). Dysene i det skyggelagte området i tabellen brukes kun til modell G40-pistoler.
- Dysene i det skyggelagte området i tabellen må ikke brukes til modell G15-pistoler (288844).

VÆSKEINJEKSJONSFARE						
Modell G15-pistoler (288844): Ikke bruk dyser i det skyggelagte området i dysevalgtabellen.						
Hvis ikke denne advarselen tas hensyn til, kan det føre til alvorlig personskade eller amputasjon av lemsdeler.						

Dimensjon dyse inch (mm)	* Væskemengde, fl. oz/min (litr/min)		Maksimum bildebredde ved 12 inch (305 mm)								
	ved 600 psi (4,1 MPa, 41 bar)	ved 1000 psi (7,0 MPa, 70 bar)	2 til 4 (100)	4 til 6 (150)	6 til 8 (200)	8 til 10 (250)	10 til 12 (300)	12 til 14 (350)	14 til 16 (400)	16 til 18 (450)	18 til 20 (500)
† 0,007 (0,178)	4,0 (0,1)	5,2 (0,15)	★107	207	307						
† 0,009 (0,229)	7,0 (0,2)	9,1 (0,27)	109	209	309	409	509				
† 0,011 (0,279)	10,0 (0,3)	13,0 (0,4)	111	211	311	411	511	611			
0,013 (0,330)	13,0 (0,4)	16,9 (0,5)		213	313	413	513	613	713		
0,015 (0,381)	17,0 (0,5)	22,0 (0,7)		215	315	415	515	615	715	815	
0,017 (0,432)	22,0 (0,7)	28,5 (0,85)		217	317	417	517	617	717	817	917
0,019 (0,483)	28,0 (0,8)	36,3 (1,09)		219	319	419	519	619	719	819	919
0,021 (0,533)	35,0 (1,0)	45,4 (1,36)			321	421	521	621	721	821	921
‡ 0,023 (0,584)	40,0 (1,2)	51,9 (1,56)				423	523	623	723		923
‡ 0,025 (0,635)	50,0 (1,5)	64,8 (1,94)				425		625	725	825	
‡ 0,027 (0,686)	58,5 (1,7)	75,8 (2,27)					527	627		827	
‡ 0,029 (0,737)	68,0 (1,9)	88,2 (2,65)						629			
‡ 0,031 (0,787)	78,0 (2,2)	101,1 (3,03)				431		631			
‡ 0,033 (0,838)	88,0 (2,5)	114,1 (3,42)						633		★833	
‡ 0,035 (0,889)	98,0 (2,8)	127,1 (3,81)				435					
‡ 0,037 (0,940)	108,0 (3,1)	140,0 (4,20)							737		
‡ 0,039 (0,991)	118,0 (3,4)	153,0 (4,59)					539	639		839	

* Dysene er testet i vann.

Væskemengde (Q) ved andre trykk (P) kan kalkuleres ved hjelp av denne formelen: $Q = (0,041) (QT) \sqrt{P}$
Der QT = væskemengde (fl oz/min) fra tabellen ovenfor for den valgte dysedimensjonen.

† Disse dysene inkluderer et 150 mesh dysefilter.

‡ Disse dysene skal ikke brukes til modell G15-pistoler (288844).

★ Kun GG4-dyser.

RAC SwitchTip dyser, til bruk på luftkappen i AA-serien

Alle dyser i dysevalgtabellene nedenfor kan benyttes til modell 249238 G40 pistol som har en RAC luftkappe 288465.

Dysene pakkes noen ganger sammen med reklameartikler som er beregnet på markedet for airless produkter. Se bort i fra disse ekstra artiklene.

LTX RAC dyser

Bestill ønsket dyse (del nr. LTXxxx) fra matrisen under.

Dimensjon dyse inch (mm)	* Væskemengde, fl. oz/min (litr/min)	❖ Maksimum bildebredde ved 12 inch (305 mm)								
	ved 2000 psi (14,0 MPa, 140 bar)	2 til 4 (100)	4 til 6 (150)	6 til 8 (200)	8 til 10 (250)	10 til 12 (300)	12 til 14 (350)	14 til 16 (400)	16 til 18 (450)	18 til 20 (500)
0,009 (0,229)	11,2 (0,33)		209	309						
0,011 (0,279)	16,6 (0,49)		211	311	411	511				
0,013 (0,330)	23,3 (0,69)		213	313	413	513				
0,015 (0,381)	30,8 (0,91)		215	315	415	515	615			
0,017 (0,432)	39,5 (1,17)		217	317	417	517	617			
0,019 (0,483)	49,7 (1,47)		219	319	419	519	619			
0,021 (0,533)	60,5 (1,79)			321	421	521	621	721		
0,023 (0,584)	72,7 (2,15)				423	523	623			
0,025 (0,635)	85,9 (2,54)					525	625			
0,027 (0,686)	100,0 (2,96)					527	627		827	
0,029 (0,737)	115,6 (3,42)						629			
0,031 (0,787)	131,8 (3,90)					531	631			
0,033 (0,838)	149,4 (4,42)									
0,035 (0,889)						535	635			

* Dysene er testet i vann.

Væskemengde (Q) ved andre trykk (P) kan kalkuleres ved hjelp av denne formelen: $Q = (0,041) (QT) \sqrt{P}$
Der QT = væskemengde (fl oz/min) fra tabellen ovenfor for den valgte dysedimensjonen.

❖ Målt UTEN luftstrømning. Air-assist vil ha en tendens til å redusere bildelengden med 1 in. til 2 in. (2,5 til 5 cm).

RAC SwitchTip dyser til bruk på luftkappen i AA serien fortsatt

- Alle dyser i dysevalgtabellene nedenfor kan benyttes til modell 249238 G40 pistoler som har en RAC luftkappe 288465.

FFT Fine Finish RAC dyser

Bestill ønsket dyse (del. nr. FFTxxx) fra matrisen under.

Dimensjon dyse inch (mm)	* Væskemengde, fl. oz/min (litr/min)	❖ Maksimum bildebredde ved 12 inch (305 mm)				
	ved 2000 psi (14,0 MPa, 140 bar)	4 til 6 (150)	6 til 8 (200)	8 til 10 (250)	10 til 12 (300)	12 til 14 (350)
0,008 (0,203)	8,8 (0,26)	208	308			
0,010 (0,254)	13,9 (0,41)	210	310	410	510	
0,012 (0,305)	19,9 (0,59)	212	312	412	512	612
0,014 (0,356)	27,0 (0,80)	214	314	414	514	614

WRX WideRAC dyser

Bestill ønsket dyse (del nr. WRXxxx) fra matrisen under.

Dimensjon dyse inch (mm)	* Væskemengde, fl. oz/min (litr/min)	❖ Maksimum bildebredde ved 12 inch (305 mm)
	ved 2000 psi (14,0 MPa, 140 bar)	24 in. (610 mm)
0,021 (0,533)	60,5 (1,79)	1221
0,023 (0,584)	72,7 (2,15)	1223
0,025 (0,635)	85,9 (2,54)	1225
0,027 (0,686)	100,0 (2,96)	1227
0,029 (0,737)	115,6 (3,42)	1229
0,031 (0,787)	131,8 (3,90)	1231
0,033 (0,838)	149,4 (4,42)	1233
0,035 (0,889)	168,3 (4,98)	1235
0,037 (0,940)	187,9 (5,56)	1237
0,039 (0,991)	208,9 (6,18)	1239

* *Dysene er testet i vann.*

Væskemengde (Q) ved andre trykk (P) kan kalkuleres ved hjelp av denne formelen: $Q = (0,041) (QT) \sqrt{P}$
Der QT = væskemengde (fl oz/min) fra tabellen ovenfor for den valgte dysedimensjonen.

❖ *Målt UTEN luftstrømning. Air-assist vil ha en tendens til å redusere bildelengden med 1 in. til 2 in. (2,5 til 5 cm).*

Tilbehør

Bruk kun originale Graco deler og tilbehør

Luftmonterings- og rørsett 249473

Alternativ kontakt for lufttilførsel og slange. 3/8" til 1/4 npt(f)
Push-To-Lock kobling, 7,62 mm (25 ft) lengde, 3/8"
(9,5 mm) ID, nylonslange.

Luftslange 241811

Maksimalt arbeidstrykk 100 psi (0,7 MPa, 7 bar)
1/4-18 npsm(fbe), 1/4" (6 mm) ID, 7,62 m (25 ft) lang
polyuretanslange.

Hurtigkobling for luftslangen

- 208536** Hurtigkobling for luftslangen
169967 Pinne for hurtigkobling for luftslangen

Væskefiltersett

- 224453** 100 mesh (.005 mellomrom) væskefiltere.
Pk à 5 stk.
238563 60 mesh (.009 mellomrom) væskefilter
for grovere partikkelfilterering, i stedet
for standard 100 mesh filter. Pk à 3 stk.

Maleslange 241812

Maksimalt arbeidstrykk 242 bar (3500 psi, 24 MPa)
1/4-18 npsm (fbe), ID 3/16" (5 mm), lengde 7,62 m
(25 ft.), nylonslange med kappe av polyuretan.

Væskesvivelkopling 115898

Maksimalt arbeidstrykk 400 bar (5800 psi, 40 MPa)
Kobling for lettere manøvrering av pistol og maleslange.
1/4-18 npsm. 17-4 PH SST våte deler.

Pistolbørste 101892

Brukes til å rengjøre pistolen.

G15 Boksinnatts for pistolspyling 15G093

Innsats for bruk sammen med boksinnatts 244105 og
AA-serien G15 sprøytepistoler.

G40 Boksinnatts for pistolspyling 15G346

Innsats for bruk sammen med boksinnatts 244105 og
AA-serien G40 sprøytepistoler.

Pistolsmøremiddel 111265

En 4 oz. (113 gram) tube med smøremiddel (silikonfritt)
for væskepakninger og utsatte områder.

Høytrykk kuleventil 238694

Maksimalt arbeidstrykk 350 bar (5000 psi, 35 MPa)
3/8 npt(mbe). Våte deler i rustfritt stål, PEEK-seter, PTFE
pakninger. Forenlig med syre-herdende materialer.
Kan brukes som tappekran for væske.

HVLP testsett 249140

Brukes til å sjekke luftkappens lufttrykk ved forskjellige
tilførselstrykk. **Må ikke brukes under selve sprøytingen.**



Forstøvningstrykket må ikke overstige 10 psi
(70 kPa, 0,7 bar) for å tilfredsstille kravene for HVLP.

RAC pakning 246453

Pakke med fem standard RAC pakninger (del 33a).

Acetal RAC pakning 248936

Pakke med fem plast (acetal) RAC seter (del 33a).

G40 RAC konverteringssett 287917

Settet inkluderer deler for å konvertere en standard
G40 pistol (249242) til en RAC pistol. LTX dysen er
ikke inkludert.

Luktappellakkeringssett 289080

Setet inneholder en luftkappe som er optimal for sprøyting
av lakk.

Luftkappetetningssett 253032

Pakke med fem tetninger og fem o-ringer til
luftkappenheten.

Tetningsreparasjonssett 249422

Settet inneholder ekstra o-ringer, pakninger, u-kopp,
luftventilenhet og tetningsmonteringsverktøy.

Reparasjonssett for plastseter 249424

Settet inneholder et plastsete (pakning med fem stk.)
og setemutter for modell G15-pistolene.

Reparasjonssett for setet i rustfritt stål 287962

Settet inkluderer en ferdig montert forstøver med sete
i rustfritt stål som brukes til pigmenterte syreherdende
materialer. Brukes kun til pistol 288844.

Reparasjonssett for karbidsete 249456

Settet inneholder et karbidsete, setepakning og setemutter
for modell G40-pistol. Settet kan også brukes sammen
med modell G15 pistoler.

Pakningssett for karbidseter 288619

Settet inneholder nylon setepakninger (pakning med ti stk.)
for modell G40-pistolene og G15-pistolene med karbidsete.

Dysefiltersett 241804

Disse filtrene kan kun brukes til dyser med dimensjonene
0,007, 0,009, og 0,011. Pk à 10 stk.

Reparasjonssett for avtrekkere 249585

Settet inneholder en avtrekker, hengselspinner (5 stk.)
og muttere til hengselspinnen (5 stk.).

Avtrekkerstoppersett 249423

Settet inneholder en avtrekkerstopper og pinne.

Pistolrengjøringssett 15C161

Settet inneholder børster og verktøy for vedlikehold
av pistol.

Nålesett for fjerning av tilstopping 249598

Settet inneholder spisser for fjerning av tilstopping
i pistoldysen.

Finjusteringssett for vifteventil 289499

Settet inkluderer en reserve vifteventilkomponent
med større justeringsnøyaktighet.

Tekniske data

Kategori	Data
Maksimalt arbeidstrykk for væske	Modell G15: 105 bar (1500 psi, 10 MPa) Modell G40: 280 bar (4000 psi, 28 MPa)
Maksimalt arbeidstrykk for luft	7 bar (100 psi, 0,7 MPa)
Maksimum pistoltilførselslufttrykk for HVLP-drift	0,98 bar (14 psi, 0,098 MPa)
Maksimal arbeidstemperatur for væske	110°F (43°C)
Væskeinntak	1/4–18 npsm
Luftinntak	1/4–18 npsm (R1/4–19) utvendige kompondgjenger
Pistolens vekt	450 gram (16 oz)
*Lydstyrke ved 1,4 bar (20 psi, 140 kPa)	66,9 dB(A)
*Lydstyrke ved 7 bar (100 psi, 0,7 kPa)	80,0 dB(A)
*Lydstyrke ved 1,4 bar (20 psi, 140 kPa)	76,8 dB(A)
*Lydstyrke ved 7 bar (100 psi, 0,7 kPa)	89,9 dB(A)
“Våte” deler	Rustfritt stål, karbid, polyetylen med ultrahøy molekylvekt, spesialtilvirket plast, PTFE, nylon, fluoroelastomer

* Alle avlesinger er tatt med vifteventilen fullt lukket (full viftestørrelse), ved 1,4 bar (20 psi, 140 kPa) og 7 bar (100 psi, 0,7 kPa), og antatt operatørstilling. Lydstyrken ble testet til ISO 9614-2.

Luftstrømning, standard AA-serien luftkappe

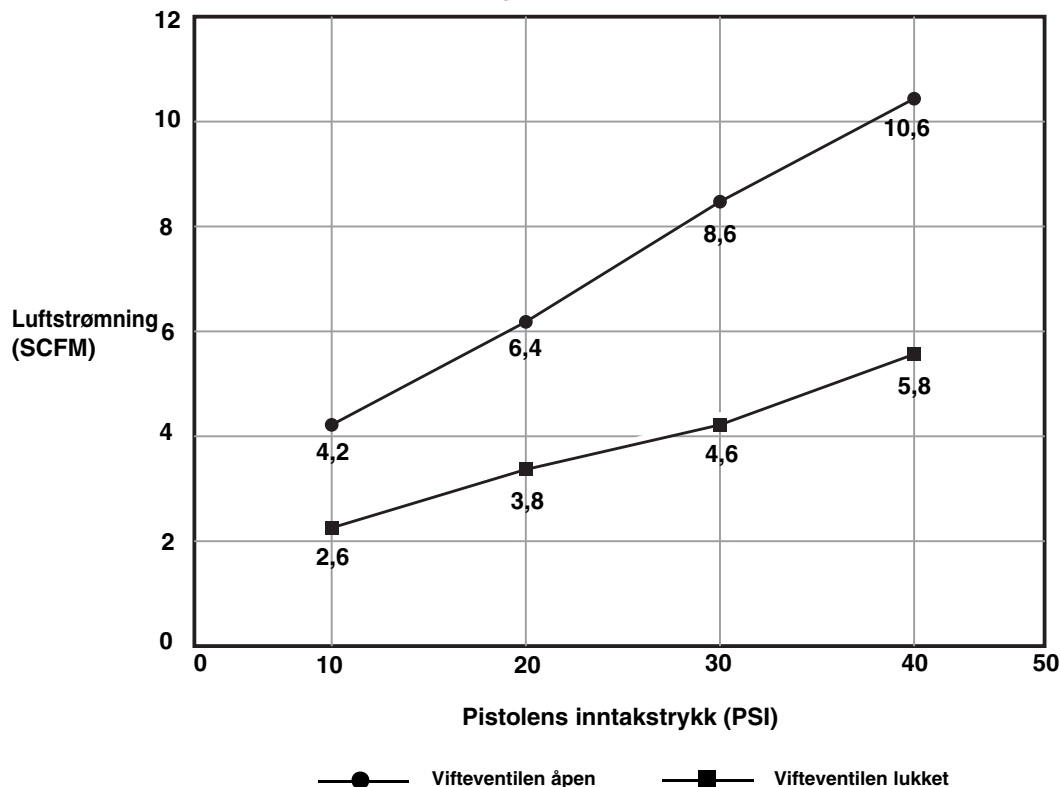

Dimensjoner

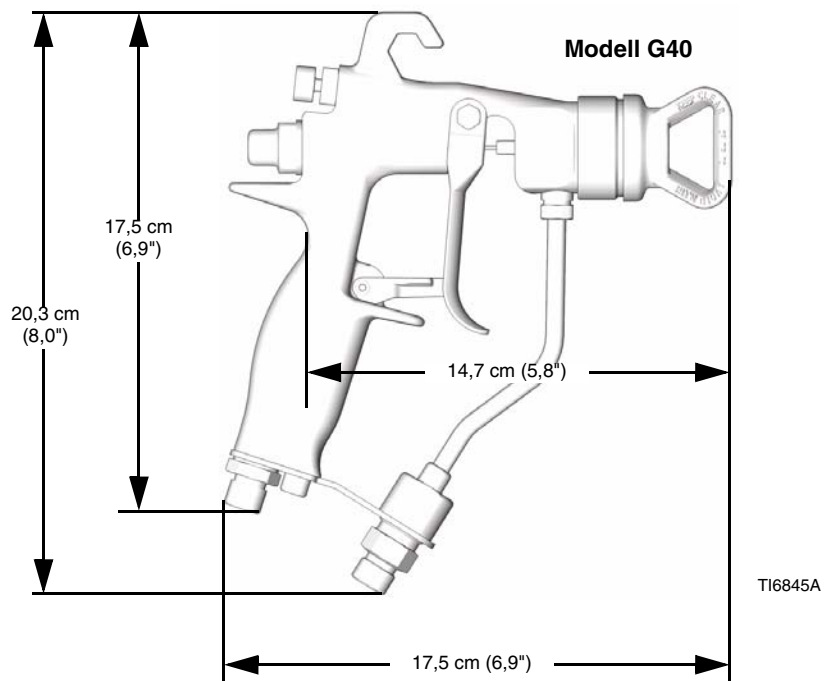
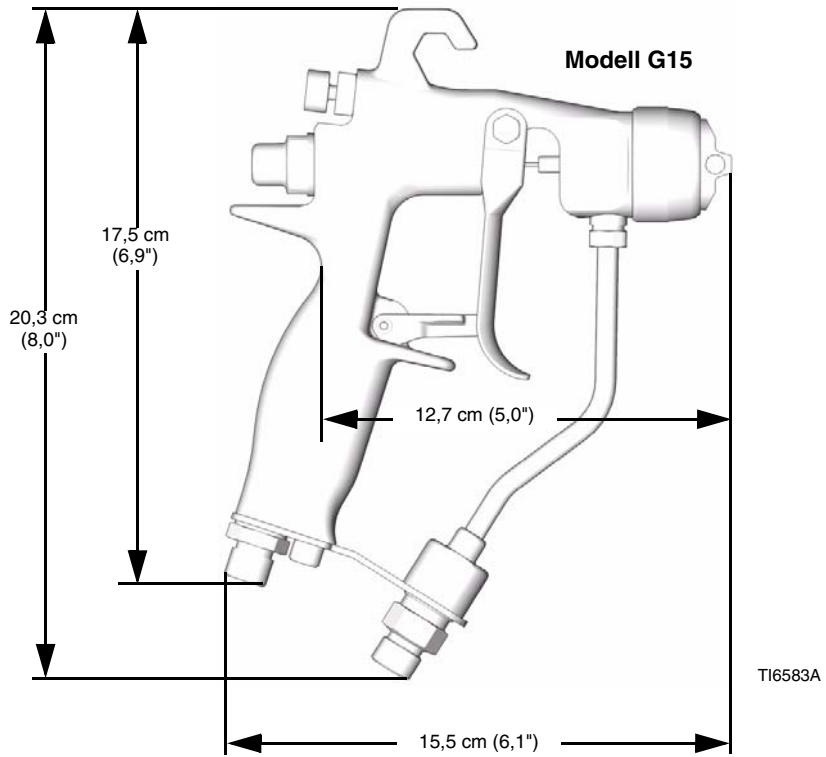

Graco Standard Garanti

Graco warrants all equipment referenced in this document which is manufactured by Graco and bearing its name to be free from defects in material and workmanship on the date of sale to the original purchaser for use. With the exception of any special, extended, or limited warranty published by Graco, Graco will, for a period of twelve months from the date of sale, repair or replace any part of the equipment determined by Graco to be defective. This warranty applies only when the equipment is installed, operated and maintained in accordance with Graco's written recommendations.

This warranty does not cover, and Graco shall not be liable for general wear and tear, or any malfunction, damage or wear caused by faulty installation, misapplication, abrasion, corrosion, inadequate or improper maintenance, negligence, accident, tampering, or substitution of non-Graco component parts. Nor shall Graco be liable for malfunction, damage or wear caused by the incompatibility of Graco equipment with structures, accessories, equipment or materials not supplied by Graco, or the improper design, manufacture, installation, operation or maintenance of structures, accessories, equipment or materials not supplied by Graco.

This warranty is conditioned upon the prepaid return of the equipment claimed to be defective to an authorized Graco distributor for verification of the claimed defect. If the claimed defect is verified, Graco will repair or replace free of charge any defective parts. The equipment will be returned to the original purchaser transportation prepaid. If inspection of the equipment does not disclose any defect in material or workmanship, repairs will be made at a reasonable charge, which charges may include the costs of parts, labor, and transportation.

THIS WARRANTY IS EXCLUSIVE, AND IS IN LIEU OF ANY OTHER WARRANTIES, EXPRESS OR IMPLIED, INCLUDING BUT NOT LIMITED TO WARRANTY OF MERCHANTABILITY OR WARRANTY OF FITNESS FOR A PARTICULAR PURPOSE.

Graco's sole obligation and buyer's sole remedy for any breach of warranty shall be as set forth above. The buyer agrees that no other remedy (including, but not limited to, incidental or consequential damages for lost profits, lost sales, injury to person or property, or any other incidental or consequential loss) shall be available. Any action for breach of warranty must be brought within two (2) years of the date of sale.

GRACO MAKES NO WARRANTY, AND DISCLAIMS ALL IMPLIED WARRANTIES OF MERCHANTABILITY AND FITNESS FOR A PARTICULAR PURPOSE, IN CONNECTION WITH ACCESSORIES, EQUIPMENT, MATERIALS OR COMPONENTS SOLD BUT NOT MANUFACTURED BY GRACO. These items sold, but not manufactured by Graco (such as electric motors, switches, hose, etc.), are subject to the warranty, if any, of their manufacturer. Graco will provide purchaser with reasonable assistance in making any claim for breach of these warranties.

In no event will Graco be liable for indirect, incidental, special or consequential damages resulting from Graco supplying equipment hereunder, or the furnishing, performance, or use of any products or other goods sold hereto, whether due to a breach of contract, breach of warranty, the negligence of Graco, or otherwise.

FOR GRACOS DANSKE/FINSKE/NORSKE/SVENSKER KUNDER

The Parties acknowledge that they have required that the present document, as well as all documents, notices and legal proceedings entered into, given or instituted pursuant hereto or relating directly or indirectly hereto, be drawn up in English. Partene bekrefter at de har bedt om at dette dokumentet så vel som alle andre dokumenter, beskjeder og rettsaker som blir ført, enten som direkte eller indirekte resultat av dette, skal være skrevet på engelsk.

Graco Information

TO PLACE AN ORDER, contact your Graco distributor or call to identify the nearest distributor.

Phone: 612-623-6921 **or Toll Free:** 1-800-328-0211, **Fax:** 612-378-3505

*All written and visual data contained in this document reflects the latest product information available at the time of publication.
Graco reserves the right to make changes at any time without notice.*

This manual contains Norwegian. MM 311001

Graco Headquarters: Minneapolis

International Offices: Belgium, China, Japan, Korea

GRACO INC. P.O. BOX 1441 MINNEAPOLIS, MN 55440-1441

www.graco.com

311154G

10/2007