

## Pulvérisateurs portables Airless avec cordon d'alimentation

3A4710A

FR



### Consignes de sécurité importantes

Lire tous les avertissements et instructions contenus dans ce manuel ainsi que sur l'appareil. Se familiariser avec les commandes et la bonne façon d'utiliser l'équipement. Conserver ces instructions.

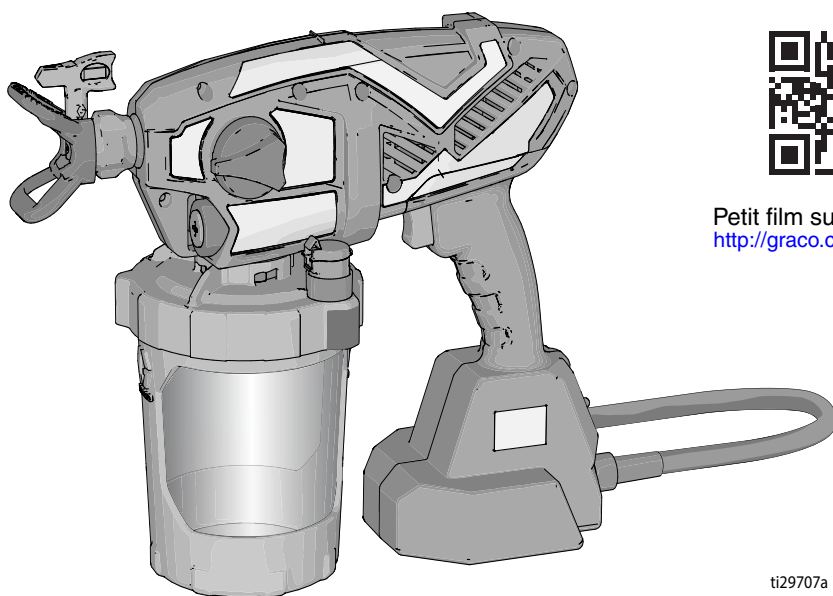

Petit film sur l'utilisation.  
<http://graco.com/hhsupport>

ti29707a



### AVERTISSEMENT

Utilisez uniquement des produits à base d'eau. N'utilisez pas de produits dont l'emballage porte la mention « INFLAMMABLE ». Pour obtenir plus d'informations concernant votre produit, demandez les fiches techniques de santé-sécurité (FTSS) à votre distributeur ou à votre revendeur.





*Pour les applications portables de pulvérisation de peintures et revêtements de bâtiments à base d'eau.  
Pas homologué pour une utilisation dans des endroits avec une atmosphère explosive ou dangereuse.*

PROVEN QUALITY. LEADING TECHNOLOGY.

# Table des matières

<b>Modèles – Pulvérisateurs portables Airless avec cordon d'alimentation</b> . . .	<b>3</b>
<b>Informations importantes destinées à l'utilisateur</b> . . . . .	<b>4</b>
<b>Informations générales relatives à la sécurité des outils électriques</b> . . . . .	<b>5</b>
<b>Avertissements</b> . . . . .	<b>7</b>
<b>Connaissez votre pulvérisateur</b> . . . . .	<b>11</b>
<b>Démarrage</b> . . . . .	<b>12</b>
Procédure de décompression . . . . .	12
Commencement d'une nouvelle tâche . . . . .	12
Reremplissage du FlexLiner . . . . .	15
<b>Comment pulvériser</b> . . . . .	<b>16</b>
Commande de vitesse . . . . .	16
Sélection de la buse et de la pression . . . . .	16
Techniques de pulvérisation . . . . .	16
Actionnement du pulvérisateur . . . . .	17
Viser avec le pulvérisateur . . . . .	17
Qualité du jet de pulvérisation . . . . .	18
Nettoyage de l'obstruction . . . . .	18
<b>Nettoyage</b> . . . . .	<b>20</b>
Nettoyage du pulvérisateur . . . . .	20
Nettoyage de la vanne d'aspiration . . . . .	23
<b>Entreposage</b> . . . . .	<b>24</b>
<b>Procédures courantes</b> . . . . .	<b>25</b>
Mise en place d'une buse de pulvérisation . . . . .	25
Rinçage d'un nouveau pulvérisateur . . . . .	25
<b>Référence</b> . . . . .	<b>28</b>
Choix d'une buse de pulvérisation . . . . .	28
Compatibilité des produits de nettoyage . . . . .	28
<b>Entretien</b> . . . . .	<b>29</b>
Nettoyage des vannes de sortie . . . . .	29
<b>Pièces de rechange</b> . . . . .	<b>30</b>
Liste des pièces . . . . .	31
<b>Dépannage</b> . . . . .	<b>32</b>
<b>Spécifications techniques</b> . . . . .	<b>37</b>
<b>Garantie limitée Graco</b> . . . . .	<b>38</b>

## Modèles – Pulvérisateurs portables Airless avec cordon d'alimentation

	Modèle	Nom de pulvérisateur	Tension	Série de buses	Taille de buse
	17M360	Ultra	230V	FFLPxxx	0,20 – 0,41 mm (0,008 – 0,016 po.)
	17M362	Ultra	230V		
	17P255	Ultimate	230V		

Plage de pression de service : 35 – 138 bars (3,5 MPa – 14 MPa ; 500 – 2000 psi)

# Informations importantes destinées à l'utilisateur

## Merci de votre achat !

Avant d'utiliser votre pulvérisateur, veuillez lire le présent manuel du propriétaire pour connaître toutes les instructions nécessaires pour utiliser l'appareil de la bonne façon, ainsi que pour les avertissements de sécurité.

Félicitations ! Vous venez d'acheter un pulvérisateur de peinture de haute qualité fabriqué par Graco. Ce pulvérisateur a été conçu afin de vous fournir un rendement de pulvérisation supérieur avec des peintures de bâtiment à base d'eau. Cette fiche d'information destinée à l'utilisateur a pour but de vous aider à comprendre les types de produits que vous pouvez utiliser avec votre pulvérisateur.

Veuillez lire les informations sur l'étiquette du réservoir du produit afin de déterminer s'il peut être utilisé avec le pulvérisateur. Demandez une fiche technique de santé-sécurité (FTSS) à votre fournisseur. L'étiquette du réservoir et la FTSS décrivent le contenu du produit et les précautions spécifiques à prendre.

Les peintures, revêtements et produits de nettoyage appartiennent généralement à une des **2 catégories de base** suivantes :



**À BASE D'EAU** : L'étiquette du bidon doit indiquer que le produit peut être nettoyé avec de l'eau et du savon. Votre pulvérisateur est compatible avec ce type de produit. Votre pulvérisateur n'est **PAS** compatible avec des produits nettoyants agressifs comme l'eau de Javel.



**INFLAMMABLE** : Ce type de produit contient des solvants inflammables tels que du xylène, du toluène, du naphte, du butanone, du diluant pour laque, de l'acétone, de l'alcool dénaturé et de la térébenthine. L'étiquette du réservoir doit indiquer que ce produit est INFLAMMABLE. Ce type de produit n'est **PAS** compatible avec votre pulvérisateur et **NE PEUT PAS** donc être utilisé.

# Informations générales relatives à la sécurité des outils électriques



## AVERTISSEMENT

**Veillez lire l'ensemble des avertissements de sécurité et des instructions.**

Le non-respect des avertissements et instructions peut provoquer une décharge électrique, un incendie et/ou des blessures graves.

**Conservez tous les avertissements et instructions pour pouvoir les consulter ultérieurement.**

Le terme « outil électrique » dans les avertissements désigne votre outil électrique (filaire) branché sur le secteur.

### Sécurité de la zone de travail

- **Maintenez la zone de travail propre et bien éclairée.** Les espaces sombres ou en désordre sont propices aux accidents.
- **N'utilisez pas d'outils électriques dans des atmosphères explosives, par exemple en présence de liquides inflammables, de gaz ou de poussière.** Les outils électriques provoquent des étincelles qui peuvent enflammer les poussières ou les fumées.
- **Tenez les autres personnes et les enfants éloignés pendant l'utilisation d'un outil électrique.** Une inattention de votre part peut vous faire perdre le contrôle.

### Sécurité électrique

- **Les fiches des outils électriques doivent correspondre aux prises. Ne modifiez jamais de fiche. N'utilisez pas d'adaptateur avec les outils électriques mis à la terre.** Des fiches non modifiées utilisées avec les prises correspondantes réduisent les risques de décharge électrique.
- **Évitez tout contact avec les surfaces reliées ou mises à la terre, comme les tuyaux, radiateurs, cuisinières et réfrigérateurs.** Le risque de décharge électrique est accru si votre corps est mis à la terre.
- **N'exposez pas les outils électriques à la pluie ou à l'humidité.** L'infiltration d'eau dans un outil électrique augmente le risque de décharge électrique.
- **Utilisez convenablement le cordon. N'utilisez jamais le cordon pour porter, tirer ou débrancher l'outil électrique. Maintenez le cordon à l'abri de la chaleur, de l'huile, des bords coupants et des éléments mobiles.** Des cordons endommagés ou emmêlés peuvent augmenter le risque de décharge électrique.
- **Lors de l'utilisation d'un outil électrique en extérieur, utilisez un cordon d'alimentation adapté.** L'utilisation d'un câble adapté pour l'extérieur réduit le risque de décharge électrique.
- **Si l'utilisation d'un outil électrique en conditions humides est inévitable, utilisez une alimentation protégée par un dispositif de courant résiduel (RCD).** L'utilisation d'un dispositif de courant résiduel permet de réduire les risques de décharge électrique.

### Sécurité personnelle

- **Restez attentif, prenez garde aux gestes effectués et faites appel au bon sens lors de l'utilisation d'un outil électrique. N'utilisez pas d'outil électrique si vous êtes fatigué ou sous l'influence de la drogue, de l'alcool ou de médicaments.** Un moment d'inattention au cours de l'utilisation de ces outils suffit à provoquer de graves blessures.
- **Utilisez un équipement de protection individuelle. Portez toujours des lunettes de protection.** Des équipements de protection, tels que des masques anti-poussière, des chaussures de sécurité antidérapantes, des casques ou des protections auditives, utilisés dans des conditions appropriées réduisent les blessures.
- **Empêchez tout démarrage involontaire. Veillez à ce que l'interrupteur est en position Arrêt avant de procéder au raccordement à la source d'alimentation et/ou la pile, ou de prendre ou transporter l'outil.** Transporter des outils électriques avec un doigt placé sur l'interrupteur ou les brancher lorsque l'interrupteur est en position Marche peut provoquer des accidents.
- **Retirez toute clavette de calage ou clé à molette avant de mettre l'outil électrique sous tension.** Une clavette ou clé qui reste fixée à une pièce en mouvement de l'outil électrique peut provoquer des blessures.
- **Ne diluez pas excessivement. Gardez en permanence les pieds au sol et maintenez votre équilibre.** Cela permet de mieux contrôler l'outil électrique dans les situations inattendues.
- **Portez des vêtements adaptés. Ne portez pas de vêtements trop amples ni de bijoux. Maintenez vos cheveux, vos vêtements et vos gants à distance des éléments en mouvement.** Les vêtements amples, les bijoux ou les cheveux longs peuvent se coincer dans les éléments en mouvement.
- **Si des appareils sont fournis pour le raccordement de matériel d'extraction et de collecte de poussière, vérifiez qu'ils sont connectés et utilisés correctement.** Le matériel de collecte de poussière peut réduire les risques liés à la poussière.



## AVERTISSEMENT

### Utilisation et entretien des outils électriques

- **N'utilisez pas d'outil électrique pour une finalité autre que la sienne. Utilisez l'outil électrique correspondant à votre besoin.** L'outil électrique approprié réalisera la tâche à la vitesse correspondant à sa conception ; en toute efficacité et en toute sécurité.
- **N'utilisez pas cet outil électrique si l'interrupteur ne permet pas de le mettre sous et hors tension.** Tout outil électrique ne pouvant pas être contrôlé par l'interrupteur est dangereux et doit être réparé.
- **Débranchez la prise de la source d'alimentation avant de régler, changer les accessoires ou ranger les outils électriques.** De telles mesures de sécurité préventives réduisent les risques de mise sous tension accidentelle des outils électriques.
- **Entreposez les outils électriques non utilisés hors de portée des enfants et empêchez des personnes ne connaissant pas l'outil électrique ou ces instructions de les utiliser.** Les outils électriques peuvent être dangereux dans les mains de personnes non qualifiées.
- **Entretenez les outils électriques. Identifiez tout alignement incorrect ou entrave des éléments en mouvement, toute pièce cassée ou tout autre élément qui pourrait affecter le fonctionnement de l'outil électrique. Si l'outil est endommagé, faites-le réparer avant utilisation.** Beaucoup d'accidents surviennent suite à un mauvais entretien des outils électriques.
- **Utilisez l'outil électrique, les accessoires, etc. conformément aux présentes instructions, en tenant compte des conditions de fonctionnement et du travail à effectuer.** L'utilisation de l'outil électrique pour des tâches différentes de celles pour lesquelles il est conçu peut conduire à des situations dangereuses.

### Entretien

- **Faites réparer l'outil par un réparateur qualifié utilisant uniquement des pièces de rechange identiques.** Cela permet à l'outil électrique de rester sûr à utiliser.

# Avertissements

Les avertissements suivants concernent la mise en place, l'utilisation, l'entretien et la réparation de ce matériel. Le symbole du point d'exclamation représente un avertissement général et les symboles de danger font référence à des risques liés à certaines procédures. Lorsque ces symboles apparaissent dans le texte du présent manuel, ou sur les étiquettes d'avertissement, se reporter à ces avertissements. Des symboles de danger et avertissements spécifiques pour le produit, auxquels il n'est pas fait référence dans ce chapitre pourront, le cas échéant, apparaître dans le texte du présent manuel.

## AVERTISSEMENT



### MISE À LA TERRE

Ce produit doit être mis à la terre. En cas de court-circuit électrique, la mise à la terre réduit les risques de choc électrique en fournissant un fil d'évacuation du courant électrique. Ce produit est muni d'un câble doté d'un fil de terre avec une prise de terre appropriée. La prise doit être introduite dans une prise de courant placée et reliée à la terre conformément à la réglementation locale.

- Une mauvaise installation de la prise de terre peut provoquer une décharge électrique.
- Lors d'une réparation ou d'un remplacement du cordon électrique ou de la prise, ne raccordez le fil de terre à aucune borne à fiche plate.
- Le fil de terre est celui dont le revêtement isolant est de couleur verte avec ou sans lignes jaunes.
- En cas de doute sur la mise à la terre du matériel ou si les consignes relatives à la mise à la terre ne seraient pas bien perçues, consultez un électricien qualifié ou une personne qualifiée du service d'entretien.
- Ne modifiez pas la prise fournie ; si elle ne rentre pas dans la prise d'alimentation, faites installer une prise conforme par un électricien qualifié.
- Ce matériel est conçu pour être branché sur un circuit de 230V ; sa prise de terre est semblable à celles illustrées sur la figure ci-dessous.

230V

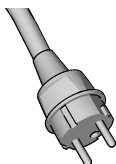

230 V ANZ



- Branchez ce matériel uniquement sur une prise conçue pour recevoir la prise de ce matériel.
- N'utilisez pas d'adaptateur sur ce matériel.

### Rallonges électriques :

- Utilisez uniquement une rallonge électrique à 3 câbles équipée d'une prise de terre et d'une prise de mise à la terre pouvant recevoir la prise de ce matériel.
- Un câble trop petit entraîne une baisse de tension, une perte de puissance et une surchauffe. En cas de doute, utilisez le calibre supérieur suivant. Plus le numéro de calibre est petit, plus la rallonge est lourde.
- Lorsque vous utilisez le pulvérisateur à l'extérieur, utilisez une rallonge adaptée à une utilisation à l'extérieur.
- Vérifiez si la rallonge électrique n'est pas endommagée. Lorsque vous utilisez la rallonge électrique, veillez à ce qu'elle soit suffisamment grosse pour faire circuler le courant consommé par votre pulvérisateur. Consultez le tableau suivant pour connaître les tailles et longueurs adaptées :

Taille de conducteur		Longueur
AWG (American Wire Gauge)	Métrique	Maximum
18	1,0 mm <sup>2</sup>	15 m (50 pi.)
16	1,5 mm <sup>2</sup>	30 m (100 pi.)
14	2,5 mm <sup>2</sup>	61 m (200 pi.)

# AVERTISSEMENT



## RISQUES D'INCENDIE ET D'EXPLOSION

Les vapeurs inflammables, telles que les vapeurs de solvant ou de peinture, dans la zone de travail peuvent s'enflammer ou exploser. Pour éviter un incendie ou une explosion :



- Le pulvérisateur génère des étincelles. Ne pulvérisez et ne rincez pas avec des liquides inflammables.
- Utilisez uniquement des produits à base d'eau.
- Toujours bien aérer la zone de pulvérisation. Toujours veiller à ce que suffisamment d'air frais puisse correctement circuler dans la zone.
- Ne pulvérisez pas et ne nettoyez pas avec des liquides inflammables.
- Si de la peinture ou du solvant traverse l'équipement, cela risque de provoquer de l'électricité statique. L'électricité statique crée un risque d'incendie ou d'explosion en présence de vapeurs de peinture ou de solvant.
- Tenez le pulvérisateur à au moins 25 cm (10 po.) de distance des objets lors de la pulvérisation ou du rinçage.
- Vérifiez si tous les bidons et tous les systèmes de récupération sont correctement mis à la terre pour éviter des décharges d'électricité statique.
- Branchez l'appareil sur une prise reliée à la terre et utilisez des rallonges électriques également mises à la terre. N'utilisez pas un adaptateur de 3 à 2.
- N'utilisez pas de peintures ou solvants contenant des hydrocarbures halogénés.
- Ne fumez pas dans la zone de distribution.
- Dans la zone de pulvérisation, n'actionnez pas d'interrupteurs, ne faites pas tourner de moteurs et évitez toute autre source d'étincelles.
- Maintenez la zone propre et sans bidons de peinture ou de solvant, de chiffons imprégnés de peinture ou de solvant, ou de tout autre produit inflammable.
- Ayez connaissance de la composition des peintures et des solvants que vous pulvérisez. Lisez toutes les fiches techniques de santé-sécurité (FTSS) et les étiquettes fournies avec les réservoirs de peintures et de solvants. Suivez les instructions concernant la sécurité des peintures et des solvants fournies par le fabricant.
- Mettez toujours à disposition des dispositifs d'extinction d'incendie en bon état de marche.



## RISQUE DE DÉCHARGE ÉLECTRIQUE

Cet équipement doit être mis à la terre. Une mauvaise mise à la terre, une mauvaise configuration ou une mauvaise utilisation du système peuvent provoquer une décharge électrique.



- Mettre hors tension et débrancher le câble d'alimentation avant de procéder à la maintenance du matériel.
- Utiliser uniquement des prises électriques reliées à la terre.
- N'utiliser que des rallonges à 3 conducteurs.
- Vérifier si les fiches de terre de l'alimentation et des rallonges électriques sont intactes.
- Ne pas exposer à la pluie. Entreposer à l'intérieur.



# AVERTISSEMENT



## RISQUE D'INJECTION SOUS-CUTANÉE

La pulvérisation sous haute pression est susceptible d'injecter des produits toxiques dans le corps et de causer de graves blessures corporelles. En cas d'injection, **consultez immédiatement un médecin en vue d'une intervention chirurgicale.**



- Ne dirigez pas le pulvérisateur et ne pulvérisez pas en direction d'une personne ou d'un animal.
- Ne placez pas vos mains ou une partie quelconque de votre corps devant la sortie du pulvérisateur. Par exemple, n'essayez jamais d'arrêter une fuite avec une partie du corps.
- Débranchez l'alimentation électrique quand vous ne pulvérisez pas.
- Utilisez toujours le garde-buse de pulvérisation. Ne pulvérisez jamais sans le garde-buse de pulvérisation. Utilisez uniquement des buses de pulvérisation de Graco.
- Nettoyez et changez les buses de pulvérisation avec précaution. Si la buse de pulvérisation se bouche pendant la pulvérisation, exécutez la **Procédure de décompression**, page 12 afin de relâcher la pression avant de retirer la buse de pulvérisation pour la nettoyer.
- Ne laissez pas l'appareil en fonctionnement ou sous pression sans surveillance. Débranchez le pulvérisateur et exécutez la **Procédure de décompression**, page 12 lorsque l'équipement est laissé sans surveillance, ainsi que lorsqu'il n'est pas utilisé et avant de procéder à un entretien, au nettoyage de pièces et avant de démonter des pièces.
- Inspectez les pièces pour vérifier qu'elles ne sont pas endommagées. Remplacez les pièces endommagées.
- Ce système peut produire une pression de 138 bars (14 MPa ; 2000 psi). Utilisez des pièces de rechange ou accessoires Graco qui peuvent supporter une pression d'au moins 138 bars (14 MPa ; 2000 psi).
- Ne portez ou déplacez pas l'appareil en gardant un doigt sur la gâchette.
- Vérifiez si tous les raccordements sont bien attachés avant d'utiliser l'appareil.
- Veillez à bien connaître la marche à suivre pour arrêter l'appareil et relâcher rapidement la pression. Veillez à très bien connaître toutes les commandes.



## RISQUES LIÉS À UNE MAUVAISE UTILISATION DE L'ÉQUIPEMENT

Une mauvaise utilisation peut causer de graves blessures, qui peuvent même être mortelles.



- Portez toujours des lunettes et gants de sécurité adaptés, ainsi qu'un masque respiratoire ou un masque lors de l'application de la peinture.
- Ne pas utiliser ou pulvériser à proximité d'enfants. Toujours éloigner les enfants de l'équipement.
- Ne pas tendre le bras trop loin et ne pas se mettre sur un support instable.
- Garder en permanence les pieds sur le sol et toujours garder l'équilibre.
- Toujours rester vigilant et surveiller ses gestes.
- Ne pas utiliser l'équipement lorsque l'on est fatigué ou sous l'influence de médicaments, de drogues ou d'alcool.
- Ne pas transformer ou modifier l'équipement. Toute transformation ou modification peut annuler les homologations et entraîner des risques en conséquence pour la sécurité.
- Utiliser l'appareil uniquement dans des endroits secs. Ne pas exposer à l'eau ou à la pluie.
- Utiliser dans des zones bien ventilées.
- Veiller à ce que l'équipement soit adapté et homologué pour l'environnement dans lequel il est utilisé.



## RISQUES LIÉS AUX PIÈCES EN ALUMINIUM SOUS PRESSION

L'utilisation dans l'équipement sous pression de produits non compatibles avec l'aluminium peut déclencher une réaction chimique dangereuse et endommager l'équipement. Le non-respect de cet avertissement peut provoquer des blessures graves, voire mortelles, ou des dégâts matériels.

- Ne pas utiliser du 1,1,1-trichloroéthane, du chlorure de méthylène ou d'autres solvants à base d'hydrocarbures halogénés, ni des produits contenant de tels solvants.
- Ne pas utiliser de l'eau de javel.
- De nombreux autres produits peuvent contenir des produits chimiques susceptibles de réagir avec l'aluminium. Vérifier la compatibilité auprès du fournisseur du produit de pulvérisation.



# AVERTISSEMENT



## RISQUES LIÉS AUX PRODUITS ET VAPEURS TOXIQUES

Les produits ou vapeurs toxiques peuvent causer de graves blessures, voire la mort, en cas de projection dans les yeux ou sur la peau, d'inhalation ou d'ingestion.

- Lire la fiche signalétique (SDS) pour prendre connaissance des risques spécifiques liés aux produits utilisés.
- Entreposer les produits dangereux dans des récipients homologués et les jeter en observant les recommandations en la matière.



## ÉQUIPEMENT DE PROTECTION INDIVIDUELLE

Porter un équipement de protection approprié dans la zone de travail pour réduire le risque de blessures graves, notamment aux yeux, aux oreilles (perte auditive) ou par brûlure ou inhalation de vapeurs toxiques. Ces équipements de protection individuelle comprennent notamment :

- Des lunettes de protection et un casque antibruit.
- Des masques respiratoires, des vêtements et gants de protection tels que recommandés par le fabricant de produits et de solvants.

# Connaissez votre pulvérisateur

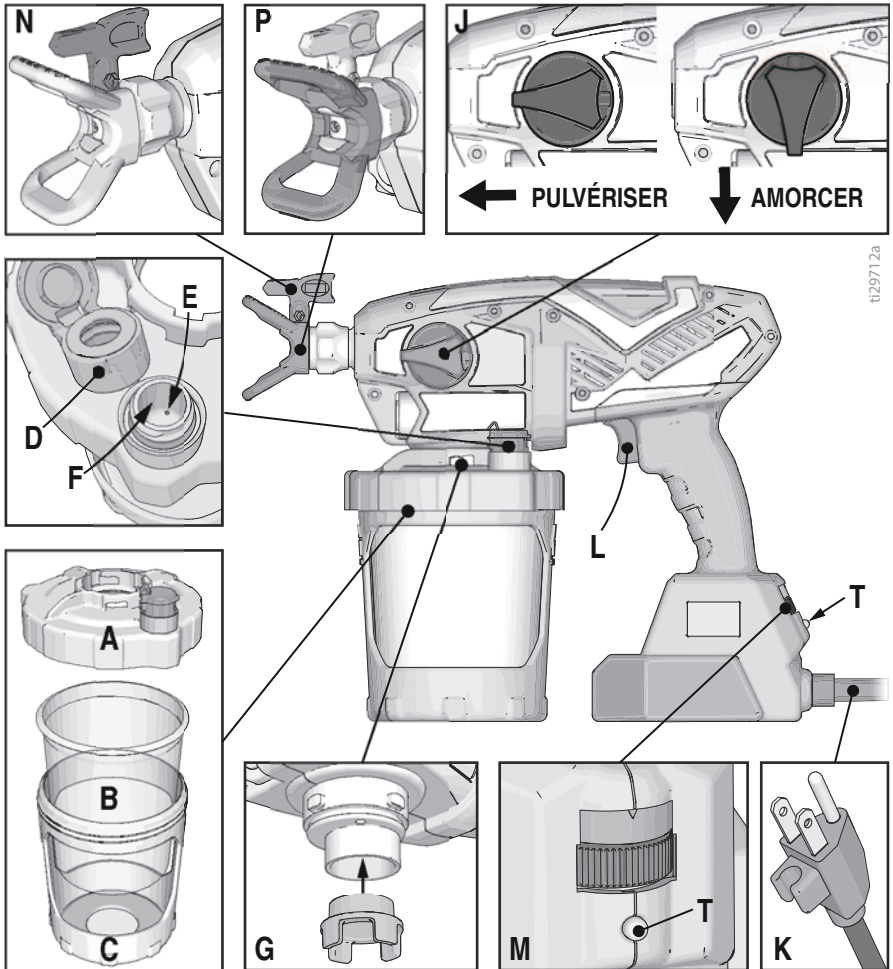



ti29712a

A	Couvercle de réservoir
B	FlexLiner
C	Support de réservoir
D	Capuchon de vanne d'aspiration
E	Orifice d'air de vanne d'aspiration
F	Réservoir de vanne d'aspiration
G	Filtre de pompe

J	Bouton d'amorçage de pompe/de pulvérisation
K	Cordon d'alimentation
L	Gâchette du pulvérisateur
M	Réglage de la vitesse, ProControl II
N	Buse de pulvérisation. Buse Reverse-A-Clean (RAC)
P	Garde-buse de pulvérisation
T	Témoin de diagnostic

# Démarrage

			
<p><b>Utilisez uniquement des produits à base d'eau.</b> N'utilisez pas de produits dont l'emballage porte la mention « INFLAMMABLE ». Pour obtenir plus d'informations concernant votre produit, demandez les fiches techniques de santé et de sécurité (FTSS) à votre distributeur ou à votre revendeur.</p> <p>Toujours bien aérer la zone de pulvérisation. Toujours veiller à ce que suffisamment d'air frais puisse correctement circuler dans la zone.</p>			





## ATTENTION

Votre pulvérisateur n'est **PAS** compatible avec des produits nettoyants agressifs comme l'eau de Javel. L'utilisation de ces produits nettoyants endommagera le pulvérisateur.

## Procédure de décompression



Exécutez la procédure de décompression chaque fois que vous voyez ce symbole.

				
<p>Ce pulvérisateur développe une pression interne de 138 bars (14 MPa ; 2000 psi) pendant son fonctionnement. Exécutez cette procédure de décompression chaque fois que vous arrêtez de pulvériser et avant tout nettoyage, contrôle, entretien ou transport du matériel pour éviter toute blessure grave.</p>				

1. Débranchez l'alimentation électrique (débranchez le cordon d'alimentation).
2. Tournez le bouton d'amorçage de pompe/ de pulvérisation vers le bas sur la position **AMORÇAGE DE POMPE** pour relâcher la pression.

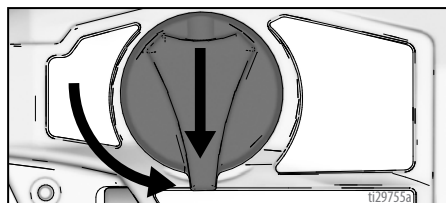

## Commencement d'une nouvelle tâche

Si vous utilisez le pulvérisateur pour la toute première fois, consultez **Rinçage d'un nouveau pulvérisateur**, page 25.

## Filtrage de la peinture

Les bidons de peinture déjà ouverts peuvent contenir de la peinture séchée ou d'autres saletés. Pour éviter les problèmes d'amorçage et l'obstruction de la buse, il est conseillé de filtrer la peinture avant utilisation. Les crépines à peinture sont disponibles auprès des vendeurs de peinture. Placez une crépine à peinture au-dessus d'un seau propre et filtrez la peinture à travers la crépine afin d'éliminer tout reste de peinture séchée ou autres débris avant la pulvérisation.



1. Installez le FlexLiner dans le support de réservoir.

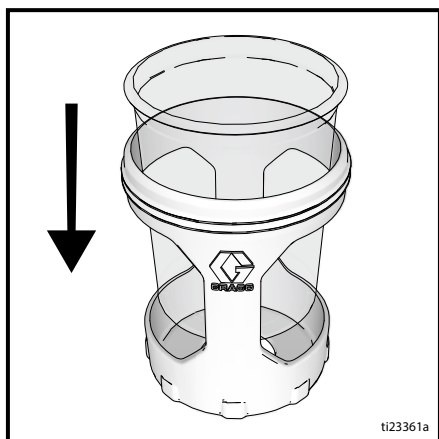

2. Remplissez le FlexLiner avec du produit. Vissez solidement le couvercle du réservoir sur le support du réservoir. Pour bien pouvoir pulvériser, le couvercle doit être mis de manière étanche sur le réservoir.

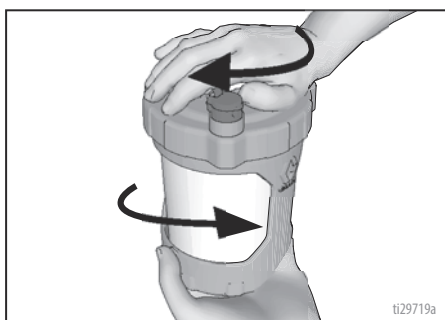

3. Alignez la vanne d'aspiration du couvercle du réservoir sur le bouton de pulvérisation/d'amorçage de la pompe. Poussez l'ensemble de réservoir dans le pulvérisateur et tournez pour verrouiller.

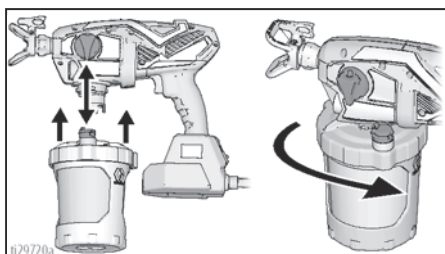

4. La vanne d'aspiration est une pièce importante de votre nouveau pulvérisateur. Elle est utilisée pour évacuer l'air hors du FlexLiner. Ouvrez le capuchon de la vanne d'aspiration.

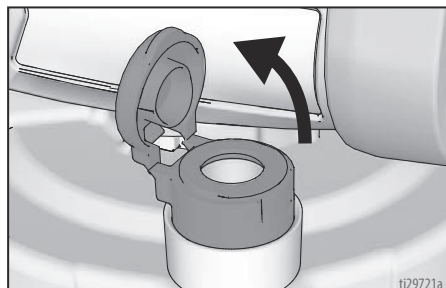

5. Inclinez le pulvérisateur de sorte que la vanne d'aspiration soit le point le plus haut, de sorte que l'air dans le FlexLiner puisse remonter vers la vanne d'aspiration. Pressez doucement sur le FlexLiner afin d'évacuer tout l'air par l'intermédiaire du trou d'air de la vanne d'aspiration. Dès que vous voyez le produit entrer dans le réservoir de la vanne d'aspiration, tout l'air devrait en principe être purgé du FlexLiner.

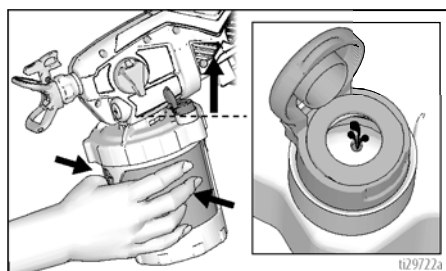

6. Arrêtez de presser sur le FlexLiner et refermez le capuchon de la vanne d'aspiration. Vous entendrez un clic au niveau du capuchon lorsqu'il est correctement fermé.

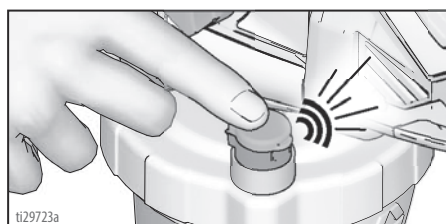

## Démarrage

7. Branchez le pulvérisateur sur une prise de courant.
8. Tournez le bouton d'amorçage de pompe/de pulvérisation vers le bas en position d'amorçage de pompe. Pour remplir le pulvérisateur de produit, pointez le pulvérisateur dans une zone pour déchets et maintenez la gâchette enfoncée pendant 3 à 10 secondes.

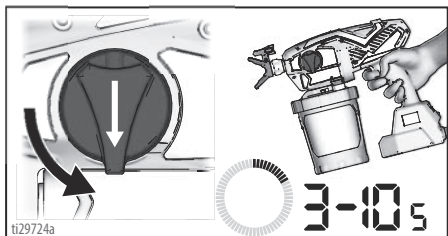

9. De l'air provenant de la pompe peut s'introduire dans le FlexLiner durant l'amorçage. Répétez les étapes 4 – 6 pour vérifier si tout l'air a bien été évacué.
10. Tournez le bouton d'amorçage de pompe/de pulvérisation vers l'avant en position de pulvérisation.

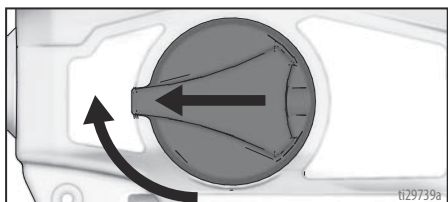

11. Veillez à ce que la buse de pulvérisation soit en position de pulvérisation.

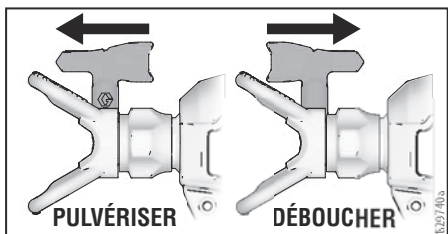

12. Vous êtes maintenant prêt à pulvériser.

**REMARQUE :** Pour obtenir de meilleurs résultats et utiliser l'ensemble du produit présent dans le FlexLiner lorsqu'il n'y a presque plus de produit, pressez doucement la partie inférieure du FlexLiner pour évacuer le reste du produit dans le couvercle du réservoir.

Si le pulvérisateur ne pulvérise pas, essayez l'une des étapes ci-après :

- Veillez à ce qu'il n'y a qu'un seul FlexLiner dans le support de réservoir. Il est possible que deux joints soient collés si bien ensemble qu'ils semblent ne faire qu'un joint.
- Vérifiez si le couvercle du réservoir est bien vissé sur le support de réservoir. Si le filetage est visible sous le couvercle du réservoir alors que le couvercle est vissé dessus, alors celui-ci est mal vissé. Enlevez entièrement le couvercle du réservoir et revissez-le sur le support du réservoir de façon à ce qu'aucun filetage ne soit visible une fois qu'il est bien vissé.

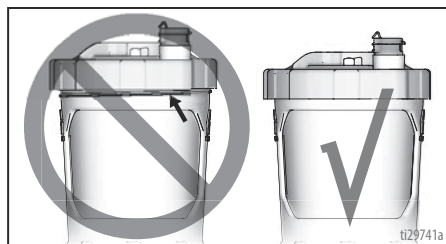

- Répétez les étapes 2 – 6 à la page 13 pour être certain que tout l'air est évacué du FlexLiner.
- Veillez à ce que le bouton d'amorçage de pompe/de pulvérisation soit en position de pulvérisation.

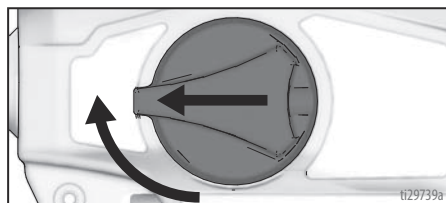

- Si le pulvérisateur ne pulvérise toujours pas, consultez **Diagnostique du pulvérisateur**, page 32. Si du produit est pulvérisé quand l'appareil est sens dessus dessous, il y a de l'air dans le réservoir. Répétez les étapes ci-dessus.
- Remplacez le capuchon de la vanne d'aspiration. Votre pulvérisateur a été fourni avec deux capuchons de vanne d'aspiration.

## Reremplissage du FlexLiner

Si le pulvérisateur ne contient plus de peinture, retirez tout simplement le support de réservoir du couvercle de réservoir/pulvérisateur et remplissez le FlexLiner.

1. Débranchez le pulvérisateur de la source d'alimentation électrique.
2. Séparez le support de réservoir du couvercle de réservoir/pulvérisateur. Mettez le pulvérisateur sens dessus dessous sur une surface plate. De cette façon, la peinture humide restera dans le couvercle du réservoir.

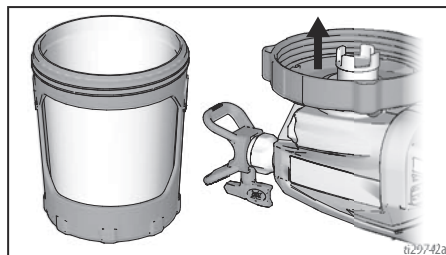

3. Exécutez les étapes 2 – 12 de **Commencement d'une nouvelle tâche**, page 12.

# Comment pulvériser



Prenez quelques minutes avant la pulvérisation pour lire ces quelques conseils simples qui garantiront la bonne marche de votre projet de pulvérisation.

**REMARQUE :** Pour bien pouvoir pulvériser, utilisez uniquement une buse de la même série de buses que vous avez reçues avec votre pulvérisateur.

Nom de pulvérisateur	Série de buses	Réf. de buse
Ultra	FFLP	FFLPxxx
Ultimate	FFLP	FFLPxxx

## Commande de vitesse

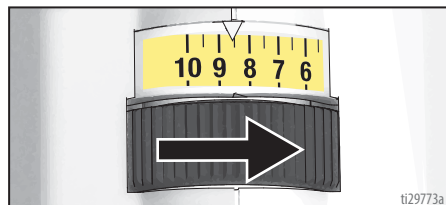

Le régulateur de vitesse permet un réglage en continu de la pression. Pour avoir moins de perte de peinture à la pulvérisation, commencez toujours par vaporiser à la vitesse minimale pour obtenir un jet de pulvérisation correct.

## Sélection de la buse et de la pression

Consultez le tableau pour connaître la pression de pulvérisation recommandée pour votre produit. Consultez les recommandations du fabricant que vous trouverez sur le bidon de peinture (produit).

	Revêtements					
	Colorants intérieurs/ Produits transparents intérieurs et extérieurs	Colorants solides extérieurs	Peintures d'apprêt	Peintures émaux	Peintures latex pour intérieur	Peintures latex pour extérieur
<b>Commande de vitesse</b>	1 – 5	6 – 10	6 – 10	6 – 10	6 – 10	6 – 10
Diamètre d'orifice de buse						
0,20 mm (0,008 po.)	✓					
0,25 mm (0,010 po.)	✓	✓				
0,30 mm (0,012 po.)		✓		✓		
0,36 mm (0,014 po.)		✓	✓	✓	✓	
0,41 mm (0,016 po.)		✓	✓	✓	✓	✓

## Techniques de pulvérisation

Utilisez un morceau de carton pour mettre ces techniques de base en pratique avant de commencer la pulvérisation de la surface.

- Tenez le pulvérisateur à 30 cm (12 po.) de la surface et perpendiculairement à celle-ci. Incliner le pulvérisateur pour peindre entraîne une finition irrégulière.

- Tenez fermement avec le poignet pour que le pulvérisateur reste bien droit. Faire pivoter le pulvérisateur pour peindre entraîne une finition irrégulière.

**REMARQUE :** La vitesse à laquelle vous manœuvrez le pulvérisateur aura un effet sur l'application du produit. Si le produit est appliqué de manière inégale, c'est que vous allez trop vite. Si le produit dégouline, vous allez trop lentement. Voir **Dépannage**, page 32.



## Actionnement du pulvérisateur

Appuyez sur la gâchette après avoir débuté un cycle. Relâchez la gâchette avant la fin du cycle. Le pulvérisateur doit être en mouvement lorsque vous appuyez sur et relâchez la gâchette.

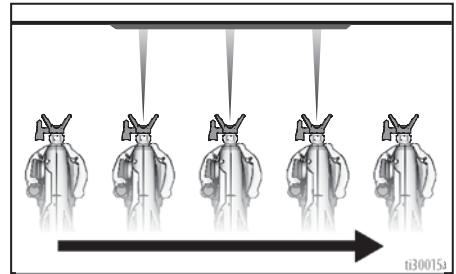

## Viser avec le pulvérisateur

Visez le bas de la couche précédente, afin que les couches se recouvrent à moitié.

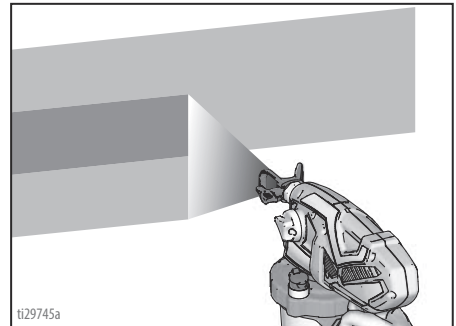

Faites pivoter le garde-buse de pulvérisateur modifie le sens du jet en vertical ou horizontal.

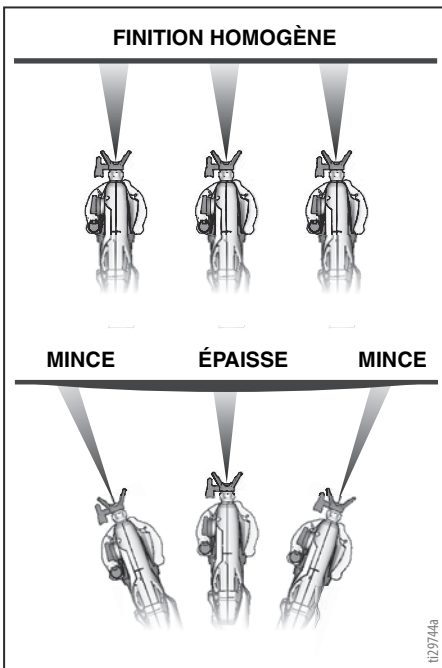
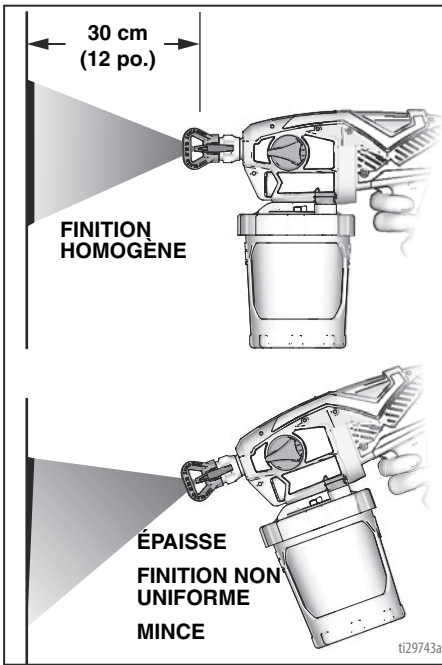

Lorsque vous peignez les angles verticaux, tournez le garde-buse de pulvérisation dans le sens horizontal de déplacez le pulvérisateur de haut en bas.

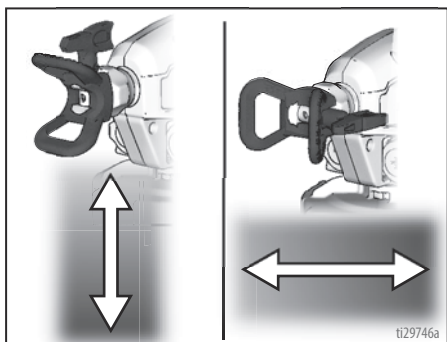

## Qualité du jet de pulvérisation

Un jet de bonne qualité est réparti uniformément dès qu'il touche la surface.

- Le produit doit être atomisé (distribution uniforme, pas d'espacement en bordure).

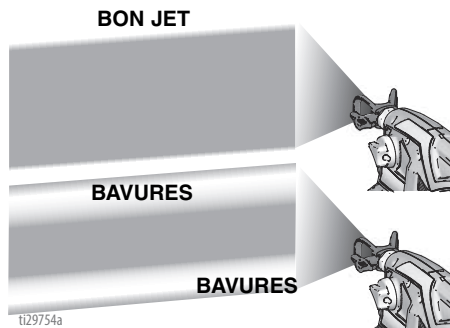

Si les bavures persistent lors de la pulvérisation à la pression la plus élevée :

- La buse de pulvérisation est peut-être usagée. Voir **Sélection de la buse et de la pression**, page 16.
- Une buse de pulvérisation plus petite peut s'avérer nécessaire.
- Il se peut que le produit doive être dilué. Respectez les recommandations du fabricant.

## Nettoyage de l'obstruction



Dans le cas où des particules ou débris bouchent la buse de pulvérisation, ce pulvérisateur est conçu avec une buse réversible qui retire rapidement et facilement les particules sans devoir démonter le pulvérisateur. Consultez **Filtrage de la peinture**, page 12 pour plus d'informations.

- Pour déboucher la buse de pulvérisation, tournez le bouton d'amorçage de pompe/ de pulvérisation vers le bas en position d'amorçage.

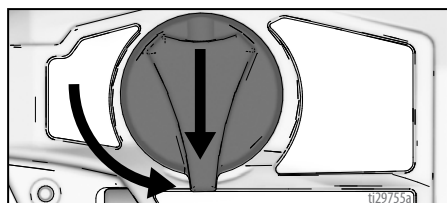

- Remettez la buse de pulvérisation en position DÉBOUCHAGE.

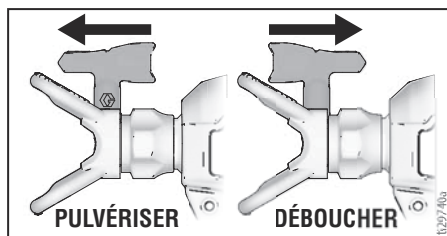

- Mettez la commande de vitesse sur 10.

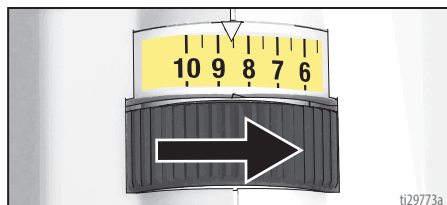

- Dirigez le pulvérisateur vers une zone à déchets, tournez le bouton d'amorçage de pompe/de pulvérisation vers l'avant en position de pulvérisation. Appuyez sur la gâchette pour déboucher la buse.

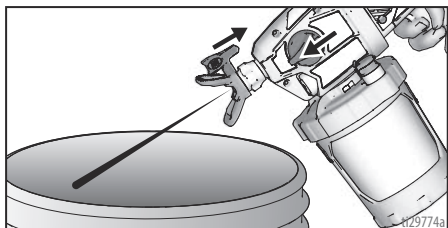

- Tournez le bouton d'amorçage de pompe/de pulvérisation vers le bas en position d'amorçage. Remettez ensuite la buse de pulvérisation en position PULVERISATION. Tournez le bouton d'amorçage de pompe/de pulvérisation vers l'avant en position PULVERISATION, et reprenez l'opération de pulvérisation.
- Si la buse est toujours bouchée, vous pourriez devoir répéter les étapes 1 – 5 ou remplacer l'ensemble de la buse de pulvérisation par un nouveau. Voir **Mise en place d'une buse de pulvérisation**, page 25.

# Nettoyage

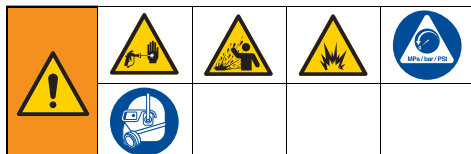

**Utilisez uniquement des produits à base d'eau.** N'utilisez pas de produits dont l'emballage porte la mention « INFLAMMABLE ». Pour obtenir plus d'informations concernant votre produit, demandez les fiches techniques de santé et de sécurité (FTSS) à votre distributeur ou à votre revendeur.

Nettoyez dans un endroit parfaitement ventilé. Toujours veiller à ce que suffisamment d'air frais puisse correctement circuler dans la zone.

Pour éviter des blessures graves ou des dommages de l'appareil, ne mettez pas les parties électroniques du pulvérisateur en contact avec des produits de nettoyage. Maintenez le pulvérisateur à au moins 25 cm (10 po.) au-dessus du bord du réservoir lors de l'opération de nettoyage.

## Nettoyage du pulvérisateur

Nettoyer correctement le pulvérisateur après chaque opération de pulvérisation est très important ! L'entretien et la maintenance corrects de votre pulvérisateur prolongeront sa durée de vie et vous permettront de travailler sans problèmes. Voir **Compatibilité des produits de nettoyage**, page 28.

1. Tournez le bouton d'amorçage de pompe/ de pulvérisation sur Amorçage de pompe pour relâcher la pression.
2. Séparez le support de réservoir avec le FlexLiner du couvercle de réservoir/pulvérisateur.

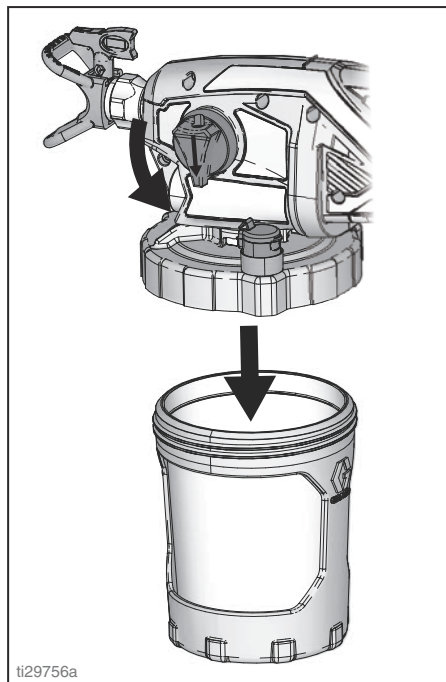

3. Mettez le pulvérisateur sens dessus dessous sur une surface plate. De cette façon, la peinture humide restera dans le couvercle du réservoir. Versez le produit en trop dans le réservoir d'origine. Maintenez le FlexLiner en place lors du versement.

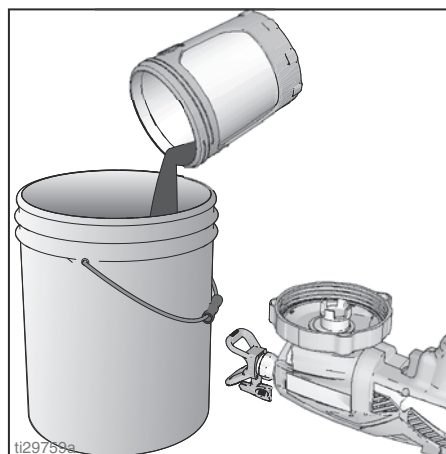

4. Vous pouvez jeter le FlexLiner usagé et en installer un neuf, ou vous pouvez le nettoyer.
5. Pour nettoyer le pulvérisateur, remplissez le FlexLiner à peu près à moitié avec le liquide de nettoyage approprié (de l'eau chaude).
6. Vissez bien le support du réservoir avec le FlexLiner sur le couvercle du réservoir/pulvérisateur.

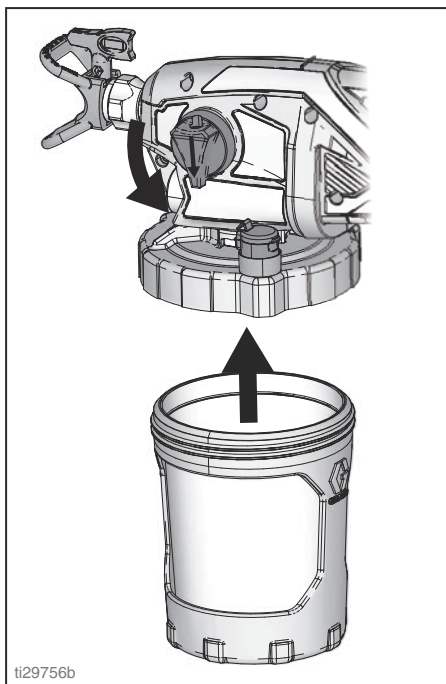

7. Pour nettoyer le couvercle du réservoir et le filtre de la pompe, secouez tout le pulvérisateur pendant dix secondes.

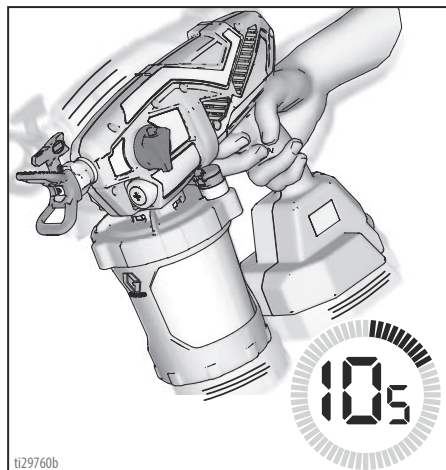

8. Vérifiez si le bouton d'amorçage de pompe/de pulvérisation est bien en position d'amorçage de pompe (dirigé vers le bas). Mettez la commande de vitesse sur 10.

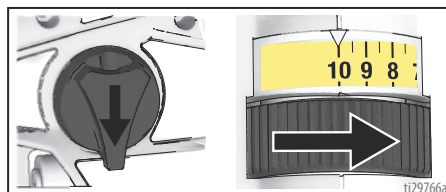

9. Mettez le pulvérisateur sens dessus dessous et pointez-le dans un seau à déchets. Appuyez sur la gâchette pendant 15 secondes.

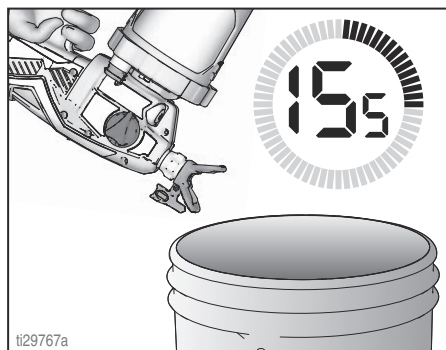

10. Tournez le bouton d'amorçage de pompe/de pulvérisation vers l'avant en position de PULVÉRISATION.
11. Tenez le pulvérisateur sens dessus dessous et pointez-le dans un seau à déchets.
  - a. Avec la buse de pulvérisation en position de PULVÉRISATION, appuyez sur la gâchette durant cinq secondes. Relâchez la gâchette.

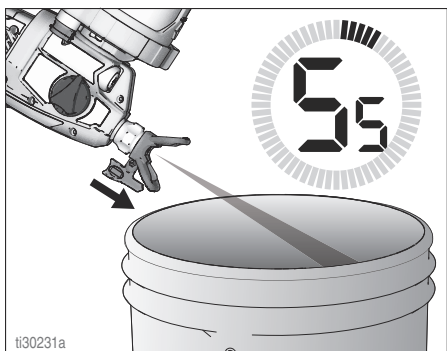

- b. Mettez la buse de pulvérisation en position de DÉBOUCHAGE et appuyez sur la gâchette durant cinq secondes. Relâchez la gâchette.

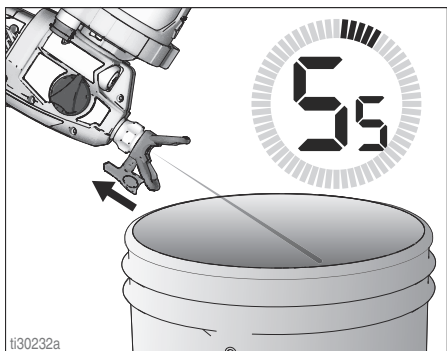

12. Si la deuxième buse de pulvérisation a été utilisée, retirez la buse de pulvérisation nettoyée du garde-buse et installez la deuxième buse de pulvérisation. Voir **Mise en place d'une buse de pulvérisation**, page 25. Répétez les étapes 10 et 11 pour nettoyer la deuxième buse de pulvérisation.

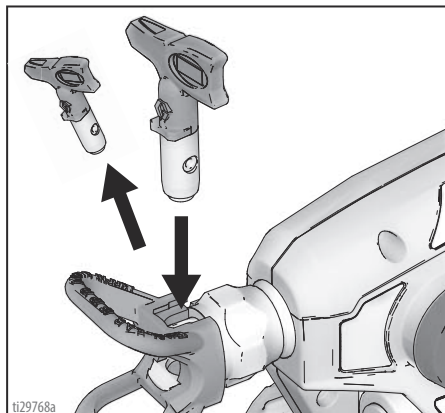

13. Retirez l'ensemble du réservoir et jetez le produit usagé. Jetez le produit de nettoyage usagé de la bonne façon.
14. Remplacez le produit de nettoyage et répétez les étapes 5 – 13 jusqu'à ce que du produit propre sorte.

**IMPORTANT !** Pour de meilleurs résultats, ne pulvérisez pas plus d'un réservoir d'eau par la buse pendant le nettoyage. Si un rinçage supplémentaire est nécessaire, retirez la buse du pulvérisateur afin d'éviter toute usure excessive.

15. Enlevez la buse de pulvérisation, le garde-buse de pulvérisation et le filtre de la pompe. Nettoyez avec un produit de nettoyage approprié (de l'eau chaude). Au besoin, une brosse douce peut être utilisée pour frotter et retirer tout dépôt de produit ayant séché.

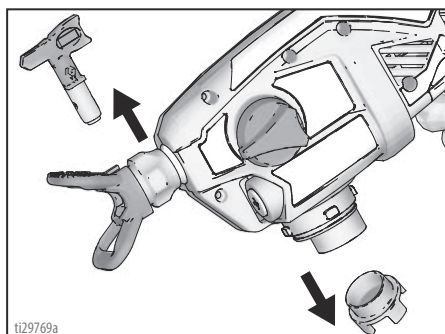

16. Utilisez un chiffon doux pour nettoyer le réservoir et le couvercle du réservoir.

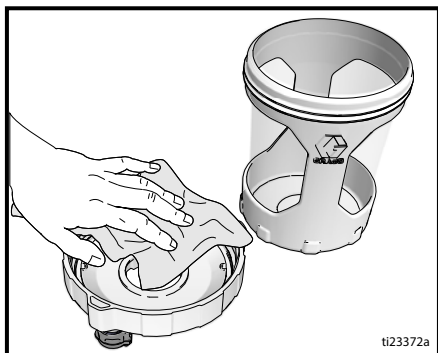

## Nettoyage de la vanne d'aspiration

La vanne d'aspiration est une pièce importante de votre pulvérisateur et elle doit être nettoyée après chaque utilisation.

1. Enlevez le capuchon de la vanne d'aspiration du couvercle de réservoir pour la nettoyer.
2. Nettoyez le réservoir de la vanne d'aspiration dans le couvercle.
3. Nettoyez l'orifice d'air de la vanne d'aspiration. Si l'orifice d'air de la vanne d'aspiration se bouche, utilisez un trombone pour le nettoyer.

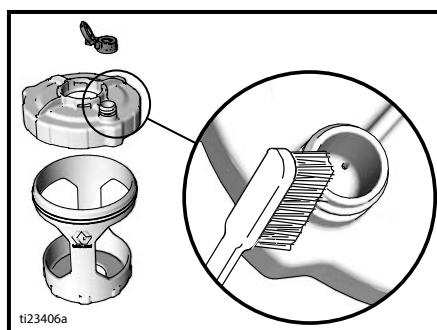

# Entreposage

En entreposant le pulvérisateur de la bonne façon, celui-ci sera prêt à être utilisé lorsque vous l'aurez besoin une prochaine fois.



## ATTENTION

Si vous n'entrez pas le pulvérisateur avec du Pump Armor, cela pourrait causer des problèmes de fonctionnement lors de la prochaine pulvérisation. Faites toujours circuler du Pump Armor dans le pulvérisateur après le nettoyage. **L'eau ou des solvants restés à l'intérieur du pulvérisateur peuvent corroder et endommager la pompe.**

Le Pump Armor protège le pulvérisateur pendant son entreposage. Il contribue à le protéger contre le gel et la corrosion lorsque vous ne l'utilisez pas.

1. Nettoyez le pulvérisateur et l'ensemble de réservoir. Voir **Nettoyage**, page 20.
2. Tournez le bouton d'amorçage de pompe/ de pulvérisation vers le bas en position d'amorçage de pompe. Enlevez le support de réservoir et le FlexLiner. Vérifiez si le capuchon de la vanne d'aspiration est bien fermé.

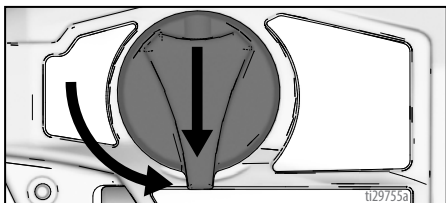

3. Séparez le support de réservoir avec le FlexLiner du couvercle de réservoir/pulvérisateur. Mettez le pulvérisateur sens dessus dessous sur une surface plate.
4. Enlevez le filtre de la pompe de l'ouverture de la pompe.
5. Placer un filtre de pompe propre dans l'ouverture de la pompe.
6. Tenez le pulvérisateur sens dessus dessous et versez environ 60 ml (2 oz) de PUMP ARMOR dans l'ouverture de la pompe.

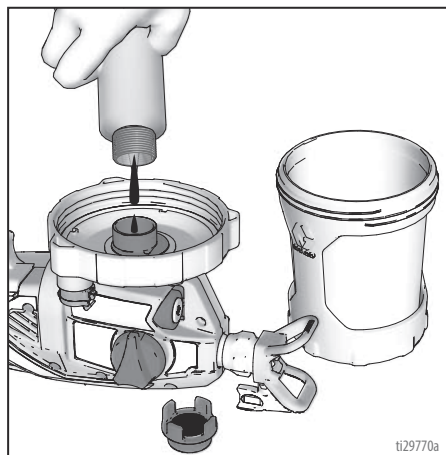

7. Tenez le pulvérisateur sens dessus dessous et attachez le support du réservoir avec le FlexLiner sur le pulvérisateur.
8. Tenez le pulvérisateur sens dessus dessous au-dessus d'un seau à déchets et appuyez sur la gâchette du pulvérisateur pendant trois secondes.

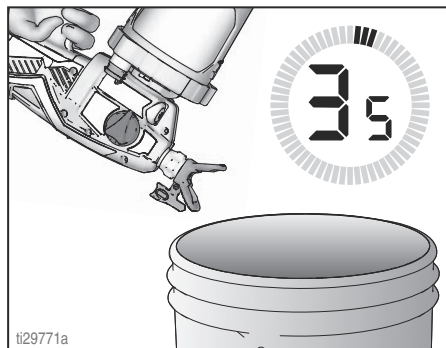

9. Tournez le bouton d'amorçage de pompe/ de pulvérisation vers l'avant en position de pulvérisation. Retirez l'ensemble du réservoir et reversez le reste de Pump Armor dans la bouteille de Pump Armor. Remplacez le capuchon de sécurité enfant et serrez fermement en vue du stockage.
10. Rangez le pulvérisateur à l'intérieur, dans un endroit frais et sec. Rangez-le **uniquement debout** (en position verticale).



# Procédures courantes

## Mise en place d'une buse de pulvérisation



Pour éviter de graves blessures, comme des injections sous-cutanées, ne mettez pas la main devant la buse de pulvérisation lors de l'installation ou du retrait de la buse de pulvérisation et du protège-buse.

Afin de prévenir les fuites de la buse de pulvérisation, vérifiez si la buse de pulvérisation et le garde-buse sont mis correctement.

1. Exécutez la **Procédure de décompression**, page 12.
2. Utilisez la buse de pulvérisation (A) pour introduire le joint (B) dans le garde-buse (C).

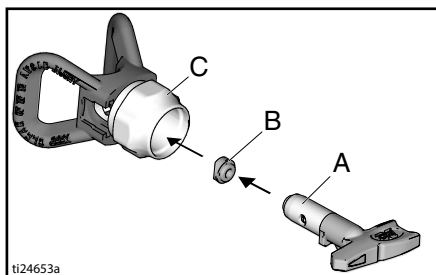

ti24653a

3. Introduisez la buse de pulvérisation. La buse de pulvérisation doit être enfoncée complètement dans le garde-buse.

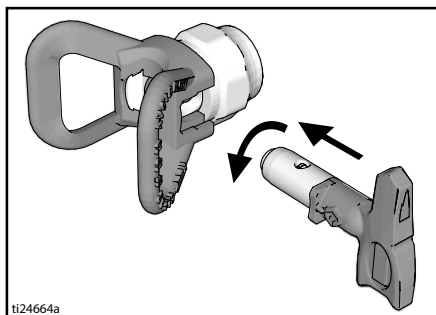

ti24664a

4. Vissez l'ensemble buse de pulvérisation et garde-buse sur le pistolet et serrez-le à la main.
  - Comme les buses s'usent avec l'usage et des peintures abrasives, elles doivent être régulièrement remplacées.
  - Si le jet de pulvérisation est faible, il se peut qu'une buse de pulvérisation soit usée. Remplacez la buse de pulvérisation. Voir **Diagnostics des jets de pulvérisation**, page 35.

### ATTENTION

Les buses de pulvérisation doivent être nettoyées ou mises dans un produit de nettoyage approprié (de l'eau) immédiatement après utilisation pour que le produit ne sèche pas dans la buse de pulvérisation. Sinon, la buse de pulvérisation sera endommagée. Voir **Nettoyage**, page 20.

## Rinçage d'un nouveau pulvérisateur

Ce pulvérisateur sort d'usine et contient encore une petite quantité de produit de test. **Il est important de rincer ce produit avant d'utiliser le pulvérisateur pour la première fois.** Voir **Compatibilité des produits de nettoyage**, page 28.

1. Retirez l'ensemble de réservoir du pulvérisateur en le tournant tout en le tirant vers le bas.

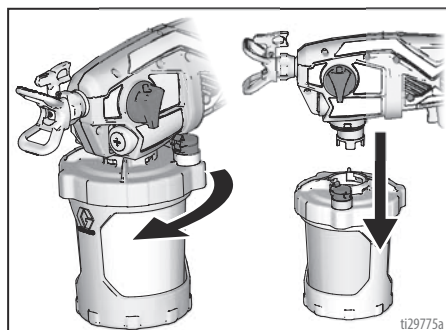

ti29775a

2. Dévissez le couvercle du réservoir du support de réservoir.

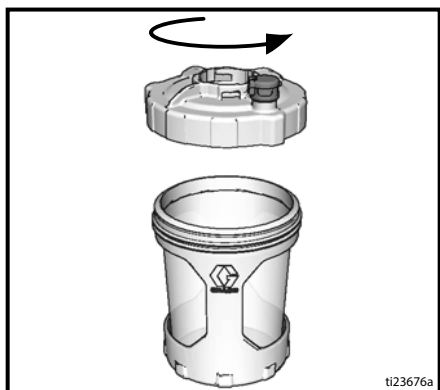

3. Vérifiez si le FlexLiner est dans le support du réservoir.

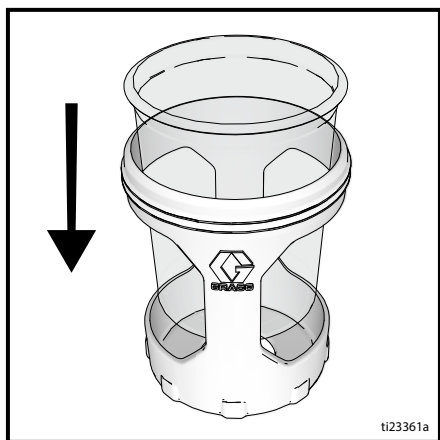

4. Remplissez le FlexLiner avec du produit de nettoyage. Voir **Compatibilité des produits de nettoyage**, page 28.

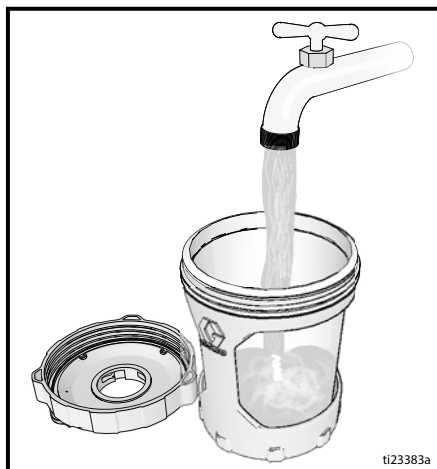

5. Vissez solidement le couvercle du réservoir sur le support du réservoir.

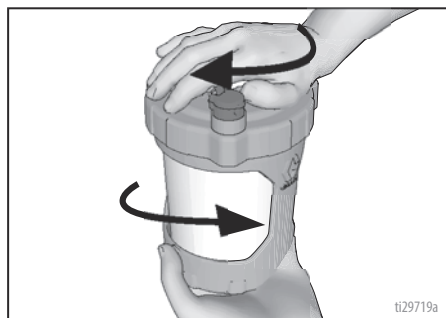

6. Alignez la vanne d'aspiration du couvercle du réservoir sur le bouton de pulvérisation/d'amorçage de la pompe. Poussez l'ensemble de réservoir dans le pulvérisateur et tournez pour verrouiller.

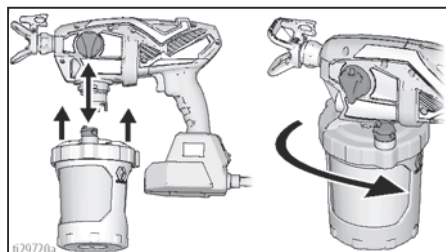

7. Branchez le pulvérisateur sur une prise de courant.
8. Vérifiez si le bouton d'amorçage de pompe/de pulvérisation est bien en position d'amorçage de pompe (dirigé vers le bas). Mettez la commande de vitesse sur 10.
9. Mettez le pulvérisateur sens dessus dessous et pointez-le dans un seau à déchets. Appuyez sur la gâchette pendant trois secondes.
10. Tournez le bouton d'amorçage de pompe/de pulvérisation vers l'avant en position de PULVÉRISATION. Tournez la buse de pulvérisation de 180° en position DÉBOUCHAGE.

11. Tenez le pulvérisateur sens dessus dessous et pointez-le dans un seau à déchets. Appuyez sur la gâchette pendant trois secondes.

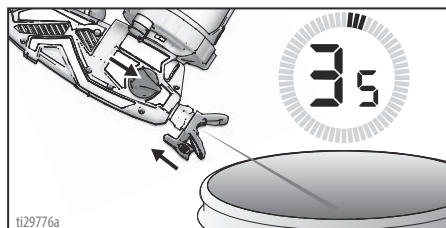

**IMPORTANT !** Pour de meilleurs résultats, ne pulvérisez pas plus d'un réservoir d'eau par la buse pendant le nettoyage. Si un rinçage supplémentaire est nécessaire, retirez la buse du pulvérisateur afin d'éviter toute usure excessive.

12. Le pulvérisateur est maintenant rincé et prêt à l'emploi. Voir **Démarrage**, page 12.

**IMPORTANT !** Le moteur est équipé d'une fonction intégrée qui le protège d'une usure excessive. Si le moteur s'arrête, le commutateur thermique est déclenché.

**Ne renvoyez pas le pulvérisateur au magasin.** Le moteur remarchera correctement après avoir refroidi pendant 20 à 30 minutes.

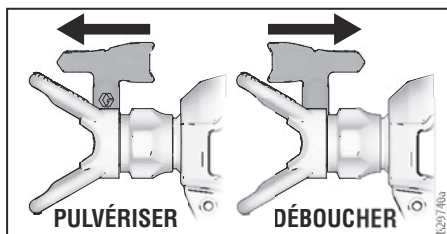
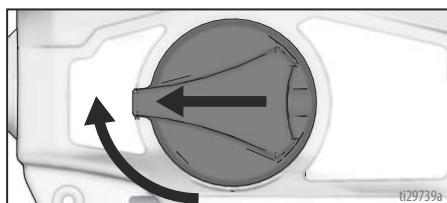

# Référence

## Choix d'une buse de pulvérisation

Les buses de pulvérisation existent avec plusieurs dimensions d'orifice pour la pulvérisation de différents produits. Votre pulvérisateur comprend une buse qui convient pour la plupart des applications de pulvérisation de peinture. Consultez le tableau des revêtements à la page 16 pour déterminer la plage des dimensions d'orifice de buse recommandées pour chaque type de produit. Si vous avez besoin d'une autre buse que celle que vous avez reçue, consultez le chapitre **Comment pulvériser**, page 16.

**REMARQUE :** Pour bien pouvoir pulvériser, utilisez uniquement une buse de la même série de buses que vous avez reçues avec votre pulvérisateur. Voir **Série de buses**, page 16.

### Conseils :

- Au cours de la pulvérisation, la buse s'use et son orifice s'agrandit. Si vous débutez avec un orifice d'un diamètre inférieur au maximum, vous pourrez pulvériser en respectant le débit spécifié du pulvérisateur.
- Utilisez un orifice de buse de gros diamètre pour les produits épais et un de petit diamètre pour les produits moins épais.
- Les buses s'usent au cours de leur utilisation et doivent être remplacées périodiquement.
- Le diamètre de l'orifice régule le débit - la quantité de peinture qui sort du pistolet.

### Largeur du jet

La largeur du jet est la taille déterminant la surface couverte à chaque passage.

### Conseils :

- Choisissez une largeur de jet convenant à la surface à peindre.
- Un jet large offre une meilleure couverture des grandes surfaces.
- Un jet étroit offre un meilleur réglage de la peinture sur de petites surfaces.

## Signification du numéro des buses

Les trois derniers chiffres du numéro de buse (p. ex. xxx412) donnent des informations sur le diamètre d'orifice et la largeur de jet sur une surface lorsque le pistolet est tenu à 30,5 cm (12 po.) de la surface à couvrir.

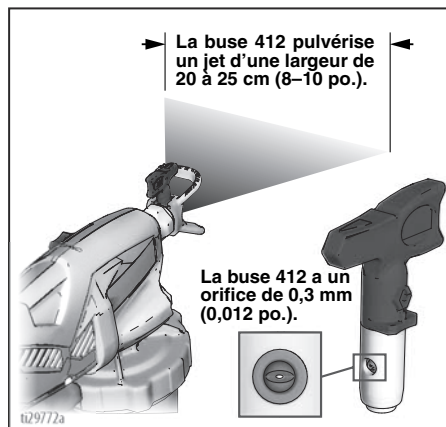

**Premier chiffre lorsque doublé = largeur de jet approximative.**

**Les deux derniers chiffres = diamètre d'orifice en centièmes de millimètres (millièmes de pouce).**

**Pour un jet d'une largeur de 203 à 254 mm (8 à 10 po.) et une buse avec un orifice de 0,25 mm (0,010 po.), commandez la réf. de pièce ...410.**

## Compatibilité des produits de nettoyage



### Produits à base d'eau

- Lorsque vous pulvérisez des produits à **base d'eau**, rincez soigneusement l'appareil avec de l'eau.
- Pour pulvériser des produits à **base d'eau**, rincez d'abord soigneusement l'appareil avec de l'eau. **Avant** de commencer à pulvériser du produit à base d'eau, l'eau qui sort de la buse doit être claire et propre.
- Pour éviter des projections de produit en retour sur la peau ou dans les yeux, visez toujours la paroi intérieure du seau.

# Entretien

Votre pulvérisateur doit être entretenu régulièrement pour qu'il puisse toujours bien fonctionner.



Activité	Périodicité
Vérification du filtre de la pompe.	Chaque jour ou chaque fois que vous pulvérisez
Vérification si les ouvertures de ventilation dans le boîtier ne sont pas bouchées.	Chaque jour ou chaque fois que vous pulvérisez
Vérification si les trous de l'entrée de pompe sous le filtre de la pompe ne sont pas bouchés.	Chaque fois que l'on nettoie le pulvérisateur.

## Nettoyage des vannes de sortie

De la saleté ou des crasses dans les ensembles de vanne de sortie peuvent réduire les prestations du pulvérisateur et doivent donc être nettoyées.

1. Pour nettoyer les trois vannes de sortie, enlevez les deux bouchons de la pompe et la vanne de devant.

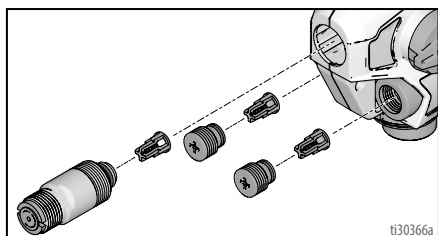
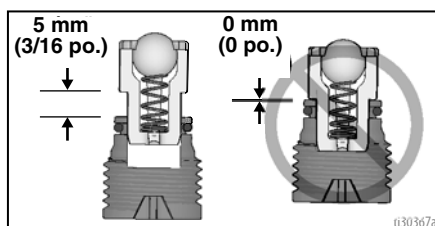

2. Nettoyez les ensembles de vanne de sortie avec de l'eau chaude ou avec un produit nettoyant approprié (eau chaude ou essence minérale).
3. Vérifiez si la bille peut bouger sans gêne contre le ressort dans la bague d'arrêt.
4. Si l'ensemble de la vanne de sortie a été enlevé de l'opercule de la vanne, assemblez comme montré sur la figure. Laissez de l'espace entre le bout de l'opercule ou la vanne de devant et introduisez en butée sur l'ensemble de la vanne de sortie.

### ATTENTION

N'enfoncez pas complètement les vannes de sortie dans les opercules de vanne ou la vanne de devant. Si vous enfoncez des vannes de sortie entièrement dans les opercules de vanne ou la vanne de devant, le pulvérisateur fonctionnera moins bien.

- a. Veillez à ce que les joints toriques soient bien sur les opercules de vanne et la vanne de devant.
- b. Installez deux bouchons de pompe et la vanne de devant. Serrez la vanne de sortie et les bouchons de la pompe au couple, consultez pour ceci la page 30 pour les couples de serrage.

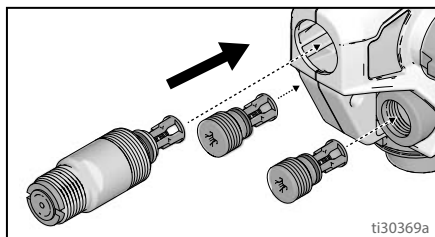

# Pièces de rechange

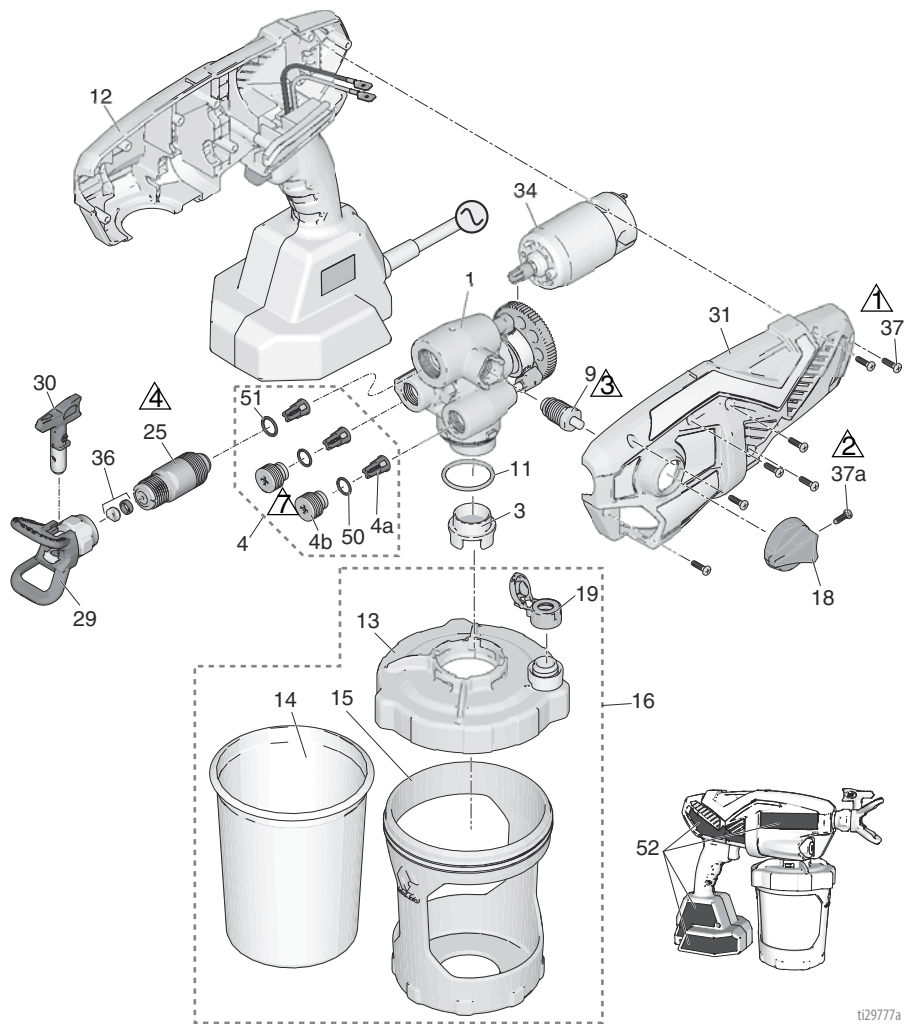

t129777a

Rep.	Couple de serrage	Rep.	Couple de serrage
1	1,1 N•m (10 po-lb)	4	6,2 – 7,3 N•m (55–65 po-lb)
2	0,9 – 1,1 N•m (8–10 po-lb)	7	0,6 – 0,8 N•m (5–7 po-lb)
3	1,1 – 1,7 N•m (10–15 po-lb)		

## Liste des pièces

Rep.	Nom de pulvérisateur	Référence	Description
1	Tous	17P185	Kit, ensemble de pompe <i>comprend 4, 9, 11, 25</i>
3	Tous	17P554	Filtre, pompe, 250 µm (60 mesh), lot de 3
	Tous	17P555	Filtre, pompe, 149 µm (100 mesh), lot de 3
4	Tous	17P183	Kit, réparation de vanne de sortie <i>comprend 3 de 4a, 2 de 4b, 2 de 50, 1 de 51</i>
4a	Tous		Ensemble de vanne de sortie
4b	Tous		Opércule de vanne de sortie
9	Tous	17P098	Vanne d'amorçage de la pompe/de pulvérisation <i>comprend 18, 1 de 37a</i>
11	Tous	16Y425	Joint torique
12	Tous	17P178	Kit, Smartcontrol avec boîtier <i>comprend 31, 34, 7 de 37, 52</i>
13	Tous	17N515	Couvercle, réservoir <i>comprend 1 de 19</i>
14	Tous	17A226	FlexLiner, 95 cl (32 oz.) <i>(lot de 3)</i>
	Tous	17P212	FlexLiner, 95 cl (32 oz.) <i>(lot de 25)</i>
	Tous	17F005	FlexLiner, 125 cl (42 oz.) <i>(lot de 3)</i>
	Tous	17P549	FlexLiner, 125 cl (42 oz.) <i>(lot de 25)</i>
15	Tous	17N392	Support, réservoir, 95 cl (32 oz.)
16		17P550	Kit, support de réservoir, coupelle et bouchon, 95 cl (32 oz.) <i>comprend 13, 1 de 14, 15, 17, 1 de 19</i>
		17P552	Kit, support de réservoir, coupelle et bouchon, 125 cl (42 oz.) <i>comprend 13, 1 de 14, 15, 17, 1 de 19</i>
17	Tous	17M879	Bouchon, couvercle de réservoir, pas expédié avec le pulvérisateur (pas montré)
18	Tous	17M882	Bouton d'amorçage de pompe/de pulvérisation
19	Tous	17P712	Capuchon pour vanne d'aspiration <i>(lot de 3)</i>
20	Ultra	17P659	Kit, étiquette, marque, Ultra
	Ultimate	17P661	Kit, étiquette, marque, Ultimate
25	Tous	17P174	Kit, vanne de devant <i>comprend 51</i>
29	Tous	246215	Garde-buse de pulvérisation, FFLP
30	Tous	FFLP514	Buse de pulvérisation, FFLP 514
31	Tous	17P234	Kit, boîtier, couvercle <i>comprend 7 de 37</i>
34	Tous	17R307	Moteur, courant alternatif 230 V
36	Tous	17P501	Kit, siège de buse et joint <i>(lot de 5)</i>
37	Tous	17R614	Vis, tête croisée
37a	Tous	128726	Vis, tête croisée
40	Tous	17M883	Boîte, rangement (pas montrée)
50	Tous	17M394	Joint torique
51	Tous	125119	Joint torique
---		17A000	Pump Armor, non fourni avec le pulvérisateur 240 ml (pas montré)
---		253574	Pump Armor, non fourni avec le pulvérisateur 1 litre (pas montré)
52 ▲	Tous	17P677	Kit, étiquettes d'avertissement
53 ▲			Carte d'alarme médicale (pas montrée)
		17R476	Anglais, espagnol, portugais (Brésil)
		17A134	Anglais, chinois, coréen
		179960	Anglais, espagnol, français
		17F690	Néerlandais, allemand, suédois

▲ Des étiquettes, plaquettes et cartes supplémentaires d'avertissement et de danger peuvent être obtenues gratuitement.

# Dépannage



Vérifier tous les points repris dans ce guide de dépannage avant d'apporter le pulvérisateur à un centre d'entretien agréé.



## Diagnostics du pulvérisateur





Problème	Cause	Solution
Le pulvérisateur ne fait pas de bruit lorsque l'utilisateur appuie sur la gâchette	Le témoin de diagnostic ne clignote pas lorsque le pulvérisateur est branché sur le secteur. Ceci veut dire que le pulvérisateur n'est pas sous tension.	Vérifier si le courant parvient au pulvérisateur. Remplacer le Smartcontrol avec boîtier.
	Le témoin de diagnostic clignote une fois lorsque le pulvérisateur est branché sur le secteur. Ceci veut dire que le pulvérisateur est sous tension.	Le moteur est devenu trop chaud. Attendez 20 à 30 minutes jusqu'à ce que le moteur soit refroidi. Si les balais du moteur sont en bon état, remplacer le moteur.
	Le témoin de diagnostic clignote quatre fois lorsque l'on appuie sur la gâchette. Ceci indique qu'un rotor est bloqué.	Remplacer la pompe et/ou le moteur.

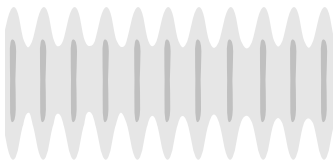

Problème	Cause	Solution
Le pulvérisateur bourdonne, mais ne pulvérise pas de produit lorsque vous appuyez sur la gâchette	Le pulvérisateur n'est pas amorcé.	Amorcez la pompe. Voir <b>Commencement d'une nouvelle tâche</b> , page 12.
		Vérifiez qu'il n'y a qu'un FlexLiner dans le support de réservoir.
		Vérifiez si le couvercle du réservoir est bien vissé sur le support du réservoir. Si le filetage est visible sous le couvercle du réservoir alors qu'il est serré, retirez-le totalement et réinstallez-le sur le support de réservoir de sorte que le filetage ne soit pas visible quand le couvercle est serré.
		Vérifiez si le couvercle de réservoir est bien vissé sur le support de réservoir. Pour bien pouvoir pulvériser, le couvercle doit être mis de manière étanche sur le réservoir.
		Vérifiez si l'ensemble de réservoir est correctement verrouillé sur le pulvérisateur.
		Vérifiez si tout l'air est bien évacué du FlexLiner et que la vanne d'aspiration est bien fermée.
		Nettoyez le réservoir de la vanne d'aspiration et l'orifice d'air. Voir <b>Nettoyage de la vanne d'aspiration</b> , page 23.
		Remplacez la vanne d'aspiration.
		Nettoyez le pulvérisateur. Voir <b>Nettoyage</b> , page 20.
		Les vannes de sortie ne sont pas mises correctement. Voir <b>Nettoyage des vannes de sortie</b> , page 29.
Le bouton d'amorçage de pompe/de pulvérisation est en position AMORÇAGE DE POMPE.	Tournez le bouton d'amorçage de pompe/de pulvérisation vers l'avant en position de PULVÉRISATION.	
La buse n'est pas en position PULVÉRISATION.	Tournez la buse en position PULVÉRISATION.	
La buse de pulvérisation est bouchée.	Voir <b>Nettoyage de l'obstruction</b> , page 18.	
Présence de débris dans la peinture.	Voir <b>Filtrage de la peinture</b> , page 12.	
Le filtre de la pompe est bouché.	Consultez l'étape 15 à la page 22	
La commande de vitesse est réglée trop basse.	Augmentez la vitesse jusqu'à ce que l'appareil pulvérise.	
Pas ou peu de produit dans le réservoir.	Remplissez le FlexLiner de produit et amorcez la pompe. Voir <b>Reremplissage du FlexLiner</b> , page 15.	
La pompe est usée.	Remplacez l'ensemble de la pompe.	
Le témoin de diagnostic clignote quatre fois lorsque l'on appuie sur la gâchette. Ceci indique qu'un rotor est bloqué.	Remplacer la pompe et/ou le moteur.	

Problème	Cause	Solution
Le pulvérisateur ne pulvérise pas de manière satisfaisante	La buse est partiellement bouchée.	Voir <b>Nettoyage de l'obstruction</b> , page 18.
	La buse de pulvérisation n'est pas en bonne position.	Tournez la buse vers la position PULVERISATION.
	Buse non adaptée à l'application du produit.	Mettez une buse de pulvérisation de taille différente. Voir <b>Sélection de la buse et de la pression</b> , page 16.
	La buse de pulvérisation est usée ou endommagée	Remplacez la buse de pulvérisation. Voir <b>Mise en place d'une buse de pulvérisation</b> , page 25.
	Le produit pulvérisé contient de l'air parce qu'il a été secoué ou remué.	Ne remuez et ne secouez <b>PAS</b> le produit. Mélangez le produit ou consultez les recommandations du fabricant concernant le produit que vous voulez pulvériser.
	Le produit pulvérisé est trop froid pour être pulvérisé.	Réchauffez le produit.
	Les vannes de sortie sont sales ou usées.	Enlevez deux bouchons de pompe et la vanne de devant pour pouvoir accéder aux trois vannes de sortie. Nettoyez les vannes de sortie, voir <b>Nettoyage des vannes de sortie</b> , page 29. Remplacez-les si nécessaire.
	La pompe est usée.	Remplacez l'ensemble de la pompe.
Le pulvérisateur pulvérise par à-coups ou très lentement	Du produit a pénétré dans le pulvérisateur.	Laissez sécher le pulvérisateur.
		Remplacez le moteur et/ou le Smartcontrol avec boîtier.
La pompe pulvérisera de la peinture, mais elle ne pulvérisera pas de l'eau	La pompe est usée.	Remplacez l'ensemble de la pompe.
De la peinture fuit par les filetages du réservoir.	Le réservoir n'est pas correctement placé.	Vérifiez s'il n'y a qu'un seul FlexLiner dans le support de réservoir.
		Vérifiez si le couvercle du réservoir est bien vissé sur le support du réservoir. Si le filetage est visible sous le support du réservoir alors qu'il est serré, retirez totalement le couvercle de réservoir et réinstallez-le sur le support de réservoir de sorte que le filetage ne soit pas visible quand il est serré.
		Vérifiez si le couvercle de réservoir est bien vissé sur le support de réservoir. Pour bien pouvoir pulvériser, le couvercle doit être mis de manière étanche sur le réservoir.
		Évitez de plier ou d'appliquer une pression sur le support de réservoir lorsque vous évacuez l'air du FlexLiner.
		Évitez de tirer sur le FlexLiner lorsque vous évacuez l'air qui s'y trouve.
		Vérifiez si le bord du FlexLiner ou le joint du couvercle de réservoir ne sont pas endommagés.
		Vérifiez si le bord du FlexLiner ou le joint du couvercle de réservoir n'ont pas de poussières ou de peinture séchée dessus.
		Remplacez le FlexLiner.

## Diagnostique des jets de pulvérisation

Problème	Cause	Solution
Le jet de pulvérisation est inégal :  	L'utilisateur bouge trop vite pendant la pulvérisation.	Bougez moins rapidement.
	La buse de pulvérisation est bouchée.	Débouchez la buse de pulvérisation ou nettoyez-la, consultez <b>Nettoyage de l'obstruction</b> , page 18.
	Produit difficile à atomiser.	Augmentez le réglage de la vitesse jusqu'à ce que vous obtenez le jet voulu.
		Tenez le pulvérisateur plus loin de la surface.
	Utilisez une buse de pulvérisation différente. Voir <b>Sélection de la buse et de la pression</b> , page 16.	
Les vannes de sortie sont sales ou usées.	Enlevez deux bouchons de pompe et la vanne de devant pour pouvoir accéder aux trois vannes de sortie. Nettoyez les vannes de sortie, voir <b>Nettoyage des vannes de sortie</b> , page 29. Remplacez-les si nécessaire.	
Le jet de pulvérisation fait des bavures :  	La pompe est usée.	Remplacez l'ensemble de la pompe.
	La commande de vitesse est réglée trop basse.	Augmentez la vitesse jusqu'à ce que vous obtenez le jet voulu.
	Il se peut que le produit doive être dilué.	Diluez le produit en suivant les recommandations du fabricant de la peinture.
	Buse non adaptée à l'application du produit.	Mettez une buse de pulvérisation de taille différente. Voir <b>Sélection de la buse et de la pression</b> , page 16.
	Le produit n'est pas compatible avec le pulvérisateur.	Changez de produit.
La buse est usée ou endommagée.	Remplacez la buse de pulvérisation. Voir <b>Mise en place d'une buse de pulvérisation</b> , page 25.	
Le jet de pulvérisation dégouline/s'affaiblit :  	L'utilisateur se déplace trop lentement pendant la pulvérisation.	Déplacez le pulvérisateur plus rapidement pendant la pulvérisation.
	Le pulvérisateur est trop proche de la surface cible.	Tenez le pulvérisateur à 30 cm (12 po.) de la surface
	Continuez à appuyer sur la gâchette lors du changement de direction de la pulvérisation.	Relâchez la gâchette lors des changements de direction.
	La commande de vitesse est réglée trop haute.	Réduisez la vitesse jusqu'à ce que vous obtenez le jet voulu.
	La buse est usée ou endommagée.	Remplacez la buse de pulvérisation. Voir <b>Mise en place d'une buse de pulvérisation</b> , page 25.
Le jet de pulvérisation est trop fin :  	Le pulvérisateur est trop proche de la surface cible.	Tenez le pulvérisateur à 30 cm (12 po.) de la surface
	Buse non adaptée à l'application du produit.	Mettez une buse de pulvérisation de taille différente. Voir <b>Sélection de la buse et de la pression</b> , page 16.
	La buse est usée ou endommagée.	Remplacez la buse de pulvérisation. Voir <b>Mise en place d'une buse de pulvérisation</b> , page 25.

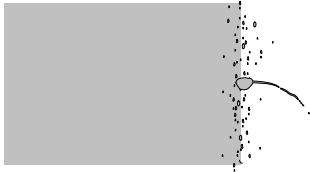
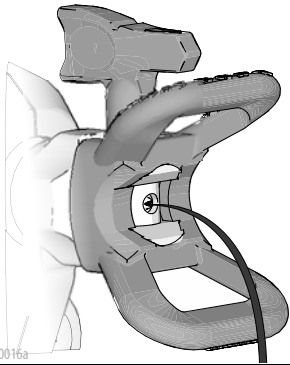
Problème	Cause	Solution
<p>Le jet de pulvérisation est trop large :</p> 	<p>Le pulvérisateur est trop éloigné de la surface cible.</p> <p>Buse non adaptée à l'application du produit.</p>	<p>Rapprochez le pulvérisateur de la surface.</p> <p>Mettez une buse de pulvérisation de taille différente. Voir <b>Sélection de la buse et de la pression</b>, page 16.</p>
<p>Le jet du pulvérisateur « crachotte » à la fin ou au début :</p> 	<p>Un excédent de produit s'est accumulé sur l'ensemble de garde-buse de pulvérisation ou la buse est partiellement bouchée.</p> <p>La buse de pulvérisation n'est pas complètement introduite dans le garde-buse.</p> <p>La buse de pulvérisation est usée.</p> <p>Le pulvérisateur est sale.</p> <p>La vanne de devant est usée.</p>	<p>Nettoyer le garde-buse. Voir <b>Nettoyage de l'obstruction</b>, page 18.</p> <p>Voir <b>Mise en place d'une buse de pulvérisation</b>, page 25.</p> <p>Remplacez la buse de pulvérisation. Voir <b>Mise en place d'une buse de pulvérisation</b>, page 25.</p> <p>Rincez le pulvérisateur.</p> <p>Remplacez l'ensemble de la vanne de devant.</p>
<p>Du produit continue à dégouliner ou sortir de la buse lorsque la gâchette est relâchée :</p> 	<p>La buse de pulvérisation est usée.</p> <p>La buse de pulvérisation n'est pas complètement introduite dans le garde-buse.</p>	<p>Remplacez la buse de pulvérisation. Voir <b>Mise en place d'une buse de pulvérisation</b>, page 25.</p> <p>Voir <b>Mise en place d'une buse de pulvérisation</b>, page 25.</p>
<p>Fuite de produit autour du garde-buse ou la poignée de la buse de pulvérisation</p>	<p>Le joint de la buse de pulvérisation et le siège sont endommagés ou pas mis correctement.</p>	<p>Voir <b>Mise en place d'une buse de pulvérisation</b>, page 25.</p>

# Spécifications techniques

Pulvérisateur portable		
	Impérial	Métrique
Pression de service maximale	2000 psi	14 MPa ; 138 bars
Ampérage maximal	2,8 A	2,8 A
Poids	4,6 lb	2,1 kg
Dimensions :		
Longueur	14,0 po.	36,1 cm
Largeur	5 po.	12,7 cm
Hauteur	10,5 po.	26,7 cm
Plage de température d'entreposage ♦❖	32° à 113° F	0° à 45° C
Plage de température de fonctionnement ✓	40° à 90° F	4° à 32° C
Plage d'humidité d'entreposage	0 à 95 % d'humidité relative, sans condensation	
Niveau de puissance acoustique	88 dBa†	
Niveau de vibration (mesuré selon EN 50580 2012)	Valeur totale des vibrations $a_h = 21,3 \text{ pi/s}^2$ Écart K = 6,6 ft/s <sup>2</sup>	Valeur totale des vibrations $a_h = 6,5 \text{ m/s}^2$ Écart K = 2 m/s <sup>2</sup>
Cordon d'alimentation	18 AWG, 3 conducteurs	1,0 mm <sup>2</sup> , 3 conducteurs
Longueur		
17M360, 17M362	9,8 pi.	3 m
17P255	18 po.	45,7 cm
Spécifications de l'alimentation électrique	230 V c.a., 50 Hz, 16 A, 1 Ø	
Orifice maximum de la buse	0,016 po.	0,41 mm

♦ La pompe sera endommagée si du produit gèle à l'intérieur.

❖ Les pièces en plastique risquent d'être endommagées si elles subissent des chocs à basse température.

✓ Les changements de viscosité de la peinture à très haute ou très basse température peuvent avoir une influence sur les prestations du pulvérisateur.

† Selon EN60745-1/EN50580 mesuré à une distance de 1 m (3,3 pi.)

## Garantie limitée Graco

Graco garantit que tout l'équipement mentionné dans le présent document, fabriqué par Graco et portant son nom est exempt de défaut de matériel et de fabrication à la date de la vente à l'acheteur et utilisateur initial. Sauf garantie spéciale, élargie ou limitée, publiée par Graco, Graco réparera ou remplacera, pendant une période de douze mois à compter de la date de la vente, toute pièce de l'équipement jugée défectueuse par Graco. Cette garantie s'applique uniquement si l'équipement est installé, utilisé et entretenu conformément aux recommandations écrites de Graco.

Cette garantie ne couvre pas et Graco ne sera pas tenu pour responsable de l'usure et de la détérioration générales ou de tout autre dysfonctionnement, des dégâts ou de l'usure causés par une mauvaise installation, une mauvaise application ou utilisation, une abrasion, de la corrosion, un entretien inapproprié ou incorrect, une négligence, un accident, une modification ou une substitution par des pièces ou composants qui ne portent pas la marque Graco. Graco ne sera également pas tenu pour responsable en cas de mauvais fonctionnement, dommage ou usure dus à l'incompatibilité de l'équipement Graco avec des structures, accessoires, équipements ou matériaux non fournis par Graco ou dus à une mauvaise conception, fabrication, installation, utilisation ou un mauvais entretien desdites structures, accessoires, équipements ou matériels non fournis par Graco.

Cette garantie sera appliquée à condition que l'équipement objet de la réclamation soit retourné en port payé à un distributeur agréé de Graco pour une vérification du défaut signalé. Si le défaut est reconnu, Graco réparera ou remplacera gratuitement toutes les pièces défectueuses. L'équipement sera renvoyé à l'acheteur original en port payé. Si l'examen de l'équipement n'indique aucun défaut matériel ou de fabrication, les réparations seront effectuées à un coût raisonnable pouvant inclure le coût des pièces, de la main-d'œuvre et du transport.

**CETTE GARANTIE EST UNE GARANTIE EXCLUSIVE QUI REMPLACE TOUTE AUTRE GARANTIE, EXPRESSE OU IMPLICITE, COMPRENANT, MAIS SANS S'Y LIMITER, UNE GARANTIE MARCHANDE OU UNE GARANTIE DE FINALITÉ PARTICULIÈRE.**

La seule obligation de Graco et le seul recours de l'acheteur pour toute violation de la garantie seront tels que décrits ci-dessus. L'acheteur convient qu'aucun autre recours (pour, mais sans s'y limiter, des dommages indirects ou consécutifs de manque à gagner, perte de marché, dommages corporels ou matériels ou tout autre dommage indirect ou consécutif) ne sera possible. Toute action pour violation de la garantie doit être intentée dans les deux (2) ans à compter de la date de vente.

**GRACO NE GARANTIT PAS ET REFUSE TOUTE GARANTIE IMPLICITE DE QUALITÉ MARCHANDE ET D'ADÉQUATION À UN USAGE PARTICULIER EN RAPPORT AVEC LES ACCESSOIRES, ÉQUIPEMENTS, MATÉRIAUX OU COMPOSANTS VENDUS, MAIS PAS FABRIQUÉS PAR GRACO.**

Ces articles vendus, mais non fabriqués par Graco (tels que les moteurs électriques, interrupteurs, tuyaux, etc.) sont couverts par la garantie, s'il en existe une, de leur fabricant. Graco fournira à l'acheteur une assistance raisonnable pour toute réclamation faisant appel à ces garanties.

En aucun cas, Graco ne sera tenu pour responsable de dommages indirects, particuliers ou consécutifs résultant de la fourniture par Graco de l'équipement ci-dessous ou de garniture, de la performance, ou utilisation de produits ou d'autres biens vendus au titre des présentes, que ce soit en raison d'une violation contractuelle, violation de la garantie, négligence de Graco, ou autre.

### **FOR GRACO CANADA CUSTOMERS**

The Parties acknowledge that they have required that the present document, as well as all documents, notices and legal proceedings entered into, given or instituted pursuant hereto or relating directly or indirectly hereto, be drawn up in English. Les parties reconnaissent avoir convenu que la rédaction du présent document sera en Anglais, ainsi que tous documents, avis et procédures judiciaires exécutés, donnés ou intentés, à la suite de ou en rapport, directement ou indirectement, avec les procédures concernées.

## Informations à propos de Graco

Pour les informations les plus récentes sur les produits de Graco, consulter le site Internet [www.graco.com](http://www.graco.com).

Pour obtenir des informations sur les brevets, consulter la page [www.graco.com/patents](http://www.graco.com/patents).

**POUR PASSER UNE COMMANDE**, contactez votre distributeur Graco ou appelez le 1-888-541-9788 pour connaître le distributeur le plus proche.

*Tous les textes et figures présents dans le présent document reflètent les dernières informations disponibles sur le produit au moment de la publication.  
Graco se réserve le droit de faire des changements à tout moment et sans préavis.*

Traduction des instructions originales. This manual contains French. MM 3A4702

**Graco Headquarters:** Minneapolis  
**International Offices:** Belgium, China, Japan, Korea

**GRACO INC. AND SUBSIDIARIES • P.O. BOX 1441 • MINNEAPOLIS MN 55440-1441 • USA**

**Copyright 2017, Graco Inc. Tous les sites de fabrication de Graco sont certifiés ISO 9001.**

[www.graco.com](http://www.graco.com)

Révision A, février 2017