

Motor neumático AGP ExactaBlend™

334003A

ES

*Para usar con los sistemas AGP U100 ExactaBlend. Únicamente para uso profesional.
No aprobado para uso en sitios con atmósferas explosivas en Europa.*

24T884

Serie A

Desplazamiento. 700 cc

Carrera. 1,5 pulg.

Diámetro del pistón . . . 152 mm (6,0 pulg.)

Presión máxima de trabajo 0,7 MPa (7,0 bar, 100 psi)



Instrucciones importantes de seguridad

Lea todas las advertencias e instrucciones de este manual. Conserve todas las instrucciones.

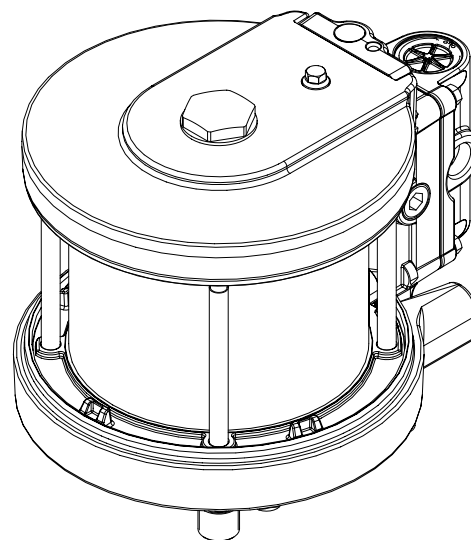

Índice



Manuales relacionados	2
Advertencias	3
Identificación de componentes	5
Conexión a tierra	6
Resolución de problemas	7
Reparaciones	8
Reparación de la válvula de aire	8
Sustitución de las válvulas piloto	11
Reparación del motor neumático	11
Piezas	14
Piezas del motor neumático	15
Piezas de la válvula de aire	16
Kits y accesorios	18
Dimensiones	19
Datos técnicos	21
Garantía estándar de Graco	22
Información sobre Graco	22

Manuales relacionados

Manual	Descripción
3A2894	Dosificador para colocación de vidrios avanzado ExactaBlend AGP, Puesta en marcha-Funcionamiento
332452	Dosificador para colocación de vidrios avanzado ExactaBlend AGP,Piezas

Advertencias

Las advertencias siguientes corresponden a la puesta en marcha, utilización, conexión a tierra, mantenimiento y reparación de este equipo. El símbolo de exclamación lo alerta sobre una advertencia general y los símbolos de peligro se refieren a riesgos específicos de procedimiento. Cuando aparezcan estos símbolos en el cuerpo de este manual, consulte nuevamente estas Advertencias. Los símbolos y advertencias de peligros específicos de un producto no incluidos en esta sección pueden aparecer en todo el cuerpo de este manual en donde corresponda.

 WARNING	
	<p>PELIGRO DE INCENDIO Y EXPLOSIÓN</p> <p>Las emanaciones inflamables, como las de disolvente y pintura en la zona de trabajo pueden encenderse o explotar. Para ayudar evitar incendios y explosiones:</p> <ul style="list-style-type: none"> • Use el equipo únicamente en zonas bien ventiladas. • Elimine toda fuente de encendido, tales como luces piloto, cigarrillos, lámparas eléctricas portátiles y cubiertas de plástico (arcos estáticos potenciales). • Mantenga la zona de trabajo sin residuos, tales como disolvente, trapos o gasolina. • No enchufe o desenchufe cables de alimentación o active o desactive los interruptores de alimentación o de luces en presencia de emanaciones inflamables. • Conecte a tierra todos los equipos en la zona de trabajo. Vea Instrucciones de conexión a tierra. • Use únicamente mangueras conectadas a tierra. • Sostenga firmemente la pistola contra el costado de un cubo conectado a tierra mientras dispara hacia el interior del mismo. • Si hay chispas de electricidad estática o siente un choque eléctrico, detenga el funcionamiento inmediatamente. No use el equipo hasta haber identificado y corregido el problema. • Mantenga un extintor de incendios que funcione correctamente en la zona de trabajo.
	<p>PELIGROS DEBIDOS AL USO INCORRECTO DEL EQUIPO</p> <p>El uso incorrecto puede provocar la muerte o lesiones graves.</p> <ul style="list-style-type: none"> • No use la unidad si está cansado o bajo los efectos de medicamentos o del alcohol. • No exceda la presión máxima de trabajo o la temperatura nominal del componente con menor valor nominal del sistema. Vea los Datos técnicos en todos los manuales del equipo. • Use fluidos y disolventes compatibles con las piezas húmedas del equipo. Vea los Datos técnicos en todos los manuales del equipo. Lea las recomendaciones de los fabricantes de los fluidos y los disolventes. Para obtener información completa sobre el material, pida los formularios MSDS al distribuidor o minorista. • Verifique el equipo a diario. Repare o sustituya de inmediato las piezas desgastadas o dañadas únicamente con piezas de repuesto originales del fabricante. • No altere ni modifique el equipo. • Use el equipo únicamente para el fin para el que ha sido diseñado. Si desea información, póngase en contacto con el distribuidor. • Tienda las mangueras y cables alejados de zonas de tránsito intenso, bordes pronunciados, piezas en movimiento y superficies calientes. • No retuerza o doble en exceso las mangueras, ni las use para arrastrar el equipo. • Mantenga a los niños y a los animales alejados de la zona de trabajo. • Cumpla con todas las normas de seguridad correspondientes.

! WARNING



PELIGRO DE INYECCIÓN A TRAVÉS DE LA PIEL

El fluido a alta presión de la pistola, las fugas de la manguera o los componentes rotos penetrarán en la piel. La inyección de fluido puede tener la apariencia de un simple corte, pero se trata de una herida grave que puede conducir a la amputación. **Obtenga tratamiento quirúrgico de inmediato.**

- No apunte nunca la pistola hacia alguien o alguna parte del cuerpo.
- No coloque la mano sobre la boquilla de pulverización.
- No intente bloquear o desviar fugas con la mano, el cuerpo, los guantes o un trapo.
- No pulverice sin el protector de boquilla y el seguro del gatillo instalados.
- Enganche el seguro del gatillo cuando no esté pulverizando.
- Siga el **Procedimiento de alivio de presión** indicado en este manual al dejar de pulverizar y antes de limpiar, verificar o dar servicio al equipo.



PELIGRO DE PIEZAS EN MOVIMIENTO

Las piezas en movimiento pueden dañar o amputar los dedos u otras partes del cuerpo.

- Manténgase alejado de las piezas en movimiento.
- No use el equipo sin los protectores o cubiertas instalados.
- El equipo presurizado puede ponerse en marcha sin advertencia. Antes de revisar, mover, o dar servicio al equipo, siga el **Procedimiento de alivio de presión** de este manual. Desconecte el suministro de alimentación o de aire.



EQUIPO DE PROTECCIÓN PERSONAL

Debe usar equipo de protección adecuado cuando trabaje, revise o esté en la zona de funcionamiento del equipo, a fin de ayudar a protegerse contra lesiones graves, incluso lesiones oculares, inhalación de emanaciones tóxicas, quemaduras y pérdida auditiva. Este equipo incluye, pero no está limitado a:

- Gafas de protección
- Ropa de protección y un respirador, como recomiendan los fabricantes de fluido y de disolvente
- Guantes
- Protección auditiva

Identificación de componentes

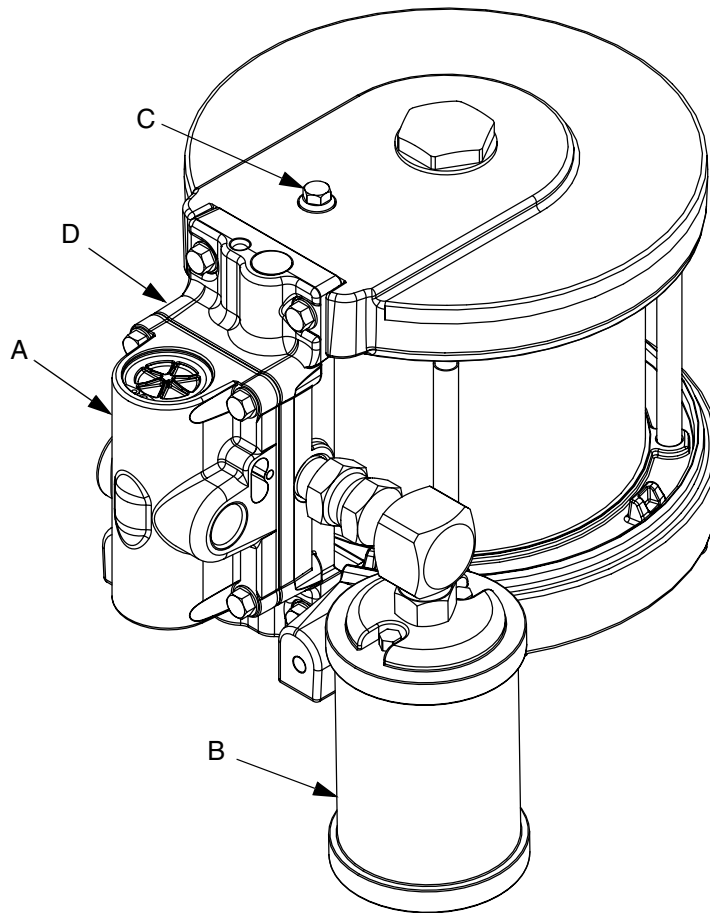





Fig. 1: Componentes del motor neumático NXT

Leyenda:

- A Válvula de aire
- B Silenciador
- C Válvula piloto
- D Colector

Conexión a tierra

						
---	---	---	--	--	--	--

El equipo se debe conectar a tierra para reducir el riesgo de chispas de electricidad estática. Las chispas de electricidad estática pueden ocasionar el encendido o la explosión de las emanaciones. La conexión de tierra proporciona un cable de escape para la corriente eléctrica.

Vea la FIG. 2. Verifique que el tornillo de conexión a tierra (GS) esté fijado y apretado con seguridad en el motor neumático. Conecte el otro extremo del cable de conexión a tierra (U) a una tierra verdadera.

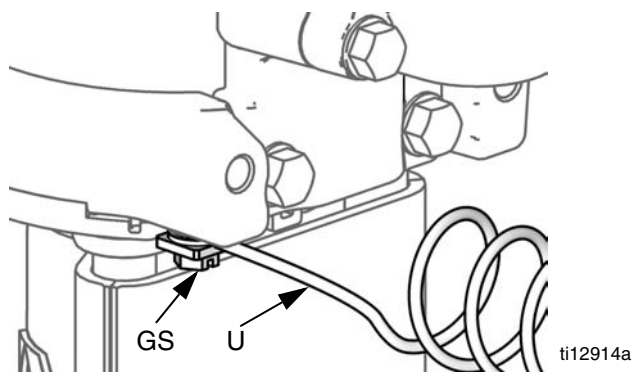

FIG. 2: Cable de conexión a tierra

Resolución de problemas



AVISO

Verifique todos los problemas y causas posibles antes de desarmar la bomba.

Problema	Causa	Solución
El motor neumático no funciona.	Válvula de aire dañada (17).	Sustituya o de servicio a la válvula de aire dañada (17). Vea la página 8.
	Válvulas piloto dañadas (19).	Sustituya las válvulas piloto (19). Vea la página 11.
Escape continuo de aire alrededor de la varilla de pistón del motor neumático.	Copas en U dañadas (3, 43).	Sustituya las copas en U de la varilla de pistón (3, 43). Vea la página 11.
Escape continuo de aire por el silenciador.	Placa (105) o copa (112) de la válvula de aire dañada.	Sustituya o de servicio a la válvula de aire dañada (17). Vea la página 8.
El motor neumático "rebota" en la parte superior de la carrera.	Válvula auxiliar inferior dañada.	Sustituya la válvula piloto inferior (19). Vea la página 11.
El motor neumático "rebota" en la parte inferior de la carrera.	Válvula auxiliar superior dañada.	Sustituya la válvula piloto superior (19). Vea la página 11.
Formación de hielo adentro del motor.	El motor neumático funciona con alta presión o con un régimen de ciclos alto.	Reduzca la presión, el régimen de ciclos o el ciclo de trabajo del motor.
		Reduzca el punto de rocío del aire comprimido en el filtro de coalescencia de humedad.

Reparaciones

Reparación de la válvula de aire



Sustitución de la válvula de aire completa

1. Pare la bomba a mitad de su recorrido. Libere la presión. Realice el procedimiento de Procedimiento de descompresión que figura en el manual de configuración y funcionamiento del dosificador para colocación de vidrios avanzado ExactaBlend AGP.
2. Desconecte la tubería de aire del motor.
3. Quite los tornillos (18). Retire la válvula de aire (17) y la junta (16*♦).
4. Para reparar la válvula de aire, vaya a **Desarmado de la válvula de aire**, paso 1 a la derecha. Para instalar una válvula de aire de repuesto, continúe con el paso 5.
5. Alinee la junta nueva de la válvula de aire (16*♦) en el colector, luego conecte la válvula de aire (17).
6. Vuelva a conectar la tubería de aire al motor.

Sustitución de las juntas o reconstrucción de la válvula de aire

Hay disponibles kits de juntas de la válvula de aire. Vea la página 18 para pedir el kit correcto para su bomba. Las piezas están marcadas con †.

Hay disponibles kits de reparación de la válvula de aire. Vea la página 18 para pedir el kit correcto para su bomba. Las piezas están marcadas con ♦.

Hay disponibles kits de tapa de extremo de la válvula de aire. Vea la página 18 para pedir el kit correcto para su bomba. Las piezas están marcadas con ⌘.

Desarmado de la válvula de aire

1. Efectúe los pasos 1-5 de **Sustitución de la válvula de aire completa**, página 8.
2. Vea la FIG. 3. Use una llave hexagonal de 2 mm o 5/64 pulg. para retirar dos tornillos (109†♦). Retire la placa de la válvula (105♦).
3. Retire el conjunto de copa de dos partes (♦112a, b y c) y el resorte (111♦).

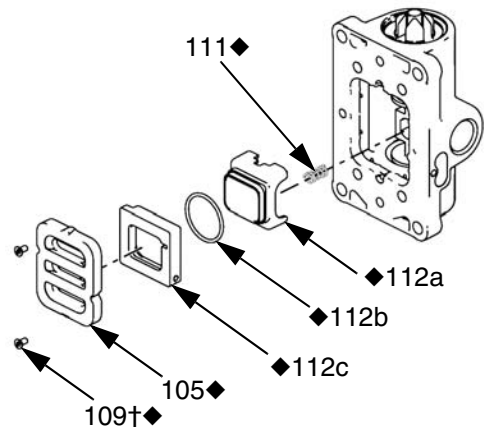

FIG. 3: Retiro de la placa de aire

4. Retire el anillo elástico (110♦⌘) de cada extremo. Use el pistón para empujar las tapas de extremo (107⌘, 117⌘) hacia afuera de los extremos. Retire las juntas tóricas de la tapa de extremo (106†⌘♦, 119†⌘♦).
5. Retire el pistón (102♦). Retire las juntas de copa en U (108†♦) de cada extremo y el conjunto de retén (103♦) y leva de retén (104♦) del centro.

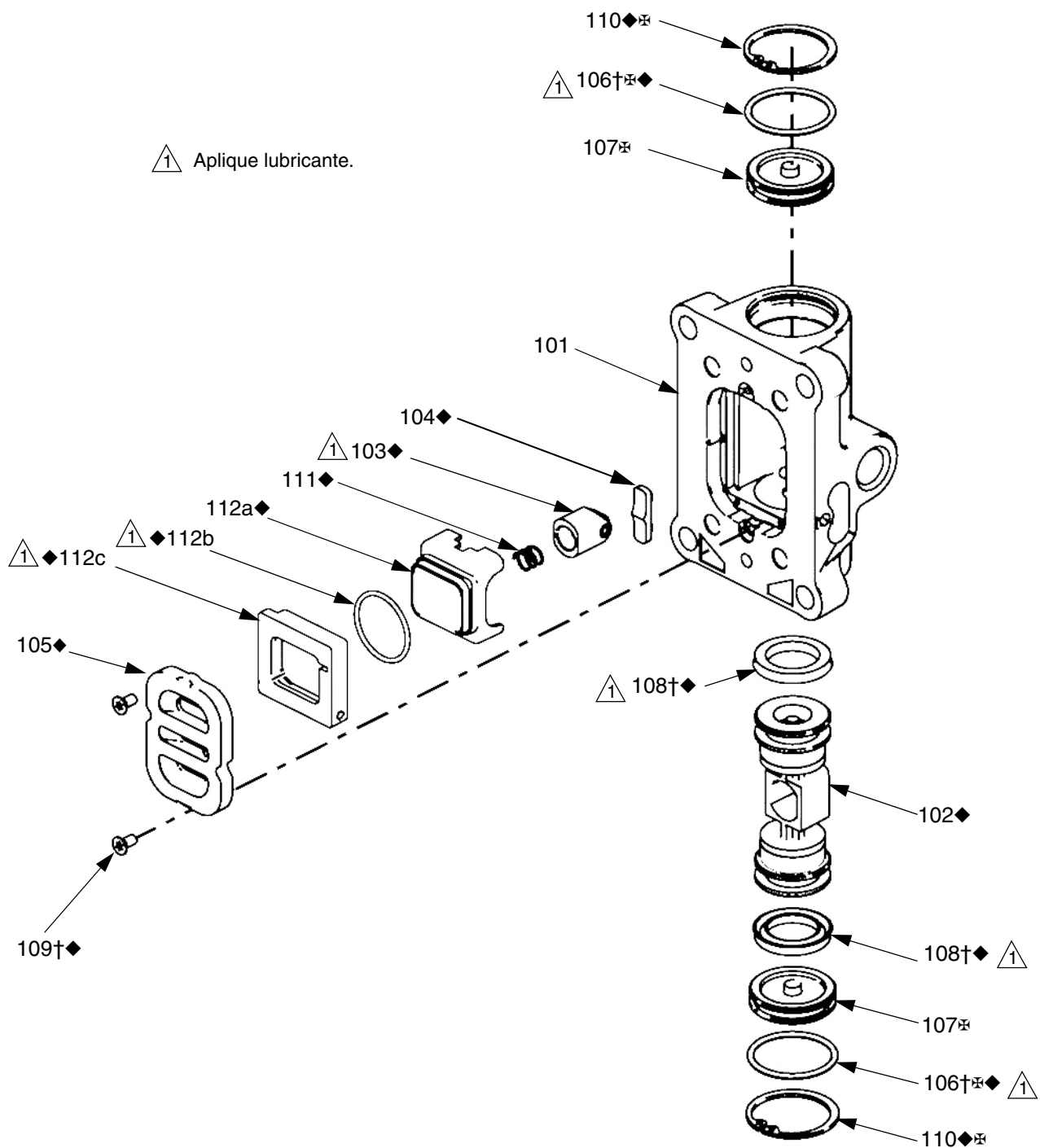

FIG. 4: Conjunto de la válvula de aire

Armado de la válvula de aire

1. Lubrique la leva de tope (104♦) e instálela en la carcasa.
2. Lubrique las copas en U (108†♦) e instálelas en el pistón (102♦) con los labios orientados hacia el centro del pistón.

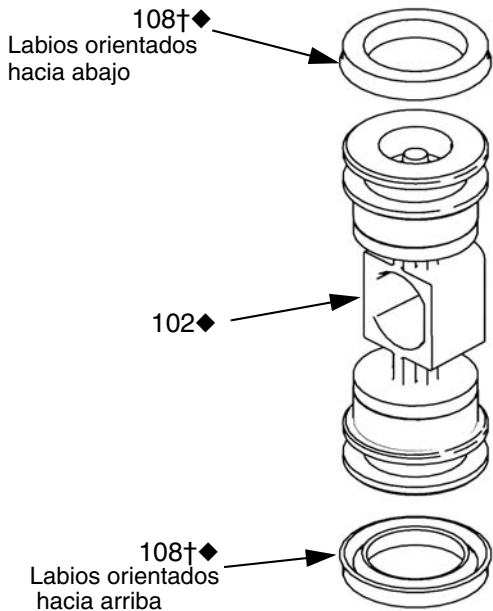

FIG. 5: Instalación de la copa en U de la válvula de aire

3. Lubrique ambos extremos del pistón (102♦) e instálelo en la carcasa.
4. Lubrique e instale el conjunto de tope (103♦) en el pistón.
5. Lubrique las juntas tóricas nuevas (106†⊗♦) e instálelas en las tapas de extremo (107⊗). Instale las tapas de extremo en la carcasa.
6. Instale un anillo elástico (110♦⊗) en cada extremo para sostener las tapas de extremo en su lugar.

7. Instale el resorte (111♦).

Lubrique e instale la junta tórica de la copa (♦112b) en el cuerpo de la copa (♦112a), luego monte el cuerpo de la copa en la base de la copa (♦112c). Lubrique e instale el conjunto de la copa. Alinee el imán pequeño redondo con la entrada de aire.

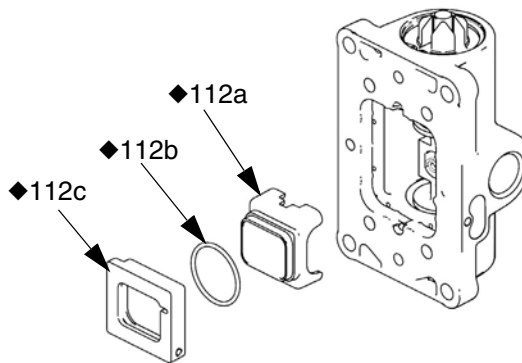
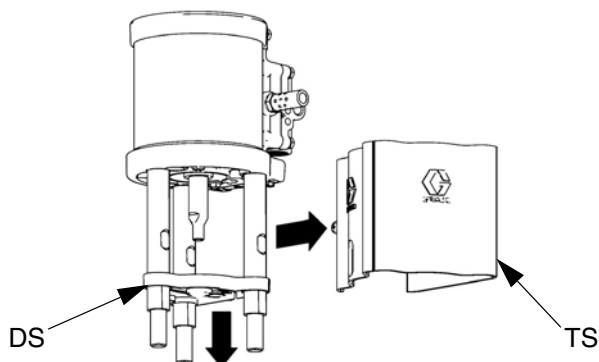

FIG. 6: Instalación de la copa de dos partes

8. Instale la placa de la válvula (105♦). Apriete los tornillos (109†♦) para mantenerla en su lugar.

Sustitución de las válvulas piloto

1. Pare la bomba a mitad de su recorrido. Libere la presión. Realice el procedimiento de Procedimiento de descompresión que figura en el manual de configuración y funcionamiento del dosificador para colocación de vidrios avanzado ExactaBlend AGP.
2. Desconecte la tubería de aire del motor.
3. Retire la protección de la varilla de unión (TS). Deslice la pantalla antigoteo (DS) hacia abajo sobre las varillas de unión.



4. Use una llave de tubo de 10 mm para extraer las válvulas piloto antiguas (19) de las cubiertas superior e inferior.
5. Lubrique e instale las válvulas piloto (19) nuevas. Apriete a 11-12 N•m (95-105 pulg-lb).

Reparación del motor neumático



NOTA: Hay disponibles kits de juntas del motor neumático. Vea la página 18 para el kit correcto para su motor. Las piezas incluidas en el kit están marcadas con un asterisco (*). Para mejores resultados, use todas las piezas del kit.

Desconexión del motor neumático

1. Lave la bomba, si fuera posible. Libere la presión. Realice el procedimiento de Procedimiento de descompresión que figura en el manual de configuración y funcionamiento del dosificador para colocación de vidrios avanzado ExactaBlend AGP. Desconecte las mangueras de aire y de fluido, el cable de conexión a tierra y el blindaje de la varilla de unión.
2. Retirar el anillo de retención y pasador de retención (P).

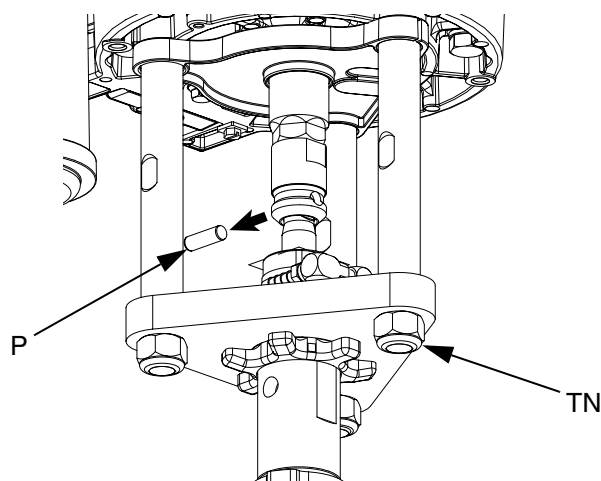

FIG. 7: Extracción de la clavija

3. Retire las tuercas de las varillas de unión (TN).

AVISO

El pistón de la bomba no estará más unido al motor una vez que todas las tuercas de la varilla se hayan extraído. Para evitar daños que podrían producirse si cayera, sostenga el pistón de la bomba durante la extracción de las tuercas de la varilla de unión.

4. Use una llave de cubo para quitar los tornillos de montaje.
5. Extraiga el motor neumático. Las varillas de unión y la pantalla antigoteo permanecerán unidas.

Desarmado del motor neumático

1. Use una llave de tubo de 10 mm para retirar cuatro tornillos (18). Retire la válvula de aire (17) y la junta (16*♦).
2. Retire el o los silenciador(es).
3. Quite cuatro tornillos (18) y retire el colector (15*) y las dos juntas (14*).
4. Use una llave de tubo de 10 mm para retirar las válvulas piloto (19) de las cubiertas superior e inferior.
5. Extraiga los tornillos de unión de 17 mm.

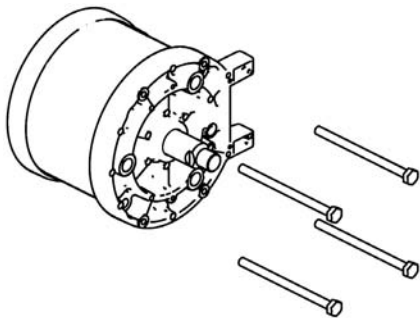

6. Retire la cubierta superior. Retire la junta tórica (9*).
7. Retire el cilindro (11).
8. Según el modelo de bomba de desplazamiento, puede que sea necesario retirar un adaptador de la parte inferior del conjunto del pistón.
9. Deslice el conjunto de pistón (5) directamente hacia arriba de la cubierta inferior.

AVISO

No intente desarmar el conjunto de pistón (5).

10. Retire la junta tórica (8*) alrededor del pistón.
11. Retire las juntas de copa en U (3*, 43*) y junta tórica (9*) de la cubierta inferior.

Armado del motor neumático

NOTA: Para facilitar el armado, comience con la cubierta superior (13) invertida en el banco de trabajo y arme el motor neumático de abajo hacia arriba.

1. Lubrique e instale la junta tórica (9*) en la cubierta superior (13).
2. Lubrique el interior del cilindro (11). Baje el cilindro (11) a la cubierta superior (13).
3. Lubrique e instale la junta tórica (8*) alrededor del pistón (5). Lubrique las empaquetaduras.
4. Deslice el conjunto del pistón (5) hacia abajo adentro del cilindro (11). Asegúrese de que la junta tórica (9*) permanezca en su lugar.
5. Vea la FIG. 8. Lubrique e instale una junta de copa en U con brida (43*) nueva en la parte inferior del cojinete de la cubierta inferior (1). La copa en U debe estar orientada hacia arriba y la brida hacia abajo. Lubrique e instale una junta de copa en U (3*) nueva en la parte superior del cojinete. Los labios deben estar hacia arriba.

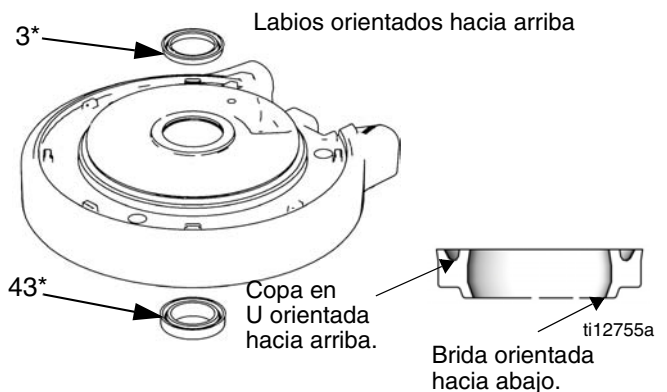

FIG. 8: Instalación de la copa en U del motor neumático

6. Lubrique e instale la junta tórica (9*) en la cubierta inferior (1).
7. Instale el amortiguador del pistón (28) en la cubierta inferior (1).

8. Vea la FIG. 9. Coloque cuidadosamente la cubierta inferior (1) en el cilindro (11), deslizando la varilla a través del cojinete. Las superficies del colector en las cubiertas superior e inferior deben alinearse.

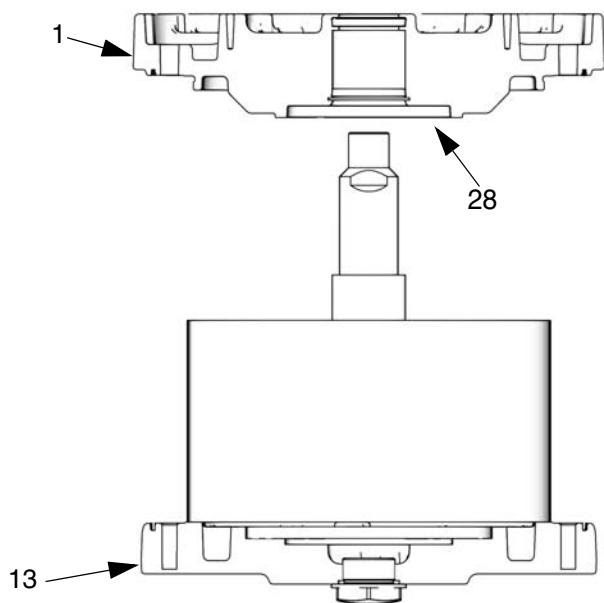

FIG. 9: Instalación de la cubierta inferior

9. Instale los pernos de unión (10) apretados con la mano.

10. Instale dos juntas (14*) en el colector (15). Instale el colector (15). Apriete los pernos a 10,7-11,9 N•m (95-105 pulg-lb).

NOTA: El colector es reversible para facilitar la colocación del silenciador o escape remoto.

11. Alinee la junta de la válvula de aire (16*♦) en el colector, luego conecte la válvula de aire.
12. Apriete los tornillos de unión (10) a medio recorrido. Avance con un patrón entrecruzado. Continúe apretando los tornillos siguiendo ese patrón a 25-30 pies-lb (34-40 N•m).
13. Lubrique e instale las válvulas piloto (19) en las cubiertas superior e inferior. Apriete a 11-12 N•m (95-105 pulg-lb).
14. Vuelva a instalar el o los silenciador(es).

Piezas

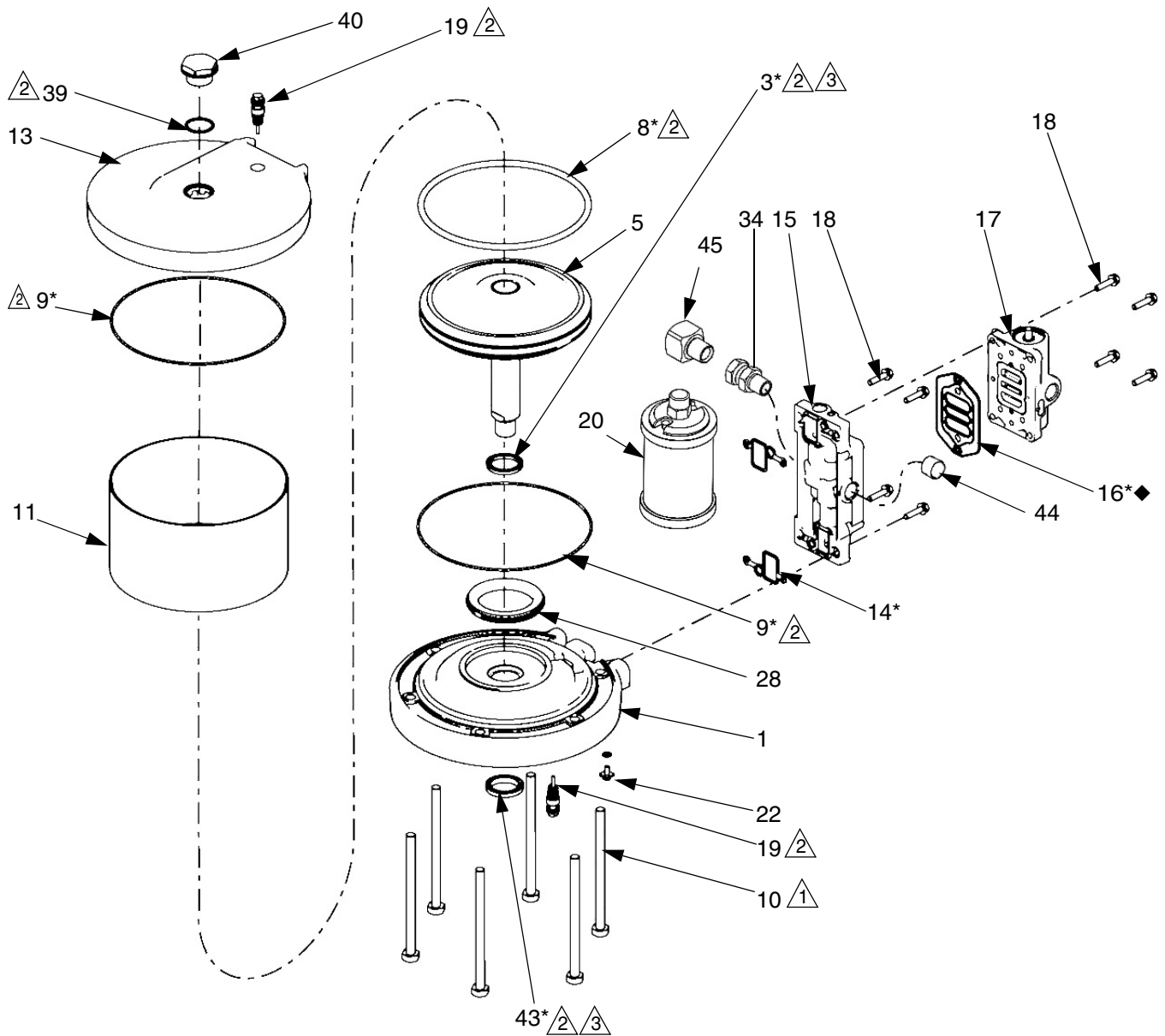

① Apriete a 34-40 N•m (25-30 pies-lb.)

② Aplique lubricante.

③ Copa en U orientada hacia arriba. Brida (junta inferior solamente) orientada hacia abajo. Vea la FIG. 8, página 12.

Piezas del motor neumático

Ref.	Código de Pieza	Descripción	Cant.
1	24A549	CUBIERTA, inferior, conjunto (incluye 3, 9, 19, 22, 28 y 43)	1
3*	No se venden por separado. Vea Kit de juntas de motor neumático (página 18) o Conjunto de cubierta inferior (1, en esta tabla)	COPA EN U	2
5	24A550	PISTÓN, motor, conjunto	1
8*	No se venden por separado. Vea Kit de juntas de motor neumático (página 18) o Conjunto de pistón (5, en esta tabla)	JUNTA TÓRICA, pistón	1
9*	No se venden por separado. Vea Kit de juntas de motor neumático (página 18) o Conjunto de cubierta inferior (1, en esta tabla) o Conjunto de cubierta superior (13, en esta tabla)	JUNTA TÓRICA, cubierta	2
10	15M316	PERNO, unión, cab. hex.	4
11	24T883	CILINDRO, motor	1
13	15X354	CUBIERTA, superior, conjunto, incluye 9, 19, 39, 40 y 41	1
14*	No se venden por separado. Vea Kit de juntas de motor neumático (página 18) o Conjunto de colector (15, en esta tabla)	JUNTA, colector	2
15	24A580	COLECTOR, conjunto, incluye 14, 16 y 18 (cant. 4)	1
16*◆	No se venden por separado. Vea Kit de juntas de motor neumático (página 18) o Conjunto de colector (15, en esta tabla)	JUNTA, válvula de aire	1
17	24A352	VÁLVULA, aire, vea la página 18 Estándar (para modelos sin DataTrak o con DataTrak solo con contador de ciclos)	1
	24A354	Compatible con DataTrak con protección contra embalamiento	1
	262608	Estacionamiento - Baja a la posición inferior (solo contador de ciclos)	1
18	No se venden por separado. Vea Conjunto de colector (15, en esta tabla) o Conjunto de solenoide (25, en esta tabla)	TORNILLO, M6 x 25	8
19	24A366	VÁLVULA, piloto	2
20	117237	SILENCIADOR	1
22	116343	TORNILLO, conexión a tierra	1
28	24A914	KIT DE AMORTIGUADOR, incluye amortiguador inferior, amortiguador superior y tornillos	1
34	190451	UNIÓN, adaptador	1
35▲	15W719	ETIQUETA, advertencia, (no se muestra)	1
39	No se venden por separado. Vea Conjunto de cubierta superior (13, en esta tabla) o Tapón (40)	JUNTA TÓRICA, tapón de la cubierta superior	1
40	24E990	TAPÓN, cubierta superior	1
43	No se venden por separado. Vea Kit de juntas de motor neumático (página 18) o Conjunto de cubierta inferior (1, en esta tabla)	JUNTA, copa en U con brida	1
44	100361	TAPÓN, tubería	1
45	115764	RACOR, codo, 90	1

* Incluidas en el Kit de juntas de motor neumático. Vea la página 18.

▲ Pueden solicitarse etiquetas, señales, placas y tarjetas de advertencia de repuesto sin cargo.

Piezas de la válvula de aire

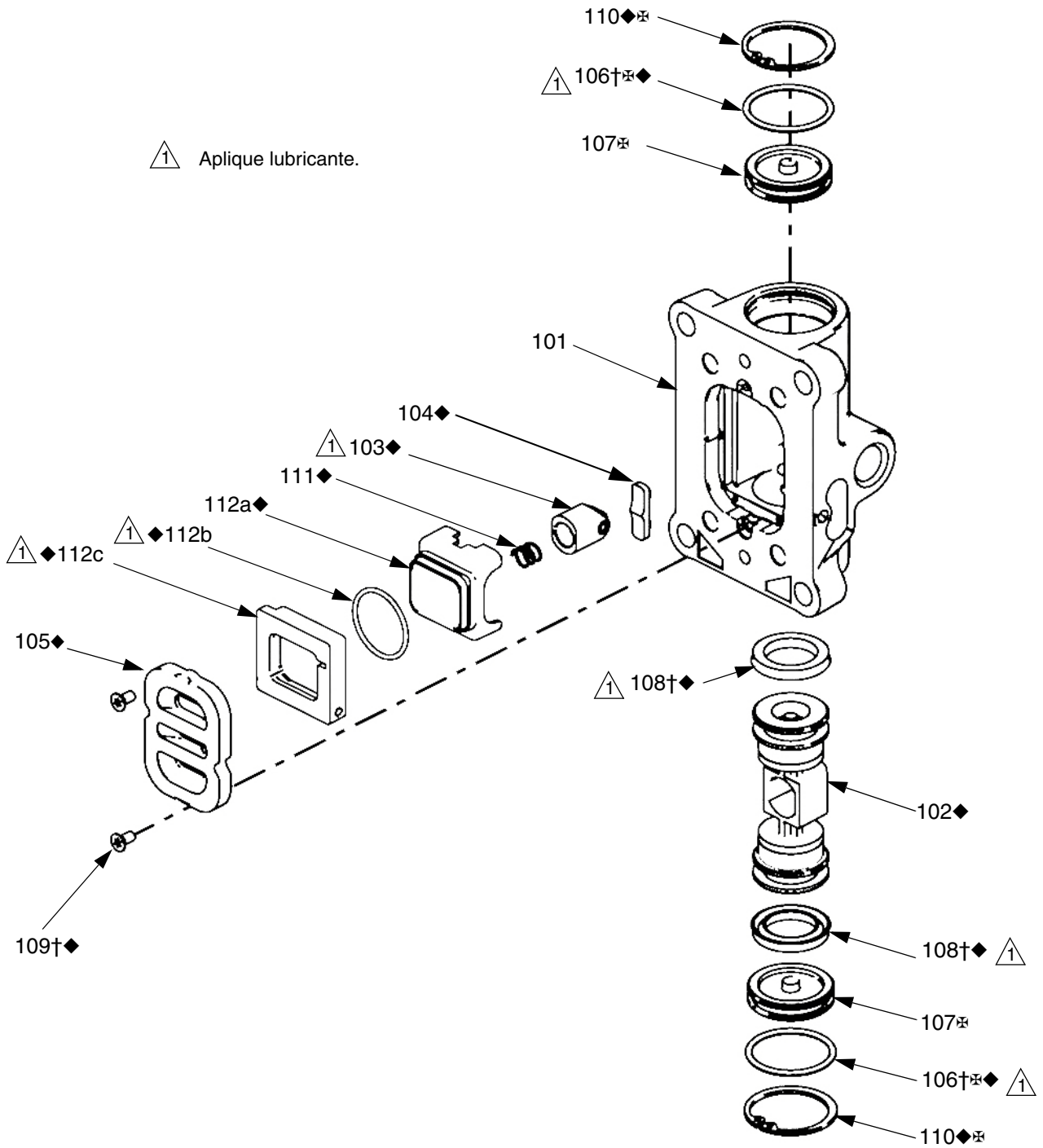

Las piezas de la válvula de aire no se venden individualmente. La tabla siguiente muestra las opciones de kit posibles para cada pieza. Vea la página 18 para pedir el o los kit(s) o el repuesto completo de las válvulas para su motor.

Ref.	Descripción	Cant.	Kit de reparación de la válvula de aire	Kit de juntas de la válvula de aire	Kit de tapa de extremo de la válvula de aire	Otro
101	CARCASA	1				
102♦	PISTÓN DE VÁLVULA DE AIRE	1	✓			
103♦	CONJUNTO DE PISTÓN DE TOPE	1	✓			
104♦	LEVA DE TOPE	1	✓			
105♦	PLACA, válvula de aire	1	✓			
106†⊗♦	JUNTA TÓRICA	2	✓	✓	✓	
107⊗	TAPA, estándar	2			✓	
108†♦	COPA EN U	2	✓	✓		
109†♦	TORNILLO	2	✓	✓		Kit de tornillos 24A359 (paquete de 10)
110♦⊗	ANILLO ELÁSTICO	2	✓		✓	
111♦	RESORTE DEL TOPE	1	✓			
112a♦ 112b♦ 112c♦	CONJUNTO DE COPA DE DOS PARTES, con junta tórica	1	✓			
18	TORNILLO, M6 x 25	4				Vea Conjunto de colector (15, Tabla de piezas del motor neumático) o Conjunto de solenoide (25, Tabla de piezas del motor neumático)
16*†♦	JUNTA DE LA VÁLVULA DE AIRE	1	✓	✓		Vea Kit de juntas de motor neumático (página 18) o Conjunto de colector (15, Tabla de piezas del motor neumático)

† Includida en el Kit de juntas de motor neumático. Vea la página 18.

♦ Includida en el kit de reparación de la válvula de aire. Vea la página 18.

⊗ Includidas en el Kit de tapa de extremo de la válvula de aire. Vea la página 18.

Kits y accesorios

Descripción del kit	Código de Pieza
Kit de repuesto de la válvula de aire completa – Estándar	24A352
* Kit de juntas del motor neumático	24A547
◆ Kit de reparación de la válvula de aire	24A538
† Kit de juntas de la válvula de aire	24A536
⊗ Kit de tapa de extremo de la válvula de aire – estándar	24A361
Kit de tornillos — Incluye diez tornillos (109)	24A359

Dimensiones

A mm (pulg.)	B mm (pulg.)	C mm (pulg.)	D mm (pulg.)	E mm (pulg.)	Peso kg (lb)
196 (7,7)	274 (10,8)	290 (11,4)	218 (8,6)	249 (9,8)	10,9 (24)

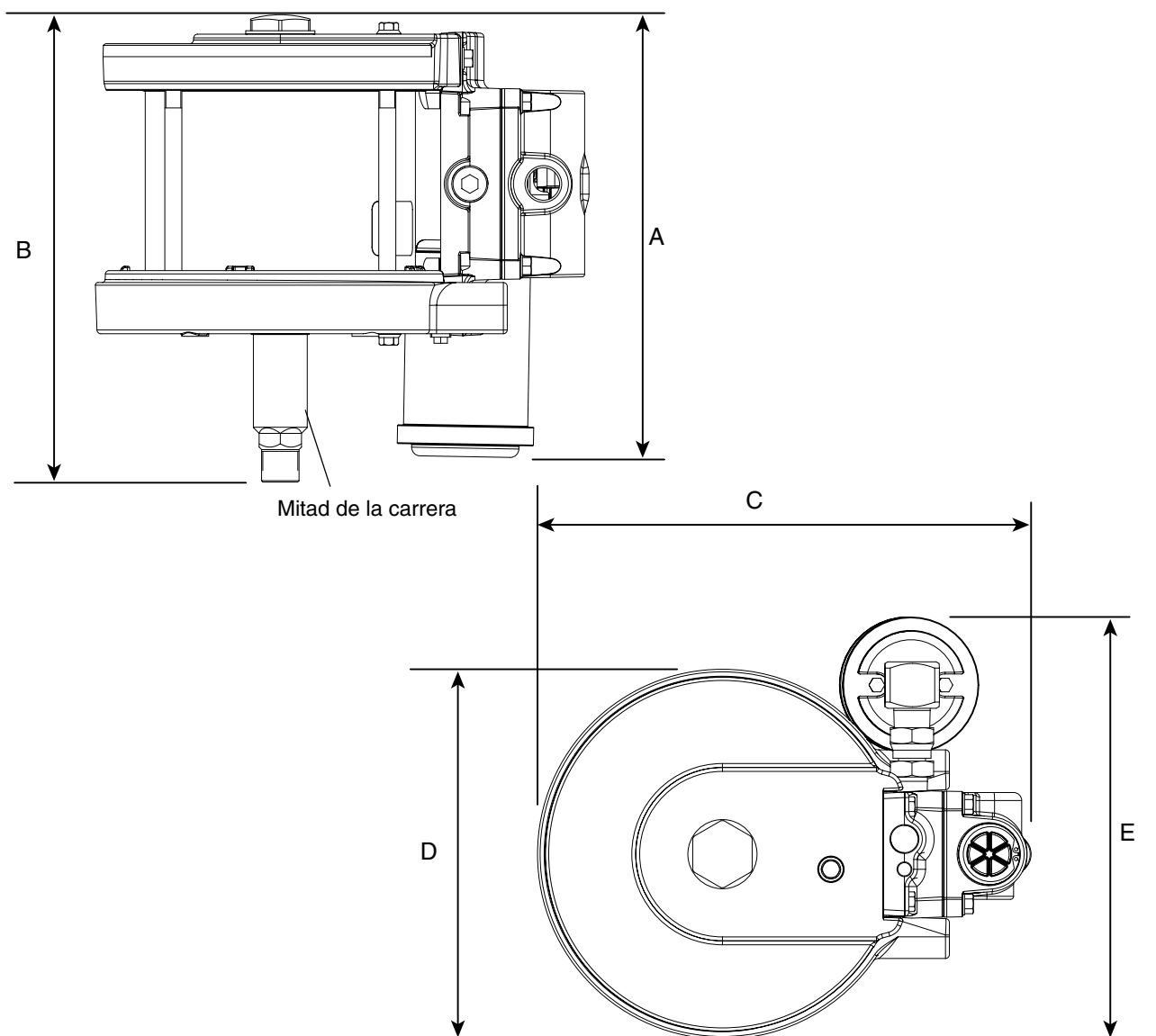

Datos técnicos

Presión máxima de entrada de aire	0,7 MPa (7,0 bar, 100 psi)
Longitud de la carrera.	1,5 pulg.
Tamaño de la entrada de aire	0,5 pulg.
Velocidad máxima del motor.	60 ciclos por minuto
(Para evitar el desgaste prematuro de la bomba, no exceda la velocidad máxima recomendada para la bomba de fluido.)	
Datos de sonido	
Potencia de sonido*	80,1 dBa
Presión de sonido**	70,2 dBa

* Potencia de sonido a 0,48 MPa (4,8 bar, 70 psi), 20 cpm. Potencia de sonido medida según la norma ISO 9614-2.

** La presión de sonido fue probada a 1 m (3,28 pies) del equipo.

Garantía estándar de Graco

Graco garantiza que todos los equipos a los que se hace referencia en este documento que han sido manufacturados por Graco y que portan su nombre están libres de cualquier defecto de materiales y mano de obra en la fecha de venta al comprador original para su uso. Con la excepción de cualquier garantía especial, extendida o limitada publicada por Graco y durante un período de doce meses desde la fecha de venta, Graco reparará o reemplazará cualquier pieza o equipo que Graco determine que es defectuoso. Esta garantía es válida solamente cuando el equipo ha sido instalado, operado y mantenido de acuerdo con las recomendaciones escritas de Graco.

Esta garantía no cubre y Graco no será responsable por desgaste o rotura generales, o cualquier fallo de funcionamiento, daño o desgaste causado por una instalación defectuosa, una aplicación incorrecta, abrasión, corrosión, mantenimiento incorrecto o inadecuado, negligencia, accidente, manipulación o sustitución con piezas que no sean de Graco. Graco tampoco asumirá ninguna responsabilidad por mal funcionamiento, daños o desgaste causados por la incompatibilidad del equipo Graco con estructuras, accesorios, equipos o materiales que no hayan sido suministrados por Graco, o por el diseño, fabricación, instalación, funcionamiento o mantenimiento incorrecto de estructuras, accesorios, equipos o materiales que no hayan sido suministrados por Graco.

Esta garantía está condicionada a la devolución prepagada del equipo supuestamente defectuoso a un distribuidor Graco para la verificación del defecto que se reclama. Si se verifica que existe el defecto por el que se reclama, Graco reparará o reemplazará gratuitamente todas las piezas defectuosas. El equipo se devolverá al comprador original previo pago del transporte. Si la inspección del equipo no revela ningún defecto en el material o en la mano de obra, se harán reparaciones a un precio razonable; dichos cargos pueden incluir el coste de piezas, mano de obra y transporte.

ESTA GARANTÍA ES EXCLUSIVA y SUSTITUYE CUALQUIER OTRA GARANTÍA EXPRESA O IMPLÍCITA INCLUYENDO, PERO SIN LIMITARSE A ELLO, LA GARANTÍA DE COMERCIALIZACIÓN O LA GARANTÍA DE APTITUD PARA UN PROPÓSITO PARTICULAR.

La única obligación de Graco y el único recurso del comprador para el incumplimiento de la garantía serán según los términos estipulados anteriormente. El comprador acepta que no habrá ningún otro recurso disponible (incluidos, pero sin limitarse a ello, daños accesorios o emergentes por pérdida de beneficios, pérdida de ventas, lesiones a las personas o daños a bienes, o cualquier otra pérdida accesoria o emergente). Cualquier acción por incumplimiento de la garantía debe presentarse dentro de los dos (2) años posteriores a la fecha de venta.

GRACO NO GARANTIZA Y RECHAZA TODA SUPUESTA GARANTÍA DE COMERCIALIZACIÓN Y APTITUD PARA UN PROPÓSITO EN PARTICULAR, EN LO QUE SE REFIERE A ACCESORIOS, EQUIPO, MATERIALES O COMPONENTES VENDIDOS PERO NO FABRICADOS POR GRACO. Estos artículos vendidos pero no manufacturados por Graco (como motores eléctricos, interruptores, manguera, etc.) están sujetos a la garantía, si la hubiera, de su fabricante. Graco ofrecerá al cliente asistencia razonable para realizar reclamaciones derivadas del incumplimiento de dichas garantías.

Graco no será responsable, bajo ninguna circunstancia, por los daños indirectos, accesorios, especiales o emergentes resultantes del suministro por parte de Graco del equipo mencionado más adelante, o del equipamiento, rendimiento o uso de ningún producto u otros bienes vendidos al mismo tiempo, ya sea por un incumplimiento de contrato como por un incumplimiento de garantía, negligencia de Graco o por cualquier otro motivo.

Información sobre Graco

Para consultar la última información acerca de productos Graco, visite www.graco.com.

Para información sobre patentes, vea www.graco.com/patents.

PARA HACER UN PEDIDO, póngase en contacto con el distribuidor de Graco o llame para identificar el distribuidor más cercano.
Tel.: 612-623-6921 **o el número gratuito:** 1-800-328-0211 **Fax:** 612-378-3505

Todos los datos presentados por escrito y visualmente contenidos en este documento reflejan la información más reciente sobre el producto disponible en el momento de la publicación.

Graco se reserva el derecho de efectuar cambios en cualquier momento sin aviso.

Traducción de las instrucciones originales. This manual contains Spanish. MM 333007

Oficinas centrales de Graco: Minneapolis
Oficinas internacionales: Bélgica, China, Corea, Japón

GRACO INC. AND SUBSIDIARIES • P.O. BOX 1441 • MINNEAPOLIS MN 55440-1441 • USA

Copyright 2013, Graco Inc. Todas las instalaciones de fabricación de Graco están registradas conforme a la norma ISO 9001.

www.graco.com