

GrindLazer™

3A0365E
HR

- Namijenjen mrvljenju ravnih i vodoravnih betonskih ili asfaltnih površina -
- Za uklanjanje materijala s betonskih i asfaltnih površina -
- Koristi se na otvorenom, a mogu ga koristiti samo osposobljene osobe -

Model 571002 - rezanje prema naprijed

GrindLazer 270 (270 cc/9 ks)

Model 571003 - rezanje prema naprijed

GrindLazer 390 (390 cc/13 ks)

Model 571004 - Rezanje prema natrag (mora se koristiti s LineDriverom™)

GrindLazer 480 (480 cc/16 ks)

Model 571260 - Rezanje prema natrag (mora se koristiti s LineDriverom™)

GrindLazer 630 (627 cc/21 ks)



VAŽNE SIGURNOSNE UPUTE

Pročitajte sva upozorenja i upute u ovom priručniku. Spremite ove upute.

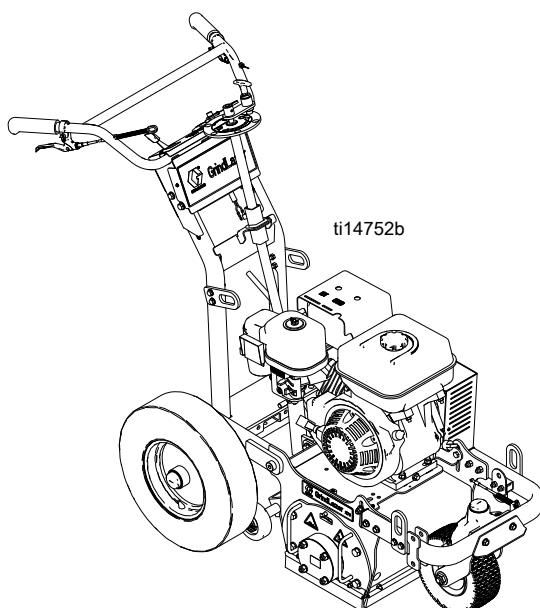

GrindLazer 270 i 390

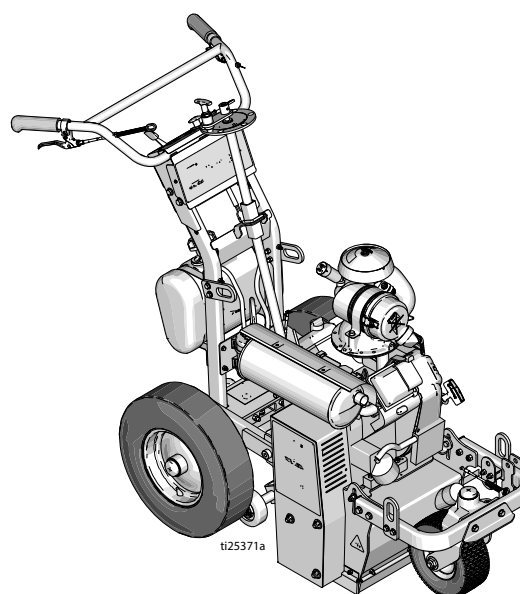

GrindLazer 630

Povezani priručnici:

Rukovanje - 3A0101

Dijelovi - 3A0103

(Bubnjevi, rezne ploče i LineDriver™ prodaju se zasebno)











Sadržaj



Sadržaj	2	Preporuke za slaganje reznih ploča	17
Upozorenja	3	Rezne ploče mlatila za grubo rezanje od 15 cm (dvostruki razmak) 276 držača razmaka/60 reznih ploča	17
Raspoznavanje dijelova	5	Rezne ploče mlatila za grubo rezanje od 20 cm (dvostruki razmak) 234 držača razmaka/84 rezne ploče	18
Zamjena bubnja	6	Rezne ploče mlatila za grubo rezanje od 25 cm (dvostruki razmak) 210 držača razmaka/102 rezne ploče	19
Zamjena rezne ploče	7	Rezne ploče mlatila za obično rezanje od 15 cm (jednostruki razmak) 234 držača razmaka/84 rezne ploče	20
Zamjena remena	9	Rezne ploče mlatila za obično rezanje od 20 cm (jednostruki razmak) 186 držača razmaka/114 reznih ploča	21
Zamjena spojke	11	Rezne ploče mlatila za obično rezanje od 25 cm (jednostruki razmak) 150 držača razmaka/138 reznih ploča	22
Zamjena kolotura	12	Rezne ploče mlatila za fino rezanje od 15 cm 198 držača razmaka/108 reznih ploča	23
Zamjena četke	13	Rezne ploče mlatila za fino rezanje od 20 cm 138 držača razmaka/144 rezne ploče	24
Zamjena sklopa pogonskog ležaja	14	Rezne ploče mlatila za fino rezanje od 25 cm 90 držača razmaka/174 rezne ploče	25
Uklanjanje nosivog sklopa za vrata	14	Karbidna glodala za rezanje od 15 cm 204 držača razmaka/30 reznih ploča	26
Ugradnja nosivog sklopa za vrata	14	Karbidna glodala za rezanje od 20 cm 132 držača razmaka/42 rezne ploče	27
Uklanjanje sklopa pogonskog ležaja	15	Karbidna glodala za rezanje od 25 cm 66 držača razmaka/54 rezne ploče	28
Ugradnja sklopa pogonskog ležaja	16	Karbidna glodala za rezanje od 15 cm 258 držača razmaka/84 rezne ploče	29
Ugradnja koluta	16	Karbidna glodala za rezanje od 20 cm 210 držača razmaka/108 rezne ploče	30
		Karbidna glodala za rezanje od 25 cm 162 držača razmaka/138 rezne ploče	31
		Karbidna glodala za rezanje od 15 cm 222 podmetači /126 rezne ploče	32
		Karbidna glodala za rezanje od 20cm 156 podmetači /174 rezne ploče	33
		Karbidna glodala za rezanje od 25cm 114 podmetači /204 rezne ploče	34
		Dijamantne rezne ploče	35
		Rješavanje problema	36
		Tehnički podaci	37
		Bilješke	39
		Gracovo standardno jamstvo	40

Upozorenja

Ova upozorenja namijenjena su za pripremu, uporabu, uzemljenje, održavanje i popravak ovog uređaja. Znak uskličnika označava opće upozorenje, dok znak za opasnost označava opasnosti vezane za pojedine postupke. Pri državanju se tih upozorenja. Osim toga, upozorenja za određeni proizvod mogu se pronaći u ovim uputama, gdje god su primjenjiva.

 UPOZORENJE	
 	<p>OPASNOST OD PRAŠINE I KRHOTINA</p> <p>Primjena ovog uređaja za rezanje betona i drugih materijala za popločavanje može rezultirati otpuštanjem potencijalno opasne prašine ili kemikalija iz materijala.</p> <ul style="list-style-type: none"> Namijenjeno samo za profesionalne korisnike upoznate s primjenjivim propisima i zakonima o zaštiti i industrijskoj higijeni. Opremu koristite samo u dobro zračenom prostoru. Nosite odgovarajući respirator testiran i odobren za uvjete rada u prašini.
	<p>OPASNOST OD POGREŠNE UPORABE UREĐAJA</p> <p>Pogrešna uporaba može uzrokovati smrt ili ozbiljne povrede.</p> <ul style="list-style-type: none"> Ne koristite uređaj kada ste umorni ili pod utjecajem droga ili alkohola. Ne napuštajte radno područje dok je uređaj uključen. Isključite svu opremu kada se ne koristi. Svakodnevno provjeravajte uređaj. Istrošene ili oštećene dijelove odmah popravite ili zamijenite samo originalnim zamjenskim dijelovima proizvođača. Uređaj nemojte mijenjati ili modificirati. Uređaj koristite samo u svrhu za koju je namijenjen. Za dodatne obavijesti obratite se svom distributeru. Ne dopustite djeci i životinjama približavanje radnom prostoru. Poštujte sve primjenjive sigurnosne propise. Držite siguran razmak od drugih ljudi u radnom području. Izbjegavajte cijevi, pregrade, otvore ili druge predmete koji strše iz radnog područja.
	<p>OPASNOST OD VOZILA U POKRETU</p> <p>Neoprezno i nesmotreno ponašanje uzrokuje nezgode. Pad s vozila, sudaranje s ljudima ili predmetima te sudar s drugim vozilom može rezultirati ozbiljnom ozljedom ili smrću.</p> <ul style="list-style-type: none"> Nemojte nagaziti na papučice za kretanje naprijed/natrag. Skrećite polagano. Nemojte izvoditi skretanja veća od 45°. Kod kretanja nizbrdo može doći do gubitka vuče. Nemojte raditi na padinama većim od 15°. Nemojte prevoziti putnike. Nemojte tegliti vozilo. Koristite samo s opremom za iscrtavanje crta. Koristite odgovarajuće mjere nadzora prometa u svim prometnim područjima. Pogledajte u Priručnik o jedinstvenim napravama za upravljanje prometom (Manual on Uniform Traffic Control Devices - MUTCD), Ministarstva za transport SAD-a (U.S. Department of Transportation), Savezna uprava za autoceste (Federal Highway Administration) ili lokalne propise o autocestama i prijevozu.
 	<p>OPASNOST OD POMIČNIH DIJELOVA</p> <p>Pomični dijelovi mogu prikliješiti ili otkinuti prste ili druge dijelove tijela.</p> <ul style="list-style-type: none"> Držite se podalje od pomičnih dijelova. Uređaj nemojte koristiti ako su s njega uklonjeni štitnici ili zaštitni poklopci. Prije provjere, pomicanja ili servisiranja uređaja isključite napajanje.
	<p>OPASNOST OD OPEKLINA</p> <p>Površine uređaja koje se zagrijavaju mogu tijekom rada postati jako vruće. Kako biste izbjegli ozbiljne opekline, nemojte dodirivati uređaj dok je vruć. Pričekajte dok se ne ohladi.</p>

UPOZORENJE

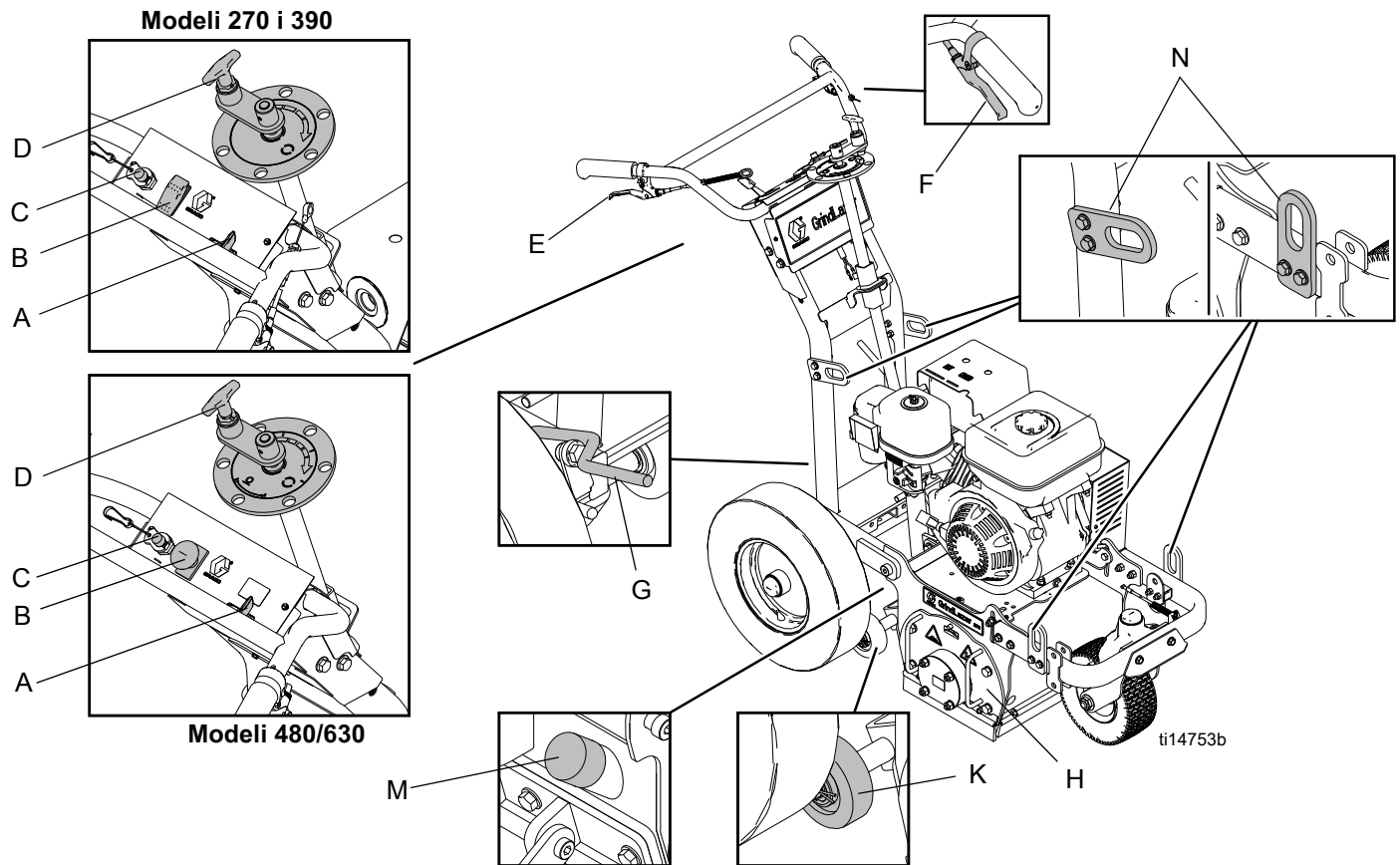

	<p>OPASNOST OD POŽARA I EKSPLOZIJE</p> <p>Zapaljive pare poput para od razrjeđivača i boja u području rada mogu se zapaliti ili eksplodirati. Za sprječavanje izbijanja vatre i eksplozije:</p> <ul style="list-style-type: none"> • Uređaj koristite samo u dobro zračenim prostorima. • Nemojte puniti spremnik dok motor radi ili dok je vruć. Isključite motor i pustite ga da se ohladi. Gorivo je zapaljivo i može se zapaliti ili eksplodirati ako se prolije na vruću površinu. • Radno okruženje održavajte čistim od krhotina, uključujući razrjeđivač, krpe i benzin. • U području rada držite ispravan uređaj za gašenje požara.
	<p>OPASNOST OD UGLJIČNOG MONOKSIDA</p> <p>Ispušni plinovi sadrže otrovni ugljični monoksid bez boje i mirisa. Udisanje ugljičnog monoksida može prouzročiti smrt. Nemojte raditi u zatvorenom prostoru.</p>
	<p>OPREMA ZA OSOBNU ZAŠTITU</p> <p>Prilikom rukovanja, servisiranja ili dok se nalazite u radnom okruženju uređaja nosite sredstva za osobnu zaštitu koja pomažu u zaštiti od ozbiljnih ozljeda, uključujući ozljede očiju, udisanja prašine ili kemikalija, opekline i gubitka sluha. Ova oprema uključuje, ali nije ograničena na:</p> <ul style="list-style-type: none"> • Zaštitne naočale • Zaštitne cipele • Rukavice • Štitnike za uši • Odgovarajući respirator testiran i odobren za uvjete rada u prašini

Raspoznavanje dijelova



	Dio	Opis
A	Ručica prigušnika motora	Za prilagođavanje brzine motora.
B	Sklopka za zaustavljanje motora	Opskrbljuje motor snagom
C	Isključenje u nuždi	Prikopčava se na rukovatelja i gasi motor ako se žica odspoji tijekom rada.
D	Brojčanik za prilagodbu bubnja	Podiže i spušta bubanj za rezanje.
E	Ručica za pokretanje bubnja	Kada je ručica pomaknuta, šipke za rukovanje mogu se stisnuti prema dolje kako bi se podigao bubanj za rezanje i zaustavio u položaju GORE (UP). Kad se bubanj zaustavi u položaju GORE (UP), GrindLazer se može pomicati, a bubanj neće dodirivati površinu.
F	Ručica za zaustavljanje prednjeg kotača	Kako bi se GrindLazer kretao pravocrtno, prednji kotač se najčešće zakoči. Kad je ručica pomaknuta, prednji kotač je otkočen i može se slobodno kretati.
G	Parkirna kočnica stražnjeg kotača	Sprječava pomicanje stražnjeg kotača.
H	Pristupna ploča bubnja	Uklonjiva ploča koja omogućuje pristup za zamjenu bubnja za rezanje.
K	Kotači za kontrolu dubine	Postavlja se dubina reza bubnja
M	Priključak za vakuum	Otvor za priključivanje vakuuma kako bi se smanjila prašina i krhotine tijekom rada.
N	Podizači	Pojačani podizači za podizanje GrindLazera tijekom transporta ili popravka.

Zamjena bubnja

						
Izbjegavajte dodirivanje ili rukovanje bubnjem nakon uporabe sve dok se u potpunosti ne ohladi.						

Uklanjanje

1. Uklonite četiri svornjaka i pristupnu ploču bubnja (H).

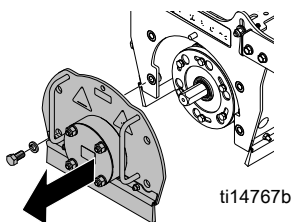

2. Uklonite bubanj s osovine sa 6 vijaka.

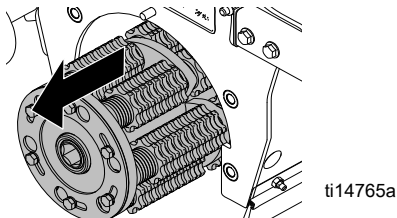

Ugradnja

NAPOMENA: Za bubnjeve karbidnog mlatila nije potrebna specifična orijentacija ili smjer. Karbidna glodala i dijamantne rezne ploče mogu se usmjeravati. Potrebno ih je složiti na način da su strelice na glodalima i reznim pločama okrenute u istom smjeru u kojem se okreće bubanj.



Modeli **270** i **390** oblikovani su za rezanje "prema naprijed" (bubanj se okreće u istom smjeru u kojem se kreće uređaj). Modeli **480** i **630** oblikovani su za rezanje "prema natrag (prema gore)" (bubanj se okreće u smjeru suprotnom od onog u kojem se kreće uređaj).

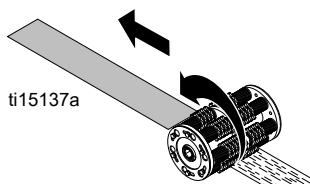

Rezanje prema naprijed
(modeli 270/390)

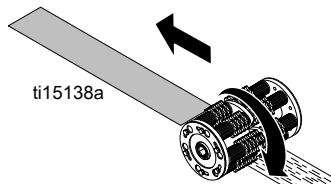

Rezanje prema natrag
(prema gore) modeli 480/630

1. Gurnite zamjenski bubanj na osovinu sa 6 vijaka.

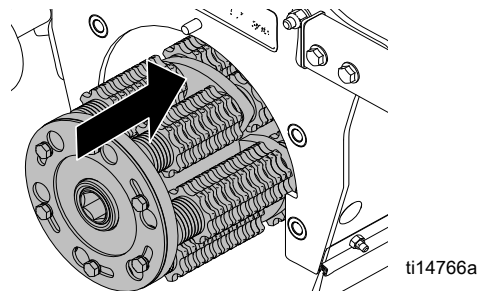

2. Spustite brojčanik za prilagodbu bubnja (D) i povucite ručicu za uključenje bubnja (E) tako da je bubanj spušten na tlo.

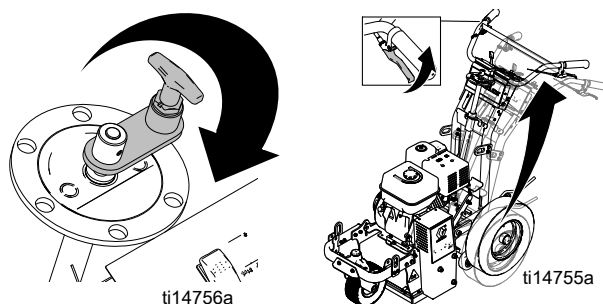

3. Vratite pristupnu ploču bubnja (H) i zategnite četiri svornjaka na 37 - 41 N•m.

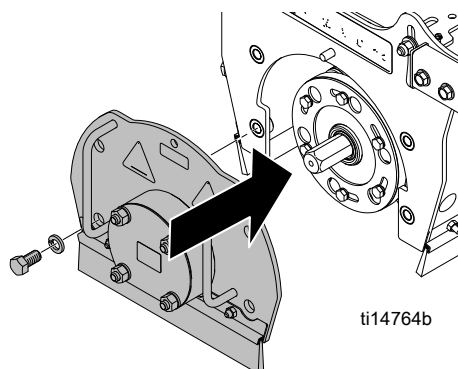

Zamjena rezne ploče

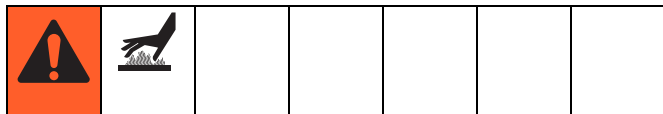

Uklanjanje (karbidno mlatilo/karbidno glodalo)

1. Uklonite bubanj (vidi **Zamjena bubnja**, str. 6).
2. Otpustite šest svornjaka sa svake strane bubnja (ne uklanjajte svornjake).

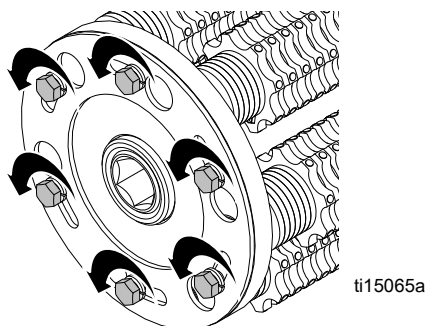

3. Rotirajte podloške na svakoj strani bubnja tako da šipke budu izložene.

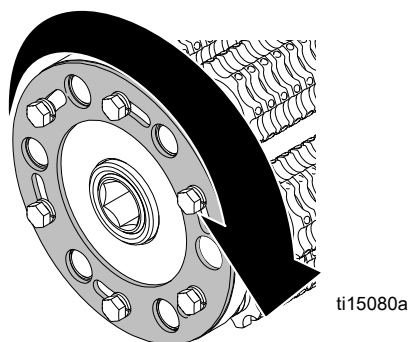

4. Gurnite šipku prema van i uklonite rezne ploče.

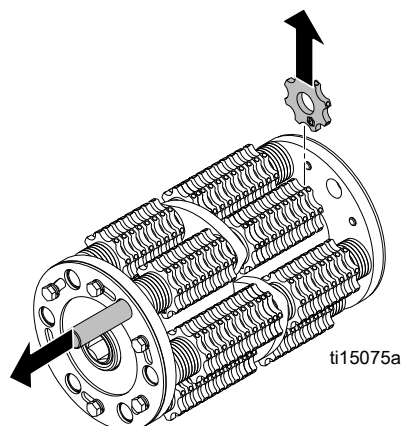

Ugradnja (karbidno mlatilo/karbidno glodalo)

1. Zamijenite rezne ploče i brtve (vidi **Preporuke za slaganje reznih ploča**, str. 17 - 35).

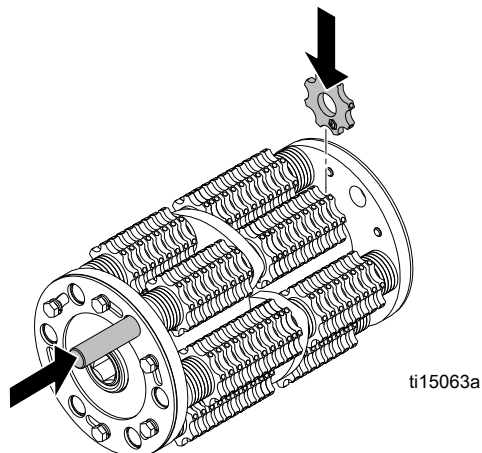

NAPOMENA: Za optimalan rad, rezne ploče moraju biti centrirane na bubnju.

2. Rotirajte ploče na svakoj strani bubnja tako da se šipke prekriju.

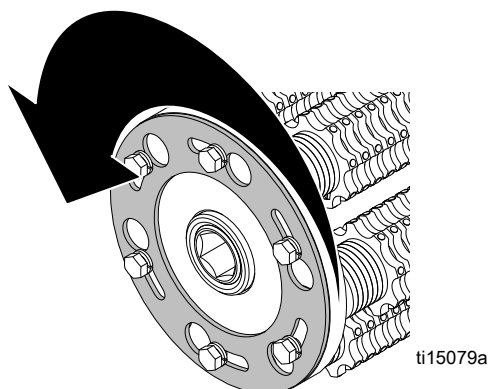

3. Zategnite šest svornjaka sa svake strane bubnja na 14 - 20 N•m.

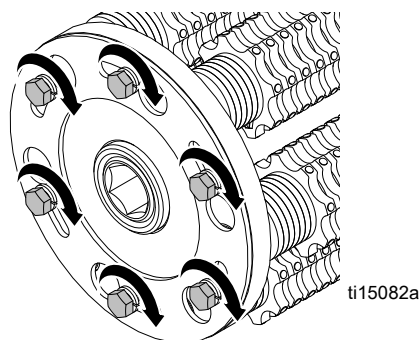

4. Ugradite bubanj (vidi **Zamjena bubnja**, str. 6).

Uklanjanje (dijamantne rezne ploče)

1. Uklonite bubanj (vidi **Zamjena bubnja**, str. 6).
2. Postavite bubanj u škripac.
3. Pomoću ključa otpustite maticu (okrenite u smjeru kazaljke na satu) i uklonite.

NAPOMENA: Ova matica ima navoje ulijevo.

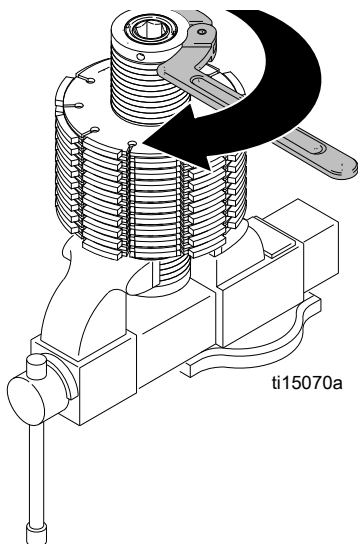

4. Uklonite sve držače razmaka i dijamantne rezne ploče.

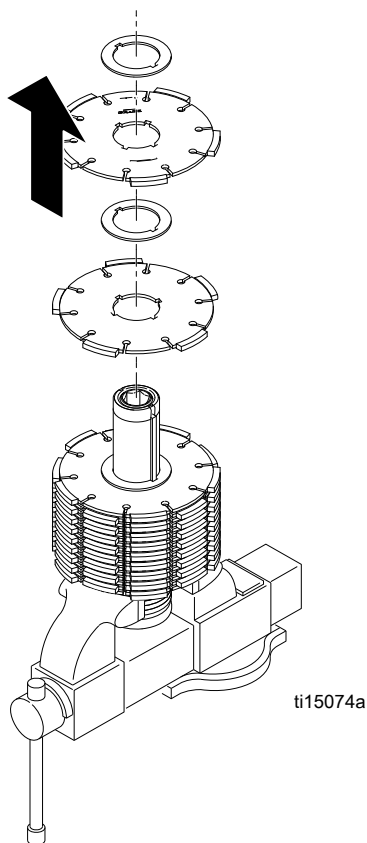

Ugradnja (dijamantne rezne ploče)

1. Zamijenite sve držače razmaka i dijamantne rezne ploče slijedom opisanim u nastavku (rezne ploče trebaju se rotirati u naizmjeničnim segmentima prilikom slaganja).

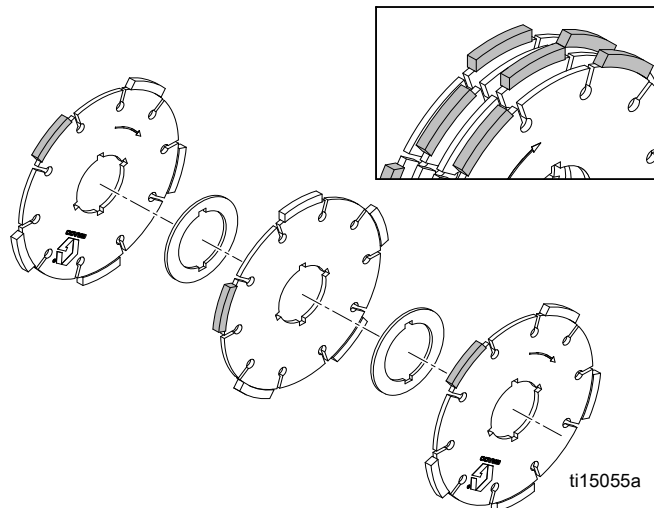

NAPOMENA: Za optimalan rad, rezne ploče moraju biti centrirane na bubnju.

2. OOčistite navoje od prašine i ostataka. Nanesite sredstvo za osiguranje vijaka plavog stupnja / srednje jačine. Upotrijebite ključ za učvršćivanje matice na kraj pogonske osovine (okrećite u smjeru suprotnom od smjera kazaljke na satu)..

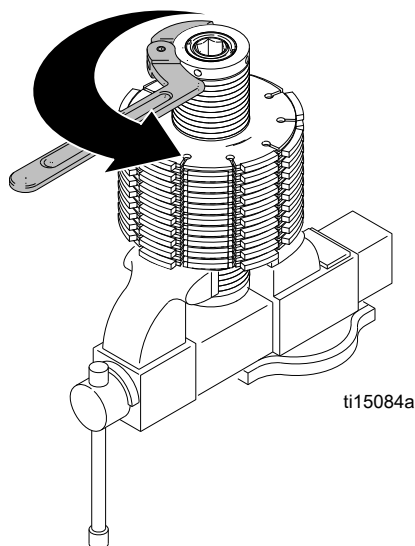

3. Uklonite bubanj iz škripca i ugradite ga (vidi **Zamjena bubnja**, str. 6).

Zamjena remena

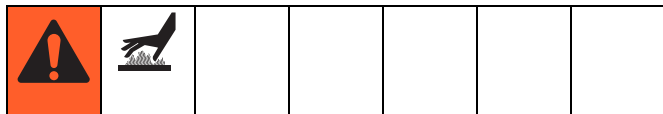

Uklanjanje

1. Uklonite tri matice i brtve. Uklonite kućište remena.

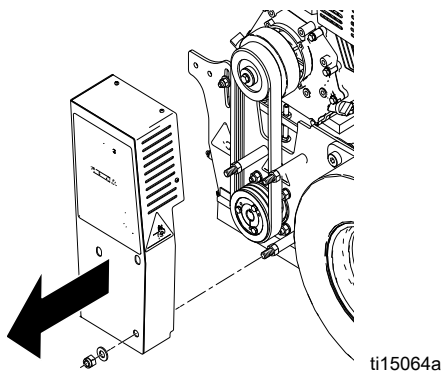

2. Otпустите протумaticу с оbје стране ремена.

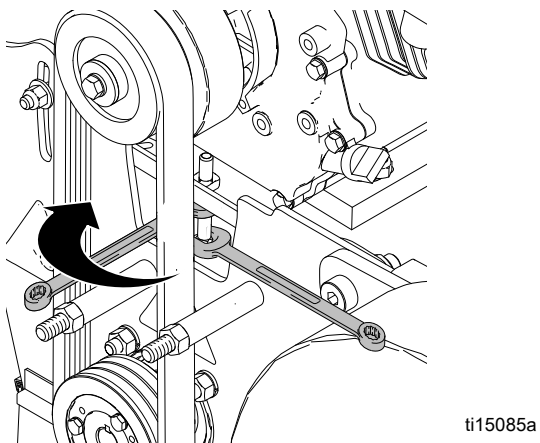

3. Pomoću dva ključa zategnite svornjake za postavljanje postolja motora na svakoj strani baze rezača.

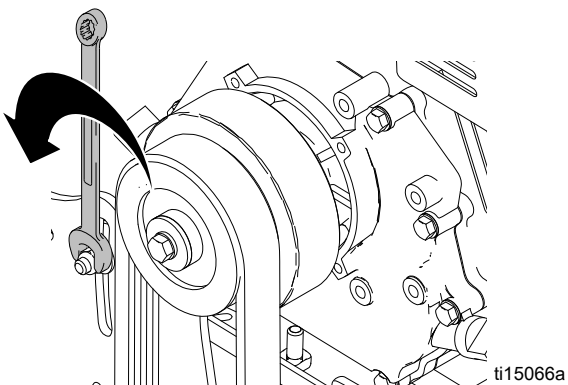

4. Zategnite donji svornjak kako bi se spustila ploča kolotura.

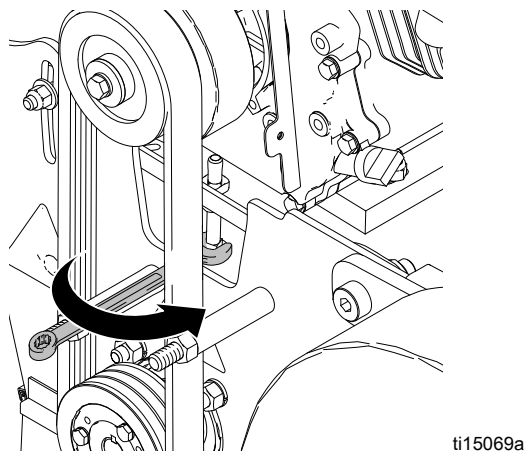

5. Uklonite istrošeni remen.

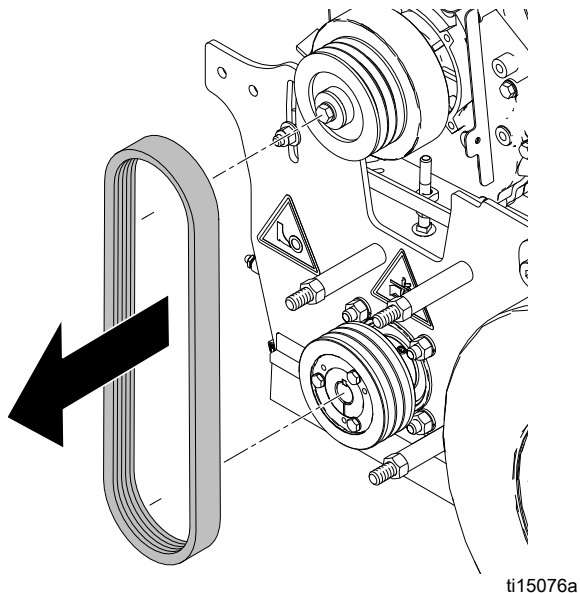

Ugradnja

1. Ugradnja novog remena.

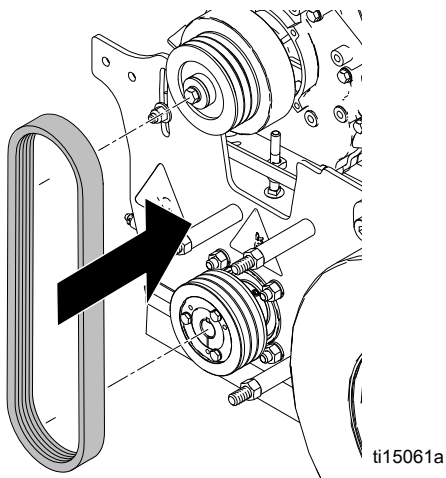

2. Pomoću dva ključa zategnite svornjake za postavljanje postolja motora na svakoj strani baze rezača.

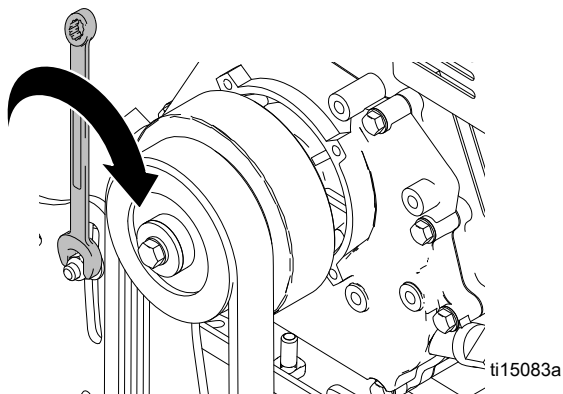

3. Zategnite svornjak za prilagodbu remena na zategnutost preporučenu u nastavku.

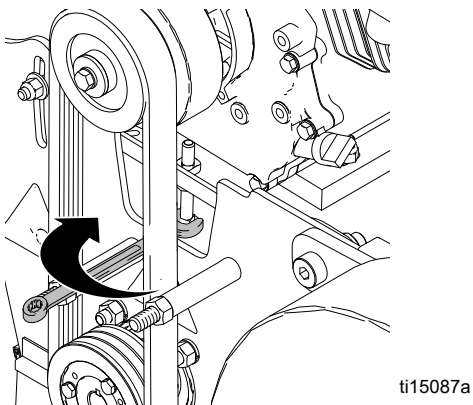

Preporuke zategnutosti remena:

(remen 3VX375) Modeli serije		270 A	390 A	480 A	
Novi remen	Zategnutost (Lbf)	130 +/- 5	174 +/- 6	204 +/- 7	
	Frekvencija (Hz)	83 +/- 2	96 +/- 2	104 +/- 2	
Istro- šeni remen	Zategnutost (Lbf)	112 +/- 5	150 +/- 6	176 +/- 7	
	Frekvencija (Hz)	77 +/- 2	90 +/- 2	97 +/- 2	
(remen 3VX355) Modeli serije		270 B, C, D	390 B, C, D	480 B, C, D	630 A
Novi remen	Zategnutost (Lbf)	145 +/- 5	193 +/- 7	194 +/- 7	194 +/- 7
	Frekvencija (Hz)	91 +/- 2	105 +/- 2	105 +/- 2	105 +/- 2
Istro- šeni remen	Zategnutost (Lbf)	125 +/- 5	167 +/- 7	167 +/- 7	167 +/- 7
	Frekvencija (Hz)	85 +/- 2	98 +/- 2	98 +/- 2	98 +/- 2

4. Zategnite protumaticu s obje strane remena.

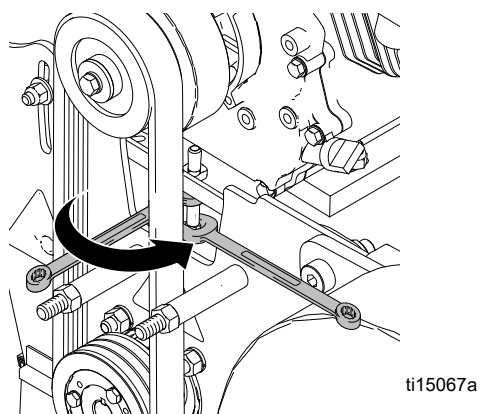

5. Vratite štitičnik remena i zategnite tri matice i četiri vijka.

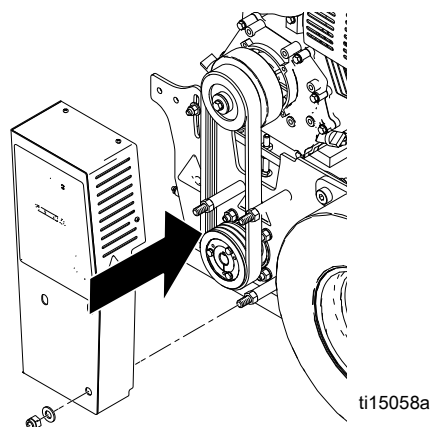

Zamjena spojke

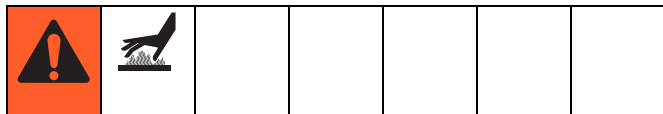

Uklanjanje

1. Uklonite štitnik remena i remen (vidi **Zamjena remena**, str. 9).
2. Pomoću električnog odvijača uklonite svornjak spojke.

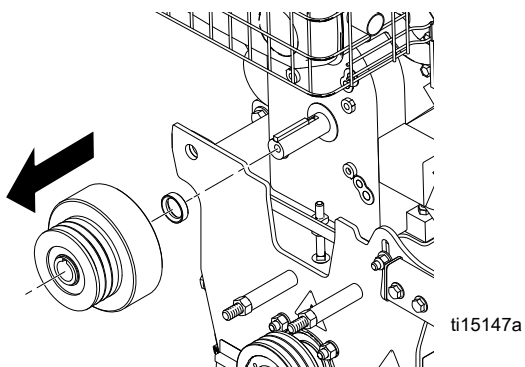

3. Uklonite istrošenu spojku.

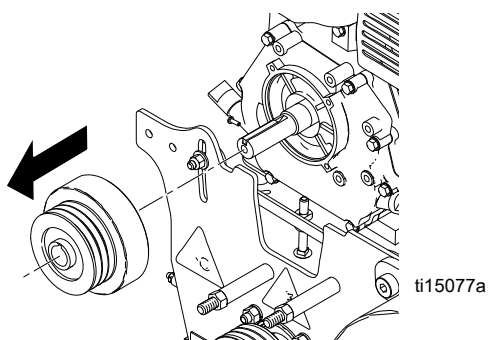

Ugradnja

1. Ugradite spojku.

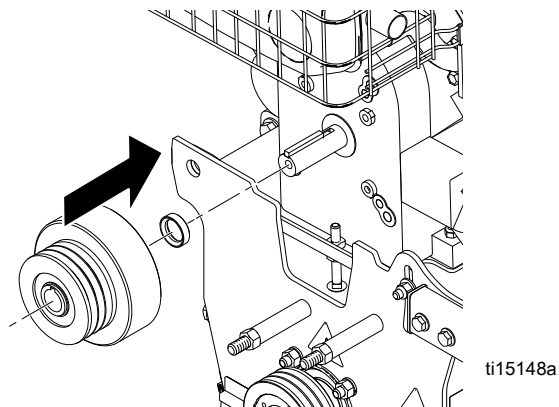

2. Pomoću električnog odvijača zategnite svornjak spojke.

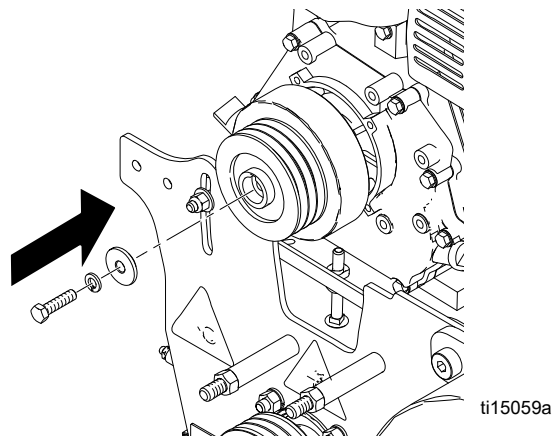

3. Ugradite remen i štitnik remena (vidi **Zamjena remena**, str. 9).

Zamjena kolotura

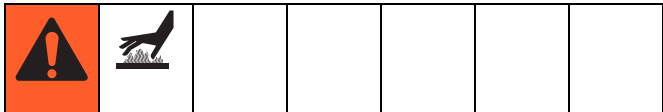

Uklanjanje

1. Uklonite bubanj (vidi **Zamjena bubnja**, str. 6).
2. Uklonite štitnik remena i remen (vidi **Zamjena remena**, str. 9).
3. Uklonite tri vijka kolotura remena i brtve.

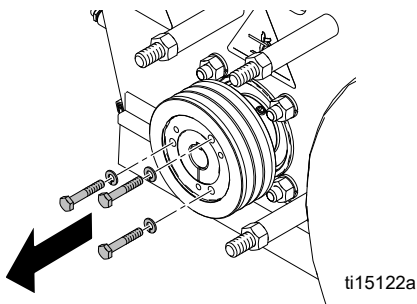

4. Umetnite tri vijka u rupe za uklanjanje kolotura. Jednakomjerno zategnite vijke i polako uklonite kolotur.

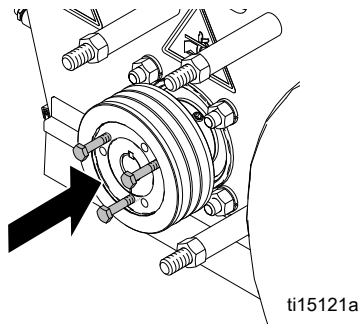

5. Uklonite kolotur.

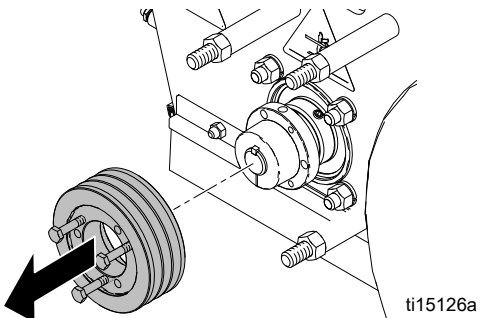

Ugradnja

6. Ugradite kolotur na osovinu sa 6 vijaka.

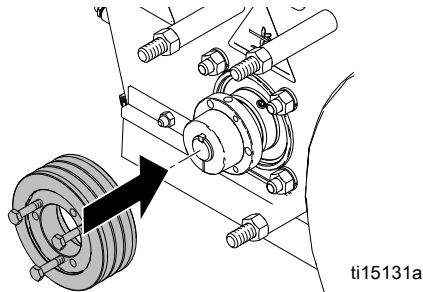

7. Umetnite tri vijka kolotura remena i brtve.

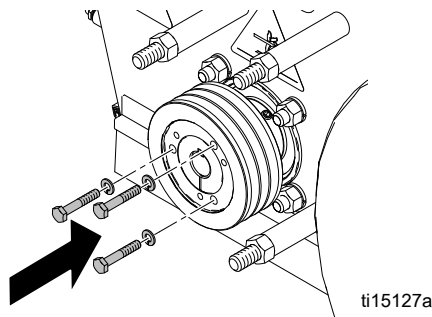

8. Vratite štitnik remena i remen (vidi **Zamjena remena**, str. 9).

9. Zamijenite bubanj (vidi **Zamjena bubnja**, str. 6).

Zamjena četke

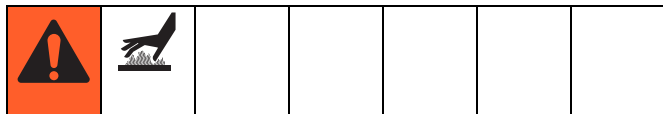

Uklanjanje

1. Uklonite dva svornjaka za montiranje.

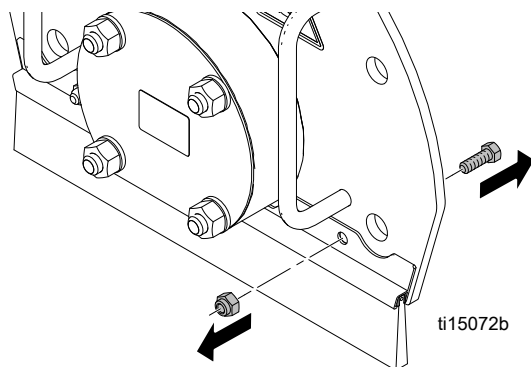

2. Uklonite istrošenu četku.

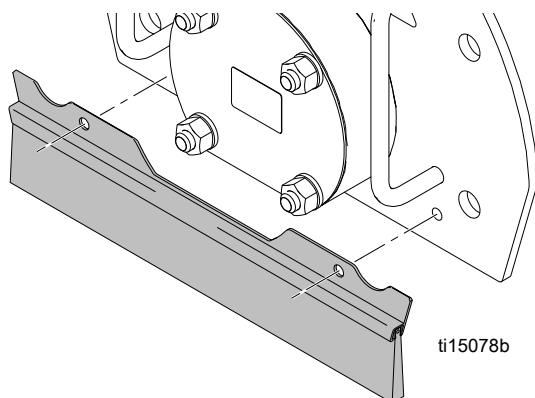

Ugradnja

1. Umetnite novu četku.

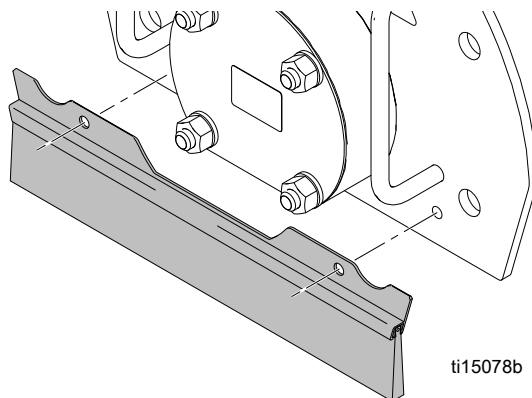

2. Zategnite dva svornjaka za montiranje.

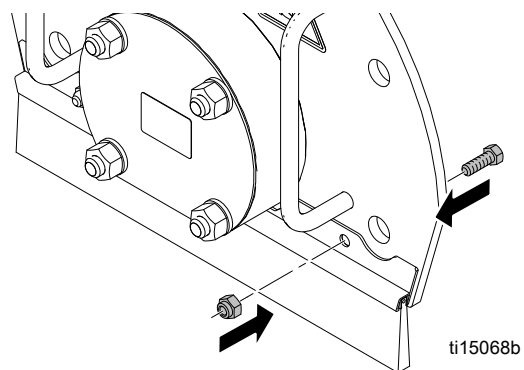

Zamjena sklopa pogonskog ležaja

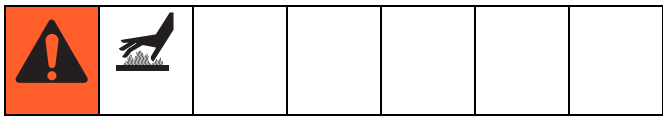

Uklanjanje nosivog sklopa za vrata

1. Uklonite četiri matice kojima je sklop ležaja pričvršćen na vrata i uklonite vrata.

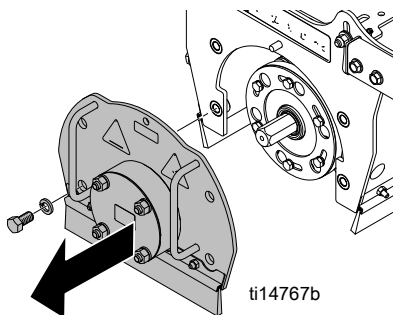

Ugradnja nosivog sklopa za vrata

1. Umetnite novi nosivi sklop za vrata u rupu na vratima. **NAPOMENA:** Brtva osovine mora biti na unutrašnjoj strani kaveza.

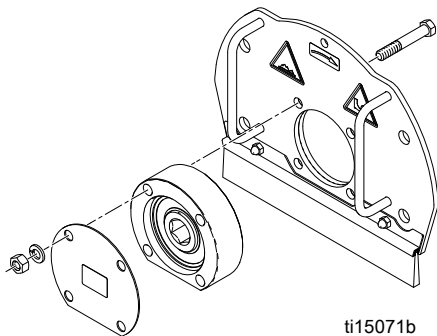

2. Ugradite poklopac za prašinu na ležaj. Rukom pričvrstite matice i nazubljene opružne podloške na vrata. **NAPOMENA:** NEMOJTE još potpuno pričvrstiti svornjake.
3. Postavite vrata na jedinicu i pomičite ih dok ležaj ne klizne u položaj za pravilno poravnavanje.

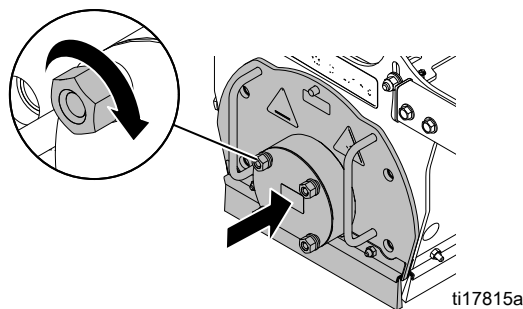

4. Sklop ležaja postavite na mjesto zatezanjem četiri matice.
5. Zategnite četiri svornjaka kako biste pričvrstili vrata.

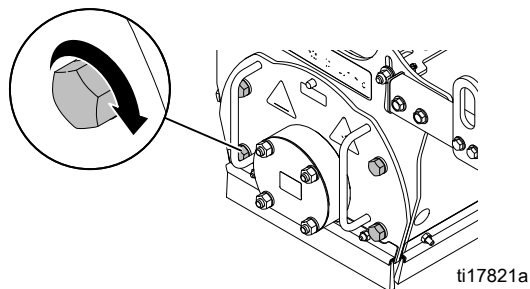

Uklanjanje sklopa pogonskog ležaja

1. Uklonite vrata s jedinice i uklonite sve bubnjeve za rezanje sa stroja.

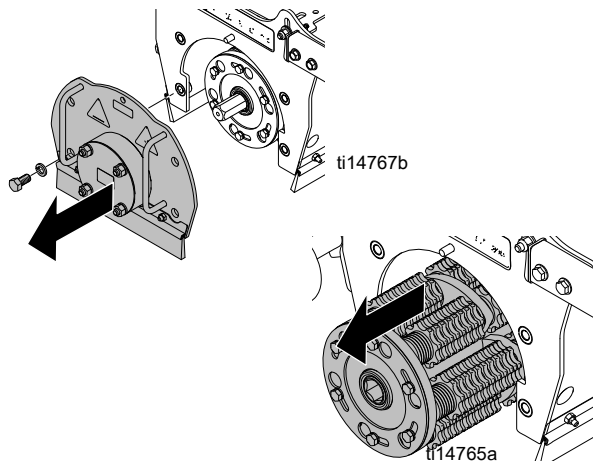

2. Uklonite zaštitnik remena i remen (vidi str. 9).
3. Uklonite kolut.

- a. Uklonite tri svornjaka kojima je kolut pričvršćen na čahuru.

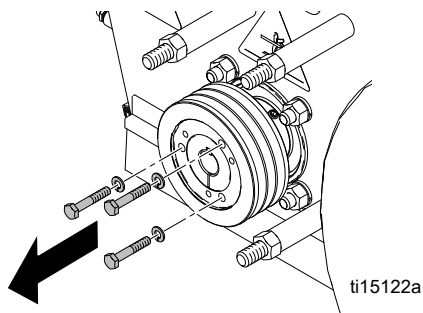

- b. Umetnite tri svornjaka u susjedne rupe i ravnomjerno zategnite kako biste uklonili kolut s čahure.

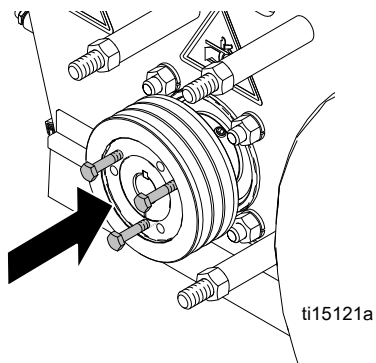

- c. Uklonite kolut.

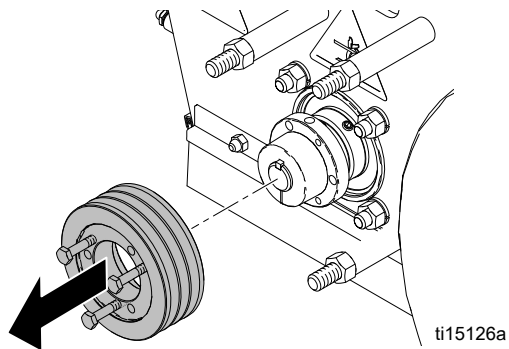

- d. Uklonite vijak s čahure.

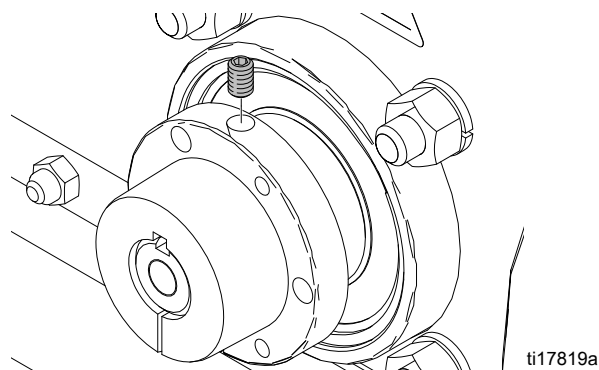

- e. Uklonite čahuru s pogonske osovine. Ako je čahura vrlo čvrsta, lagano udarite utor na čahuri odvijačem plosnate glave kako biste je otvorili i uklonili s osovine.

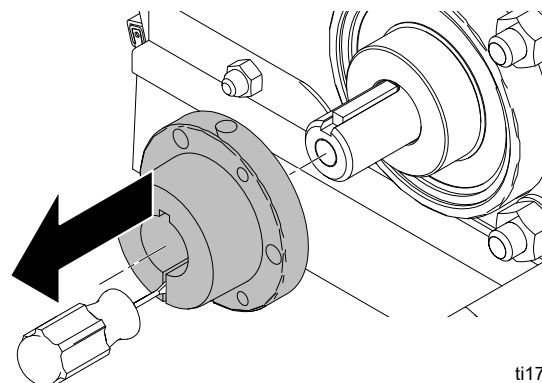

BILJEŠKA

NE koristite pretjeranu silu prilikom zatezanja pojedinog svornjaka jer će se slomiti.

- Uklonite sve četiri matice kojima je pogonski ležaj pričvršćen na rešetku.

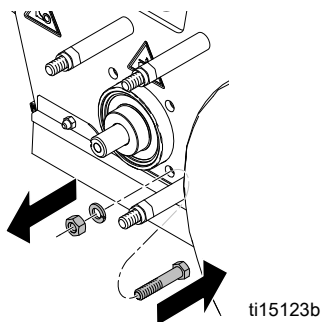

- Gurnite sklop osovine iz rupa.

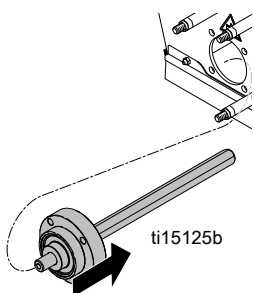

Ugradnja sklopa pogonskog ležaja

- Umetnite novi sklop pogonskog ležaja u kavez.

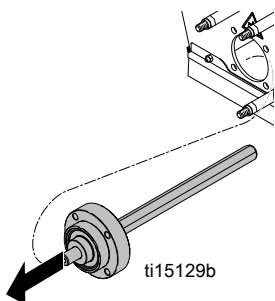

NAPOMENA: Koristite kraće svornjake za pogonski ležaj.

- Zategnite matice i nazubljene opružne podloške kako biste pričvrstili ležaj sa strane sklopa.

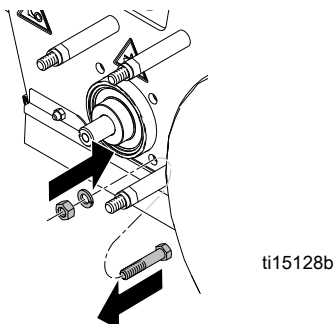

- Provjerite ako je ključ pogonske osovine postavljen kako je prikazano u nastavku.

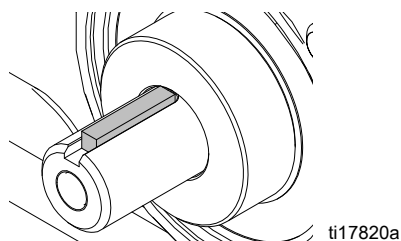

Ugradnja koluta

- Umetnite čahuru u pogonsku osovinu. Provjerite ako je ključ postavljen na mjesto.

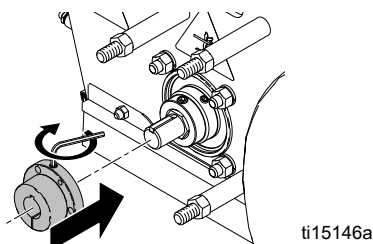

- Postavite brtveni navoj na vijak za namještanje i ugradite vijak za namještanje na čahuru.
- Postavite brtveni navoj na svornjak te postavite nazubljenu opružnu podlošku i držač razmaka na svornjak prema prikazu. Postavite ga na kraj osovine i zategnite ga. Uvjerite se da je nazubljena opružna podloška potpuno pričvršćena.

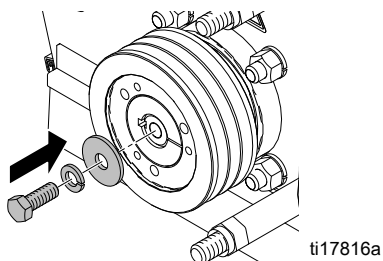

- Ugradite kolut na čahuru i ravnomjerno zategnite tri svornjaka i nazubljene opružne podloške kako biste povukli kolut na konstrukciju.

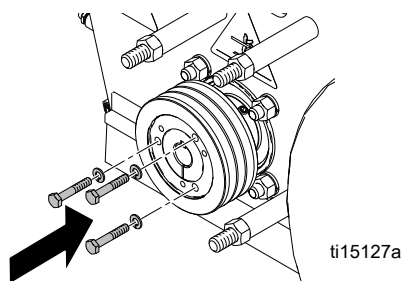

- Ponovno postavite remen i štitnik remena (vidi str. 9).

Preporuke za slaganje reznih ploča

Rezne ploče mlatila za grubo rezanje od 15 cm (dvostruki razmak) 276 držača razmaka/60 reznih ploča

UPUTE: Zarotirajte slijed za 180° i ponovite za preostale osovine.

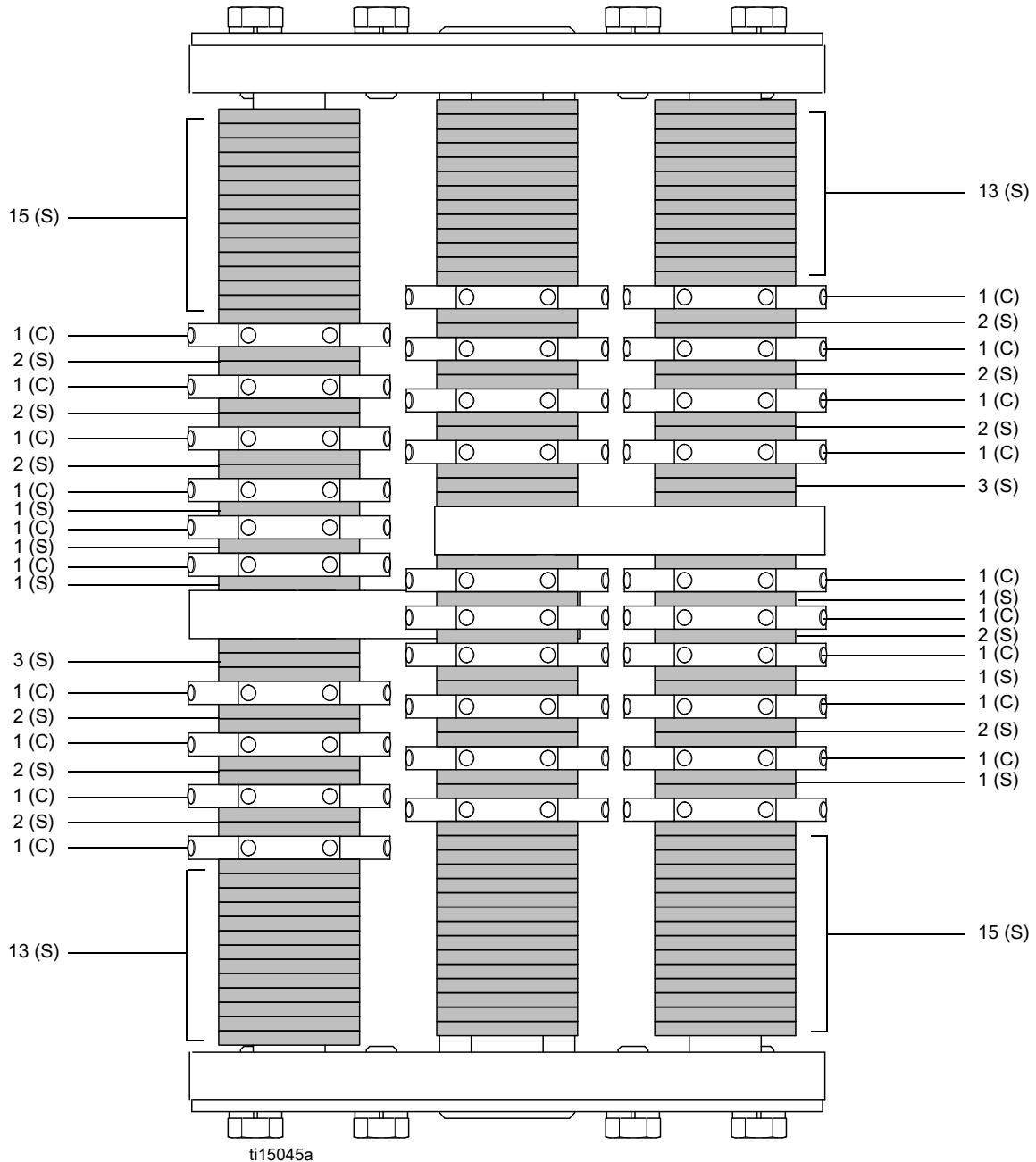

NAPOMENA: Sastavljanje se može razlikovati ovisno o odstupanjima. Posložite rezače i distancere tako da je bubanj ispravno uravnotežen radi sprječavanja prekomjerne vibracije.

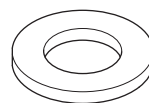

(S) Držać razmaka

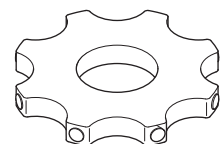

ti15053a

(C) Karbidna rezna ploča

Rezne ploče mlatila za grubo rezanje od 20 cm (dvostruki razmak) 234 držača razmaka/84 rezne ploče

UPUTE: Zarotirajte slijed za 180° i ponovite za preostale osovine.

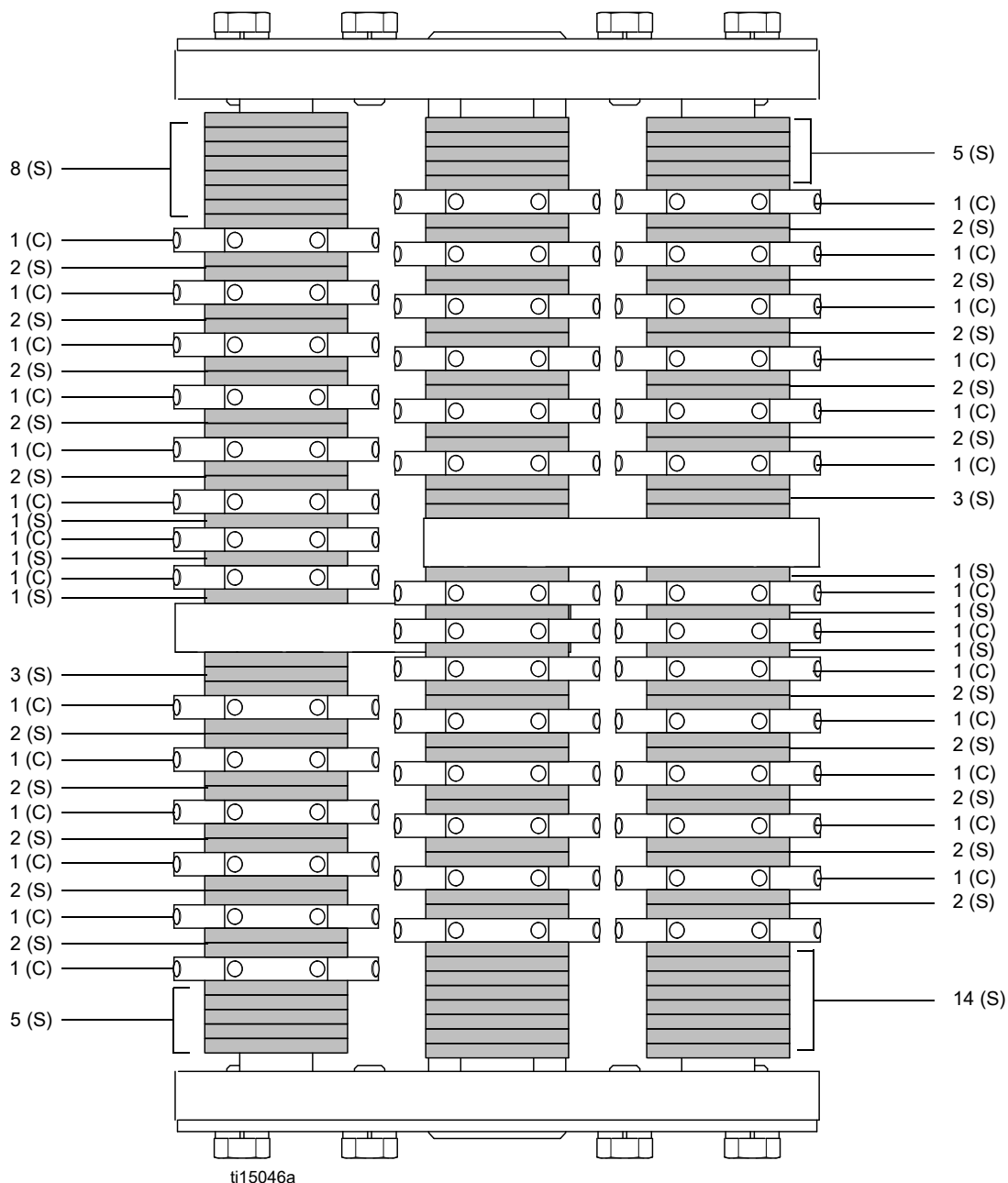

NAPOMENA: Sastavljanje se može razlikovati ovisno o odstupanjima. Posložite rezače i distancere tako da je bubanj ispravno uravnotežen radi sprječavanja prekomjerne vibracije.

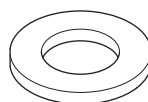

(S) Držač razmaka

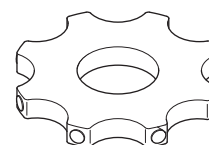

ti15053a

(C) Karbidna rezna ploča

Rezne ploče mlatila za grubo rezanje od 25 cm (dvostruki razmak) 210 držača razmaka/102 rezne ploče

UPUTE: Zarotirajte slijed za 180° i ponovite za preostale osovine.

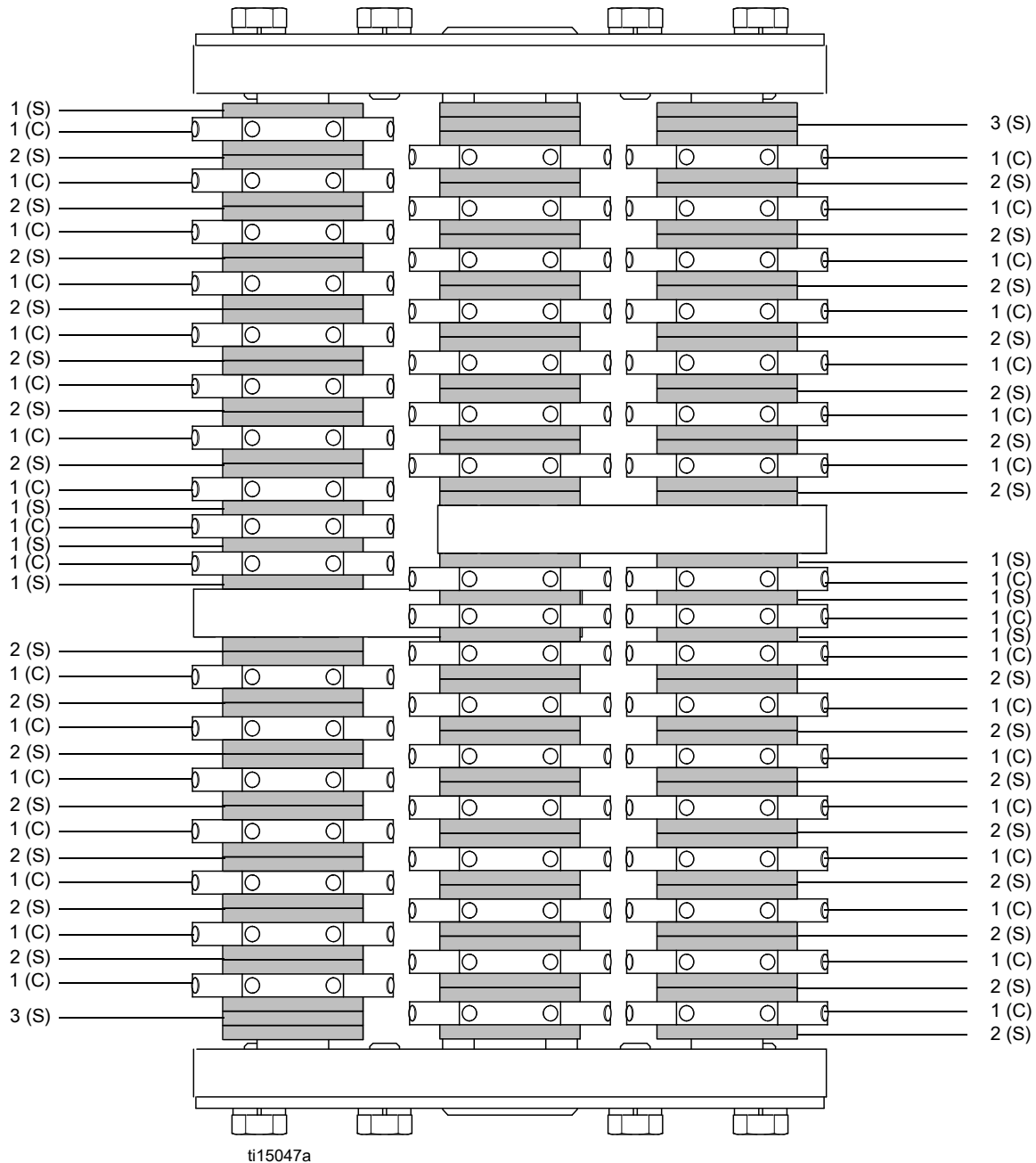

NAPOMENA: Sastavljanje se može razlikovati ovisno o odstupanjima. Posložite rezače i distancere tako da je bubanj ispravno uravnotežen radi sprječavanja prekomjerne vibracije.

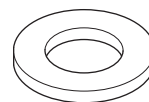

(S) Držać razmaka

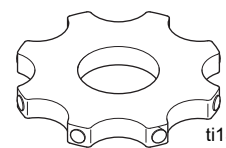

(C) Karbidna rezna ploča

ti15053a

Rezne ploče mlatila za obično rezanje od 15 cm (jednostruki razmak) 234 držača razmaka/84 rezne ploče

UPUTE: Zarotirajte bubanj za 180° i ponovite za preostale osovine.

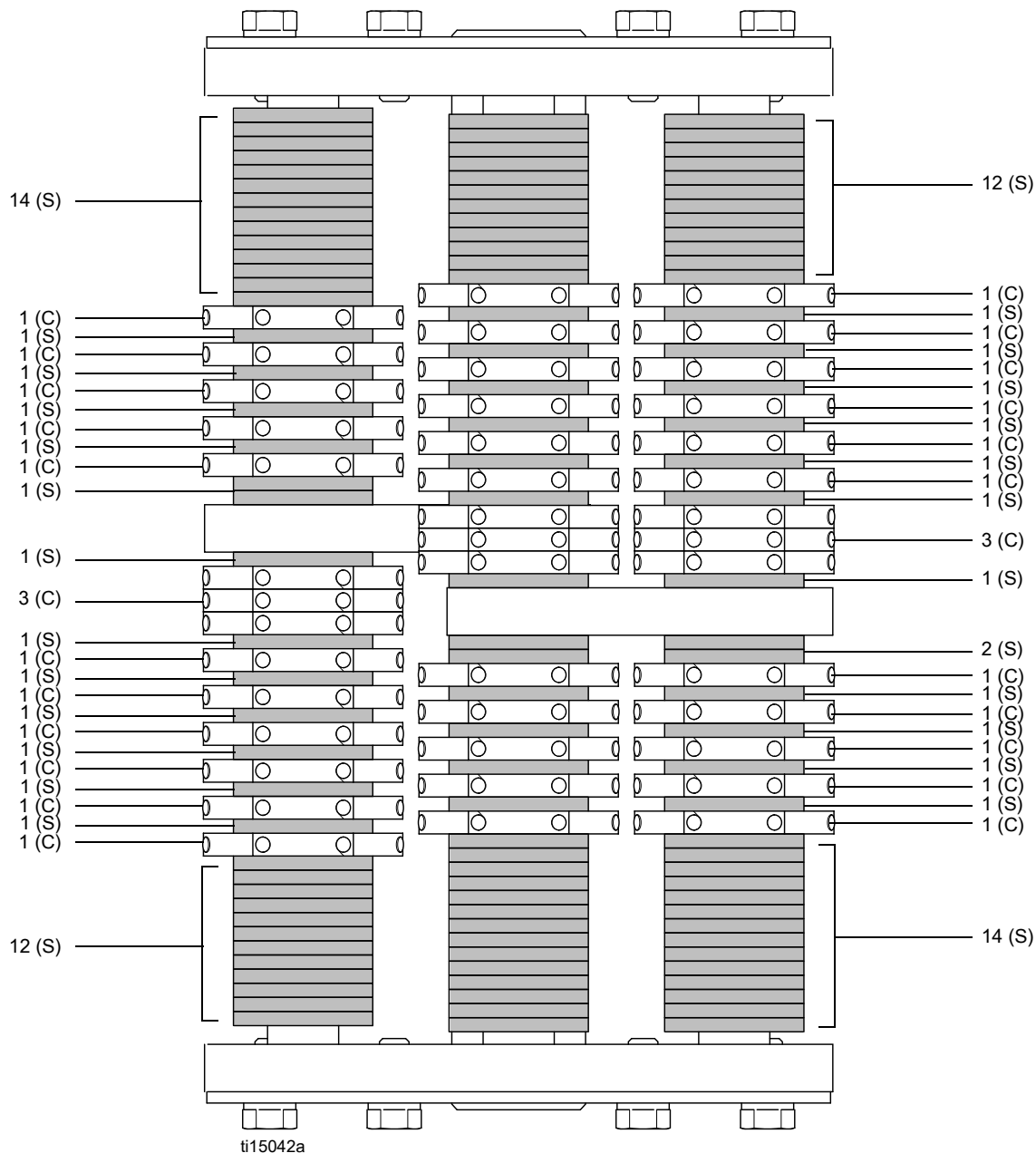

NAPOMENA: Sastavljanje se može razlikovati ovisno o odstupanjima. Posložite rezače i distancere tako da je bubanj ispravno uravnotežen radi sprječavanja prekomjerne vibracije.

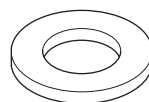

(S) Držač razmaka

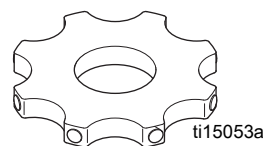

(C) Karbidna rezna ploča

Rezne ploče mlatila za obično rezanje od 20 cm (jednostruki razmak) 186 držača razmaka/114 reznih ploča

UPUTE: Zarotirajte bubanj za 180° i ponovite za preostale osovine.

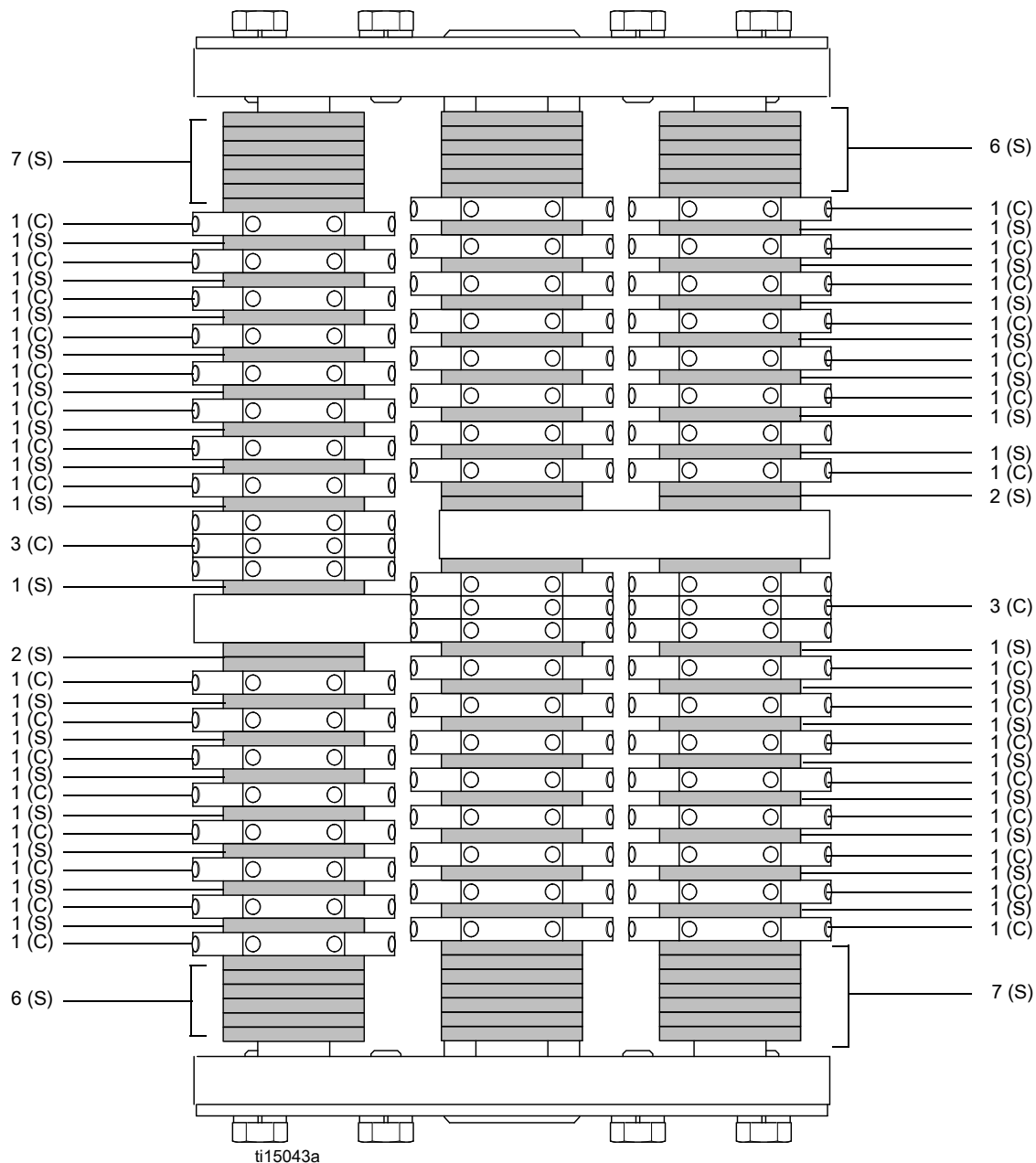

NAPOMENA: Sastavljanje se može razlikovati ovisno o odstupanjima. Posložite rezače i distancere tako da je bubanj ispravno uravnotežen radi sprječavanja prekomjerne vibracije.

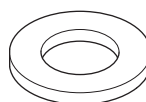

(S) Držać razmaka

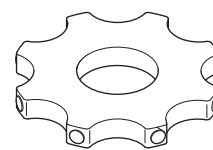

ti15053a

(C) Karbidna rezna ploča

Rezne ploče mlatila za obično rezanje od 25 cm (jednostruki razmak) 150 držača razmaka/138 reznih ploča

UPUTE: Zarotirajte bubanj za 180° i ponovite za preostale osovine.

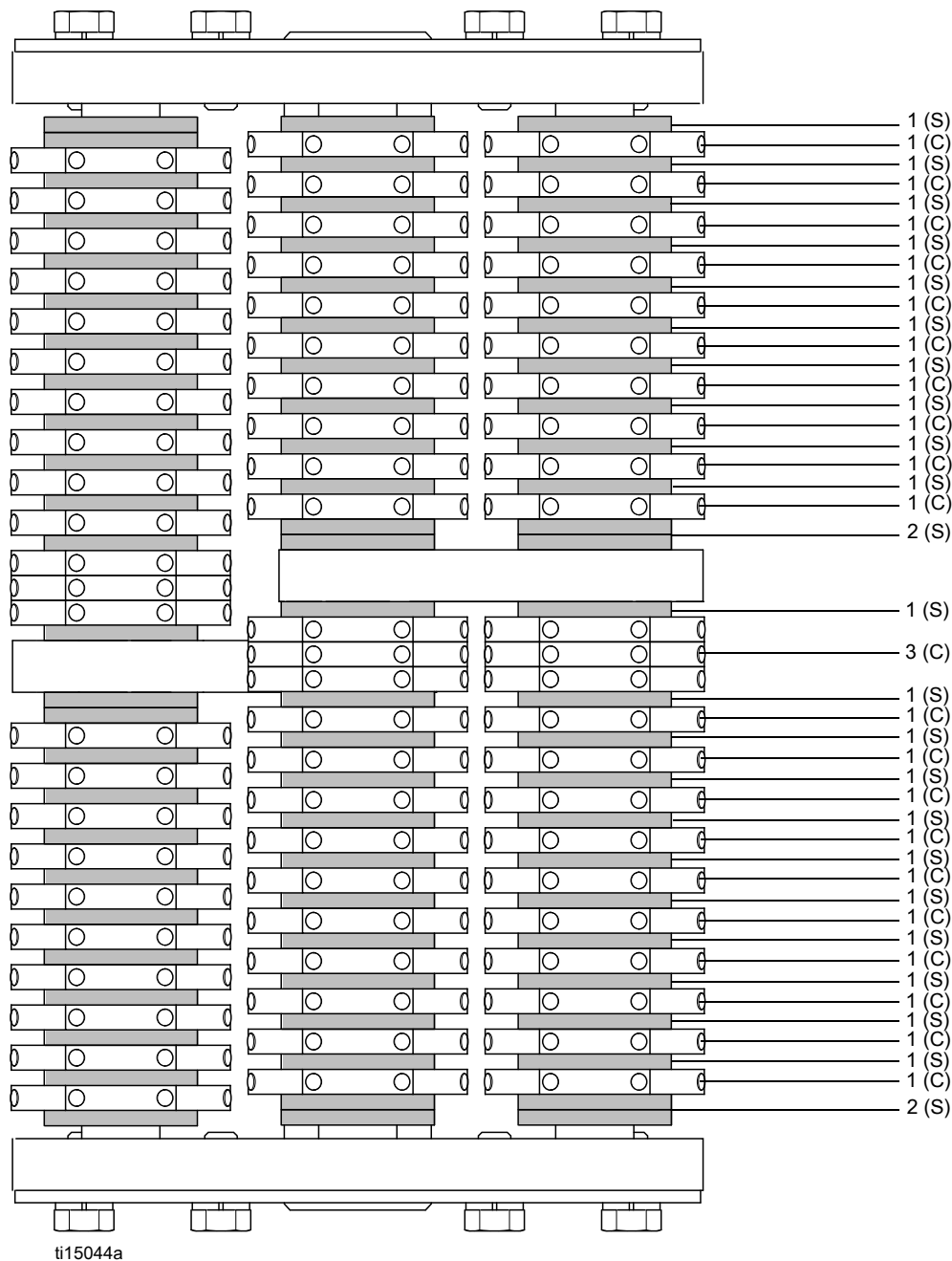

NAPOMENA: Sastavljanje se može razlikovati ovisno o odstupanjima. Posložite rezače i distancere tako da je bubanj ispravno uravnotežen radi sprječavanja prekomjerne vibracije.

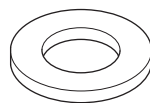

(S) Držać razmaka

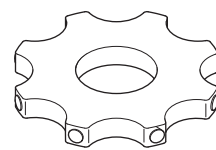

(C) Karbidna rezna ploča

Rezne ploče mlatila za fino rezanje od 15 cm 198 držača razmaka/108 reznih ploča

UPUTE: Zarotirajte slijed za 180° i ponovite za preostale osovine.

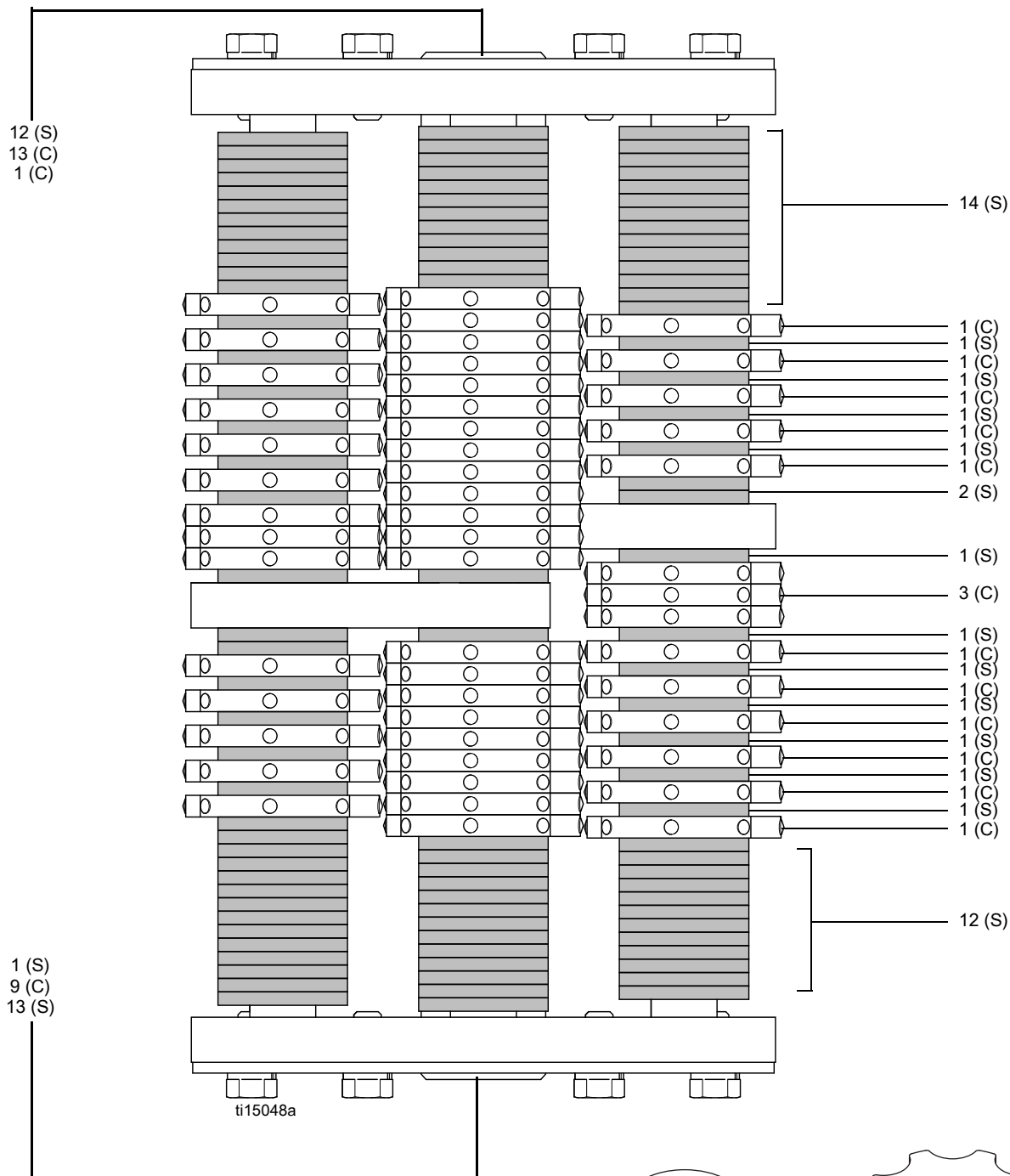

NAPOMENA: Sastavljanje se može razlikovati ovisno o odstupanjima. Posložite rezače i distancere tako da je bubanj ispravno uravnotežen radi sprječavanja prekomjerne vibracije.

(S) Držać razmaka

(C) Karbidna rezna ploča

Rezne ploče mlatila za fino rezanje od 25 cm 90 držača razmaka/174 rezne ploče

UPUTE: Zarotirajte slijed za 180° i ponovite za preostale osovine.

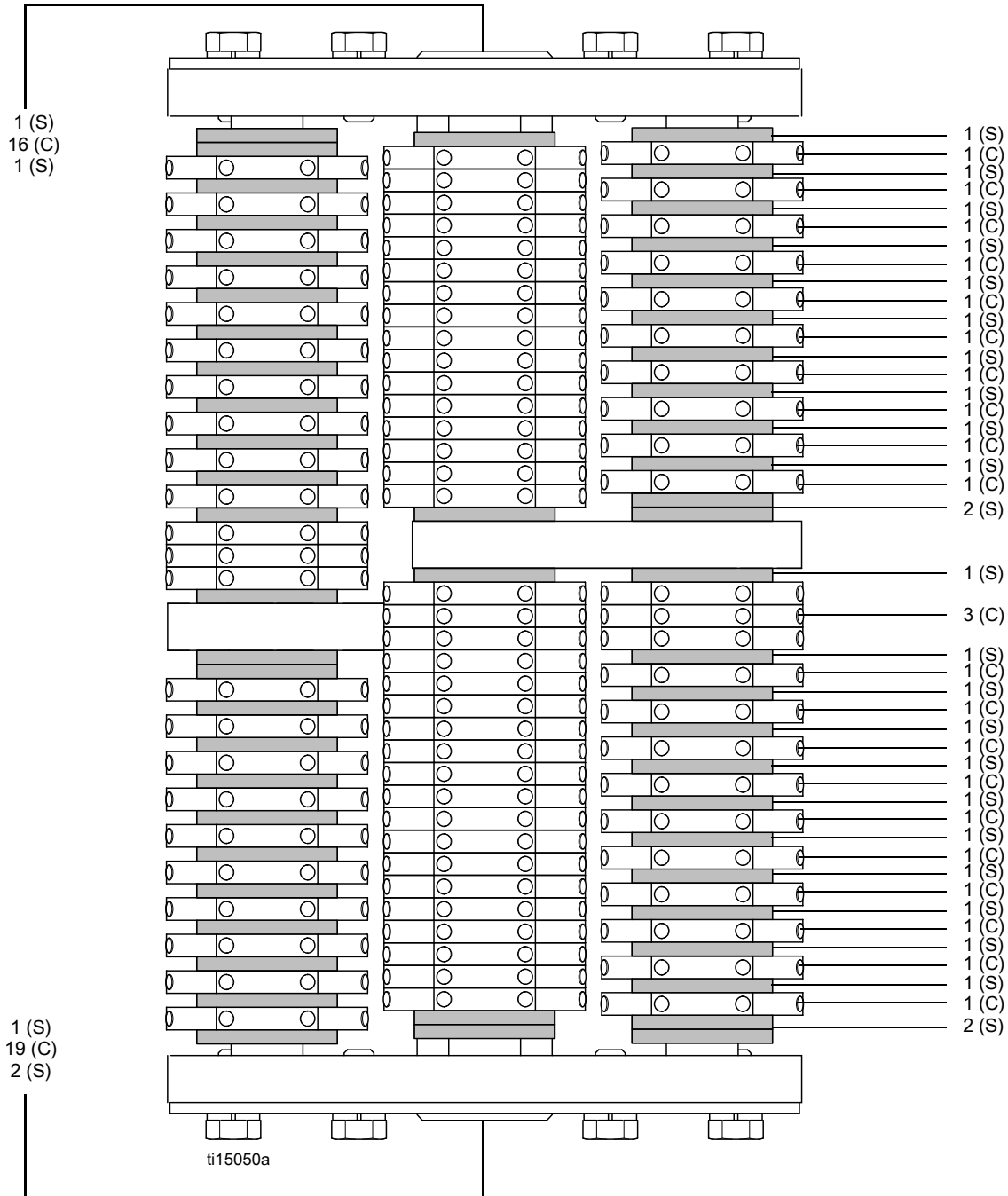

NAPOMENA: Sastavljanje se može razlikovati ovisno o odstupanjima. Posložite rezače i distancere tako da je bubanj ispravno uravnotežen radi sprječavanja prekomjerne vibracije.

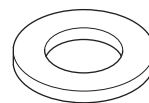

(S) Držač razmaka

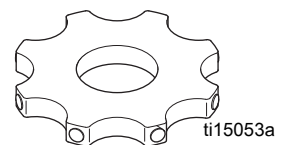

(C) Karbidna rezna ploča

Karbidna glodala za rezanje od 15 cm 204 držača razmaka/30 reznih ploča

UPUTE: Zarotirajte slijed za 180° i ponovite za preostale osovine.

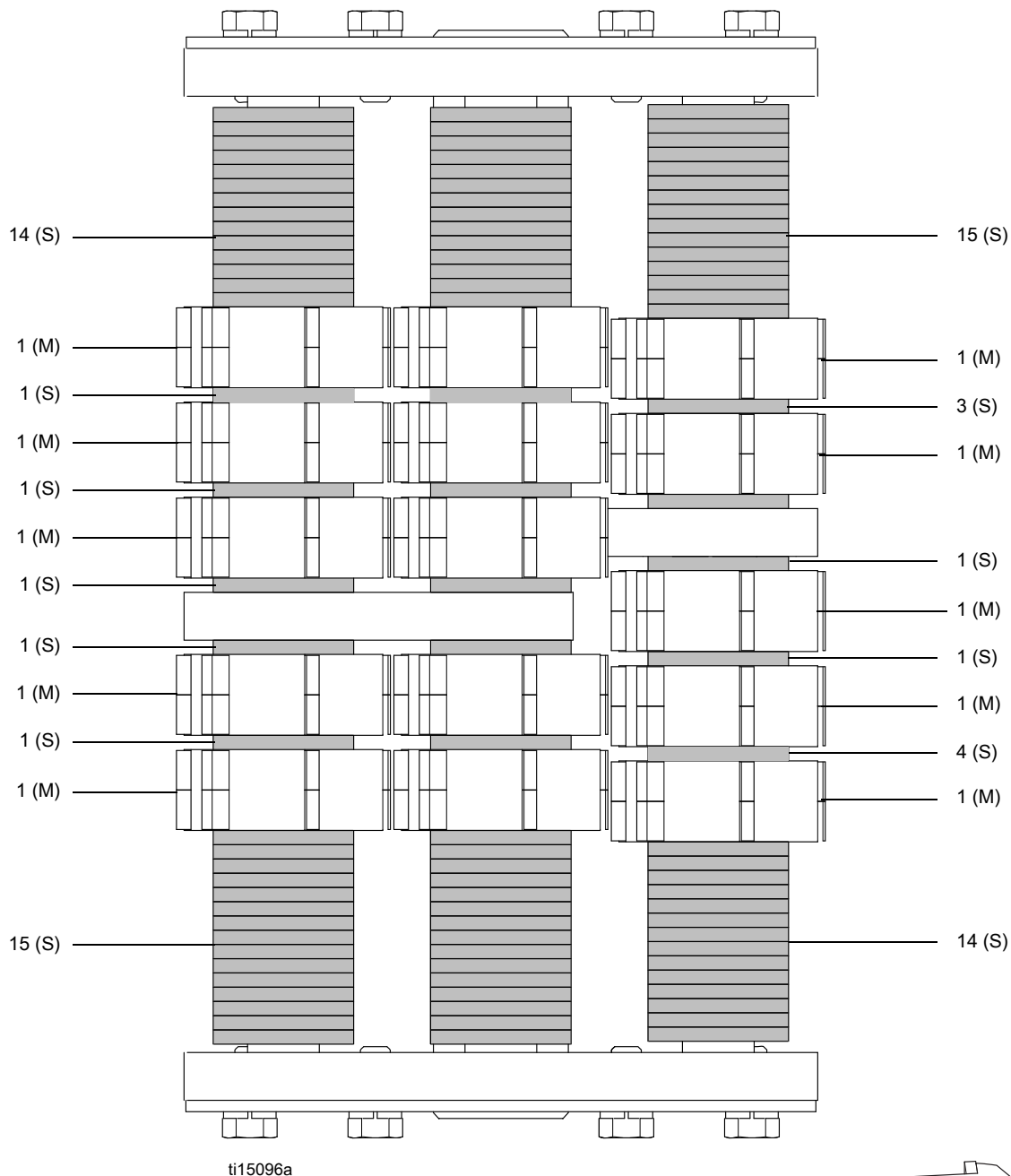

NAPOMENA: Sastavljanje se može razlikovati ovisno o odstupanjima. Posložite rezače i distancere tako da je bubanj ispravno uravnotežen radi sprječavanja prekomjerne vibracije.

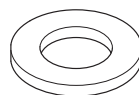

(S) Držać razmaka

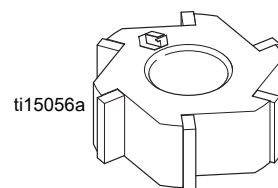

(M) Glodalo

Karbidna glodala za rezanje od 20 cm 132 držača razmaka/42 rezne ploče

UPUTE: Zarotirajte slijed za 180° i ponovite za preostale osovine.

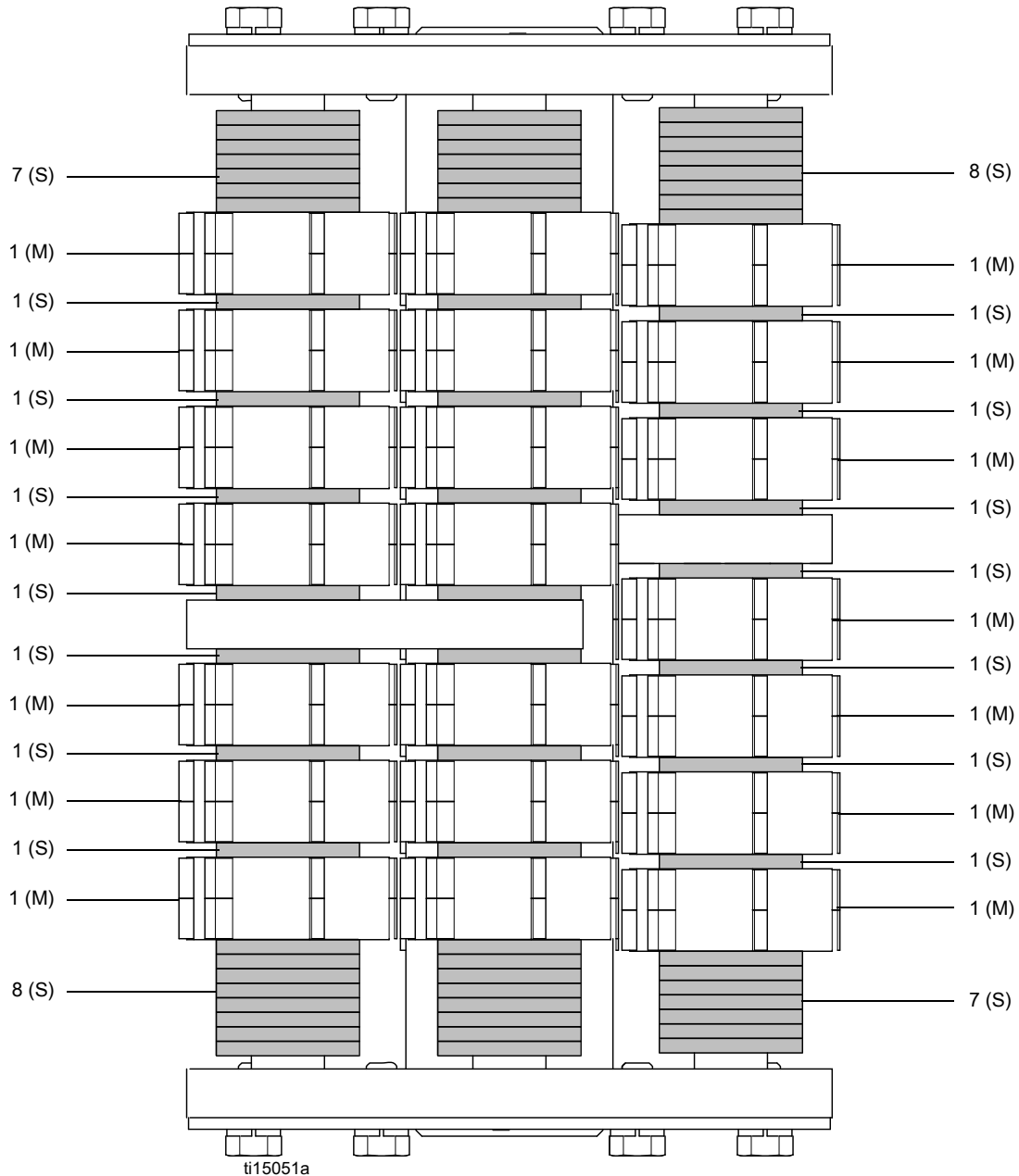

NAPOMENA: Sastavljanje se može razlikovati ovisno o odstupanjima. Posložite rezače i distancere tako da je bubanj ispravno uravnotežen radi sprječavanja prekomjerne vibracije.

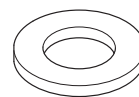

(S) Držać razmaka

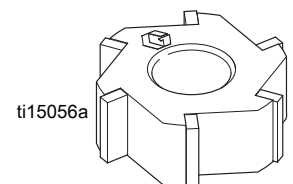

(M) Glodalo

Karbidna glodala za rezanje od 25 cm 66 držača razmaka/54 rezne ploče

UPUTE: Zarotirajte slijed za 180° i ponovite za preostale osovine.

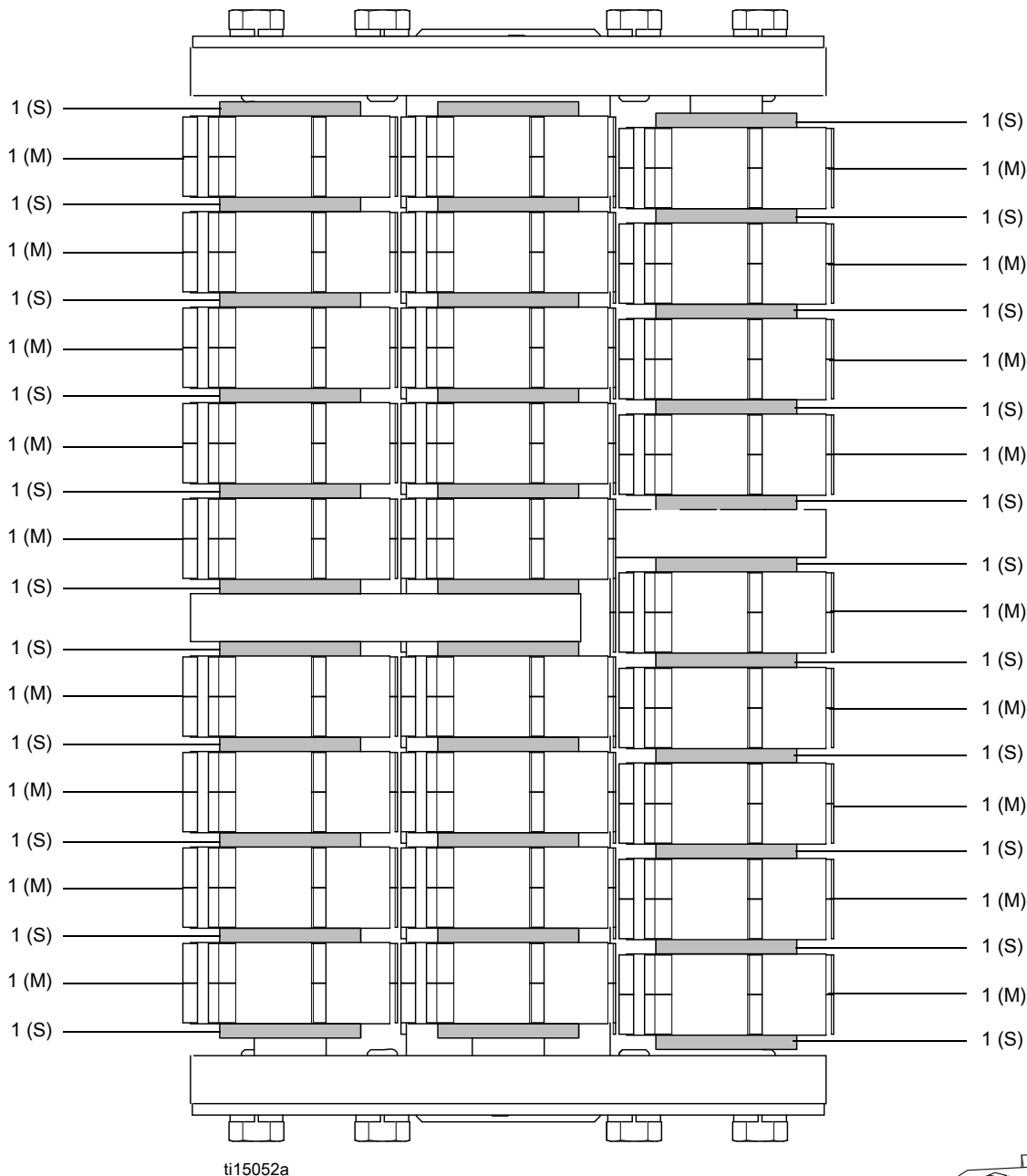

NAPOMENA: Sastavljanje se može razlikovati ovisno o odstupanjima. Posložite rezače i distancere tako da je bubanj ispravno uravnotežen radi sprječavanja prekomjerne vibracije.

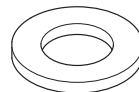

(S) Držać razmaka

ti15056a

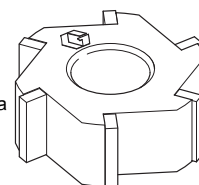

(M) Glodalo

Karbidna glodala za rezanje od 15 cm 258 držača razmaka/84 rezne ploče

UPUTE: Zarotirajte slijed za 180° i ponovite za preostale osovine.

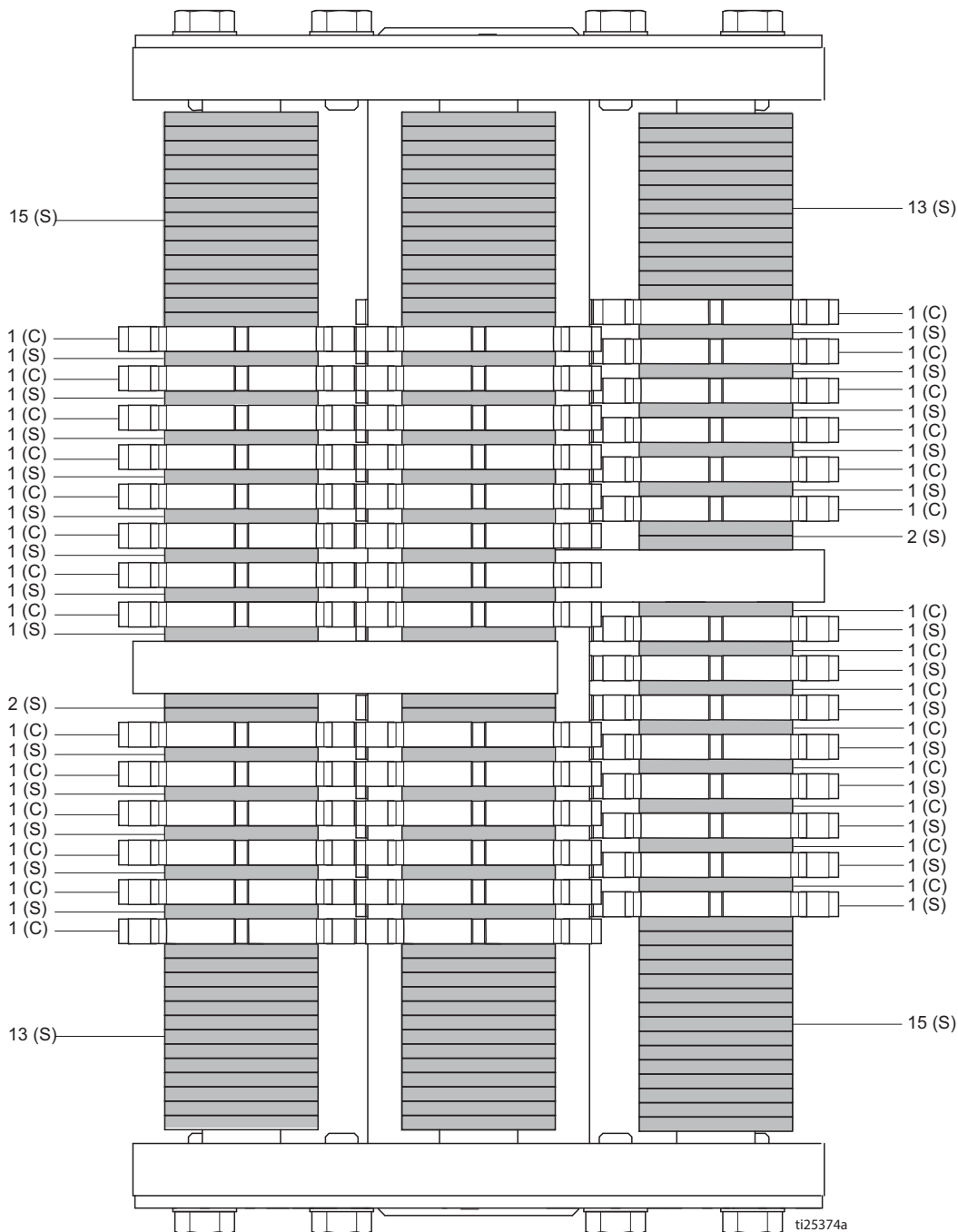

NAPOMENA: Sastavljanje se može razlikovati ovisno o odstupanjima. Posložite rezače i distancere tako da je bubanj ispravno uravnotežen radi sprječavanja prekomjerne vibracije.



(S) Držać razmaka



(C) Rezne Ploče

Karbidna glodala za rezanje od 20 cm 210 držača razmaka/108 rezne ploče

UPUTE: Zarotirajte slijed za 180° i ponovite za preostale osovine.

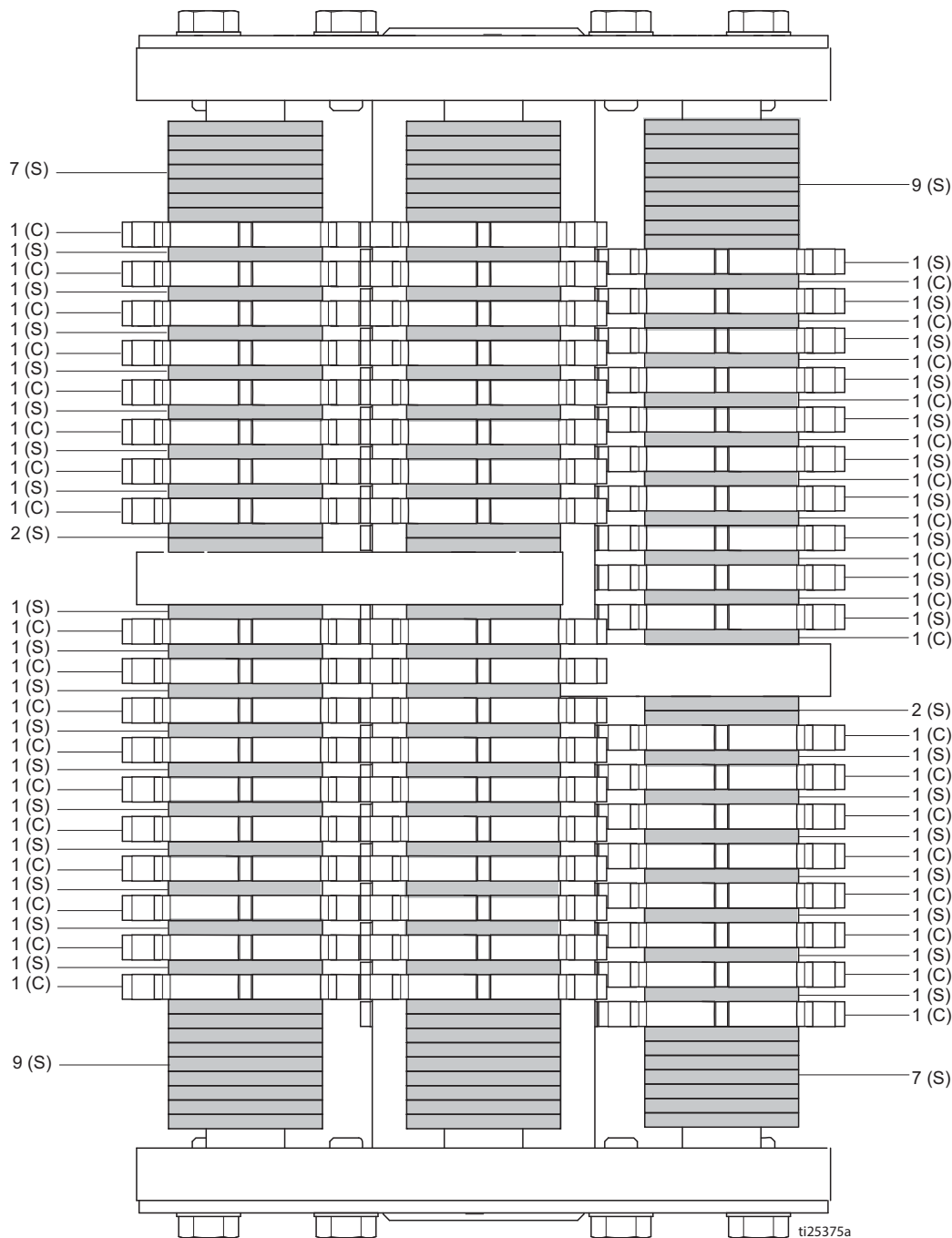

NAPOMENA: Sastavljanje se može razlikovati ovisno o odstupanjima. Posložite rezače i distancere tako da je bubanj ispravno uravnotežen radi sprječavanja prekomjerne vibracije.

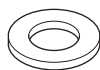

(S) Držać razmaka



(C) Rezne Ploče

Karbidna glodala za rezanje od 25 cm 162 držača razmaka/138 rezne ploče

UPUTE: Zarotirajte slijed za 180° i ponovite za preostale osovine.

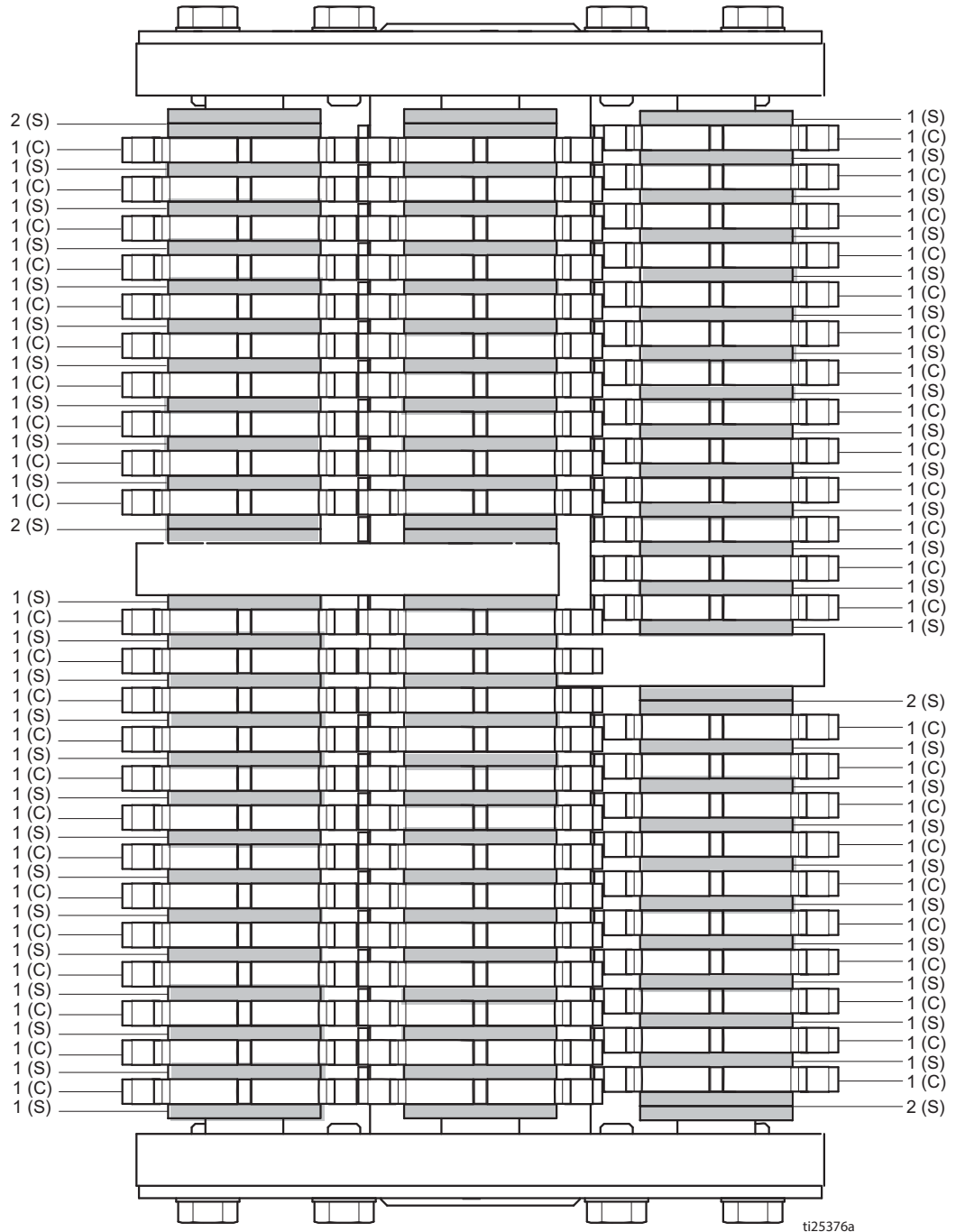

NAPOMENA: Sastavljanje se može razlikovati ovisno o odstupanjima. Posložite rezače i distancere tako da je bubanj ispravno uravnotežen radi sprječavanja prekomjerne vibracije.

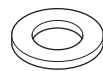

(S) Držać razmaka

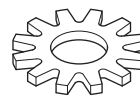

(C) Rezne Ploče

Karbidna glodala za rezanje od 15 cm 222 podmetači /126 rezne ploče

UPUTE: Zarotirajte slijed za 180° i ponovite za preostale osovine.

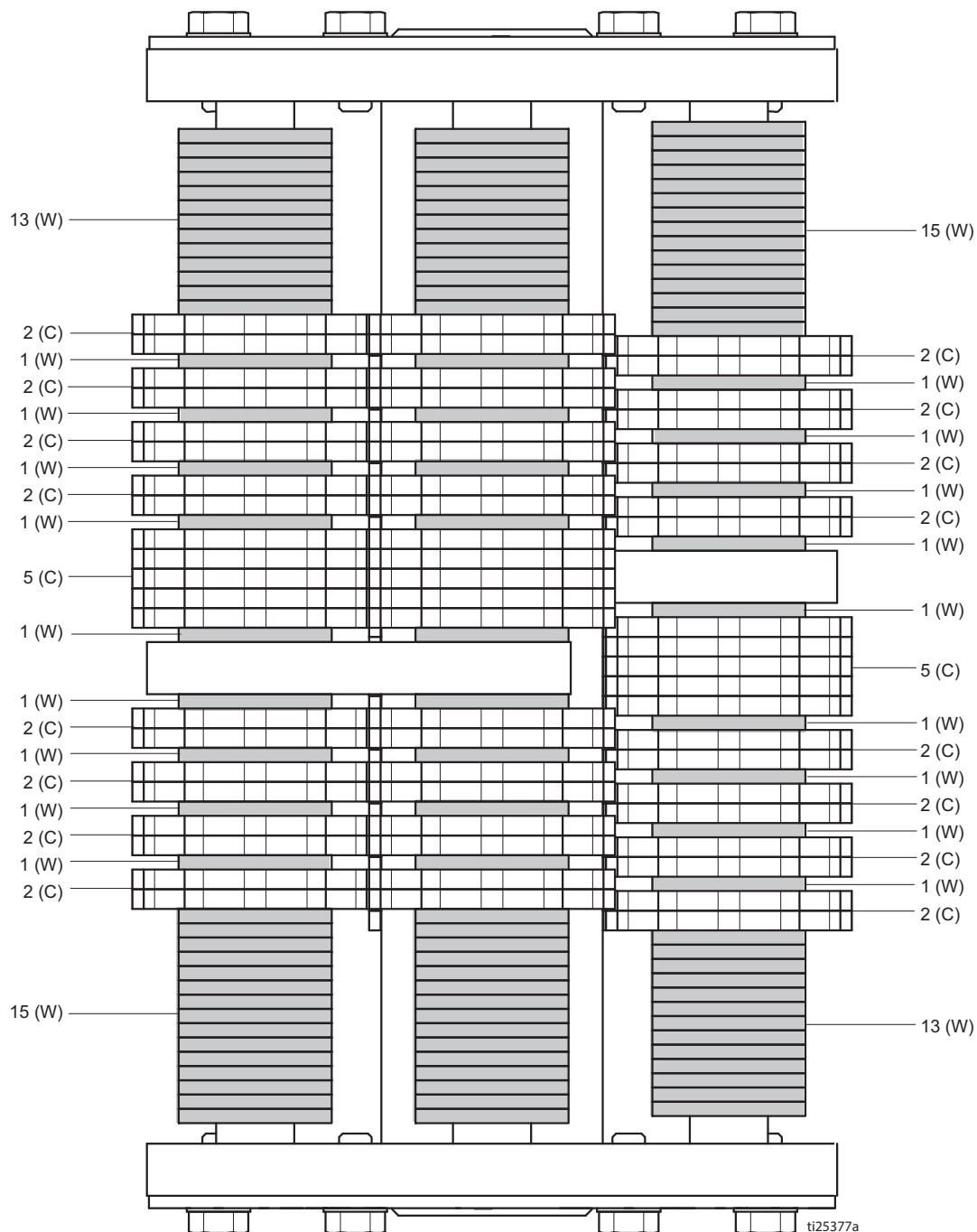

NAPOMENA: Sastavljanje se može razlikovati ovisno o odstupanjima. Posložite rezače i distancere tako da je bubanj ispravno uravnotežen radi sprječavanja prekomjerne vibracije.



(W) Podmetači

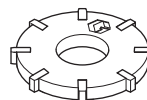

(C) Rezne Ploče

Karbidna glodala za rezanje od 20cm 156 podmetači /174 rezne ploče

UPUTE: Zarotirajte slijed za 180° i ponovite za preostale osovine.

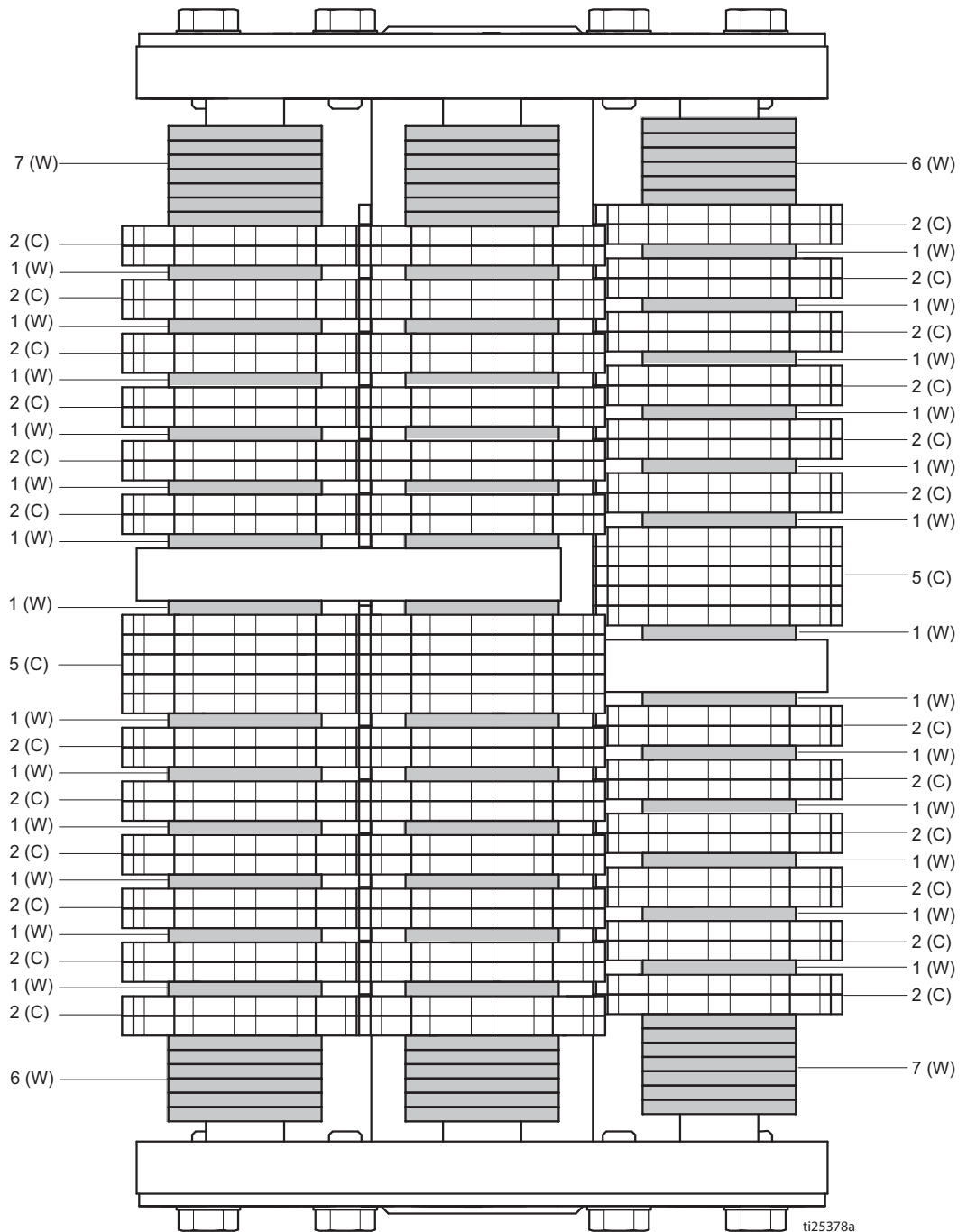

NAPOMENA: Sastavljanje se može razlikovati ovisno o odstupanjima. Posložite rezače i distancere tako da je bubanj ispravno uravnotežen radi sprječavanja prekomjerne vibracije.

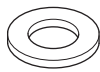

(W) Podmetači

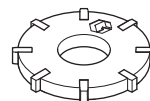

(C) Rezne Ploče

Karbidna glodala za rezanje od 25cm 114 podmetači /204 rezne ploče

UPUTE: Zarotirajte slijed za 180° i ponovite za preostale osovine.

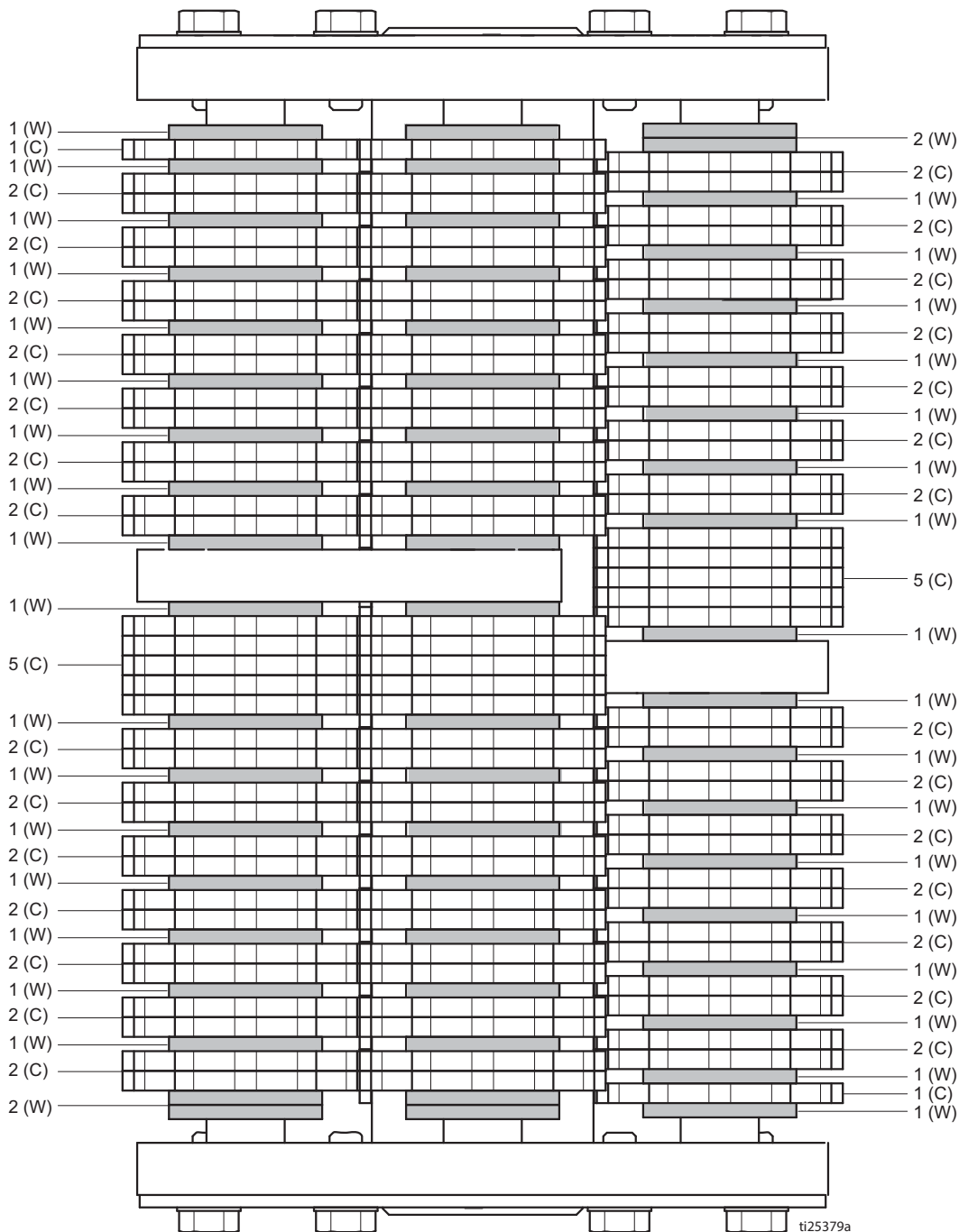

NAPOMENA: Sastavljanje se može razlikovati ovisno o odstupanjima. Posložite rezače i distancere tako da je bubanj ispravno uravnotežen radi sprječavanja prekomjerne vibracije.

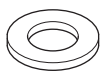

(W) Podmetači

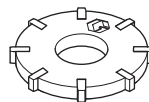

(C) Rezne Ploče

Dijamantne rezne ploče

Širina žlijeba	Broj reznih ploča	Broj 1/8 inčnih čeličnih držača razmaka	Broj 1/4 inčnih aluminijevskih držača razmaka
2,5 cm (1 inč)	4	5	36
5 cm (2 inča)	8	9	32
7,5 cm (3 inča)	12	13	28
10 cm (4 inča)	16	17	23
12,5 cm (5 inča)	19	21	21
15 cm (6 inča)	23	24	15
17,5 cm (7 inča)	27	28	11
20 cm (8 inča)	31	32	7
23 cm (9 inča)	35	36	3
25 cm (10 inča)	38	39	2

Za optimalnu izvedbu koristite 1/4 inčne držače razmaka na svakom kraju osovine kako bi se dijamantne rezne ploče centrirale na bubnju.

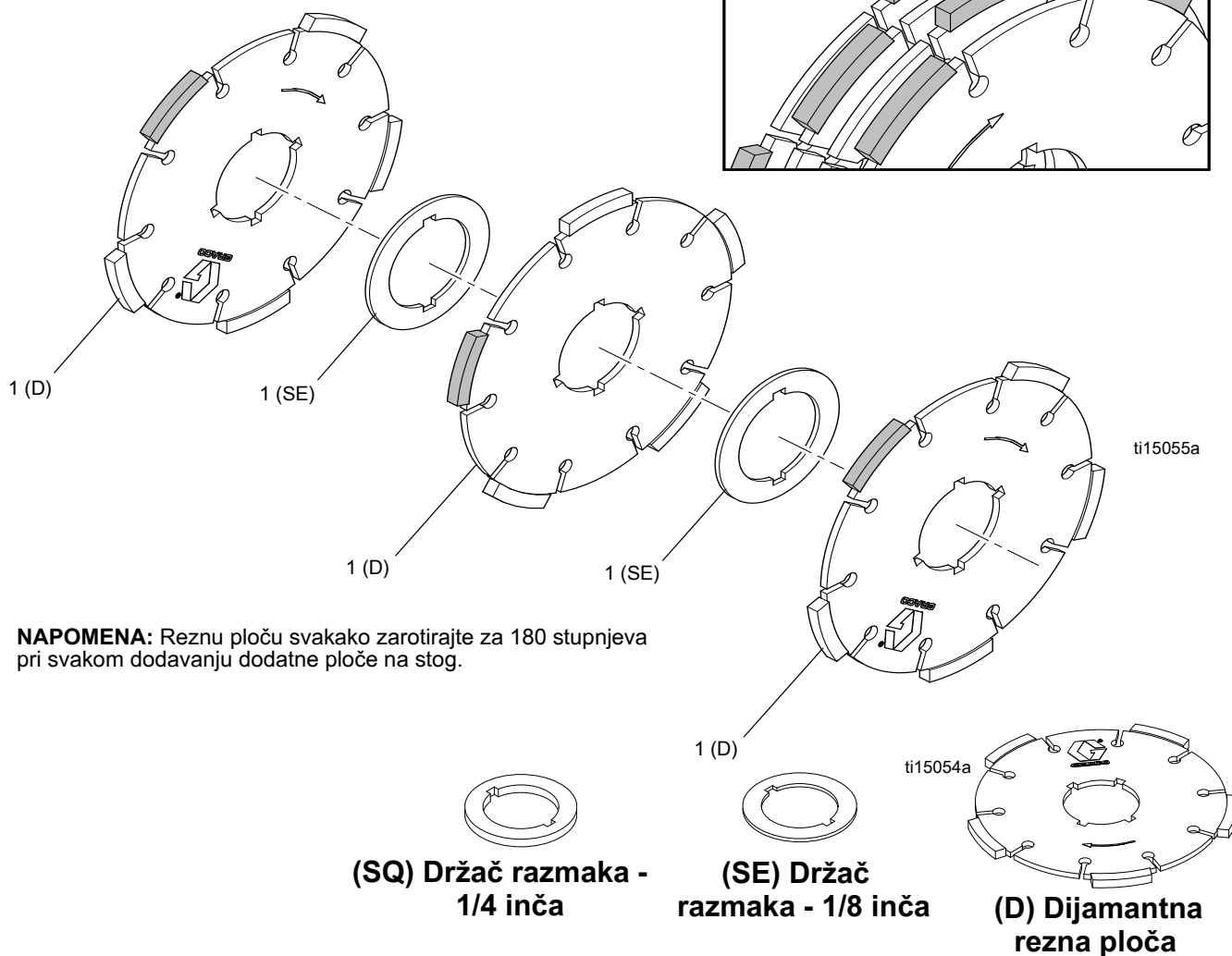
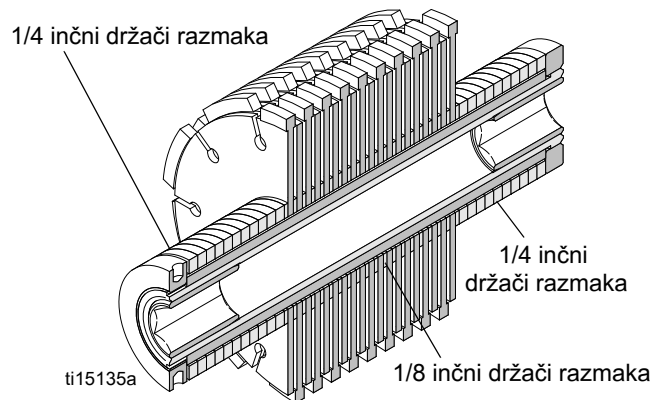

Rješavanje problema

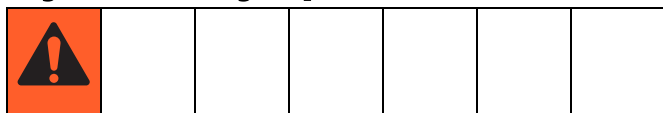

Problem	Uzrok	Rješenje
Motor se ne može pokrenuti	Sklopka motora je u položaju OFF (isključeno).	Postavite sklopku motora u položaj ON (uključeno).
	U motoru nema goriva.	Napunite spremnik za gorivo (vidi priručnik za motor).
	Razina ulja je niska.	Pokušajte pokrenuti motor. Ako je potrebno nadolijte ulje (vidi priručnik motora).
	Kabel svjećice je odvojen ili oštećen.	Priključite ili zamijenite kabel svjećice.
	Motor je hladan.	Koristite prigušnicu motora.
	Ručica za dovod goriva je u položaju OFF (isključeno).	Ručicu za dovod goriva pomaknite u položaj ON (uključeno).
	Ulje curi u komoru za izgaranje.	Uklonite svjećicu. Povucite pokretač 3 do 4 puta. Očistite ili zamijenite svjećicu. Pokrenite motor. Raspršivač držite u uspravnom položaju kako biste izbjegli curenje ulja.
	Samo za modele 480/630: Sklopka za gašenje u nuždi je u položaju OFF (isključeno).	Postavite sklopku za gašenje u nuždi u položaj ON (uključeno).
Motor radi, LineDriver se ne miče ni prema naprijed ni prema natrag	Modeli 480/630: Nije pričvršćeno na LineDriver.	Pričvrstite LineDriver na jedinicu.
	Premalo hidrauličkog ulja	Dolijte sintetičko ulje Mobil 1 (15W-50).
Motor radi, LineDriver se sporo pomiče prema naprijed i prema natrag	Prijenos između motora i kotača je uključen	Zatvorite i stegnite rukom.
	Premalo hidrauličkog ulja. Parkirna kočnica je postavljena.	Dolijte sintetičko ulje Mobil (15W-050). Otpustite parkirnu kočnicu.
Motor se gasi kad rukovatelj napusti LineDriver	Prijenos između motora i kotača je uključen	Zatvorite i stegnite rukom.
	Sigurnosna sklopka	Povucite parkirnu kočnicu.
Motor i dalje radi kad rukovatelj napusti LineDriver i parkirna kočnica nije povučena.	Sigurnosna sklopka	Prilagodite i postavite parkirnu kočnicu. Zamijenite sigurnosnu sklopku i/ili priključne žice.
Motor se guši kod skretanja i promjene kretanja naprijed-natrag	Niska razina ulja u motoru	1. Pogledajte u priručnik motora za odgovarajuću vrstu ulja. 2. Održavajte punu razinu ulja kako biste izbjegli neugodna gušenja zbog niske razine ulja koju je otkrio Upozornik za ulje.
Neravan rez	Neravnomjerni pritisak u gumama	Provjerite pritisak u gumama i uvjerite se da u obje iznosi 60 ft-lb.
Ne reže	Rezne ploče su istrošene ili oštećene	Zamijenite rezne ploče.
Motor kratko vrijeme radi, a onda se zaustavlja	Ograničen dotok goriva	Pogledajte priručnik za motor
Uređaj prekomjerno vibrira	Rezne ploče nisu centrirane na bubnju.	Ponovo sastavite bubanj s reznim pločama centriranim na bubnju.
	Ležajevi su istrošeni.	Zamijenite ležajeve.
	Rezne ploče su istrošene ili oštećene.	Zamijenite rezne ploče.
Žlijeb nije jednakomjeran kada se koriste dijamante rezne ploče	Šipka bubnja nije u ravnini s kotačićima za prilagodbu bubnja.	Prilagodite kotačiće za prilagodbu bubnja tako da su kotačići i šipka u ravnini.
Motor zapinje tijekom rezanja	Dubina reza je pređuboka.	Podignite bubanj.
	Uređaj se pomiče prebrzo.	Usporite.
Materijal se ne uklanja tijekom rezanja	Rezne ploče su istrošene.	Zamijenite rezne ploče.

Tehnički podaci

GrindLazer 270 (Model 571002)		
Dimenzije		
	Nezapakirano	Zapakirano
Visina in/cm:	46 (116,8)	50,5 (128,3)
Širina in/cm:	28 (71,1)	37 (94,0)
Duljina in/cm:	62 (157,5)	73 (185,4)
Masa lb/kg:	300 (136)	400 (181)
Buka (dBa)		
Razina zvuka prema ISO 3744:	107,3	
Tlak zvuka mjeren pri 1 metru:	91,6	
Vibracija (m/sec²) prema ISO 3744		
Bez LineDrivera:	7,9	
S LineDriverom:	8,3	
Naznačena snaga (konjska snaga) prema SAE J1349		
8,0 pri 3600 o/min		
Maksimalno vrijeme skladištenja	5 u godinama	
Maksimalni vijek trajanja	10 u godinama	
Faktor energetske učinkovitosti	200 tlo metara po litri goriva	
GrindLazer 390 (Model 571003)		
Dimenzije		
	Nezapakirano	Zapakirano
Visina in/cm:	46 (116,8)	50,5 (128,3)
Širina in/cm:	28 (71,1)	37 (94,0)
Duljina in/cm:	62 (157,5)	73 (185,4)
Masa lb/kg:	310 (141)	410 (186)
Buka (dBa)		
Razina zvuka prema ISO 3744	109,3	
Tlak zvuka mjeren pri 1 metru:	93,6	
Vibracija (m/sec²) prema ISO 3744		
Bez LineDrivera:	7,5	
S LineDriverom:	5,9	
Naznačena snaga (konjska snaga) prema SAE J1349		
11,0 pri 3600 o/min		
GrindLazer 480 (Model 571004)		
Dimenzije		
	Nezapakirano	Zapakirano
Visina in/cm:	46 (116,8)	50,5 (128,3)
Širina in/cm:	28 (71,1)	37 (94,0)
Duljina in/cm:	62 (157,5)	73 (185,4)
Masa lb/kg:	330 (150)	430 (195)
Buka (dBa)		
Razina zvuka prema ISO 3744	108,6	
Tlak zvuka mjeren pri 1 metru:	92,1	
Vibracija (m/sec²) prema ISO 3744		
S LineDriverom:	4,9	
Naznačena snaga (konjska snaga) prema SAE J1349		
16,0 pri 3600 o/min		

GrindLazer 630 (Model 571260)		
Dimenzije		
	Nezapakirano	Zapakirano
Visina in/cm:	46 (116,8)	50,5 (128,3)
Širina in/cm:	28 (71,1)	37 (94,0)
Duljina in/cm:	62 (157,5)	73 (185,4)
Masa lb/kg:	338 (153)	438 (199)
Buka (dBa)		
Razina zvuka prema ISO 3744	108,6	
Tlak zvuka mjeren pri 1 metru:	92,1	
Vibracija (m/sec²) prema ISO 3744		
S LineDriverom:	4,9	
Naznačena snaga (konjska snaga) prema SAE J1349		
21,0 pri 3600 o/min		

Gracovo standardno jamstvo

Graco jamči da je sva oprema navedena u ovom dokumentu, a koju proizvodi Graco i koja nosi njegovo ime, bez oštećenja u materijalu i izradi na dan prodaje prvom kupcu za njegovu upotrebu. Uz iznimku bilo kakvog posebnog, proširenog ili ograničenog jamstva koje izdaje Graco, Graco će u razdoblju od dvanaest mjeseci od dana prodaje popraviti ili zamijeniti bilo koji dio opreme za koji Graco ocijeni da je oštećen. Ovo jamstvo valjano je samo ako je oprema montirana, korištena i održavana sukladno pismenim preporukama koje daje tvrtka Graco.

Ovo jamstvo ne obuhvaća, i Graco nije odgovoran za općenitu istrošenost uređaja ili bilo kakav kvar, oštećenje ili istrošenost nastalu uslijed pogrešnog postavljanja, pogrešne primjene, abrazije, korozije, neodgovarajućeg ili neispravnog održavanja, nepažnje, nezgode, neovlaštenog rukovanja ili zamjene s neoriginalnim dijelovima drugih proizvođača. Graco nije odgovoran ni za kvar, oštećenje ili istrošenost nastalu zbog nekompatibilnosti Graco opreme sa strukturama, dodatnim priborom, opremom ili materijalom koji ne isporučuje Graco ili zbog neodgovarajućeg dizajna, proizvodnje, postavljanja, rada ili održavanja struktura, dodatnog pribora, opreme ili materijala koje ne isporučuje Graco.

Na opremi koja se unutar jamstvenog roka predaje kao pokvarena, ovlašteni Graco distributer mora provjeriti naznačeni kvar. Ako se kvar potvrdi, Graco će besplatno popraviti ili zamijeniti sve pokvarene dijelove. Oprema će se vratiti izvornom kupcu s plaćenim prijevozom. Ako se pregledom opreme ne otkrije kvar u materijalu ili izradi, popravak će se izvršiti prema odgovarajućem cjeniku, što može uključivati troškove dijelova, rada i prijevoza.

OVO JE EKSKLUZIVNO JAMSTVO I ZAMJENJUJE SVA DRUGA IZRIČITA ILI IMPLICIRANA JAMSTVA, UKLJUČUJUĆI, ALI NE SAMO, JAMSTVO O DOPUŠTENOJ PRODAJI ILI JAMSTVO O ODGOVARANJU ZA POSEBNU NAMJENU.

Gracova jedina obaveza i jedina naknada za kupca u vezi bilo kakvog kršenja jamstva bit će kako je gore navedeno. Kupac je suglasan da neće biti dostupan nikakav drugi lijek (uključujući, ali bez ograničenja na slučajnu ili posljedičnu štetu zbog gubitka profita, prodaje, ozljede osoba ili vlasništva te bilo kakav drugi slučajni ili posljedični gubitak). Bilo kakva reakcija zbog kršenja jamstva mora se poduzeti unutar dvije (2) godine od datuma prodaje.

GRACO NE DAJE NIKAKVO JAMSTVO I ODBACUJE SVA IMPLICIRANA JAMSTVA DOPUŠTENE PRODAJE I PRIKLADNOSTI ZA ODREĐENU SVRHU, VEZANO UZ DODATNI PRIBOR, OPREMU, MATERIJAL ILI KOMPONENTE KOJE GRACO PRODAJE, ALI NE PROIZVODI. Ovi dijelovi koje Graco prodaje, ali ne proizvodi (primjerice elektromotori, prekidači, cijevi i sl.) podložni su jamstvu svojih proizvođača, ako ono postoji. Graco će kupcu pružiti razumnu pomoć u bilo kakvom postupku zbog kršenja ovakvih jamstava.

Ni u kom slučaju Graco neće biti odgovoran za neizravnu, slučajnu, posebnu ili posljedičnu štetu prouzročenu ovom opremom koju isporuči Graco, ili opremanjem, radom, ili uporabom bilo kakvih proizvoda ili drugih dobara prije prodanih, bilo zbog kršenja ugovora, kršenja jamstva, nemara Graca ili iz drugih razloga.

FOR GRACO CANADA CUSTOMERS

The Parties acknowledge that they have required that the present document, as well as all documents, notices and legal proceedings entered into, given or instituted pursuant hereto or relating directly or indirectly hereto, be drawn up in English. Les parties reconnaissent avoir convenu que la rédaction du présente document sera en Anglais, ainsi que tous documents, avis et procédures judiciaires exécutés, donnés ou intentés, la suite de ou en rapport, directement ou indirectement, avec les procédures concernées.

Graco Information

For the latest information about Graco products, visit www.graco.com.

For patent information, see www.graco.com/patents.

TO PLACE AN ORDER, contact your Graco distributor or call 1-800-690-2894 to identify the nearest distributor.

*Svi pisani i vizualni podaci sadržani u ovom dokumentu odražavaju zadnje podatke o proizvodu dostupne u trenutku objave.
Graco zadržava pravo izmjene bez prethodne najave.*

Prijevod izvornih uputa. This manual contains Croatian. MM 3A0102

Sjedište tvrtke Graco: Minneapolis
Međunarodne podružnice: Belgija, Kina, Japan, Koreja

GRACO INC. AND SUBSIDIARIES • P.O. BOX 1441 • MINNEAPOLIS MN 55440-1441 • USA

Autorska prava 2011. godina, Graco Inc. Lokacije svih Gracovih proizvodnih pogona prijavljene su u ISO 9001.

www.graco.com

Revidirano E, veljača 2018