

GMAX™ II 3900/5900/5900HD/7900

РаспылительTex™ 7900HD

Безвоздушные распылители

Корейский патент: 10-0647761

310893M

- Для передвижных безвоздушных распылителей архитектурных покрытий и красок -

Максимальное рабочее давление 3300 фунтов/кв. дюйм (22,8 МПа, 228 бар)



Важные инструкции по технике безопасности

Внимательно прочтите все предупреждения и инструкции в данном руководстве. Сохраните эти инструкции.

GMAX II 3900			
248683		✓	✓
248684	✓		✓
248685		✓	✓
248686	✓		✓
249335	✓		✓
GMAX II 5900			
248687		✓	✓
248688	✓		✓
248689		✓	✓
248690	✓		✓
249336	✓		✓
GMAX II 5900HD			
248699	✓		✓
GMAX II 7900			
248700		✓	✓
248701	✓		✓
248702		✓	✓
248703	✓		✓
249337	✓		✓
РаспылительTex 7900HD			
255632	✓		✓

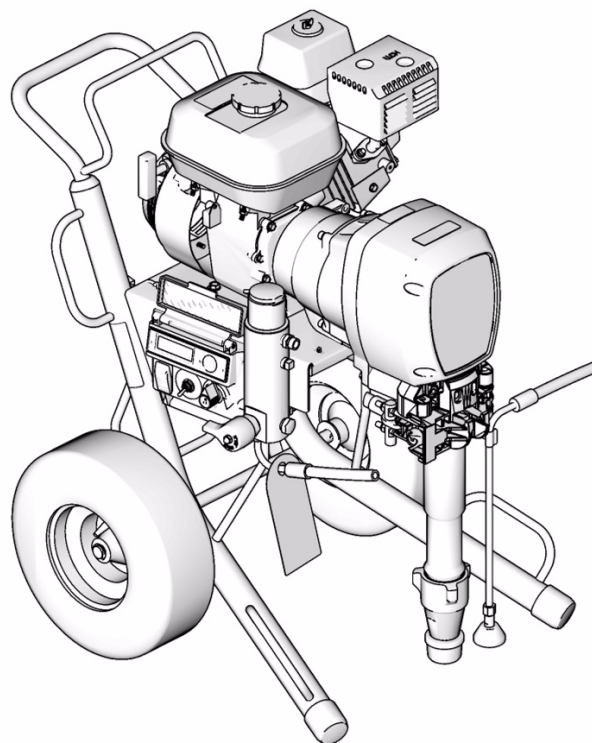

Руководства для ссылки



310892



311861

308491



310894



309640





PROVEN QUALITY. LEADING TECHNOLOGY.

Содержание

ВНИМАНИЕ	3	Чертежи деталей GMAX II 3900	20
Техническое обслуживание	5	Чертежи деталей GMAX II 5900/5900HD	22
Диагностика и удаление неисправностей	6	Чертежи деталей GMAX II/ 7900/РаспылительТех/7900HD	24
Ремонт	8	Чертежи и список деталей, Корпус ведущей шестерни	26
Гнездо подшипника и соединительный стержень	8	Комплект приёма Lo-Boу	27
Корпус привода	9	Управление давлением и чертежи деталей частей фильтра	28
Ведущая шестерня в сборе/Каркас сцепления/Зажимы	10	Детали - распылители, РАС X® Наконечник, пистолет-распылитель & шланг	30
Картер сцепления	12	Технические данные	31
Мотор	12	Размеры	31
Выключатель ВКЛ./ВЫКЛ насоса	13	Стандартная гарантия фирмы Graco	32
Управление давлением	14		
Поршневой насос	16		
Детали	20		

Условные обозначения руководства

 **ВНИМАНИЕ**

 — Знак

ВНИМАНИЕ: потенциально опасная ситуация, которая, если ее не избежать, может привести к смерти или серьезным травмам.

Предупреждения в инструкциях в основном включают символ, обозначающий опасность. Прочитайте раздел общих **Предупреждений** для дополнительной информации о технике безопасности.

ОСТОРОЖНО





ОСТОРОЖНО: потенциально опасная ситуация, которая, если ее не избежать, может привести к повреждениям собственности либо к разрушению машины.

Примечание











 Дополнительная полезная информация.

Внимание

Следующие предупреждения относятся к установке, эксплуатации, техническому обслуживанию и ремонту данного оборудования. Дополнительные, более конкретные, предупреждения приводятся в данном руководстве, где это требуется.

 Предупреждения	
	<p>ОПАСНОСТЬ ПОЖАРА И ВЗРЫВА</p> <p>Легковоспламеняющиеся газы, такие как испарения растворителей или красок, могут воспламениться или взорваться в рабочей зоне. Чтобы предотвратить возгорание и взрыв:</p> <ul style="list-style-type: none"> • Используйте оборудование только в хорошо вентилируемой зоне. • Не заправляйте бензобак когда мотор включён или горячий; остановите мотор и дайте ему остыть. Горючее огнеопасно и может загореться или взорваться если оно прольется на горячую поверхность. • Когда горючая жидкость используется для промывки или чистки, распылитель должен находиться в 20-ти футах (6-ти м) от взрывоопасных паров. • Устраните все возможные причины воспламенения, такие как сигнальные лампы, сигареты, переносные электролампы и синтетическую спецодежду (потенциальная опасность статического разряда). • В рабочей зоне не должно быть мусора, а также растворителей, ветоши и бензина. • При наличии легковоспламеняющихся паров жидкости, не подключайте и не отключайте кабели питания, не пользуйтесь переключателями и не включайте и не выключайте освещение. • Заземлите машины и предметы, проводящие электричество в рабочей зоне. См. инструкции по заземлению. • Пользуйтесь только заземленными шлангами. • Плотно прижимайте к краю заземленной емкости пистолет-распылитель, если он направлен в емкость. • Если появляются искры статического разряда или вы чувствуете разряды электрического тока, немедленно прекратите работу. Не используйте оборудование до выявления и устранения причины.
	<p>ОПАСНОСТЬ ПОДКОЖНОЙ ИНЪЕКЦИИ</p> <p>Жидкость под высоким давлением, поступающая из пистолета-распылителя, через утечки в шлангах или через разрывы в деталях, способна пробить кожу. Поврежденное место может выглядеть просто как порез, но это серьезная травма, которая может привести к ампутации. Немедленно обратитесь за хирургической помощью.</p> <ul style="list-style-type: none"> • Запрещается направлять пистолет-распылитель в сторону людей или на какую-нибудь часть тела. • Не кладите руку на наконечник распылителя. • Не пользуйтесь руками, другими частями тела, перчаткой или ветошью, чтобы заткнуть, остановить или отклонить утечки. • Не распыляйте вещества без установленного защитного устройства для наконечника и блокировки включения. • Устанавливайте блокировку включения в перерывах между работой. • Выполняйте процедуру стравливания давления, приведенную в настоящем руководстве, при прекращении распыления и перед чисткой, проверкой или обслуживанием оборудования.
	<p>ОПАСНОСТЬ ОТ ОБОРУДОВАНИЯ ПОД ДАВЛЕНИЕМ</p> <p>Жидкость, поступающая из пистолета/распределительного клапана, через утечки в шлангах или через разрывы в деталях, может попасть в глаза или на кожу и привести к серьезной травме.</p> <ul style="list-style-type: none"> • Выполняйте процедуру стравливания давления, приведенную в настоящем руководстве, при прекращении распыления и перед чисткой, проверкой или обслуживанием оборудования. • Перед использованием оборудования, следует затянуть все соединения линий жидкости. • Ежедневно проверяйте шланги, трубки и соединения. Немедленно заменяйте изношенные или поврежденные детали.
	<p>ОПАСНОСТЬ ОТ ДВИЖУЩИХСЯ ДЕТАЛЕЙ</p> <p>Движущиеся детали могут прищемить или ампутировать пальцы или другие части тела.</p> <ul style="list-style-type: none"> • Не приближайтесь к движущимся частям. • Не начинайте работу при отсутствии защитных устройств или кожухов. • Оборудование под давлением, и может включиться неожиданно. Перед чисткой, проверкой или обслуживанием оборудования выполните процедуру стравливания давления. Отключите питание или линию подачи воздуха.



Предупреждения

	<p>ОПАСНОСТЬ НЕПРАВИЛЬНОГО ПРИМЕНЕНИЯ ОБОРУДОВАНИЯ</p> <p>Неправильное применение оборудования может привести к серьезным травмам или смертельному исходу.</p> <ul style="list-style-type: none"> • Не превышайте максимального для всех компонентов рабочего давления или температуры. См. Технические данные во всеохватывающих руководствах по оборудованию. • Используйте жидкости и растворители, совместимые с входящими с ними в контакт деталями оборудования. См. Технические данные во всеохватывающих руководствах по оборудованию. Прочитайте предупреждения производителя для жидкости и растворителя. • Ежедневно проверяйте оборудование. Немедленно почините или замените изношенные или поврежденные детали. • Не модифицируйте оборудование. • Не устанавливайте устройство отключения между выходным отверстием и пистолетом-распылителем. • Используйте оборудование только по назначению. Для получения необходимой информации свяжитесь с дистрибьютором Гарко. • Прокладывайте шланги и кабели вне участков движения людей и механизмов, вдали от острых кромок, движущихся частей, горячих поверхностей. • Не тяните оборудование за шланги. • Не допускайте детей и животных в рабочую зону. • Соблюдайте все требования техники безопасности.
	<p>ОПАСНОСТЬ ОТ АЛЮМИНИЕВЫХ ЧАСТЕЙ ПОД ДАВЛЕНИЕМ</p> <p>Не используйте 1,1,1-трихлорэтан, метилхлорид и другие галогенизированные углеводородные растворители либо жидкости, содержащие эти растворители в алюминиевом оборудовании под давлением. Такое использование может привести к опасной химической реакции и разрыв оборудования, что в свою очередь может повлечь смерть, серьезные травмы и повреждения собственности.</p>
	<p>ОПАСНОСТЬ ЗАСАСЫВАНИЯ</p> <p>Никогда не приближайте руки к входному каналу жидкости насоса когда насос работает либо находится под давлением. Большая сила засасывания может привести к травме.</p>
	<p>ОПАСНОСТЬ МОНОКСИДА УГЛЕРОДА</p> <p>Выхлопные газы содержат ядовитый газ монооксида углерода, который не имеет ни запаха, ни цвета. Вдыхание монооксида углерода может привести к смерти. Не работайте в закрытом помещении.</p>
	<p>ОПАСНОСТЬ ОТ ТОКСИЧНЫХ ЖИДКОСТЕЙ ИЛИ ГАЗОВ</p> <p>При попадании в глаза, на кожу, при вдыхании или попадании внутрь, токсичные жидкости или газы могут привести к серьезным травмам или к смертельному исходу.</p> <ul style="list-style-type: none"> • Прочтите паспорт о безопасности материалов (MSDS), чтобы ознакомиться со специфическими опасными особенностями используемых жидкостей. • Храните опасные жидкости в специальных контейнерах, при утилизации следуйте соответствующим инструкциям.
	<p>ОПАСНОСТЬ ОЖОГА</p> <p>Во время работы поверхности оборудования и подогреваемая жидкость могут очень сильно нагреваться. Во избежание получения сильных ожогов, не прикасайтесь к горячей жидкости или оборудованию. Дождитесь полного охлаждения оборудования/жидкости.</p>
  	<p>СРЕДСТВА ИНДИВИДУАЛЬНОЙ ЗАЩИТЫ</p> <p>Лица, использующие или обслуживающие оборудование, а также находящиеся в зоне работы, должны применять соответствующие средства защиты, чтобы обезопасить себя от серьезных травм, в том числе от повреждения глаз, вдыхания токсичных газов, ожогов, потери слуха. Средства защиты включают, в частности, следующие:</p> <ul style="list-style-type: none"> • Защитные очки • Используйте защитную одежду и респиратор в соответствии с рекомендациями изготовителя жидкостей и растворителей • Перчатки • Защитные наушники
	<p>ОПАСНОСТЬ ОТДАЧИ</p> <p>Приготовьтесь, при нажатии на курок у пистолета-распылителя может быть сильная отдача из-за, которой Вы можете упасть и получить серьезную травму.</p>

Техническое обслуживание

Процедура стравливания давления

ВНИМАНИЕ



Прочитайте об опасности подкожной инъекции, стр. 3; опасности ожога, стр. 4.

1. Поставьте курок на предохранитель.
2. Поставьте выключатель мотора ВКЛ./ВЫКЛ в положение ВЫКЛ.
3. Поставьте выключатель насоса в положение ВЫКЛ. и поверните ручку регулировки давления полностью против часовой стрелки.
4. Снимите предохранитель курка. Плотно прижмите металлическую часть пистолета-распылителя к краю заземленной емкости, и нажмите на курок, чтобы стравить давление.
5. Поставьте курок на предохранитель.
6. Откройте клапан стравливания давления. Оставьте его открытым до тех пор пока не будете снова готовы распылять.

Если Вы подозреваете, что распылительный наконечник или шланг полностью забиты, либо, что давление не стравилось полностью после проведения выше указанных операций, ОЧЕНЬ МЕДЛЕННО ослабьте гайку крепления защиты наконечника или соединение шланга, чтобы постепенно стравить давление, а затем ослабьте полностью. А затем прочистите наконечник или шланг.

ОСТОРОЖНО

Для подробного описания техобслуживания мотора, обратитесь к приложенному Руководству для пользователя мотора Хонда.

ЕЖЕДНЕВНО: Проверьте уровень масла в моторе у долейте в случае необходимости.

ЕЖЕДНЕВНО: Проверяйте шланг на износ или повреждения.

ЕЖЕДНЕВНО: Проверьте, что все шланги надежно соединены.

ЕЖЕДНЕВНО: Проверяйте правильно ли работает предохранитель пистолета-распылителя.

ЕЖЕДНЕВНО: Проверяйте правильно ли работает клапан стравливания давления.

ЕЖЕДНЕВНО: Проверяйте и заправьте бензобак.

ЕЖЕДНЕВНО: Проверяйте уровень герметика в уплотнительной гайке поршневого насоса. В случае необходимости, пополните гайку. В гайка всегда должен быть герметик, чтобы избежать накопление жидкости на поршневом штоке, преждевременный износ сальника и коррозию насоса.

ПОСЛЕ ПЕРВЫХ 20-ТИ ЧАСОВ РАБОТЫ:

Слейте масло из мотора и залейте новое. Обратитесь к Руководству для пользователя мотора Хонда, чтобы проверить правильную густоту масла.

ЕЖЕНЕДЕЛЬНО: Снимите крышку с воздушного фильтра мотора и прочистьте все детали. В случае необходимости, произведите замену. При работе в очень пыльной среде: ежедневно проверяйте фильтр и заменяйте в случае надобности.

Запчасти можно приобрести у местного продавца ХОНДЫ.

ПОСЛЕ 100-А ЧАСОВ РАБОТЫ:

Поменяйте масло мотора. Обратитесь к Руководству для пользователя мотора Хонда, чтобы проверить правильную густоту масла.

СВЕЧА: Используйте только свечи BPR6ES (NGK) или W20EPR-U (NIPPONDENSO). Зазор контактов свечи от 0,028 до 0,031 дюйма (от 0,7 до 0,8 мм). Используйте специальный ключ для снятия и установки свечей.

Воронка для моторного масла для распылителей Premium:

Используйте приложенную воронку для сливания моторного масла.

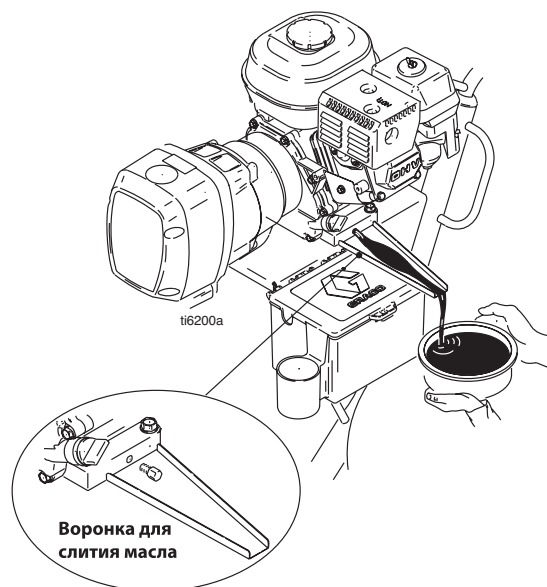

Диагностика и удаление неисправностей

Проблема	Причина	Решение
E=XX на экране	Существует неисправное состояние	Установите неисправное состояние то таблице, стр. 15
Не заводится мотор	Зажигание в положении ВЫКЛ. (OFF)	Поверните зажигание в положение ВКЛ. (ON)
	У мотора закончилось горючее	Заправьте бензобак. Руководство для пользователя мотора Хонда.
	Низкий уровень масла в моторе	Попробуйте запустить мотор. Если требуется, долейте масла. Руководство для пользователя мотора Хонда.
	Свеча отключена или повреждена	Подключите провод свечи или замените саму свечу
	Холодный мотор	Воспользуйтесь подсосом
	Переключатель подачи горючего в положении ВЫКЛ. (OFF)	Передвиньте его в положение ВКЛ. (ON)
	Масло протекает в камеру сгорания	Удалите свечу. Заведите стартер 3 или 4 раза. Прочистьте или замените саму свечу. Запустите мотор. Держите распылитель в вертикальном положении, чтобы избежать протекания масла
Ложное срабатывание устройства сигнализации о неисправностях. EMPTY на экране. Не работает насос.	Рабочие условия вне параметров устройства сигнализации о неисправностях Низкая производительность насоса, стр. 7.	Понижьте давление. Обратитесь в техническую помощь G-raso, чтобы наладить параметры устройства сигнализации о неисправностях. Работайте с отключенным устройством сигнализации о неисправностях; Руководство 310892.
Мотор работает, а поршневой насос нет	Показывается код ошибки	Прочитайте о починке Управления давлением Стр. 15
	Выключатель насоса в положении ВЫКЛ. (OFF)	Поверните выключатель в положение ВКЛ. (ON)
	Установлено слишком низкое давление	Поверните ручку регулировки давления по часовой стрелке, чтобы увеличить давление.
	Грязный фильтр жидкости (56)	Очистьте фильтр. Стр. 28.
	Забитый наконечник или фильтр наконечника	Очистьте наконечник или фильтр наконечника. Руководство 309639.
	Застывший из-за засохшей краски поршневой шток насоса	Почините насос. Руководство 310894.
	Соединительный стержень изношен или поврежден	Замените соединительный стержень. Стр. 8.
	Корпус привода изношен или поврежден	Замените корпус привода. Стр. 9.
	Отсутствует электрическое питание участка сцепления	Проверьте подсоединения проводов. Стр. 12. Прочитайте Сообщения цифрового дисплея . Стр. 15. Изучите схему проводки. Стр. 29. Поставив выключатель насоса в положение ВКЛ, а давление на МАКСИМУМ, используйте тестовую лампочку, чтобы проверить наличие электроэнергии между тестовыми точками табло управления. Отсоедините провода сцепления от табло управления и измерьте сопротивление обмотки сцепления. При 70° Ф, сопротивление должно быть между 1,2 +0,2Ω; если нет, замените корпус ведущей шестерни. Попросите уполномоченного представителя Гарко проверить регулировку давления
	Сцепление изношено, повреждено или неправильно установлено	Почините или замените сцепление. Стр. 10.
Ведущая шестерня изношена или повреждена	Почините или замените ведущую шестерню. Стр. 10.	

Проблема	Причина	Решение
Низкая производительность насоса	Забитая фильтровальная сетка (82)	Очистьте фильтровальную сетку.
	Не фиксируется шарик поршня	Отремонтируйте шарик поршня. Руководство 310894.
	Уплотнение поршня изношено или повреждено	Замените уплотнение. Руководство 310894.
	Кольцевое уплотнение изношено или повреждено	Замените кольцевое уплотнение. Руководство 310894.
	Шарик клапана впуска не фиксируется должным образом	Очистьте клапан впуска. Руководство 310894.
	Шарик клапана впуска забит материалом	Очистьте клапан впуска. Руководство 310894.
	Слишком низкая скорость мотора	Прибавьте установку газа. Руководство 310892.
	Сцепление изношено или повреждено	Почините или замените сцепление. Стр. 10.
	Установлено слишком низкое давление	Увеличьте давление. Руководство 310892.
	Фильтр жидкости (56), забитые наконечник и фильтр наконечника	Очистьте фильтр. Руководство 310892 или 309639.
Чрезмерное протекание краски в уплотнительную гайку горловины	Резкое падение давления в шланга с тяжелыми материалами	Используйте шланг большего диаметра и/или уменьшите общую длину шланга. Использование более 100-а футов диаметром 1/4 дюйма оказывает большое отрицательное влияние на работу распылителя. Используйте шланг диаметром 3/8 дюйма для оптимальной работы (50 футов минимум).
	Уплотнительная гайка горловины не затянута	Снимите распорное кольцо с уплотнительной гайки горловины. Затяните уплотнительную гайку горловины только на столько, чтобы остановить утечку.
	Уплотнение горловины изношено или повреждено	Замените уплотнение. Руководство 310894.
Жидкость выбрасывается из пистолета-распылителя	Стержень поршня изношен или поврежден	Замените стержень. Руководство 310894.
	Воздух в насосе или шланге	Проверить и затянуть все соединения шлангов жидкости. Залейте насос еще раз. Руководство 310892.
	Частично забитый наконечник	Прочистьте наконечник. Руководство 309639.
Трудно заливать насос	Пустой бункер или с малым количеством жидкости	Пополните бункер. Залейте насос. Руководство 310892. Часто проверяйте уровень жидкости, чтобы избежать холостой работы насоса.
	Воздух в насосе или шланге	Проверить и затянуть все соединения шлангов жидкости. Уменьшите скорость мотора, чтобы насос работал на самой низкой скорости в процессе заливки.
	Клапан впуска протекает	Очистьте клапан впуска. Удостоверьтесь, что у шарика нет рубцов или, что он не изношен, и что седла не повреждены. Соберите клапан еще раз.
	Уплотнение насоса изношено	Замените уплотнение насоса. Руководство 310894.
	Слишком густая краска	Разбавьте краску согласно рекомендациям поставщика
Сцепление скрипит каждый раз, как оно используется	Слишком высокая скорость мотора	Убавьте установку газа до заливки насоса. Руководство 310892.
	Новые поверхности сцепления на приточены друг к другу и могут стать причиной этого шума	Поверхности сцепления должны обкататься. Шум прекратится после дня работы.
Высокая скорость мотора без нагрузки	Неподходящая установка газа	Установите газ на 3300 об/мин при работе без нагрузки.
	Изношенный регулятор оборотов двигателя	Почините или замените регулятор оборотов двигателя
Не работает счетчик галлонов	Вышедший из строя датчик, порванный либо отсоединенный провод. Сдвинутый или недостающий магнит.	Проверьте контакты. Поменяйте провод датчика. Поменяйте либо передвиньте магнит датчика.
Нет показаний на дисплее, распылитель работает	Поврежденный дисплей или плохой контакт	Проверьте контакты. Замените дисплей.

Гнездо подшипника и соединительный стержень

ПРИМЕЧАНИЕ: Приведённые номера, для моделей 5900 Hi-Boу. У всех деталей моделей 3900, 7900 и Lo-Boу другие номера. Используйте номера деталей и частей 5900 Hi-Boу, чтобы найти другие соответствующие номера деталей и частей.

Демонтаж

⚠ ВНИМАНИЕ



Прочитайте об опасности подкожной инъекции, Стр. 3; опасности ожога, Стр. 4

1. Справите давление; Стр. 5.
2. Рис. 1. Отверните четыре винта (45) и переднюю крышку (44)
3. Снимите насос. Прочитайте **Поршневой насос, Демонтаж**, Стр. 16.
4. Отверните четыре винта (41) и шайбы (42) из гнезда подшипника (40).
5. Потяните за соединительный стержень (43) и легонько стукните по нижнему заднему окончанию гнезда подшипника (33) пластмассовым молотком чтобы ослабить его в корпусе привода. Потяните гнездо подшипника и узел соединительного стержня из корпусе привода.
6. Осмотрите рычаг (B) и соединительный стержень (43) на предмет чрезмерного износа, и замените если это требуется.

Установка

1. Смажьте равномерно внутри бронзового подшипника (C) в гнезде подшипника (40) моторным маслом высокого качества. Произвольно заправьте верхний роликоподшипник (E), нижний подшипник (D) во внутрь соединительного стержня (43) с подшипниковой смазкой.
2. Соберите соединительный стержень (43) с гнездом подшипника (40). Опустите соединительный стержень на сколько это возможно.
3. Очистите сопряжённые поверхности подшипников и корпуса привода.
4. Установите соединительный стержень на одну высоту с рычагом (B) и осторожно установите центровочные штифты (F) в корпус привода (33) с отверстиями в гнезде подшипника (40). Вставьте гнездо подшипника в корпус привода или легонько вбейте его пластмассовым молотком.

ОСТОРОЖНО

НИКОГДА не используйте винты гнезда подшипника (41), чтобы центрировать или осаживать гнездо подшипника с корпусом привода. Центрируйте эти части центровочными штифтами, чтобы избежать преждевременного снашивания подшипника.

5. Установите винты (41) и шайбы (42) в гнездо подшипника. Затяните одинаково до значений примечания 3 на Рис.1.
6. Установите насос. Прочитайте **Поршневой насос, Монтаж**, Стр. 14.

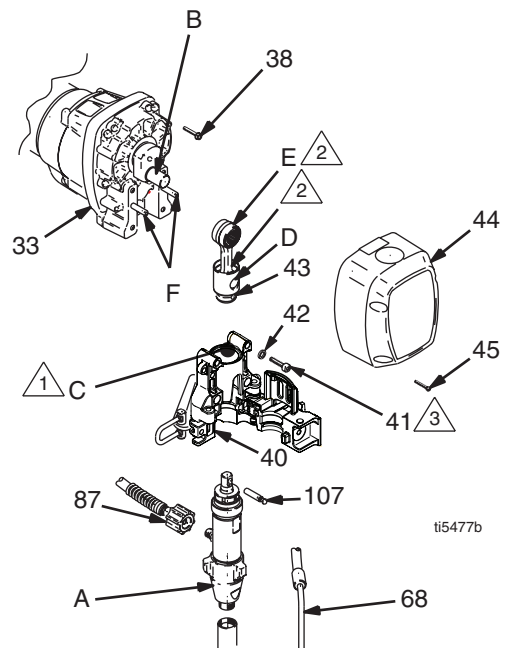

- ⚠ Масло
- ⌚ Заправьте с подшипниковой смазкой 114819
- ⌚ GMAX II 3900: Затяните до 200 дюйм-фунт (22,6 н./кв.м)
GMAX II 5900: Затяните до 25 дюйм-фунт (34 н./кв.м)
GMAX II 7900: Затяните до 40 дюйм-фунт (54 н./кв.м)
TexSpray 7900HD: Затяните до 40 фунт силы-фут (54 н./кв.м)

Рис. 1

Корпус привода

Демонтаж

⚠ ВНИМАНИЕ



Прочитайте об опасности подкожной инъекции, Стр. 3; опасности ожога, Стр. 4

1. Сравите давление; Стр. 5.
2. Снимите гнездо подшипника. Прочитайте **Гнездо подшипника и соединительный стержень, Демонтаж**, Стр. 8.

ОСТОРОЖНО

Модели Premium: Датчик счетчика галлонов подсоединен к табло управления в регулировке давления. Датчик может быть поврежден если его потянуть за провода.

3. Распылители Premium: Отверните два винта (108) и датчик счетчика галлонов.

ОСТОРОЖНО

Упорные кольца могут прилипнуть к смазке внутри корпуса привода. Не теряйте их и всегда кладите их на место.

4. Отверните шесть винтов (38).
5. Легонько постучите вокруг корпуса привода(33) пластмассовым молотком чтобы ослабить его. Не перекашивая, выньте корпус привода из ведущей шестерни. Будьте готовы удержать многосекционные шестерни (32), которые также могут выйти.

Установка

1. Рис. 2. Наложите всю смазку, поставленную с набором шестеренок для замены, на зубцы и места отмеченные в примечании 3.
2. Рис. 3. Убедитесь, что упорные кольца (30, 31; 5900/7900) (30, 31, 72; 3900) находятся на многосекционной шестерни (32), а шайбы (Fig. 2; 33a, 33b), на коленчатом валу корпуса привода (33), как показано.
3. Очистите сопряженные поверхности ведущей шестерни и корпуса привода.
4. Отцентрируйте шестерни и протолкните новый корпус привода прямо на ведущую шестерню (29) и центровочные штифты (B).
5. Установите шесть винтов (38).
6. Прикрепите датчик счетчика галлонов (39) двумя винтами (108).
7. Установите гнездо подшипника. Прочитайте **Гнездо подшипника и соединительный стержень, Монтаж**, Стр. 8.

ОСТОРОЖНО

НИКОГДА не используйте виты корпуса привода (38), чтобы центрировать или осаживать гнездо подшипника с ведущей шестерней. Центрируйте эти части центровочными штифтами, чтобы избежать преждевременного снашивания подшипника.

8. Установите винты (38) в корпус привода. Затяните одинаково до значений примечания 3 на Рис. 2.
9. Установите насос. Прочитайте **Поршневой насос, Монтаж**, Стр.14.

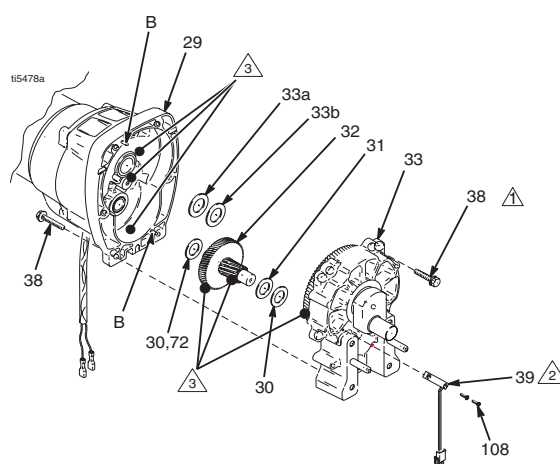

- ⚠ GMAX II 3900: Затяните до 140 ±10 дюйм-фунт (15,8 ±1,1 н./кв.м)
 GMAX II 5900: Затяните до 200 ±10 дюйм-фунт (22,6 ±1,1 н./кв.м)
 GMAX II 7900: Затяните до 200 ±10 дюйм-фунт (22,6 ±1,1 н./кв.м)
 TexSpray 7900HD: Затяните до 200 ±10 дюйм-фунт (22,6 ±1,1 н./кв.м)
- ⚠ Датчик счетчика галлонов
 ⚠ Заправьте смазкой 114819

Рис. 2



Рис. 3

Ведущая шестерня в сборе/Каркас сцепления/Зажим

Демонтаж ведущей шестерни в сборе/Каркаса сцепления

Ведущая шестерня в сборе

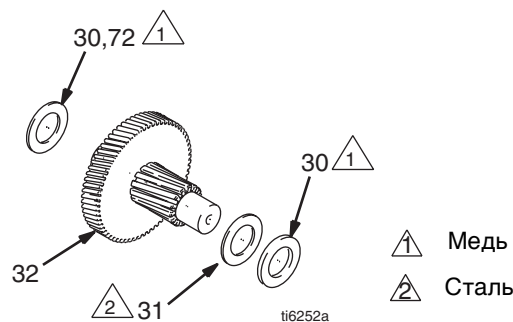
Если ведущая шестерня в сборе не будет сниматься с картера сцепления (19), привести операции с 1 по 3. В противном случае, начать с 4.

ВНИМАНИЕ



Прочитайте об опасности подкожной инъекции, Стр. 3; опасности ожога, Стр. 4

1. Снимите корпус привода; Стр. 9.
2. Рис. 4. Отключите соединители троса сцепления от внутренней стороны регулировки давления.
 - a. Рис. 14. Отверните два винта (71) и отодвиньте кожух (130a).
 - b. Отсоедините выводы мотора от табло до мотора.
 - c. Снимите зажимы 130г и 123.
3. Рис. 4. Отверните четыре винта (36) и ведущую шестерню (29).



Рис. 4

4. Рис. 5. Положите ведущую шестерню (29) на верстак рабочим колесом вверх.
5. Отверните четыре винта (28) и шайбу Гровера (24). Вставьте два болта в резьбовое отверстие (E) в рабочем колесе. Поочередно затягивайте болты до тех пор пока не сойдет рабочее колесо.

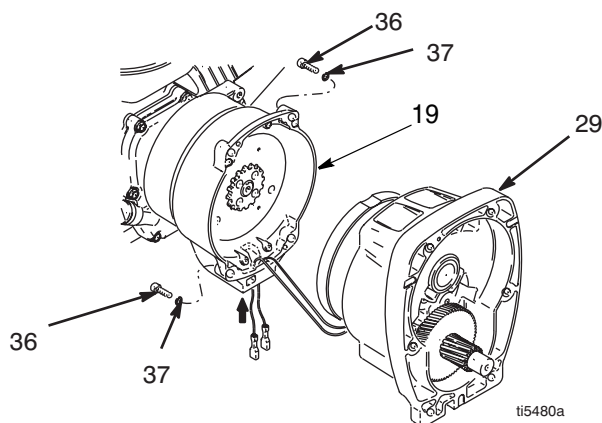

Рис. 5

6. Рис. 6. Снимите упорное кольцо (29b).
7. Переверните ведущую шестерню и легонько постукивая пластмассовым молотком выбейте зубчатый вал (29a).

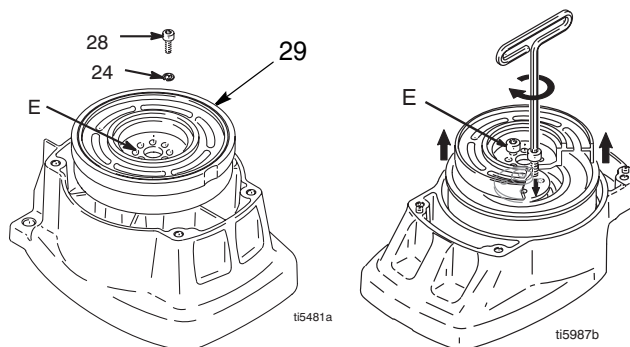

Рис. 6

Каркас сцепления

8. Рис. 7. Используйте ударный гайковёрт либо вклиньте что-нибудь между каркасом сцепления (25) и картером сцепления, чтобы удерживать вал мотора в процессе демонтажа.
9. Отверните четыре винта (23) и шайбу Гровера (24).
10. Удалите каркас.

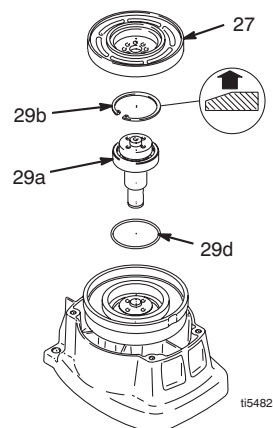

Рис. 7

Установка

Каркас сцепления

1. Рис. 8. Положите две стопки по две десятикопеечные монеты на гладкую поверхность верстака.
2. Положите каркас (25) на эти две стопки монет.
3. Прижмите центр втулки (26) к поверхности верстака.

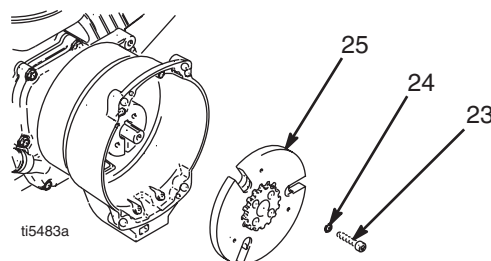

Рис. 8

4. Установите корпус (25) на вал привода мотора.
5. Затяните четыре винта (28) и шайбу Гровера (24) с усилием 125 дюйм-фунт.

Демонтаж зажима

1. Демонтируйте мотор.

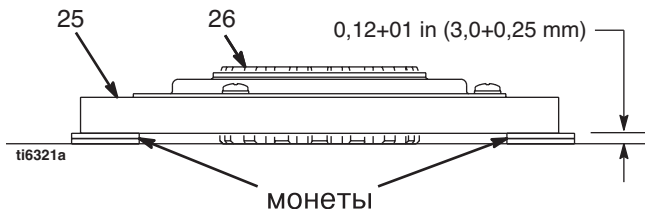
⚠ ВНИМАНИЕ

Горючее может пролиться и спровоцировать пожар или взрыв если мотор наклонен на бок.

2. Слейте горючее из бензобака в соответствии с руководством Хонда.
3. Рис. 9. Переверните мотор на бок, таким образом, чтобы бензобак находился внизу, а очиститель воздуха, наверху.
4. Рис. 10. Ослабьте два болта (24) на зажиме (22),
5. Вставьте отвертку в паз зажима (22) и снимите зажим.



Рис. 9

Установка зажима

1. Рис. 10. Установите шпонку вала мотора (18)
2. Легонько постукивая, вгоните зажим (22) в шпонку вала мотора (А). Придерживайтесь размеров, показанных в примечании 2. Фаска должна быть обращена к мотору.

Ведущая шестерня в сборе

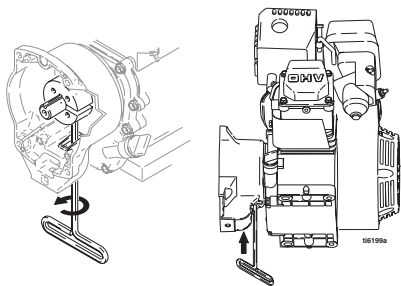
6. Рис. 6. Проверьте кольцевое уплотнение (29d) и замените если его нет или если оно повреждено.
7. Легонько стукните пластмассовым молотком по зубчатому валу (29a).
8. Установите упорное кольцо (29b) конусной стороной вверх.
9. Рис. 5. Положите ведущую шестерню на верстак рабочим колесом вверх.
10. Нанесите резьбовой герметик на болты. Установите четыре болта (28) и шайбы Гровера (24). Поочередно затягивайте болты до 125 дюйм-фунт до тех пор пока рабочее колесо не будет крепко сидеть. Используйте резьбовые отверстия, чтобы заблокировать рабочее колесо.
11. Рис. 4. Установите ведущую шестерню (29) с четырьмя болтами (28) и шайбами (37).
12. Рис. 14. Подключите соединители троса сцепления ко внутренней стороне регулировки давления.

3. Проверьте размеры: Приставьте твердый, прямой стальной брус (В) наискось к поверхности картера сцепления (19). Используйте точные измерительные инструменты для измерения расстояния между брусом и поверхностью зажима. Отрегулируйте зажим по надобности. Затяните два болта (24) до 125 ±10 дюйм-фунт (14 ±1,1 н./кв.м)

⚠ Поверхность картера сцепления

⚠ 1,550 ± 0,010 дюйм (39,37 ± 0,25 мм) - GMAX 3900
2,612 ± 0,010 дюйм (66,34 ± 0,25 мм) - GMAX 5900 & 7900

⚠ Затяните до 125 ±10 дюйм-фунт (14 ±1,1 н./кв.м)

⚠ Фаску на эту сторону



Рис. 10

Картер сцепления

Демонтаж

1. Рис. 11. Отверните четыре винта (20) и шайбу Гровера (21), крепящие картер сцепления (19) к мотору.
2. Удалите болт (35) из-под опорной плиты (D).
3. Выньте картер сцепления (19).

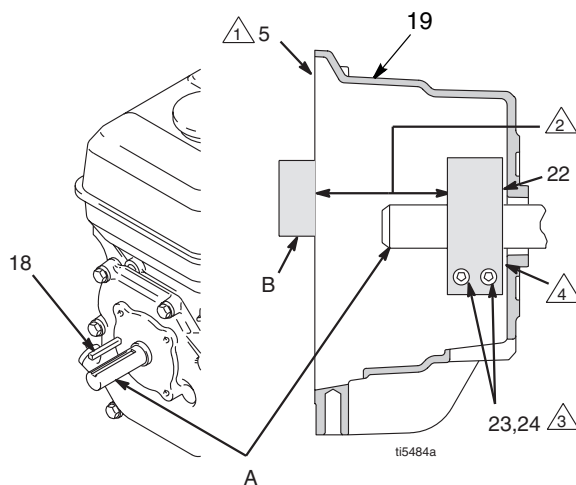
Установка

1. Рис. 11. Установите картер сцепления (19).
2. Привинтите четыре винта с колпачком (20) и шайбу Гровера (21) и закрепите картер сцепления (19) к мотору. Затяните до 200 дюйм-фунт (22,6 н./кв.м).
3. Установите болт (35) из-под опорной плиты (D). Затяните до 26 дюйм-фунт (35,2 н./кв.м).



РИС. 11

Мотор

Демонтаж

ПРИМЕЧАНИЕ: Все техническое обслуживание должно проводиться уполномоченным персоналом представителя ХОНДА.

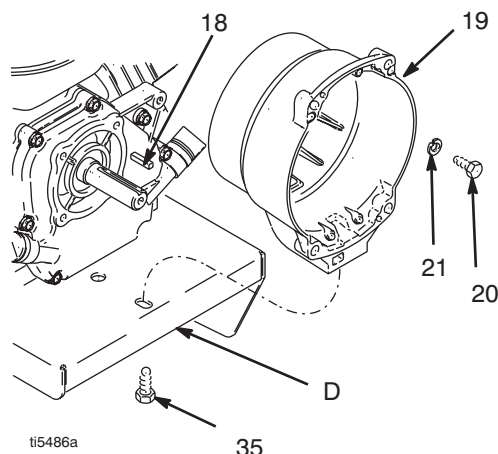
1. Демонтируйте **Ведущую шестерню в сборе/Каркас сцепления/Зажим и Картер сцепления**, как это описано на страницах 9, 10 и 11.
2. Рис. 12. Отсоедините все соответствующие провода.
3. Рис. 13. Отвинтите две контргайки (17) и болты (16) от основания мотора.
4. Осторожно поднимите мотор и положите на верстак.



РИС. 13

Установка

1. Осторожно поднимите мотор и положите в тачку.
2. Рис. 13. Установите два болта (16) в основании мотора и затяните контргайками (17). Затяните до 26 дюйм-фунт (22,6 н./кв.м).
3. Рис. 12. Подсоедините все соответствующие провода.
4. Устанавливайте **Ведущую шестерню в сборе/Каркас сцепления/Зажим и Картер сцепления**, как это описано на страницах 9, 10 и 11.

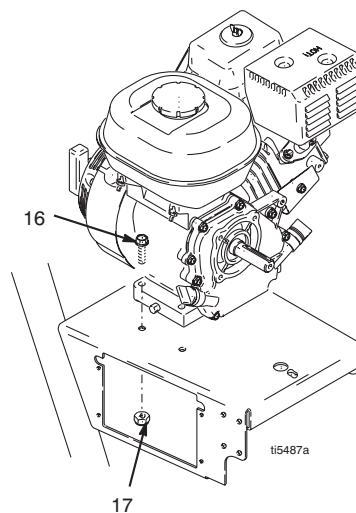

РИС. 12

Управление давлением

Подвигайте выключатель ВКЛ/ВЫКЛ назад и вперед

Демонтаж

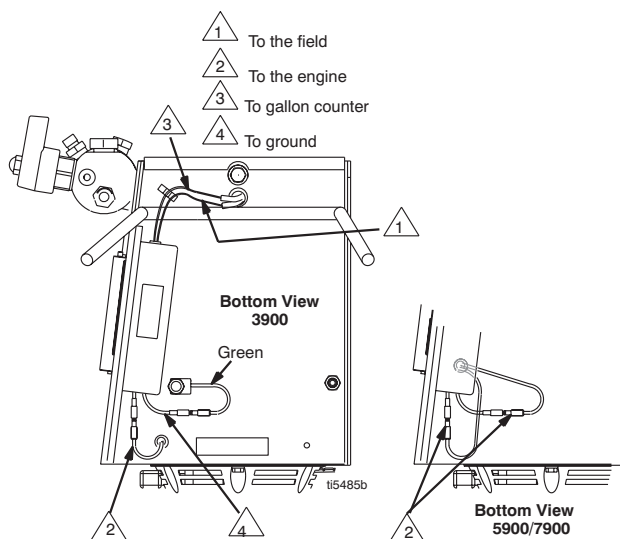
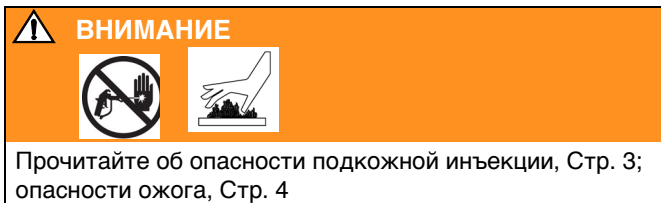

1. Рис. 14. Отверните два винта (71) и отодвиньте кожух кожух (130а).
2. Отключите соединитель выключателя ВКЛ/ВЫКЛ насоса (130f) от табло управления.
3. Надавите на два удерживающих язычка с каждой стороны выключателя ВКЛ/ВЫКЛ насоса (130f) и снимите выключатель с крышки.

Установка

1. Установите новый выключатель ВКЛ/ВЫКЛ насоса (130f), таким образом, чтобы послышался щелчок, когда выключатель встанет на свое место под крышкой.
2. Подключите соединитель выключателя ВКЛ/ВЫКЛ насоса к табло управления.
3. Отодвиньте кожух (130а) и закрепите двумя болтами (71).





Рис. 14

Табло управления

Демонтаж

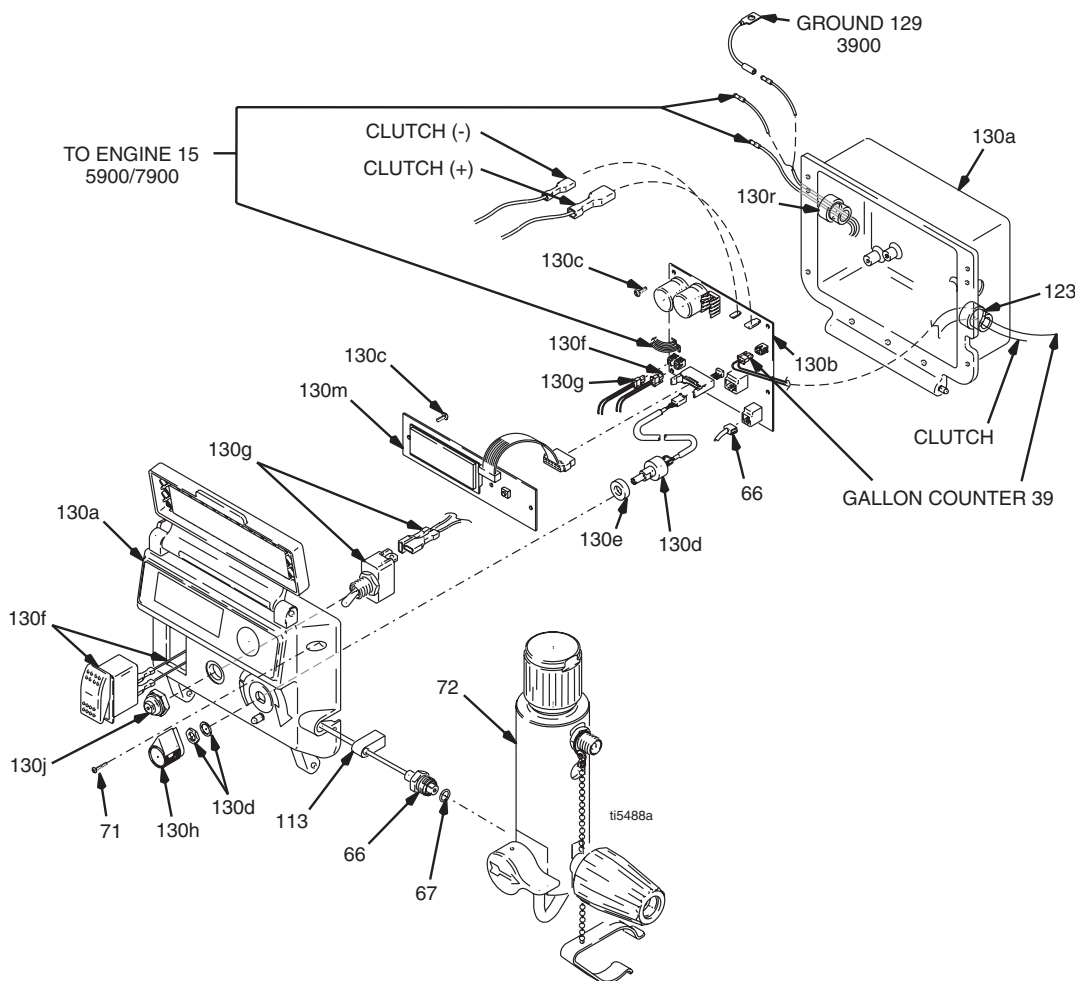
ВНИМАНИЕ



Прочитайте об опасности подкожной инъекции, Стр. 3; опасности ожога, Стр. 4

1. Рис. 14. Отверните два винта (71) и отодвиньте кожух кожух (130а)
2. Снимите втулки зажимов (130г и 123).
3. Отключите от табло управления (130b):
 - Подвод от потенциометра (130d)
 - Подвод от трансдуктора (66)
 - Подвод от выключателя устройства сигнализации о неисправностях (130g)
 - Подвод от выключателя ВКЛ/ВЫКЛ (130f) насоса
 - Подвод от датчика счетчика галлонов (39)
 - Контакт дисплея (130m)

- Провода заземления мотора и сцепления
4. Отверните четыре винта (130с) и контрольное табло (130b).

Установка

1. Рис. 14. Установите четыре винта (130с) и контрольное табло (130b).
2. Подсоедините провода мотора к контрольному табло (130b).
3. Подключите к табло управления (130b):
 - Провода заземления и сцепления
 - Контакт дисплея (130m)
 - Подвод от датчика счетчика галлонов (39)
 - Подвод от выключателя ВКЛ/ВЫКЛ (130f) насоса
 - Подвод от выключателя устройства сигнализации о неисправностях (130g)
 - Подвод от трансдуктора (66)
 - Подвод от потенциометра (130d)
4. Установите новые втулки зажимов (130г и 123).
5. Отодвиньте кожух (130а) и закрепите двумя болтами (71).

Трансдуктор управления давлением

Демонтаж

ВНИМАНИЕ



Прочитайте об опасности подкожной инъекции, Стр. 3; опасности ожога, Стр. 4

1. Рис. 14. Отверните два винта (71) и отодвиньте кожух кожух (130а)
2. Отсоедините подвод трансдуктора (66) от контрольного табло (130b).
3. Вытащите соединитель трансдуктора через проходную изолирующую втулку (113).
4. Снимите трансдуктор регулировки давления (66) и кольцевое уплотнение (67) с корпуса фильтра (72).

Установка

1. Рис. 14. Установите кольцевое уплотнение (67) и трансдуктор регулировки давления (66) на корпус фильтра (72). Затяните до 35 - 45 дюйм-фунт.
2. Установите соединитель трансдуктора и проходную изолирующую втулку в корпус регулятора.
3. Подсоедините подвод трансдуктора (66) к контрольному табло (130b).
4. Отодвиньте кожух (130а) и закрепите двумя болтами (71).

Потенциометр регулировки давления

Демонтаж

ВНИМАНИЕ



Прочитайте об опасности подкожной инъекции, Стр. 3; опасности ожога, Стр. 4



1. Рис. 14. Отверните два винта (71) и отодвиньте кожух кожух (130а)
2. Отсоедините подвод потенциометра (130d) от контрольного табло (130b).
3. Ослабьте винты настройки на ручке потенциометра (130h) и снимите ручку, гайку вала, шайбу Гровера и потенциометр (130d).
4. Снимите прокладку вала (130е) с потенциометра.

Установка

1. Установите прокладку вала (130е) на потенциометр.
2. Рис. 14. Установите потенциометр, гайку вала, шайбу Гровера и ручку потенциометра (130h).
 - а. Поверните вал потенциометра по часовой стрелке до внутреннего упора. Соберите ручку потенциометра (130h), чтобы насадить на кожух (130а).
 - б. После настройки на шагу а., затяните оба винта настройки на ручке от 1/4 до 3/8 поворота после того, как они войдут в контакт с валом.
3. Подсоедините подвод потенциометра к контрольному табло (130b).
4. Отодвиньте кожух (130а) и закрепите двумя болтами (71).

Сообщения цифрового дисплея

ВНИМАНИЕ

Стравите давление до начала ремонта; Стр. 5.

- Не на всех распылителях имеются цифровые сообщения
- Общее количество миганий лампочки

ДИСПЛЕЙ*	РАБОТА РАСПЫЛИТЕЛЯ	УКАЗАНИЕ	ДЕЙСТВИЕ
Не показывается	Распылитель может быть под давлением	Отключение питания, либо дисплей не подключен	Проверить источник питания. Стравите давление до начала ремонта или разборки. Проверить подключен ли дисплей.
• • • • ti6314a	Распылитель может быть под давлением	Давление ниже чем 200 фунтов/кв. дюйм (14 бар, 1.4 МПа)	Увеличивайте давление по мере надобности
3000 psi 210 bar 21 MPa ti6315a	Распылитель под давлением. Энергия подключена. (Давление меняется в зависимости от размера наконечника и установок регулировки давления.)	Нормальное функционирование	Распыление
E:02 ti6316a	Остановка распылителя. Мотор работает.	Превышено предельное значение давления	<ol style="list-style-type: none"> 1. Проверьте проток жидкости на предмет забивания, как например забитый фильтр 2. Откройте заливной клапан и пистолет-распылитель для проведения автоматической очистки 3. Используйте шланг для краски Graco, 1/4 дюймов x 50 футов минимум. Со шлангом меньшего размера либо со шлангом с металлической оплёткой могут происходить резкие скачки давления. 4. Замените датчик если проток жидкости не забит и используется правильный шланг.
E:03 ti6317a	Остановка распылителя. Мотор работает.	Неисправный датчик, плохая связь либо оборванный провод	<ol style="list-style-type: none"> 1. Проверьте подсоединение датчика 2. Отключите и подключите контакт датчика, чтобы убедиться в хорошем контакте с розеткой контрольного табло 3. Откройте заливной клапан. Замените датчик распылителя другим, который Вы уверены, что работает и запустите распылитель. Замените датчик если распылитель работает, и контрольное табло, если нет.
E:05 ti6318a	Остановка распылителя. Мотор работает.	Высокий ток передачи	<ol style="list-style-type: none"> 1. Проверьте подсоединения проводов. 2. Измерение: 1.2 +0.2Ω (GMAX II 3900); 1,7 +0,2Ω (GMAX II 5900/ 7900 & TexSpray 7900HD) через поле сцепления при 70°F 3. Замените обмотку возбуждения сцепления
EMPTY (с постоянной зеленой лампочкой)	Остановка распылителя. Мотор работает.	Поливание краски в насос либо большая потеря давления	<ol style="list-style-type: none"> 1. Проверьте на предмет израсходования всей краски, забитая входная фильтровальная сетка либо сильное протекание 2. Уменьшите давление и выключите и включите насос, чтобы перезапустить насос 3. Функция устройства сигнализации о неисправностях может быть отключена если поставить выключатель устройства сигнализации о неисправностях в положение ВЫКЛ
E:07 ti6320a	Остановка распылителя. Мотор работает.	Давление выше чем 2000 фунтов/кв. дюйм (138 бар, 14 МПа), когда находится в Полном режиме таймера	<ol style="list-style-type: none"> 1. Откройте заливной клапан и пистолет-распылитель 2. Проверьте нет ли помех течения или забитого фильтра

* Коды ошибок также появляются на контрольном табло в виде мигающих огоньков. Огоньки - это альтернатива цифровым сообщениям.

1. Отверните два винта (71) и отодвиньте кожух (130).
2. Запустите мотор. Мигающие огоньки означают то же самое, что и код ошибки (E=0X).

Предупреждение о неисправности, следуйте этим указаниям, чтобы перезапустить распылитель:





1. Поправьте неисправность
2. Выключите распылитель
3. Включите распылитель

Поршневой насос

Демонтаж

1. Промойте насос.
2. Остановите насос с поршневым штоком в крайнем нижнем положении.

⚠ ВНИМАНИЕ

Прочитайте об опасности подкожной инъекции, Стр. 3; опасности ожога, Стр. 4

3. Сравите давление; Стр. 5.
4. Отсоедините сливной шланг от распылителя



Рис. 15

5. Отсоедините от насоса шланг с материалом.

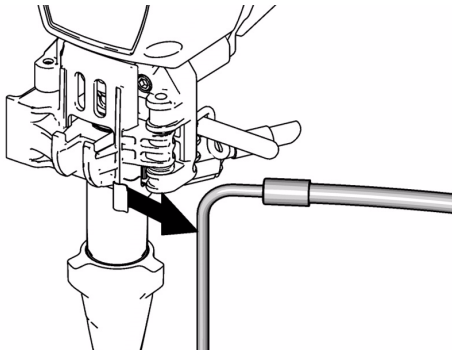

Рис. 16

6. Поднимите запор со щеколды. Толкните, чтобы запор со щеколдой открылся.

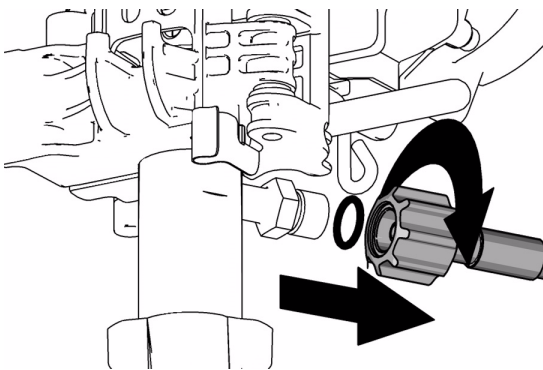

Рис. 17

7. Рис. 18. Храповой механизм откроет дверь насоса.
 - а. Храповой механизм выдвинет дверцу насоса вперед.

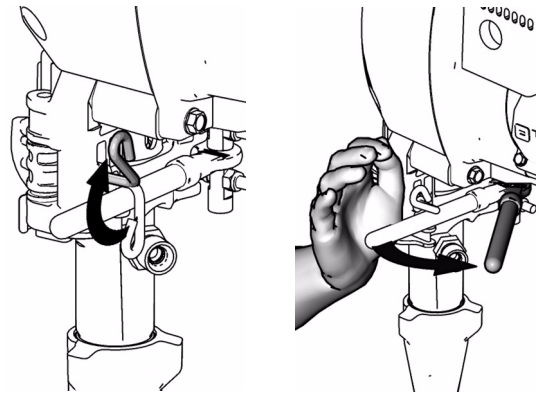

Рис. 18

- б. Выньте U-образный болт щеколды из утопленной дверцы насоса.
- в. Поместите U-образный болт на внешний край дверцы насоса.
- д. Если дверца насоса застряла, следуйте шагам д., е. и 8., в противном случае перейти к шагу 9.

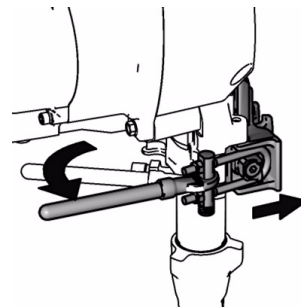

Рис. 19

- e. Выньте U-образный болт щеколды с внешнего края дверцы насоса
- f. Поместите U-образный болт на выступ дверцы насоса

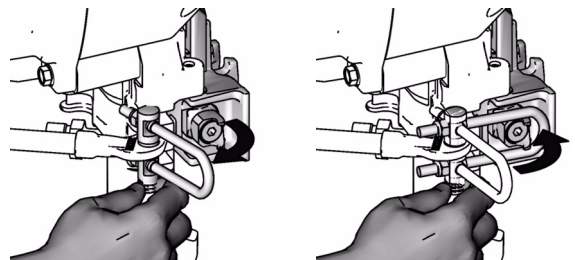

Рис. 20

- 8. Храповой механизм выдвинет дверцу насоса вперед.

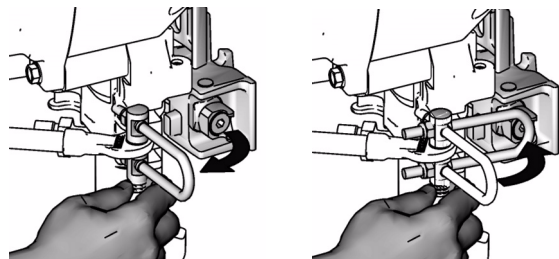

Рис. 21

- 9. Откроет дверцу насоса.

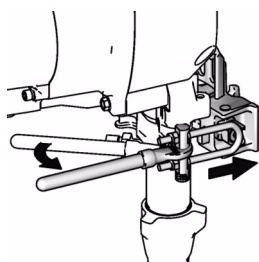

Рис. 22

- 10. Рис. 23. Выньте штифт насоса и поместите его в держатель штифта

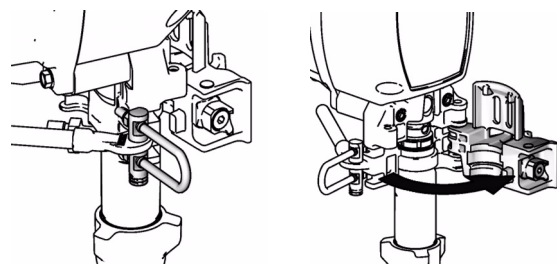

Рис. 23

Установка

1. Рис. 24. Приготовьте поршневой шток держателем штифта, чтобы вынуть поршневой шток. Легонько стукните поршневой шток по твердой поверхности, чтобы протолкнуть поршневой шток внутрь.
2. Протолкните воротничок очистки насоса планкой гнезда подшипника чтобы закрыть дверцу насоса.

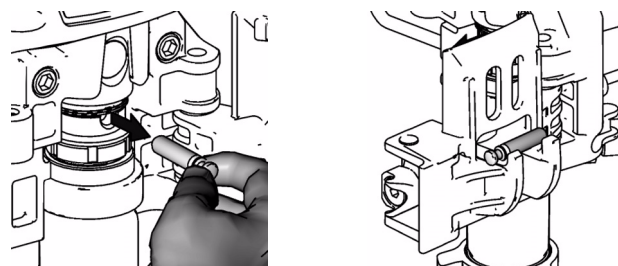

Рис. 24

3. Рис. 25. Передвиньте насос в соединительный стержень. Проталкивайте штифт насоса пока он полностью не заблокируется.

Примечание: Послышится щелчок, когда штифт встанет на место.

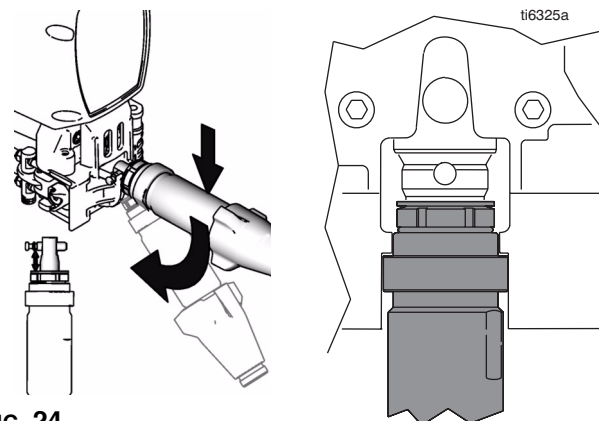

Рис. 25

4. Рис.26. Закройте дверцу насоса и поверните щеколду на место. Не затягивайте щеколду.



5. Рис.26. Переверните насос, чтобы подогнать шланг материала. Подсоедините шланг материала у затяните вручную до 70 дюйм-фунт

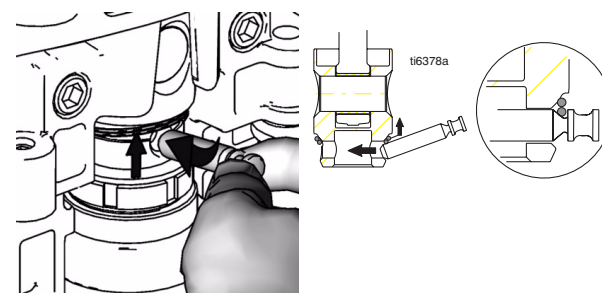
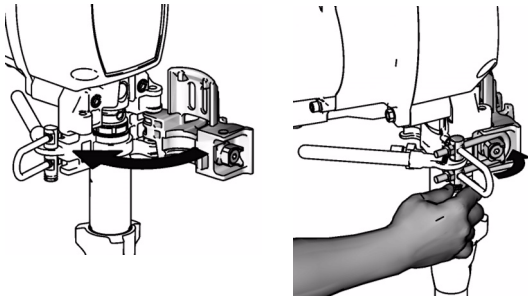

Рис.26

6. Рис. 27. Затяните щеколду и закройте замок щеколды.

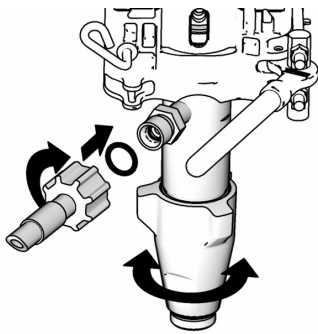

Рис. 27

7. Рис. 28. Подсоедините сливной шланг к распылителю.

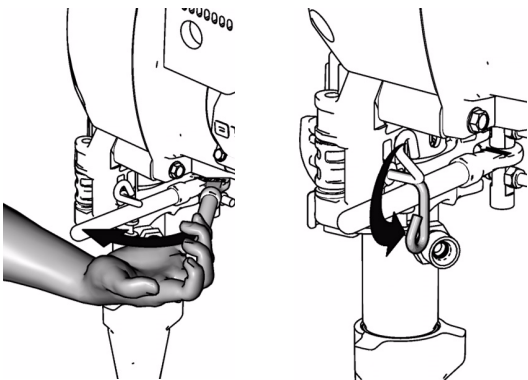

Рис. 28

8. Рис. 29. Заполните насос герметиком Graco до тех пор пока жидкость не вытечет поверх уплотнения.

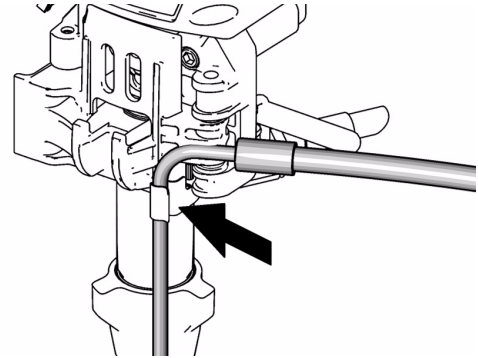

Рис. 29

Детали

Чертеж деталей GMAX II 3900

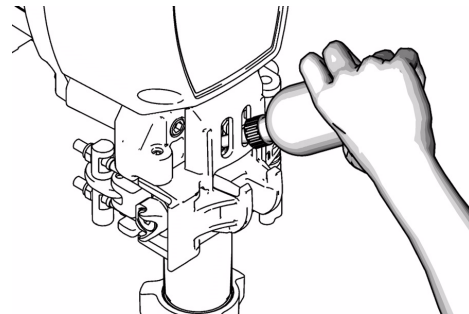
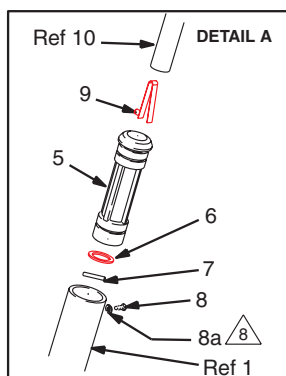

- 1 Label
- 2 See page 26 for parts.
- 3 See manual 310894 for parts.
- 4 See page 28 for parts.
- 6 See page 30 for parts.
- 7 Used on High boys see page 27 for Low boy
- 8 use on 3900 only.

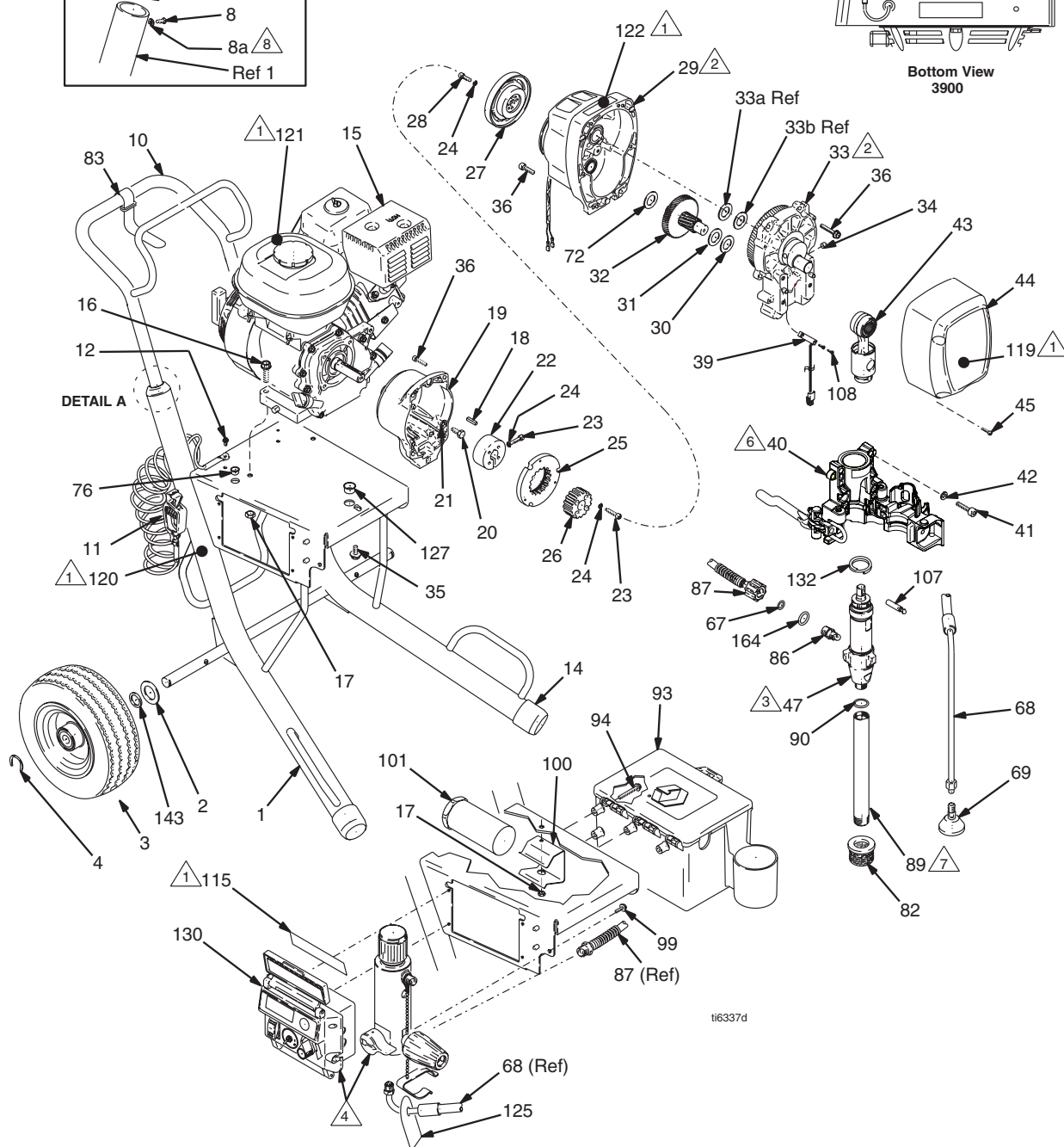
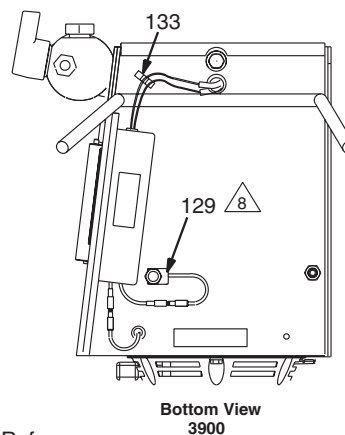

ti6337d

Список деталей GMAX II 3900

Ссыл	Деталь	Описание	Кол -во	Ссыл	Деталь	Описание	Кол -во
1	287411	РАМА, тачка (3900)	1	45	118444	БОЛТ, тех. маш. гол шетигран	4
2	156306	ШАЙБА, плоская	2	47	287512	НАСОС, поршневой, (3900)	1
3	119420	КОЛЕСО, пневматическое (3900)	2			включает 86, 89, 90	
4	15E891	ЗАЖИМ, поддерживающий	2	67	111457	КОЛЬЦЕВОЕ УПЛОТНЕНИЕ	1
5	192027	РУКАВ, тачка (3900)	2	68	244240	ШЛАНГ, подключенный, включает	1
6	183350	ШАЙБА	2			69	
7	108068	ШТИФТ, пружинный	2	69	241920	ОТКЛОНЯЮЩАЯ СИСТЕМА,	1
8	109032	БОЛТ, тех. маш., рпн	4			плетенный	
8a	100020	ШАЙБА, Гровера	4	72	15F250	КОЛЬЦО, упорное (3900)	1
9	112827	КНОПКА, защелкивающаяся	2	76	114678	ВКЛАДЫШ, разгрузка натяжения	1
10	245245	РУЧКА, тачка	1	82	189920	ФИЛЬТРОВАЛЬНАЯ СЕТКА, (1-11	1
11	237686	ПРОВОД, узел заземления с зажимом	1			1/2 NPSM)	
12	112798	БОЛТ, саморез, гол шетигран	1	83	114271	НАКЛАДКА упорная	1
14	15C871	ГОЛВКА, ног	2	84	238049	ЖИДКОСТЬ, ГЕРМЕТИК, 4 унц. (не показан)	1
15	108879	МОТОР, вн. сгорания, 4.0 лс., (3900)	1	86	15E802	СОЕДИНЕНИЯ, насос, быстрое разъединение	1
16	110837	БОЛТ, с буртиком, шетигран	2	87	287419	ШЛАНГ, подключаемый	1
17	110838	ГАЙКА, блок	2	89	15E807	ТРУБКА, ВХОДНАЯ (3900)	1
18	183401	КЛЮЧ, параллельный	1	90	118494	КОЛЬЦЕВОЕ УПЛОТНЕНИЕ	1
19	15E535	КАРТЕР, сцепление, тех. маш. (3900)	1	93*	287253	ЯЩИК С ИНСТРУМЕНТАМИ, включает 94	1
20	108842	БОЛТ, колпачковый, гол шетигран	4	94*	118852	БОЛТ, маш. гол шайба шетигран	3
21	100214	ШАЙБА, Гровера	4	99	113161	БОЛТ, с буртиком, гол шетигран	3
22	193680	БУРТ, вал	1	100	15E736	КРОНШТЕЙН, держатель, ручной	1
23†	108803	БОЛТ, шестигран, с углублением под ключ	6	101	119510	ДЕРЖАТЕЛЬ, ручной	1
24†	105510	ШАЙБА, Гровера (выс шейка)	10	107	15F109	ШТИФТ, насос (3900)	1
25†		КАРКАС, сцепление, 4 дюйма. (3900)	1	108*	114528	ВИНТ, ТЕХ. МАШ., КРЕСТОВОЙ, PNHD	2
26†		ВТУЛКА, каркас	1	115	15F755	ЭТИКЕТКА, идентификация	1
27†		РАБОЧЕЕ КОЛЕСО, сцепление, 4 дюйма (3900)	1	119	15E851	ЭТИКЕТКА, идентификация	1
28†	101682	БОЛТ, голов, гтк	4	120▲	15F638	ЭТИКЕТКА, опасно, Английский	1
29	287463	КОРПУС, ведущая шестерня, (3900)	1	121▲	194126	ЭТИКЕТКА, предупреждение	1
30	114672	КОЛЬЦО, упорное (латунь)	1	122	290228	ЭТИКЕТКА, предостережение	1
31	114699	КОЛЬЦО, упорное (сталь)	1	125▲	195119	ЭТИКЕТКА, предупреждение	1
32	287653	ШЕСТЕРЕНКА, многосекционная (3900)	1	127	119569	ВКЛАДЫШ, разгрузка натяжения	1
33	287467	КОРПУС, привод, (3900)	1	129	119579	ПРОВОДНИК, земля	1
34*	116618	МАГНИТ	1	130		КОРОБКА управления	1
35	112395	БОЛТ, голов, flnghd	1	*	287648	Premium	1
36	119426	БОЛТ, гол шетигран шайба (3900)	10		287649	Стандарт	1
39*	119562	ВЫКЛЮЧАТЕЛЬ, герконовый, с соединителем	1	132	119676	ПРУЖИНА, ДЕРЖАЩАЯ (3900)	1
40	287932	ГНЕЗДО, подшипник (3900)	1	133	114687	ЗАЖИМ, поддерживающий	1
41	113467	БОЛТ, колпачковый, с углублением под ключ	4	134*	15F354	ВОРОНКА, МАСЛО (показана на стр. 5)	1
42	104008	ШАЙБА, Гровера	4	143	116038	ШАЙБА, волнистая пружинная	2
43	287471	СТЕРЖЕНЬ, соединительный (3900)	1	164	119790	КОЛЬЦЕВОЕ УПЛОТНЕНИЕ	1
44	287521	КОЖУХ, перед, включает 45 (3900)	1				

▲ Карточки, этикетки, ленты сцепления Опасно и Осторожно для пополнения доступны бесплатно.

* Только распылители Premium

† Включен в набор запчастей для сцепления 241109

Чертежи деталей GMAX II 5900/5900HD

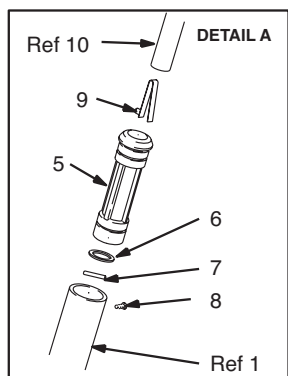

- △ 1 Label
- △ 2 See page 26 for parts.
- △ 3 See manual 310894 for parts.
- △ 4 See page 28 for parts.
- △ 6 See page 30 for parts.
- △ 7 Used on High boys see page 27 for Low boy
- △ 9 Not used on 5900 HD

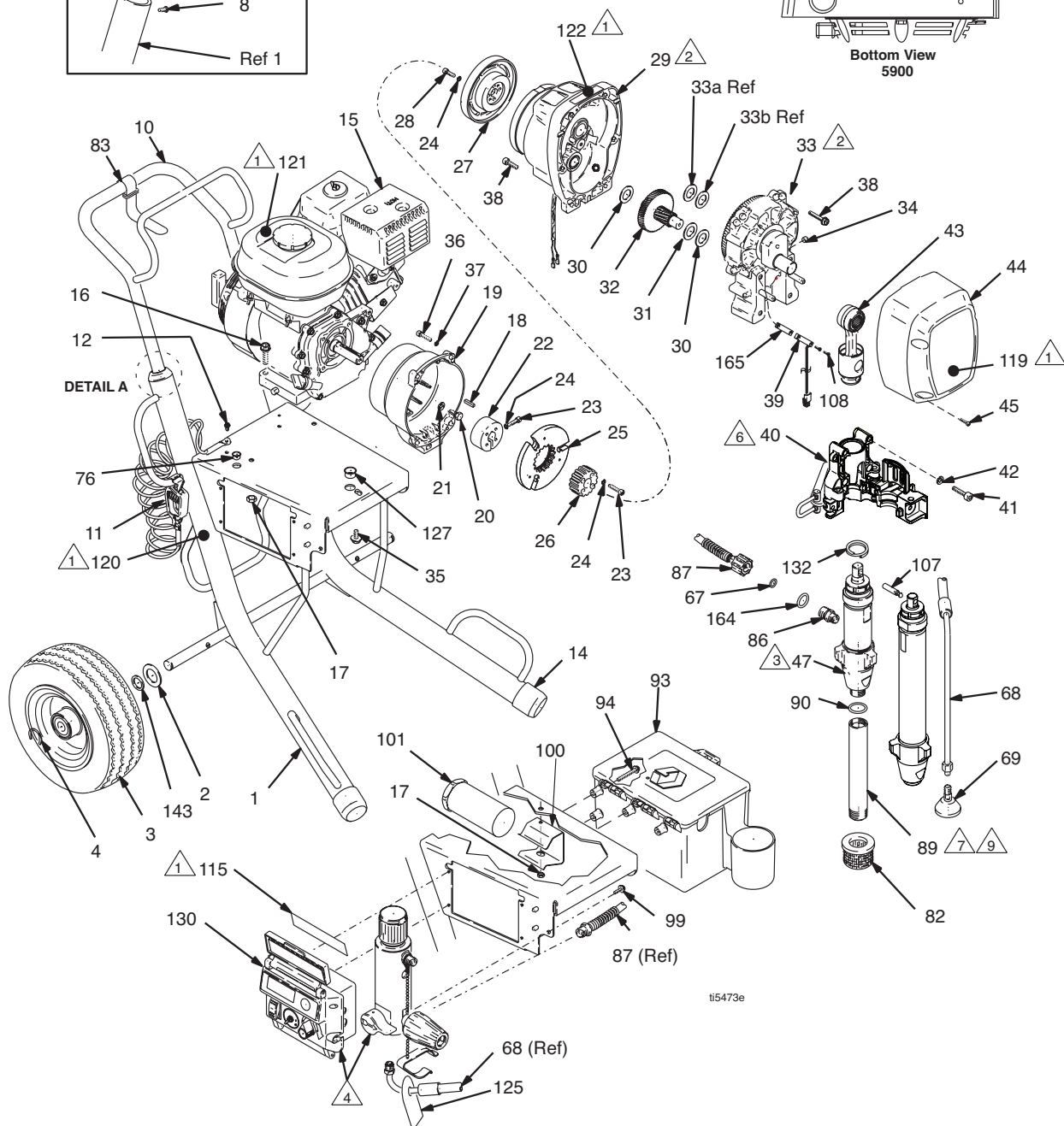
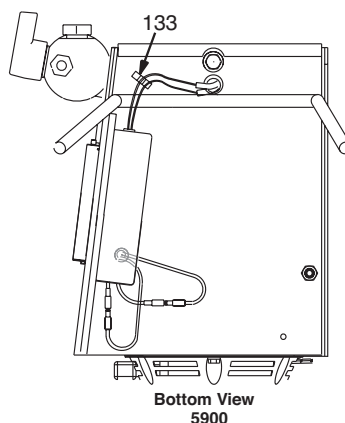

Список деталей GMAX II 5900/5900HD

Ссыл	Деталь	Описание	Кол-во	Ссыл	Деталь	Описание	Кол-во
1	287370	РАМА, тачка (5900/7900)	1	44	287511	КОЖУХ, перед, (5900), включает 45	1
2	156306	ШАЙБА, плоская	2	45	118444	БОЛТ, тех. маш. гол шетигран	4
3	119509	КОЛЕСО, пневматическое (5900/7900)	2	47		НАСОС, поршневой	
4	15E891	ЗАЖИМ, поддерживающий	2		287513	(5900), включает 86, 89, 90	1
5	187604	РУКАВ, тачка (5900/7900)	2		287579	(5900HD), включает 86, 164	1
6	183350	ШАЙБА	2	67	111457	КОЛЬЦЕВОЕ УПЛОТНЕНИЕ	1
7	108068	ШТИФТ, пружинный	2	68	244240	ШЛАНГ, подключенный, включает 69	1
8	108795	БОЛТ, тех. маш., рnh	5	69	241920	ОТКЛОНЯЮЩАЯ СИСТЕМА, плетенный	1
9	112827	КНОПКА, защелкивающаяся	2	76	114678	ВКЛАДЫШ, разгрузка натяжения	1
10	245245	РУЧКА, тачка	1	82	189920	ФИЛЬТРОВАЛЬНАЯ СЕТКА, (1-11 1/2 NPSM)	1
11	237686	ПРОВОД, узел заземления с зажимом	1	83	114271	НАКЛАДКА упорная	1
12	112798	БОЛТ, саморез, гол шетигран	1	84	238049	ЖИДКОСТЬ, ГЕРМЕТИК, 4 унц. (не показан)	1
14	276974	ГОЛВКА, ног	2	86	15E802	СОЕДИНЕНИЯ, насос, быстрое разъединение	1
15	114530	МОТОР, вн.. сгорания, 5,5 лс., (5900)	1	87	287419	ШЛАНГ, подключаемый	1
16	110837	БОЛТ, с буртиком, шетигран	2	89	15E806	ТРУБКА, ВХОДНАЯ	1
17	110838	ГАЙКА, блок	2	90	118494	КОЛЬЦЕВОЕ УПЛОТНЕНИЕ	1
18	183401	КЛЮЧ, параллельный	1	93*	287253	ЯЩИК С ИНСТРУМЕНТАМИ, включает 94	1
19	15E277	КАРТЕР, сцепление, тех. маш. (5900/7900)	1	94*	118852	БОЛТ, маш. гол шайба шетигран	3
20	108842	БОЛТ, колпачковый, гол шетигран	4	99	113161	БОЛТ, с буртиком, гол шетигран	3
21	100214	ШАЙБА, Гровера	4	100	15E736	КРОНШТЕЙН, держатель, ручной	1
22	193680	БУРТ, вал	1	101	119510	ДЕРЖАТЕЛЬ, ручной	1
23†	108803	БОЛТ, шетигран, с углублением под ключ	6	107	15F110	ШТИФТ, насос (5900)	1
24†	105510	ШАЙБА, Гровера (выс шейка)	10	108*	114528	ВИНТ, ТЕХ. МАШ., КРЕСТОВОЙ, PNHD	2
25†		КАРКАС, сцепление, 5 дюймов (5900/7900)	1	115	15E854	ЭТИКЕТКА, идентификация	1
26†		ВТУЛКА, каркас	1	119		ЭТИКЕТКА, идентификация (5900)	1
27†		РАБОЧЕЕ КОЛЕСО, сцепление, 5 дюймов (5900/7900)	1		15E852	(5900HD)	1
28†	101682	БОЛТ, голов, гтк	4	120▲	15F638	ЭТИКЕТКА, предупреждение	1
29	287465	КОРПУС, ведущая шестерня, 5900	1	121▲	194126	ЭТИКЕТКА, предупреждение	1
30	114672	КОЛЬЦО, упорное (латунь)	2	122	290228	ЭТИКЕТКА, предостережение	1
31	114699	КОЛЬЦО, упорное (сталь)	1	125▲	195119	ЭТИКЕТКА, предупреждение	1
32	287460	ШЕСТЕРЕНКА, многосекционная (5900)	1	127	119569	ВКЛАДЫШ, разгрузка натяжения	1
33	287469	КОРПУС, привод, (5900)	1	130		КОРОБКА управления	1
34*	116618	МАГНИТ	1	*	287648	Premium	1
35	112395	БОЛТ, голов, flnghd	1		287649	Стандарт	1
36	102962	БОЛТ, голов, гтк (5900/7900)	4	132	119778	ПРУЖИНА, ДЕРЖАЩАЯ (5900)	1
37	104008	ШАЙБА, Гровера (5900/7900)	4	133	114687	ЗАЖИМ, поддерживающий	1
38	15C753	БОЛТ, тех. маш. гол шетигран (5900/7900)	6	134*	15F354	ВОРОНКА, МАСЛО (показана на стр. 5)	1
39*	119562	ВЫКЛЮЧАТЕЛЬ, герконовый, с соединителем	1	143	116038	ШАЙБА, волнистая пружинная	2
40	287933	ГНЕЗДО, подшипник (5900)	1	164	119790	КОЛЬЦЕВОЕ УПЛОТНЕНИЕ	1
41	114666	БОЛТ, колпачковый, с углублением под ключ	4	165	15G584	НАКОПИТЕЛЬ, зажим	1
42	106115	ШАЙБА, Гровера (выс шейка)	4	▲	<i>Карточки, этикетки, ленты сцепления Опасно и Осторожно для пополнения доступны бесплатно.</i>		
43	287472	СТЕРЖЕНЬ, соединительный (5900)	1	*	Только распылители Premium		
				†	Включен в набор запчастей для сцепления 241113		

Чертеж деталей GMAX II 7900/TexSpray 7900 HD

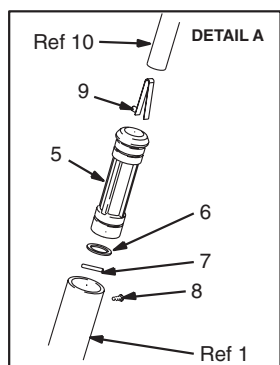

- 1 Label
- 2 See page 26 for parts.
- 3 See manual 310894 for parts.
- 4 See page 28 for parts.
- 6 See page 30 for parts.
- 7 Used on High boys see page 27 for Low boy

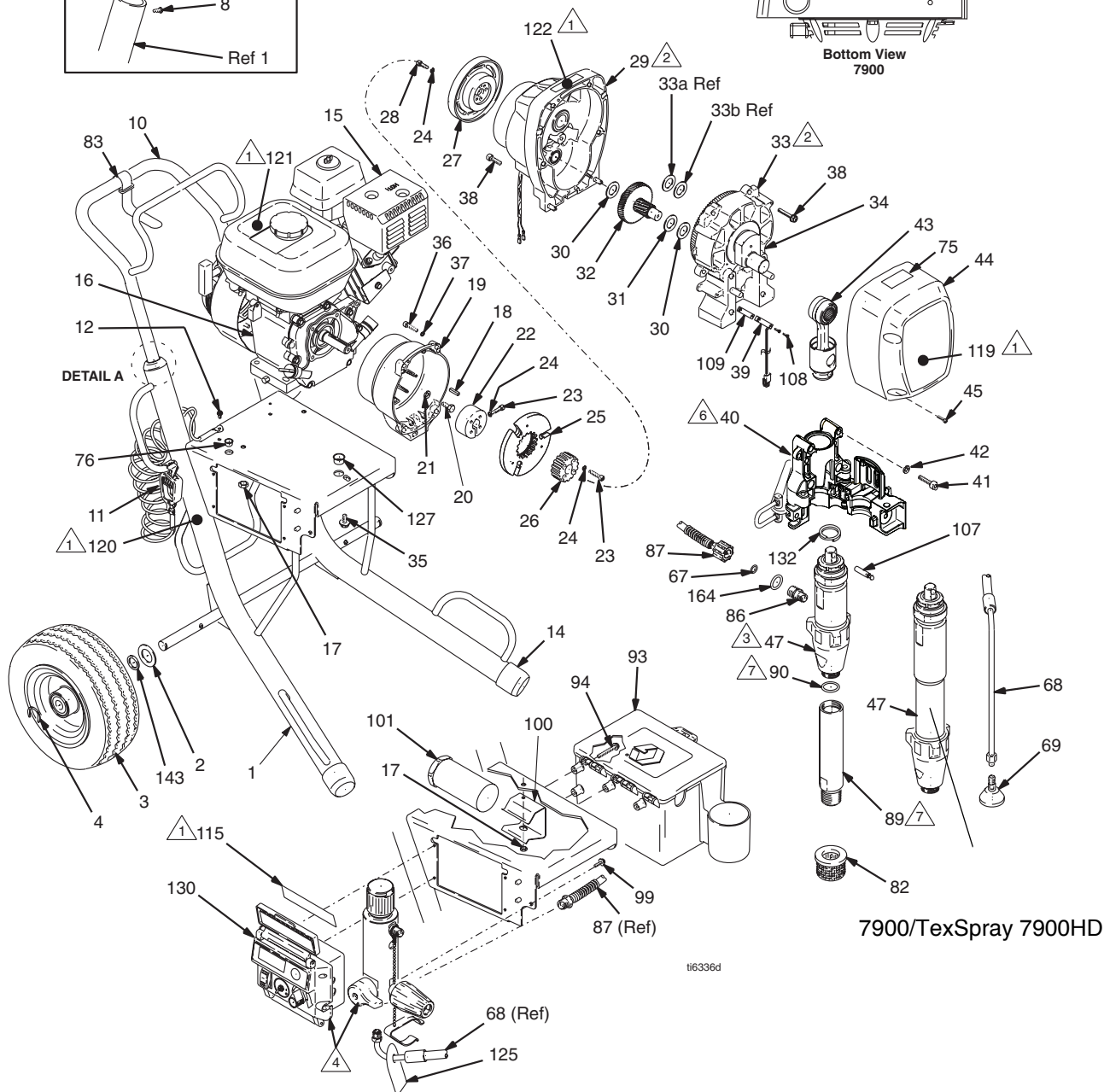
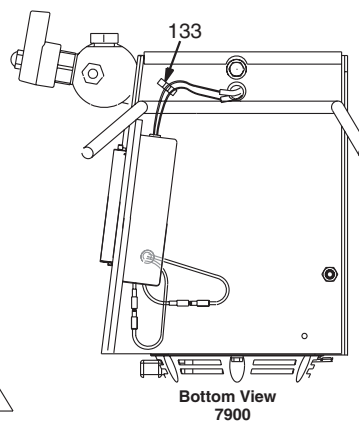

7900/TexSpray 7900HD

t16336d

Список деталей GMAX II 7900/TexSpray 7900HD

Ссыл	Деталь	Описание	Кол -во	Ссыл	Деталь	Описание	Кол -во
1	287370	РАМА, тачка (5900/7900)	1	109450	КОЛЬЦЕВОЕ УПЛОТНЕНИЕ	(TexSpray 7900HD только)	1
2	156306	ШАЙБА, плоская	2	68	244240	ШЛАНГ, подключенный, включает 69	1
3	119509	КОЛЕСО, пневматическое (5900/7900)	2	69	241920	ОТКЛОНЯЮЩАЯ СИСТЕМА, плетенный	1
4	15E891	ЗАЖИМ, поддерживающий	2	75	15F584	ЭТИКЕТКА, ProConnect	1
5	191084	РУКАВ, тачка (5900/7900)	2	76	114678	ВКЛАДЫШ, разгрузка натяжения	1
6	183350	ШАЙБА	2	82	189920	ФИЛЬТРОВАЛЬНАЯ СЕТКА, (1-11 1/2 NPSM)	1
7	108068	ШТИФТ, пружинный	2	83	114271	НАКЛАДКА упорная	1
8	108795	БОЛТ, тех. маш., рnh	4	84	238049	ЖИДКОСТЬ, ГЕРМЕТИК, 4 унц. (не показан)	1
9	112827	КНОПКА, защелкивающаяся	2	86	15E802	СОЕДИНЕНИЯ, насос, быстрое разъединение	1
10	245245	РУЧКА, тачка	1	15G509	СОЕДИНЕНИЯ, насос, быстрое разъединение (TexSpray 7900HD только)	1	
11	237686	ПРОВОД, узел заземления с зажимом	1	87	287419	ШЛАНГ, подключаемый	1
12	112798	БОЛТ, саморез, гол шетигран	1	289282	ШЛАНГ, подключаемый (TexSpray 7900HD только)	1	
14	276974	ГОЛВКА, ног	2	89*	248215	ТРУБКА, ВХОДНАЯ	1
15	116080	МОТОР, вн. сгорания, 6,5 лс..., (7900)	1	90*	118494	КОЛЬЦЕВОЕ УПЛОТНЕНИЕ	1
16	110837	БОЛТ, с буртиком, шетигран	2	93*	287253	ЯЩИК С ИНСТРУМЕНТАМИ, включает 94	1
17	110838	ГАЙКА, блок	2	94*	118852	БОЛТ, маш. гол шайба шетигран	3
18	183401	КЛЮЧ, параллельный	1	99	113161	БОЛТ, с буртиком, гол шетигран	3
19	15E277	КАРТЕР, сцепление, тех. маш. (5900/7900)	1	100	15E736	КРОНШТЕЙН, держатель, ручной	1
20	108842	БОЛТ, колпачковый, гол шетигран	4	101	119510	ДЕРЖАТЕЛЬ, ручной	1
21	100214	ШАЙБА, Гровера	4	107	15F097	ШТИФТ, насос (7900)	1
22	193680	БУРТ, вал	1	108*	114528	ВИНТ, ТЕХ. МАШ., КРЕСТОВОЙ, RNHD	2
23†	108803	БОЛТ, шетигран, с углублением под ключ	6	109*	15F947	ЩИТ, магнитный	1
24†	105510	ШАЙБА, Гровера (выс шейка)	10	115	15E854	ЭТИКЕТКА, идентификация	1
25†		КАРКАС, сцепление, 5 дюймов (5900/7900)	1	119	15E853	ЭТИКЕТКА, идентификация	1
26†		ВТУЛКА, каркас	1	15M962	ЭТИКЕТКА, перед (TexSpray 7900HD только)	1	
27†		РАБОЧЕЕ КОЛЕСО, сцепление, 5 дюймов (5900/7900)	1	120▲	15F638	ЭТИКЕТКА, опасно, Английский	1
28†	101682	БОЛТ, голов, гтк	4	121▲	194126	ЭТИКЕТКА, предупреждение	1
29	287466	КОРПУС, ведущая шестерня, 7900	1	122	290228	ЭТИКЕТКА, предупреждение	1
30	114672	КОЛЬЦО, упорное (латунь)	2	125▲	195119	ЭТИКЕТКА, предупреждение	1
31	114699	КОЛЬЦО, упорное (сталь)	1	127	119569	ВКЛАДЫШ, разгрузка натяжения	1
32	287459	ШЕСТЕРЕНКА, многосекционная (7900)	1	130		КОРОБКА управления	1
33	287470	КОРПУС, привод, (7900)	1	*	287648	Premium	1
34*	116618	МАГНИТ	1		287649	Стандарт	1
35	112395	БОЛТ, голов, flnghd	1	132	119677	ПРУЖИНА, ДЕРЖАЩАЯ (7900)	1
36	102962	БОЛТ, голов, гтк (5900/7900)	4	133	114687	ЗАЖИМ, поддерживающий	1
37	104008	ШАЙБА, Гровера (5900/7900)	4	134*	15F354	ВОРОНКА, МАСЛО (показана на стр. 5)	1
38	15C753	БОЛТ, тех. маш. гол шетигран (5900/7900)	6	143	116038	ШАЙБА, волнистая пружинная	2
39*	119562	ВЫКЛЮЧАТЕЛЬ, герконовый, с соединителем	1	164	119790	КОЛЬЦЕВОЕ УПЛОТНЕНИЕ	1
40	287934	ГНЕЗДО, подшипник (7900)	1	109450	КОЛЬЦЕВОЕ УПЛОТНЕНИЕ (TexSpray 7900HD только)	1	
41	112599	БОЛТ, колпачковый, с углублением под ключ	4				
42	112600	ШАЙБА, Гровера (выс шейка)	4				
43	287473	СТЕРЖЕНЬ, соединительный (7900)	1				
44	287520	КОЖУХ, перед, (7900), включает 45	1				
45	118444	БОЛТ, тех. маш. гол шетигран	5				
47	249122	НАСОС, поршневой (7900), включает 86, 89, 90	1				
	289590	НАСОС, поршневой (TexSpray 7900HD), включает 86, 164	1				
67	111457	КОЛЬЦЕВОЕ УПЛОТНЕНИЕ	1				

▲ Карточки, этикетки, ленты сцепления Опасно и Осторожно для пополнения доступны бесплатно.

* Только распылители Premium

† Включен в набор запчастей для сцепления 241113

✿ Не используется на TexSpray 7900HD

Чертеж и список деталей - Корпус ведущей шестерни, корпус привода

Ссыл. 29: Корпус ведущей шестерни

GMAX II 3900: 287463
 GMAX II 5900: 287465
 GMAX II 7900: 287466
 TexSpray 7900HD: 287466

Ссыл. 33: Корпус привода

GMAX II 3900: 287467
 GMAX II 5900: 287469
 GMAX II 7900: 287470
 TexSpray 7900HD: 287470

Ссыл	Деталь	Описание	Кол-во	Ссыл	Деталь	Описание	Кол-во
				33		КОРПУС ПРИВОДА	1
29		НАБОР, ремонт, полев		33a		КОЛЬЦО, упорное сталь	
	287474	3900	1	116191	3900		1
	287476	5900	1	116192	5900/7900/TexSpray 7900HD		1
	287477	7900/TexSpray 7900HD	1	33b		КОЛЬЦО, упорное, латунь	
29a		ШЕСТЕРЕНКА, ведущая, первая		107089	3900		1
	287525	3900	1	194173	5900/7900/TexSpray 7900HD		1
	241114	5900/7900/TexSpray 7900HD	1				
29b		КОЛЬЦО, упорное, большое					
	113094	3900	1				
	112770	5900/7900/TexSpray 7900HD	1				
29c	105489	ШИП, установочный	2				
29d		КОЛЬЦЕВОЕ УПЛОТНЕНИЕ					
	165295	3900	1				
	114683	5900/7900/TexSpray 7900HD	1				
33a		КОЛЬЦО, упорное сталь					
	116191	3900	1				
	116192	5900/7900/TexSpray 7900HD	1				

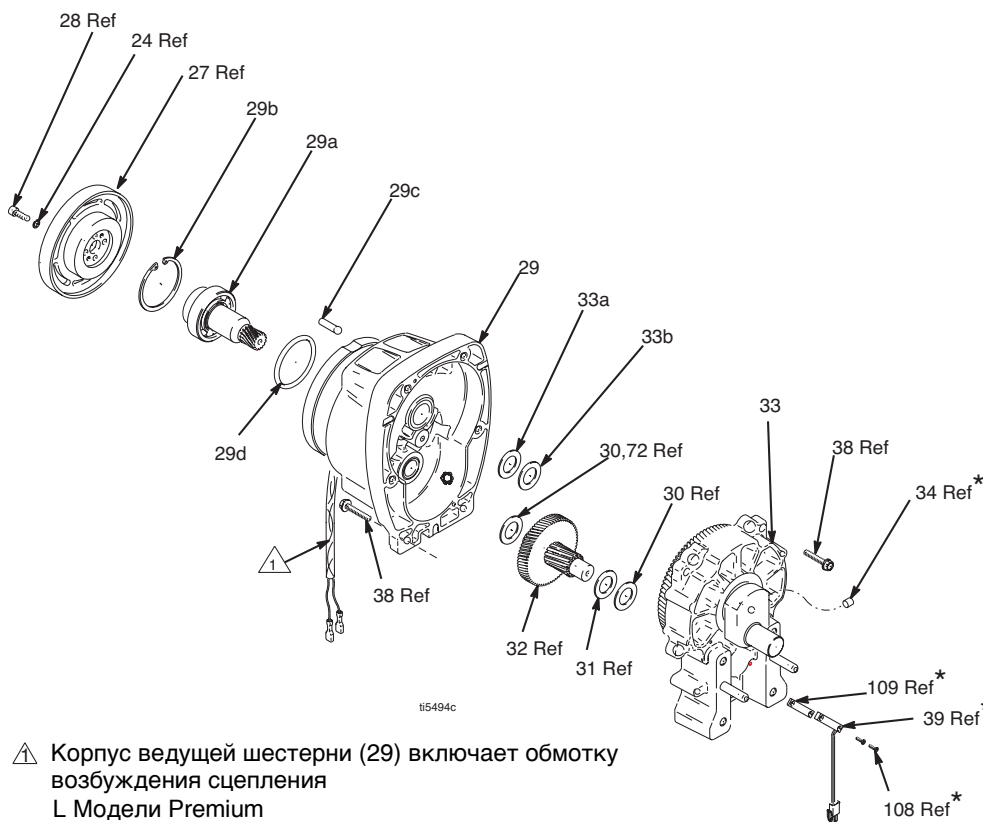

Комплект приёма Lo-Boy

(Наборы включают комплект приёма и сливной шланг)

GMAX II 3900/5900/7900 5 Галлоновый комплект: 287631

GMAX II 3900/5900/7900 55 Галлоновый комплект: 287541

Ссыл	Деталь	Описание	Кол-во
82	189920	ФИЛЬТРОВАЛЬНАЯ СЕТКА, 1-11 1/2 NPSM	1
90		КОЛЬЦЕВОЕ УПЛОТНЕНИЕ	
	115099	3900/5900	1
	119566	7900	1
109		ШЛАНГ, приём 3900/5900 287988	
	288038	включает 82, 109 (шланг приема), 110, 111, 112, 114, 115	1
		ШЛАНГ, приём 7900 288114	
	288039	включает 82, 109 (шланг приема), 110, 111, 112, 114, 115	1
110	15C980	ГАЙКА, зажимная	1
111	15H854	КОЛЬЦЕВОЕ УПЛОТНЕНИЕ	2
112	15C981	ШАЙБА, прием, поворотная	1
114	118505	КОЛЬЦО, упорное, наружное	1
115		ЗАЖИМ, сливной шланг	
	15D000	3900/5900	1
	196723	7900	1
153		БОЛТ	
	108795	3900/5900	2
	НЕТ	7900	
154		ТРУБКА	
	15E952	3900/5900	1
	НЕТ	7900	
155	241920	ОТКЛОНЯЮЩАЯ СИСТЕМА	1
156		ШЛАНГ, сливной, включает 155	
	287654	3900/5900	1
	246331	7900	1
157		ТРУБКА, прием	
	15F149	3900/5900	1
	15F171	7900	1
158	15F909	ТРУБКА, угол	1
159	120330	ЗАЖИМ, шланг	2
160		ШЛАНГ, прием	
	15H393	3900/5900	1
	15H787	7900	1
161	176450	ЗАЩИТА, шланг	1

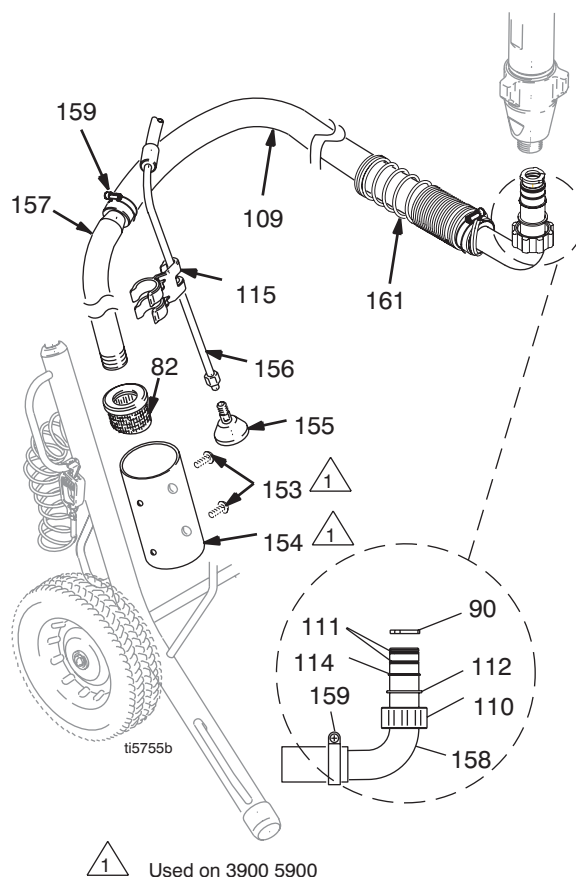

Управление давлением и чертеж деталей частей фильтра

Модели

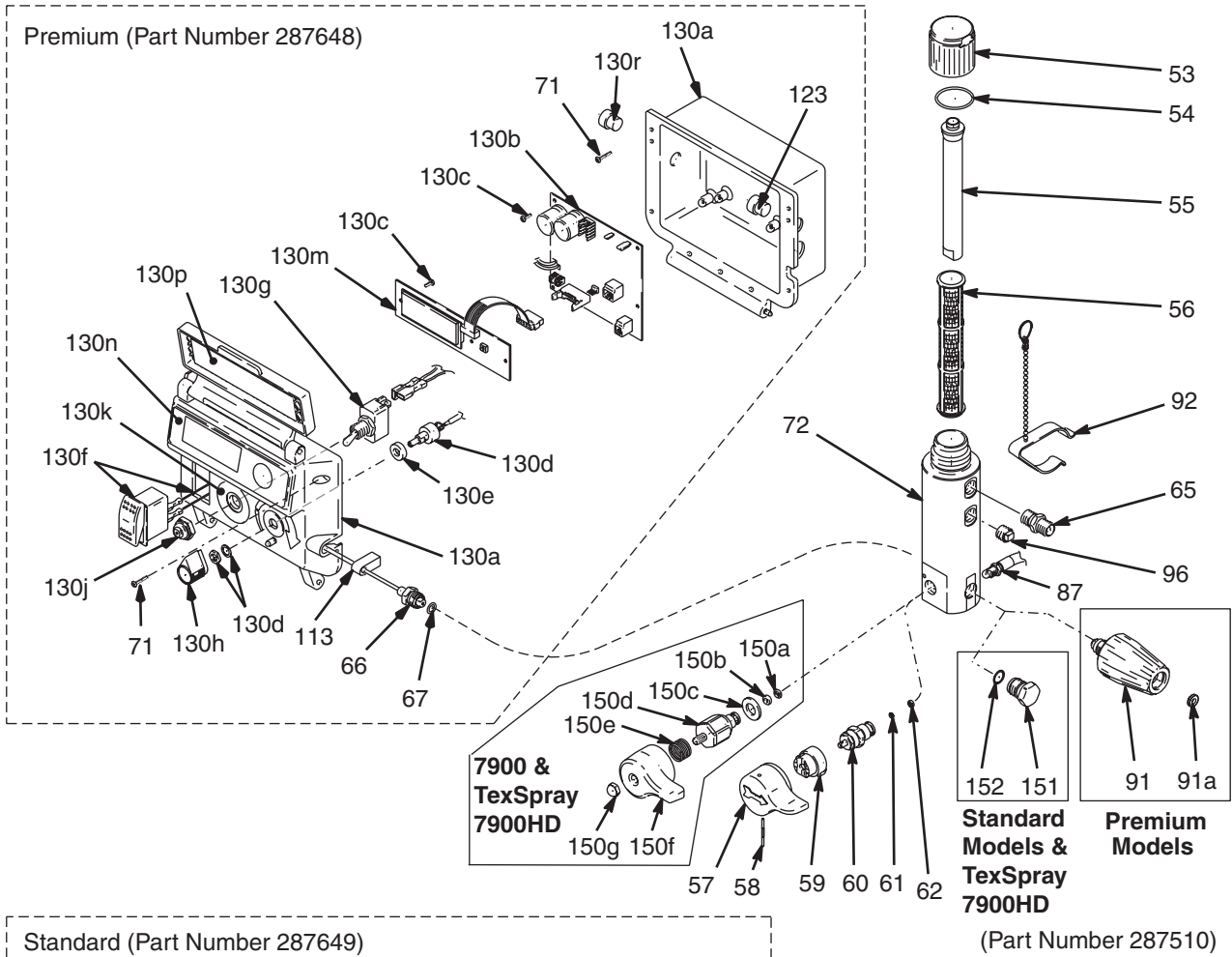

Управление давлением и список деталей частей фильтра

ССЫЛ	ДЕТАЛЬ	ОПИСАНИЕ	КОЛ-ВО	ССЫЛ	ДЕТАЛЬ	ОПИСАНИЕ	КОЛ-ВО
	287510	Набор запчастей для фильтра		150	245103	КЛАПАН СТРАВЛИВАНИЯ (7900/TexSpray 7900HD)	
	287517	3900/5900		150a†	193710	УПЛОТНЕНИЕ клапана	1
53★†	15C765	ГОЛОВКА, фильтр	1	150b†	193709	СЕДЛО, клапан	1
54★†	117285	КОЛЬЦЕВОЕ УПЛОТНЕНИЕ	1	150c†	114797	ПРОКЛАДКА	1
55★†	15C766	ТРУБКА, диффузионная	1	150d†		УЗЕЛ КЛАПАНА	1
56★†	244067	ФИЛЬТР, жидкость	1	150e†	114708	ПРУЖИНА, сдавливания	1
57★	15C780	РУЧКА	1	150f†	15G563	РУЧКА, клапан	1
58★	15C972	ШТИФТ насечённый	1	150g†	116424	ГАЙКА, колпачковый, гол шетигран	1
59★	224807	КОРОБКА клапанная	1	151	248314	ЗАГЛУШКА, (стандартная) включает 152	1
60★‡	235014	КЛАПАН, сливной, комплект запчастей	1	152	15D541	КОЛЬЦЕВОЕ УПЛОТНЕНИЕ (Стандартное)	1
61★‡	15E022	СЕДЛО, клапан	1	160*	287648	УПРАВЛЕНИЕ, premium, полное (включает 130b-130r)	1
62★‡	111699	ПРОКЛАДКА, седло, клапан АДАПТЕР	1	161	287649	УПРАВЛЕНИЕ, стандартное, полное (включает 130b-130r)	1
65	164672	(3900/5900)	1				
†	162485	(7900/TexSpray 7900HD)	1				
66★†	243222	ТРАНСДУКТОР, давление	1				
67★†	111457	КОЛЬЦЕВОЕ УПЛОТНЕНИЕ	1				
71	116585	БОЛТ, тех. маш., рnh, винт с шайбой	6	★		Включен в набор запчастей для фильтра 287510	
72*†	15E284	КОРПУС фильтра	1	†		Включен в набор запчастей для фильтра 287517	
87	287419	ШЛАНГ, подключаемый	1	‡		Включен в набор запчастей для клапана стравливания 235014	
	289282	ШЛАНГ, подключаемый (TexSpray 7900HD)	1	◆		Включен в набор запчастей для клапана стравливания 245103	
91*	287293	КЛАПАН, само чист, включает 91a	1	*		Только модели Premium	
91a*	115524	ПРОКЛАДКА	1				
92*	244346	КОМПЛЕКТ, ремонт, зажим, курок	1				
96★†	104813	Заглушка, труба	1				
113	15E925	ПРОКЛАДКА, ТРАНСДУКТОР	1				
123	119545	ВКЛАДЫШ, разгрузка, натяжения	1				
130		БЛОК УПРАВЛЕНИЯ					
130a*	249583	БЛОК, premium	1				
130a	249584	БЛОК, стандарт	1				
130b	287516	КОНТРОЛЬНОЕ, табло	1				
130c	117317	БОЛТ, плоско-скруглённая головка	4				
130d	241443	ПОТЕНЦИОМЕТР	1				
130e	198650	ПРОКЛАДКА, вал	1				
130f	116752	ПЕРЕКЛЮЧАТЕЛЬ кулисный	1				
130g	119541	ВЫКЛЮЧАТЕЛЬ, рычажный	1				
130h	116167	РУЧКА, потенциометр	1				
130j	195428	БАШМАК, тумблер	1				
130k	15E857	ЭТИКЕТКА, идентификация	1				
130m*	287515	ДИСПЛЕЙ, ЖКД, GMAX	1				
130n*	15E855	ЭТИКЕТКА	1				
130p*	15E858	ЭТИКЕТКА, идентификация	1				
130r	119545	ВКЛАДЫШ, разгрузка натяжения	1				

Pressure Control Wiring Diagram

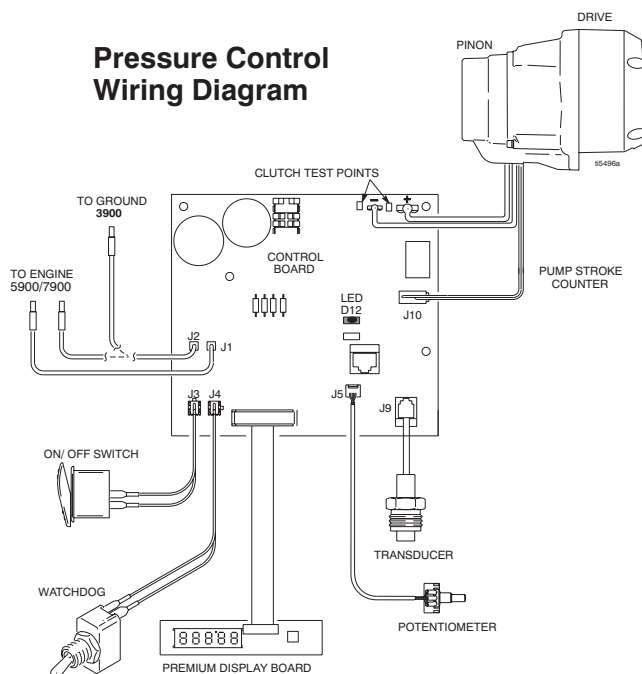

**Детали - распылители, RAC™ X
Наконечник, пистолет-распылитель &
шланг**

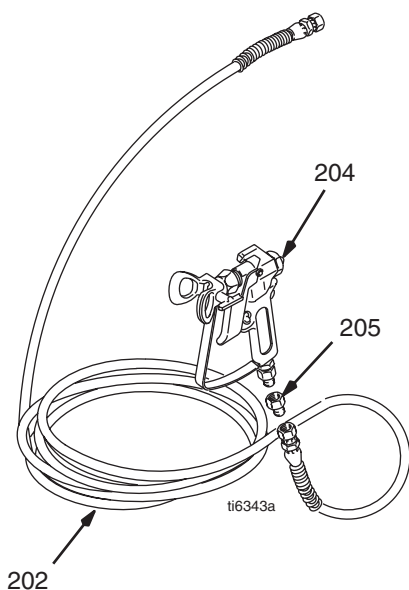

Ссыл. 40: Гнездо подшипника

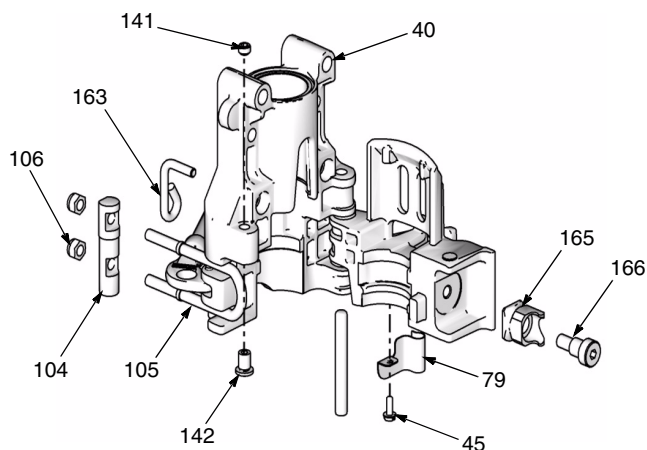

Ссыл	Деталь	Описание	Кол -во
202	240794	ШЛАНГ, заземленный, нейлон; 1/4 дюйм. ВД; соед 1/4 npsm(fbe); 50 фут (15 м); пружина защищает оба окончания; 3300 фунтов/кв. дюйм (228 бар, 22,8 МПа) (3900/5900)	1
	289667	ШЛАНГ, заземленный, нейлон; 3/8 дюйм. ВД; соед 1/4 npsm(fbe); 50 фут (15 м); пружина защищает оба окончания; 3300 фунтов/кв. дюйм (228 бар, 22,8 МПа) (5900HD/7900/TexSpray 7900HD)	1
204	288420	ПИСТОЛЕТ-РАСПЫЛИТЕЛЬ CONTRACTOR II Включает RAC X 517-размер Меняемый наконечник и защиту HandTite. См. 311861 для частей. (3900/5900/7900)	1
	241705	ПИСТОЛЕТ-РАСПЫЛИТЕЛЬ TEXTURE Включает LTX531 Меняемый наконечник и защиту. См. 308491 для частей. (5900HD/TexSpray 7900HD)	1
205	159841	ВКЛАДЫШ, 3/8 x 1/4 дюйм. (5900HD/7900)	1
206	241735	ШЛАНГ, гибкий 1/4 дюйм. x 3 фут (TexSpray 7900HD)	1

Ссыл	Деталь	Описание	Кол -во
40	287932	ГНЕЗДО, подшипник (3900)	1
	287933	ГНЕЗДО, подшипник (5900)	1
	287934	ГНЕЗДО, подшипник (7900/TexSpray 7900HD)	1
45	118444	БОЛТ, тех. маш. гол шетигран	1
79	15E975	ЗАЖИМ, пружина	1
104	15E779	ШТИФТ, гнездо, подшипник 3900	1
	15E625	5900/7900/TexSpray 7900HD	1
105	15G930	ЩЕКОЛДА, гнездо, подшипник 3900	1
	15G890	5900/7900/TexSpray 7900HD	1
106	102040	ГАЙКА, блок шестигран 3900	2
	111040	5900/7900/TexSpray 7900HD	2
141	15F503	БОЛТ, стопорный, с углублением под ключ	1
142	15F498	БОЛТ, настройка	1
163	15F116	ЩЕКОЛДА	1
165	15G840	НАКОПИТЕЛЬ, щеколда (3900)	1
	15G584	НАКОПИТЕЛЬ, щеколда (5900/7900/TexSpray 7900HD)	1
166	108859	БОЛТ ступенчатый гтк (3900)	1
	116942	БОЛТ, ступенчатый, гтк (5900/7900/TexSpray 7900HD)	1

Технические данные

Мотор Honda GX120	
Номинальная мощность согласно ANSI, 3600 об/мин	4 Лошадиных сил (3,0 kW)
Мотор Honda GX160	
Номинальная мощность согласно ANSI, 3600 об/мин	5,5 Лошадиных сил (4,1 kW)
Мотор Honda GX200	
Номинальная мощность согласно ANSI, 3600 об/мин	6,5 Лошадиных сил (4,8 kW)
Максимальное рабочее давление	
	3300 фунтов/кв. дюйм (228 бар, 22,8 МПа)
Уровень шума	
Звуковая мощность	105 дБа согласно ISO 3744
Звуковое давление	96 дБа замеренное за 3,1 фут (1 м)
Максимальная скорость подачи	
3900	1,25 галл/мин. (4,73 л/мин.)
5900/5900HD	1,60 галл/мин. (6,06 л/мин.)
7900	2,20 галл/мин. (8,33 л/мин.)
Максимальный размер наконечника	
3900	1 пистолет-распылитель с наконечником 0,036 дюйм
	2 пистолета-распылителя с наконечником 0,023 дюйм
	3 пистолета-распылителя с наконечником 0,018 дюйм
5900/5900HD	1 пистолет-распылитель с наконечником 0,043 дюйм
	2 пистолета-распылителя с наконечником 0,029 дюйм
	3 пистолета-распылителя с наконечником 0,023 дюйм
	4 пистолета-распылителя с наконечником 0,019 дюйм
7900	1 пистолет-распылитель с наконечником 0,048 дюйм
	2 пистолета-распылителя с наконечником 0,035 дюйм
	3 пистолета-распылителя с наконечником 0,027 дюйм
	4 пистолета-распылителя с наконечником 0,023 дюйм
Входная фильтровальная сетка	
	12 меш (893 микрон) экран из нержавеющей стали, многоразового применения
Фильтр выхода краски	
	60 меш (250 микрон) Экран из нержавеющей стали, многоразового применения
Размер входа насоса	
	1-5/16–12 UN-2A
Размер выхода жидкости: 3900/5900	
	nrsm от фильтра жидкости
Размер выхода жидкости: 7900	
	3/8 nrsm от фильтра жидкости
Смачиваемые части	
	Оцинкованная углеродистая сталь, ПТФЭ, нейлон, полиуретан, ультравысокомолекулярный полиэтилен, фторэластомер ацетал, кожа, карбид вольфрама, никель, оцинкованная и никелированная углеродистая сталь, нержавеющая сталь, хромирование

Габариты

Распылитель (без шланга и пистолета-распылителя)	Вес фунт (кг)	Высота дюйм (см)	Ширина дюйм (см)	Длина дюйм (см)
3900	109 (50)	31,5 (80,0)	22,25 (565)	32,0 (81,3)
5900	139 (64)	32,25 (81,9)	24,5 (62,2)	32,25 (81,9)
7900	146 (67)	32,25 (81,9)	24,5 (62,2)	33,0 (83,8)
Распылитель Тех 7900HD	157 (71)	32,25 (81,9)	24,5 (62,2)	33,0 (83,8)

Стандартная гарантия фирмы Graco

Компания Graco гарантирует, что во всем оборудовании, упомянутом в настоящем документе, произведенном компанией Graco и маркированном ее наименованием, на дату его продажи уполномоченным дистрибьютором Graco первоначальному покупателю отсутствуют дефекты материала и изготовления. С учетом любых специальных, продолженных или ограниченных гарантий, опубликованных компанией Graco, компания в течение двенадцати месяцев с даты приобретения отремонтирует или заменит любую деталь оборудования, которая по решению компании Graco является дефектной. Настоящая гарантия действует только при условии, что оборудование устанавливается, используется и обслуживается в соответствии с письменными рекомендациями компании Graco.

Ответственность компании Graco и настоящая гарантия не распространяются на случаи общего износа оборудования, а также на любые неисправности, повреждения или износ, вызванные неправильной установкой или эксплуатацией, абразивным истиранием или коррозией, недостаточным или неправильным обслуживанием, халатностью, авариями, внесением изменений в оборудование или применением деталей, изготовленных не компанией Graco. Компания Graco также не несет ответственности за неисправности, повреждения или износ, вызванные несовместимостью оборудования от фирмы Graco с устройствами, принадлежностями, оборудованием или материалами, которые не были поставлены фирмой Graco, либо неправильным проектированием, изготовлением, установкой, эксплуатацией или обслуживанием устройств, принадлежностей, оборудования или материалов, которые не были поставлены фирмой Graco.

Настоящая гарантия имеет силу при условии предварительно оплаченного возврата оборудования, в котором предполагается наличие дефектов, уполномоченному дистрибьютору компании Graco для проверки наличия дефектов. Если наличие предполагаемого дефекта подтверждается, компания Graco обязуется бесплатно отремонтировать или заменить любые дефектные детали. Оборудование будет возвращено первоначальному покупателю с предварительной оплатой транспортировки. Если же проверка оборудования не выявит дефектов материалов или изготовления, ремонт будет произведен за разумную плату, которая может включать стоимость деталей, трудозатрат и транспортировки.

Единственное обязательство компании Graco и единственное средство защиты для покупателя при любом нарушении условий гарантии должны соответствовать тому, что изложено выше. Покупатель согласен с тем, что иных претензий (включая, но не ограничиваясь ими, побочные или косвенные убытки в связи с упущенной выгодой, упущенными сделками, травмами персонала или повреждениями собственности, а также любые иные побочные или косвенные убытки) предъявляться не будет. Все претензии, связанные с нарушением гарантии, должны предъявляться в течение 2 (двух) лет с даты продажи.

КОМПАНИЯ GRACO НЕ ДАЕТ КАКИХ ЛИБО ГАРАНТИЙ И ОТКАЗЫВАЕТСЯ ПРИЗНАВАТЬ ЛЮБЫЕ ПОДРАЗУМЕВАЮЩИЕСЯ ГАРАНТИИ ТОВАРНОГО СОСТОЯНИЯ И ПРИГОДНОСТИ К ОПРЕДЕЛЕННОЙ ЦЕЛИ В ОТНОШЕНИИ ПРИНАДЛЕЖНОСТЕЙ, ОБОРУДОВАНИЯ, МАТЕРИАЛОВ ИЛИ ДЕТАЛЕЙ, КОТОРЫЕ БЫЛИ ПРОДАНЫ КОМПАНИЕЙ GRACO, НО НЕ БЫЛИ ИЗГОТОВЛЕНЫ ЕЮ. На указанные изделия, проданные, но не изготовленные компанией (такие как электродвигатели, выключатели, шланги и т. д.), распространяются гарантии их изготовителя, если таковые имеются. Компания Graco будет, в разумных пределах, оказывать покупателю помощь в предъявлении любых претензий в связи с нарушением таких гарантий.

Ни при каких обстоятельствах компания Graco не будет нести ответственность за непрямые, побочные, специальные или косвенные убытки, связанные с поставкой компанией Graco оборудования, к которому относится настоящий документ, а также с поставкой, работой или использованием любых продаваемых изделий или товаров, на которые распространяется настоящий документ, будь то в случаях нарушения контракта, нарушения условий гарантии, халатности со стороны компании Graco и в любых иных случаях.

FOR GRACO CANADA CUSTOMERS

The Parties acknowledge that they have required that the present document, as well as all documents, notices and legal proceedings entered into, given or instituted pursuant hereto or relating directly or indirectly hereto, be drawn up in English. Les parties reconnaissent avoir convenu que la rédaction du présent document sera en Anglais, ainsi que tous documents, avis et procédures judiciaires exécutés, donnés ou intentés, à la suite de ou en rapport, directement ou indirectement, avec les procédures concernées.

ДОПОЛНИТЕЛЬНАЯ ГАРАНТИЯ

Гарко дает продленную гарантию и гарантию на износ для продукции, описанной в Программе гарантийного обслуживания оборудования для подрядчиков.

ТОБЫ РАЗМЕСТИТЬ ЗАКАЗ, обратитесь к своему дистрибьютору фирмы Graco или позвоните по телефону **1-800-690-2894**, чтобы узнать координаты ближайшего дистрибьютора.

Вся письменная и визуальная информация в данном документе отражает последнюю доступную на момент публикации информацию о продукте. Graco оставляет за собой право вносить поправки в любой момент без оповещения.

This manual contains Russian. MM 310893

Штаб-квартира Graco: Миннеаполис
Международные офисы: Бельгия, Китай, Япония, Корея

GRACO INC. P.O. BOX 1441 MINNEAPOLIS, MN 55440-1441

www.graco.com

2/2005 Пересмотр. 06/2009