

# Merkur<sup>TM</sup> balg complete pomp

3A1625J

NL

Voor het verpompen van isocyanaten, UV-coatings en andere vochtgevoelige materialen.  
Alleen voor professioneel gebruik.



### Belangrijke veiligheidsinstructies

Lees alle waarschuwingen en instructies in deze handleiding. Bewaar deze instructies.

Zie pagina 7 voor informatie over het model, waaronder de maximale werkdruk.

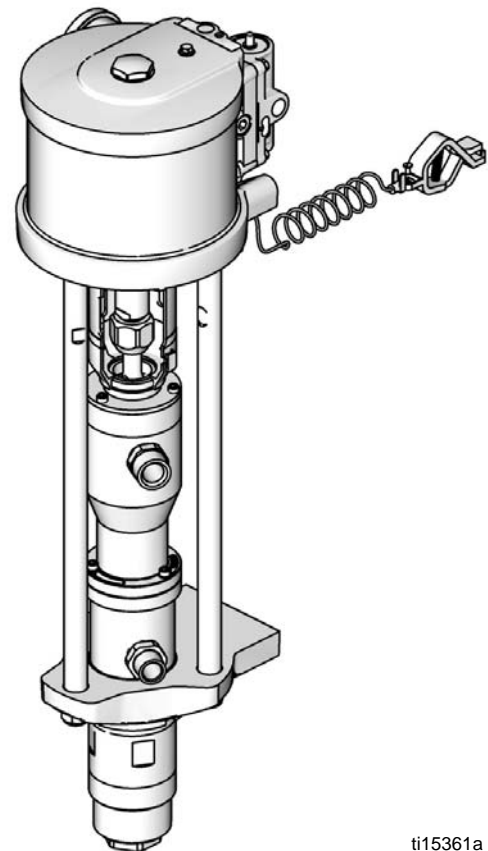

ti15361a

CE  II 2 G c IIB T3 (200°C)

# Inhoudsopgave









<b>Bijbehorende handleidingen</b> .....	<b>2</b>	<b>Onderhoud</b> .....	<b>16</b>
<b>Waarschuwingen</b> .....	<b>3</b>	Schema voor preventief onderhoud .....	16
<b>Belangrijke informatie over</b>		Draai de schroefdraadverbindingen aan .....	16
<b>twee-componentenmaterialen</b> .....	<b>5</b>	Doorspoelen .....	16
Toestanden van isocyaan	5	<b>Storingen opsporen en verhelpen</b> .....	<b>17</b>
Zelfontbranding van materialen .....	5	<b>Reparatie</b> .....	<b>18</b>
Houd componenten A en B apart .....	5	Algemene informatie .....	18
Vochtgevoeligheid van isocyanaten .....	5	Voorbereiding .....	18
Van materiaal wisselen .....	5	Ontkoppel de pomp .....	18
<b>Modellen</b> .....	<b>6</b>	Sluit de pomp weer aan .....	20
<b>Pompgegevens</b> .....	<b>7</b>	<b>Onderdelen</b> .....	<b>22</b>
<b>Onderdelen</b> .....	<b>8</b>	Onderdelen die per model verschillen .....	23
<b>Installatie</b> .....	<b>10</b>	<b>Reparatiesets</b> .....	<b>24</b>
Algemene informatie .....	10	Wandmontagesets .....	24
De operator voorbereiden .....	10	Onderstelmontageset 24E879 .....	24
Het werkgebied voorbereiden .....	11	Toebehoren .....	24
Aarding .....	12	<b>Prestatieschema's</b> .....	<b>26</b>
De pomp monteren .....	12	<b>Pompafmetingen</b> .....	<b>30</b>
Lucht- en vloeistofslangen .....	12	<b>Afmetingen wandbeugelmontage</b> .....	<b>31</b>
Toebehoren .....	13	<b>Technische gegevens</b> .....	<b>31</b>
<b>Toepassing</b> .....	<b>14</b>	<b>Standaardgarantiebepalingen van Graco</b> .....	<b>32</b>
Drukontlastingsprocedure .....	14		
De pomp spoelen vóór het eerste gebruik .....	14		
Veiligheidspal .....	14		
De pomp voorpompen en afstellen .....	15		
Stilzetten van de pomp na het werk .....	15		

# Bijbehorende handleidingen

Handleiding	Omschrijving
312793	Merkur™ balg-verdringerpomp
312796	NXT™ luchtmotor
312799	Merkur™ balg AA en Airless spuitpakketten
312798	Merkur elektrostatische spuitpakketten

# Waarschuwingen

Onderstaande waarschuwingen betreffen installatie, gebruik, aarding, onderhoud en reparatie van deze apparatuur. Het symbool met het uitroepteken verwijst naar een algemene waarschuwing en het gevarensymbool verwijst naar procedurespecifieke risico's. Als u deze symbolen in de handleiding ziet, raadpleeg dan deze Waarschuwingen. Productspecifieke gevaarsymbolen en waarschuwingen die niet in dit hoofdstuk staan beschreven, staan vermeld in de gehele handleiding waar deze van toepassing zijn.

 <b>WARNING</b>	
    	<p><b>BRAND- EN EXPLOSIEGEVAAR</b></p> <p>Ontvlambare dampen in het <b>werkgebied</b>, zoals die van oplosmiddelen en verf, kunnen ontbranden of exploderen. Ter voorkoming van brand en explosies:</p> <ul style="list-style-type: none"> <li>• Gebruik de apparatuur alleen in goed geventileerde ruimtes.</li> <li>• Zorg dat er geen ontstekingsbronnen zijn, zoals waakvlammen, sigaretten, draagbare elektrische lampen en kunststof druppelvangs (deze kunnen statische vonkoverslag geven).</li> <li>• Houd het werkgebied vrij van afval, ook oplosmiddelen, poetslappen en benzine.</li> <li>• Haal geen stekkers uit stopcontacten, steek geen stekkers in stopcontacten en doe de verlichting niet aan of uit met de schakelaars als er brandbare dampen aanwezig zijn.</li> <li>• Aard alle apparatuur in de werkomgeving. Zie de instructies onder <b>Aarding</b>.</li> <li>• Alleen geaarde slangen gebruiken.</li> <li>• Houd het pistool stevig tegen de zijkant van een geaarde emmer gedrukt terwijl u in de emmer spuit.</li> <li>• Als u merkt dat er sprake is van statische elektriciteit of u voelt een schok, <b>stop dan onmiddellijk met werken</b>. Gebruik het systeem pas weer als u de oorzaak van het probleem kent en het probleem is verholpen.</li> <li>• Zorg dat er altijd een werkend brandblusapparaat op de werkplek is.</li> </ul> <p>Tijdens het reinigen kan zich statische lading opbouwen op kunststof onderdelen en deze kan zich ontladen op brandbare dampen en die doen ontbranden. Ter voorkoming van brand en explosies:</p> <ul style="list-style-type: none"> <li>• Reinig kunststof onderdelen alleen in een goed geventileerd gebied.</li> <li>• Reinig onderdelen niet met een droge doek.</li> <li>• Bedien geen elektrostatische pistolen in het werkgebied van de apparatuur.</li> </ul>
  	<p><b>GEVAAR VOOR INJECTIE DOOR DE HUID</b></p> <p>Vloeistof die onder hoge druk uit pistool, uit lekkende slangen of uit beschadigde onderdelen komt, dringt door de huid het lichaam binnen. Dit kan eruit zien als een gewone snijwond, maar er is sprake van ernstig letsel, dat kan leiden tot amputatie. <b>Raadpleeg onmiddellijk een medisch specialist.</b></p> <ul style="list-style-type: none"> <li>• Niet spuiten als de spuittipbeveiliging en veiligheidspal van de trekker niet zijn aangebracht.</li> <li>• Vergrendel de veiligheidspal van de trekker altijd wanneer u niet spuit.</li> <li>• Richt het pistool nooit op personen of lichaamsdelen.</li> <li>• Plaats uw hand nooit op de spuittip.</li> <li>• Probeer nooit lekkages te stoppen met uw handen, uw lichaam, handschoenen of een doek.</li> <li>• Volg altijd de <b>Drukontlastingsprocedure</b> wanneer u ophoudt met spuiten en vóór reiniging, en bij controle of onderhoud aan de apparatuur.</li> <li>• Draai steeds eerst alle materiaalkoppelingen goed vast voordat u de apparatuur gaat bedienen.</li> <li>• Kijk slangen, buizen en koppelingen elke dag na. Vervang versleten of beschadigde onderdelen onmiddellijk.</li> </ul>

# ! WARNING



## GEVAREN BIJ VERKEERD GEBRUIK VAN DE APPARATUUR

Verkeerd gebruik kan leiden tot dodelijke ongevallen of ernstig letsel.

- Bedien het systeem niet als u moe bent of onder invloed bent van alcohol of geneesmiddelen.
- Overschrijd nooit de maximale werkdruk en de maximale bedrijfstemperatuur van het zwakste onderdeel in uw systeem. Zie de **Technische gegevens** van alle handleidingen.
- Gebruik vloeistoffen en oplosmiddelen die geschikt zijn voor de bevochtigde onderdelen van de apparatuur. Zie de **Technische gegevens** van alle handleidingen. Lees de waarschuwingen van de fabrikant van de gebruikte vloeistoffen en oplosmiddelen. Vraag de leverancier of de verkoper van het materiaal om het materiaalveiligheidsinformatieblad (MSDS) voor alle informatie over het materiaal dat u gebruikt.
- Verlaat de werkplaats niet wanneer de apparatuur in werking is of onder druk staat. Schakel alle apparatuur uit en volg de **Drukontlastingsprocedure** wanneer de apparatuur niet wordt gebruikt.
- Controleer de apparatuur dagelijks. Repareer of vervang versleten of beschadigde onderdelen onmiddellijk en vervang ze uitsluitend door originele reserveonderdelen van de fabrikant.
- Breng geen veranderingen of wijzigingen in de apparatuur aan.
- Gebruik apparatuur alleen voor het beoogde doel. Neem contact op met uw leverancier voor meer informatie.
- Houd slangen en kabels uit de buurt van plaatsen met druk verkeer, scherpe randen, bewegende onderdelen en hete oppervlakken.
- Zorg dat er geen kink in slangen komt en buig ze niet te ver door; trek het apparaat nooit naar voren door aan de slang te trekken.
- Houd kinderen en dieren weg uit het werkgebied.
- Houd u aan alle geldende veiligheidsvoorschriften.



## GEVAREN VAN BEWEGENDE ONDERDELEN

Bewegende onderdelen kunnen vingers en andere lichaamsdelen afknellen, amputeren of snijwonden veroorzaken.

- Blijf uit de buurt van bewegende onderdelen.
- Laat apparatuur niet draaien als de beschermwanden of -kappen zijn verwijderd.
- Apparatuur die onder druk staat, kan zonder waarschuwing starten. Voordat u de apparatuur controleert, verplaatst of er onderhoud aan uitvoert, voert u eerst de **Drukontlastingsprocedure** uit en koppelt u alle voedingsbronnen los.



## GEVAAR DOOR AANZUIGING

Krachtige aanzuiging kan ernstige verwondingen opleveren.

- Kom niet met uw handen in de buurt van de vloeistofinlaat aan de pomp wanneer de pomp is ingeschakeld of onder druk staat.



## GEVAAR VAN GIFTIGE VLOEISTOFFEN EN DAMPEN

Giftige vloeistoffen of dampen kunnen ernstig letsel of zelfs de dood veroorzaken als deze in de ogen of op de huid spatten, ingeademd of ingeslikt worden.

- Lees de materiaalveiligheidsinformatiebladen (MSDS) voor informatie over de specifieke gevaren van de gebruikte vloeistoffen.
- Bewaar gevaarlijk materiaal in goedgekeurde containers en voer ze af conform alle geldende richtlijnen.
- Draag altijd chemicaliëndichte handschoenen tijdens het sproeien of doseren of het reinigen van apparatuur.







## UITRUSTING VOOR PERSOONLIJKE BESCHERMING

Draag de juiste beschermingsmiddelen als u de apparatuur bedient, onderhoudt en als u in het werkgebied aanwezig bent, om u te beschermen tegen ernstig letsel, zoals oogletsel, inademing van giftige dampen en brandwonden. Een dergelijke uitrusting bestaat onder andere uit:

- Gezichts- en gehoorbescherming.
- Ademhalingstoestellen, beschermende kleding en handschoenen worden aanbevolen door de fabrikant van de vloeistof en oplosmiddelen.

# Belangrijke informatie over twee-componentenmaterialen

## Toestanden van isocyaan

						
---	---	---	---	---	--	--



Spuit- of doseermateriaal dat isocyanaten bevat, veroorzaakt mogelijk schadelijke gassen, dampen en vernevelde deeltjes.

Lees de waarschuwingen van de fabrikant en de materiaalveiligheidsinformatiebladen (MSDS) voor informatie over de specifieke gevaren en voorzorgsmaatregelen in verband met isocyanaten.

Voorkom het inademen van isocyaanogassen, dampen en vernevelde deeltjes door het werkgebied voldoende te ventileren. Als de ruimte onvoldoende wordt geventileerd, is een ademhalingsfilter vereist voor iedereen die in de ruimte werkt.



Om contact met isocyanaten te vermijden, dient iedereen in het werkgebied gepaste persoonlijke beschermingsuitrusting te dragen, waaronder chemicaliëndichte handschoenen, laarzen, een schort en een beschermingsbril.

## Zelfontbranding van materialen

						
---	---	--	--	--	--	--

Bepaalde materialen kunnen zelfontbrandend worden wanneer ze te dik aangebracht worden. Lees de waarschuwingen van de fabrikant en de veiligheidsbladen (MSDS) voor het materiaal.

## Houd componenten A en B apart

						
---	---	---	--	--	--	--

Door kruislingse contaminatie kan er materiaal uitharden in vloeistofleidingen, waardoor ernstig letsel en schade aan installatieonderdelen kan ontstaan. Om te voorkomen dat de bevochtigde onderdelen van de apparatuur verontreinigd worden door contact met beide materialen, mag u de onderdelen voor component A (isocyaan) en component B (hars) **nooit** onderling verwisselen.

## Vochtgevoeligheid van isocyanaten

Isocyanaten (ISO) zijn katalysatoren die worden gebruikt in twee-componentencoatings. ISO reageert met vocht (zoals luchtvochtigheid) en vormt dan kleine, harde, schurende kristallen die in de vloeistof blijven hangen. Na verloop van tijd vormt zich een laag op het oppervlak en de ISO zal geleren, waardoor de viscositeit toeneemt. Bij gebruik zal deze deels uitgeharde ISO de prestaties en de levensduur van alle bevochtigde onderdelen verminderen.

**OPMERKING:** De dikte van de aangebrachte laag en de kristallisatiesnelheid verschilt en is afhankelijk van de samenstelling van het isocyaan, de vochtigheid en de temperatuur.

Zo voorkomt u dat ISO wordt blootgesteld aan vocht:

- Gebruik altijd een afgesloten container met een drogend dehydratiemiddel in het luchtgat, of een stikstofomgeving. ISO **nooit** in een open container opslaan.
- Gebruik vochtdichte slangen die speciaal zijn ontwikkeld voor isocyaan, zoals de slangen die bij uw systeem zijn meegeleverd.
- Gebruik nooit teruggewonnen oplosmiddelen, aangezien deze vocht kunnen bevatten. Laat de containers van de oplosmiddelen altijd dicht als ze niet worden gebruikt.
- Gebruik nooit oplosmiddel voor de ene kant als het verontreinigd is vanuit de andere kant.
- Smeer onderdelen met schroefdraad altijd met isocyaan-pompolie of vet deze in tijdens de assemblage.

## Van materiaal wisselen

- Wanneer u van materiaal wisselt, spoel de apparatuur dan meerdere malen door totdat u er zeker van bent dat alles grondig schoon is.
- Reinig de filters van de vloeistofinlaat altijd na een spoelcyclus.
- Vraag de fabrikant van uw materiaal naar de chemische compatibiliteit.
- Bij de meeste materialen wordt de ISO aan de A-zijde gebruikt; sommige materialen gebruiken de ISO aan de B-zijde.

# Modellen

Controleer of het zescijferige onderdeelnummer wordt vermeldt op het identificatieplaatje (id) van uw pomp. Gebruik de volgende matrix om op basis van de zes cijfers de constructie van uw pomp te definiëren. Pomponderdeel nr. B05FA0 betreft bijvoorbeeld een 5-tot-1 verhouding, een pomp van 150 cc, zonder DataTrak, een geluidsarme uitlaat en v-pakkingen.

Zie sectie **Onderdelen** vanaf pagina 22, voor het bestellen van vervangingsonderdelen. De cijfers in de matrix komen niet overeen met de referentienummers in de onderdelentekeningen of de onderdelenlijsten.

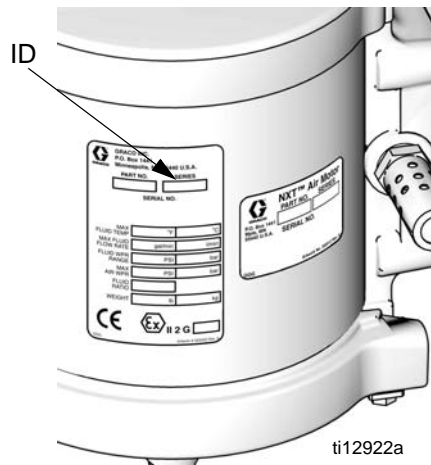

<b>B</b>	<b>05</b>		<b>F</b>		<b>A</b>		<b>0</b>	
Eerste cijfer	Tweede en derde cijfer (verhouding)		Vierde cijfer (verdringerpompvolume per omwenteling)		Vijfde cijfer (smarts/uitlaat)		Zesde cijfer (pakkingen)	
<b>B</b> (balgtype)	<b>05</b>	5:1	<b>B</b>	50 cc	<b>A</b>	DataTrak-nummer, geluidsarme uitlaat	<b>0</b>	V-pakkingen
	<b>12</b>	12:1	<b>D</b>	100 cc	<b>B</b>	DataTrak-compatibel geluidsarme uitlaat	<b>1</b>	U-vormige pakking
	<b>15</b>	15:1	<b>F</b>	150 cc				
	<b>23</b>	23:1						
	<b>24</b>	24:1						
	<b>25</b>	25:1						
<b>35</b>	35:1							

\* Een omwenteling verwijst naar een opwaartse en een neerwaartse slag.

# Pompgegevens

Model, serie	Lucht-motor	Verdringer-pomp	Maximumwerk-druk vloeistof psi (MPa, bar)	Debiet bij 60 lpm lpm (gpm)	Vloeistofin- laat	Vloeistofuit- laat	Luchtinlaat
B05FA0, serie A	M04LN0	LB150A	500 (3,4, 34)	2,4 (9,0)	1 inch npt / 25,40 mm	3/4 inch npt / 19,05 mm	1/4 inch npt / 6,35 mm
B05FB0, serie A	M04LT0						
B05FA1, serie A	M04LN0	LB150B					
B05FB1, serie A	M04LT0						
B12DA0, serie A	M07LN0	LB100A	1200 (8,3, 83)	1,6 (6,0)	3/4 inch npt / 19,05 mm	3/8 inch npt / 9,52 mm	1/2 inch npt / 12,70 mm
B12DB0, serie A	M07LT0						
B12DA1, serie A	M07LN0	LB100B					
B12DB1, serie A	M07LT0						
B15BA0, serie A	M04LN0	LB050A	1500 (10,3, 103)	0,8 (3,0)	3/4 inch npt / 19,05 mm	3/8 inch npt / 9,52 mm	1/4 inch npt / 6,35 mm
B15BB0, serie A	M04LT0						
B15BA1, serie A	M04LN0	LB050B					
B15BB1, serie A	M04LT0						
B15FA0, serie A	M12LN0	LB150A	1500 (10,3, 103)	2,4 (9,0)	1 inch npt / 25,40 mm	3/4 inch npt / 19,05 mm	1/2 inch npt 12,70 mm
B15FB0, serie A	M12LT0						
B15FA1, serie A	M12LN0	LB150B					
B15FB1, serie A	M12LT0						
B23DA0, serie A	M12LN0	LB100A	2300 (15,9, 159)	1,6 (6,0)	3/4 inch npt / 19,05 mm	3/8 inch npt / 9,52 mm	1/2 inch npt / 12,70 mm
B23DB0, serie A	M12LT0						
B23DA1, serie A	M12LN0	LB100B					
B23DB1, serie A	M12LT0						
B24FA0, serie A	M18LN0	LB150A	2400 (16,5, 165)	2,4 (9,0)	1 inch npt / 25,40 mm	3/4 inch npt / 19,05 mm	1/2 inch npt / 12,70 mm
B24FB0, serie A	M18LT0						
B24FA1, serie A	M18LN0	LB150B					
B24FB1, serie A	M18LT0						
B25BA0, serie A	M07LN0	LB050A	2500 (17,2, 172)	0,8 (3,0)	3/4 inch npt / 19,05 mm	3/8 inch npt / 9,52 mm	1/2 inch npt / 12,70 mm
B25BB0, serie A	M07LT0						
B25BA1, serie A	M07LN0	LB050B					
B25BB1, serie A	M07LT0						
B35DA0, serie A	M18LN0	LB100A	3500 (24,1, 241)	1,6 (6,0)	3/4 inch npt / 19,05 mm	3/8 inch npt / 9,52 mm	1/2 inch npt / 12,70 mm
B35DB0, serie A	M18LT0						
B35DA1, serie A	M18LN0	LB100B					
B35DB1, serie A	M18LT0						

# Onderdelen

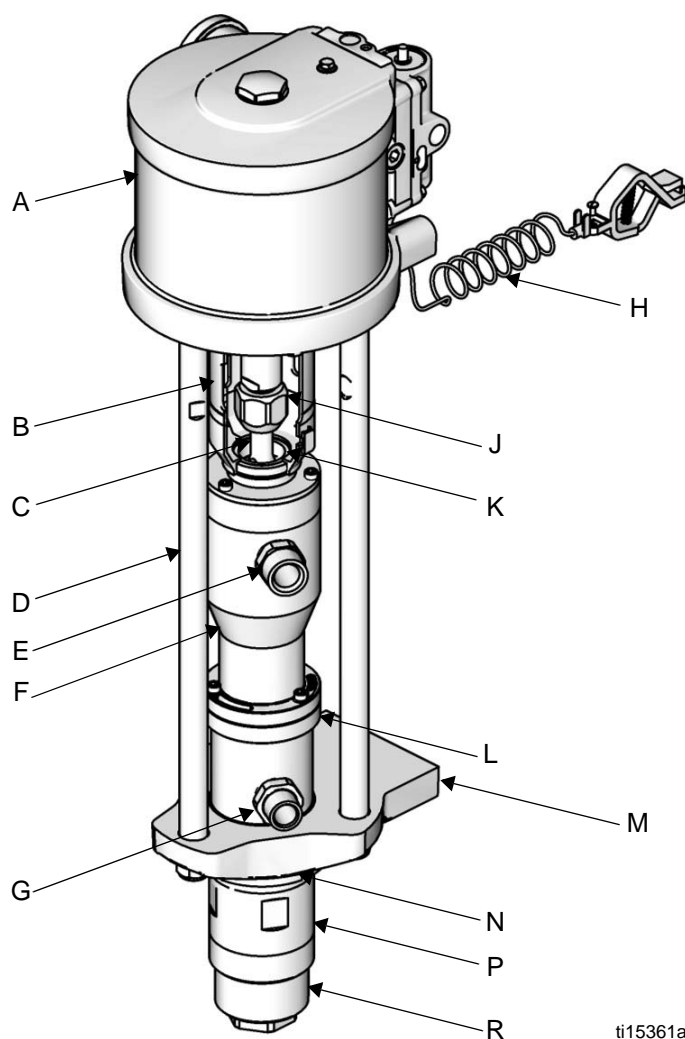

ti15361a

**Fig. 1: Onderdelen**

**Verklaring:**

- A Luchtmotor
- B Koppelingscherm
- C Drijfstang
- D Trekstang
- E Vloeistofinlaat
- F Balgkamer
- G Vloeistofuitlaat

- H Massadraad
- J Koppelmoer
- K Koppelingkraag
- L Pakkingmoer
- M Pompkoppelstuk
- N Contramoer
- P Cilinder
- R Voetdop





# Installatie

## Algemene informatie

**OPMERKING:** Nummers en letters tussen haakjes verwijzen naar de overeenkomstige aanduidingen in de afbeeldingen en de onderdelentekening.

**OPMERKING:** Gebruik altijd originele onderdelen en toebehoren van Graco, verkrijgbaar bij uw Graco-leverancier. Indien u uw eigen toebehoren gebruikt, zorg er dan voor dat ze de juiste maten hebben en dat ze voldoen aan de drukvereisten van het systeem.

FIG. 2 en FIG. 3 zijn alleen richtlijnen voor het selecteren en installeren van systeemonderdelen en -toebehoren. Neem contact op met uw Graco-leverancier voor hulp bij het ontwerp van een systeem dat precies is ontworpen voor uw specifieke behoeften.

## De operator voorbereiden

Alle operators moeten zijn opgeleid om alle systeemonderdelen te bedienen en om naar behoren om te gaan met alle materialen. Alle operators dienen alle gebruikershandleidingen, plaatjes en labels grondig door te lezen alvorens apparatuur te bedienen.

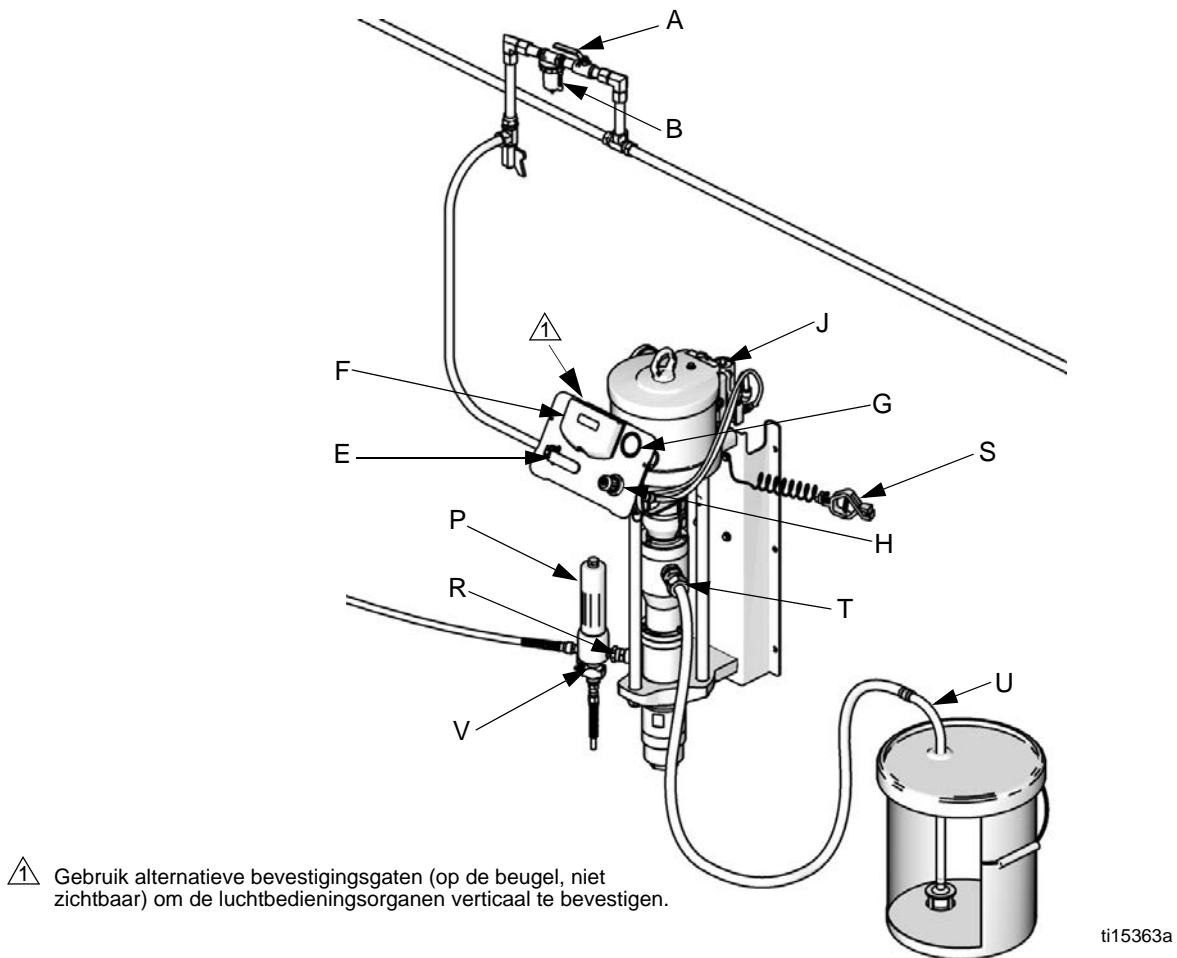

**FIG. 2: Voorbeeldinstallatie van een wandconsole**

## Het werkgebied voorbereiden

Zorg voor een voldoende voorraad perslucht.

Breng en toevoerleiding voor perslucht van de luchtcompressor naar de pomplocatie. Zorg ervoor dat alle luchtslangen de juiste maat hebben en geschikt zijn voor de druk van uw systeem. Gebruik uitsluitend elektrisch geleidende slangen.

Houd de werkplek vrij van obstakels en afval, zodat de bewegingsvrijheid van de operator niet wordt beperkt.

Houd een gearde metalen emmer bij de hand, zodat u deze kunt gebruiken wanneer u het systeem doorspoelt.

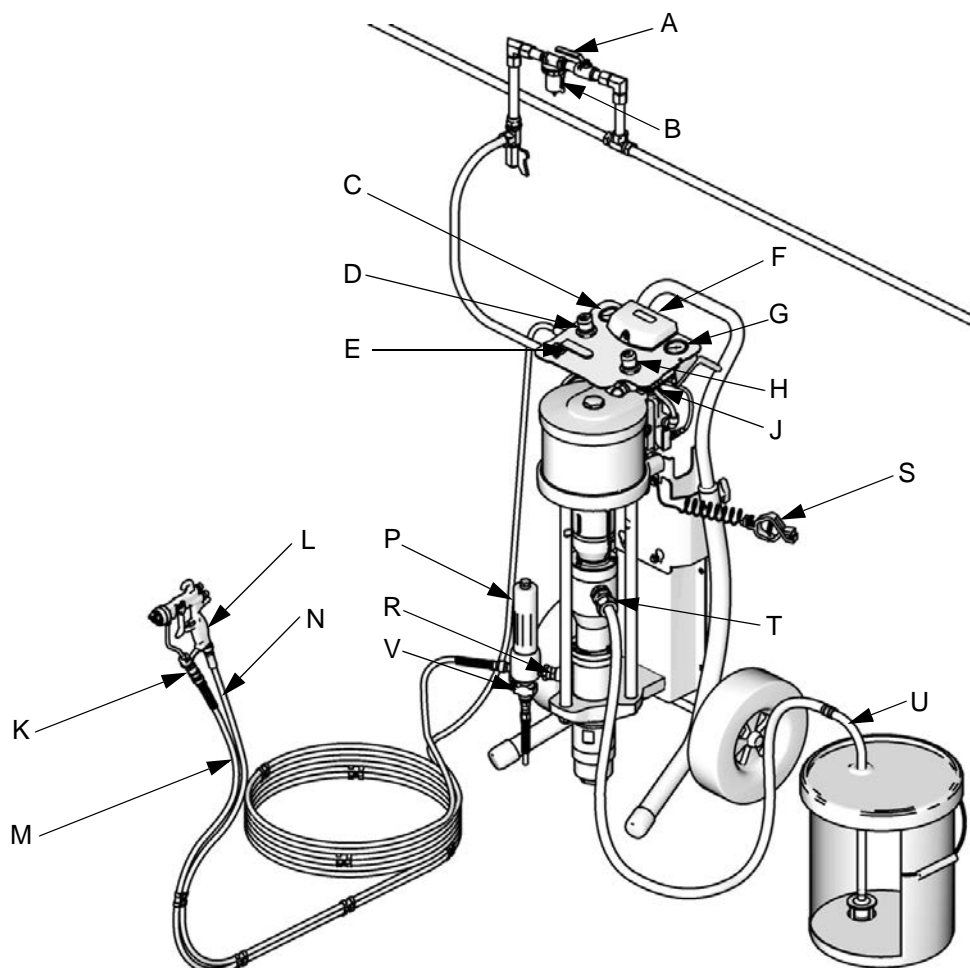

ti15362a

FIG. 3: Voorbeeldinstallatie van een wandconsole

### Verklaring:

- A Luchtkraan
- B Luchtfilter (optioneel toebehoren)
- C Luchtdrukmeter pistool
- D Luchtdrukregeling pistool
- E Zelfontlastende luchtkraan
- F DataTrak
- G Luchtdrukmeter pomp
- H Luchtdrukregelaar van de pomp
- J Ontlastingsknop van magneetventiel (niet afgebeeld)
- K Pistoolwartel
- L Air-assisted spuitpistool

- M Materiaalaanvoerslang van pistool
- N Luchtaanvoerslang van pistool
- P Vloeistoffilter
- R Vloeistofuitlaat van de pomp
- S Aardingsdraad
- T Vloeistofinlaat van de pomp
- U Aanzuigslang
- V Vloeistofaftapkraan

## Aarding

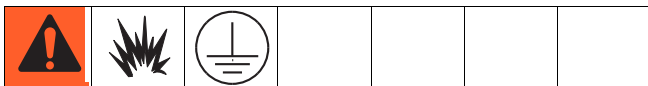

De apparatuur moet worden geaard. Aarding verlaagt de kans op statische en elektrische schokken omdat het een ontsnappingsdraad biedt voor de elektrische stroom die ontstaat als gevolg van statische elektriciteit en bij eventuele kortsluiting.

**Pomp:** Zie FIG. 4. Controleer of de aardings Schroef (GS) veilig is bevestigd en vastgedraaid is aan de luchtmotor. Sluit het andere uiteinde van de aardingsdraad (S) aan op een goede aarde.

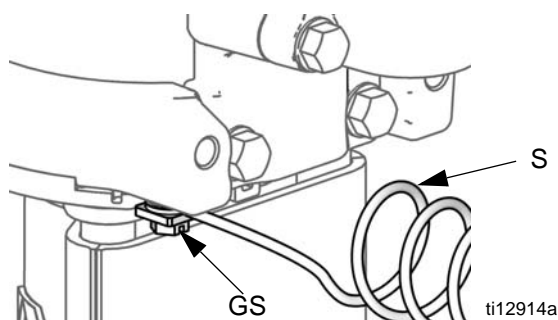

FIG. 4. Aard de pomp.

**Lucht- en vloeistofslangen:** Als er vloeistof door de pomp, slang en spuit stroomt, kan er statische elektriciteit worden opgebouwd. Ten minste één slang moet elektrisch geleidend zijn, met een maximale gecombineerde slanglengte van 150 meter, om een goede doorlopende aarding te verkrijgen. Controleer de elektrische weerstand van de slang. Als de totale weerstand op de massa hoger is dan 25 mega-ohm, moet de slang onmiddellijk worden vervangen.

**Luchtcompressor:** Volg de aanbevelingen van de fabrikant.

**Spuitspuit / Doseerventiel:** Aard het spuitspuit middels een door Graco goedgekeurde geaarde vloeistofslang.

**De vloeistofhouder:** Volg de plaatselijk geldende voorschriften.

**Het te spuiten object:** Volg de plaatselijk geldende voorschriften.

**Bakken met oplosmiddel die worden gebruikt bij het spoelen:** Volg de plaatselijk geldende voorschriften. Alleen geleidende metalen emmers gebruiken; plaats ze op een geaarde ondergrond. De emmer niet op een niet-geleidende ondergrond plaatsen, zoals papier of karton, aangezien dan de continuïteit van de aarding wordt onderbroken.

**Doorlopende aarding handhaven bij het schoonmaken of het ontlasten van de druk:** Houd een metalen gedeelte van het spuitpistool/doseerventiel stevig tegen de zijkant van een geaard metalen reservoir en schakel het pistool/ventiel in.

## De pomp monteren

Bevestig de pomp rechtstreeks op de muur (bestel de wandmontageset, pagina 24 of op een Graco-onderstel (bestel de montageset voor onderstel 24E879). De pompafmetingen worden weergegeven op pagina 30.

### Wandgemonteerde pompen

1. Controleer of de wand stevig genoeg is om het gewicht van pomp, console, slangen en accessoires te kunnen dragen en ook de mechanische belasting aankan die door het draaien van de pomp ontstaat.
2. Plaats de wandbeugel op een hoogte van ongeveer 4 tot 5 ft (1,2 tot 1,5 m) boven de vloer. Zorg er ten behoeve van het gebruiks- en onderhoudsgemak voor dat de de luchtinlaat-, de vloeistofinlaat- en de vloeistofuitlaatpoort van de pomp gemakkelijk toegankelijk zijn
3. Gebruik de wandbeugel als een sjabloon om de montagegaten (0,4 inch/10 mm) in de muur te boren. De wandmontageafmetingen zijn weergegeven op pagina 31.
4. Bevestig de beugel aan de muur. Gebruik schroeven 3/8 inch (9 mm) die lang genoeg zijn om de pomp bij gebruik trillingvrij te houden.

**OPMERKING:** Zorg ervoor dat de pomp waterpas staat.

### Op een rijdend onderstel gemonteerde pompen

Set 24E885 is beschikbaar wanneer u het onderstel aan de vloer wilt bevestigen. Deze bevat twee afstandsbussen die de poten stabiel houden. Bouten zijn niet inbegrepen.

## Lucht- en vloeistofslangen

Zorg ervoor dat alle luchtslangen (N) en vloeistofslangen (M) de juiste maat hebben en geschikt zijn voor de druk in uw systeem. Zie FIG. 3. Gebruik uitsluitend elektrisch geleidende vloeistofslangen.

## Toebehoren

Installeer de volgende hulpstukken in de volgorde zoals aangegeven in FIG. 2 of FIG. 3, waar nodig met behulp van verloopstukken.

### Luchtleiding

- **Zelfontlastende luchtkraan (E):** vereist in uw systeem om de lucht te ontlasten die is achtergebleven tussen de kraan en de luchtmotor en het pistool na het sluiten van de kraan. Blokkeer de toegang tot het ventiel niet.



Zorg ervoor dat het ontlastventiel gemakkelijk bereikbaar is vanaf de pomp en dat deze in het circuit achter de luchtregelaar zit.

- **Luchtregelaar van de pomp (H):** regelt het pomptoeental en de uitlaatdruk. Plaats deze dicht bij de pomp.
- **Filter in luchtleiding (B):** het filter verwijdert ook schadelijk vuil en vocht uit de aangevoerde perslucht.

- **Luchtkraan (A):** isoleert toebehoren van de luchtleiding voor onderhoud. Plaats het vóór alle andere hulpstukken in de luchtleiding.
- **Luchtregelaar voor pistolen (D):** regelt de luchtdruk naar het pneumatisch spuitpistool.

### Vloeistofleiding

- **Vloeistoffilter (P):** met een roestvrijstalen element met een maasgrootte van 60 (250 micron) om deeltjes uit het vloeistof te filteren als deze uit de pomp komt.
- **Vloeistofaftapkraan (V):** deze moet in het systeem aanwezig zijn om de vloeistofdruk in de slang en het pistool te ontlasten.
- **Pistool of ventiel (L):** doseert de vloeistof. Het pistool dat is weergegeven in FIG. 3 is een pneumatisch spuitpistool voor vloeistoffen van een geringe tot gemiddelde viscositeit.
- **Wartel vloeistofleiding (K):** voor meer bewegingsvrijheid met het pistool.
- **Aanzuigingsset (U):** zorgt ervoor dat de pomp vloeistof aan een container onttrekt.

# Toepassing

## Drukontlastingsprocedure

						
<p>Door opgesloten lucht kan de pomp onverwacht gaan werken, hetgeen kan leiden tot ernstig letsel door spatten of bewegende onderdelen.</p>						

1. Vergrendel de trekker van het pistool.
2. Sluit de zelfontlastende luchtkraan.
3. Ontgrendel de trekker van het pistool.
4. Houd een metalen gedeelte van het pistool stevig tegen een geaarde metalen opvangbak. Druk de trekker van het pistool in om de druk te ontlasten.
5. Vergrendel de trekker van het pistool.
6. Draai alle vloeistofaftapventielen in het systeem open en houd een afvalbak bij de hand om het uitkomende materiaal op te vangen. Laat de aftapventielen open tot u weer gaat spuiten.
7. Als u vermoedt dat de druk na de bovenstaande stappen niet helemaal is gereduceerd, controleert u het volgende:
  - a. De spuittip kan geheel verstopt zijn. Draai de borgring van de luchtkap heel langzaam los om de druk in de opening tussen de kogel/zitting -afsluiting en de geplaatste tip te reduceren. Reinig de tipopening.
  - b. De vloeistoffilter of -slang van het pistool kan geheel zijn verstopt. Draai de slangeindkoppeling van het pistool langzaam los en laat de lucht geleidelijk ontsnappen. Draai de koppeling dan helemaal los om de verstopping te verhelpen.
  - c. Als na bovenstaande stappen de spuittip of de slang nog steeds verstopt lijkt, draai dan de borgmoer van de tipbeschermer of de eindkoppeling van de slang zeer langzaam los en laat de druk geleidelijk af; draai de borgmoer daarna geheel los. Verwijder de tip van het pistool en laat het in de afvalcontainer leeglopen.

## De pomp spoelen vóór het eerste gebruik

De pomp is getest met lichte olie. De olie is niet verwijderd om de pomponderdelen te beschermen. Als de vloeistof die u gebruikt, is verontreinigd met de olie, spoelt u deze schoon met een geschikt oplosmiddel. Zie **Doorspoelen**, pagina 16.

## Veiligheidspal

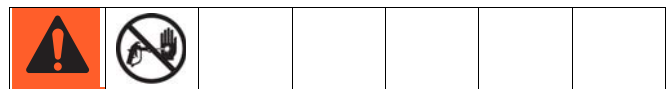

Zet de trekker altijd op de veiligheidspal als u ophoudt met spuiten om te voorkomen dat het pistool gaat spuiten omdat de trekker onverwacht met de hand wordt ingedrukt of als het pistool valt of er tegen het pistool wordt gestoten.

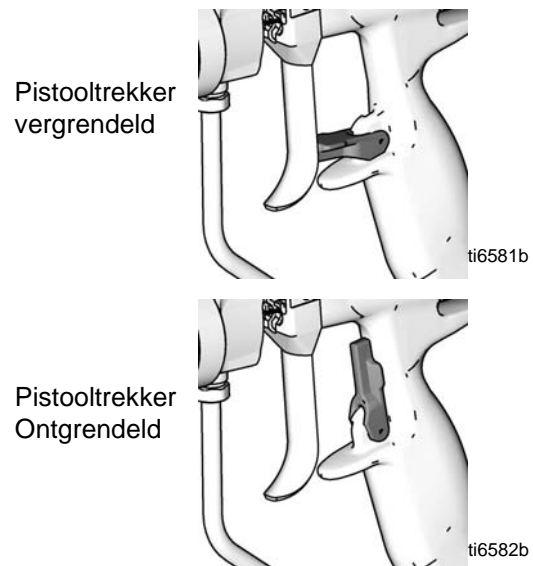

FIG. 5. Veiligheidspal pistool

## De pomp voorpompen en afstellen

### LET OP

De maximale vloeistofinlaatdruk is 15 psi (0,1 MPa, 1,0 bar). Wanneer deze druk wordt overschreden, kan er schade aan de balg ontstaan. Gebruik geen andere pomp of controleapparaat voor de balgpomp.

1. Vergrendel de trekker van het pistool. Verwijder de tipbeschermer en de spuittip uit het pistool. Raadpleeg de handleiding bij het pistool.
2. Sluit de luchtregelaar van het pistool (D) en van de pomp (H) door de knoppen naar links te draaien, waardoor de druk tot nul wordt gereduceerd. Draai het zelfontlastende ontluichtingsventiel (E) dicht. Controleer ook of alle aftapventielen zijn gesloten.
3. Controleer of alle fittingen overal in het systeem goed aangedraaid zijn.
4. Plaats de opvangemmer vlak bij de pomp. Trek de aanzuigslang niet strak; laat deze hangen om vloeistof in de pomp te laten stromen.

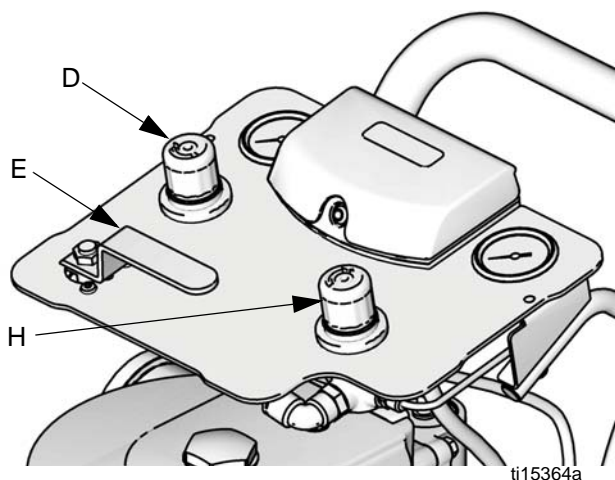

Fig. 6. Luchtregelaars

5. Houd het metalen gedeelte van het pistool (L) stevig tegen de zijkant van een geaarde metalen bak en houd de trekker ingedrukt.
6. Open het zelfontlastende luchtventiel (E). Open langzaam de luchtregelaar van de pomp (H) totdat de pomp start.
7. Laat de pomp langzaam draaien, totdat alle lucht uit de pomp en de slangen is verdreven.

8. Laat de trekker los en zet het pistool op de veiligheidspal. De pomp dient af te slaan vanwege de druk.
9. In een rechtstreeks toevoersysteem, waarbij de pomp en leidingen zijn gevuld en de luchtdruk en het aanvoervolume voldoende is, start en stopt de pomp als het pistool/ventiel wordt geopend en gesloten.
10. In een circulatiesysteem draait de pomp continu en versnelt of vertraagt hij wanneer nodig, tot de luchttoevoer wordt uitgeschakeld.
11. Gebruik de luchtregeling om de snelheid van de pomp en de luchtdruk te bepalen. Gebruik altijd de laagste druk die nodig is om het gewenste resultaat te bereiken. Hogere drukwaarden veroorzaken voortijdige slijtage aan het mondstuk en de pomp.

### LET OP

Laat de pomp nooit drooglopen door onvoldoende vloeistofaanvoer. Een droge pomp accelereert in korte tijd naar een hoog toerental, waardoor beschadiging kan ontstaan. Als uw pomp snel accelereert of te snel loopt, schakelt u de pomp onmiddellijk uit en controleert u de vloeistoftoevoer. Als de toevoercontainer leeg is en er lucht door de leidingen is gepompt, hervult u de container en vult u de pomp en de leidingen met vloeistof; anderszins spoelt u deze en laat u deze gevuld met een geschikt oplosmiddel. Zorg ervoor dat het vloeistofsysteem volledig wordt ontlucht.

## Stilzetten van de pomp na het werk

Laat de druk af **in het geval van een korte stopzetting**, pagina 14. Spoel in het geval van een langere stopzetting altijd de pomp door, pagina 16, en laat de druk af, pagina 14.

**OPMERKING:** Als de overloopkamer (optioneel toebehoren) vloeistof bevat, schroeft u de fles (103) los en gooit u de inhoud weg. Als de vloeistof niet is gebruikt, kunt u de fles aan de dop bevestigd laten.

Wrijf niet over de kunststof fles wanneer deze aan de pomp is bevestigd; hiermee voorkomt u dat zich statische lading ontwikkelt. Verwijder de fles om deze zo nodig te reinigen.						

## Onderhoud

### Schema voor preventief onderhoud

De bedrijfsomstandigheden van uw eigen systeem bepalen hoe vaak onderhoud is vereist. Stel een preventief onderhoudsschema op door te registreren wanneer en welk type onderhoud nodig is; stel daarna een periodiek schema vast om uw systeem te controleren.

### Draai de schroefdraadverbindingen aan

Controleer voor elk gebruik alle slangen op slijtage en beschadigingen. Vervang ze, indien nodig. Controleer of alle schroefdraadverbindingen goed vastzitten en niet lekken.

### Doorspoelen

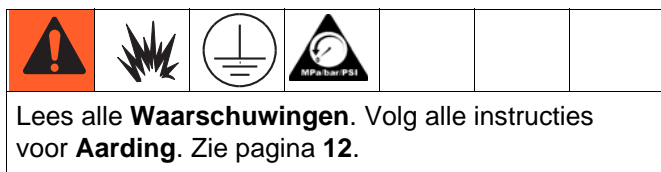

Spoel de pomp:

- vóórdat u hem voor het eerst gebruikt;
- bij het wisselen van kleur of spuitvloeistoffen;
- voordat u apparatuur repareert;
- voordat de vloeistof opdroogt of neerslaat in een stilstaande pomp (controleer de houdbaarheid van gekatalyseerde vloeistoffen);
- aan het eind van de dag;
- voordat de pomp wordt opgeborgen.

Spoel op de laagst mogelijke druk. Spoel door met een vloeistof die compatibel is met de door u gepompte vloeistof en met de natte delen in uw systeem. Informeer bij de fabrikant of leverancier van de vloeistof welke spoelvloeistoffen aanbevolen zijn en hoe vaak moet worden gespoeld.

1. Zie de **Drukontlastingsprocedure**, pagina 14.
2. Verwijder de tipbeschermer en de spuittip uit het pistool. Lees de gebruikershandleiding die bij het pistool is geleverd.
3. Plaats de sifonbuis in een geaarde metalen emmer met reinigingsvloeistof.
4. Stel de pomp in op de laagst mogelijke vloeistofdruk en start deze.
5. Houd een metalen gedeelte van het pistool stevig tegen een geaarde metalen opvangbak.
6. Druk de trekker van het pistool in. Spoel het systeem, totdat er helder oplosmiddel uit het pistool stroomt.
7. Zie de **Drukontlastingsprocedure**, pagina 14.
8. Reinig de tipbeschermer, de spuitmond en het vloeistoffilterelement afzonderlijk en breng ze vervolgens weer aan.
9. Reinig de binnenkant en de buitenkant van de aanzuigslang.



# Storingen opsporen en verhelpen



**OPMERKING:** Controleer eerst alle mogelijke oorzaken en problemen, voordat u de pomp demonteert.

Ontlast de druk, pagina 14 voordat u de apparatuur gaat controleren of onderhouden.

Probleem	Oorzaak	Oplossing
Lage uitvoer van de pomp bij beide slagen.	Belemmerde luchttoevoerleidingen.	Ruim eventuele belemmeringen op; zorg ervoor dat alle afsluitventielen zijn geopend; verhoog de druk, maar kom niet boven de maximale werkdruk.
	De vloeistof is op.	Vul de pomp opnieuw om hem aan de gang te brengen.
	Verstopte uitgaande vloeistofleiding, afsluiters, etc.	Reinigen.
	Versleten U- of V-vormige pakkingen van de zuiger.	Vervangen. Zie de handleiding Balg-verdringerpomp.*
Lage uitvoer van de pomp bij slechts één slag.	Kogelventielen die geopend blijven of versleten zijn.	Controleren en repareren. Zie de handleiding Balg-verdringerpomp.*
	Versleten U- of V-vormige pakkingen van de zuiger.	Vervangen. Zie de handleiding Balg-verdringerpomp.*
Geen uitvoer.	Verkeerd geïnstalleerde kogelventielen.	Controleren en repareren. Zie de handleiding Balg-verdringerpomp.*
De pomp werkt onregelmatig.	De vloeistof is op.	Vul de pomp opnieuw om hem aan de gang te brengen.
	Kogelventielen die geopend blijven of versleten zijn.	Controleren en repareren. Zie de handleiding Balg-verdringerpomp.*
	Verstopte aanzuigbuis of filter	Maak het onderdeel/ de onderdelen schoon.
	Versleten U- of V-vormige pakkingen van de zuiger.	Vervangen. Zie de handleiding Balg-verdringerpomp.*
	Beschadigde balgen.	Vervangen. Zie de handleiding Balg-verdringerpomp.*
Vloeistof zichtbaar in de overloopkamer (indien aanwezig) of uit de poort druppelt in de pakkingmoer.	Beschadigde balgen.	Vervangen. Zie de handleiding Balg-verdringerpomp.*
De pomp werkt niet.	Belemmerde luchttoevoerleidingen.	Ruim eventuele belemmeringen op; zorg ervoor dat alle afsluitventielen zijn geopend; verhoog de druk, maar kom niet boven de maximale werkdruk.
	De vloeistof is op.	Vul de pomp opnieuw om hem aan de gang te brengen.
	Verstopte uitgaande vloeistofleiding, afsluiters, etc.	Reinigen.
	Beschadigde luchtmotor.	Zie de handleiding van de NXT luchtgedreven motor.*
	Er is een trip van de onbestuurbare solenoïde in werking gesteld.	Vervang de solenoïde. De handleiding van de NXT luchtgedreven motor.*

\* Zie **Bijbehorende handleidingen** pagina 2 voor handleidingnummers.

# Reparatie



## Algemene informatie

- Nummers en letters tussen haakjes verwijzen naar de overeenkomstige aanduidingen in de afbeeldingen en de onderdeeltekening.
- Gebruik altijd originele onderdelen en toebehoren van Graco, verkrijgbaar bij uw Graco-leverancier. Indien u uw eigen toebehoren gebruikt, zorg er dan voor dat ze de juiste maten hebben en dat ze voldoen aan de drukvereisten van het systeem.

## Vorbereiding

1. Spoel de pomp, indien mogelijk, pagina 16.
2. Stop de pomp ongeveer halverwege de slag.
3. Zie de **Drukontlastingsprocedure**, pagina 14.
4. Koppel de lucht- en vloeistofslangen en de aardingsdraad los.
5. Verwijder het schild.

**OPMERKING:** Als de overloopkamer (optioneel toebehoren) vloeistof bevat, schroeft u de fles (103) los en gooit u de inhoud weg. Als de vloeistof niet is gebruikt, kunt u de fles aan de dop bevestigd laten.



Wrijf niet met een droge doek over de kunststof fles wanneer deze aan de pomp is bevestigd; hiermee voorkomt u dat zich statische lading ontwikkelt. Verwijder de fles om deze zo nodig te reinigen.

## Ontkoppel de pomp

**OPMERKING:** Volg deze instructies om de gehele pomp van de wand- of onderstelbeugel te halen. Met betrekking tot aan wandgemonteerde pakketten kunt u desgewenst de gehele pomp verwijderen, zelfs wanneer alleen de luchtmotor moet worden gerepareerd.

1. Volg alle stappen onder **Vorbereiding**, pagina 18.

2. Draai de vier bevestigingsmoeren los. Til met twee personen de gehele pomp op en til deze van de bevestigingsplaat. Plaats deze op een werkbank.

## Ontkoppel de verdringerpomp

1. Volg alle stappen onder **Vorbereiding**, pagina 18.
2. Draai de schroeven op het deksel los.
3. Houd de koppelmoer (7) in positie met een steeksleutel. Gebruik een andere sleutel om de motoras te draaien. **Draai niet aan de koppelmoer** om schade aan het deksel en de D-vormige afdichting van de balgen te voorkomen.

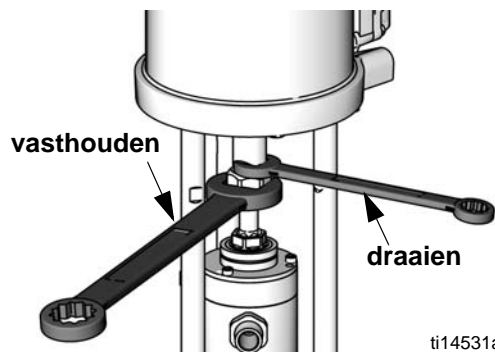
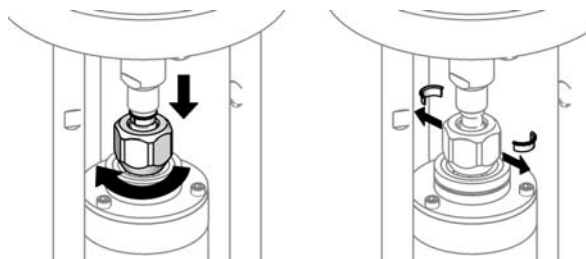

FIG. 7. Draai de koppelmoer los.

4. Draai de koppelmoer omlaag (7) en verwijder de koppelkragen (5).



ti15365a

FIG. 8. Verwijder de koppelkragen.

5. Druk de motoras omhoog. Verwijder de koppelmoer (7).
6. Verwijder met een inbussleutel de trekstangmoeren (4).
7. Verwijder met een inbussleutel de onderste twee bevestigingsschroeven.
8. Verwijder voorzichtig de verdringerpomp, met het pompkoppelstuk dat eraan is bevestigd.
9. Klem de koppelstukplaat in een bankschroef om onderhoud aan de verdringerpomp uit te voeren.
10. Zie de verdringerpomphandleiding voor informatie over onderhoud en onderdelen.

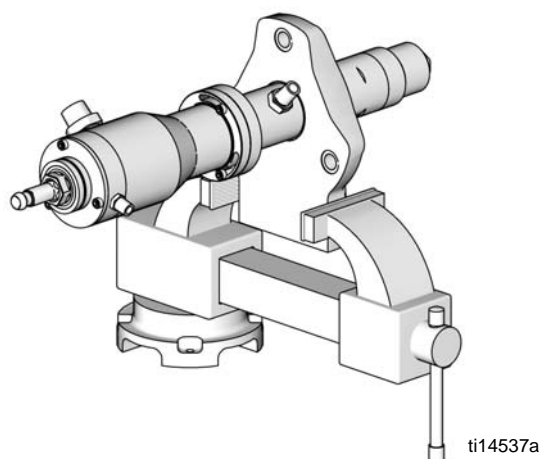

FIG. 9

## Koppel de luchtmotor af

1. Volg alle stappen onder **Vorbereiding**, pagina 18.
2. Draai de schroeven op het deksel los.
3. Houd de koppelmoer (7) in positie met een steeksleutel. Gebruik een andere sleutel om de motoras te draaien. **Draai niet aan de koppelmoer** om schade aan het deksel en de D-vormige afdichting van de balgen te voorkomen. Zie FIG. 7.
4. Draai de koppelmoer omlaag (7) en verwijder de koppelkragen (5). Zie FIG. 8.
5. Druk de motoras omhoog. Verwijder de koppelmoer (7).
6. Verwijder met een inbussleutel de trekstangmoeren (4).
7. Verwijder met een inbussleutel de bovenste twee bevestigingsschroeven.
8. Til de luchtmotor op en verwijder deze. De trekstangen (3) blijven bevestigd.

**OPMERKING:** U moet met betrekking tot pompen die op een onderstel zijn gemonteerd, de twee schroeven op de armen te verwijderen en klap het luchtbedieningspaneel terug of verwijder deze, zodat de luchtmotor er gemakkelijker kan worden uitgehaald.

9. Verwijder de strips van de trekstangen (3) van het onderste deksel van de luchtmotor met een inbussleutel.

**OPMERKING:** Raadpleeg de luchtmotorhandleiding voor informatie over onderhoud en onderdelen.

## De luchtmotor weer aansluiten

1. Schroef de trekstangen (3) op het onderste deksel van de luchtmotor. Draai deze aan tot 68–75 N•m (50–55 ft-lb).
2. Plaats de motor met twee personen terug, aangezien dit noodzakelijk is voor grotere luchtmotoren. Lijn de trekstangen (3) uit met de gaten in het koppelstuk van de pomp. Laat de luchtmotor voorzichtig op zijn plaats zakken.
3. Bevestig de trekstangmoeren (4) en draai deze aan tot 68–81 N•m (50–60 ft-lb).
4. Draai de montageschroeven vast.
5. Houd de motoras omhoog met één hand. Plaats met uw andere hand de koppelmoer (7) op de verdringerstang.
6. Plaats de koppelkragen (5) zo in de koppelmoer (7), dat de grote flenzen naar boven wijzen.
7. Laat de motoras voorzichtig op de verdringerstang zakken. Draai de koppelmoer (7) aan tot 138–146 N•m (75–80 ft-lb).
8. Sluit de lucht- en vloeistofslangen, de aardingsdraad en het schild aan.

## De verdringerpomp weer aansluiten

1. Breng de rechte rand van het koppelstuk van de pomp op een lijn met de achterzijde van de luchtmotor. Schuif het koppelstuk van de pomp op de trekstangen (3).
2. Bevestig de trekstangmoeren (4) en draai deze aan tot 68–81 N•m (50–60 ft-lb).
3. Draai de montageschroeven vast.
4. Houd de motoras omhoog met één hand. Plaats met uw andere hand de koppelmoer (7) op de verdringerstang.
5. Plaats de koppelkragen (5) zo in de koppelmoer (7), dat de grote flenzen naar boven wijzen.
6. Laat de motoras voorzichtig op de verdringerstang zakken. Draai de koppelmoer (7). Zie Tabel 1.
7. Sluit de lucht- en vloeistofslangen, de aardingsdraad en het schild aan.

**Tabel 1**

Motor	Torsie
M04xxx	50-55 ft-lb (68-75 N•m)
M07xxx - M34xxx	75-80 ft-lb (102-108 N•m)

## Sluit de pomp weer aan

**OPMERKING:** Volg onderstaande aanwijzingen op, wanneer de gehele pomp is verwijderd en nu weer is gemonteerd:

1. Zorg dat twee mensen de pomp op zijn plaats tillen. Schuif de pomp naar binnen en naar beneden op de bevestigingsplaat.
2. Draai de montageschroeven vast.
3. Sluit de lucht- en vloeistofslangen, de aardingsdraad en het schild aan.



# Onderdelen

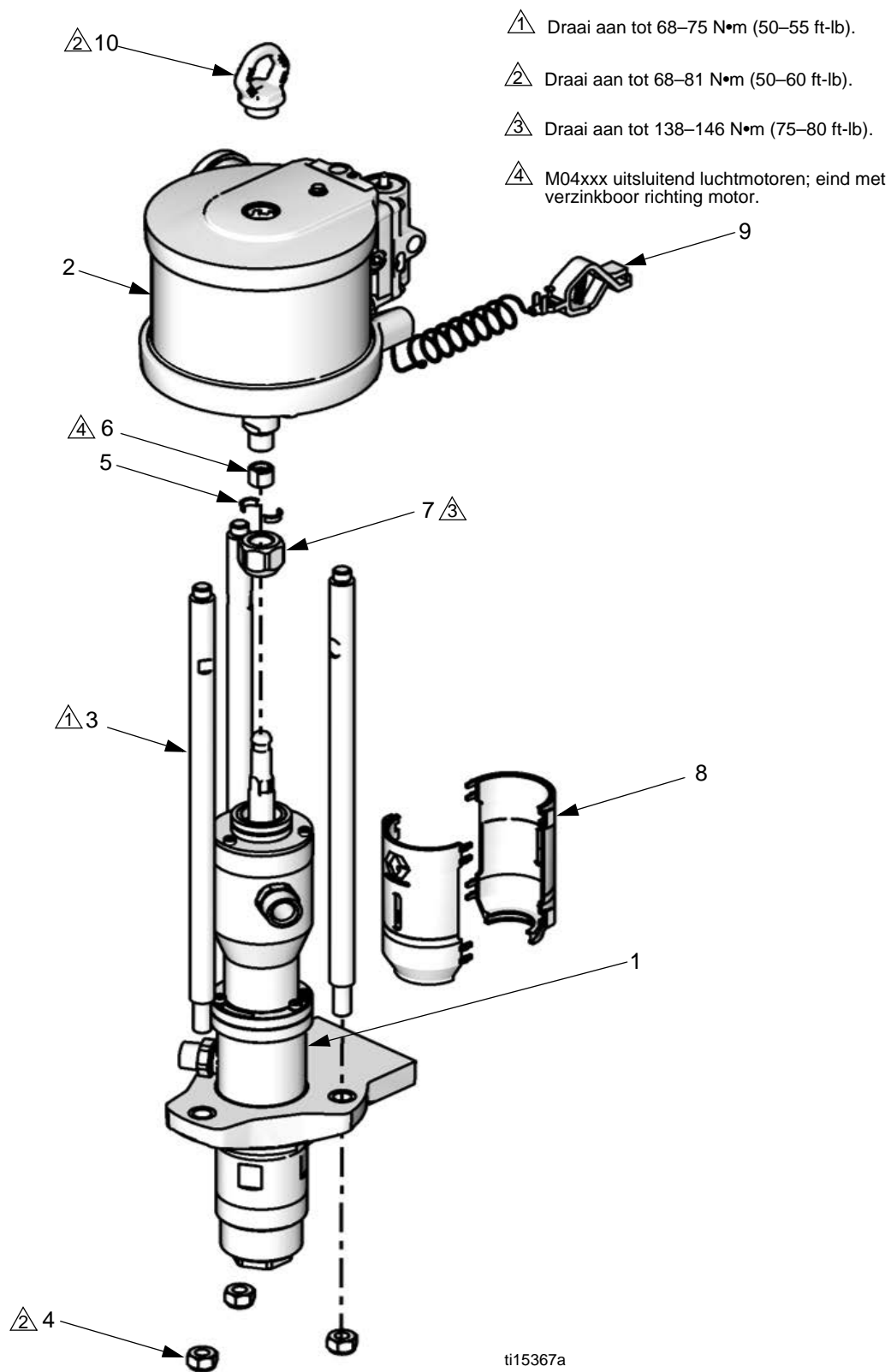

## Onderdelen die per model verschillen

### Onderdeelnr./Omschrijving

Ref.	Nr.	Onderdeelnr.	Omschrijving	Aantal
	1	Zie tabel	VERDRINGERPOMP, zie handleiding 312793 voor onderdelen	1
	2	Zie tabel	MOTOR, zie de handleiding 312796 voor onderdelen	1
	3*	15U691	TREKSTANG	3
	4*	15U606	MOER, trekstang	3
	5*	184128	KRAAG, koppeling; zie pagina 24 voor pakket van 10	2
	6*	Zie tabel	KOPPELSTUK, te gebruiken met motor M04xxx	1
	7*	15T311	MOER, koppeling	1
	8*	24A640	SCHILD, koppeling	Set van 2
	9	238909	DRAAD, aardingsmontage	1
	10	24E992	HEFRING, met o-ring	1
	11▲	290079	TAG, waarschuwing, aarding, niet afgebeeld	1
	12▲	15W718	LABEL, waarschuwing, niet afgebeeld	1
	13▲	15W719	LABEL, waarschuwing, niet afgebeeld	1

----- Wordt niet los verkocht.

\* Zit in verbindingset. Zie pagina 24 om de correcte set voor uw pomp te bestellen.

▲ Extra waarschuwingsplaatjes, labels en kaarten tegen gevaren zijn altijd gratis verkrijgbaar.

Model	Verdringerpomp (1)	Motor (2)	Motorzuiger Diam. (inch)	Koppelstuk (6)
B05FA0	LB150A	M04LN0	3,5	15M675
B05FB0		M04LT0		
B05FA1	LB150B	M04LN0	4,5	
B05FB1		M04LT0		
B12DA0	LB100A	M07LN0	4,5	
B12DB0		M07LT0		
B12DA1	LB100B	M07LN0	4,5	
B12DB1		M07LT0		
B15BA0	LB050A	M04LN0	3,5	15M675
B15BB0		M04LT0		
B15BA1	LB050B	M04LN0	3,5	15M675
B15BB1		M04LT0		
B15FA0	LB150A	M12LN0	6,0	
B15FB0		M12LT0		
B15FA1	LB150B	M12LN0	6,0	
B15FB1		M12LT0		
B23DA0	LB100A	M12LN0	6,0	
B23DB0		M12LT0		
B23DA1	LB100B	M12LN0	6,0	
B23DB1		M12LT0		
B24FA0	LB150A	M18LN0	7,5	
B24FB0		M18LT0		
B24FA1	LB150B	M18LN0	7,5	
B24FB1		M18LT0		
B25BA0	LB050A	M07LN0	4,5	
B25BB0		M07LT0		
B25BA1	LB050B	M07LN0	4,5	
B25BB1		M07LT0		
B35DA0	LB100A	M18LN0	7,5	
B35DB0		M18LT0		
B35DA1	LB100B	M18LN0	7,5	
B35DB1		M18LT0		

## Reparatiesets

Setomschrijving	LB050A en LB050B		LB100A en LB100B			LB150A en LB150B		
	Motor 3,5 inch (88,89 mm)	Motor 4,5 inch (114,30 mm)	Motor 4,5 inch (114,30 mm)	Motor 6,0 inch (152,40 mm)	Motor 7,5 inch (190,50 mm)	Motor 3,5 inch (88,89 mm)	Motor 6,0 inch (152,40 mm)	Motor 7,5 inch (190,50 mm)
<b>Koppelingskragen (5)</b> Pakket van 10	24A619		24A619			24A619		
<b>Verbindingsset</b> Inclusief drie trekstangen (3), drie trekstangmoeren (4), koppelstuk luchtmotor, indien nodig (6), koppelmoer (7), twee koppelingskragen (5), en twee schilden (8)	24A291	24A294	24A294	24A294	24A294	24A291	24A294	24A294

**OPMERKING:** Zie handleiding 312793 voor **reparatiesets voor verdringerpomp**. Zie handleiding 312796 voor **reparatiesets voor luchtmotor**.

## Wandmontagesets

Is inclusief beugel en hardware.

Set	Luchtmotor op pomp
24E880	M04xxx
24E881	M07xxx
24E882	M12xxx of M18xxx

## Onderstelmontageset 24E879

Inclusief onderstel, beugel en hardware.

## Toebehoren

### Overloopkamerset 24E298

Set omvat overloopbeker met deksel, afdichtingen en benodigde hardware. Onderdelen die niet afzonderlijk worden verkocht.

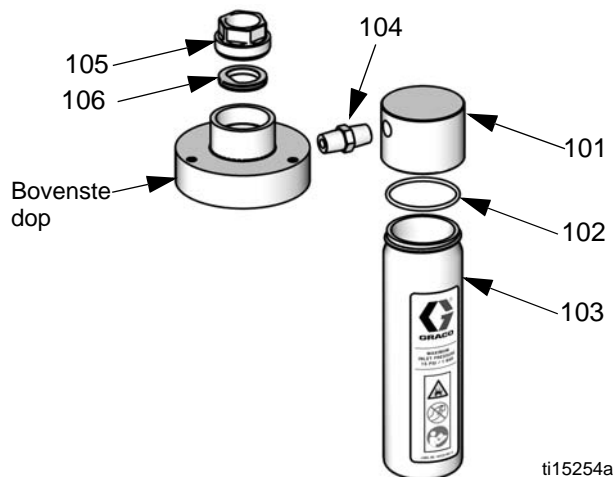

ti15254a

Ref.	Omschrijving	Aantal
101	DEKSEL	1
102	O-RING	1
103	FLES	1
104	FITTING, 2 x 1/4-18 npt	1
105	MOER, borg	1
106	D-VORMIGE AFDICHTING, balgen	1





# Prestatieschema's

## Model B05Fxx

Verhouding 5:1, 150 cc/omwenteling

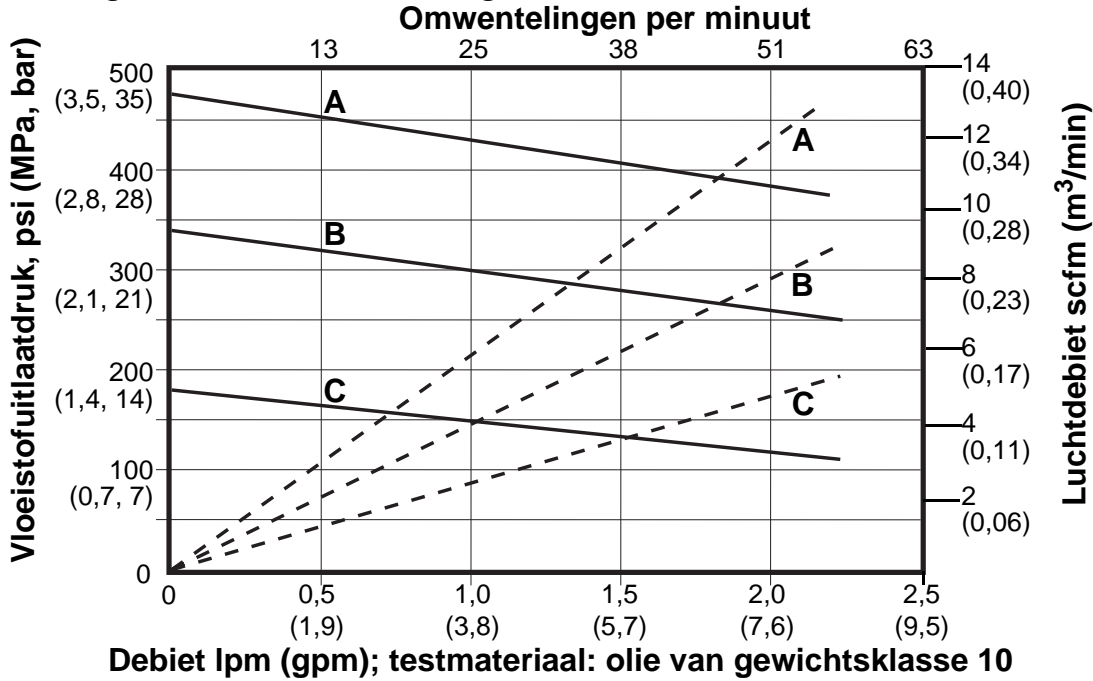

### VERKLARING

- A** = 100 psi (0,7 MPa, 7 bar)
- B** = 70 psi (0,5 MPa, 5 bar)
- C** = 40 psi (0,3 MPa, 3 bar)
- = Vloeistofdebiet
- - -** = Luchtverbruik

## Model B12Dxx

Verhouding 12:1, 100 cc per omwenteling

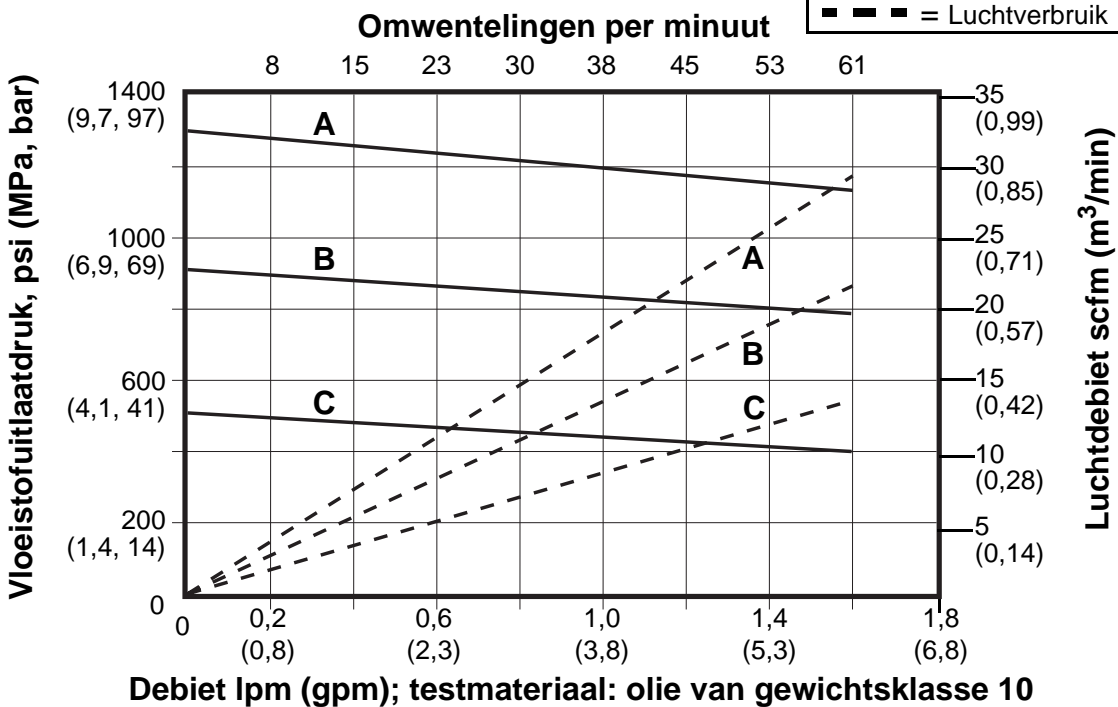

### Model B15Bxx

Verhouding 15:1 50 cc per omwenteling

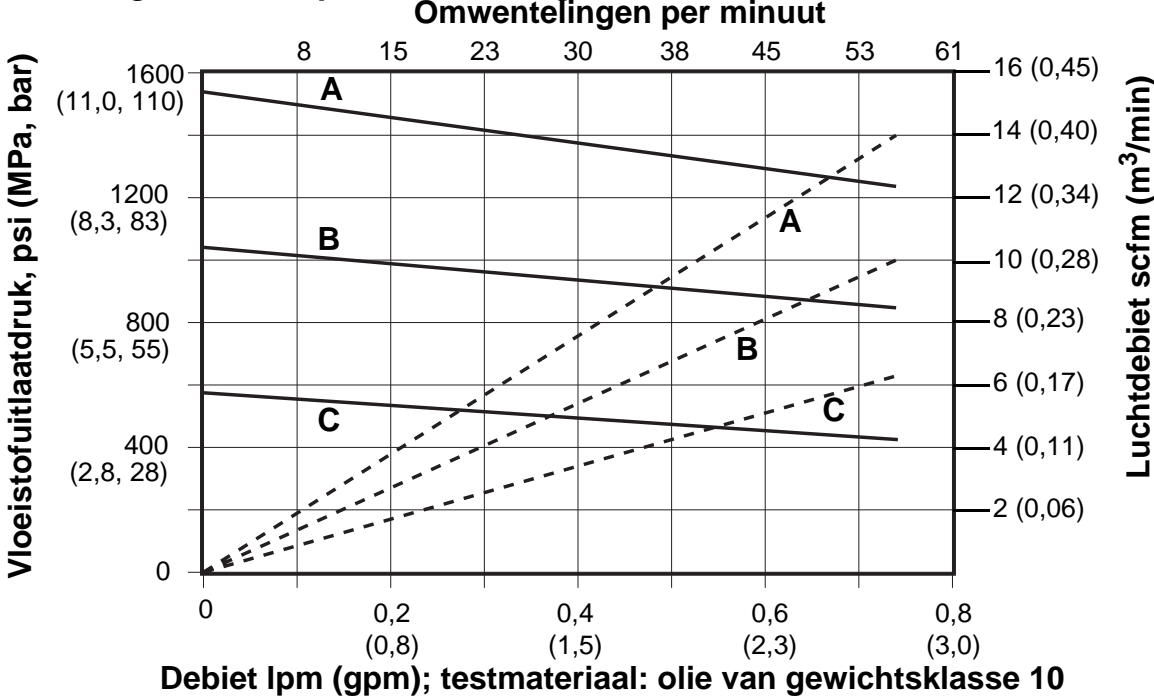

#### VERKLARING

- A** = 100 psi (0,7 MPa, 7 bar)
- B** = 70 psi (0,5 MPa, 5 bar)
- C** = 40 psi (0,3 MPa, 3 bar)
- = Vloeistofdebiet
- - -** = Luchtverbruik

### Model B15Fxx

Verhouding 15:1 150 cc per omwenteling

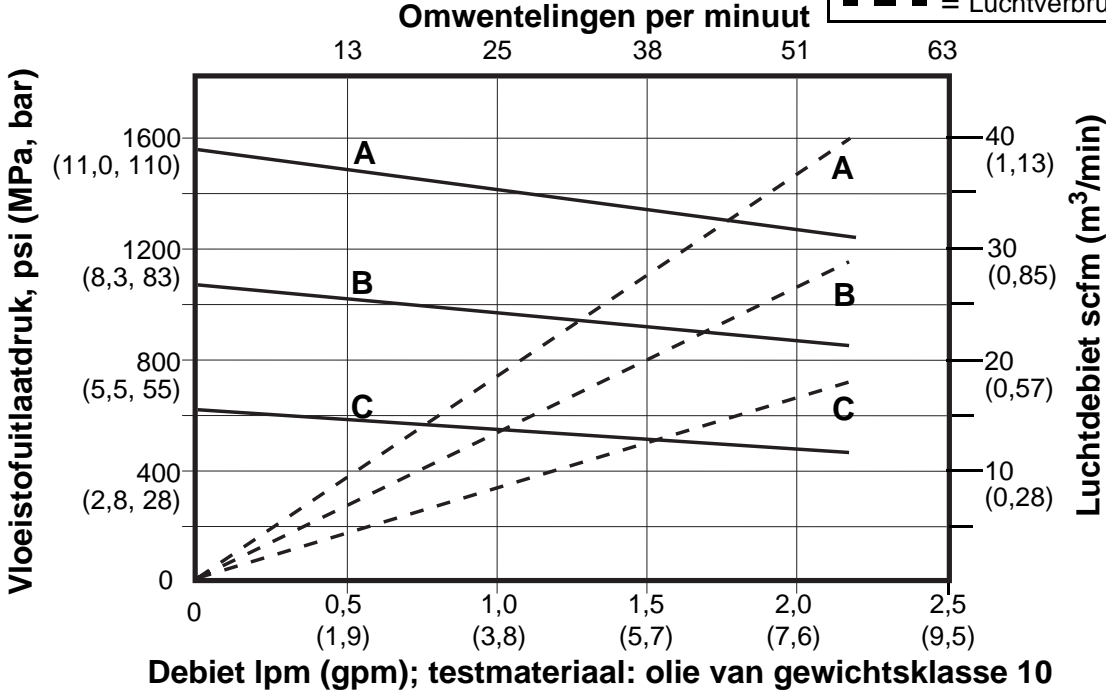

### Model B23Dxx

Verhouding 23:1 100 cc per omwenteling

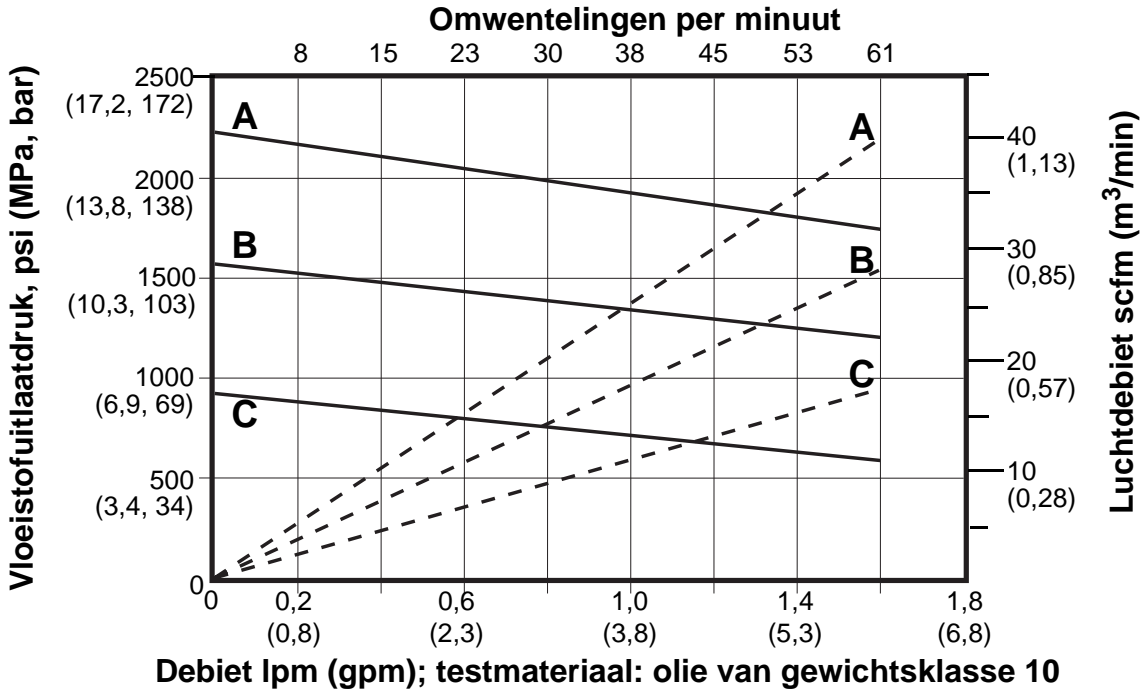

#### VERKLARING

- A** = 100 psi (0,7 MPa, 7 bar)
- B** = 70 psi (0,5 MPa, 5 bar)
- C** = 40 psi (0,3 MPa, 3 bar)
- = Vloeistofdebiet
- - -** = Luchtverbruik

### Model B24Fxx

Verhouding 24:1 150 cc per omwenteling

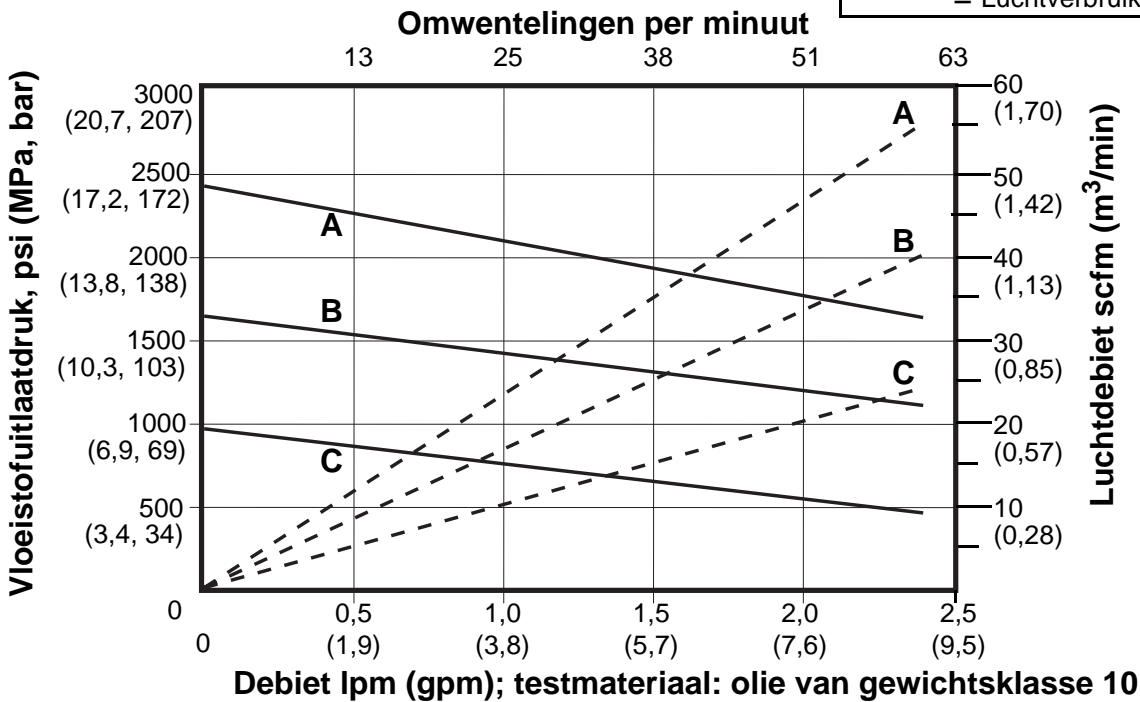

### Model B25Bxx

Verhouding 25:1 50 cc per omwenteling

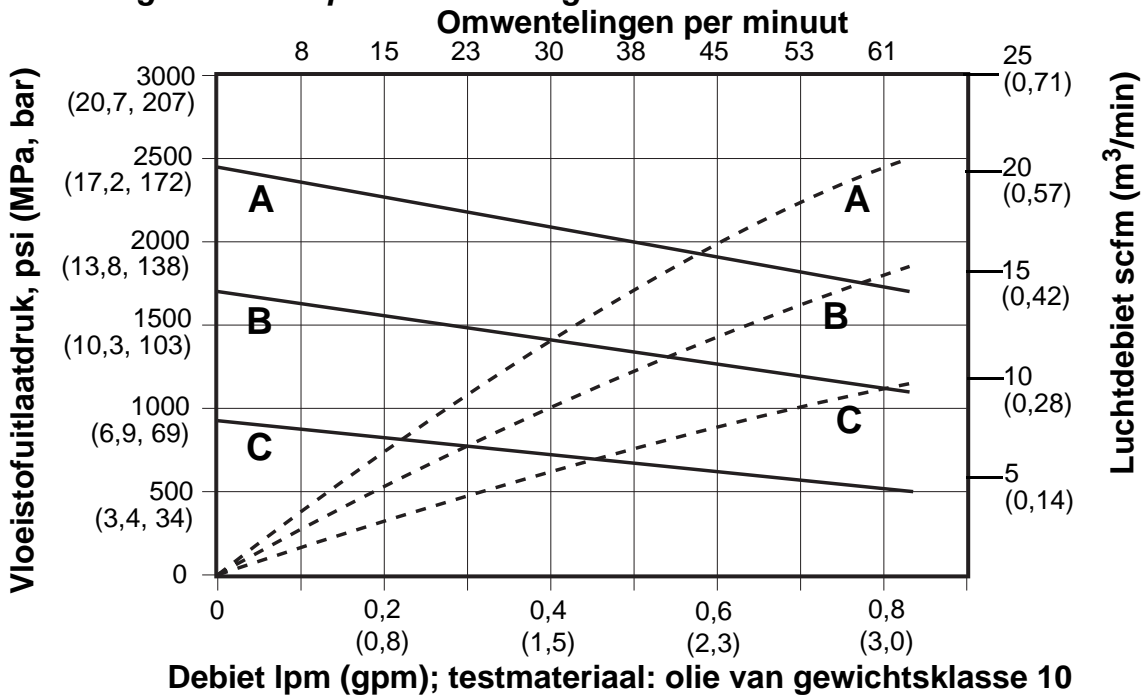

#### VERKLARING

- A** = 100 psi (0,7 MPa, 7 bar)
- B** = 70 psi (0,5 MPa, 5 bar)
- C** = 40 psi (0,3 MPa, 3 bar)
- = Vloeistofdebiet
- - -** = Luchtverbruik

### Model B35Dxx

Verhouding 35:1 100 cc per omwenteling

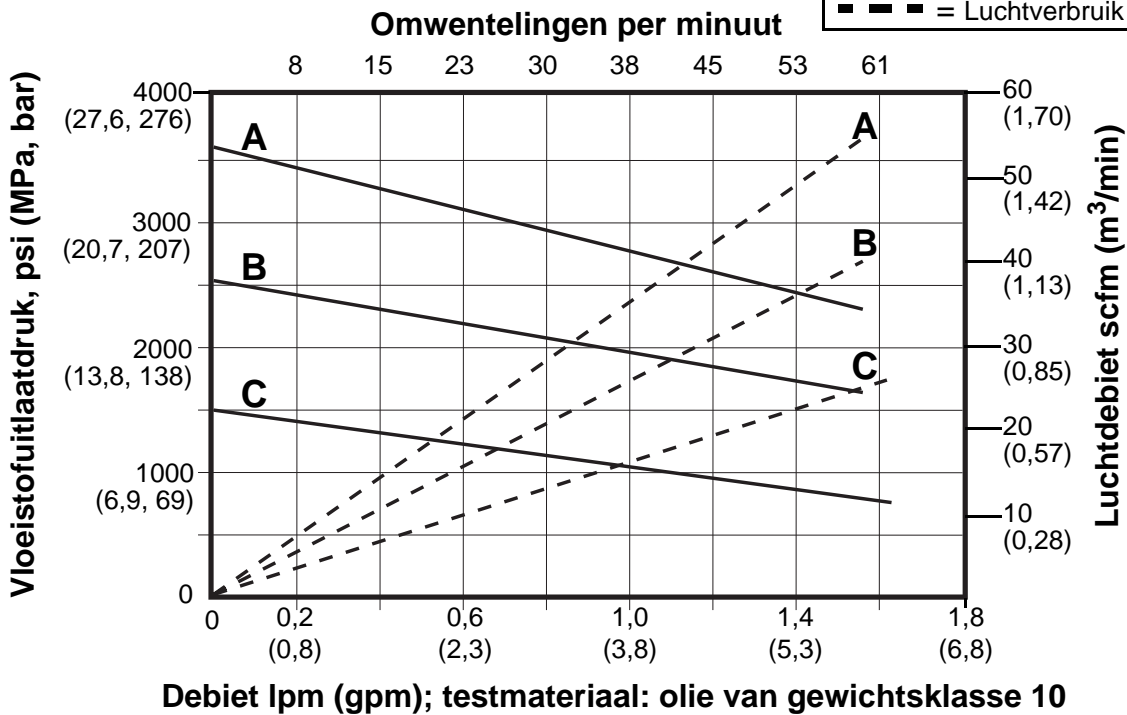

# Pompafmetingen

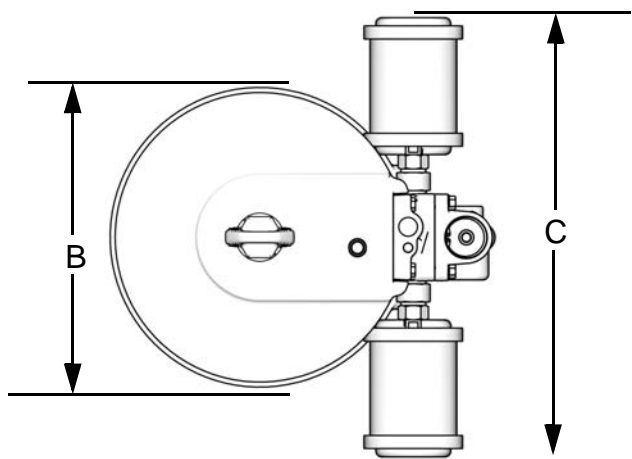

ti15391a

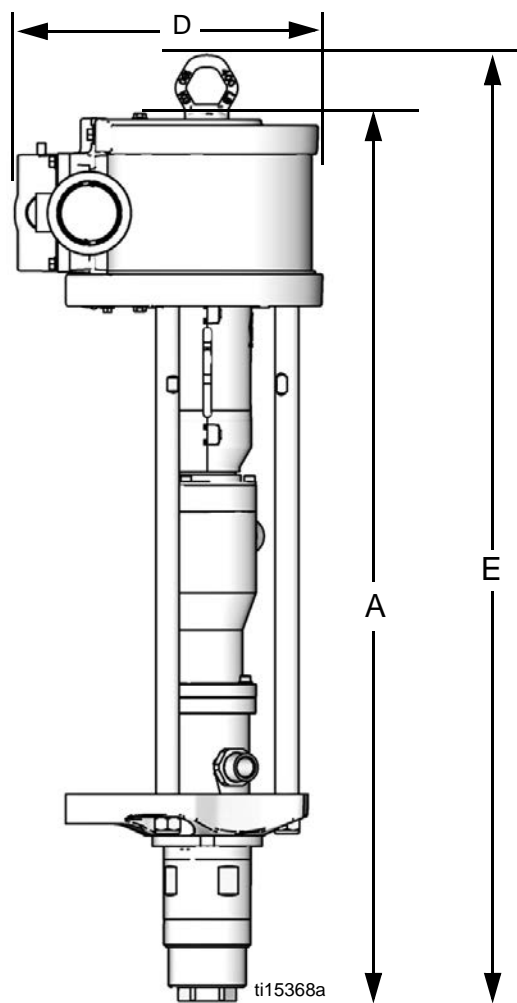

ti15368a

Pompuitvoering	A	B	C	D	E	Gewicht lb (kg)
	inch (mm)	inch (mm)	inch (mm)	inch (mm)	inch (mm)	
B05FAx	838 (33)	175 (6,9)	147 (5,8)	246 (9,7)	888 (35)	57 (25)
B05FBx						58 (26)
B12DAx	851 (33,5)	175 (6,9)	274 (10,8)	246 (9,7)	888 (35)	63 (28)
B12DBx						64 (29)
B15BAx	838 (33)	175 (6,9)	147 (5,8)	246 (9,7)	888 (35)	48 (21)
B15BBx						49 (22)
B15FAx	851 (33,5)	218 (8,6)	297 (11,7)	290 (11,4)	904 (35,6)	74 (33)
B15FBx						75 (34)
B23DAx	851 (33,5)	218 (8,6)	297 (11,7)	290 (11,4)	904 (35,6)	70 (31)
B23DBx						71 (32)
B24FAx	851 (33,5)	257 (10,1)	375 (14,8)	328 (12,9)	904 (35,6)	77 (34)
B24FBx						78 (35)
B25BAx	838 (33)	175 (6,9)	274 (10,8)	246 (9,7)	888 (35)	54 (24)
B25BBx						55 (25)
B35DAx	851 (33,5)	257 (10,1)	375 (14,8)	328 (12,9)	904 (35,6)	73 (32)
B35DAx						74 (33)

# Afmetingen wandbeugelmontage

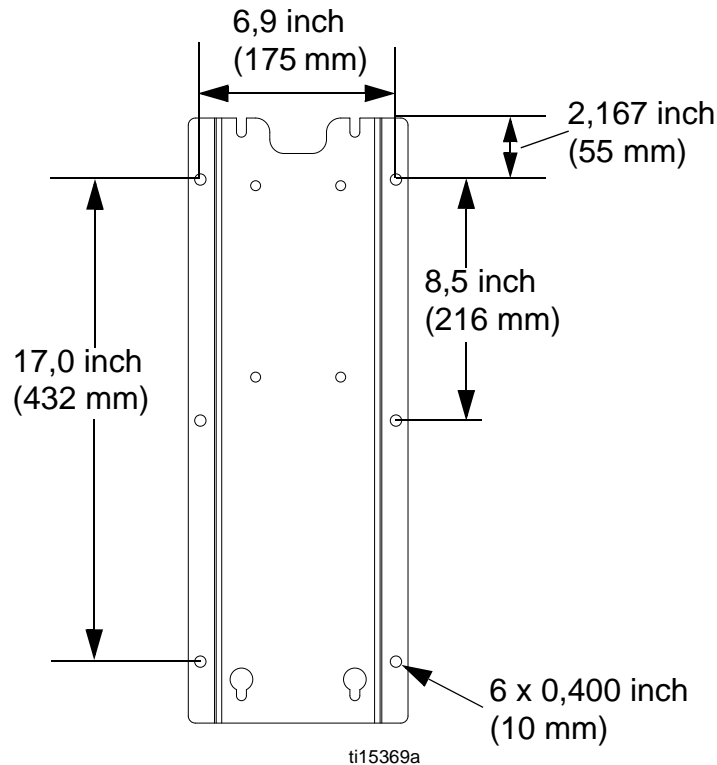

## Technische gegevens

Maximale vloeistofwerkdruk . . . . .	Zie <b>Pompgegevens</b> , pagina 7.
Maximum vloeistofinlaatdruk . . . . .	15 psi (0,1 MPa, 1,0 bar)
Maximum luchtinlaatdruk . . . . .	100 psi (0,7 MPa, 7 bar)
Minimum luchtinlaatdruk . . . . .	10 psi (0,07 MPa, 0,7 bar)
Luchtverbruik. . . . .	Zie <b>Prestatieschema's</b> , pagina 26.
Vloeistofdoorstroming bij 60 volledige slagen per minuut . . . . .	Zie <b>Pompgegevens</b> , pagina 7.
Maximale vloeistoftemperatuur . . . . .	160°F (71°C)
Bereik omgevingstemperatuur . . . . .	35°–120°F (2°–49°C)
Slaglengte . . . . .	2,5 inch (63,5 mm)
Geluidsgegevens . . . . .	Zie de technische gegevens in de gebruikershandleiding voor de NXT-luchtmotor.*
Bevochtigde delen. . . . .	PEEK, PTFE, roestvrij staal, wolframcarbide, UHMWPE

\* Zie **Bijbehorende handleidingen**, pagina 2, voor het nummer van de gebruikershandleiding.

# Standaardgarantie bepalingen van Graco

Graco garandeert dat alle in dit document genoemde en door Graco vervaardigde apparatuur waarop de naam Graco vermeld staat, op de datum van verkoop voor gebruik door de oorspronkelijke koper vrij is van materiaal- en fabricagefouten. Met uitzondering van speciale, uitgebreide, of beperkte garantie bepalingen zoals gepubliceerd door Graco, zal Graco, gedurende een periode van twaalf maanden na verkoopdatum, elk onderdeel van de apparatuur dat naar het oordeel van Graco gebreken vertoont herstellen of vervangen. Deze garantie is alleen van toepassing op voorwaarde dat de apparatuur conform de schriftelijke aanbevelingen van Graco wordt geïnstalleerd, bediend en onderhouden.

Normale slijtage en veroudering, of slecht functioneren, beschadiging of slijtage veroorzaakt door onjuiste installatie, verkeerde toepassing, slijpend materiaal, corrosie, onvoldoende of onjuist uitgevoerd onderhoud, nalatigheid, ongeval, eigenmachtige wijzigingen aan de apparatuur, of het vervangen van Graco-onderdelen door onderdelen van andere herkomst, vallen niet onder de garantie bepalingen en Graco is daarvoor niet aansprakelijk. Graco is ook niet aansprakelijk voor slecht functioneren, beschadiging of slijtage veroorzaakt door de onverenigbaarheid van Graco-apparatuur met constructies, toebehoren, apparatuur of materialen die niet door Graco geleverd zijn, en ook niet voor fouten in het ontwerp, bij de fabricage of het onderhoud van constructies, toebehoren, apparatuur of materialen die niet door Graco geleverd zijn.

Deze garantie bepalingen wordt verleend onder de voorwaarde dat de apparatuur waarvan de koper stelt dat die een defect vertoont gefrankeerd wordt verzonden naar een erkende Graco-leverancier opdat de aanwezigheid van het beweerde defect kan worden geverifieerd. Indien het beweerde defect inderdaad wordt vastgesteld zal Graco de defecte onderdelen kosteloos herstellen of vervangen. De apparatuur zal gefrankeerd worden teruggezonden naar de oorspronkelijke koper. Indien bij de inspectie geen materiaal- of fabricagefouten worden geconstateerd, dan zullen de herstellingen worden uitgevoerd tegen een redelijke vergoeding, in welke vergoeding de kosten van onderdelen, arbeid en vervoer begrepen kunnen zijn.

**DEZE GARANTIE IS EXCLUSIEF, EN TREEDT IN DE PLAATS VAN ENIGE ANDERE GARANTIE, UITDRUKKELIJK OF IMPLICIET, DAARONDER MEDEBEGREPEN MAAR NIET BEPERKT TOT GARANTIES BETREFFENDE VERKOOPBAARHEID OF GESCHIKTHEID VOOR EEN BEPAALDE TOEPASSING.**

De enige verplichting van Graco en het enige verhaal van de klant bij schending van de garantie bepalingen is zoals hierboven bepaald is. De koper gaat ermee akkoord dat geen andere verhaalsmogelijkheid (daarin medebegrepen, maar niet beperkt tot vergoeding van incidentele schade of van vervolgschade door winstderving, gemiste verkoopopbrengsten, letsel aan personen of materiële schade, of welke andere incidentele verliezen of vervolgschade dan ook) aanwezig is. Elke klacht wegens inbreuk op de garantie bepalingen moet binnen twee (2) jaar na aankoopdatum kenbaar worden gemaakt.

**GRACO GEEFT GEEN GARANTIE EN WIJST ELKE IMPLICIETE GARANTIE AF BETREFFENDE VERKOOPBAARHEID OF GESCHIKTHEID VOOR EEN BEPAALDE TOEPASSING, MET BETREKKING TOT TOEBEHOREN, APPARATUUR, MATERIALEN OF COMPONENTEN DIE GRACO GELEVERD, MAAR NIET VERVAARDIGD HEEFT.** Deze items, die verkocht, maar niet vervaardigd worden door Graco (zoals elektrische motoren, schakelaren, slangen, etc.) zijn, indien van toepassing, onderhevig aan de garantie bepalingen van de fabrikant. Graco zal aan de koper redelijke ondersteuning verlenen bij het aanspraak maken op die garantie bepalingen.

Graco is in geen geval aansprakelijk voor indirecte, incidentele of speciale schade of gevolgschade die het gevolg is van het feit dat Graco zulke apparatuur heeft geleverd, of van de uitrusting, de werking, of het gebruik van producten of andere goederen op deze wijze verkocht, ongeacht of die ontstaat door inbreuk op een contract, inbreuk op garantie bepalingen, nalatigheid van Graco, of anderszins.

## Graco-informatie

Voor de meest recente informatie over de producten van Graco gaat u naar [www.graco.com](http://www.graco.com).

Kijk op [www.graco.com/patents](http://www.graco.com/patents) voor patentinformatie.

**VOOR HET PLAATSEN VAN EEN BESTELLING** neemt u contact op met uw Graco-leverancier of belt u met de dichtstbijzijnde distributeur.

**Telefoon:** 612-623-6921 **of gratis:** 1-800-328-0211 **Fax:** 612-378-3505

*All written and visual data contained in this document reflects the latest product information available at the time of publication. Graco reserves the right to make changes at any time without notice.*

Vertaling van de originele instructies. This manual contains Dutch. MM 312795

**Graco Headquarters:** Minneapolis  
**International Offices:** Belgium, China, Japan, Korea

**GRACO INC. AND SUBSIDIARIES • P.O. BOX 1441 • MINNEAPOLIS MN 55440-1441 • USA**

**Copyright 2010, Graco Inc. All Graco manufacturing locations are registered to ISO 9001.**

www.graco.com  
herziening J, juli 2016