

Doppelverteiler-Sätze

3A3613D

DE

Zum Umbau einer Husky™-Membranpumpe 307 auf zwei Materialeinlässe oder -auslässe

Artikel-Nr. 237210

Für Polypropylenpumpen Husky 307

Artikel-Nr. 237211

Für Acetalpumpen Husky 307



Wichtige Sicherheitshinweise

Lesen Sie alle Warnhinweise und Anweisungen in dieser Anleitung aufmerksam durch. Bewahren Sie diese Anleitung zum späteren Nachschlagen auf.

Installation

Mit Hilfe des Satzes mit geteilten Verteilern ist es möglich, die Husky-Pumpe 307 auf einen Doppelmaterialeinlass oder einen Doppelmaterialeinlass oder auf beides umzubauen. Siehe Abb. 1, 2 und 3 für einige Anwendungen. Zur Installation des Satzes siehe Seite 3.

HINWEIS: Zum gleichzeitigen Umbau des Ein- und Auslasses werden zwei Umbausätze benötigt.

INSTALLATION ZUM FÜLLEN DES AUFFANGBEHÄLTERS Benötigt Doppeleinlass- und Doppelauslassverteiler

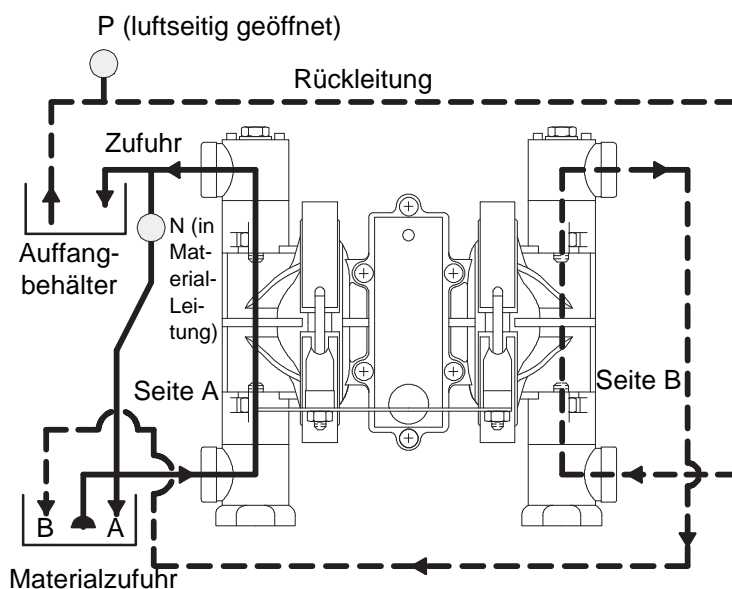

Systembeschreibung

Bei dieser Installation wird Material aus dem Zufuhrbehälter zu einem der Verteilereinlässe angesaugt. Wenn das materialseitige Nadelventil (N) geschlossen ist, wird das Material durch Seite A hindurch zum Auffangbehälter gepumpt. Beim Öffnen des luftseitigen Nadelventils (P) wird Luft in die Materialrückleitung gesaugt, so dass weniger Material zur Pumpe (Seite B) als zum Auffangbehälter zurückgeleitet wird.

Wenn das Material zirkulieren soll, müssen die Ventile P und N geschlossen werden.

Um den Materialpegel im Auffangbehälter zu senken, muss Ventil P geschlossen und Ventil N geöffnet werden.

Um den Materialpegel im Auffangbehälter zu erhöhen, muss Ventil N geschlossen und Ventil P geöffnet werden.

Das ist ein Basissystem. Zubehörteile wie Magnetschalter und Schwimmerventile können für automatisierte Systeme verwendet werden. Fragen Sie dazu Ihren Graco-Händler.

03914

Abb. 1

ZWEI MATERIALIEN AN ZWEI BESTIMMUNGSRORTE Benötigt Doppeleinlass- und Doppelauslassverteiler.

Systembeschreibung

Zur Weiterleitung zweier Materialien wie z. B. Tinten verschiedener Farbe an zwei unterschiedliche Bestimmungsorte. Ist in Einrichtungen zu verwenden, bei denen durch das Pumpen keine Probleme hervorgerufen werden.

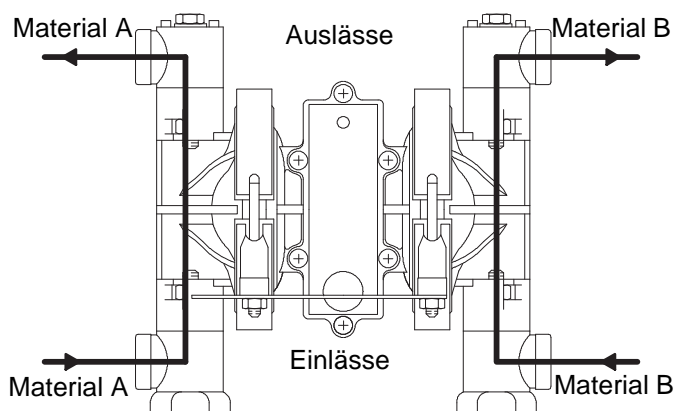

03913

Abb. 2

MISCHUNGSVERHÄLTNIS 1:1 (ungefähr) Benötigt Doppeleinlass- und Einfachauslassverteiler.

Systembeschreibung

Zum Mischen zweier Materialien wie z. B. Frostschutzmittel und Wasser in einem Verhältnis von ungefähr 1:1. Die Mindestausflussmenge sollte stufenweise bei 3 Quarts liegen, um ein ungefähres Verhältnis von 1:1 zu garantieren. Geringere Ausflussmengen können zu einem ungleichen Mischungsverhältnis führen.

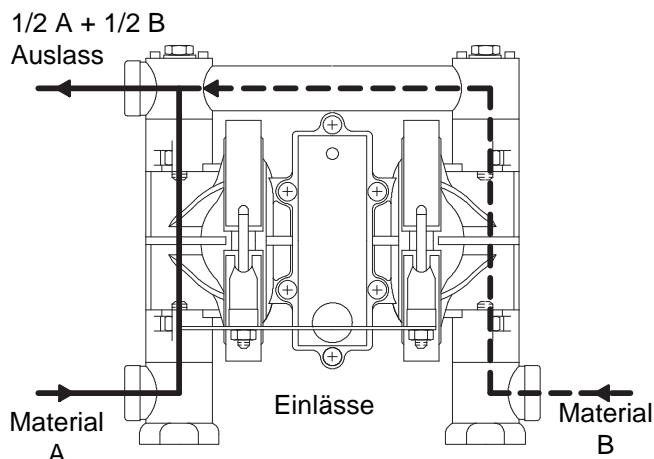

03915

Abb. 3

Installation

Installationsanleitung

WARNUNG

Druckentlastung

Das Gerät bleibt druckbeaufschlagt, bis der Druck manuell entlastet wird. Zur Verringerung der Gefahr schwerer Verletzungen durch druckbeaufschlagtes Material, versehentliche Spritzer oder Verspritzen von Material dieses Verfahren immer dann befolgen, wenn

1. Die Luftzufuhr zur Pumpe abschalten.
 2. Das Dosierventil öffnen, falls verwendet.
 3. Das Materialablassventil öffnen, um den Materialdruck komplett zu entlasten. Einen Behälter zum Auffangen des abgelassenen Materials bereithalten.
1. Die **Druckentlastung** oben durchführen.
 2. Den Materialeinlass und/oder -auslass von den Pumpenverteilern abschrauben.
 3. Den Materialeinlass- und/oder Materialauslassverteiler wie im Pumpenhandbuch 308553 beschrieben entfernen. Die dazugehörigen Teile (A, B) sowie die Füße (D) aufbewahren.

4. Den äußeren O-Ring von jeder Abdeckung (C) abnehmen und durch die neuen O-Ringe (3) aus dem Verteilersatz ersetzen. Siehe ABB. 4.

HINWEIS: An Acetal-Pumpen werden Schrauben (A) und Muttern (B) zur Befestigung der Verteiler verwendet, siehe ABB. 4. An Polypropylen-Pumpen werden Muttern, Unterlegscheiben und Verbindungsstangen verwendet. Siehe Handbuch 308553.

5. Die geteilten Verteiler (1) einbauen. Gewindeschmiermittel auf die Schrauben auftragen und mit 50-60 in-lb (5,6-6,8 N•m) festziehen. **Nicht zu fest anziehen.** Siehe **Anzugsreihenfolge**, Seite 5.
6. Das im Satz enthaltene Warnschild (2) wird anstelle jenes Warnschildes angebracht, das am ursprünglichen Verteiler vorhanden war und in Schritt 3 entfernt wurde. Zuerst den Pumpendeckel (C) mit einer verträglichen Lösung reinigen, damit das Warnschild gut klebt, und dann das Schild wie gezeigt anbringen.
7. Die Materialeinlass- und/oder -auslassleitungen fest mit den Verteilern verbinden, und dann die Pumpe wieder in Betrieb nehmen.

Installation

Einbau eines Doppelauslassverteilers

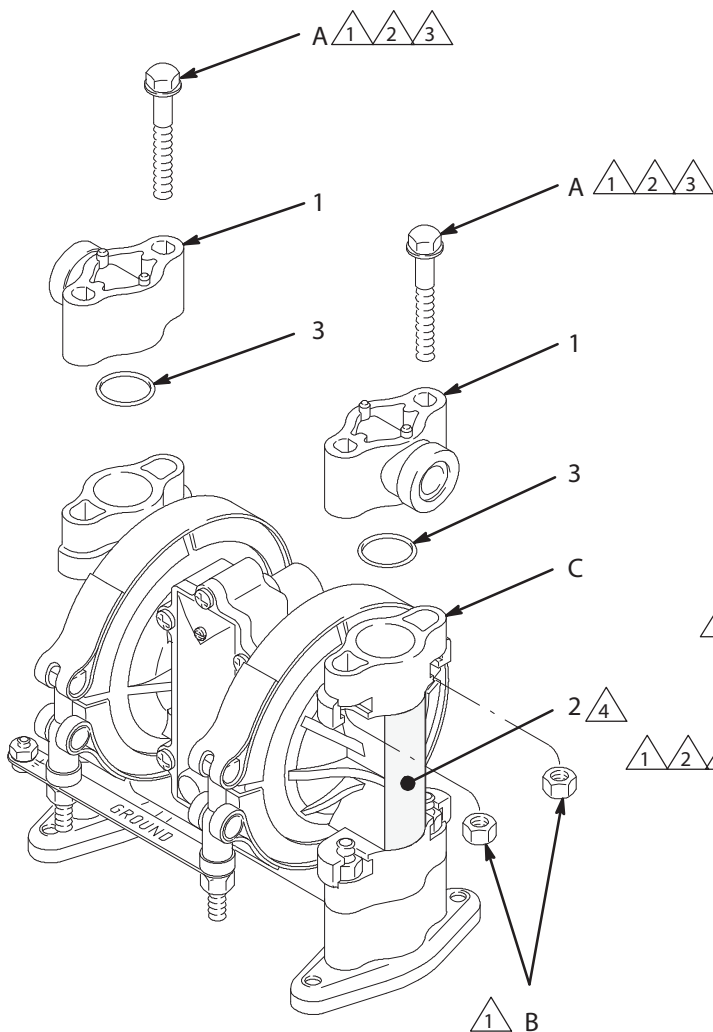

Einbau eines Doppelinlassverteilers

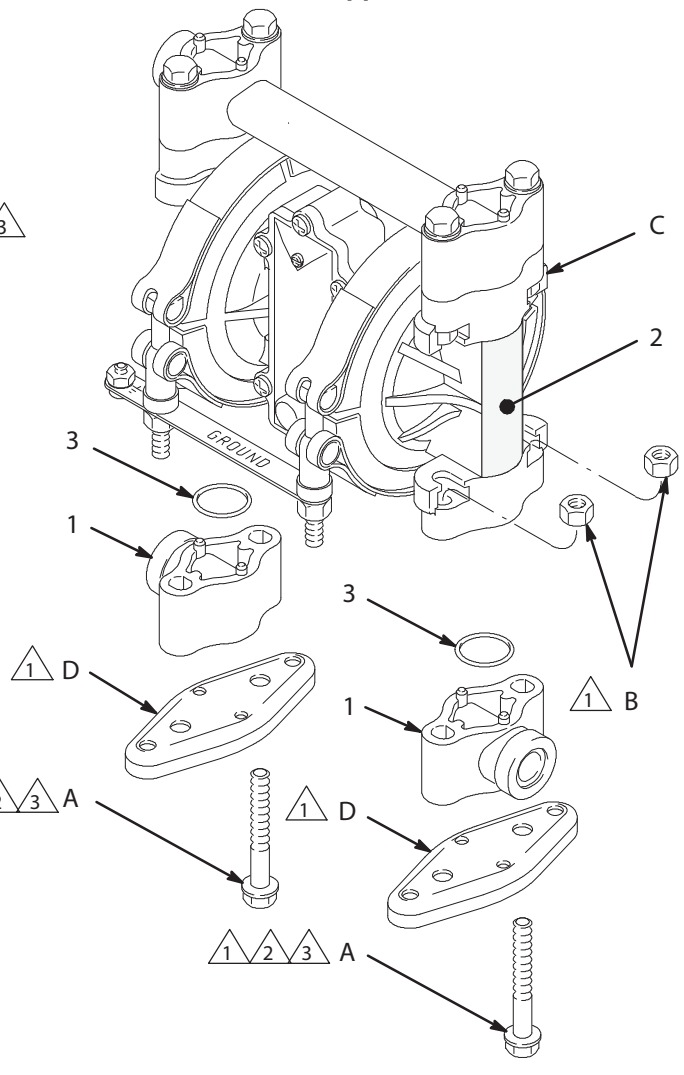

- ⚠ Pumpenteil; nicht im Satz enthalten.
- ⚠ Gewindeschmiermittel auftragen.
- ⚠ Mit 50-60 in-lb (5,6-6,8 N•m) festziehen. Nicht zu fest anziehen.
- ⚠ Siehe den **WARNHINWEIS** unten.

03912

Abb. 4

⚠ WARNUNG

Das im Satz enthaltene Warnschild (2) enthält wichtige Informationen für den sicheren Betrieb der Pumpe. Die Oberfläche des Warnschildes (C) mit einer verträglichen Flüssigkeit reinigen und das Schild wie gezeigt befestigen.

Teile

Artikel-Nr. 237210, Satz mit geteilten Verteilern
Für Polypropylen-Pumpen

Artikel-Nr. 237211, Satz mit geteilten Verteilern
Für Acetal-Pumpen

Pos.-Nr.	Artikel-Nr.	Bezeichnung	Anzahl	Pos.-Nr.	Artikel-Nr.	Bezeichnung	Anzahl
1	190151	VERTEILER, geteilt; Polypropylen	2	1	190152	VERTEILER, geteilt; Acetal	2
2	187732	WARNSCHILD	1	2	187732	WARNSCHILD	1
3	111603	O-RING; PTFE	2	3	111603	O-RING; PTFE	2

Anzugsreihenfolge

Immer die Anzugsreihenfolge einhalten, wenn Befestigungselemente angezogen werden müssen.

1. Linker/rechter Materialdeckel
Schrauben mit 50-60 in-lbs (5,6-6,8 N•m) festziehen
3. Einlassverteiler an Materialdeckel
Schrauben mit 50-60 in-lbs (5,6-6,8 N•m) festziehen

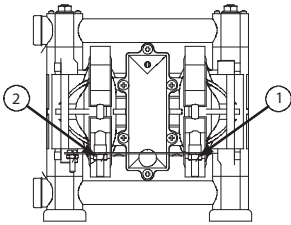

VORDERANSICHT

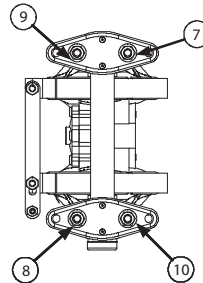

ANSICHT VON UNTEN

2. Auslassverteiler an Materialdeckel
Schrauben mit 50-60 in-lbs (5,6-6,8 N•m) festziehen

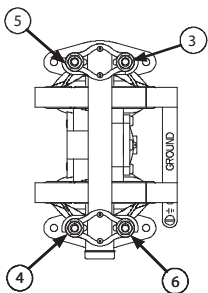

ANSICHT VON OBEN

Graco-Standardgarantie für Husky-Pumpen

Graco garantiert, dass alle in diesem Dokument erwähnten Geräte, die von Graco hergestellt worden sind und den Namen Graco tragen, zum Zeitpunkt des Verkaufs an den Erstkäufer frei von Material- und Verarbeitungsfehlern sind. Mit Ausnahme einer speziellen, erweiterten oder eingeschränkten Garantie, die von Graco bekannt gegeben wurde, garantiert Graco für eine Dauer von fünf Jahren ab Kaufdatum die Reparatur oder den Austausch jedes Teiles, das von Graco als defekt anerkannt wird. Diese Garantie gilt nur dann, wenn das Gerät in Übereinstimmung mit den schriftlichen Graco-Empfehlungen installiert, betrieben und gewartet wurde.

Diese Garantie erstreckt sich nicht auf allgemeinen Verschleiß, Fehlfunktionen, Beschädigungen oder Verschleiß aufgrund fehlerhafter Installation, falscher Anwendung, Abrieb, Korrosion, inadäquater oder falscher Wartung, Vernachlässigung, Unfall, Durchführung unerlaubter Veränderungen oder Einbau von Teilen, die keine Original-Graco-Teile sind, und Graco kann für derartige Fehlfunktionen, Beschädigungen oder Verschleiß nicht haftbar gemacht werden. Ebenso wenig kann Graco für Fehlfunktionen, Beschädigungen oder Verschleiß aufgrund einer Unverträglichkeit von Graco-Geräten mit Strukturen, Zubehörteilen, Geräten oder Materialien anderer Hersteller oder durch falsche Bauweise, Herstellung, Installation, Betrieb oder Wartung von Strukturen, Zubehörteilen, Geräten oder Materialien anderer Hersteller haftbar gemacht werden.

Diese Garantie gilt unter der Bedingung, dass das Gerät, für welches die Garantieleistungen beansprucht werden, kostenfrei an einen autorisierten Graco-Vertragshändler geschickt wird, um den behaupteten Schaden bestätigen zu lassen. Wird der behauptete Schaden bestätigt, so wird jedes schadhafte Teil von Graco kostenlos repariert oder ausgetauscht. Das Gerät wird kostenfrei an den Originalkäufer zurückgeschickt. Sollte sich bei der Überprüfung des Gerätes kein Material- oder Herstellungsfehler nachweisen lassen, so werden die Reparaturen zu einem angemessenen Preis durchgeführt, der die Kosten für Ersatzteile, Arbeit und Transport umfasst.

DIESE GARANTIE HAT AUSSCHLIESSENDE GÜLTIGKEIT UND GILT ANSTELLE VON JEGLICHEN ANDEREN GARANTIEN, SEIEN SIE AUSDRÜCKLICH ODER IMPLIZIT, UND ZWAR EINSCHLIESSLICH, JEDOCH NICHT AUSSCHLIESSLICH, DER GARANTIE, DASS DIE WAREN VON DURCHSCHNITTLICHER QUALITÄT UND FÜR DEN NORMALEN GEBRAUCH SOWIE FÜR EINEN BESTIMMTEN ZWECK GEEIGNET SIND.

Gracos einzige Verpflichtung sowie das einzige Rechtsmittel des Käufers bei Nichteinhaltung der Garantiepflichten ergeben sich aus dem oben Dargelegten. Der Käufer erkennt an, dass kein anderes Rechtsmittel (einschließlich, jedoch nicht ausschließlich, Schadenersatzforderungen für Gewinnverluste, nicht zustande gekommene Verkaufsabschlüsse, Personen- oder Sachschäden oder andere Folgeschäden) zulässig ist. Eine Vernachlässigung der Garantiepflicht muss innerhalb von sechs (6) Jahren ab Kaufdatum geltend gemacht werden.

GRACO GIBT KEINERLEI GARANTIEN – WEDER EXPLIZIT NOCH IMPLIZIT – IM HINBLICK AUF DIE MARKTFÄHIGKEIT UND EIGNUNG FÜR EINEN BESTIMMTEN ZWECK DER ZUBEHÖRTEILE, GERÄTE, MATERIALIEN ODER KOMPONENTEN AB, DIE VON GRACO VERKAUFT, NICHT ABER VON GRACO HERGESTELLT WERDEN. Diese von Graco verkauften, aber nicht von Graco hergestellten Teile (wie zum Beispiel Elektromotoren, Schalter, Schläuche usw.) unterliegen den Garantieleistungen der jeweiligen Hersteller. Graco unterstützt die Käufer bei der Geltendmachung eventueller Garantieansprüche nach Maßgabe.

Auf keinen Fall kann Graco für indirekte, beiläufig entstandene, spezielle oder Folgeschäden haftbar gemacht werden, die sich aus der Lieferung von Geräten durch Graco unter diesen Bestimmungen ergeben, oder der Lieferung, Leistung oder Verwendung irgendwelcher Produkte oder anderer Güter, die unter diesen Bestimmungen verkauft werden, sei es aufgrund eines Vertragsbruches, eines Garantiebruches, einer Fahrlässigkeit von Graco oder sonstigem.

FÜR GRACO-KUNDEN IN KANADA

Die Parteien bestätigen, dass sie festgelegt haben, dass das vorliegende Dokument sowie alle anderen Dokumente, Mitteilungen und Gerichtsverfahren, die im Zusammenhang damit erstellt, verteilt oder eingeleitet werden, oder sich direkt oder indirekt darauf beziehen, in englischer Sprache sein sollen. Les parties reconnaissent avoir convenu que la rédaction du présent document sera en Anglais, ainsi que tous documents, avis et procédures judiciaires exécutés, donnés ou intentés à la suite de ou en rapport, directement ou indirectement, avec les procédures concernées.

Informationen über Graco

Die neuesten Informationen zu Graco-Produkten finden Sie auf www.graco.com.
Für Informationen zu Patenten siehe www.graco.com/patents.

UM EINE BESTELLUNG AUFZUGEBEN, wenden Sie sich an Ihren Graco-Händler oder wählen Sie diese Nummer, um einen Händler in Ihrer Nähe zu ermitteln:

Telefon: 612-623-6921 **oder gebührenfrei:** 1-800-328-0211 **Fax:** 612-378-3505

Alle Angaben und Abbildungen in diesem Dokument stellen die zum Zeitpunkt der Veröffentlichung erhältlichen neuesten Produktinformationen dar. Graco behält sich das Recht vor, jederzeit unangekündigt Änderungen vorzunehmen.

Übersetzung der Originalbetriebsanleitung. This manual contains German. MM 308439

Graco-Unternehmenszentrale: Minneapolis
Internationale Büros: Belgien, China, Japan, Korea

GRACO INC. P.O. BOX 1441 MINNEAPOLIS, MN 55440-1441

Copyright 1994, Graco Inc. Alle Produktionsstandorte von Graco sind gemäß ISO 9001 zertifiziert.

www.graco.com

Version D, Januar 2015