

LineLazer™ 130HS Havasız (Kompresörsüz) Yol Çizgi Makineleri

3A3788B
TR

**Çizgi çekme malzemelerinin uygulanması için.
Yalnızca profesyonel kullanıma yöneliktir.
Yalnızca dış mekanda kullanım için.
Patlayıcı ortamlarda veya tehlikeli yerlerde kullanımı onaylı değildir.**

Maksimum Çalışma Basıncı: 3300 psi (22,8 MPa, 228 bar)



Önemli Güvenlik Talimatları

Bu kılavuzdaki ve ilgili diğer kılavuzlardaki tüm uyarıları ve talimatları okuyun.
Ekipmanın kumandalarını ve doğru kullanım şeklini bilin. Bu talimatları saklayın.

LineLazer 130HS		
Model:	Standart 1 Manuel Tabanca	Standart 2 Manuel Tabancalar
17H447	✓	
17H448		✓

İlgili Kılavuzlar:	
3A3391	Parçalar
311254	Tabanca
311845	Pompa

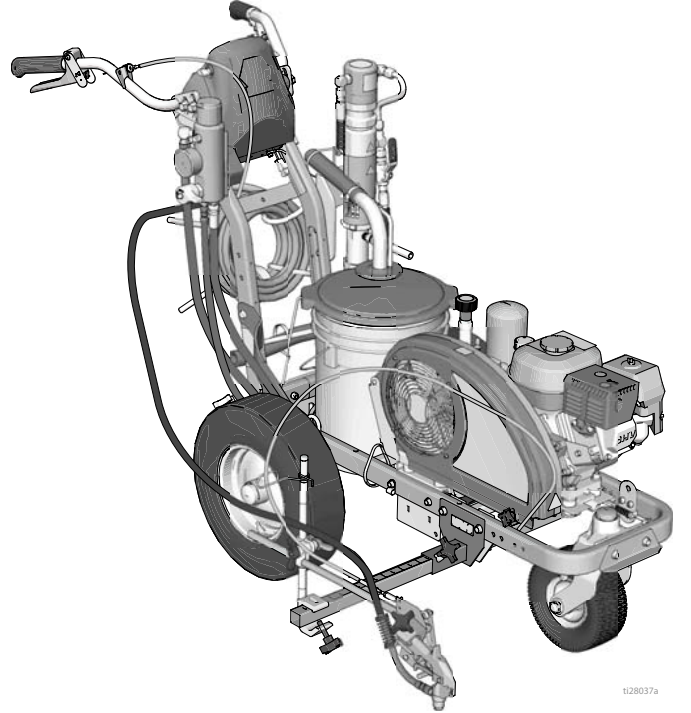

128037a

Sadece orijinal Graco yedek parçaları kullanın.
Graco'ya ait olmayan yedek parçalar garantinin geçersiz olmasına neden olabilir.



İçindekiler

İçindekiler	2
Uyarılar	3
Uç Seçimi	6
Bileşen Tanımlama (LL 130HS)	7
Topraklama Prosedürü (Yanıcı akışkan akışkanları için sadece)	8
Basınç Tahliye Prosedürü	8
Kurulum/Başlatma	9
Tabanca memesi ve Kelebek	11
Tabancanın Konumlandırılması	12
Tabancaları takın	12
Tabancayı sabitleyin	12
Tabancaların Seçilmesi	12
Tabanca Konumları Tablosu	13
Tabanca Kolu Yatakları	14
Tabanca Konumunun Değiştirilmesi (Ön ve Arka) ..	14
Tabanca Konumunun Değiştirilmesi (Sol ve Sağ) ...	15
Montaj	15
Tabanca Kablosunun Ayarlanması	15
Düz Çizgi Ayarı	16
Kol Çubuğu Ayarı	16

Temizleme	17
Bakım	18
LineLazer 130HS	18
Arıza Tespiti	19
Hidrolik Yağ/Filtre Değişimi	21
Sökme	21
Montaj	21
Teknik Veriler	22
Notlar	23
Graco Standart Garantisi	24

Uyarılar

Aşağıdaki uyarılar bu cihazın kurulumu, kullanımı, topraklanması, bakımı ve onarımı içindir. Ünlem işareti sembolü genel bir uyarı anlamına gelirken, tehlike işareti prosedüre özgü riskleri belirtir. Bu kılavuzun metin bölümlerinde veya uyarı etiketlerinde bu sembolleri gördüğünüzde, buradaki Uyarılara bakın. Bu bölümde ele alınmayan ürüne özgü tehlike sembolleri ve uyarılar, bu kılavuzun diğer bölümlerinde yer alabilir.

UYARI



YANGIN VE PATLAMA TEHLİKESİ

Çalışma alanındaki solvent ve boya buharı gibi yanıcı buharlar alev alabilir veya patlayabilir. Ekipmandan geçen boya ya da solventler statik elektriklenmeye yol açabilir. Yangın ve patlama tehlikesini engellemek için:

- Ekipmanı sadece iyi havalandırılmış alanlarda kullanın.
- Motor çalışırken ya da sıcakken yakıt deposunu doldurmayın; motoru kapatın ve soğumasını bekleyin. Yakıt alev alıcıdır ve sıcak bir yüzey üzerine dökülmesi durumunda tutuşabilir veya patlayabilir.
- Pilot alevi, sigara, taşınabilir elektrikli lambalar ve yere serilen naylon türü örtüler (potansiyel statik ark) gibi tüm tutuşma kaynaklarını ortadan kaldırın.
- Çalışma alanındaki tüm ekipmanları topraklayın. Bkz. **Topraklama** talimatları.
- Solventi (kimyasal çözücüler) hiçbir zaman yüksek basınçla püskürtmeyin veya fıskırtmayın.
- Çalışma alanını solvent, paçavra ve benzin dahil her türlü atıktan temizleyin.
- Ortamda yanıcı buharlar varsa fişi prize takmayın/prizden çıkarmayın ve cihazı veya ışıkları açmayın/kapatmayın.
- Sadece topraklanmış hortumlar kullanın.
- Kovanın içine tetikleme yaparken tabancayı topraklanmış metal kovanın kenarına sıkıca tutun. Antistatik ya da iletken olmadıkları sürece kova kaplamaları kullanmayın.
- Statik kıvılcımlanma oluşursa ya da bir şok hissederseniz **kullanımı derhal durdurun**. Sebebinin ne olduğunu bulmadan ve sorunu çözmeden cihazı kullanmayın.
- Çalışma alanında çalışan bir yangın söndürücü bulundurun.









CİLDE ENJEKSİYON TEHLİKESİ

Yüksek basınçlı püskürtme insan vücuduna toksin enjekte edebilir ve ciddi bedensel yaralanmalara sebep olabilir. Böyle bir enjeksiyon olması durumunda, **hemen cerrahi tedavi görün**.

- Tabancayı bir insana veya hayvana doğrultmayın ya da püskürtmeyin.
- Elleri ya da diğer uzuvları çıkıştan uzak tutun. Örneğin, sızıntıyı vücudunuzun herhangi bir uzvu ile durdurmayı denemeyin.
- Her zaman meme ucu korumasını kullanın. Meme ucu koruması yerinde olmadan asla püskürtme yapmayın.
- Graco nozul uçlarını kullanın.
- Meme uçlarını temizlerken ve değiştirirken özen gösterin. Püskürtme sırasında nozul uçlarının tıkanması durumunda, memeyi temizlemek için çıkartmadan önce basıncı boşaltmak ve birimi kapatmak için **Basınç Tahliye Prosedürü**'nü uygulayın.
- Ekipman güç kesildikten sonra basıncı korur. Ekipmanı enerji verilmiş durumda ya da basınçlı bir şekilde başında kimse olmadan bırakmayın. Ekipmanın başında kimse yokken veya kullanımda değilken, bakım, temizlik veya parça değiştirme yapmadan önce **Basınç Tahliye Prosedürünü** uygulayın.
- Hortumları ve parçaları hasar belirtileri açısından kontrol edin. Hasarlı hortumları veya parçaları değiştirin.
- Bu sistem 3300 psi basınç üretebilir. En az 3300 psi basınca dayanıklı Graco yedek parçaları ve aksesuarları kullanın.
- Püskürtme yapmadığınız zamanlarda tetik kilidini daima kapatın. Tetik kilidinin düzgün çalıştığından emin olun.
- Üniteyi çalıştırmadan önce tüm bağlantıların güvenli olduğundan emin olun.
- Ünitenin hızlı bir şekilde nasıl durdurulacağını ve basıncın nasıl alınacağını öğrenin. Kontrollere iyice aşına olun.





UYARI

	<p>KARBON MONOKSİT TEHLİKESİ</p> <p>Egzoz, renksiz ve kokusuz olan zehirli karbon monoksit gazını içerir. Karbon monoksit gazını solumak, ölüme neden olabilir.</p> <ul style="list-style-type: none"> • Ekipmanı kapalı alanda kullanmayın.
 	<p>CİHAZIN HATALI KULLANIMININ YARATACAĞI TEHLİKELER</p> <p>Yanlış kullanım ölüme ya da ciddi yaralanmalara yol açabilir.</p> <ul style="list-style-type: none"> • Yorgun olduğunuzda veya ilaç ya da alkolün etkisi altındayken üniteyi kullanmayın. • En düşük değere sahip sistem elemanının maksimum çalışma basıncını veya sıcaklık değerini aşmayın. Cihazın tüm el kitaplarındaki Teknik Verilere bakın. • Ekipmandaki ıslanan parçalarla uyumlu sıvılar ve solventler kullanın. Cihazın tüm el kitaplarındaki Teknik Verilere bakın. Sıvı ve solvent üreticilerinin uyarılarını okuyun. Malzeme hakkında daha fazla bilgi edinmek için, distribütörden veya bayiden Güvenlik Bilgi Formu'nu (SDS) isteyin. • Ekipmanda enerji varken veya basınç altındayken çalışma alanını terk etmeyin. • Ekipman kullanımında değilken tüm sistemi kapatın ve Basınç Tahliye Prosedürü'nü uygulayın. • Ekipmanı her gün kontrol edin. Aşınmış veya hasarlı parçaları derhal ve sadece üreticinin orijinal parçalarıyla onarın veya değiştirin. • Ekipman üzerinde değişiklik ya da tadilat yapmayın. Değişiklikler veya tadilatlar, acentenin onayını geçersiz kılabilir ve güvenle ilgili tehlikelere neden olabilir. • Tüm ekipmanın, ekipmanı kullandığınız ortam için sınıflandırıldığından ve onaylandığından emin olun. • Ekipmanı sadece tasarlandığı amaç için kullanın. Bilgi için bayinizi arayın. • Hortumları ve kabloları kalabalık alanların, keskin kenarların, hareketli parçaların ve sıcak yüzeylerin uzağından geçirin. • Hortumları bükmeyin veya aşırı kıvrımayın ya da ekipmanı çekmek için hortumları kullanmayın. • Çocukları ve hayvanları çalışma alanından uzak tutun. • Tüm geçerli emniyet yönetmeliklerine uyun.
	<p>BASINÇ ALTINDAKİ ALÜMİNYUM PARÇA TEHLİKESİ</p> <p>Basınçlı ekipmanda alüminyum ile uyumsuz sıvıların kullanımı ciddi kimyasal reaksiyonlara ve ekipmanın bozulmasına neden olabilir. Bu uyarının göz ardı edilmesi, ölüme, ciddi yaralanmalarla ya da maddi hasarlarla sonuçlanabilir.</p> <ul style="list-style-type: none"> • 1,1,1-trikloreten, metilen klorür, diğer halojenli hidrokarbon solventleri ya da bu tür solventleri içeren sıvılar kullanmayın. • Klorlu ağartıcı kullanmayın. • Diğer birçok sıvı alüminyum ile tepkimeye girebilecek kimyasallar içerebilir. Uyumluluk için malzeme sağlayıcınıza danışın.
	<p>HAREKET EDEN PARÇALARDAN KAYNAKLANAN TEHLİKELER</p> <p>Hareketli parçalar parmaklarınıza ve vücudunuzun diğer parçalarına zarar verebilir.</p> <ul style="list-style-type: none"> • Hareketli parçalardan uzak durun. • Ekipmanı, koruyucu siperler ya da kapaklar sökülmüş durumdayken çalıştırmayın. • Basınçlı ekipman, herhangi bir uyarı vermeden çalışabilir. Ekipmanın kontrol, taşıma veya bakımı öncesinde Basınç Tahliye Prosedürü'nü uygulayın ve tüm güç kaynakları bağlantılarını ayırın.
	<p>DOLANMA TEHLİKESİ</p> <p>Dönen parçalar ciddi yaralanmalara neden olabilir</p> <ul style="list-style-type: none"> • Hareket eden parçalardan uzak durun. • Ekipmanı, koruyucu siperler ya da kapaklar sökülmüş durumdayken çalıştırmayın. • Ekipmanı çalıştırırken bol giysiler giymeyin, takı takmayın ve saçınız uzunsa iyice toplayın. • Ekipman, herhangi bir uyarı vermeden çalışabilir. Ekipmanın kontrol, taşıma veya bakımı öncesinde Basınç Tahliye Prosedürü'nü uygulayın ve tüm güç kaynakları bağlantılarını ayırın.



UYARI

	<p>ZEHİRLİ AKIŞKAN VEYA DUMAN TEHLİKESİ</p> <p>Zehirli akışkanlar ya da buhar, göze ya da cilde sıçramaları, yutulmaları ya da solunmaları durumunda ciddi yaralanmalara ya da ölüme yol açabilir.</p> <ul style="list-style-type: none"> • Kullandığınız akışkanın kendine özgü tehlikelerini öğrenmek için Güvenlik Veri Kağıdını (MSDS) okuyun. • Tehlikeli sıvıları onaylı kaplarda saklayın ve geçerli kurallara göre elden çıkarın.
	<p>YANIK TEHLİKESİ</p> <p>Ekipman yüzeyleri ve ısıtılan sıvı çalışma esnasında çok sıcak olabilir. Ciddi yanıkların önüne geçmek için:</p> <ul style="list-style-type: none"> • Sıcak sıvıya ya da ekipmana temas etmeyin.
	<p>KİŞİSEL KORUYUCU DONANIM</p> <p>Çalışma sahasındayken göz yaralanması, işitme kaybı, zehirli dumanların solunması ve yanıklar dahil ciddi yaralanmaları önlemeye yardım etmek için uygun koruyucu ekipmanlar kullanın. Bu koruyucu ekipman aşağıdakileri kapsar ancak bunlarla da sınırlı değildir:</p> <ul style="list-style-type: none"> • Koruyucu gözlük ve işitme koruması. • Sıvı ve solvent üreticileri tarafından tavsiye edilen solunum cihazları, koruyucu kıyafetler ve eldivenler.
	<p>CALIFORNIA PROPOSITION 65</p> <p>Bu ürünün motor egzozu kansere, doğum kusurlarına veya üremeye ilgili diğer zararlara neden olduğu Kaliforniya Eyaletince bilinen bir kimyasal içerir.</p> <p>Bu ürün kansere, doğum kusurlarına veya üremeye ilgili diğer zararlara neden olduğu Kaliforniya Eyaletince bilinen bir kimyasal içerir. Kullanımdan sonra ellerinizi yıkayın.</p>

Uç Seçimi

İz27606a	İz27505a	İz27506a	İz27507a	İz27508a	İz27509a	İz27510a	İz27605a
	inç (cm)	inç (cm)	inç (cm)	inç (cm)			
LL5213*	2 (5)				✓		
LL5215*	2 (5)					✓	
LL5217		4 (10)				✓	
LL5219		4 (10)					✓
LL5315		4 (10)			✓		
LL5317		4 (10)			✓		
LL5319		4 (10)				✓	
LL5321		4 (10)				✓	
LL5323		4 (10)				✓	
LL5325		4 (10)					✓
LL5327		4 (10)					✓
LL5329		4 (10)					✓
LL5331		4 (10)					✓
LL5333		4 (10)					✓
LL5335		4 (10)					✓
LL5355		4 (10)					✓
LL5417			6 (15)		✓		
LL5419			6 (15)		✓		
LL5421			6 (15)		✓		
LL5423			6 (15)			✓	
LL5425			6 (15)			✓	
LL5427			6 (15)			✓	
LL5429			6 (15)			✓	
LL5431			6 (15)				✓
LL5435			6 (15)				✓
LL5621				12 (30)	✓		
LL5623				12 (30)	✓		
LL5625				12 (30)	✓		
LL5627				12 (30)	✓		
LL5629				12 (30)	✓		
LL5631				12 (30)		✓	
LL5635				12 (30)		✓	
LL5639				12 (30)			✓

*Uç tıkanmalarını azaltmak için 100 süzgeç delik büyüklüğüne sahip filtre kullanın.

Bileşen Tanımlama (LL 130HS)

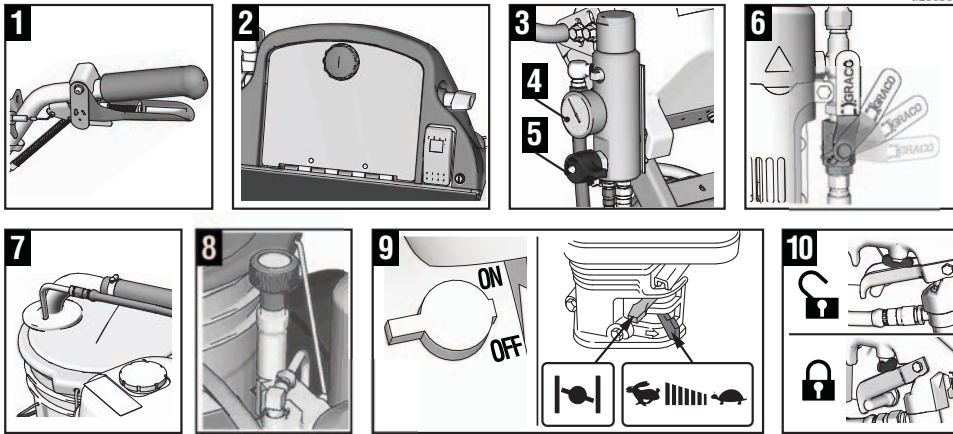
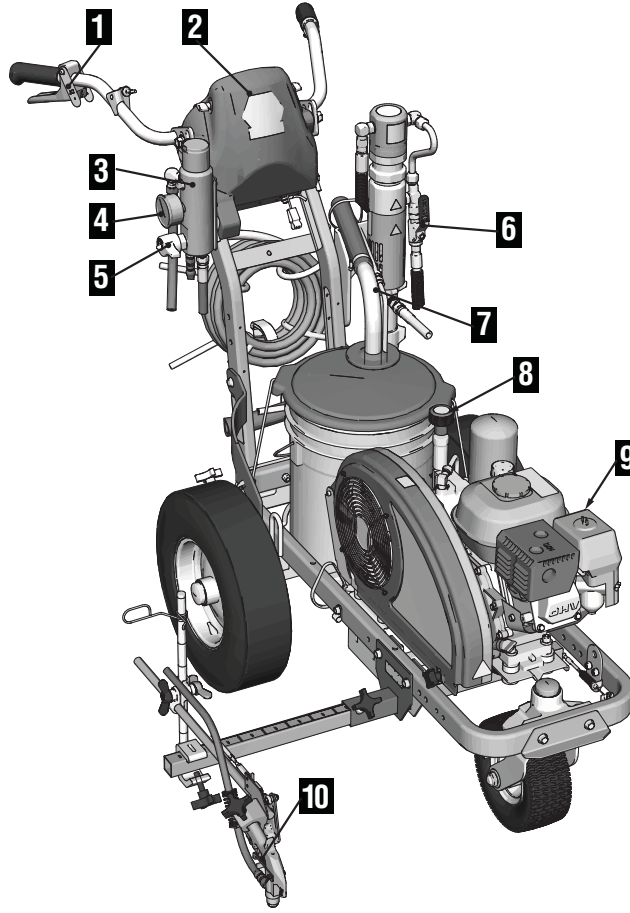

ti28038a

1	Manuel püskürtme tabancası tetiği
2	Saklama kutusu
3	Filtre
4	Basınç göstergesi
5	Doldurma/Basınç Tahliye Valfi

6	Pompa AÇMA/KAPAMA (ON/OFF) kolu
7	Tahliye ve sifon boruları
8	Basınç Kumandası
9	Motor AÇMA/KAPAMA (ON/OFF) Anahtarı
10	Tetik emniyeti

Topraklama Prosedürü (Yanıcı akışkan akışkanları için sadece)



Ekipman, statik kıvılcım riskini azaltmak için topraklanmalıdır. Statik kıvılcım, buharların alev almasına ya da patlamasına neden olabilir. Topraklama, elektrik akımı için bir çıkış yolu sunar.

1. Yol çizgi makinesini lastikler kaldırım üzerinde olmayacak şekilde konumlayın.
2. Çizgi makinesi topraklama kelepçesiyle gönderilir. Topraklama kelepçesi topraklanmış bir nesneye bağlanmalıdır (örn. Metal işaret levhası).

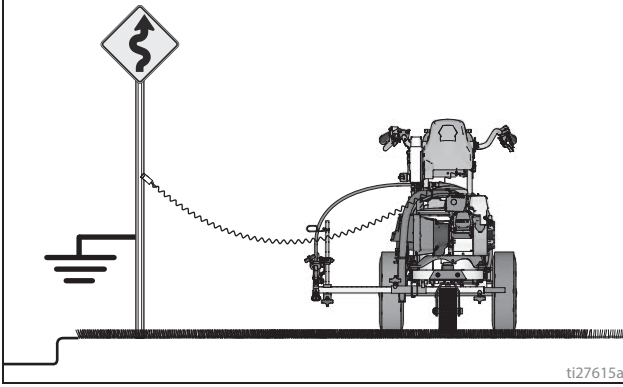

3. Yıkama tamamlandıktan sonra topraklama kelepçesini sökün.

Basınç Tahliye Prosedürü



Basınç manuel olarak tahliye edilmediği sürece bu ekipman basınç altındadır. Basınçlı sıvıdan (cilde nüfuz etme gibi), sıvı sıçramasından ve hareketli parçalardan kaynaklanan ciddi yaralanmaları önlemeye yardımcı olması için, püskürtme işlemini bıraktığınızda ve ekipmanı temizlemeden, kontrol etmeden veya servisini yapmadan önce Basınç Tahliye Prosedürü'nü uygulayın.

1. Yanıcı malzemeler kullanılıyorsa, **Topraklama Prosedürünü** gerçekleştirin.

2. Pompayı **OFF** (kapalı) konumuna getirin. Motoru **OFF** (Kapalı) konumuna getirin.

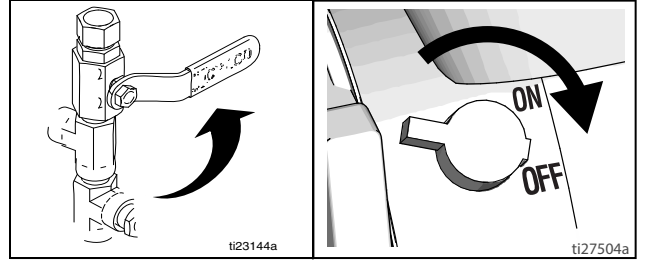

3. Basınç kontrol düğmesini en düşük seviyeye getirin. Basıncı boşaltmak için tüm tabancaların tetiğine basın.

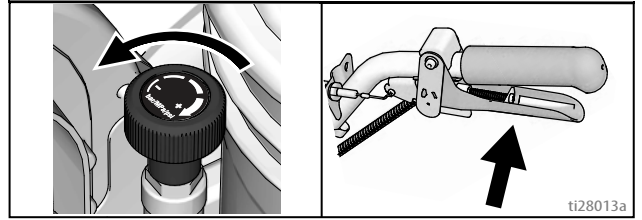

4. Tüm tabancaların tetik kilidini kapatın. Primer valfi kısın.

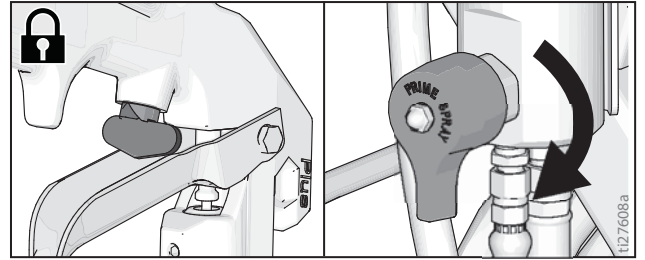

5. Püskürtme ucu veya hortumun tıkanığında şüpheleniyorsanız veya basınç tam tahliye edilmediyse:
 - a. Basıncı yavaşça boşaltmak için uç muhafazası tespit somununu veya hortum ucu kaplinini **ÇOK YAVAŞÇA** gevşetin.
 - b. Somunu veya kaplini tamamen gevşetin.
 - c. Püskürtme ucundaki veya hortumdaki tıkanıklığı temizleyin.

Kurulum/Başlatma

Basınç manuel olarak tahliye edilmediği sürece bu ekipman basınç altındadır. Cilde nüfuz etme gibi basınçlı sıvıdan, sıvı sıçramasından ve hareketli parçalardan kaynaklanan yaralanmaları önlemek için boya püskürtmesini durdurduğunuzda ve ekipmanı temizlemeden, kontrol etmeden veya tamir etmeden önce Basınç Tahliye Prosedürü'nü uygulayın.

1. **Basınç Tahliye Prosedürü**, sayfa 8 işlemini uygulayın.
2. Yanıcı malzemeler kullanılıyorsa, **Topraklama Prosedürü (Yanıcı akışkan akışkanları için sadece)**, sayfa 8 işlemini uygulayın.
3. Erken aşınmasına engel olmak için boğaz salmastrasını Graco TSL ile doldurun.

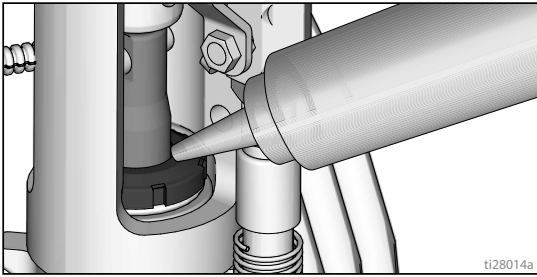

4. Motor yağ seviyesini kontrol edin. SAE 10 W-30 (yaz) ya da 5 W-30 (kış) yağ ilave edin. Motor el kılavuzuna bakın.

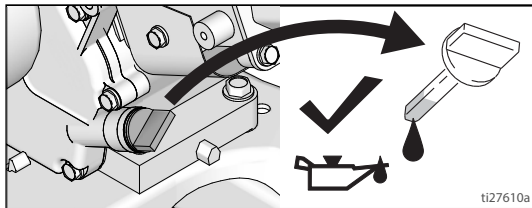

5. Yakıt deposunu doldurun.

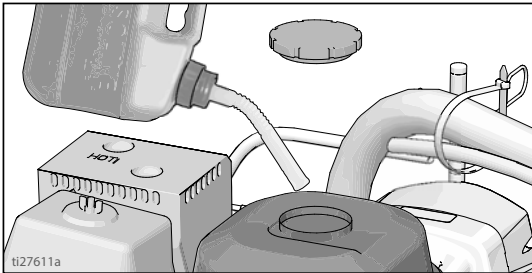

6. Pompayı **OFF** (kapalı) konumuna getirin.

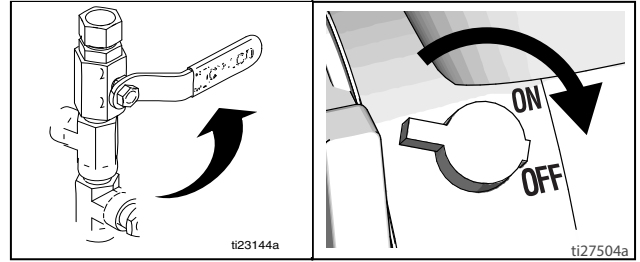

7. Eğer söküldüyse, süzgeci takın.

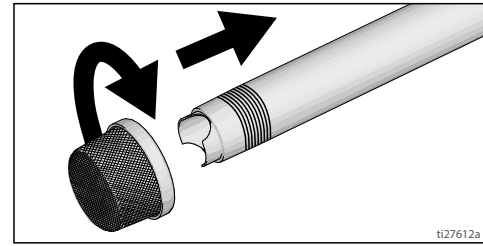

8. Primer valfi kısın. Basınç ayar düğmesini saat yönünün aksine en düşük basınca çevirin.

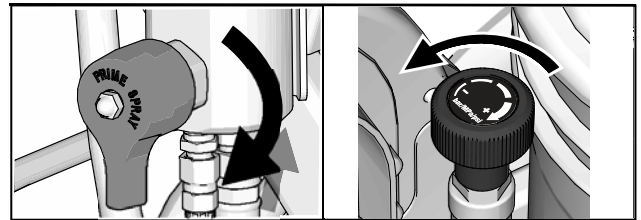

NOT: Püskürtücü kullanımı için izin verilen minimum hortum boyutu LL130HS için 3/8 inç x 22 fittir.

9. Sifon borusu takımını, yıkama sıvısı ile kısmen doldurulmuş topraklanmış bir metal kovaya koyun. Toprak kablosunu metal kovaya ve gerçek toprağa bağlayın. Su bazlı boyayı temizlemek için su, yağ bazlı boya ve depolama yağını temizlemek için madeni ispirotolar kullanın.

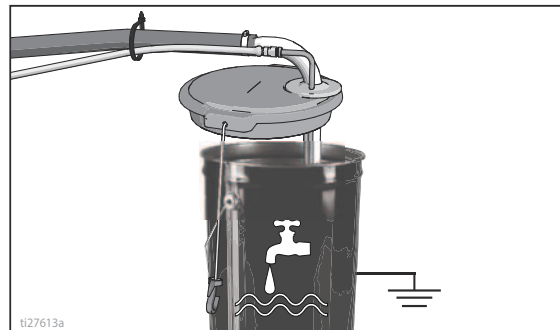

10. Motorun çalıştırılması:

a. Yakıt valfini açık konuma getirin.

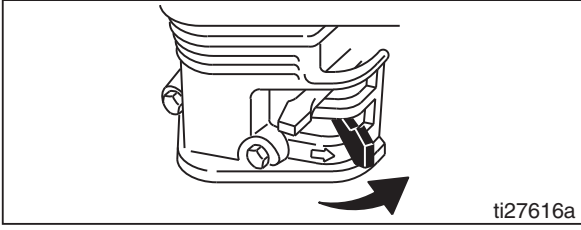

b. Jikleyi kapalı konumuna getirin.

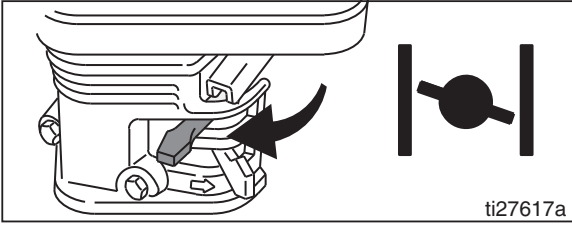

c. Gaz kelebeğini hızlı konumuna getirin.

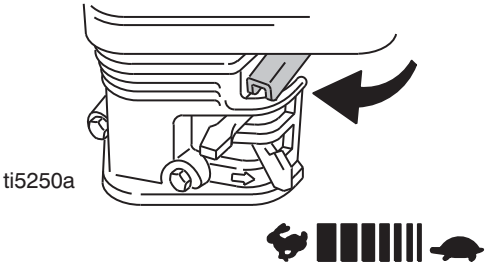

d. Set engine AÇIK (ON) konumuna getirin.

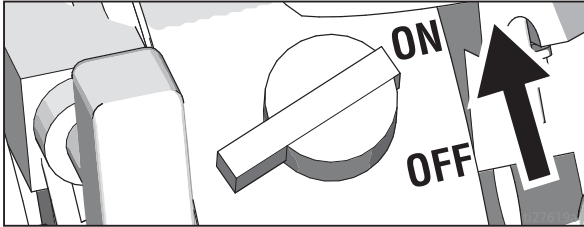

e. Motor çalıştırma ipini çekin.

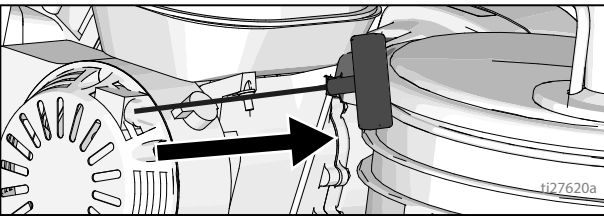

11. Motor çalıştıktan sonra, jikleyi açık konumuna getirin.

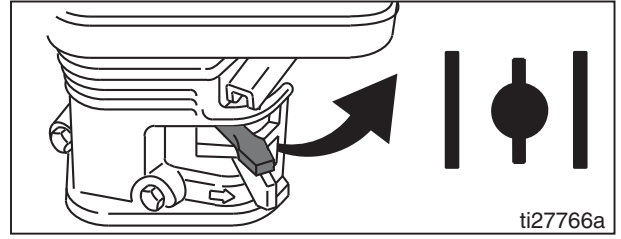

12. Gaz kelebeğini istenen ayara getirin.

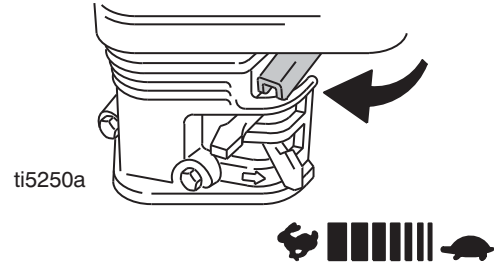

13. Pompa anahtarını **ON** (açık) konuma getirin (pompa şimdi etkindir).

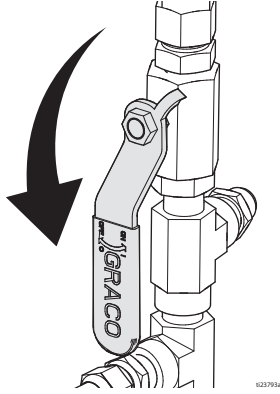

14. Basıncı, pompayı çalıştırmaya yetecek kadar arttırın. Akışkanın 15 saniye süreyle devridaim etmesine izin verin.

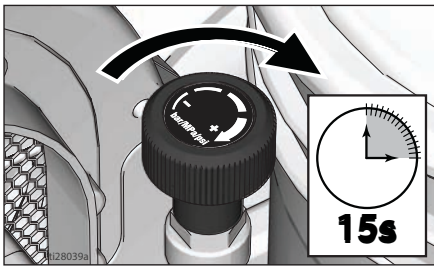

15. Basıncı kısın, ana valfi yatay konuma çevirin. Tabanca tetik emniyetini kaldırın.

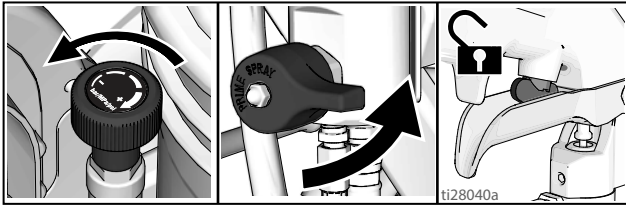

16. Tüm tabancaları topraklı metal yıkama kovasına yaslayın. Tabancaların tetiğine basın ve pompalar düzgün bir şekilde çalışana kadar akışkan basıncını yavaşça arttırın.

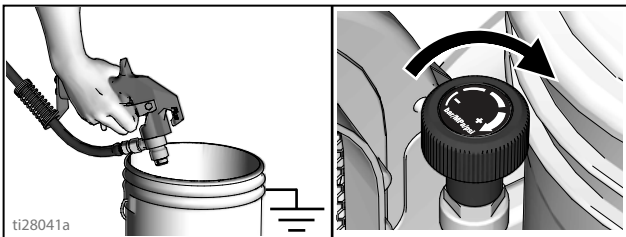

Yüksek basınçlı püskürtme insan vücuduna toksin enjekte edebilir ve ciddi bedensel yaralanmalara neden olabilir. Sızıntıları elle veya bez parçasıyla engellemeyin.			

17. Rakorlarda sızıntı olup olmadığını kontrol edin. Sızıntı varsa, püskürtücüyü derhal **KAPALI** konumuna getirin. **Basınç Tahliye Prosedürü** işlemini uygulayın. Sızıntı yapan rakorları sıkın. **Kurulum/Başlatma** işleminin 1. - 17. adımlarını tekrarlayın. Sızıntı yoksa, sistem tamamen yıkanana dek tabancanın tetiğine basmaya devam edin. Adım 18'a geçin.

18. Sifon borusunu boya kovalarına yerleştirin.

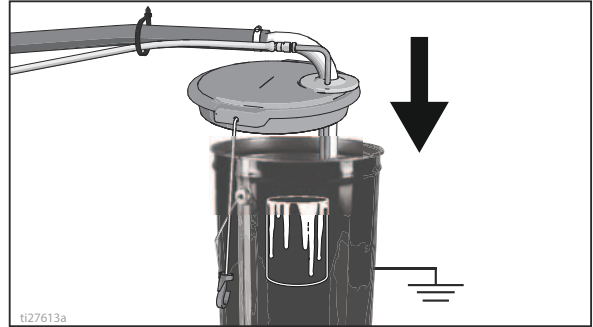

19. Tüm tabancaları boya gelene kadar boya kovasına doğru tutup tetiklerine basın. Uçları ve korumaları takın.

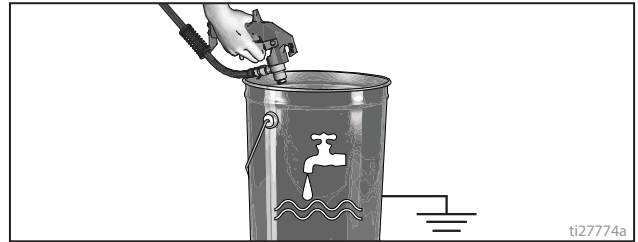

Tabanca memesi ve Kelebek

1. Tetik kilidini kapatın. OneSeal'ı meme ucu korumasının içine, kavis meme ucu deliğine gelecek şekilde bastırmak için SwitchTip'i kullanın.

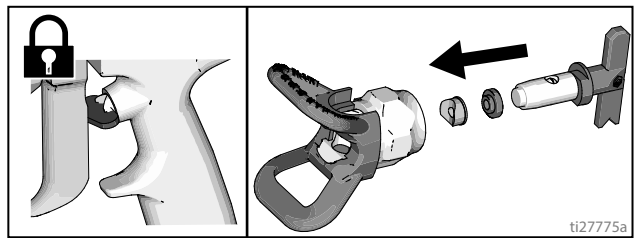

2. SwitchTip'i meme ucu deliğine sokun ve donanımı tabancaya sıkıca vidalayın.

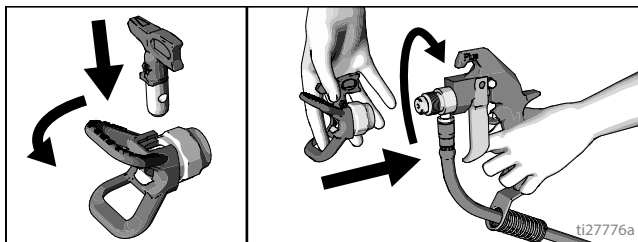

Tabancanın Konumlandırılması

Tabancaları takın

1. Tabancaları tutucuya sokun. Kelepçeleri sıkın.

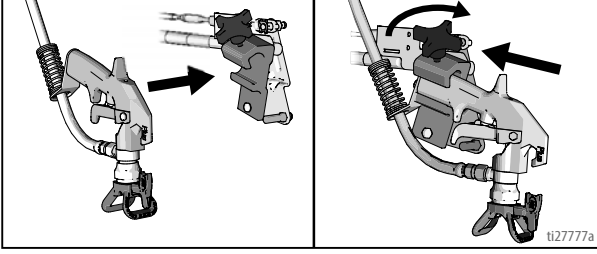

Tabancayı sabitleyin

2. Tabancayı yukarı/aşağı, ileri/geri, sağa/sola konumlandırın. Örnekler için **Tabanca Konumunun Değiştirilmesi (Ön ve Arka)**, sayfa 14 ve **Tabanca Konumunun Değiştirilmesi (Sol ve Sağ)**, sayfa 15 bölümlerine bakın.

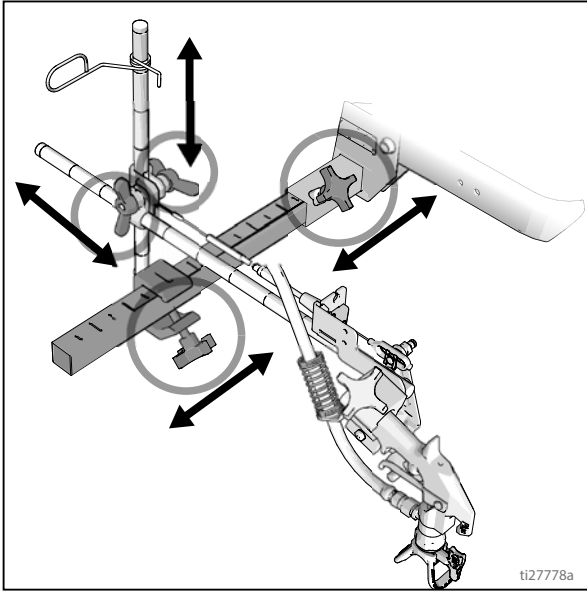

NOT: Bir kaldırım üzerinden çizgi çekerken, boşluğu ayarlamak için montaj kelepçesi döndürülebilir.

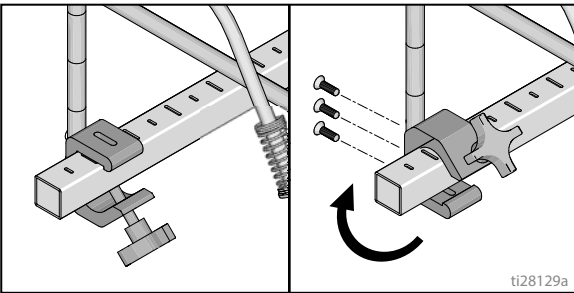

Diğer bir seçenek tabancayı bir açığa doğru yatırmak ve meme ucu korumasını döndürmektir. Bunun sonucunda kullanıcı için daha iyi bir görünürlük sağlanır.

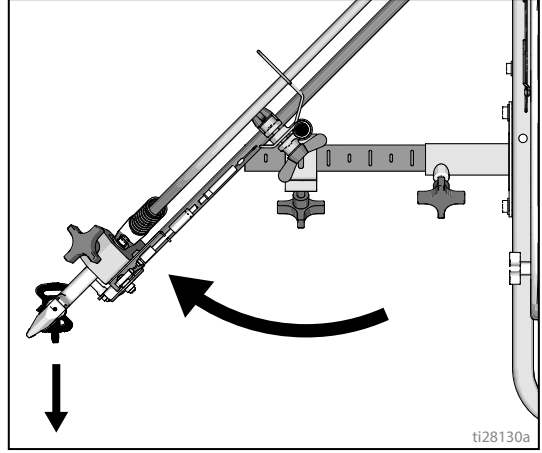

Tabancaların Seçilmesi

3. Tabanca kablolarını tabanca seçici levhalarının sağına veya soluna bağlayın.

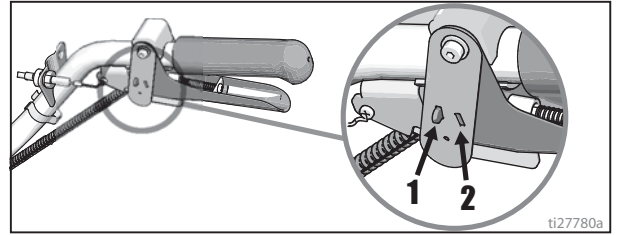

- a. Tek tabanca: Tek tabanca seçim levhasını tetikten ayırın.



- b. Aynı anda her iki tabanca: Her iki tabanca seçim levhasını aynı konuma ayarlayın.



- c. Sürekli-kesikli ve kesikli-sürekli: Sürekli çizgi çizecek tabancayı konum 1'e, kesikli çizgi çizecek olanı ise konum 2'ye ayarlayın.



Tabanca Konumları Tablosu

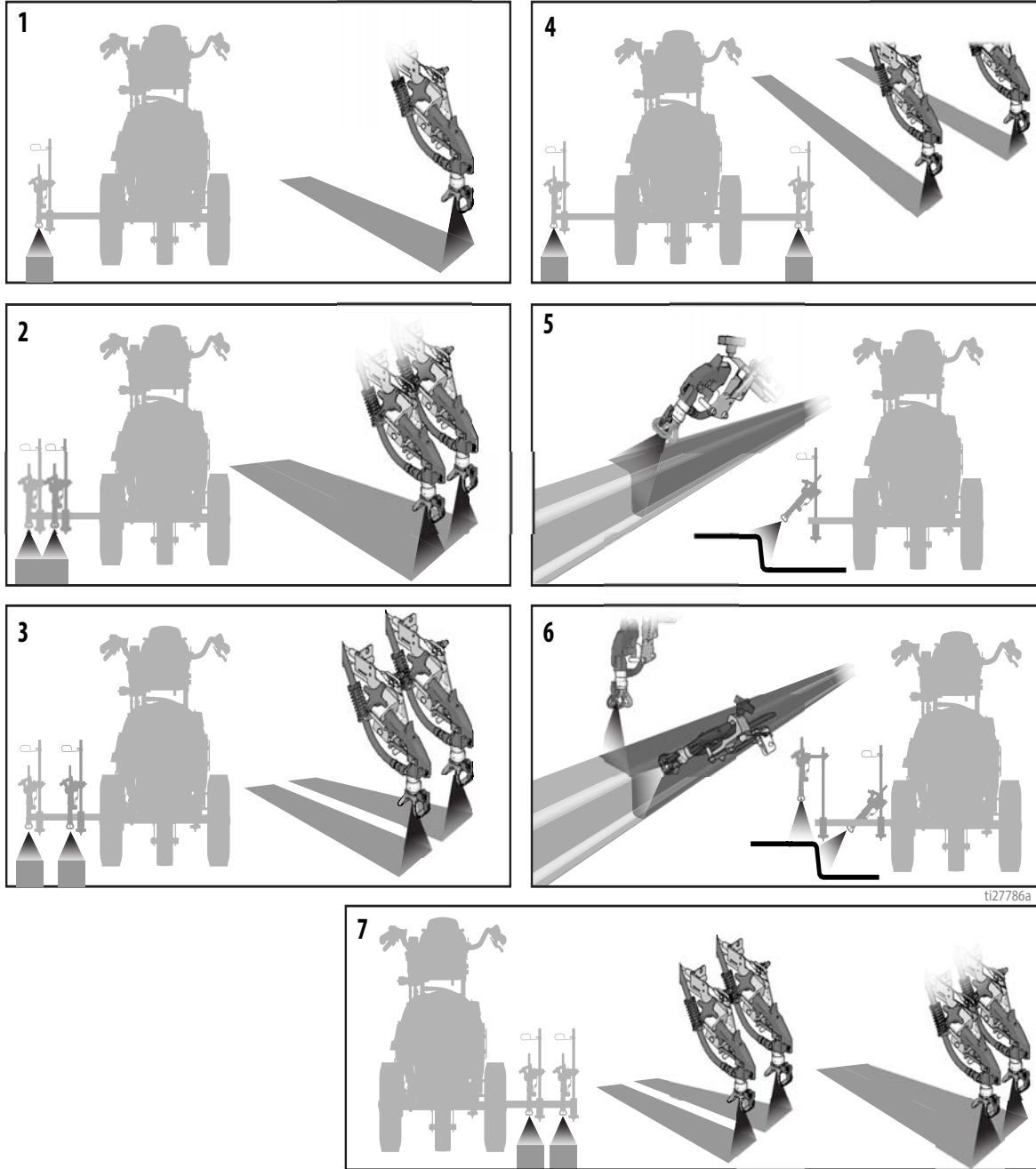

1	Tek çizgi
2	24 inç (61 cm) enine kadar tek bir çizgi.
3	İki çizgi
4	Engeller etrafından püskürtme yapabilmek için bir veya iki çizgi.
5	Bir kaldırım tabancası
6	İki kaldırım tabancası
7	24 inç (61 cm) enine kadar bir veya iki çizgi

Tabanca Kolu Yatakları

Bu birim ön ve arka tabanca kolu yataklarıyla donatılmıştır.

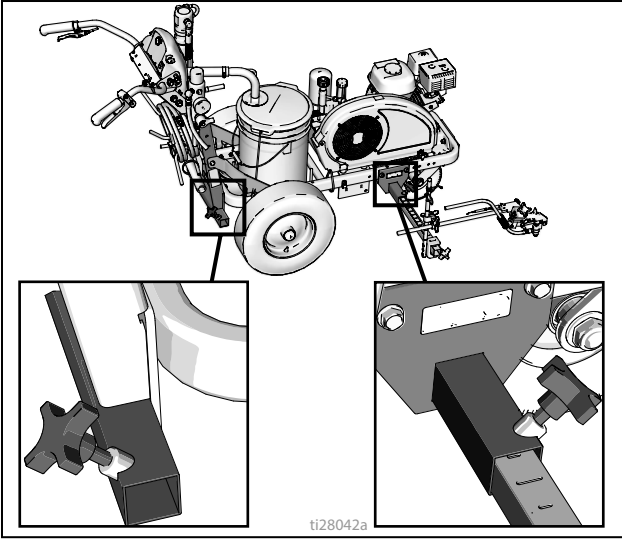

Tabanca Konumunun Değiştirilmesi (Ön ve Arka)

1. Tabanca kolu topuzunu gevşetin ve tabanca kolu montaj yuvasından sökün.

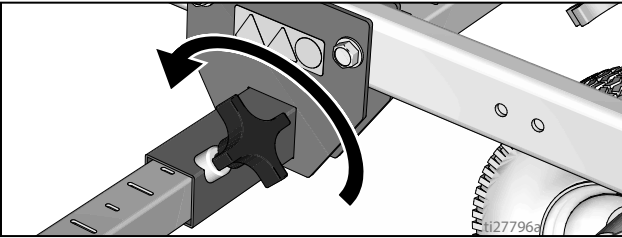

2. Tabanca kolu muhafazasını (tabanca ve hortumlar dahil) tabanca kolu montaj yuvasının dışına kaydırın.

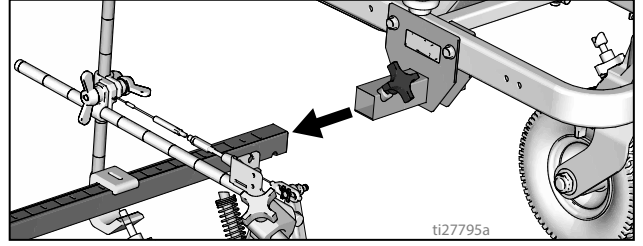

3. Tabanca muhafazasını istenilen tabanca montaj yuvasına kaydırın.

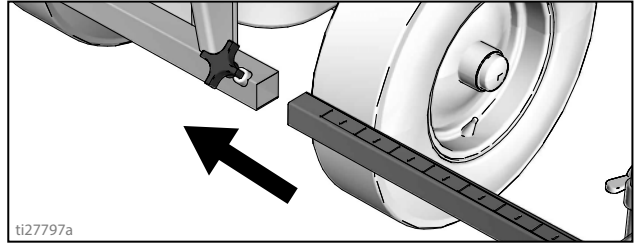

4. Tabanca kolu topuzunu tabanca kolu montaj yuvasına sıkıştırın.

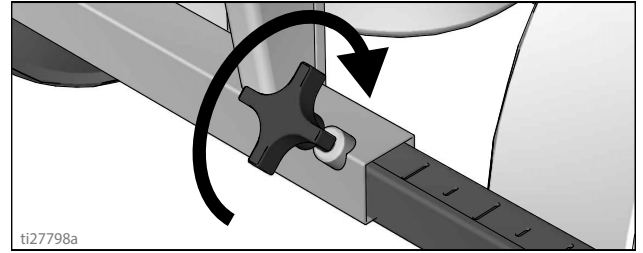

KILAVUZ

Tüm hortumların, kabloların ve tellerin kelepçelerin arasından düzgün bir şekilde yönlendirildiğinden ve lastiklere SÜRTÜNMEDİĞİNDEN emin olun. Lastikle temas hortum, kablo ve tellerin hasar görmesine neden olacaktır.

Tabanca Konumunun Değiştirilmesi (Sol ve Sağ)

Sökme

1. Tabanca kolu montaj çubuğu üzerindeki dikey tabanca kolu düğmesini gevşetin ve çıkartın.

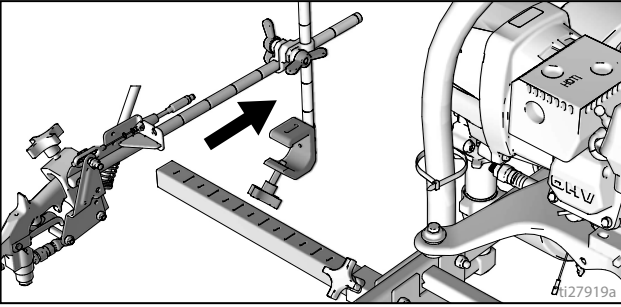
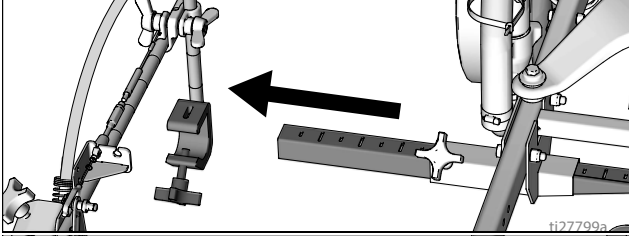

2. Montaj çubuğunu makinenin aksi tarafına doğru uzatın.

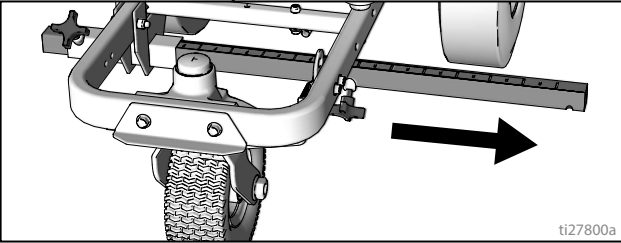

Montaj

1. Yatay tabanca tutucu desteğini tabanca çubuğuna takın.

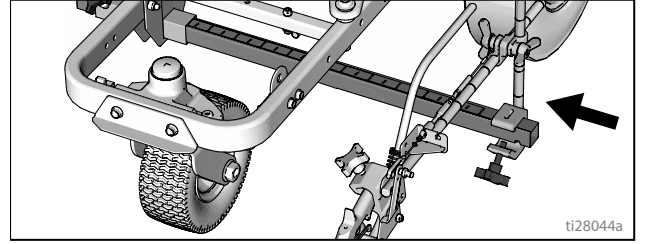

NOT: Tüm hortumların, kabloların ve tellerin kelepçelerin arasından düzgün bir şekilde yönlendirildiğinden emin olun.

Tabanca Kablosunun Ayarlanması

Tabanca kablosunu ayarlamak, tetik plakası ve tabanca tetiği arasındaki boşluğu artıracak ya da azaltacaktır. Tetik boşluğunu ayarlamak için, aşağıdaki adımları gerçekleştirin.

1. Kablo ayarcısı üzerindeki kilit somununu gevşetmek için anahtar kullanın.

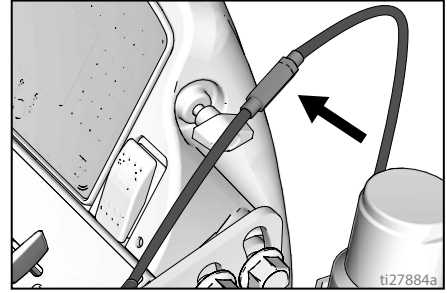

2. Ayarıcıyı istenen sonuç elde edilene kadar gevşetin ya da sıkıştırın. **NOT:** Daha fazla dişlinin açığa çıkması tabanca tetiği ve tetik plakası arasında daha az boşluk olduğu anlamına gelir.
3. Ayarlayıcı üzerindeki kilit somununu sıkılamak için anahtar kullanın.

Düz Çizgi Ayarı

Ön tekerlek birimi ortalamak için ayarlanmıştır ve operatörün düz çizgiler oluşturmasını sağlar. Zaman geçtikçe, tekerlek hizadan çıkabilir ve tekrar ayarlanması gerekebilir. Ön tekerleği tekrar ortalamak için, aşağıdaki adımları gerçekleştirin:

1. Ön tekerlek mesnedindeki civatayı gevşetin.

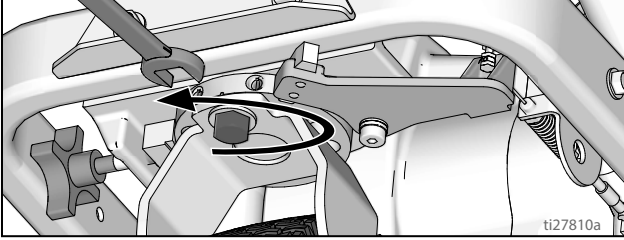

2. Çizgi makinesi sağa doğru kayıyorsa, sol ayar vidasını gevşetin ve ince ayar için sağ ayar vidasını sıkın.

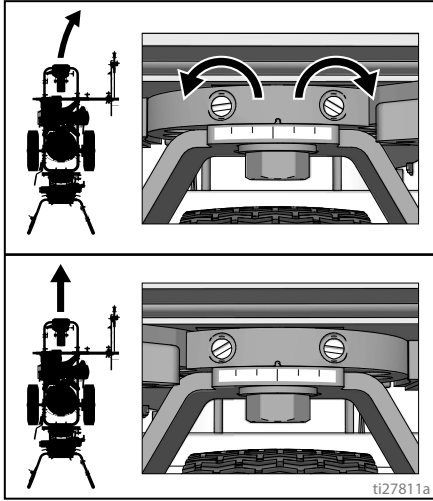

3. Çizgi makinesi sola doğru kayıyorsa, sağ ayar vidasını gevşetin ve sol ayar vidasını sıkın.

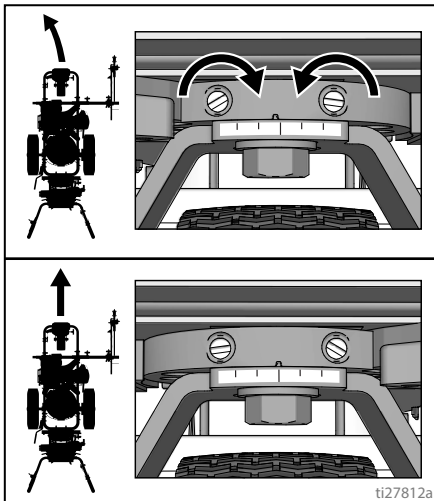

4. Çizgi makinesini yürütün. Yol Çizgi Makinesi tam düz gidene kadar adım 2 ve 3'ü tekrarlayın. Yeni tekerlek ayarını sabitlemek için tekerlek hizalama plakasındaki civatayı sıkın.

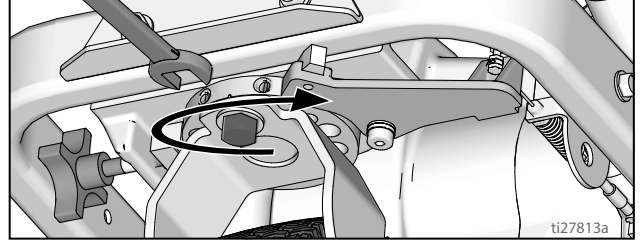

Kol Çubuğu Ayarı

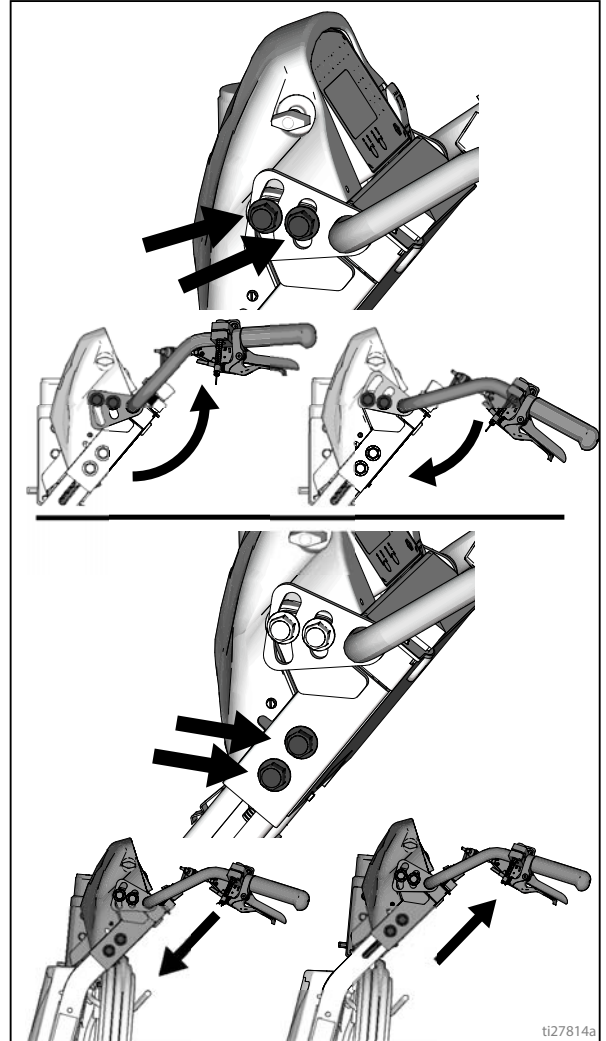

Temizleme

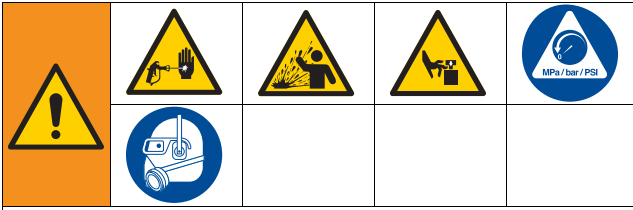

Basınç manuel olarak tahliye edilmediği sürece bu ekipman basınç altındadır. Basıncılı sıvıdan (cilde nüfuz etme gibi), sıvı sıçramasından ve hareketli parçalardan kaynaklanan ciddi yaralanmaları önlemeye yardımcı olması için, püskürtme işlemini bıraktığınızda ve ekipmanı temizlemeden, kontrol etmeden veya servisini yapmadan önce Basınç Tahliye Prosedürü'nü uygulayın.

1. **Basınç Tahliye Prosedürü**, sayfa 8 işlemini uygulayın.
2. Tüm tabancalardaki koruyucuyu ve Anahtar Ucunu çıkartın.

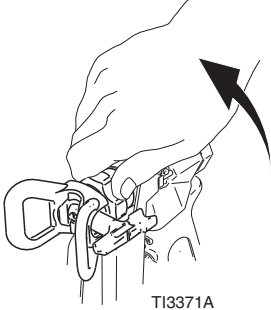

3. Taşı çevirerek sökün, filtreyi çıkarın. Filtresiz monte edin.

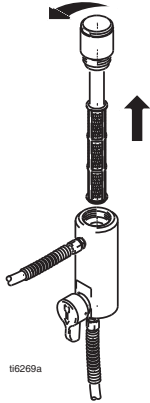

4. Filtreyi, kelebeği ve memeyi temizleyin.



5. Sifon borusu takımını, yıkama sıvısı ile kısmen doldurulmuş topraklanmış bir metal kovaya koyun. Toprak kablосunu metal kovaya ve gerçek toprağa bağlayın. Püskürtücüdeki boyayı çıkartmak için 10 - 16 Başlatma adımlarını yapın (bkz. sayfa 10). Su bazlı boyayı temizlemek için su, yağ bazlı boyayı ve depolama yağını temizlemek için madeni ispirto solventi (beyaz ispirto da denir) kullanın.
6. Tabancayı boya kovasına doğru tutun ve su ya da solvent görünene kadar tetiği çekin.

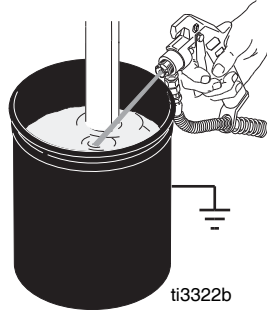

7. Tabancayı solvente ya da su kovasına götürün. Tabancayı kovaya doğru tutun ve sistem iyice temizlenene kadar tetiği çekin.
8. Pompayı zırhla doldurun ve filtreyi, muhafazayı ve SwitchTipi sökün.
9. Ekipmanı püskürtme yaptıktan sonra depolarken, keçe aşınmasını azaltmak için boğaz keçe somununu TSL ile doldurun.

Bakım

LineLazer 130Hs

Düzenli Bakım

GÜNLÜK: Motor yağ seviyesini kontrol edin ve gerekirse tamamlayın.

GÜNLÜK: Hidrolik yağ seviyesini kontrol edin ve gerekli oldukça doldurun.

GÜNLÜK: Hortumda aşınma ve hasar olup olmadığını kontrol edin.

GÜNLÜK: Doğru çalışma için tabanca emniyetini kontrol edin.

GÜNLÜK: Doğru çalışma için ana/püskürtme tahliye valfini kontrol edin.

GÜNLÜK: Gaz tankını kontrol edin ve doldurun

GÜNLÜK: Deplasman pompasının sıkı olup olmadığını kontrol edin.

GÜNLÜK: Piston rodunda malzeme birikmesini ve salmastralarda erken aşınmayı önlemek için deplasmanlı pompa salmastra somununda TSL'i en üst seviyeye kadar doldurun.

İLK 20 SAATLİK ÇALIŞMADAN SONRA: Motor yağını boşaltın ve temiz (yeni) yağ doldurun. Doğru yağ viskozitesi için Honda Motorları Kullanıcı Kılavuzuna bakın.

HAFTALIK: Motor hava filtresi kapağını sökün ve filtre elemanını temizleyin, gerekirse değiştirin. Olağandışı tozlu bir ortamda çalışıyorsanız: filtreyi her gün kontrol edin.

HER HAFTA/HER GÜN: Hidrolik rod üzerindeki tüm kiri temizleyin.

İLK 100 SAATLİK ÇALIŞMADAN SONRA: Motor yağını değiştirin. Doğru yağ viskozitesi için Honda Motorları Kullanıcı Kılavuzuna bakın.

ALTI AYDA BİR: Kayış aşınmasını kontrol edin, gerekirse değiştirin.

YILLIK YA DA 2000 SAATTE BİR: Hidrolik yağı ve filtre elemanını Graco hidrolik yağ 169236 (5 galon/18,9 litre) veya 207428 (1 galon/3,8 litre) ve filtre elemanı 246173 ile değiştirin; sayfa 21.

BUJİ: Sadece BPR6ES (NGK) veya W20EPR-U (NIPPONDENSO) buji kullanın. Aralık 0,028 ila 0,031 inç (0,7 - 0,8 mm) arasındadır. Bujiyi takarken ve sökerken buji anahtarı kullanın.

Direksiyon Tekerleği

1. Her yıl bir kez yay pulu aşağı değene dek toz kapağı altındaki somunu sıkın, ardından somunu 1/2 ila 3/4 tur gevşetin.
2. Ayda bir defa tekerlek rulmanını gresleyin.
3. Pim aşınmasını kontrol edin. Eğer pim aşınmış ise ön (yönlendiren) tekerlekte oynama olacaktır. Pimi gerektiği gibi geriye çevirin veya değiştirin.
4. Gerekli oldukça ön (yönlendiren) direksiyon tekerleği hizalandırmasını kontrol edin. Hizalamak için; sayfa 16.

Arıza Tespiti

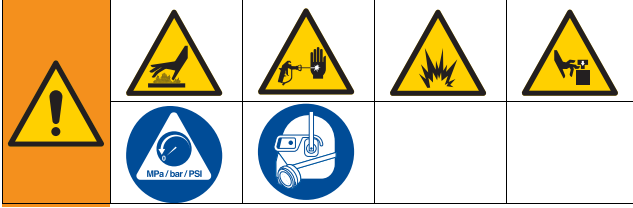

Sorun	Neden	Çözüm
Benzinli motor zor çekiliyor (çalışmıyor).	Hidrolik basınç çok yüksek.	Hidrolik basınç düğmesini saat yönünün aksine çevirerek en düşük basınca getirin.
Motor çalışmıyor.	Motor anahtarı OFF (kapalı) konumunda.	Motor anahtarını ON (açık) konumuna getirin.
	Depoda benzin kalmamış.	Benzin deposunu doldurun. Honda Motorları Kullanıcı Kılavuzu.
	Motor yağ seviyesi düşük.	Motoru çalıştırmayı deneyin. Gerekirse yağı yenileyin. Honda Motorları Kullanıcı Kılavuzu.
	Buji kablosu bağlı değil veya hasarlı.	Buji kablosunu bağlayın veya değiştirin.
	Motor soğuk.	Jikleği kullanın.
	Kısma kolu OFF (kapalı) konumunda.	Kolu ON (açık) konumuna getirin.
	Yağ yanma odasına kaçıyor.	Bujiyi çıkarın. Çalıştırma ipini 3 - 4 kez çekin. Bujiyi temizleyin veya değiştirin. Motoru çalıştırın. Yağ sızıntısını önlemek için püskürtücüyü dik tutun.
Motor çalışıyor, ama deplasmanlı pompa çalışmıyor.	Pompa valfi OFF (kapalı) konumunda.	Pompa valfini ON (açık) konumuna getirin.
	Basınç ayarı çok düşük.	Basıncı arttırmak için basınç ayar düğmesini saat yönünde çevirin.
	Akışkan filtresi tıkalı.	Filtreyi temizleyin.
	Uç veya uç filtresi tıkalı.	Tabanca memesini veya filtresini temizleyin. Manüel 311254.
	Kurumuş boya nedeniyle deplasmanlı pompa piston kolu sıkışmış.	Pompayı temizleyin. Manüel 311845.
	Kayış aşınmış, arızalı veya makaradan çıkmış.	Değiştirin.
	Hidrolik sıvı çok düşük.	Püskürtücüyü kapatın. Sıvı ekleyin*.
	Hidrolik motorun vitesi değişmiyor.	Pompa valfini OFF (Kapalı) konumuna getirin. Basıncı azaltın. Motoru OFF (Kapalı) konumuna getirin. Hidrolik motor kayana dek çubuğu yukarı ya da aşağı hareket ettirin.
Deplasmanlı pompa çalışıyor ancak yukarı strokta çıkış düşük.	Piston bilyası oturmuyor.	Piston bilyasına bakım yapın. Manüel 311845.
	Piston contaları aşınmış veya hasarlı.	Salmastraları değiştirin. Manüel 311845.
Deplasmanlı pompa çalışıyor ancak çıkış aşağı strokta ve/veya her iki strokta birden düşük.	Süzgeç tıkalı.	Filtreyi temizleyin.
	Pompanın içindeki halka conta aşınmış veya hasarlı.	Halka contayı değiştirin. Manüel 311845.
	Emiş valfinin bilyasına malzeme dolmuş veya tam oturmuyor.	Emme valfini temizleyin. Manüel 311845.
	Motor hızı çok düşük.	Gaz ayarını arttırın.
	Emme borusu hava sızdırıyor.	Emme borusunu sıkın.
	Basınç ayarı çok düşük.	Basıncı arttırın.
	Akışkan filtresi, uç filtresi veya uç tıkalı veya kirli.	Filtreyi temizleyin.
	Yoğun malzemelerden dolayı hortumda büyük basınç kaybı.	Daha büyük çaplı hortum kullanın ve/veya toplam hortum uzunluğunu kısaltın. 100 ft veya 1/4 inçten daha büyük hortumun kullanımı püskürtücünün performansını önemli ölçüde azaltır. En uygun performans için 3/8 inçlik hortum kullanın (22 ft minimum).

*Hidrolik sıvısı seviyesini sık sık kontrol edin. Çok azalmasına izin vermeyin. Yalnızca Graco tarafından onaylanmış hidrolik sıvı kullanın.

Sorun	Neden	Çözüm
Pompaya boya zor doluyor.	Pompa veya hortumda hava.	Tüm akışkan bağlantılarını kontrol edin ve sıkın. Boya doldurma sırasında motor hızını azaltın ve pompayı mümkün olabilecek en düşük devirde çalıştırın.
	Emme valfi sızdırıyor.	Emme valfini temizleyin. Bilya yuvasının çentikli veya aşınmış olmadığından ve bilya yuvalarının iyi durumda olduğundan emin olun. Valfi yeniden monte edin.
	Pompa salmastraları aşınmış.	Pompa salmastralarını değiştirin. Manüel 311845.
	Boya çok koyu.	Boyayı tedarikçinin önerileri doğrultusunda inceltin.
	Motor hızı çok yüksek.	Pompaya boya, tiner doldurmadan önce gaz ayarını azaltın.
Basınç yokken yüksek motor hızı.	Yanlış ayarlanmış gaz ayarı.	Gazı basınçsız durumda 3700-3800 rpm'e yeniden ayarlayın.
	Aşınmış motor regülatörü.	Motor regülatörünü değiştirin.
Ekranında rölanti veya çalışma basıncı düşük görünüyor.	Yeni pompa veya yeni salmastralar.	Pompanın rodaj zamanı 100 galona kadar malzeme alıyor.
Boğaz salmastra somununda aşırı boya sızıntısı.	Boğaz salmastra somunu gevşek.	Boğaz salmastra somunu ara parçasını çıkarın. Boğaz salmastra somununu sızıntıyı durdurmaya yetecek kadar sıkın.
	Boğaz salmastraları aşınmış veya hasarlı.	Salmastraları değiştirin. Manüel 311845.
	Deplasman rotu aşınmış veya hasarlı.	Rotu değiştirin. Manüel 311845.
Tabancadan boya, tiner tükürüyor.	Pompa veya hortumda hava.	Tüm akışkan bağlantılarını kontrol edin ve sıkın. Pompayı yeniden boya ile doldurun.
	Tabanca memesi kısmen tıkalı.	Tabanca memesini temizleyin. Manüel 311254.
	Akışkan beslemesi düşük veya boş.	Akışkan beslemesini doldurun. Pompayı doldurun. Pompanın kuru çalıştırılmasını önlemek için akışkan beslemesini sık sık kontrol edin.
Hidrolik motor pistonu rod silicisinde aşırı sızma.	Piston rotu contası aşınmış ya da hasarlı.	Bu parçaları değiştirin.
Sıvı tedariki düşük.	Basınç ayarı çok düşük.	Basıncı arttırın.
	Deplasmanlı pompa çıkış filtresi (kullanılıyorsa) kirlili veya tıkanmış.	Filtreyi temizleyin.
	Pompa girişindeki giriş borusu sıkı değil.	Sıkın.
	Hidrolik motor aşınmış veya hasarlı.	Püskürtücüyü onarım için Graco distribütörüne götürün.
	Sıvı hortumunda büyük basınç düşüşü.	Daha büyük çaplı veya daha kısa hortum kullanın.
Boya püskürtme cihazı aşırı ısınıyor.	Hidrolik parçaların üzerinde boya birikmesi.	Temiz.
	Yağ seviyesi düşük.	Yağ doldurun.
Aşırı hidrolik pompa gürültüsü.	Düşük hidrolik sıvı seviyesi.	Püskürtme makinesini kapatın. Akışkan* ekleyin

Hidrolik Yağ/Filtre Değişimi

Sökme

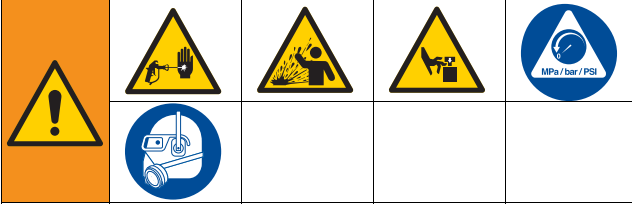

Basınç manuel olarak tahliye edilmediği sürece bu ekipman basınç altındadır. Basınçlı sıvıdan (cilde nüfuz etme gibi), sıvı sıçramasından ve hareketli parçalardan kaynaklanan ciddi yaralanmaları önlemeye yardımcı olması için, püskürtme işlemini bıraktığınızda ve ekipmanı temizlemeden, kontrol etmeden veya servisini yapmadan önce Basınç Tahliye Prosedürü'nü uygulayın.

1. **Basınç Tahliye Prosedürünü** uygulayın, sayfa 8.
2. Boşalan hidrolik yağı tutmak için püskürtücünün altına bir yağ tavaşı ya da bez parçaları koyun.
3. Boşaltma tapasını sökün. Hidrolik yağının boşalmasına izin verin.
4. Filtreyi yavaşça sökün - yağ, oyuğa akacak ve arkaya boşalacaktır.

Montaj

1. Filtre contasına ince bir yağ katı uygulayın. Boşaltma tapasını ve yağ filtresini takın. Conta tabana değdikten sonra yağ filtresini 3/4 tur çevirin.
2. Garaco hidrolik yağı 169236'dan (5 galon/20 litre) ya da 207428'den (1 galon/3,8 litre) 5 kuart doldurun.
3. Yağ seviyesini kontrol edin.

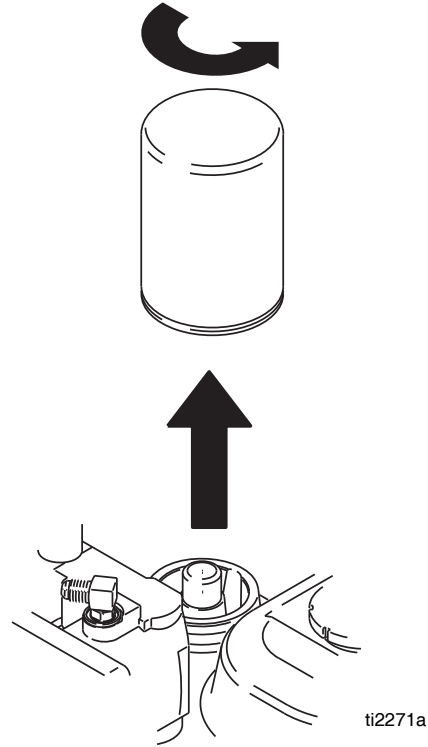

ti2271a

Teknik Veriler

LineLazer 130HS		
Motor	Honda GX120cc	
	ABD	Metrik
Maksimum akışkan çalışma basıncı	3300 psi	(227 bar, 22.7 MPa)
Maksimum serbest debi	1,3 gpm	4,9 lpm
Galon/litre başına devir	85 cpg	22,5 cpl
Hidrolik depo kapasitesi	1,25 galon	(4,73 litre)
Hidrolik basınç	1825 psi	(124 bar)
Maksimum Uç Boyutu		
1 adet tabanca ile	0,037 inç	
2 adet tabanca ile	0,029 inç	
Gürültü Seviyesi (dBa)		
Ses gücü	110 dBa, ISO 3744'e göre	
Ses basıncı	96 dBa, 3,1 ft mesafede ölçülen	
Titreşim seviyesi*		
Sol Yönlü	2,90 m/sn ²	
Sağ Yönlü	2,83 m/sn ²	
*Titreşim, 8 saat günlük maruz kalmaya dayanarak ISO 5349'a göre ölçülmüştür.		
Giriş/Çıkış Boyutları		
Giriş boya süzgeci	16'lık (1190 mikron) paslanmaz çelik elek, tekrar kullanılabilir	
Çıkış boya filtresi	50'lık (250 mikron) paslanmaz çelik elek, tekrar kullanılabilir	
Pompa giriş	1 inç npsm(m)	
Akışkan çıkış ölçüsü	3/8 npt(f)	
Boyutlar/Ağırlık		
Yükseklik	44,5 inç	113,03 cm
Uzunluk	68,25 inç	173,36 cm
Genişlik	34,25 inç	87,0 cm
Ağırlık (kuru, ambalaj harici)	263 lb	119 kg

Islanan parçalar...PTFE, Naylon, poliüretan, V-Max™ deri,
tungsten karbür, paslanmaz çelik, krom kaplama,
nikel-kaplamalı çelik, seramik

Graco Standart Garantisi

Graco, bu dokümanda belirtilen ve Graco tarafından üretilmiş veya Graco veya Ecoquip markasını taşıyan tüm ekipmanın ilk alıcıya kullanım için satıldığı tarihte malzeme ve işçilik hataları içermediğini garanti eder. Graco tarafından yayınlanan her türlü özel, genişletilmiş ya da sınırlı garanti hariç olmak üzere, Graco satış tarihinden itibaren on iki ay süreyle Graco tarafından arızalı olduğu belirlenen tüm ekipman parçalarını onaracak ya da değiştirecektir. Ancak bu garanti, sadece ekipmanın Graco'nun yazılı tavsiyelerine göre monte edilmiş, çalıştırılmış ve bakımı yapılmış olması durumunda geçerlidir.

Bu garanti genel aşınma ve yıpranmayı veya hatalı kurulum, yanlış uygulama, aşınma, korozyon, yetersiz veya uygun olmayan bakım, ihmal, kaza, tahrip veya Graco'nunkiler haricindeki parçaların kullanılması sonucu ortaya çıkan hiçbir arıza, hasar, aşınma veya yıpranmayı kapsamaz ve bunlardan Graco sorumlu tutulamaz. Graco gerek Graco ekipmanının Graco tarafından tedarik edilmemiş yapılar, aksesuarlar, ekipman veya malzemeler ile uyumsuzluğundan gerekse de Graco tarafından tedarik edilmemiş yapıların, aksesuarların, ekipmanın veya malzemelerin uygunsuz tasarımından, üretiminden, kurulumundan, kullanımından ya da bakımından kaynaklanan arıza, hasar veya aşınmadan sorumlu olmayacaktır.

Bu garanti, iddia edilen kusurun doğrulanması için, kusurlu olduğu iddia edilen ekipmanın nakliye ücreti önceden ödenmiş olarak bir Graco yetkili bayiine iade edilmesini şart koşar. Bildirilen arızanın doğrulanması durumunda, Graco tüm arızalı parçaları ücretsiz olarak onarır ya da değiştirir. Nakliye ücreti önceden ödenmiş ekipman orijinal alıcıya iade edilir. Ekipmanın muayenesi sonucunda malzeme ya da işçilik kusuruna rastlanmazsa, onarım işi parça, işçilik ve nakliye maliyetlerini içerebilecek makul bir ücret karşılığında yapılır.

İŞBU GARANTİ TEK VE ÖZELDİR VE HERHANGİ BİR AMACA UYGUNLUK VE TİCARİ ELVERİŞLİLİK İLGİLİ OLANLAR DA DAHİL OLMAK ÜZERE ANCAK BUNLARLA SINIRLI KALMAKSIZIN, AÇIKÇA BELİRTİLMİŞ VEYA İMA EDİLEBİLECEK DİĞER TÜM GARANTİLERİN YERİNE GEÇER.

Herhangi bir garanti ihlali durumunda Graco'nun yegane yükümlülüğü ve alıcının yegane çözüm hakkı yukarıda belirtilen şekilde olacaktır. Alıcı başka hiçbir çözüm hakkının (arızı ya da sonuç olarak ortaya çıkan kar kayıpları, satış kayıpları, kişilerin ya da mülkün zarar görmesi ya da diğer tüm arızı ya da sonuç olarak ortaya çıkan kayıplar da dahil ama bunlarla sınırlı olmamak üzere) olmadığını kabul eder. Garanti ihlaline ilişkin her türlü işlem, satış tarihinden itibaren iki (2) yıl içinde yapılmalıdır.

GRACO TARAFINDAN SATILAN ANCAK GRACO TARAFINDAN ÜRETİLMİYEN AKSESUARLAR, EKİPMANLAR, MALZEMELER VEYA BİLEŞENLERLE İLGİLİ OLARAK GRACO HİÇBİR GARANTİ VERMEZ VE İMA EDİLEN HİÇBİR TİCARİ ELVERİŞLİLİK VE BELİRLİ BİR AMACA UYGUNLUK GARANTİSİNİ KABUL ETMEZ. Graco tarafından satılan fakat Graco tarafından üretilmeyen bu ürünler (elektrik motorları, şalterler, kompresörler, motorlar, römork parçaları, kumlama hortumu veya diğer hortumlar ve kumlama nozulları gibi) var ise üreticilerinin garantisi altındadır. Graco, alıcıya bu garantilerin ihlali için her türlü talebinde makul bir şekilde yardımcı olacaktır.

Graco hiç bir durumda, gerek sözleşme ihlali, garanti ihlali ya da Graco'nun ihmali gerekse bir başka nedenden dolayı olsun, Graco'nun işbu sözleşme uyarınca ekipman temin etmesinden ya da bu sözleşme ile satılan herhangi bir ürün ya da diğer malların tedarik edilmesi, performansı ya da kullanımından kaynaklanan dolaylı, arızı, özel ya da sonuç olarak ortaya çıkan zararlardan sorumlu olmaz.

Graco Bilgileri

Graco ürünleri hakkında en yeni bilgiler için www.graco.com adresini ziyaret edin.

Patent bilgileri için bkz www.graco.com/patents.

SİPARİŞ VERMEK İÇİN, Graco dağıtımınıza başvurun veya en yakın dağıtımçıyı öğrenmek için 1-800-690-2894 numaralı telefonu arayın.

Bu belgede yer alan tüm yazılı ve görsel veriler, basıldığı sırada mevcut olan en son ürün bilgilerini yansıtmaktadır. Graco önceden haber vermeksizin, herhangi bir zamanda değişiklik yapma hakkını saklı tutar.

Orijinal talimatların çevirisi. This manual contains Turkish. MM 3A3392

Graco Merkezi: Minneapolis

Uluslararası Ofisler: Belçika, Çin, Japonya, Kore

GRACO INC. AND SUBSIDIARIES • P.O. BOX 1441 • MINNEAPOLIS MN 55440-1441 • USA

Telif Hakkı 2016, Graco Inc. Tüm Graco üretim yerleri ISO 9001 tescillidir.

www.graco.com

Revizyon B, Nisan 2018