

Катушки шлангов закрытого типа серии LD

3A0257S

RU

Для подачи воздуха, воды, антифриза, жидкости для омывателя ветрового стекла, трансмиссионной жидкости, масла и консистентной смазки. Не рекомендуется для применения вне помещений.

Не разрешено для использования на участках с взрывоопасной атмосферой на территории Европы.

Артикулы и модели: стр. 4







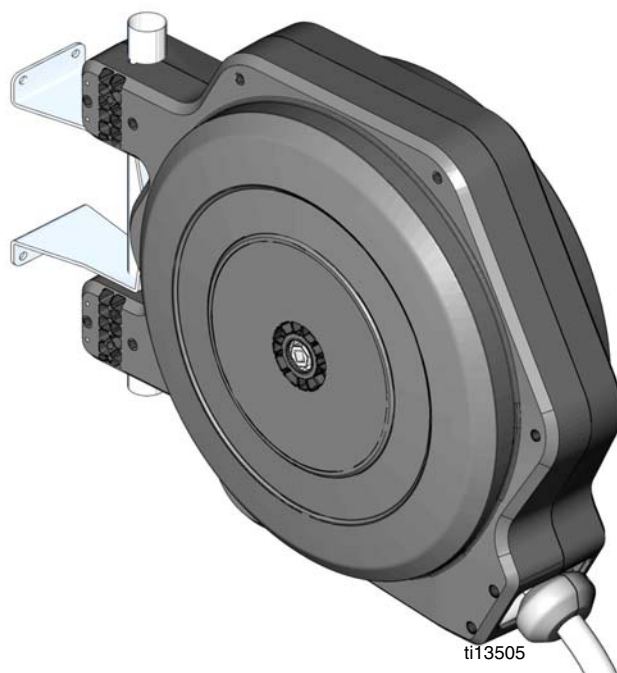

Важные инструкции по технике безопасности

Прочтите все содержащиеся в данном руководстве предупреждения и инструкции. Сохраните эти инструкции.



Предупреждения

Указанные далее предупреждения относятся к настройке, эксплуатации, заземлению, техническому обслуживанию и ремонту этого оборудования. Символом восклицательного знака отмечены предупреждения общего характера, а знак опасности указывает на риск, связанный с определенной процедурой. Обращайтесь к этим предупреждениям для справки. В тексте этого руководства могут встречаться дополнительные предупреждения, касающиеся определенных продуктов.

 ПРЕДУПРЕЖДЕНИЕ	
	<p>ОПАСНОСТЬ ПОЖАРА И ВЗРЫВА</p> <p>Учтите, что при наличии в рабочей зоне легковоспламеняющихся жидкостей, таких как бензин или жидкость стеклоочистителя, легковоспламеняющиеся пары могут воспламениться или взорваться. Для предотвращения возгорания и взрыва:</p> <ul style="list-style-type: none"> Используйте оборудование только в хорошо вентилируемой зоне. Удалите все источники воспламенения, такие как сигареты и портативные электрические лампы. Поддерживайте чистоту в рабочей зоне. Следите, чтобы в ней не было мусора, включая ветошь, пролитый бензин, растворитель или открытые емкости с этими жидкостями. Не подключайте или не отключайте сетевые шнуры, не включайте или не выключайте освещение при наличии легковоспламеняющихся паров жидкости. Заземлите все оборудование в рабочей зоне. Используйте только заземленные шланги. Если появится искра статического разряда или вы почувствуете разряды электрического тока, немедленно прекратите работу. Запрещается использовать оборудование до выявления и устранения проблемы. Рабочая зона должна быть оснащена исправным огнетушителем.
	<p>ОПАСНОСТЬ ВСЛЕДСТВИЕ НЕПРАВИЛЬНОГО ПРИМЕНЕНИЯ ОБОРУДОВАНИЯ</p> <p>Неправильное применение оборудования может привести к серьезным травмам или смертельному исходу.</p> <ul style="list-style-type: none"> Запрещается работать с этим оборудованием в утомленном состоянии, под воздействием лекарственных препаратов или в состоянии алкогольного опьянения. Не допускается превышать максимальное рабочее давление или температуру для компонента системы с наименьшими номинальными значениями. См. раздел Технические данные во всех руководствах по оборудованию. Используйте жидкости и растворители, которые совместимы со смачиваемыми деталями оборудования. Смотрите раздел Технические данные во всех руководствах по оборудованию. Прочтите предупреждения производителя жидкости и растворителя. Для получения полной информации об используемом веществе обратитесь к дистрибьютору или продавцу за паспортами безопасности материалов. Ежедневно проверяйте оборудование. Немедленно ремонтируйте или заменяйте поврежденные или изношенные детали, используя при этом только оригинальные запасные части. Запрещается изменять или модифицировать оборудование. Используйте оборудование только по назначению. Для получения необходимой информации свяжитесь со своим дистрибьютором. Прокладывайте шланги и кабели вне участков движения людей и механизмов, вдали от острых кромок, движущихся частей и горячих поверхностей. Запрещается изгибать и перегибать шланги, а также тянуть за них оборудование. Не допускайте приближения детей и домашних животных к рабочей зоне. Соблюдайте все действующие правила техники безопасности.
  	<p>ОПАСНОСТЬ ПРОКОЛА КОЖИ</p> <p>Жидкость, поступающая под высоким давлением из раздаточного клапана, через места утечек в шлангах или через разрывы в деталях, способна повредить кожу человека. Такое повреждение может выглядеть как обычный порез, но является серьезной травмой, которая может привести к ампутации. Немедленно обратитесь за хирургической помощью.</p> <ul style="list-style-type: none"> Запрещается направлять раздаточный клапан в сторону людей или на части тела. Не кладите руки на сопло раздаточного клапана. Запрещается устранять и отклонять направление утечек рукой, иной частью тела, перчаткой или ветошью. Выполняйте приведенную в настоящем руководстве процедуру снятия давления при прекращении распределения, а также перед чисткой, проверкой или обслуживанием оборудования.
	<p>ОПАСНОСТЬ ПОВРЕЖДЕНИЯ АЛЮМИНИЕВЫМИ КОМПОНЕНТАМИ ПОД ДАВЛЕНИЕМ</p> <p>Не применяйте 1,1,1-трихлорэтан, метилхлорид и другие галогенизированные углеводородные растворители или жидкости, содержащие эти растворители, в алюминиевом оборудовании под давлением. Использование этих веществ может привести к сильной химической реакции и разрушению оборудования, а также к смерти, серьезным травмам и материальному ущербу.</p>

ПРЕДУПРЕЖДЕНИЕ
**ОПАСНОСТЬ ПОЛУЧЕНИЯ ТРАВМ ОТ ДВИЖУЩИХСЯ ДЕТАЛЕЙ**

Движущиеся детали могут прищемить или ампутировать пальцы или другие части тела.

- Держитесь на расстоянии от движущихся деталей.
- Запрещается работать с оборудованием при снятых защитных устройствах или крышках.
- Оборудование, которое находится под давлением, может включиться без предупреждения. Перед проверкой, перемещением и обслуживанием оборудования необходимо выполнить **процедуру сброса давления**, описание которой содержится в настоящем руководстве. Отключите питание или линию подачи воздуха.

**ОПАСНОСТЬ ОБОРУДОВАНИЯ ПОД ДАВЛЕНИЕМ**

Жидкость, поступающая из пистолета-распылителя или клапана подачи, через утечки в шлангах или поврежденных деталях, может попасть в глаза или на поверхность кожи и привести к серьезным травмам.

- Выполняйте приведенную в настоящем руководстве **процедуру сброса давления** при прекращении подачи, а также перед чисткой, проверкой или обслуживанием оборудования.
- Перед использованием оборудования затяните все соединения трубопроводов подачи жидкости.
- Ежедневно проверяйте шланги, трубки и соединения. Немедленно заменяйте изношенные или поврежденные детали.

Модели

Последняя буква в номере каждой модели указывает цвет шлангового барабана. Пример. D = черный. В таблице ниже последняя буква заменена символом #. Например, чтобы показать полный номер модели для черного шлангового барабана модели HEL13#, символ # в таблице заменен на "D". Полный номер модели: HEL13D.

D = черный, поворотный кронштейн

K = оранжевый, неповоротный кронштейн

ПРИМЕЧАНИЯ: Информацию о деталях и комплектах, включая шланги, впускные патрубки и ограничители шлангов, см. в разделе **Спецификация деталей**, начиная со стр. 19.

Дополнительная техническая информация приведена на стр. 23 и 24.

BSPT, номер модели	BSPP, номер модели	NPT, номер модели	Область применения	Размер шланга		Максимальное давление		
						фунтов на кв. дюйм	бар	МПа
24F789	24J126	24H655	Только воздух	1/4 дюйма x 35 футов	6 мм x 10 м	250	17,2	1,7
24F790	24J127	24H656	Только воздух	14 дюймов x 50 футов	6 мм x 15 м	250	17,2	1,7
24F791	24J128	24H657	Воздух/вода	3/8 дюйма x 35 футов	10 мм x 10 м	250	17,2	1,7
24F792	24J129	24H658	Воздух/вода	3/8 дюйма x 50 футов	10 мм x 15 м	250	17,2	1,7
24F793	24J130	24H659	Воздух/вода	1/2 дюйма x 35 футов	12 мм x 10 м	250	17,2	1,7
24F794	24J131	24H660	Воздух/вода	1/2 дюйма x 45 футов	12 мм x 14 м	250	17,2	1,7
24F795	24J132	24H661	Масло	3/8 дюйма x 35 футов	10 мм x 10 м	1800	124,0	12,4
24F796	24J133	24H662	Масло	1/2 дюйма x 35 футов	12 мм x 10 м	1800	124,0	12,4
24F797	24J134	24H663	Консистентная смазка	1/4 дюйма x 35 футов	6 мм x 10 м	5000	345	34,5
	26C106		Консистентная смазка	1/4 дюйма x 35 футов	6 мм x 10 м	5000	345	34,5

Модели BSPT (только с кронштейном)

Модель №*	Область применения	Размер шланга		Максимальное давление			Впускной комплект❖
				фунтов на кв. дюйм	Бар	МПа	
HEL13#	Только воздух	1/4 дюйма x 35 футов	6 мм x 10 м	250	17.2	1.7	24C437
HEL15#	Только воздух	14 дюймов x 50 футов	6 мм x 15 м	250	17.2	1.7	24C437
HEL23#	Воздух/вода	3/8 дюйма x 35 футов	10 мм x 10 м	250	17.2	1.7	24C438
HEL25#	Воздух/вода	3/8 дюйма x 50 футов	10 мм x 15 м	250	17.2	1.7	24C438
HEL33#	Воздух/вода	1/2 дюйма x 35 футов	12 мм x 10 м	250	17.2	1.7	24C438
HEL34#	Воздух/вода	1/2 дюйма x 45 футов	12 мм x 14 м	250	17.2	1.7	24C438
HEM23#	Масло	3/8 дюйма x 35 футов	10 мм x 10 м	1800	124.0	12.4	24C440
HEM33#	Масло	1/2 дюйма x 35 футов	12 мм x 10 м	1800	124.0	12.4	24C441
HEN13#	Консистентная смазка	1/4 дюйма x 35 футов	6 мм x 10 м	5000	345	34.5	24C442
24M275* 24M276*	Масло	1/2 дюйма x 35 футов	12 мм x 10 м	750	52.0	5.2	24C441
24M277*	Только воздух	Нет	8 мм x 15 м	150	10.5	1.05	24C437
24Y202*	Воздух/вода	3/8 дюйма x 35 футов	10 мм x 10 м	250	17.2	1.7	24J254
24Y203*	Масло	1/2 дюйма x 35 футов	12 мм x 10 м	1800	124.0	12.4	24J256

❖ Заказывается отдельно. Дополнительную информацию см. на стр. 21.

* Для данных моделей варианты цветового исполнения не предусмотрены.

★Входит в комплект.

Установка



Для установки данной системы требуется **провод заземления (G), главный пневмораспределитель воздуховыпускного типа (E) и жидкостный дренажный клапан (H)**. Эти компоненты способствуют снижению риска нанесения тяжелых травм, в том числе поражения электрическим током и попадания брызг в глаза или на кожу.

- **Провод заземления** должен быть подключен к заземляющему выводу насоса и к точке истинного заземления согласно местным нормам.
- **Главный пневмораспределитель воздуховыпускного типа** выпускает воздух, захваченный между ним и насосом после того, как перекрывается соединение с насосом. Захваченный воздух может вызвать внезапную работу насоса. Расположите клапан ближе к насосу.
- **Жидкостный дренажный клапан** позволяет сбросить давление жидкости в поршневом насосе, шланге и распылителе. Для сброса давления срабатывания клапана может быть недостаточно.

Типовая схема установки



Рис. 1

- | | | | |
|---|---|---|-------------------------------|
| A | Главная линия подачи воздуха | L | Жидкостный трубопровод 25A113 |
| B | Линия подачи воздуха в насос | M | Катушка для шланга |
| C | Воздушный фильтр | N | Раздаточный клапан |
| D | Пневматический регулятор | P | Гибкий впускной шланг |
| E | Главный пневмораспределитель воздуховыпускного типа (обязательно) | | |
| F | Насос | | |
| G | Провод заземления насоса (обязательно) | | |
| H | Тепловой предохранительный клапан (обязательно) | | |
| J | Клапан сброса давления (обязательно) | | |
| K | Жидкостный запорный клапан | | |

Настенный монтаж

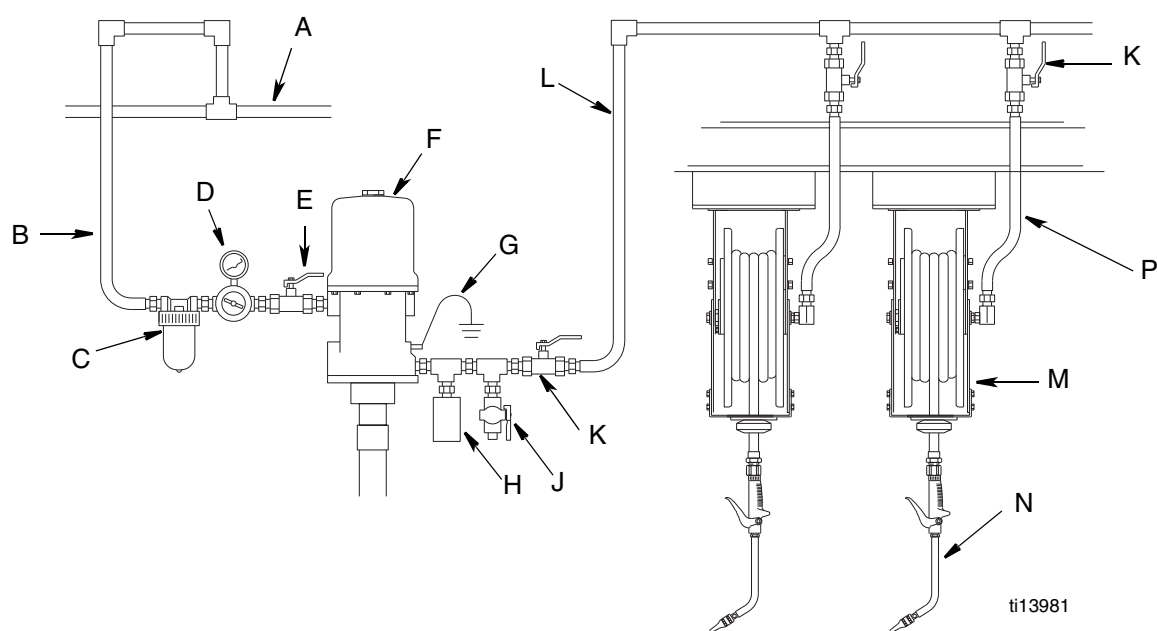

С целью уменьшить риск нанесения травмы, убедитесь в том, что монтажная поверхность достаточно прочна, чтобы выдержать вес барабанов и смазочных материалов и нагрузку от тягового усилия на обслуживающие шланги. Вес узлов шланговых барабанов см. в разделе "Технические данные", стр. 19.

1.



ti13506

2.

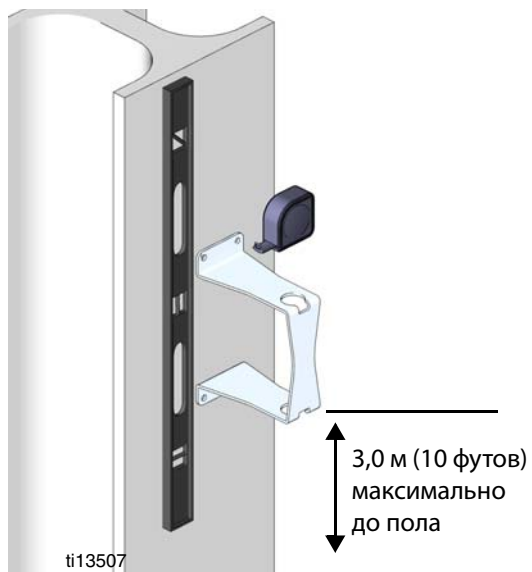

ti13507

3.

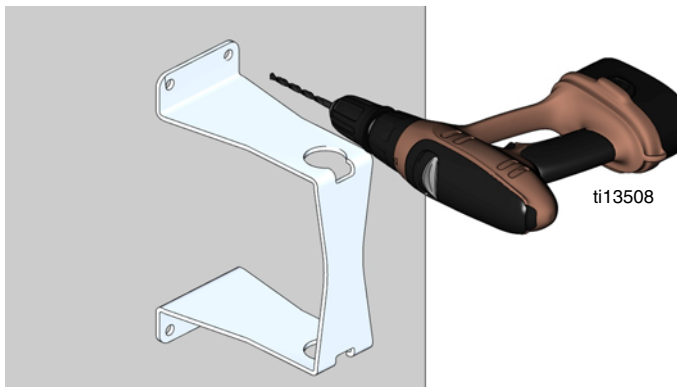

ti13508

4.

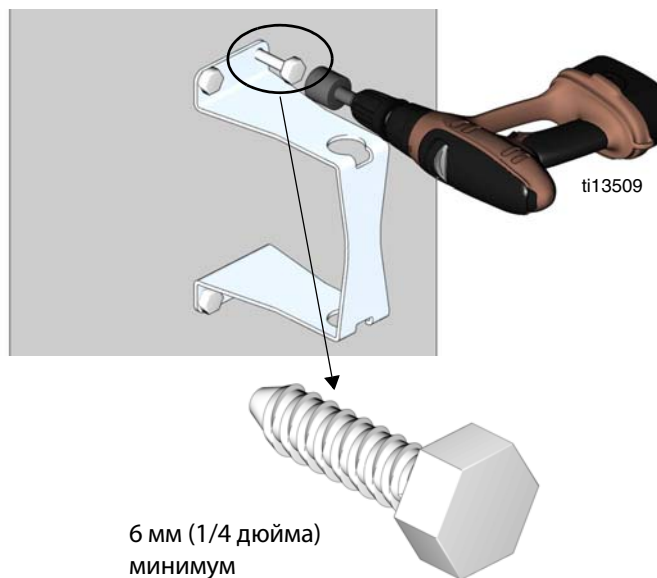

ti13509

6 мм (1/4 дюйма)
МИНИМУМ

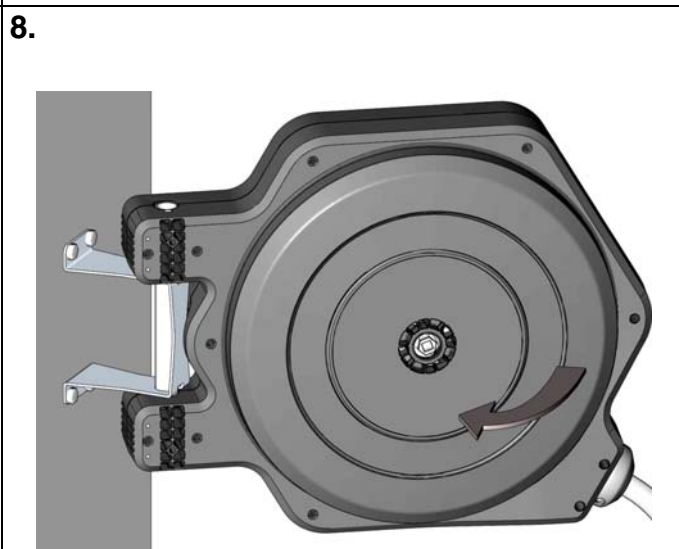
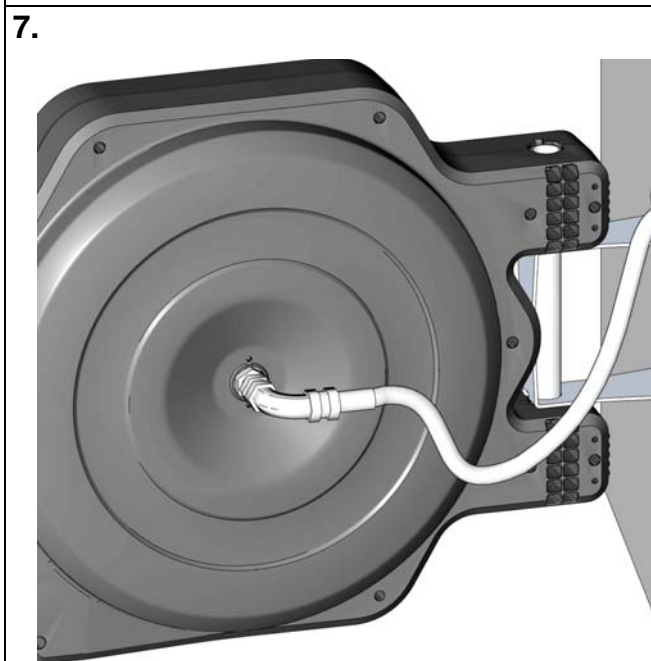
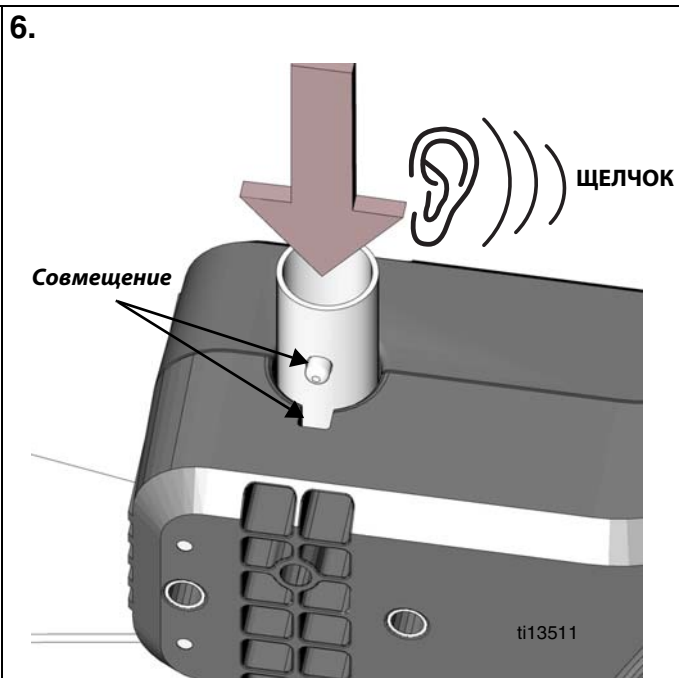
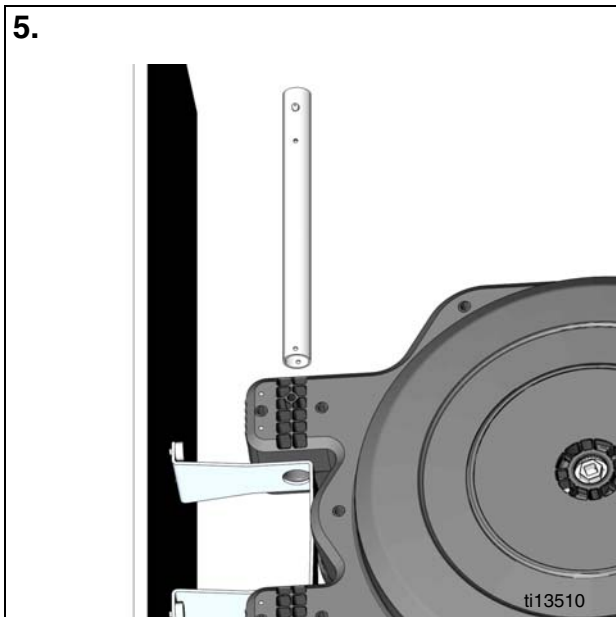

Подвесная установка



С целью уменьшить риск нанесения травмы, убедитесь в том, что монтажная поверхность достаточно прочна, чтобы выдержать вес барабанов и смазочных материалов и нагрузку от тягового усилия на обслуживающие шланги. Вес узлов шланговых барабанов см. в разделе "Технические данные", стр. 19.

1.



2.

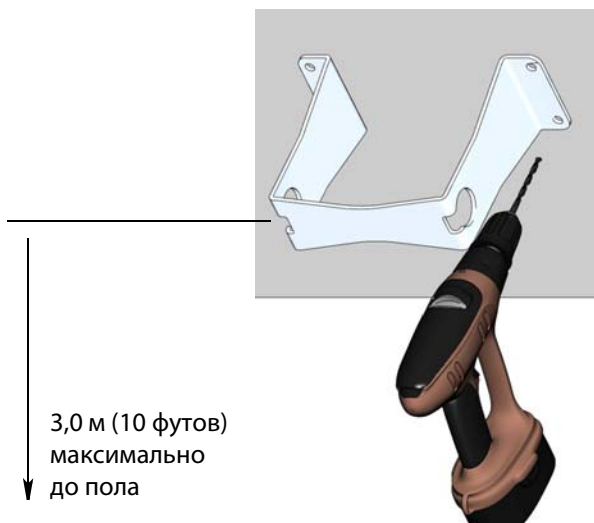

3.

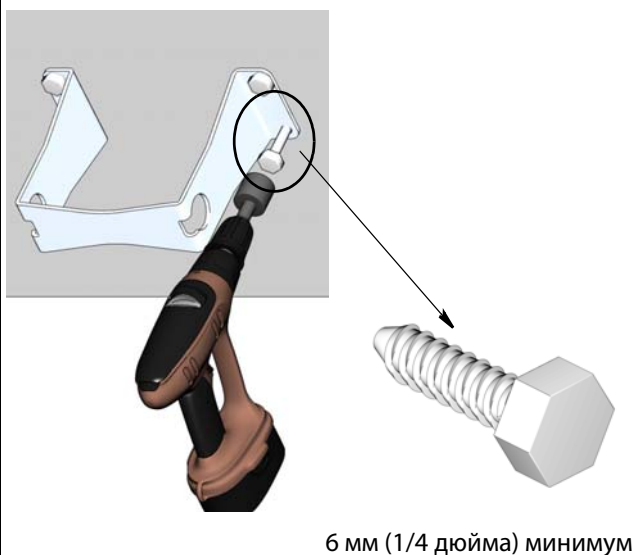

4.

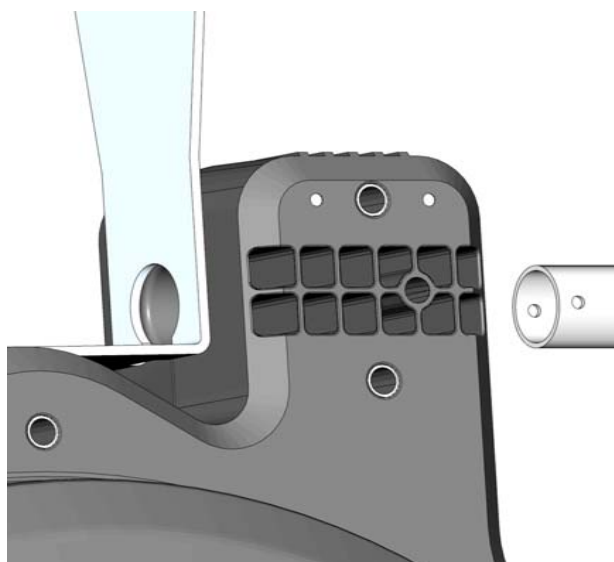

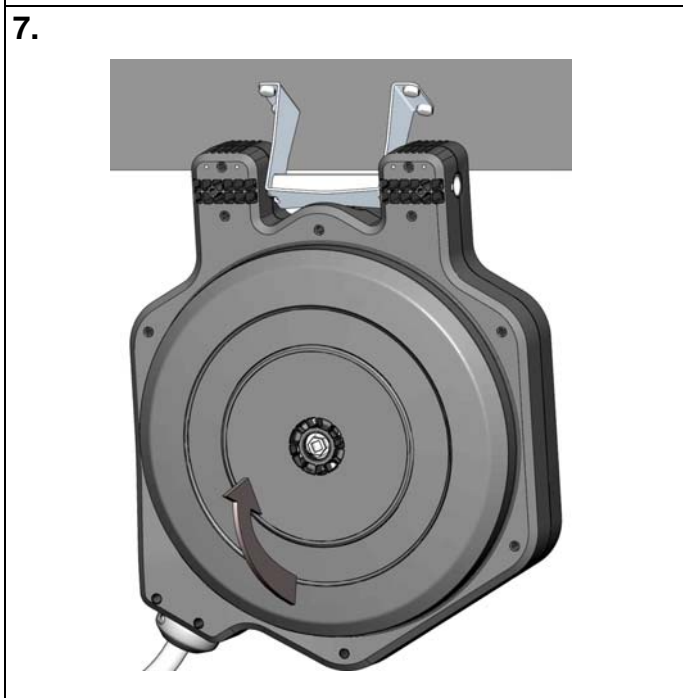
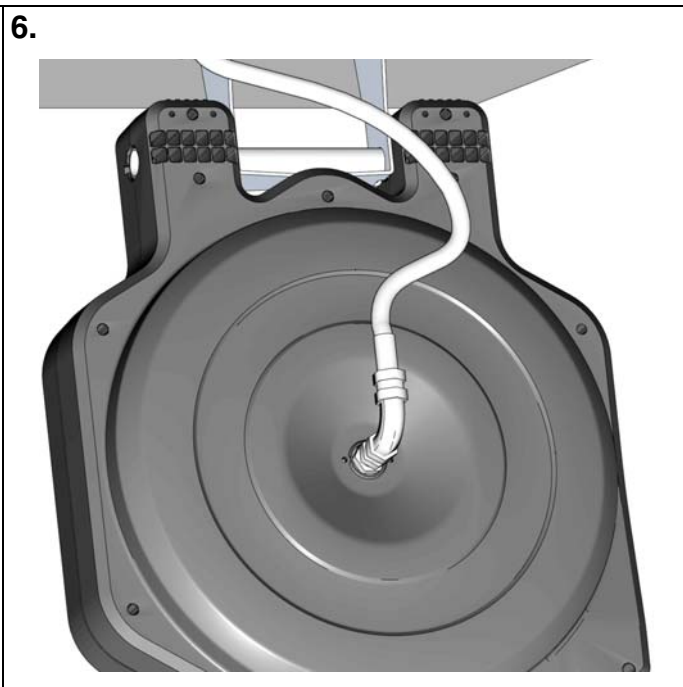
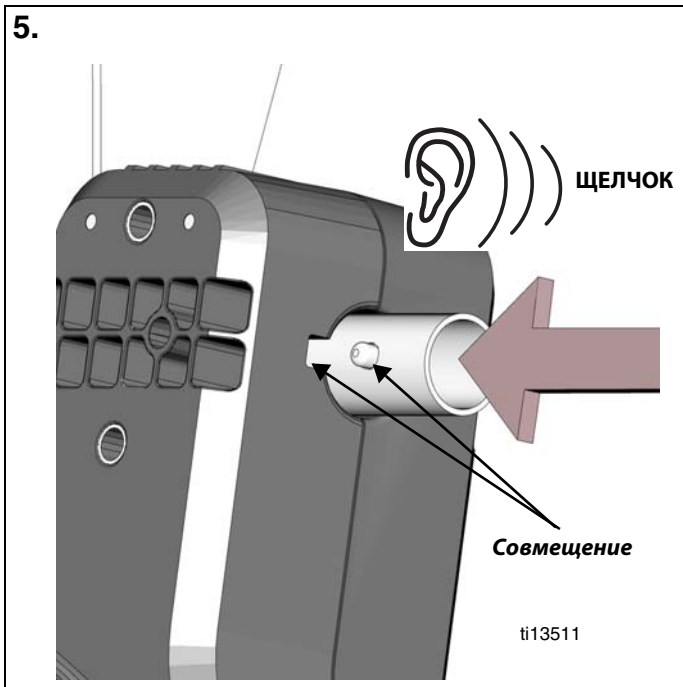

Промывка

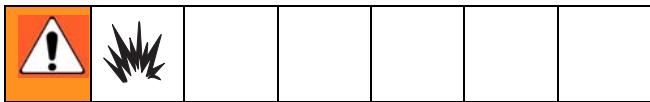

Перед установкой расходомера или раздаточного клапана на конец шланга промойте подающую линию подходящим растворителем, таким как Stoddard или уайт-спирит.

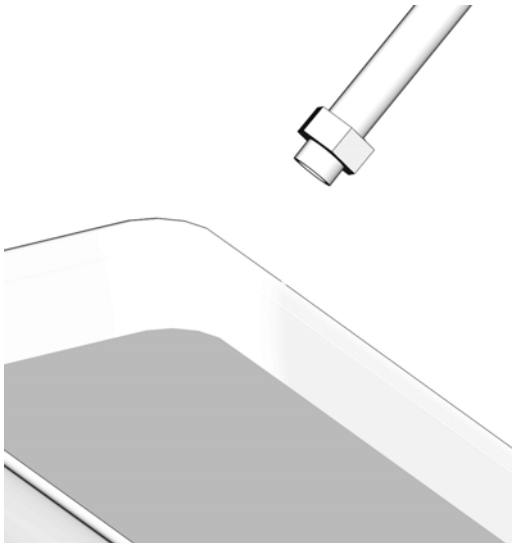
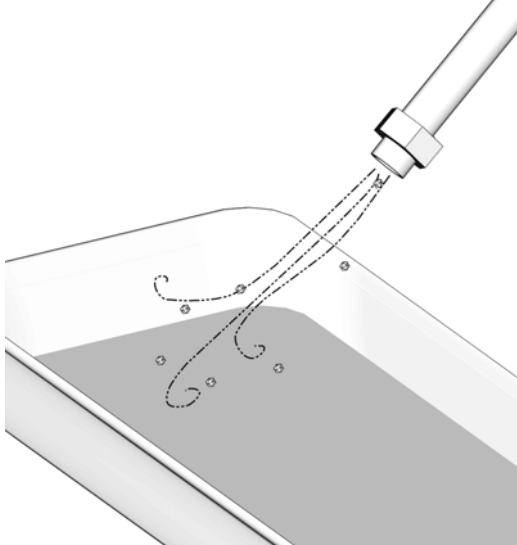
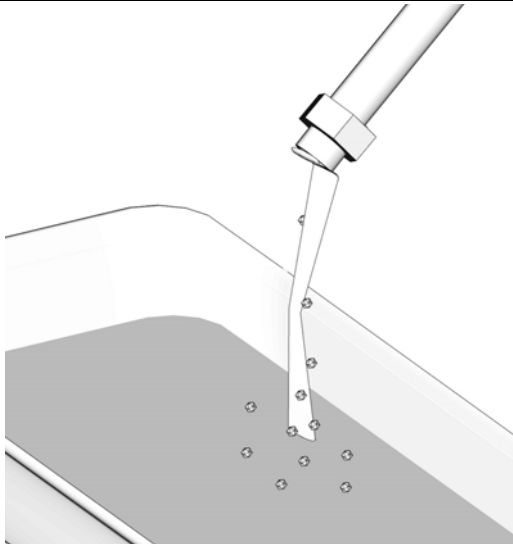
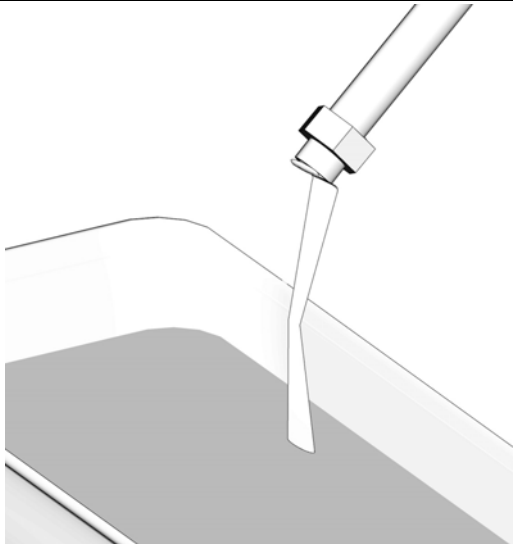
1. Поместите конец шланга в емкость для отходов.	2. Прокачайте воздухом всю линию подачи смазочного материала.
	
3. Промойте оборудование подходящим растворителем, пока выходящая жидкость не станет чистой.	4. Прокачивайте распределяемую смазку через линию, пока не вымоется весь растворитель.
	

Перестановка ограничителя шланга (необязательно)

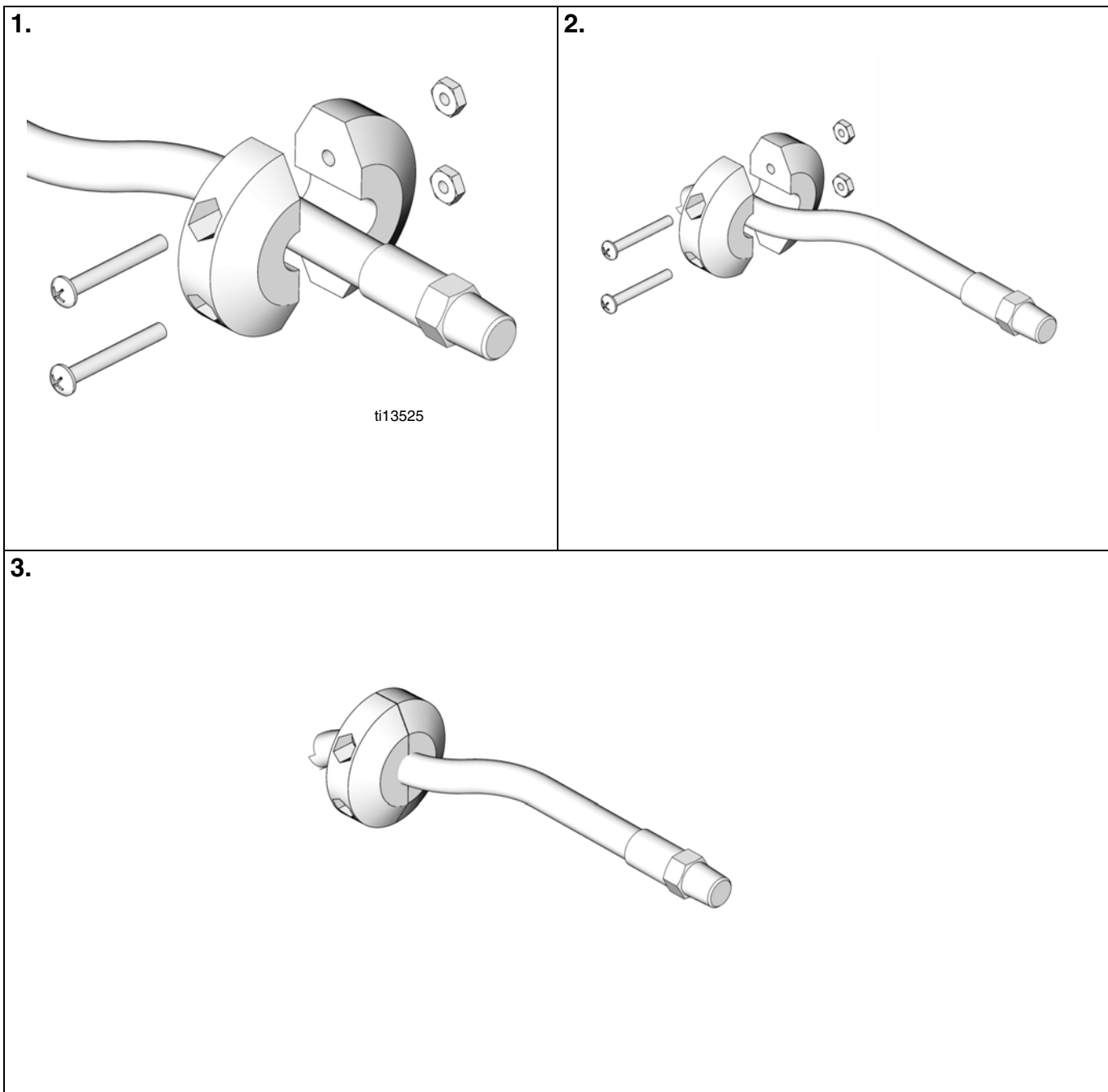

Установка расходомера

1.

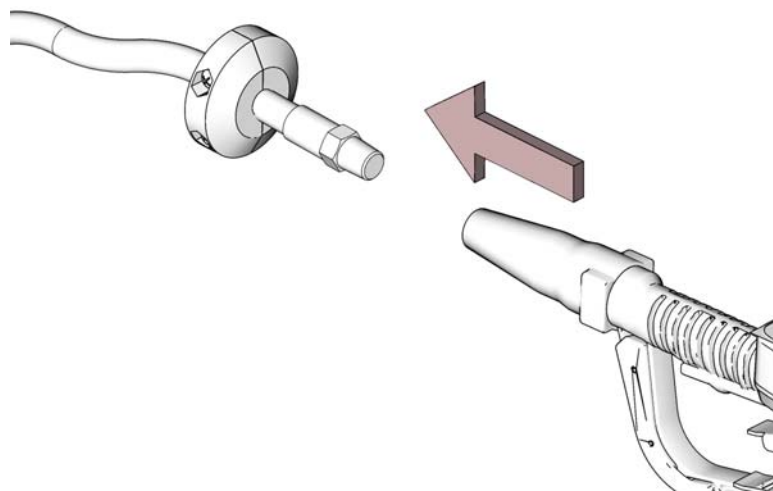

Регулировка натяжения пружины



ОПАСНОСТЬ УДАРА

Пружина постоянно сильно натянута и может выскочить или раскрутиться с достаточно большой силой, чтобы нанести серьезную травму.

- Пружина шлангового барабана не подлежит техническому обслуживанию. Не пытайтесь заменять или обслуживать пружину.
- При регулировке натяжения пружины всегда держите ручку храповика крепко двумя руками.
- При уменьшении натяжения пружины никогда не пытайтесь повернуть храповик более чем на 1/4 оборота при каждом толкательном движении.

Неконтролируемое раскручивание шлангового барабана может привести к нанесению серьезных травм, если вас заденет шланг или инструмент.

- Никогда не допускайте свободного вращения барабана.
- При проведении регулировки барабан должен быть надежно закреплен болтами.

Увеличение натяжения

Таблица 1. Рекомендованные обороты для установки и уменьшения натяжения пружины

Модель	Прибл. количество оборотов	
	Кол-во полных оборотов для увеличения натяжения пружины	Кол-во 1/4 оборотов для уменьшения натяжения пружины
HEL13#, 24F735, 24F744, 24F753, 24F762, 24F771, 24F780, 24J258, 24J267, 24J276	4	16
HEL15#, 24F736, 24F745, 24F754, 24F763, 24F772, 24F781, 24J259, 24J268, 24J277, 24M277	3	12
HEL23#, 24F737, 24F746, 24F755, 24F764, 24F773, 24F782, 24J260, 24J269, 24J278	4	16
HEL25#, 24F738, 24F747, 24F756, 24F765, 24F774, 24F783, 24J261, 24J270, 24J279	4	16
HEL33#, 24F739, 24F748, 24F757, 24F766, 24F775, 24F784, 24J262, 24J271, 24J280	4	16
HEM23#, 24F741, 24F750, 24F759, 24F768, 24F777, 24F786, 24J264, 24J273, 24J282	5	20
HEM33#, 24F742, 24F751, 24F760, 24F769, 25A113, 24F787, 24J265, 24J274, 24J283	7	28
HEH13#, 24F743, 24F752, 24F761, 24F770, 24F779, 24F788, 24J266, 24J275, 24J284, 26C106	6	24
HEL34#, 24F740, 24F749, 24F758, 24F767, 24F776, 24F785, 24J263, 24J272, 24J281, 24M275, 24M276	4	16

1.

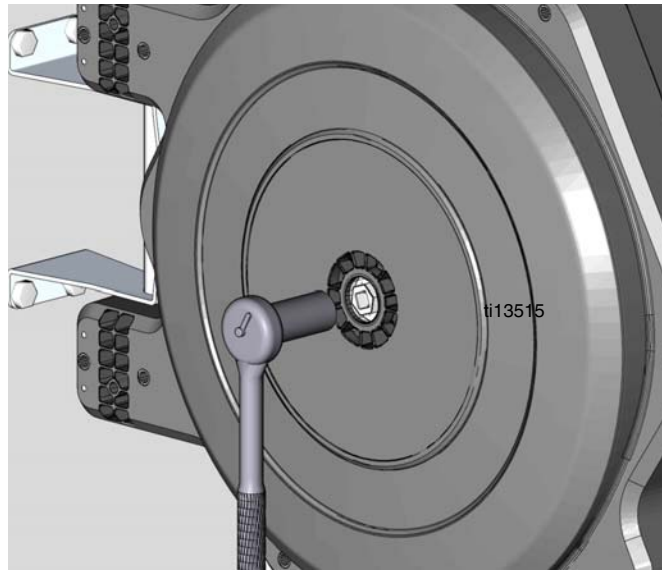

2.

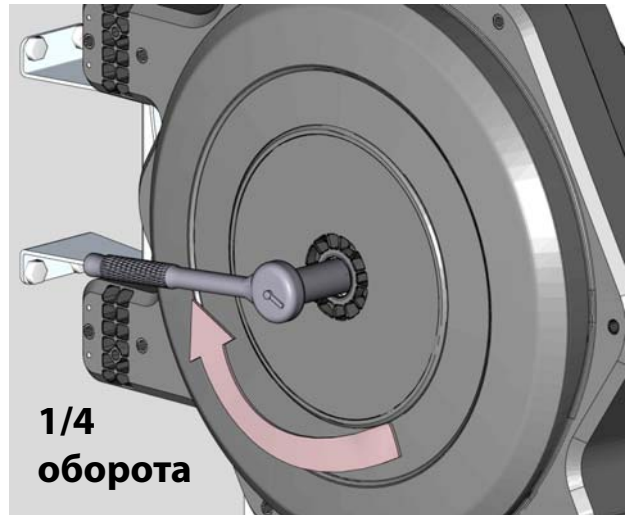

Уменьшение натяжения пружины

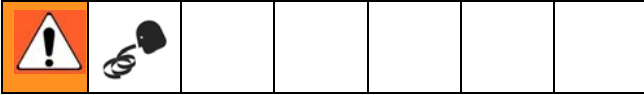

1.

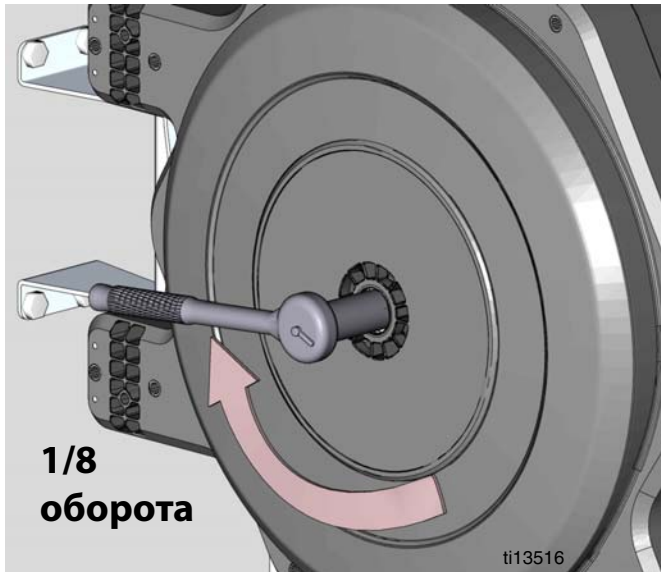

2. Нажмите на храповик. Возьмитесь крепко за ручку двумя руками и проверните храповик против часовой стрелки **ВСЕГО** на 1/4 оборота.

Повторяйте данную процедуру толкания и поворачивания храповика против часовой стрелки, **ВСЕГО** на 1/4 оборота до тех пор, пока пружина не будет полностью разгружена. Количество оборотов 1/4 для полной разгрузки пружины см. в таблице 1, стр 13.

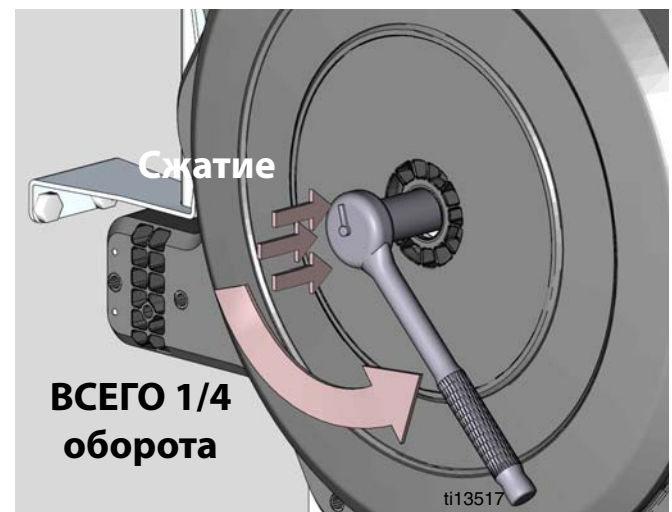

3.



Эксплуатация

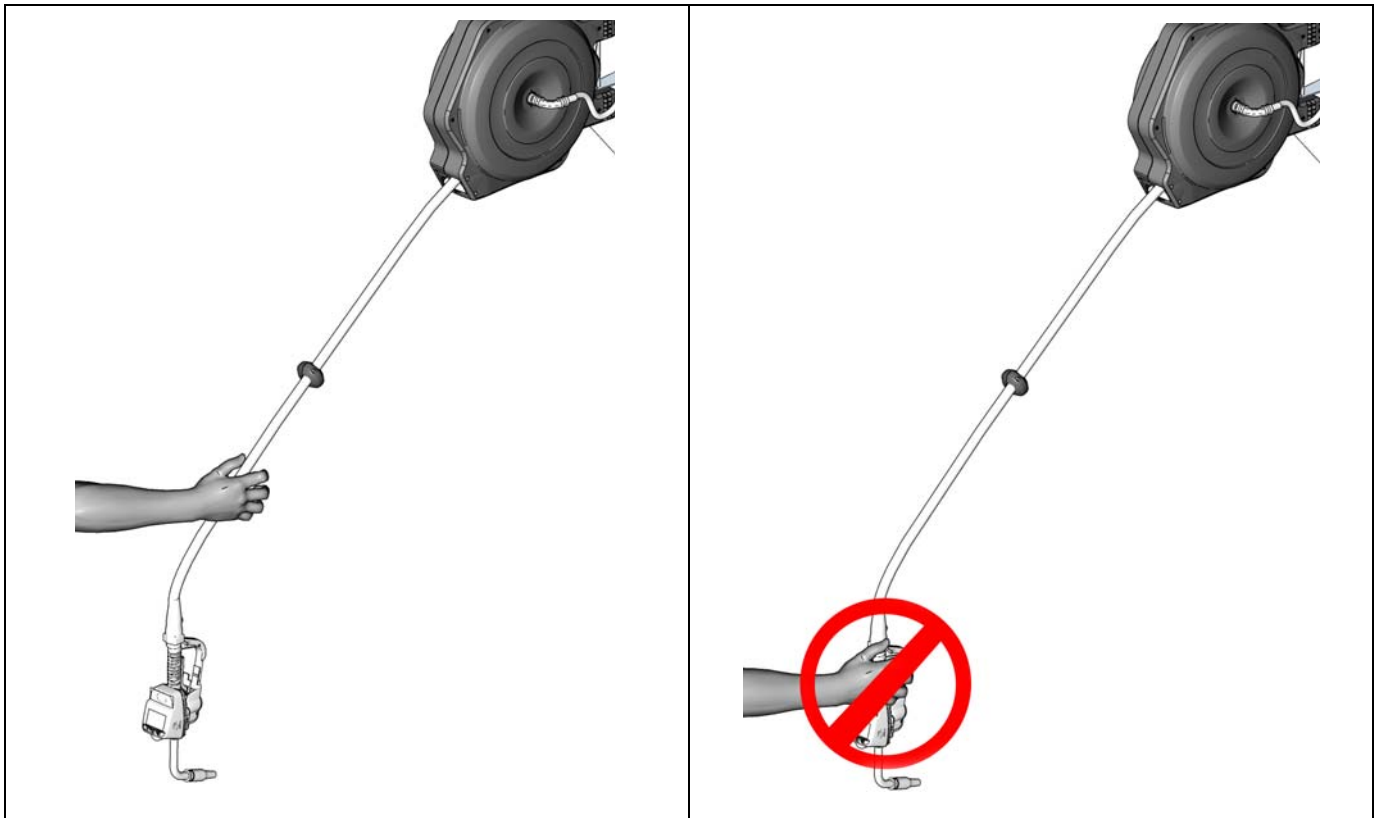

Ремонт и техническое обслуживание

Процедура сброса давления

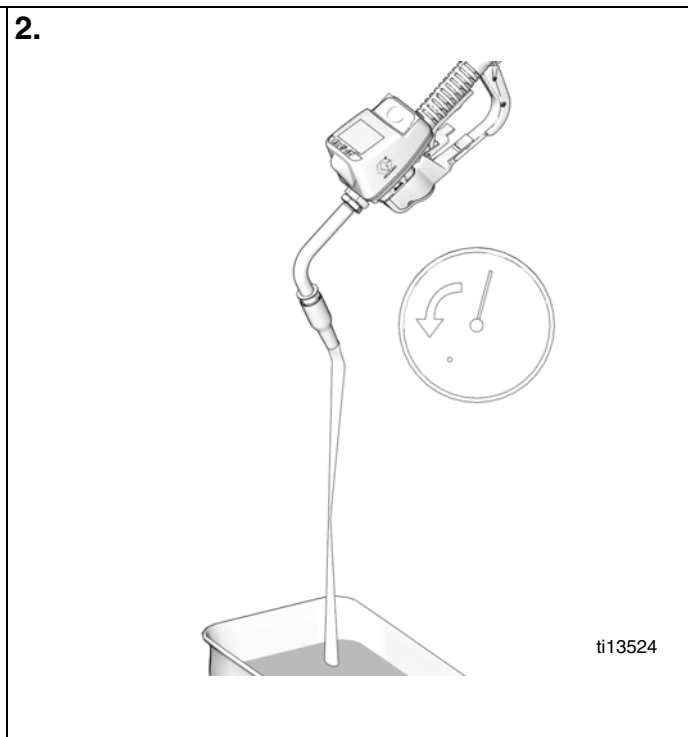
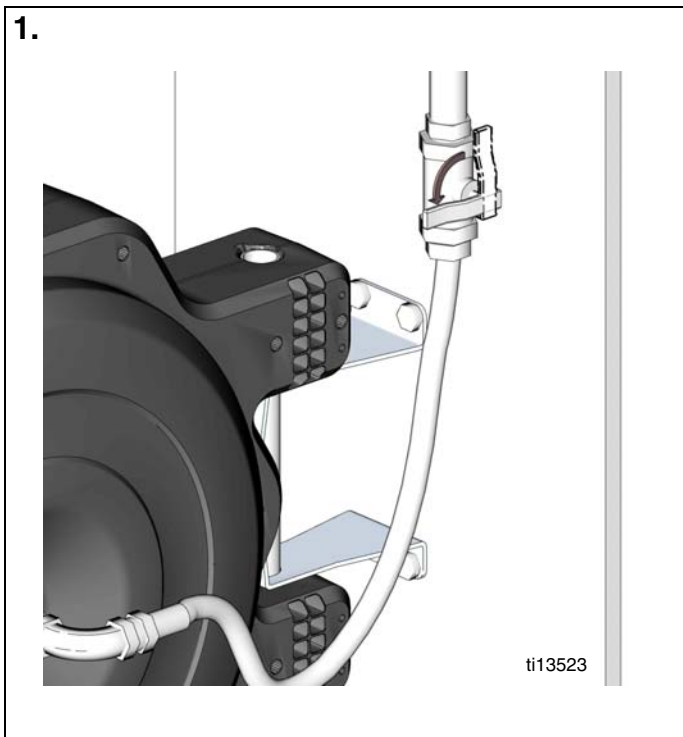
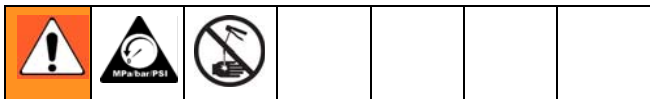

Разборка



1.

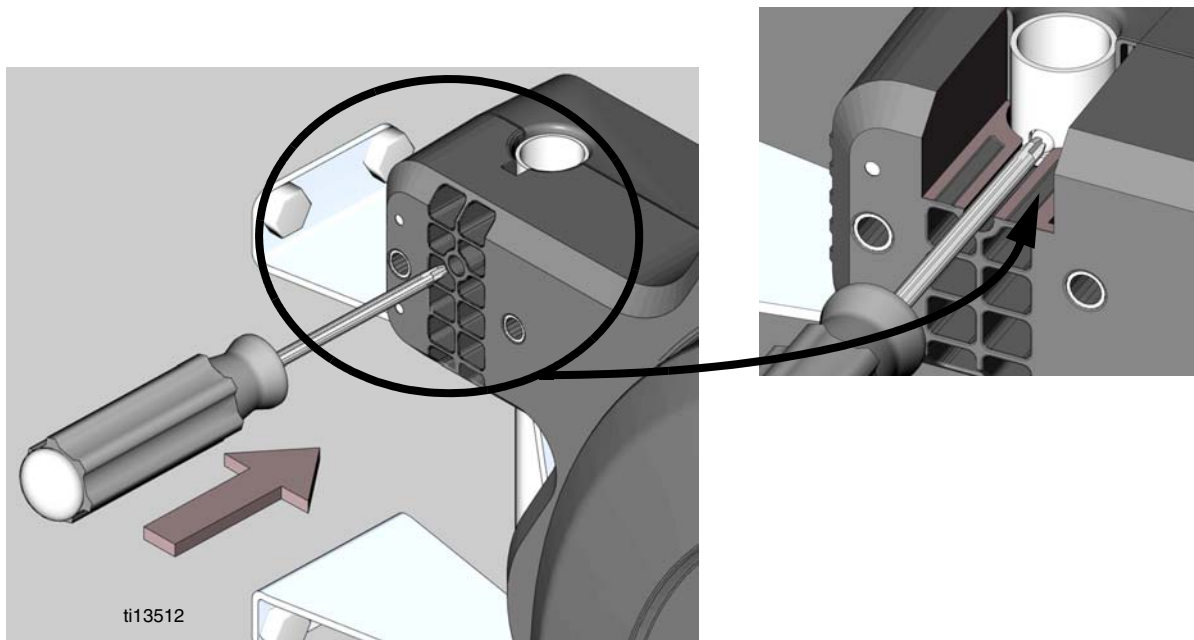

2.

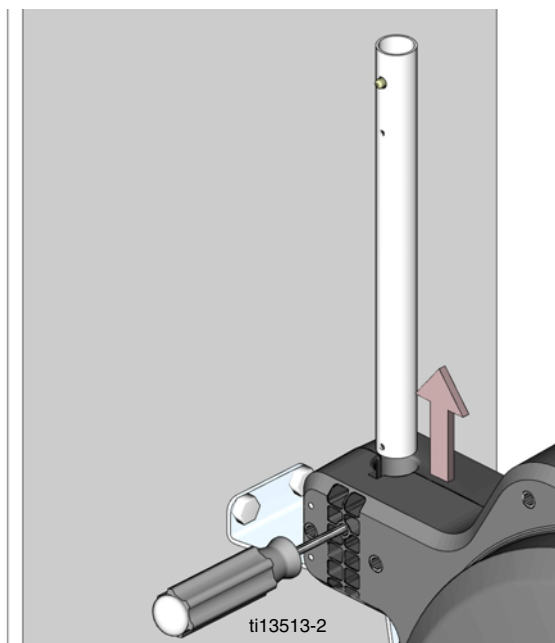

3.

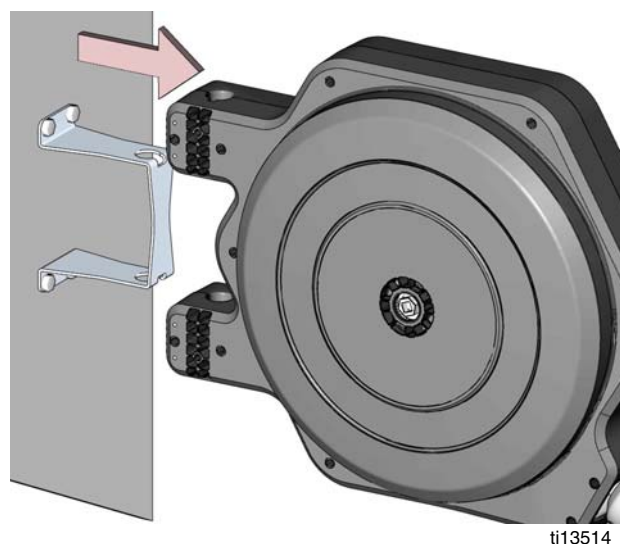

Спецификация деталей

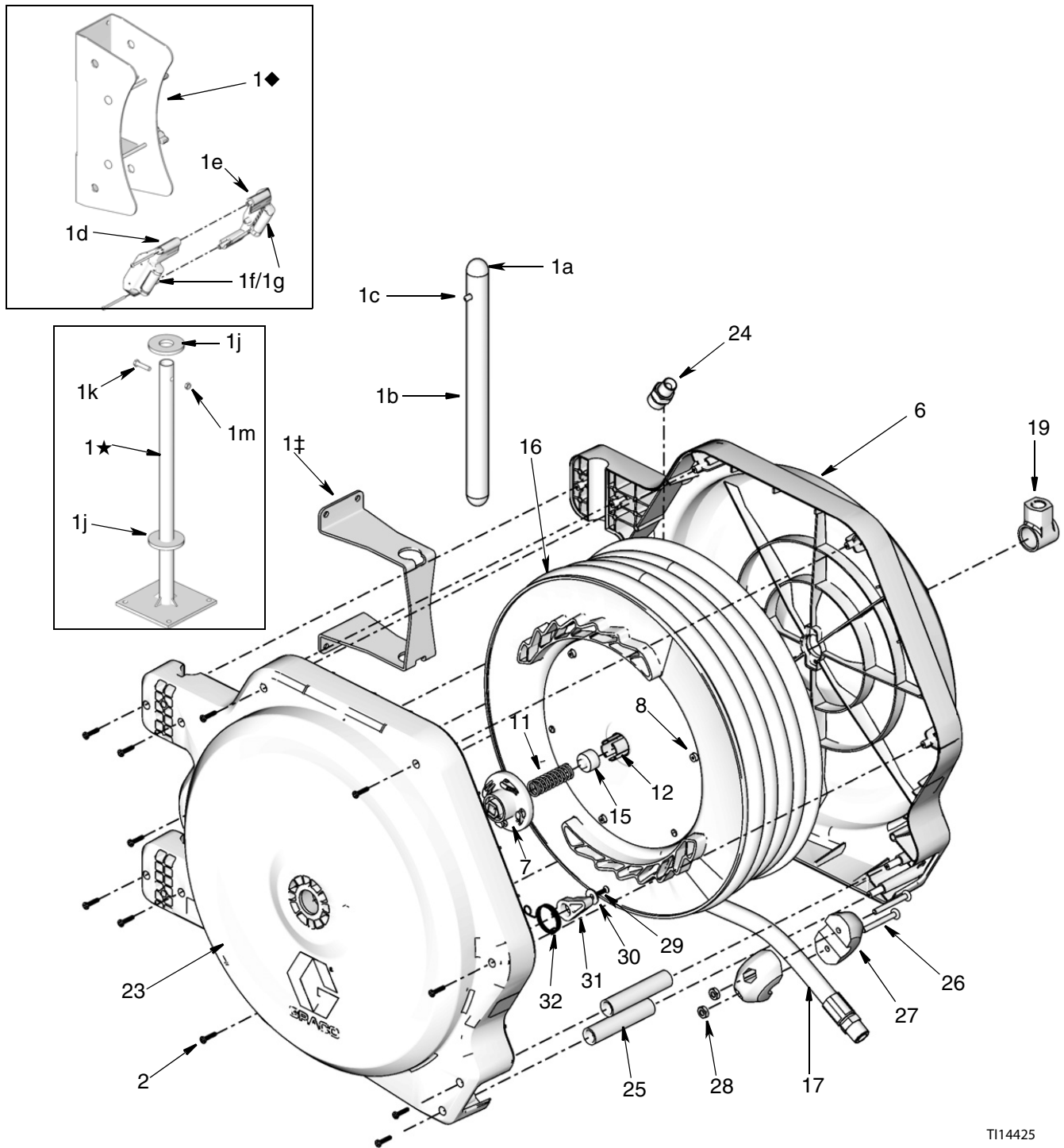

T114425

Поз.	Арт. №	Описание	Кол-во
1‡	15Y706	КРОНШТЕЙН, шарнирного соединения, входит во все модели HEL, NEM и NEN	1
1◆	24E319	КРОНШТЕЙН, неповоротный, входит в модели 24M275, 24M276, 24M277	
1★	16C019	КРОНШТЕЙН, неповоротный, для установки на стенде	
1a‡◆		. КРЫШКА, монтажной трубки	2
1b‡◆		. ТРУБКА, монтажная	1
1c‡◆		. ЗАЖИМ, кнопочный	1
1d◆		. КРОНШТЕЙН, ролика А	1
1e◆		. КРОНШТЕЙН, ролика В	1
1f◆		. ШТИФТ, ролика	2
1g◆		. РОЛИК, шланга	2
1h★		. ВИНТ, крепежный, с полукруглой головкой	2
1j★		. ШАЙБА	1
1k★		. БОЛТ	1
1m★		. ГАЙКА	1
2		ВИНТ, крепежный, с полукруглой головкой	11
6		КОРПУС (В)	1
7		РЕГУЛИРУЮЩЕЕ УСТРОЙСТВО, силовой пружины	1
8		ВИНТ, с цилиндрической головкой со сферой и шлицем	3
11		ПРУЖИНА, регулирующего устройства	1
12		ТРУБКА, вала	1
15		КРЫШКА, вала	1
16		КАТУШКА	1

Поз.	Арт. №	Описание	Кол-во
	262214	ШЛАНГ ГИБКИЙ, 1/4 дюйма x 35 футов (внутр. диам. 6 мм x 10 м), BSPT, для воздуха	1
	262216	ШЛАНГ ГИБКИЙ, 1/4 дюйма x 50 футов (внутр. диам. 6 мм x 15 м), BSPT, для воздуха	1
	262218	ШЛАНГ ГИБКИЙ, 3/8 дюйма x 35 футов (внутр. диам. 10 мм x 10 м), BSPT, для воздуха/воды	1
	262220	ШЛАНГ ГИБКИЙ, 3/8 дюйма x 50 футов (внутр. диам. 10 мм x 15 м), BSPT, для воздуха/воды	1
	262222	ШЛАНГ ГИБКИЙ, 1/2 дюйма x 35 футов (внутр. диам. 12 мм x 10 м), BSPT, для воздуха/воды	1
	262232	ШЛАНГ ГИБКИЙ, 1/2 дюйма x 45 футов (внутр. диам. 10 мм x 14 м), BSPT, для масла	1
	262224	ШЛАНГ ГИБКИЙ, 3/8 дюйма x 35 футов (внутр. диам. 10 мм x 10 м), BSPT, для масла	1
	262226	ШЛАНГ ГИБКИЙ, 1/2 дюйма x 35 футов (внутр. диам. 12 мм x 10 м), BSPT, для масла	1
	262227	ШЛАНГ ГИБКИЙ, 1/4 дюйма x 35 футов (внутр. диам. 6 мм x 10 м), BSPT, для консистентной смазки	1
	262584	ШЛАНГ, 1/4 дюйма x 35 футов (внутр. диам. 6 мм x 10 м), NPT, для воздуха	1
	262585	ШЛАНГ, 1/4 дюйма x 50 футов (внутр. диам. 6 мм x 15 м), NPT, для воздуха	1
	262586	ШЛАНГ, 3/8 дюйма x 35 футов (внутр. диам. 10 мм x 10 м), NPT, для воздуха/воды	1
	262587	ШЛАНГ, 3/8 дюйма x 50 футов (внутр. диам. 10 мм x 15 м), NPT, для воздуха/воды	1
	262588	ШЛАНГ, 1/2 дюйма x 35 футов (внутр. диам. 12 мм x 10 м), NPT, для воздуха/воды	1
	262589	ШЛАНГ, 3/8 дюйма x 35 футов (внутр. диам. 10 мм x 10 м), NPT, для масла	1
	262590	ШЛАНГ, 1/2 дюйма x 35 футов (внутр. диам. 12 мм x 10 м), NPT, для масла	1
	262591	ШЛАНГ, 1/4 дюйма x 35 футов (внутр. диам. 6 мм x 10 м), NPT, для консистентной смазки	1
	262592	ШЛАНГ, 1/2 дюйма x 45 футов (внутр. диам. 12 мм x 14 м), NPT, для воздуха/воды	1
	24J295	ШЛАНГ, 1/4 дюйма x 35 футов (внутр. диам. 6 мм x 10 м), BSPP, для воздуха	1
	24J296	ШЛАНГ, 1/4 дюйма x 50 футов (внутр. диам. 6 мм x 15 м), BSPP, для воздуха	1
	24J297	ШЛАНГ, 3/8 дюйма x 35 футов (внутр. диам. 10 мм x 10 м), BSPP, для воздуха/воды	1
	24J298	ШЛАНГ, 3/8 дюйма x 50 футов (внутр. диам. 10 мм x 15 м), BSPP, для воздуха/воды	1
	24J299	ШЛАНГ, 1/2 дюйма x 35 футов (внутр. диам. 12 мм x 10 м), BSPP, для воздуха/воды	1
	24J300	ШЛАНГ, 3/8 дюйма x 35 футов (внутр. диам. 12 мм x 14 м), BSPP, для масла	1
	24J301	ШЛАНГ, 1/2 дюйма x 35 футов (внутр. диам. 10 мм x 10 м), BSPP, для масла	1
	24J302	ШЛАНГ, 1/4 дюйма x 35 футов (внутр. диам. 12 мм x 10 м), BSPP, для воздуха	1
	24J303	ШЛАНГ, 1/4 дюйма x 45 футов (внутр. диам. 6 мм x 10 м), BSPP, для воздуха/воды	1
	24N175	ШЛАНГ, 8 мм внутр. диам. x 15 м, быстроразъемная муфта	1

Поз.	Арт. №	Описание	Кол-во
19	24C531	КОМПЛЕКТ, шарнирного соединения, воздух, воздух/вода (модели 24F789, 24F790, 24F791, 24F792, 24F793, 24F794, 24J126, 24J127, 24J128, 24J129, 24J130, 24J131, 24M277 и HEL)	1
	24C532	КОМПЛЕКТ, шарнирного соединения, масло (модели 24F795, 24F796, 24J132, 24J133, 24M275, 24M276 и NEM)	1
	24C533	КОМПЛЕКТ, шарнирного соединения, смазка (модели 24H797, 24J134 и NEN)	1
	24H474	КОМПЛЕКТ, шарнирного соединения, воздух, воздух/вода (модели 24H655, 24H656, 24H657, 24H658, 24H659 и 24H660)	1
	24H475	КОМПЛЕКТ, шарнирного соединения, воздух, воздух/вода (модели 24H661 и 24H662)	1
	24H476	КОМПЛЕКТ, шарнирного соединения, смазка (модель 24H663)	1
23		КОРПУС (А)	1
24		ФИТИНГ	1
25		РОЛИК, направляющая шланга	2
26		ВИНТ, крепежный, с крестообразным шлицем и плоскоконической головкой	2
27	178029	ОГРАНИЧИТЕЛЬ, шланга, 1/2" нар. диам.	2
	178030	ОГРАНИЧИТЕЛЬ, шланга, 5/8" нар. диам.	2
	178031	ОГРАНИЧИТЕЛЬ, шланга, 3/4" нар. диам.	2
28	101324	ГАЙКА, шестигранная, стопорная	2
29		ВИНТ, с потайной головкой	1
30		ШАЙБА, внутр. диам. 6,4, нар. диам. 18	1
31		ФИКСАТОР	1
32		ПРУЖИНА, фиксатора	1
33▲	15W036	НАКЛЕЙКА, с предупреждением	1

▲ Запасные наклейки, бирки и карточки с символами опасности и предупреждениями предоставляются бесплатно.

Комплекты монтажных кронштейнов

- ‡ 24G866 КОМПЛЕКТ, кронштейн для настенного монтажа шлангового барабана.
- ◆ 24G865 КОМПЛЕКТ, фиксированный комплект установки для шлангового барабана.
- ★ 24C772 КОМПЛЕКТ, кронштейн для стендового монтажа шлангового барабана.

Впускные комплекты

Комплекты для разных шланговых барабанов

- 24C437 КОМПЛЕКТ, шланг, 1/4 дюйма, воздух, BSPT
- 24C438 КОМПЛЕКТ, шланг, 3/8 и 1/2 дюйма, воздух/вода, BSPT
- 24C440 КОМПЛЕКТ, шланг, 3/8 и 1/2 дюйма, масло, BSPT
- 24C442 КОМПЛЕКТ, шланг, 1/4 дюйма, смазка, BSPT
- 24C441 КОМПЛЕКТ, шланг, 1/2 дюйма, масло, BSPT
- 24C443 КОМПЛЕКТ, шланг, 1/4 дюйма, воздух, NPT
- 24C444 КОМПЛЕКТ, шланг, 3/8 дюйма, воздух/вода, NPT
- 24C537 КОМПЛЕКТ, шланг, 3/8 дюйма, масло, NPT
- 24C538 КОМПЛЕКТ, шланг, 1/2 дюйма, масло, NPT
- 24C539 КОМПЛЕКТ, шланг, 1/4 дюйма, смазка, NPT
- 24J253 КОМПЛЕКТ, шланг, 1/4 дюйма, воздух, BSPP
- 24J254 КОМПЛЕКТ, шланг, 1/2 дюйма, воздух/вода, BSPP
- 24J256 КОМПЛЕКТ, шланг, 1/2 дюйма, масло, BSPP
- 24J257 КОМПЛЕКТ, шланг, 1/4 дюйма, масло, BSPP

Резьба	Запасная катушка	Комплект шлангов (17)	Комплект шарнир. (19)	Ограничитель (27)	Впускной комплект
BSPT	24F789, HEL13#*	262214	24C531	178029	24C437
BSPT	24F790, HEL15#*	262216	24C531	178029	24C437
BSPT	24F791, HEL23#*	262218	24C531	178030	24C438
BSPT	24F792, HEL25#*	262220	24C531	178030	24C438
BSPT	24F793, HEL33#* 24M275*, 24M276*	262222	24C531	178031	24C438
BSPT	24F794, HEL34#*	262232	24C531	178031	24C438
BSPT	24F795, HEM23#*	262224	24C532	178030	24C440
BSPT	24F796, HEM33#* 24M275, 24M276	262226	24C532	178031	24C441
BSPT	24F797, HEM13#*	272227	24C533	178029	24C442
NPT	24H655	262584	24H474	178029	24C443
NPT	24H656	262585	24H474	178029	24C443
NPT	24H657	262586	24H474	178030	24C444
NPT	24H658	262587	24H474	178030	24C444
NPT	24H659	262588	24H474	178031	24C444
NPT	24H660	262592	24H474	178031	24C444
NPT	24H661	262589	24H475	178030	24C537
NPT	24H662	262590	24H475	178031	24C538
NPT	24H663	262591	24H476	178029	24C539
BSPP	24J126	24J295	24C531	178029	24J253
BSPP	24J127	24J296	24C531	178029	24J253
BSPP	24J128, 24Y202	24J297	24C531	178030	24J254
BSPP	24J129	24J298	24C531	178030	24J254
BSPP	24J130	24J299	24C531	178031	24J254
BSPP	24J131	24J300	24C531	178031	24J254
BSPP	24J132	24J301	24C532	178030	24J255
BSPP	24J133, 24Y203	24J302	24C532	178031	24J256
BSPP	24J134	24J303	24C533	178029	24J257
BSPT	24M277*	24N175	24C531	178029	24C437
BSPP	26C106	24J303	24C533	178029	24J257

*Включает кронштейн

Технические данные

Дополнительная информация о шланговых барабанах, включая область применения, размеры шлангов и максимальное рабочее давление, приведена на стр. 4 и 4.

Модели H/24F = BSPT	Диапазон температур С° (F°)	Впуск (BSPT, NPT, BSPP)	Выпуск (BSPT, NPT, BSPP)	Масса	Смачиваемые детали
HEL13#, 24F789, 24H655, 24J126	-10°C - 60°C (14°F - 140°F)	1/2 дюйма	1/4 дюйма	9,0 кг 19,8 фунта	Алюминий, резина Buna-N, ПВХ
HEL15#, 24F790, 24H656, 24J127	-10°C - 60°C (14°F - 140°F)	1/2 дюйма	1/4 дюйма	9,5 кг 21 фунт	Алюминий, резина Buna-N, ПВХ
HEL23#, 24F791, 24H657, 24J128, 24Y202	-17,8°C - 60°C* (0°F - 140°F)	1/2 дюйма	3/8 дюйма	10,4 кг 23 фунта	Алюминий, резина Buna-N
HEL25#, 24F792, 24H658, 24J129	-17,8°C - 60°C* (0°F - 140°F)	1/2 дюйма	3/8 дюйма	11,0 кг 24,25 фунта	Алюминий, резина Buna-N
HEL33#, 24F793, 24H659, 24J130	-17,8°C - 60°C* (0°F - 140°F)	1/2 дюйма	1/2 дюйма	10,5 кг 23,1 фунта	Алюминий, резина Buna-N
HEL34#, 24F794, 24H660, 24J131	-17,8°C - 60°C* (0°F - 140°F)	1/2 дюйма	1/2 дюйма	11,4 кг 25,1 фунта	Алюминий, резина Buna-N
HEM23#, 24F795, 24H661, 24J132	-17,8°C - 60°C (0°F - 140°F)	1/2 дюйма	3/8 дюйма	11,4 кг 25,1 фунта	Углеродистая сталь, резина Buna-N, ПТФЭ
HEM33#, 24F796, 24H662, 24J133, 24M275, 24M276, 24Y203	-17,8°C - 60°C (0°F - 140°F)	1/2 дюйма	1/2 дюйма	14,0 кг 30,8 фунта	Углеродистая сталь, резина Buna-N, ПТФЭ
HEH13#, 24F797, 24H663, 24J134, 26C106	-17,8°C - 60°C (0°F - 140°F)	3/8 дюйма	1/4 дюйма	13,2 кг 29,1 фунта	Углеродистая сталь, резина Buna-N
24M277	-10°C - 60°C (14°F - 140°F)	1/2 дюйма		9,5 кг 21 фунт	Алюминий, резина Buna-N, ПУ

Акустические данные, все модели

Звуковое давление: 69,3 дБ(A)†

Звуковая мощность: 75,3 дБ(A)†

*0°C - 60°C (32°F - 140°F) для подачи воды.

† Испытано в соответствии с ISO9614-2 для предполагаемой позиции оператора.

Монтажные схемы

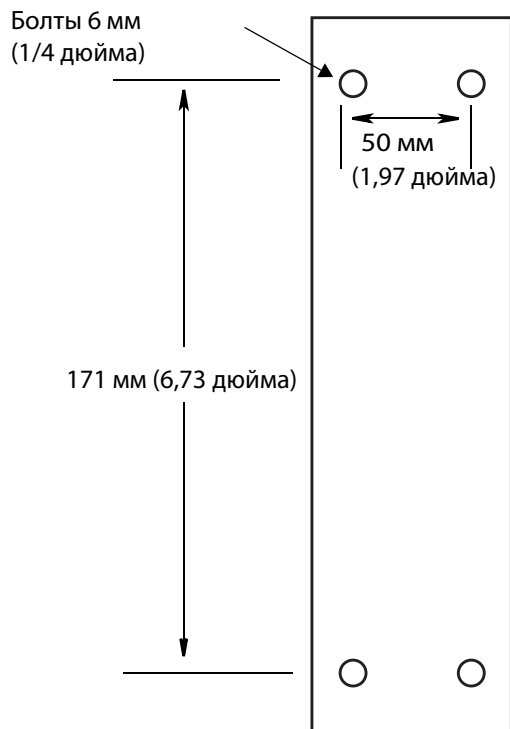

Размеры

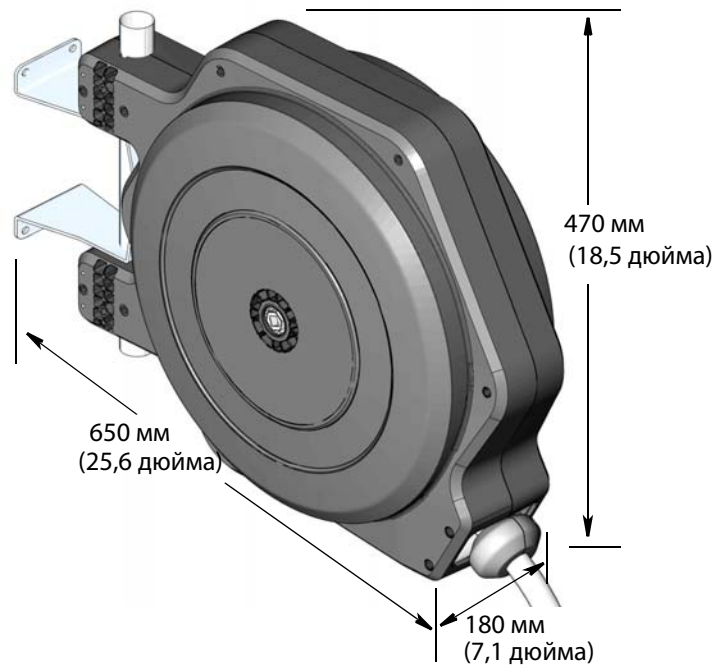

5-летняя гарантия компании Graco на шланговый барабан

Компания Graco гарантирует, что во всем оборудовании, упомянутом в настоящем документе, произведенном компанией Graco и маркированном ее наименованием, на дату его продажи первоначальному покупателю, который приобретает его с целью эксплуатации, отсутствуют дефекты материала и изготовления. За исключением случаев специальной, продленной или ограниченной гарантии, компания Graco в течение указанного в нижеприведенной таблице периода с момента продажи произведет ремонт или замену оборудования, на которое действует настоящая гарантия и которое компания Graco определит как бракованное. Эта гарантия действительна только в том случае, если оборудование устанавливается, эксплуатируется и обслуживается в соответствии с письменными рекомендациями компании Graco.

5-летняя расширенная гарантия компании Graco на шланговый барабан	
Компонент	Гарантийный период
Компоненты конструкции	5 лет
Силовая пружина	3 года
Изнашиваемые компоненты, в том числе шланг, сальниковые уплотнения, уплотнения шарнирных соединений и роликовые направляющие	1 год
Пустые барабаны - все компоненты	1 год

Ответственность компании Graco и настоящая гарантия не распространяются на случаи общего износа оборудования, а также на любые неисправности, повреждения или износ, возникшие в результате неправильной установки или эксплуатации, абразивного истирания, коррозии, недостаточного или неправильного обслуживания оборудования, проявлений халатности, несчастных случаев, внесения изменений в оборудование или применения деталей, производителем которых не является компания Graco. Компания Graco не несет ответственность в случае неисправной работы, поломки или износа оборудования, вызванного несовместимостью оборудования Graco с системами, аксессуарами, оборудованием или материалами, не поставляемыми компанией Graco, а также в случае неисправной работы, неправильной установки или некорректного технического обслуживания оборудования, предоставляемого сторонними производителями.

Настоящая гарантия имеет силу при условии предварительно оплаченного возврата оборудования, в котором предполагается наличие дефектов, уполномоченному дистрибьютору компании Graco для проверки заявленных дефектов. Если факт наличия предполагаемого дефекта подтвердится, компания Graco обязуется бесплатно отремонтировать или заменить любые дефектные детали. Оборудование будет возвращено владельцу с предварительной оплатой транспортировки. Если в результате проверки оборудования не будет выявлено никаких дефектов изготовления или материалов, ремонт будет осуществлен по разумной цене, которая может включать стоимость работ, деталей и транспортировки.

НАСТОЯЩАЯ ГАРАНТИЯ ЯВЛЯЕТСЯ ИСКЛЮЧИТЕЛЬНОЙ И ЗАМЕНЯЕТ ВСЕ ПРОЧИЕ ГАРАНТИИ, ЯВНО ВЫРАЖЕННЫЕ ИЛИ ПОДРАЗУМЕВАЕМЫЕ, ВКЛЮЧАЯ, ПОМИМО ПРОЧЕГО, ГАРАНТИЮ ТОВАРНОГО СОСТОЯНИЯ ИЛИ ГАРАНТИЮ ПРИГОДНОСТИ ДЛЯ ОПРЕДЕЛЕННОЙ ЦЕЛИ.

Единственное обязательство компании Graco и единственное средство правовой защиты покупателя на возмещение ущерба за любое нарушение гарантийных обязательств должны соответствовать вышеизложенным положениям. Покупатель согласен с тем, что никакое другое средство правовой защиты (включая, помимо прочего, случайные или косвенные убытки в связи с упущенной выгодой, упущенными сделками, травмами персонала или порчей имущества, а также любые иные случайные или косвенные убытки) не будет доступно. Все претензии в случае нарушения настоящей гарантии должны быть предоставлены в течение 1 (одного) года после окончания периода гарантии или 2 (двух) лет для любых других деталей.

КОМПАНИЯ GRACO НЕ ПРЕДОСТАВЛЯЕТ НИКАКИХ ЯВНЫХ ИЛИ ПОДРАЗУМЕВАЕМЫХ ГАРАНТИЙ ТОВАРНОГО СОСТОЯНИЯ ИЛИ ПРИГОДНОСТИ ДЛЯ ОПРЕДЕЛЕННОЙ ЦЕЛИ В ОТНОШЕНИИ ВСПОМОГАТЕЛЬНЫХ ПРИНАДЛЕЖНОСТЕЙ, ОБОРУДОВАНИЯ, МАТЕРИАЛОВ ИЛИ КОМПОНЕНТОВ, ПРОДАННЫХ, НО НЕ ИЗГОТОВЛЕННЫХ КОМПАНИЕЙ GRACO. На изделия, которые проданы, но не изготовлены компанией Graco (например, электродвигатели, переключатели, шланги и т.д.), распространяются гарантии компании-производителя, если таковые имеются. Компания Graco будет в разумных пределах оказывать покупателю помощь в предъявлении любых претензий в связи с нарушением таких гарантий.

Ни при каких обстоятельствах компания Graco не будет нести ответственность за косвенные, побочные и любые другие убытки, связанные с поставкой описанного выше оборудования, а также с поставкой, работой или использованием любых продаваемых изделий или товаров, на которые распространяется настоящий документ, будь то в случае нарушения контракта, нарушения условий гарантии, халатности со стороны компании Graco или иных случаях.

Информация от компании Graco

Чтобы ознакомиться с последними сведениями о продукции компании Graco, посетите веб-сайт www.graco.com.

ЧТОБЫ РАЗМЕСТИТЬ ЗАКАЗ, обратитесь к своему дистрибьютору компании Graco или позвоните по указанному ниже телефону, чтобы узнать координаты ближайшего дистрибьютора.

Тел.: 612-623-6928 **или бесплатный телефон:** 1-800-533-9655, **факс:** 612-378-3590

Вся печатная и визуальная информация, указанная в данном документе, отражает самую последнюю информацию, имеющуюся на момент публикации.

Компания Graco оставляет за собой право на внесение изменений без предварительного уведомления.

Сведения о патентах см. на веб-сайте www.graco.com/patents.

Перевод оригинальных инструкций. This manual contains Russian. MM 313938

Graco Headquarters: Minneapolis
International Offices: Belgium, China, Japan, Korea

GRACO INC. AND SUBSIDIARIES • P.O. BOX 1441 • MINNEAPOLIS MN 55440-1441 • USA

© Graco Inc., 2009. Все производственные объекты компании Graco зарегистрированы согласно стандарту ISO 9001.
www.graco.com

Пересмотрено в October 2017 г.