

## GMAX™ II 3900, 5900, 5900HD, 7900 airless (høytrykks) sprøyter



310909B

- For bærbar airless (høytrykks) sprøyting av malinger og overflatebehandlingsprodukter for bygninger -

Maksimalt arbeidstrykk 3300 psi (22.8 MPa, 228 bar)



Les advarsler og instruksjoner

			
GMAX II 3900			
248683		✓	
248684	✓		
248685		✓	✓
248686	✓		✓
239335	✓		✓
GMAX II 5900			
248687		✓	
248688	✓		
248689		✓	✓
248690	✓		✓
239336	✓		✓
GMAX II 5900HD			
248698	✓		
239345	✓		✓
GMAX II 7900			
248700		✓	
248701	✓		
248702		✓	✓
248703	✓		✓
249337	✓		✓

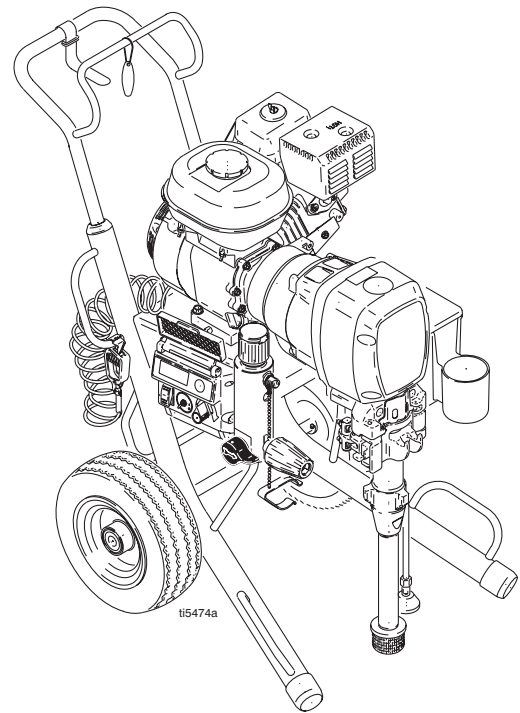

310892



309639

310894



309640

PROVEN QUALITY. LEADING TECHNOLOGY.

# Innhold

Advarsel . . . . .	3	Deler . . . . .	20
Vedlikehold . . . . .	5	GMAX II 3900 deletegning . . . . .	20
Feilsøking . . . . .	6	GMAX II 5900/5900HD deletegning . . . . .	22
Reparasjon . . . . .	8	GMAX II 7900 deletegning . . . . .	24
Lagerhus og veivstang . . . . .	8	Deletegning og liste - Pinjonghus . . . . .	26
Drivmekanismehus . . . . .	9	Lo-Boy sugesett . . . . .	27
Pinjong-enhet/clutchanker/klemme . . . . .	10	Deletegning for trykkregulering og filter . . . . .	28
Clutchhus . . . . .	12	Deler - Sprøyter, RAC X <sup>®</sup> dyse, pistol & slange . . . . .	30
Motor . . . . .	12	Tekniske data . . . . .	31
Trykkregulering . . . . .	13	Dimensjoner . . . . .	31
PÅ/AV-bryter pumpe . . . . .	13	Graco Standard Garanti . . . . .	32
Stempelpumpe . . . . .	16		

## Manuelle konvensjoner

 **ADVARSEL**

 — Faresymbol

**ADVARSEL** en mulig faresituasjon, som - hvis den ikke unngås - kan føre til at noen blir drept eller alvorlig skadet.

Advarslene i instruksjonene inneholder vanligvis et symbol som viser faren. Les avsnittet med generelle **advarslar** som gir tilleggsinformasjon om sikkerhet.





<b>FORSIKTIG</b>
<b>FORSIKTIG</b> en mulig faresituasjon, som - hvis den ikke unngås - kan føre til skade på eiendom eller ødelagt utstyr.









### Obs:

 Nyttig tilleggsinformasjon.

## Advarsel

Det som følger er generelle advarsler som gjelder sammensetting, bruk, vedlikehold og reparasjon av dette utstyret. Andre og mer spesifikke advarsler er gitt i teksten i denne instruksjonsboken der dette er aktuelt.

 <b>ADVARSEL</b>	
	<p><b>BRANN- OG EKSPLOSJONSFARE</b></p> <p>Brannfarlig damp, som løsemiddel- og malingsdamp, i <b>arbeidsområdet</b> kan antennes eller eksplodere. For å unngå brann og eksplosjon:</p> <ul style="list-style-type: none"> <li>• Utstyret må kun brukes på steder med god ventilasjon.</li> <li>• Det må ikke fylles drivstoff på tanken mens motoren er i gang eller varm; stans motoren og la den avkjøle seg. Drivstoff er brannfarlig og kan antennes eller eksplodere ved kontakt med en varm flate.</li> <li>• Når en brannfarlig væske sprøytes eller brukes til skylling eller rengjøring, må sprøyten plasseres minst 6 m fra områder med eksplosjonsfarlig damp.</li> <li>• Alt som kan antenne må fjernes, slik som åpen ild, sigaretter, bærbare elektriske lamper og plastduker (kan danne elektrostatisk elektrisitet).</li> <li>• Arbeidsplassen må holdes fri for malingsrester, løsemidler, filler og annet brennbart materiale.</li> <li>• Elektriske ledninger må ikke settes i/tas ut av kontakten og brytere og lys må ikke slås av eller på når det er brannfarlig damp tilstede.</li> <li>• Utstyret og elektrisk ledende gjenstander på arbeidsplassen må jordes. Se instruksjonene for <b>Jording</b>.</li> <li>• Bruk kun jordete slanger.</li> <li>• Hold pistolen godt mot siden av et jordet spenn mens avtrekkeren trekkes inn og væsken sprøytes ned i spennet</li> <li>• Hvis du oppdager elektrostatisk gnister eller får et støt mens du bruker dette utstyret, må du <b>stoppe sprøytingen øyeblikkelig</b>. Utstyret må ikke brukes igjen før feilen er blitt funnet og reparert.</li> </ul>
	<p><b>INJEKSJONSFARE</b></p> <p>Væske under høyt trykk fra pistol, slangelekkasjer eller ødelagte komponenter vil trenge gjennom huden. Dette kan se ut som et vanlig sår, men det er en meget alvorlig skade som kan resultere i amputasjon. <b>Søk øyeblikkelig legehjelp.</b></p> <ul style="list-style-type: none"> <li>• La aldri pistolen peke mot andre mennesker eller mot noen del av kroppen.</li> <li>• Legg aldri hånden over dysen.</li> <li>• Forsøk aldri å stoppe eller forhindre lekkasjer med hånden, kroppen, hansker eller filler.</li> <li>• Sjekk alltid at dyseholderen og avtrekkersikringen er montert før du sprøyter.</li> <li>• Sett alltid låsen på avtrekkeren når du ikke sprøyter.</li> <li>• Følg <b>Trykkavlastningsprosedyren</b> i denne håndboken hver gang du stanser sprøytingen og før du rengjør, sjekker eller utfører service på utstyret.</li> </ul>
	<p><b>FARE VED BRUK AV UTSTYR UNDER TRYKK</b></p> <p>Væske fra pistolen/dysen, lekkasjer eller sprukne komponenter kan skvette i øynene eller på huden og forårsake alvorlige skader.</p> <ul style="list-style-type: none"> <li>• Følg <b>Trykkavlastningsprosedyren</b> i denne håndboken hver gang du stanser sprøytingen og før du rengjør, sjekker eller utfører service på utstyret.</li> <li>• Alle koplinger må skrues godt fast før utstyret tas i bruk.</li> <li>• Undersøk slanger, rør og kuplinger hver dag. Skift ut slitte eller skadde deler med en gang.</li> </ul>
	<p><b>FARE FORÅRSAKET AV BEVEGELIGE DELER</b></p> <p>Bevegelige deler kan klemme eller amputere fingre eller andre legedeler.</p> <ul style="list-style-type: none"> <li>• Hold deg unna bevegelige deler.</li> <li>• Utstyret må ikke brukes hvis beskyttelsesanordninger eller deksler er fjernet.</li> <li>• Utstyr under trykk kan starte uten forvarsel. Følg <b>Trykkavlastningsprosedyren</b> i denne instruksjonsboken før utstyret sjekkes eller flyttes, og før det foretas service eller vedlikehold av utstyret. Tilførselen av kraft og luft må frakoples.</li> </ul>

 <b>ADVARSEL</b>	
	<p><b>FARE VED FEIL BRUK AV UTSTYRET</b></p> <p>Feil bruk av utstyret kan forårsake at noen blir drept eller alvorlig skadet.</p> <ul style="list-style-type: none"> <li>• Bruk aldri høyere trykk eller temperatur enn det maksimale arbeidstrykket eller temperaturgrensen som gjelder for den svakeste delen i systemet. Se <b>Tekniske data</b>, i alle håndbøker som tilhører utstyret.</li> <li>• Bruk væsker og løsemidler som er kjemisk forenlig med de "våte" delene i systemet. Se under <b>Tekniske data</b> i alle håndbøker som tilhører utstyret. Les advarslene fra væskeprodusenten.</li> <li>• Utstyret må sjekkes hver dag. Reparer eller skift ut slitte eller ødelagte deler øyeblikkelig.</li> <li>• Utstyret må ikke endres eller modifiseres.</li> <li>• Det må ikke monteres en sperreanordning mellom filterutløpet og pistolen.</li> <li>• Dette utstyret må kun brukes til sitt tiltenkte formål. Ta kontakt med din Graco forhandler for å få informasjon.</li> <li>• Slinger og kabler må plasseres slik at de ikke ligger i trafikkerte områder og de må holdes unna skarpe kanter, bevegelige deler og varme flater.</li> <li>• Ikke dra i slangene for å flytte utstyret.</li> <li>• Barn og dyr må holdes unna arbeidsområdet.</li> <li>• Følg alle offentlige sikkerhetsforskrifter.</li> </ul>
	<p><b>FARE FORÅRSAKET AV ALUMINIUMSDELER UNDER TRYKK</b></p> <p>Det må ikke brukes 1,1,1- triklor-etan, metylenklorid, andre halogeniserte hydrokarbonløsemidler eller væsker som inneholder slike løsemidler i utstyr som har aluminiumsdelene under trykk. Bruk av slike løsemidler/væsker kan forårsake en farlig kjemisk reaksjon og at utstyret sprenge. Dette kan resultere i at noen blir drept eller alvorlig skadet og skade på eiendom.</p>
	<p><b>FARLIG SUGEKRAFT</b></p> <p>Hendene må holdes unna pumpens væskeinntak når pumpen er i gang eller under trykk. Den sterke sugekraften kan forårsake alvorlige skader.</p>
	<p><b>FARLIG KARBONMONOKSID</b></p> <p>Eksos inneholder giftig karbonmonoksid, som er fargeløs og luktfri. Innånding av karbonmonoksid kan være dødelig. Dette utstyret må ikke brukes i trange rom.</p>
	<p><b>FARE I FORBINDELSE MED GIFTIGE VÆSKER ELLER GASSER</b></p> <p>Giftige væsker eller gasser kan forårsake alvorlige eller dødelige skader hvis man får dem i øynene eller på huden, eller hvis de svelges eller pustes inn.</p> <ul style="list-style-type: none"> <li>• Les MSDS'ene (Safety Data Sheet – HMS-databladene) for å gjøre deg kjent med de spesifikke farene til væsken som benyttes.</li> <li>• Farlige væsker må oppbevares i godkjente beholdere, og sørg for deponering eller destruksjon i henhold til gjeldende retningslinjer.</li> </ul>
	<p><b>FARE FOR FORBRENNING</b></p> <p>Utstyrets overflater og væsken som varmes opp kan få høy temperatur under drift. Unngå alvorlige brannskader ved å ikke berøre det varme utstyret eller væsken. Vent til utstyret/væsken er helt avkjølt.</p>
	<p><b>PERSONLIG VERNEUTSTYR</b></p> <p>Du må alltid bruke egnet verneutstyr når du sprøyter, utfører service på utstyret eller oppholder deg i området der utstyret brukes, for å beskytte deg mot alvorlige skader, slik som øyenskader, innånding av giftig damp, brannskader eller hørselsskader. Dette utstyret inkluderer men er ikke begrenset til:</p> <ul style="list-style-type: none"> <li>• Øyenbeskyttelse</li> <li>• Vernedrakt og friskluftsmaske slik som væskeprodusenten anbefaler</li> <li>• Hansker</li> <li>• Øreklokker</li> </ul>
	<p><b>REKYLFARE</b></p> <p>Vær forberedt; pistolen kan gi rekyl som kan dytte deg overende når avtrekkeren trekkes inn. Dette kan forårsake alvorlige skader.</p>

# Vedlikehold

## Trykkavlastningsprosedyre

<b>⚠ ADVARSEL</b>		
		
Les Injeksjonsfare, side 3; Fare for forbrenning, side 4.		

1. Sett på avtrekkersikringen.
2. Drei motorens PÅ/AV-bryter til OFF (av).
3. Flytt pumpens bryter til OFF (av) og drei trykkreguleringsknotten helt mot urviseren.
4. Åpne avtrekkersikringen. Hold metalldelen på pistolen godt mot siden av et jordet metallspenn og trekk inn avtrekkeren for å avlaste trykket.
5. Sett på avtrekkersikringen.
6. Åpne trykkavtapningskranen. La ventilen stå åpen til du er klar til å sprøyte igjen.

*Hvis du har mistanke om at dysen eller slangen er helt tett, eller at trykket ikke er helt avlastet etter trinnene ovenfor, skal du først løsne dyseholderens mutter eller slangens endekopling MEGET LANGSOMT for å slippe trykket ut gradvis. Løsne deretter helt. Rens så dysen eller slangen.*

### FORSIKTIG

En detaljert beskrivelse av motorens vedlikehold og tekniske spesifikasjoner står i Honda instruksjonsboken som følger med motoren.

**DAGLIG:** Sjekk motorens oljenivå og etterfyll når det er nødvendig.

**DAGLIG:** Sjekk om slangene har slitasje eller skader.

**DAGLIG:** Sjekk at alle slangekoplinger sitter stramt.

**DAGLIG:** Sjekk at pistolens sikkerhetsanordning fungerer som den skal.

**DAGLIG:** Sjekk at trykkavtapningskranen fungerer som den skal.

**DAGLIG:** Sjekk og fyll bensintanken.

**DAGLIG:** Sjekk TSL-nivået (pakkemutterolje) i stempel-pumpens pakkemutter. Fyll mutteren med olje hvis det er nødvendig. Mutteren må være fylt med TSL til enhver tid for å forhindre at maling herdes på stempelstangen, unødvendig slitasje på pakninger og korrosjonsangrep på pumpen.

### ETTER DE 20 FØRSTE ARBEIDSTIMENE:

Tøm ut motoroljen og fyll med rein olje. Riktig oljeviskositet er gitt i Honda instruksjonsboken.

**HVER UKE:** Ta dekslet av motorens luftfilter og rengjør elementet. Skift ut elementet når det er nødvendig. Hvis prøytearbeidet utføres i veldig støvete omgivelser, undersøk filteret hver dag og skift ut når det er nødvendig.

Du får kjøpt nye filterelementer hos nærmeste HONDA-forhandler.

### ETTER 100 ARBEIDSTIMER:

Skift motorolje. Riktig oljeviskositet er gitt i Honda instruksjonsboken.

**TENNPLUGG:** Bruk kun BPR6ES (NGK) eller W20EPR-U (NIPPONDENSO) plugger. Elektrodeavstanden skal være 0.028 til 0.031 in. (0,7 til 0,8 mm). Bruk en tennpluggnøkkel ved montering og demontering av pluggen.

### Premium sprøyter – motoroljetrakt:

Bruk motoroljetrakten som følger med til tømning av olje.

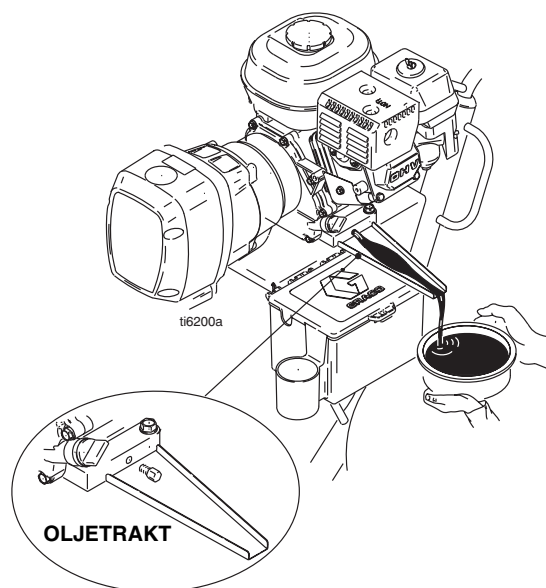

# Feilsøking

Problem	Årsak	Løsning
<b>E=XX</b> er vist.	Det finnes en feil.	Finn hvordan feilen rettes på i tabellen, side 15.
Motoren starter ikke.	Motorbryteren er slått AV.	Slå PÅ motorbryteren.
	Motoren er tom for bensin.	Fyll bensintanken. Honda motorenes instruksjonsbok.
	Lavt oljenivå i motoren.	Forsøk å starte motoren. Fyll på olje hvis det er nødvendig. Honda motorenes instruksjonsbok.
	Tennpluggen er frakoplet eller skadet.	Kople til tennpluggkabelen eller skift ut tennpluggen.
	Kald motor.	Bruk choken.
	Drivstoffavstengningskranen er STENGT.	Åpne kranen (stillingen ON).
	Oljelekkasje inn i forbrenningskammeret.	Ta ut tennpluggen. Trekk 3 eller 4 ganger i startsnoren. Rengjør eller skift ut pluggen. Start motoren. Hold sprøyten vertikal for å unngå oljelekkasje.
Falsk aktivisering av WatchDog systemet. <b>EMPTY</b> (tom) vises. Pumpen går ikke.	Arbeidsforholdene ligger utenfor WatchDog parametrene. Pumpens utmating er lav, side 7.	Skru ned trykket. Ta kontakt med Graco tekniske assistanse for å justere WatchDog parametrene. Bruk uten aktiv WatchDog; Instruksjonsbok 310892.
Motoren går, men stempelpumpen fungerer ikke.	Feilkode vises.	Se Reparasjon av trykkregulering, side 15.
	Pumpebryteren er slått AV.	Slå PÅ pumpebryteren.
	Trykket er for lavt.	Drei trykkreguleringsknotten med urviseren for å øke trykket.
	Væskefilteret (56) er skittent.	Rengjør filteret. Side 28.
	Dysen eller dysefilteret er tett.	Rens dysen eller dysefilteret. Instruksjonsbok 309639.
	Stempelpumpens stempelstang sitter fast på grunn av herdet maling.	Reparer pumpen. Instruksjonsbok 310894.
	Veivstangen har slitasje eller skader.	Skift ut veivstangen. Side 8.
	Drivmekanisme-huset har slitasje eller skader.	Skift ut drivmekanisme-huset. Side 9.
	Den elektriske kraften sender ikke strøm til clutch feltet.	Undersøk ledningstilkoplingene. Side 12.  Se digitale beskjeder på displayet. Side 15.  Se koplingskjema. Side 29.  Slå PÅ pumpebryteren og skru trykket opp til <b>MAKSIMUM</b> . Bruk en testlampe for å sjekke om det er strøm mellom clutchens testpunkter på styrekortet.  Ta clutchledningene av styrekortet og mål motstanden tvers over clutchspolen. Ved 70° F (21° C), skal motstanden være mellom 1,2 +0,2Ω; hvis ikke, må pinjonghuset skiftes ut.  Be en autorisert Graco forhandler om å undersøke trykkreguleringen.
	Clutchen har slitasje, skader eller er plassert feil.	Juster eller skift ut clutchen. Side 10.
Pinjong-enheten har slitasje eller skader.	Reparer eller skift ut pinjong-enheten. Side 10.	

Problem	Årsak	Løsning
Pumpen har lav utmating.	Silen (82) er tett.	Rens silen.
	Stempelkulen sitter ikke skikkelig på plass.	Foreta service av stempelkulen. Instruksjonsbok 310894.
	Det er slitasje eller skade på stempel-pakningene.	Skift ut pakningene. Instruksjonsbok 310894.
	O-ringen i pumpen har slitasje eller skader.	Skift ut o-ringene. Instruksjonsbok 310894.
	Innsugsventilkulen sitter ikke skikkelig på plass.	Rens innsugsventilen. Instruksjonsbok 310894
	Innsugsventilkulen er full av maling.	Rens innsugsventilen. Instruksjonsbok 310894.
	Motorhastigheten er for lav.	Øk gass innstillingen. Instruksjonsbok 310892.
	Clutchen har slitasje eller skader.	Juster eller reparer clutchen. Side 10.
	Trykkinnstillingen er for lav.	Øk trykket. Instruksjonsbok 310892.
	Væskefilteret (56), dysefilteret eller dysen er tett eller skittent.	Rens filteret. Instruksjonsbok 310892 eller 309639.
	Stort trykkfall i slanger med tunge materialer.	Bruk en slange med større dimensjon og/eller reduser slangens totale lengde. Bruk av en ¼ in. (0,635 cm) slange som er lengre enn 100 ft (30,5 m), vil redusere sprøytens ytelse i betydelig grad. Optimal ytelse oppnås ved å bruke en 3/8 in. (0,95 cm) slange (minimum 50 ft – 15,25 m).
Stor lekkasje av maling inn i halspakk-mutteren.	Halspakkmutteren sitter løst.	Fjern halspakkmutterens mellomlegg. Stram halspakkmutteren akkurat nok til å stanse lekkasjen.
	Halspakningene har slitasje eller skader.	Skift ut pakningene. Instruksjonsbok 310894.
	Stempelstangen har slitasje eller skader.	Skift ut stangen. Instruksjonsbok 310894.
Væsken spruter fra pistolen.	Luft i pumpen eller slangen.	Sjekk og trekk til alle væskekoplinger. Fyll opp pumpen på nytt. Instruksjonsbok 310892.
	Dysen er delvis tilstoppet.	Rens dysen. Instruksjonsbok 309639.
	Det er lite eller ingen væske igjen.	Fyll væskebeholderen. Fyll opp pumpen igjen. Instruksjonsbok 310892. Sjekk væskebeholdningen ofte for å unngå at pumpen går tom.
Pumpen er vanskelig å fylle opp.	Luft i pumpen eller slangen.	Sjekk og trekk til alle væskekoplinger.  Reduser motorturtallet og la pumpen slå så sakte som mulig under oppfyllingen.
	Lekkasje i innsugsventilen.	Rens innsugsventilen. Pass på at kulesetet ikke har skader eller slitasje og at kulen tetter mot setet. Sett sammen ventilen igjen.
	Slitasje på pakningene i pumpen.	Skift ut pakningene i pumpen. Instruksjonsbok 310894.
	Malingen er for tykk.	Tynn malingen i henhold til produsentens anbefalinger.
	For høyt motorturtall.	Sett ned gassinnstillingen før pumpen fylles opp. Instruksjonsbok 310892.
Clutchen piper hver gang den koples inn.	Flatene på en ny clutch er ikke tilpasset hverandre og kan forårsake støy.	Clutchflatene vil tilpasse seg. Støyen vil forsvinne etter en dags bruk.
Høyt motorturtall ved tomgang.	Feil justert gassinnstilling.	Omjuster gassen til et turtall på 3300 ved tomgang.
	Slitt motorregulator.	Skift ut eller foreta service på motorregulatoren.
Litertelleren virker ikke.	Defekt sensor, avbrukket eller frakoplet ledning. Feil plassert eller manglende magnet.	Sjekk koplingene. Skift ut sensoren eller ledningen. Omplasser eller skift ut magneten.
Ikke noe display, sprøyten fungerer.	Displayet er skadet eller har en dårlig tilkopling.	Sjekk koplingene. Skift ut displayet.

# Lagerhus og veivstang

**OBS:** Artikkelnumrene som henvises til gjelder for 5900 Hi-Boy modellene. 3900, 7900 og alle Lo-Boy modellene kan ha andre artikkelnumre. Bruk artikkelnummeret for 5900 Hi-Boy modellen til å finne det korresponderende delenummeret og artikkelnummeret

## Demontering

**ADVARSEL**



Les Injeksjonsfare, side 3; Fare for forbrenning, side 4.

1. Avlast trykket, side 5.
2. FIG. 1. Fjern fire skruer (45) og frontdekslet (44).
3. Fjern pumpen. Se **Demontering av stempelpumpe**, side 16.
4. Fjern fire skruer (41) og skivene (42) fra lagerhuset (40).
5. Trekk i veivstangen (43) og bank lett med en plasthammer nederst på baksiden av lagerhuset for å løsne det fra drivmekanismehuset (33). Trekk lagerhuset med veivstangen av drivmekanismehuset.
6. Undersøk veiven (B) og veivstangen (43) for å se om det er mye slitasje og skift ut deler der det er nødvendig.

## Montering

1. Smør innersiden av bronselageret (C) i lagerhuset (40) med motorolje av høy kvalitet. Ha godt med lagerfett på det øverste rullelageret (E) og det nederste lageret (D) i veivstangen (43).
2. Sett veivstangen (43) på lagerhuset (40). Drei veivstangen i laveste stilling.
3. Rengjør kontaktflatene på lagerhuset og drivmekanismehuset.
4. Rett opp veivstangen med veiven (B) og rett opp styrepinnene (F) i drivmekanismehuset (33) nøyaktig med hullene i lagerhuset (40). Press lagerhuset på drivmekanismehuset eller bank det lett på plass med en plasthammer.

### FORSIKTIG

Lagerhusskruene (41) MÅ IKKE brukes til å rette opp eller tilpasse lagerhuset til drivmekanismehuset. Disse delene skal rettes opp med styrepinnene for å unngå unødvendig slitasje på lagrene

5. Sett skruene (41) og skivene (42) i lagerhuset og trekk til momentet som er gitt i notat 3 i Fig. 1.
6. Monter pumpen. Se **Montering av stempelpumpe**, side 14.

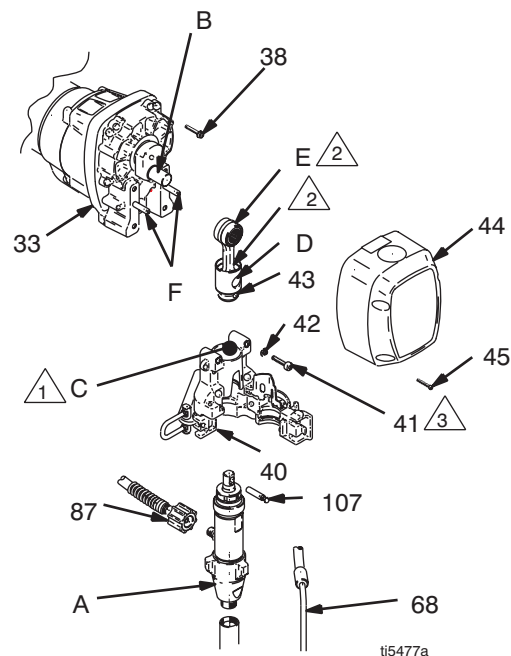



-  Olje
-  Fylles med lagerfett 114819
-  GMAX II 3900: Tiltrekningsmoment 200 in-lb (22,6 N.m)  
GMAX II 5900: Tiltrekningsmoment 25 ft-lb (34 Nm)  
GMAX II 7900: Tiltrekningsmoment 40 ft-lb (54 N.m)

FIG. 1



# Drivmekanismehus

## Demontering

### ADVARSEL



Les Injeksjonsfare, side 3; Fare for forbrenning, side 4.

1. Avlast trykket, side 5.
2. Fjern lagerhuset. Se **Demontering av lagerhus og veivstang**, side 8.

### FORSIKTIG

Premium modellene: Litertellersensoren er koplet til styrekortet i trykkreguleringen. Hvis sensorledningene trekkes i kan det forårsake skade.

3. Premium sprøyter: Fjern to skruer (108) og litertellersensoren (39).

### FORSIKTIG

Trykkskivene kan sitte fast i fett på innersiden av drivmekanismehuset. De må ikke mistes eller forlegges.

4. Fjern seks skruer (38).
5. Bank lett rundt omkring på drivmekanismehuset (33) slik at det løsner. Trekk drivmekanismehuset rett av pinjonghuset. Vær forberedt på å støtte kombinasjonstannhjulet (32), som kan komme ut samtidig.

## Montering

1. FIG. 2. Smør alt fett som fulgte med det nye tannhjulsettet på tennene og på områdene som er vist i notat 3.
2. FIG. 3. Pass på at trykkskivene (30, 31; 5900/7900) (30, 31, 72; 3900) sitter på kombinasjonstannhjulet (32) og at skivene (33a, 33b) sitter på veivakselen i drivmekanismehuset (33) slik som vist.
3. Rengjør kontaktflatene på pinjongen og drivmekanismehusene.
4. Rett opp tannhjulene og press det nye drivmekanismehuset rett på pinjonghuset (29) og styrepinnene (B).
5. Monter seks skruer (38).
6. Monter litertellersensoren (39) med to skruer (108).
7. Monter lagerhuset. Se **Montering av lagerhus og veivstang**, side 8.

### FORSIKTIG

Drivmekanismehuskskruene (18) MÅ IKKE brukes til å rette opp eller tilpasse lagerhuset til drivmekanismehuset. Disse delene skal rettes opp med styrepinnene for å unngå unødvendig slitasje på lagrene

8. Sett skruene (18) i drivmekanismehuset. Trekk jevnt til med momentet som er vist i notat 3 i Fig. 1.
9. Monter pumpen. Se **Montering av stempelpumpe**, side 14.

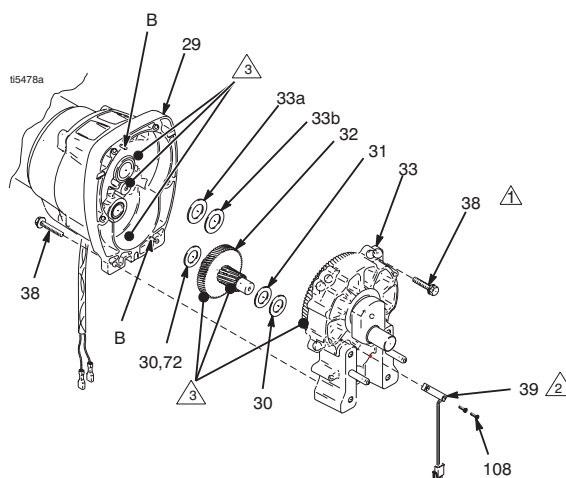

- △1 GMAX II 3900: Tiltrekningsmoment 200 in-lb (22,6 N.m)  
GMAX II 5900: Tiltrekningsmoment 25 ft-lb (34 Nm)  
GMAX II 7900: Tiltrekningsmoment 40ft-lb (54 N.m)
- △2 Litertellersensor
- △3 Smør godt med smørefett 114819

FIG. 2

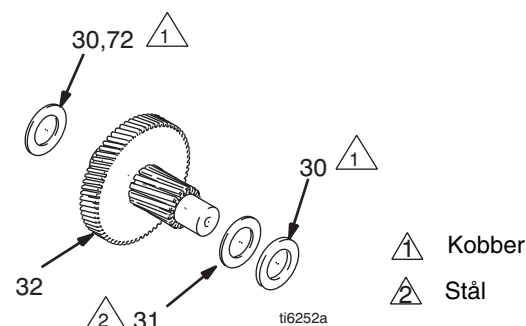

FIG. 3

- △1 Kobber
- △2 Stål

# Pinjong-enhet/clutchanker/klemme

## Demontering av pinjong-enhet/clutchanker

### Pinjong-enhet

Hvis ikke pinjong-enheten (29) er tatt av clutchhuset (19), utfør 1. til 3. Begynn ellers på 4.



1. Ta av drivmekanismehuset; side 9.
2. FIG. 4. Kople fra clutchkabelkopleingene inne i trykk-reguleringen.
  - a. Fjern to skruer (71) og sving dekslet (130a) ned.
  - b. Kople fra motorledningene mellom tavlen og motoren.
  - c. Fjern stressavlastningene 130r og 123.
3. FIG. 4. Fjern fire skruer (36) og pinjong-enheten (29).

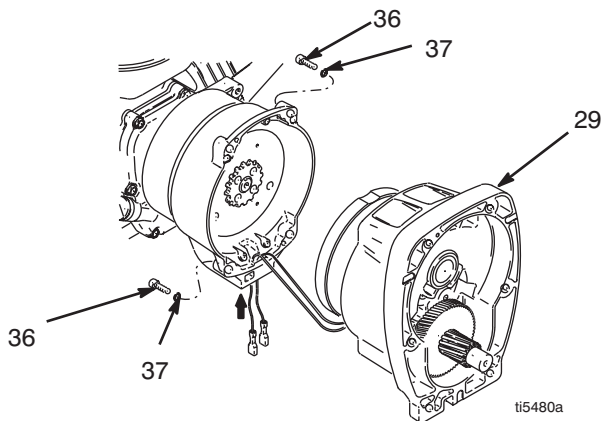

FIG. 4

4. FIG. 5. Legg pinjong-enheten (29) på arbeidsbenken med rotorsiden vendt opp.
5. Ta ut de fire skruene (28) og låseskivene (24). Sett to av skruene i hullene med gjenger (E) i rotoren, eller trekk til skruene helt til rotoren kommer av.

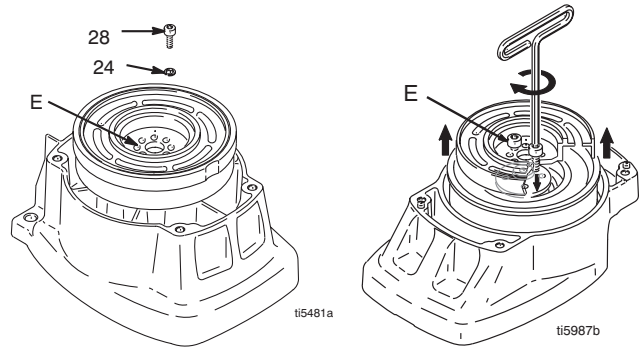

FIG. 5

6. FIG. 6. Fjern låseringen (29b).
7. Snu pinjong-enheten og bank ut pinjongakselen (29a) med en plasthammer.

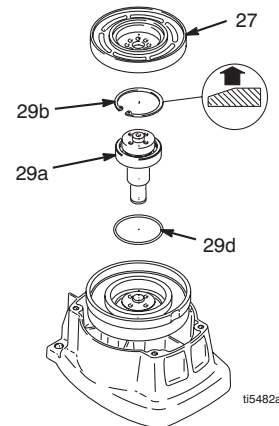

FIG. 6

### Clutchanker

8. FIG. 7. Bruk en slag nøkkel eller stikk et eller annet mellom clutchankeret (25) og clutchhuset (19) for å holde fast motorakselen under demontering.
9. Ta ut de fire skruene (23) og låseskivene (24).
10. Fjern spolen.

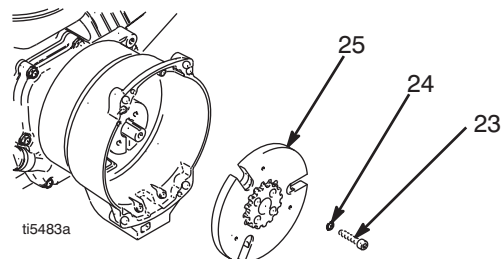

FIG. 7

## Montering

### Clutchanker

1. FIG. 8. Legg to stabler med to mynter på en glatt arbeidsbenk.
2. Legg spolen (25) på de to stablene med mynter.
3. Press navets senter (26) ned mot benkens overflate.

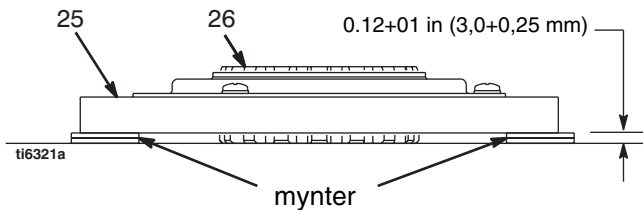

FIG. 8

### Fjerning av klemme

1. Utfør **Demontering av motor.**

**⚠ ADVARSEL**

Bensin kan renne ut og forårsake brann eller eksplosjon hvis motoren veltes på siden.

2. Tøm bensinen ut av tanken slik som forklart i Honda instruksjonsboken.
3. FIG. 9. Velt motoren på siden slik at bensintanken vender ned og luftfilteret vender opp.
4. FIG. 10. Løsne to skruer (24) på klemmen (22).
5. Press skrutrekkeren inn i slissen i klemmen (22) og fjern klemmen.

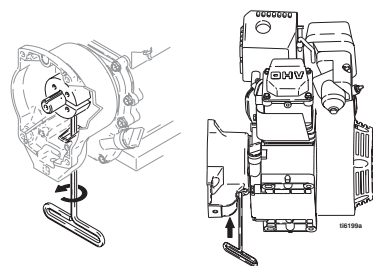

FIG. 9

### Montering av klemmen

1. FIG. 10. Monter motorens akselkile (18).
2. Bank klemmen (22) på motorakselen (A). Oppretthold dimensjonen som er vist i notat 2. Skråkanten må vende mot motoren.
3. Sjekk dimensjonene: Legg et stivt og rett stykke stål (B) over clutchhusets (19) overflate. Bruk en nøyaktig måleanordning for å måle avstanden mellom stålstykket og klemmens overflate. Klemmen justeres etter behov og de to skruene trekkes til med et moment på (24) til  $125 \pm 10$  in-lb ( $14 \pm 1,1$  N·m).

4. Monter spolen (25) på motorens drivaksel.
5. Monter fire skruer (23) og låseskiver (24) med et tiltrekningsmoment på 125 in-lb.

### Pinjong-enhet

6. Sjekk o-ring (29d) og skift den ut hvis den mangler eller er skadet.
7. FIG. 6. Bank pinjongakselen (29a) inn med en plasthammer.
8. Monter låseringen (29b) med den avskrådde siden vendt opp.
9. FIG. 5. Legg pinjong-enheten på arbeidsbenken med rotorsiden vendt opp.
10. Ha locktite på skruene. Monter fire skruer (28) og låseskiver (24). Skruene trekkes til vekselvis med et moment på 125 in-lb helt til rotoren sitter godt. Bruk hullene med gjenger til å holde rotoren.
11. FIG. 4. Monter pinjong-enheten (29) med fire skruer (36) og skiver (37).
12. FIG. 14. Monter clutchkabelkoplingene på innersiden av trykkreguleringen.

⚠ Clutchhusets overflate

Ⓜ  $1.550 \pm 0.10$  in. ( $39,37 \pm 0,25$  mm)

Ⓜ Tiltrekningsmoment  $125 \pm 10$  in-lb ( $14 \pm 1,1$  N·m)

⚠ Skråkanten på denne siden

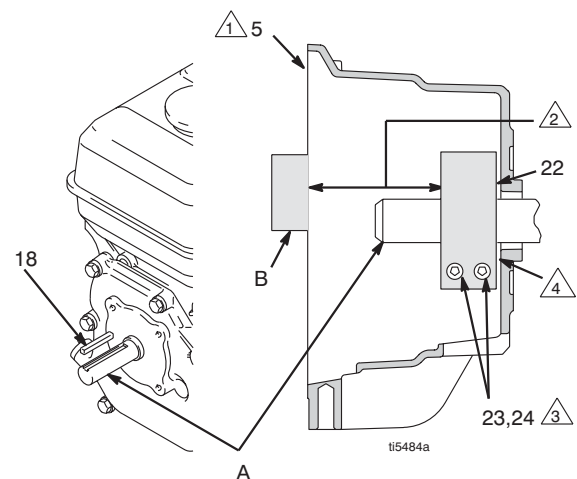

FIG. 10

# Clutchhus

## Demontering

1. FIG. 11. Fjern de fire skruene (20) og låseskivene (21) som fester clutchhuset (19) til motoren.
2. Fjern skruen (35) som sitter under monteringsplaten (D).
3. Trekk clutchhuset (19) av.

## Montering

1. FIG. 11. Press clutchhuset (19) på.
2. Sett inn fire hodeskruer (20) og låseskiver (21) som fester clutchhuset (19) til motoren. Trekk til med et moment på 200 in-lb (22.6 N·m).
3. Monter skruen (35) som satt under monteringsplaten (D) med et tiltrekningsmoment på 26 ft-lb (35,2 N·m).

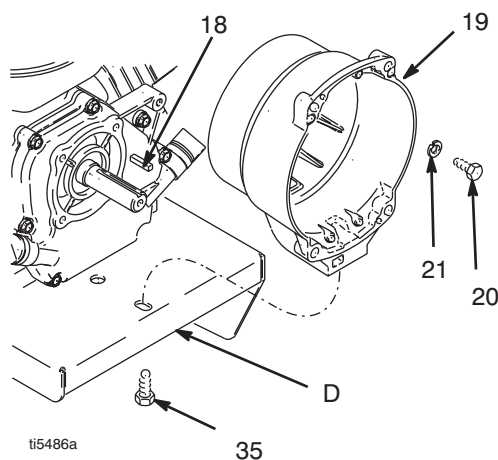

FIG. 11

# Motor

## Demontering

**OBS:** All service av motoren må utføres av en autorisert HONDA forhandler.

1. Fjern **Pinjong-enheten/clutchankeret/klemmen og clutchhuset**, slik som beskrevet på sidene 9, 10 og 11.
2. FIG. 12. Kople fra alle nødvendig ledninger.
3. FIG. 13. Fjern to låsemuttere (17) og skruer (16) fra motorens bunn.
4. Løft motoren forsiktig og legg den på arbeidsbenken.

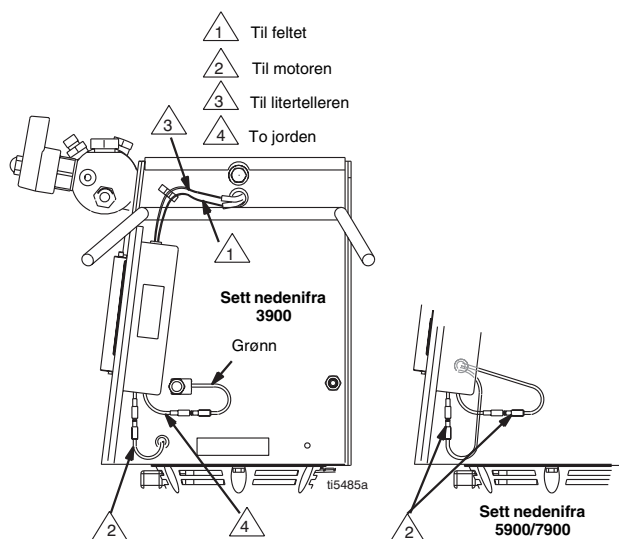

FIG. 12

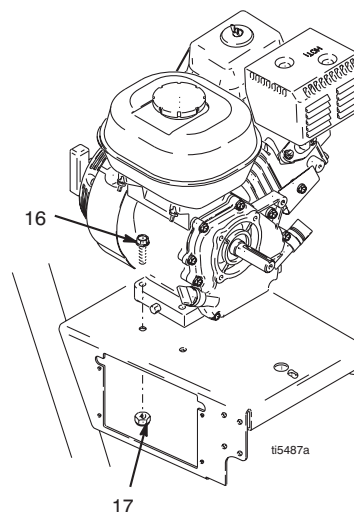

FIG. 13

## Montering

1. Løft motoren forsiktig og sett den på vognen.
2. FIG. 13. Sett to skruer (16) i bunnen av motoren og fest dem med låsemuttere (17). Trekk til med et moment på 26 ft-lb (22,6 N·m).
3. FIG. 12. Kople til alle nødvendige ledninger.
4. Monter **Pinjong-enheten/clutchankeret/klemmen og clutchhuset**, slik som beskrevet på sidene 9 og 10 og 11.

# Trykkregulering

## PÅ/AV-bryter pumpe

### Demontering



1. FIG. 14. Fjern to skruer (71) og sving dekslet (130a). ned.
2. Kople pumpens PÅ/AV-bryter (130f) fra kontrollkortet.
3. Trykk inn de to låsetappene på hver side av pumpens PÅ/AV bryter (130f) og fjern bryteren fra dekslet.

### Montering

1. Installer den nye PÅ/AV-bryteren for pumpen (130f) slik at tappene på bryteren smetter på plass inne i dekslet.
2. Kople pumpens PÅ/AV-bryter til styrekortet.
3. Sving dekslet opp (130a) og fest det med to skruer (71).

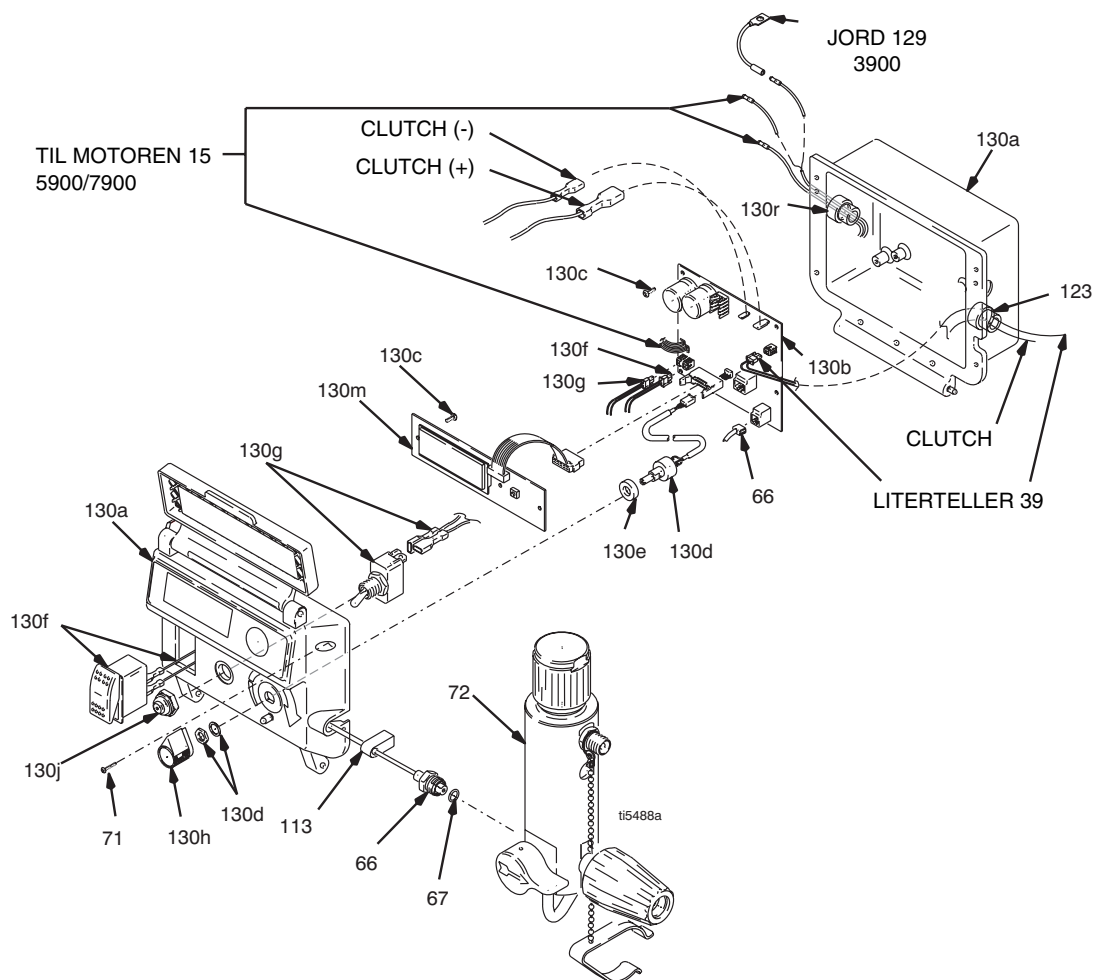

FIG. 14

## Styrekort

### Demontering



1. FIG. 14. Ta ut to skruer (71) og sving dekslet (130a) ned.
2. Fjern spenningsavlastningene (130r and 123).
3. Kople fra styrekortet (130b):
  - Ledningen fra potensiometeret (130d)
  - Ledningen fra transduseren (66)
  - Ledningen fra WatchDog bryteren (130g)
  - Ledningen fra pumpens PÅ/AV-bryter (130f)
  - Ledningen fra litertellersensoren (39)

- Displaykoplingen (130m)
  - Motor-, jord- og clutchledningene
4. Ta ut fire skruer (130c) og ta av styrekortet (130b).

### Montering

1. FIG. 14. Monter styrekortet (130b) med fire skruer (130c).
2. Kople motorledningene til styrekortet (130b).
3. Koples til styrekortet (130b):
  - Jord- og clutchledningene
  - Displaykoplingen (130m)
  - Ledningen fra litertellersensoren (39)
  - Ledningen fra pumpens PÅ/AV-bryter (130f)
  - Ledningen fra WatchDog bryteren (130g)
  - Ledningen fra transduseren (66)
  - Ledningen fra potensiometeret (130d)
4. Monter nye spenningsavlastningsforinger (123 og 130r).
5. Sving dekslet opp (130a) og fest det med to skruer (71).

## Trykkreguleringstransduser

### Demontering



1. FIG. 14. Fjern to skruer (71) og sving dekslet (130a) ned.
2. Kople transduserledningen (66) fra styrekortet (130b).
3. Trekk transduserkoplingen gjennom gummimaljen (113).
4. Fjern trykkreguleringstransduseren (66) og o-ringen (67) fra filterhuset (72)

### Montering

1. FIG. 14. Sett o-pakkringen (67) og trykkregulerings-transduseren (66) i filterhuset (72). Trekk til med et moment på 35–45 ft-lb.
2. Monter transduserkoplingen og gummimaljen i styrehuset.
3. Kople transduserledningen (66) på styrekortet (130b).
4. Sving dekslet opp (130a) og fest det med to skruer (71).

## Trykkregulerings-potensiometer

### Demontering



1. Fig. 13. Ta ut to skruer (71) og sving dekslet (130a) ned.
2. Fjern potensiometerledningen (130d) fra styrekortet (130b).
3. Løsne justeringsskruen på potensiometerknotten (130h) og ta av knotten, akselmutteren, låseskiven og potensiometeret (130d).
4. Fjern akselmellomlegget (130e) fra potensiometeret.

### Montering

1. Sett akselmellomlegget (130e) på potensiometeret (130d).
2. FIG. 14. Monter potensiometeret, akselmutteren, låseskiven og potensiometerknotten (130h).
  - a. Drei potensiometerakselen med urviseren til den innvendige sperren. Sett potensiometerknotten (130H) på pinnen på dekslet (130a).
  - b. Etter justering av trinn a. trekkes begge justeringsskruene til i knotten med 1/4 til 3/8 omdreining etter at de har kommet i kontakt med akselen.
3. Kople potensiometerledningen til styrekortet (130b).
4. Sving dekslet opp (130a) og fest det med to skruer (71).







## Digitale beskjeder på displayet

**⚠ ADVARSEL**



Avlast trykket før reparasjonsarbeidet begynnes, side 5.

- Digitale beskjeder er ikke tilgjengelig på alle sprøyter
- Antallet blink fra lampen tilsvarer den digitale feilkoden dvs., to blink er det samme som E=02

DISPLAY*	SPRØYTENS FUNKSJON	VISER	TILTAK
Blankt display.	Sprøyten kan være under trykk.	Tap av effekt eller displayet er ikke koplet til.	Sjekk strømtilførselen. Avlast trykket før reparasjon eller demontering. Sjekk at displayet er koplet til.
 ti6314a	Sprøyten kan være under trykk.	Trykket er lavere enn 200 psi (14 bar, 1,4 MPa).	Øk trykket etter behov.
 ti6315a	Sprøyten er under trykk. Effekt tilføres. (Trykket varierer med dysens dimensjon og trykkreguleringens innstilling).	Normal drift.	Sprøyting.
 ti6316a	Sprøyten stopper. Motoren går.	Trykkgrensen er sprengt.	<ol style="list-style-type: none"> <li>1. Sjekk om det er blokkeringer i væsketilførselen, slik som et tett filter.</li> <li>2. Åpne returventilen og pistolen hvis AutoClean skal brukes.</li> <li>3. Bruk en Graco maleslange med en dimensjon på minst 1/4 in. x 50 ft (0,635 cm x 15,25 m). Mindre slanger eller armerte slanger kan resultere i ujevnt trykk.</li> <li>4. Skift ut transduseren hvis væsketilførselen ikke er blokkert og det er brukt riktig slange.</li> </ol>
 ti6317a	Sprøyten stopper. Motoren går.	Defekt trykktransduser, dårlig tilkopling eller ødelagt ledning.	<ol style="list-style-type: none"> <li>1. Sjekk transduserkoplingen.</li> <li>2. Ta ut transduserkontakten og sett den inn igjen for å forsikre om at den har god kontakt med stikkkontakten i styrekortet.</li> <li>3. Åpne returventilen. Skift ut sprøytetransduseren med en feilfri transduser og start sprøyten. Skift ut transduseren hvis sprøyten fungerer eller styrekortet hvis sprøyten ikke fungerer.</li> </ol>
 ti6318a	Sprøyten stopper. Motoren går.	Høy clutchstrøm.	<ol style="list-style-type: none"> <li>1. Sjekk ledningskoplingene.</li> <li>2. Mål: 1,2 +0,2Ω (GMAX II 3900); 1,7 +0,2Ω (GMAX II 5900/ 7900) tvers over clutchfeltet ved 70°F (21°C).</li> <li>3. Skift ut clutchfelt-enheten.</li> </ol>
 ti6243a	Sprøyten stopper. Motoren går.	Tap av malingstilførsel til pumpen eller alvorlig trykktap.	<ol style="list-style-type: none"> <li>1. Sjekk om det er gått tomt for maling, om inntakssilen er tett, om pumpen har svikket eller om det er en alvorlig lekkasje.</li> <li>2. Sett ned trykket og slå pumpebryteren AV og deretter PÅ for å starte pumpen igjen.</li> <li>3. WatchDog funksjonen kan deaktiveres ved å slå AV WatchDog bryteren.</li> </ol>
 ti6320a	Sprøyten stopper. Motoren går.	Trykket er høyere enn 2000 psi (138 bar, 14 MPa) når den tidsinnstilte skyllefunksjonen er innkoblet.	<ol style="list-style-type: none"> <li>1. Åpne returventilen og pistolen.</li> <li>2. Sjekk at det ikke er blokkeringer i væskestrømmen eller at filteret er tett.</li> </ol>

\* Feilkodene vises også på styrekortet i form av en blinkende rød lampe (lysemitterende diode). Lampen er et alternativ til den digitale beskjeden.

1. Ta ut to skruer (71) og sving dekslet (130) ned.
2. Start motoren. Antallet blink er det samme som feilkode (E=0X).

Etter en feil følges trinnene nedenfor for å starte sprøyten igjen:

1. Reparer årsaken til feilen
2. Slå sprøyten AV
3. Slå sprøyten PÅ



# Stempelpumpe

## Demontering

1. Skyll pumpen.
2. FIG. 23. Stopp pumpen med stempelstangen i den laveste stillingen.

**⚠ ADVARSEL**





Les injeksjonsfare, side 3; Fare for forbrenning, side 4.

3. Utfør trykkavlastningen, side 5.
4. Ta tappeslangen av sprøyten.

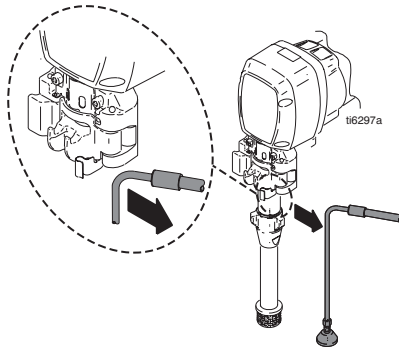

FIG. 15

5. Ta maleslangen av sprøyten.

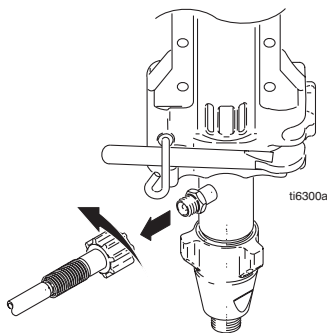

FIG. 16

6. Løft låsen på klinken. Press for å åpne klinken.

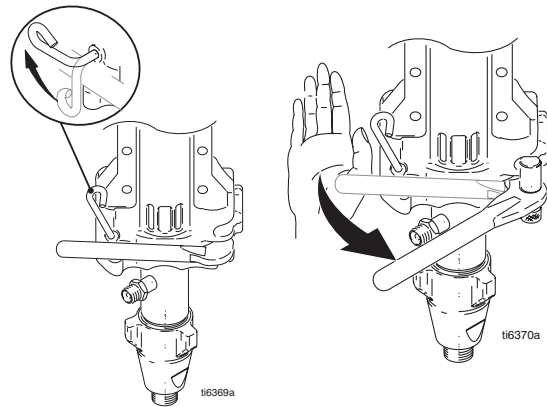

FIG. 17

7. FIG. 18. Åpne pumpedøren med en skralle.
  - a. Bruk skrallen til å bevege pumpedøren forover.

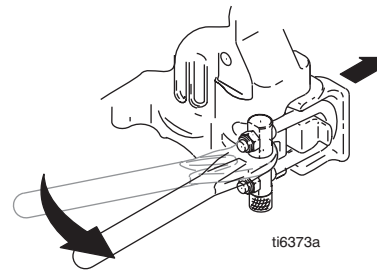

FIG. 18

- b. Vri klinkens u-bolt ut av hulrommet i pumpedøren.
- c. Sett u-bolten på pumpedørens ytterkant.
- d. Hvis pumpedøren sitter fast, utføres trinnene e., f. og 8., hvis ikke, fortsett til trinn 9.

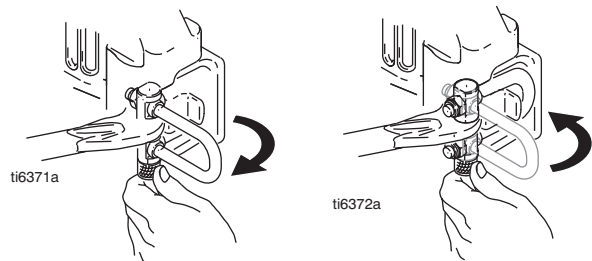

FIG. 19



- e. Vri klinkens u-bolt tilbake fra pumpedørens ytterkant.
- f. Sett u-bolten på pumpedørens fremspring.

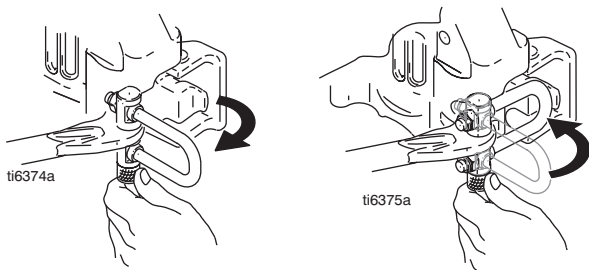

FIG. 20

- 8. Bruk en skralle til å bevege pumpedøren forover.

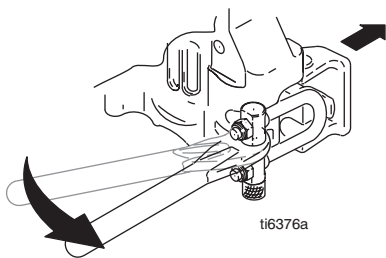

FIG. 21

- 9. Åpne pumpedøren.

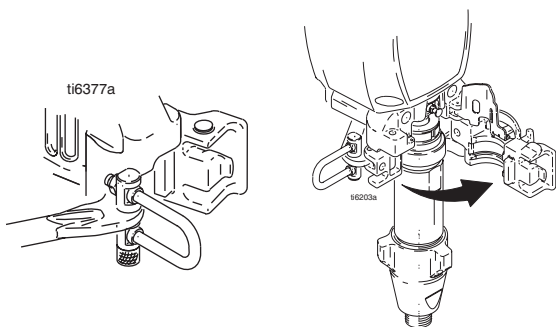

FIG. 22

- 10. FIG. 23. Trekk ut pumpepinnen og sett den i pinneholderen.

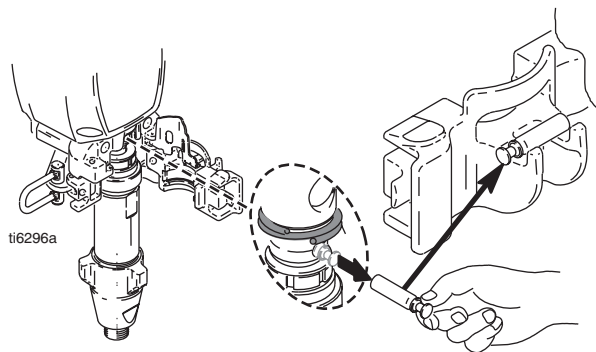

FIG. 23

## Montering

1. FIG. 24. Juster stempelstangen ved å bruke pinneholderen til å trekke den ut. Bank stempelstangen mot en hard flate for å trykke den inn.
2. Kragen på pumpen må presses inn slik at den sitter jevnt med avsatsen på lagerhuset for å kunne lukke pumpedøren.

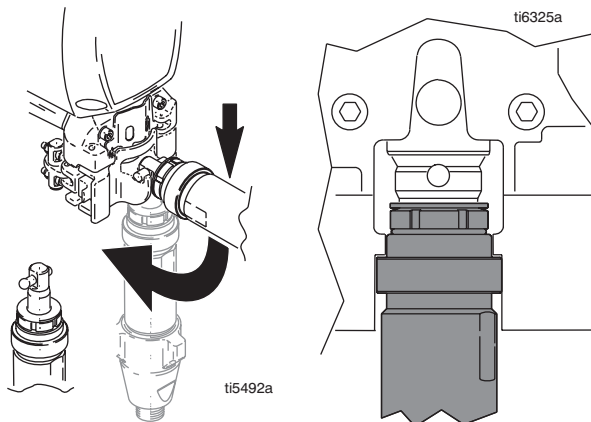

FIG. 24

3. FIG. 25. Skyv pumpen inn i veivstangen. Press pumpepinnen helt til den sitter fullstendig på plass. Obs: Pinnen vil smette på plass.

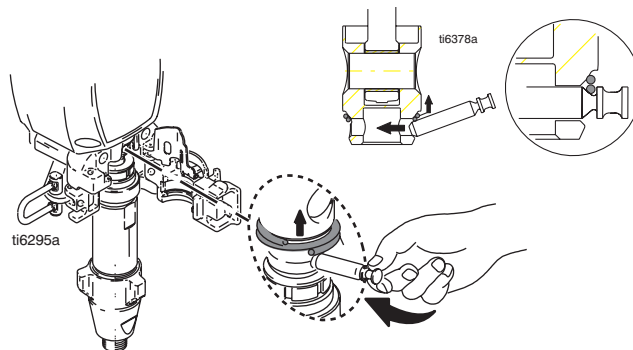
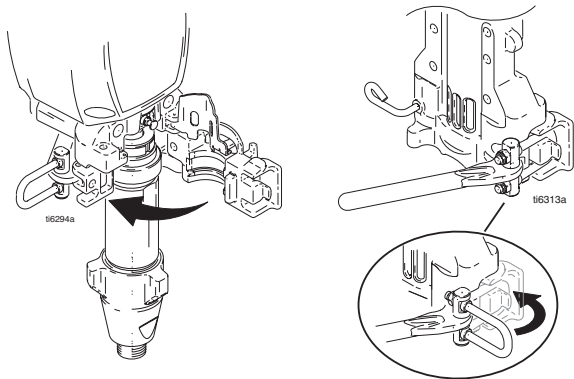

FIG. 25

4. FIG. 26. Lukk pumpedøren og dreii klinken i stilling. Klinken skal ikke strammes.



5. FIG. 26. Dreii pumpen for å rette den opp med maleslangen. Kople til maleslangen og trekk den til for hånd med et moment på 70 in-lb.

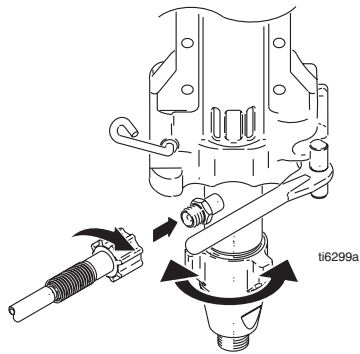

FIG. 26

6. FIG. 27. Stram klinken og dreii låsen i låsestilling.

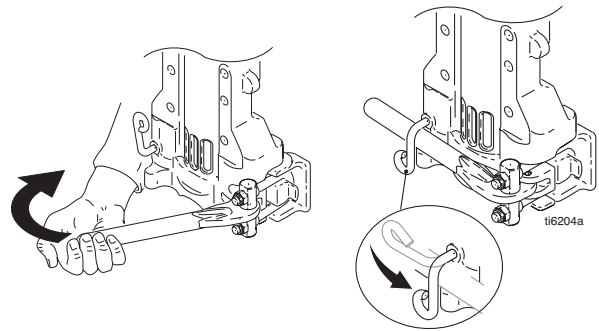

FIG. 27

7. FIG. 28. Fest tappeslangen på sprøyten.

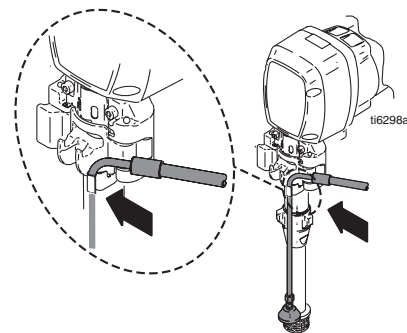

FIG. 28

8. FIG. 29. Fyll pumpen med Graco TSL helt til det renner væske over tetningen.

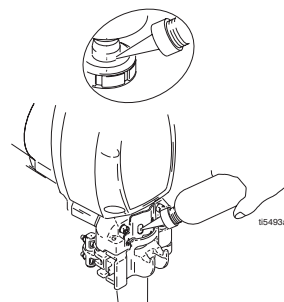

FIG. 29



A series of horizontal lines for writing, consisting of 20 evenly spaced lines extending across the width of the page.

# Deler

## GMAX II 3900 deledingning

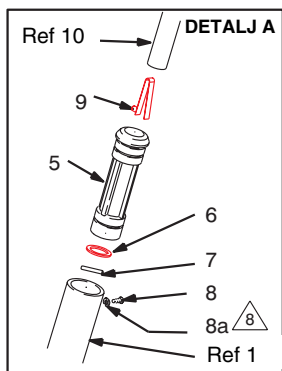

- △ 1 Merke.
- △ 2 Se side 26 for deler.
- △ 3 Se instruksjonsbok 310894 for deler.
- △ 4 Se side 28 for deler.
- △ 6 Se side 30 for deler.
- △ 7 Brukt på High boy modellene se side 27 for Low boy.
- △ 8 Brukes kun på 3900.

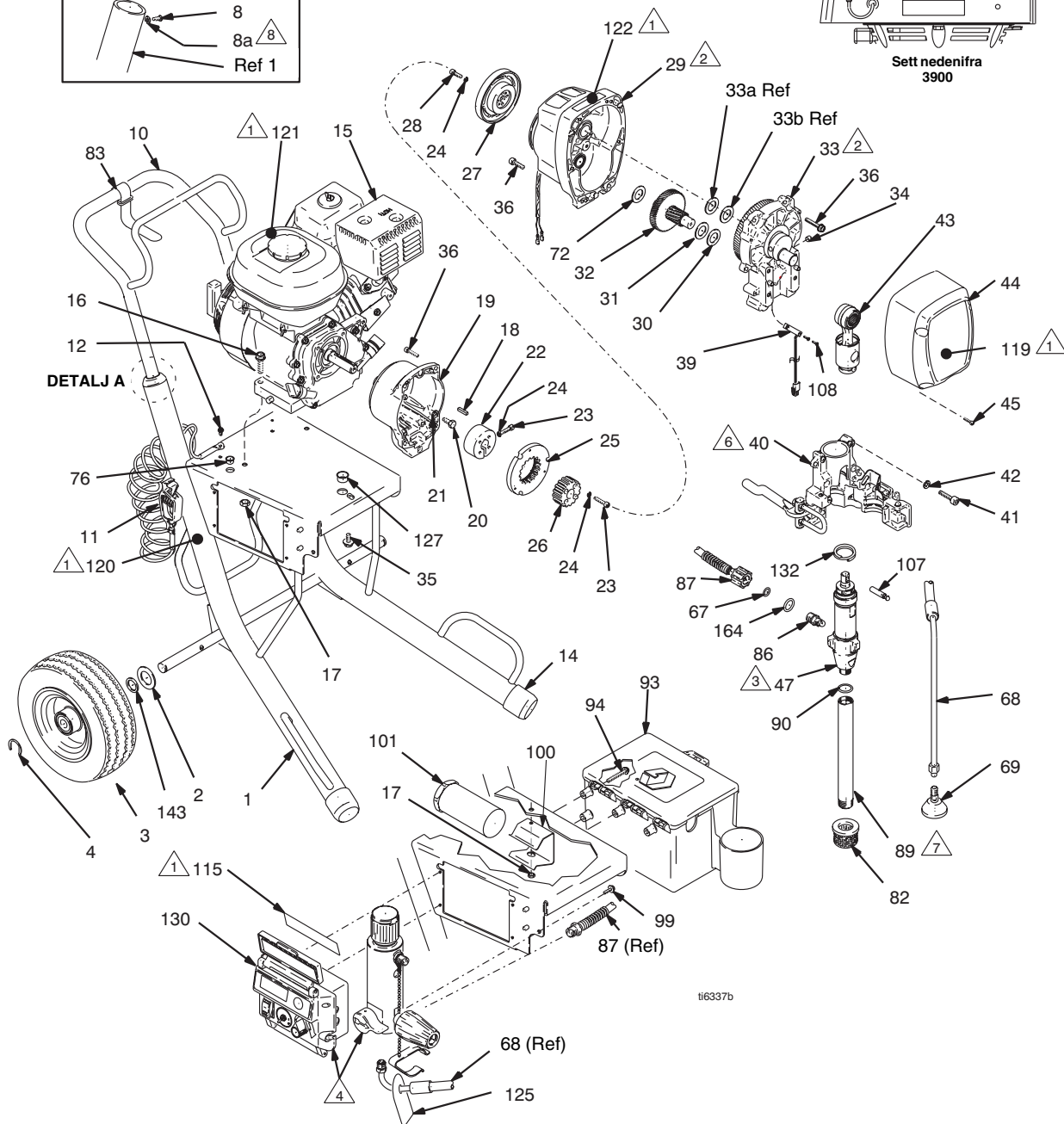
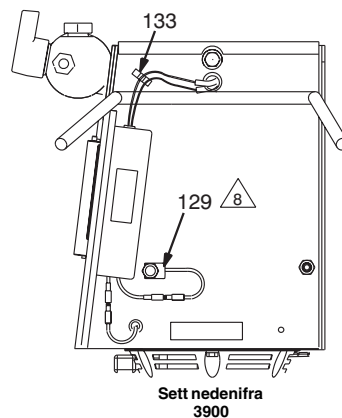

ti6337b

## GMAX II 3900 deleliste

Ref	Part	Description	Qty	Ref	Part	Description	Qty
1	287411	FRAME, cart (3900)	1	93*	287253	TOOL BOX, includes 94	1
2	156306	WASHER, flat	2	94*	118852	SCREW, machine, hex washer hd	3
3	119420	WHEEL, pneumatic (3900)	2	99	113161	SCREW, flange, hex hd	3
4	15E891	CLIP, retaining	2	100	15E736	BRACKET, holder, manual	1
5	192027	SLEEVE, cart (3900)	2	101	119510	HOLDER, manual	1
6	183350	WASHER	2	107	15F109	PIN, pump (3900)	1
7	108068	PIN, spring straight	2	108*	114528	SCREW, MACH, PHILLIPS, PNHD	2
8	109032	SCREW, mach, pnh	4	115	15E854	LABEL, identification	1
8a	100020	WASHER, lock	4	119	15E851	LABEL, identification	1
9	112827	BUTTON, snap	2	120▲	15F638	LABEL, danger, English	1
10	245245	HANDLE, cart	1	121▲	194126	LABEL, warning	1
11	237686	WIRE, ground assembly w/ clamp	1	122	290228	LABEL, caution	1
12	112798	SCREW, thread forming, hex hd	1	125▲	195119	LABEL, warning	1
14	15C871	CAP, leg	2	127	119569	BUSHING, strain relief	1
15	108879	ENGINE, gas, 4.0 hp, (3900)	1	129	119579	CONDUCTOR, ground	1
16	110837	SCREW, flange, hex	2	130		BOX, control	1
17	110838	NUT, lock	2	*	287648	Premium	1
18	183401	KEY, parallel	1		287649	Standard	1
19	15E535	HOUSING, clutch, mach (3900)	1	132	119676	SPRING, RETAINING (3900)	1
20	108842	SCREW, cap, hex hd	4	133	114687	CLIP, RETAINER	1
21	100214	WASHER, lock	4	134*	15F354	FUNNEL, OIL (shown on page 5)	1
22	193680	COLLAR, shaft	1	143	116038	WASHER, wave spring	2
23†	108803	SCREW, hex, socket head	6	164	119790	O-RING	1
24†	105510	WASHER, lock, spring (hi-collar)	10	▲		Ekstra advarselsmerker, merkelapper og kort er gratis	
25†		ARMATURE, clutch, 4in. (3900)	1	*		Kun Premium sprøyter	
26†	193510	HUB, armature	1	†		Inkludert i clutch utskiftningssettet 241109	
27†		ROTOR, clutch, 4 in. (3900)	1				
28†	101682	SCREW, cap, sch	4				
29	287463	HOUSING, pinion, (3900)	1				
30	114672	WASHER, thrust (brass)	1				
31	114699	WASHER, thrust (steel)	1				
32	287653	GEAR, combination (3900)	1				
33	287467	HOUSING, drive (3900)	1				
34*	116618	MAGNET	1				
35	112395	SCREW, cap, flnghd	1				
36	119426	SCREW, hex washer hd (3900)	10				
39*	119562	SWITCH, reed w/connector	1				
40	287522	HOUSING, bearing (3900)	1				
41	113467	SCREW, cap, socket hd	4				
42	104008	WASHER, lock spring	4				
43	287471	ROD, connecting (3900)	1				
44	287521	COVER, front, includes 45 (3900)	1				
45	118444	SCREW, mach hex wash hd	5				
47	287512	PUMP, displacement, (3900)	1				
		includes 86, 89, 90					
67	111457	O-RING	1				
68	244240	HOSE, coupled, includes 69	1				
69	241920	DEFLECTOR, threaded	1				
72	15F250	WASHER, thrust (3900)	1				
76	114678	BUSHING, strain relief	1				
82	189920	STRAINER, (1-11 1/2 npsm)	1				
83	114271	STRAP, retaining	1				
84	238049	FLUID, TSL, 4 oz (not shown)	1				
86	15E802	FITTING, pump, quick disconnect	1				
87	287419	HOSE, coupled	1				
89	15E807	TUBE, INTAKE (3900)	1				
90	118494	O-RING	1				

# GMAX II 5900/5900HD deletegning

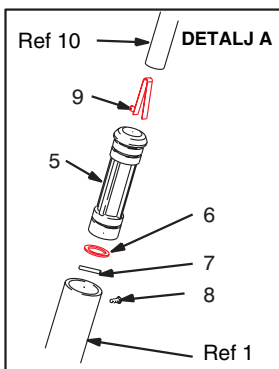

- 1 Merke.
- 2 Se side 26 for deler.
- 3 Se instruksjonsbok 310894 for deler.
- 4 Se side 28 for deler.
- 6 Se side 30 for deler.
- 7 Brukt på High boy modellene se side 27 for Low boy.
- 9 Ikke brukt på 5900 HD.

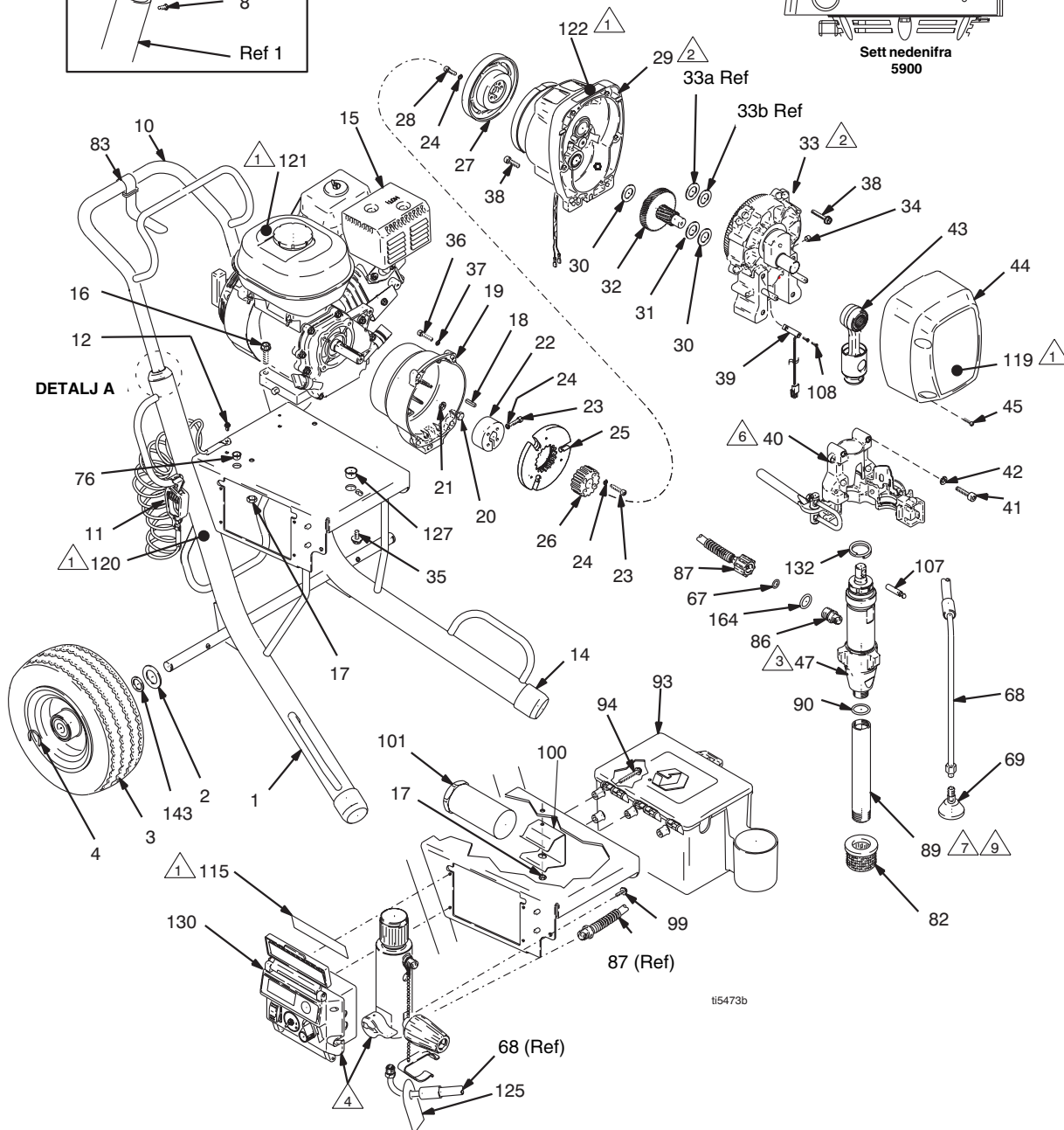
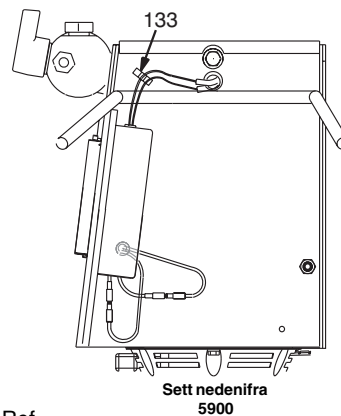

ii5473b

## GMAX II 5900/5900HD deleliste

Ref	Part	Description	Qty	Ref	Part	Description	Qty
				45	118444	SCREW, mach hex wash hd	4
1	287370	FRAME, cart (5900/7900)	1	47		PUMP, displacement	
2	156306	WASHER, flat	2		287513	(5900), includes 86, 89, 90	1
3	119509	WHEEL, pneumatic (5900/7900)	2		287579	(5900HD), includes 86	1
4	15E891	CLIP, retaining	2	67	111457	O-RING	1
5	191084	SLEEVE, cart (5900/7900)	2	68	244240	HOSE, coupled, includes 69	1
6	183350	WASHER	2	69	241920	DEFLECTOR, threaded	1
7	108068	PIN, spring straight	2	76	114678	BUSHING, strain relief	1
8	108795	SCREW, mach, pnh	5	82	189920	STRAINER, (1-11 1/2 npsm)	1
9	112827	BUTTON, snap	2	83	114271	STRAP, retaining	1
10	245245	HANDLE, cart	1	84	238049	FLUID, TSL, 4 oz (not shown)	1
11	237686	WIRE, ground assembly w/ clamp	1	86	15E802	FITTING, pump, quick disconnect	1
12	112798	SCREW, thread forming, hex hd	1	87	287419	HOSE, coupled	1
14	276974	CAP, leg	2	89	15E806	TUBE, INTAKE	1
15	114530	ENGINE, gas, 5.5 hp, (5900)	1	90	118494	O-RING	1
16	110837	SCREW, flange, hex	2	93*	287253	TOOL BOX, includes 94	1
17	110838	NUT, lock	2	94*	118852	SCREW, machine, hex washer hd	3
18	183401	KEY, parallel	1	99	113161	SCREW, flange, hex hd	3
19	15E277	HOUSING, clutch, mach (5900/7900)	1	100	15E736	BRACKET, holder, manual	1
20	108842	SCREW, cap, hex hd	4	101	119510	HOLDER, manual	1
21	100214	WASHER, lock	4	107	15F110	PIN, pump (5900)	1
22	193680	COLLAR, shaft	1	108*	114528	SCREW, MACH, PHILLIPS, PNHD	2
23†	108803	SCREW, hex, socket head	6	115	15E854	LABEL, identification	1
24†	105510	WASHER, lock, spring (hi-collar)	10	119		LABEL, identification	
25†		ARMATURE, clutch, 5 in. (5900/7900)	1		15E852	(5900)	1
					15E980	(5900HD)	1
26†	193510	HUB, armature	1	120▲	15F638	LABEL, warning	1
27†		ROTOR, clutch, 5 in. (5900/7900)	1	121▲	194126	LABEL, warning	1
28†	101682	SCREW, cap, sch	4	122	290228	LABEL, caution	1
29	287465	HOUSING, pinion, 5900	1	125▲	195119	LABEL, warning	1
30	114672	WASHER, thrust (brass)	2	127	119569	BUSHING, strain relief	1
31	114699	WASHER, thrust (steel)	1	130		BOX, control	1
32	287460	GEAR, combination (5900)	1	*	287648	Premium	1
33	287469	HOUSING, drive (5900)	1		287649	Standard	1
34	116618	MAGNET	1	132	119778	SPRING, RETAINING (5900)	1
35	112395	SCREW, cap, flnghd	1	133	114687	CLIP, RETAINER	1
36	102962	SCREW, cap sch (5900/7900)	4	134*	15F354	FUNNEL, OIL (shown on page 5)	1
37	104008	WASHER, lock, spring (5900/7900)	4	143	116038	WASHER, wave spring	2
38	15C753	SCREW, mach hex hd (5900/7900)	6	164	119790	O-RING	1
39*	119562	SWITCH, reed w/connector	1				
40	287523	HOUSING, bearing (5900)	1	▲		Ekstra advarselsmerker, merkelapper og kort er gratis	
41	114666	SCREW, cap, socket hd	4	*		Kun Premium sprøyter	
42	106115	WASHER, lock spring (hi-collar)	4	†		Inkludert i clutch-settet 241113	
43	287472	ROD, connecting (5900)	1				
44	287511	COVER, front, (5900), includes 45	1				

# GMAX II 7900 deategning

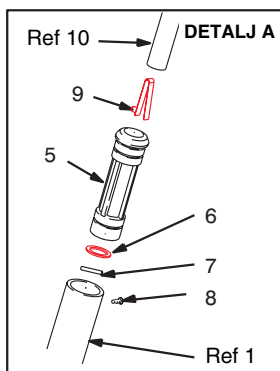

- 1 Merke.
- 2 Se side 26 for deler.
- 3 Se instruksjonsbok 310894 for deler.
- 4 Se side 28 for deler.
- 6 Se side 30 for deler.
- 7 Brukt på High boy modellene se side 27 for Low boy.

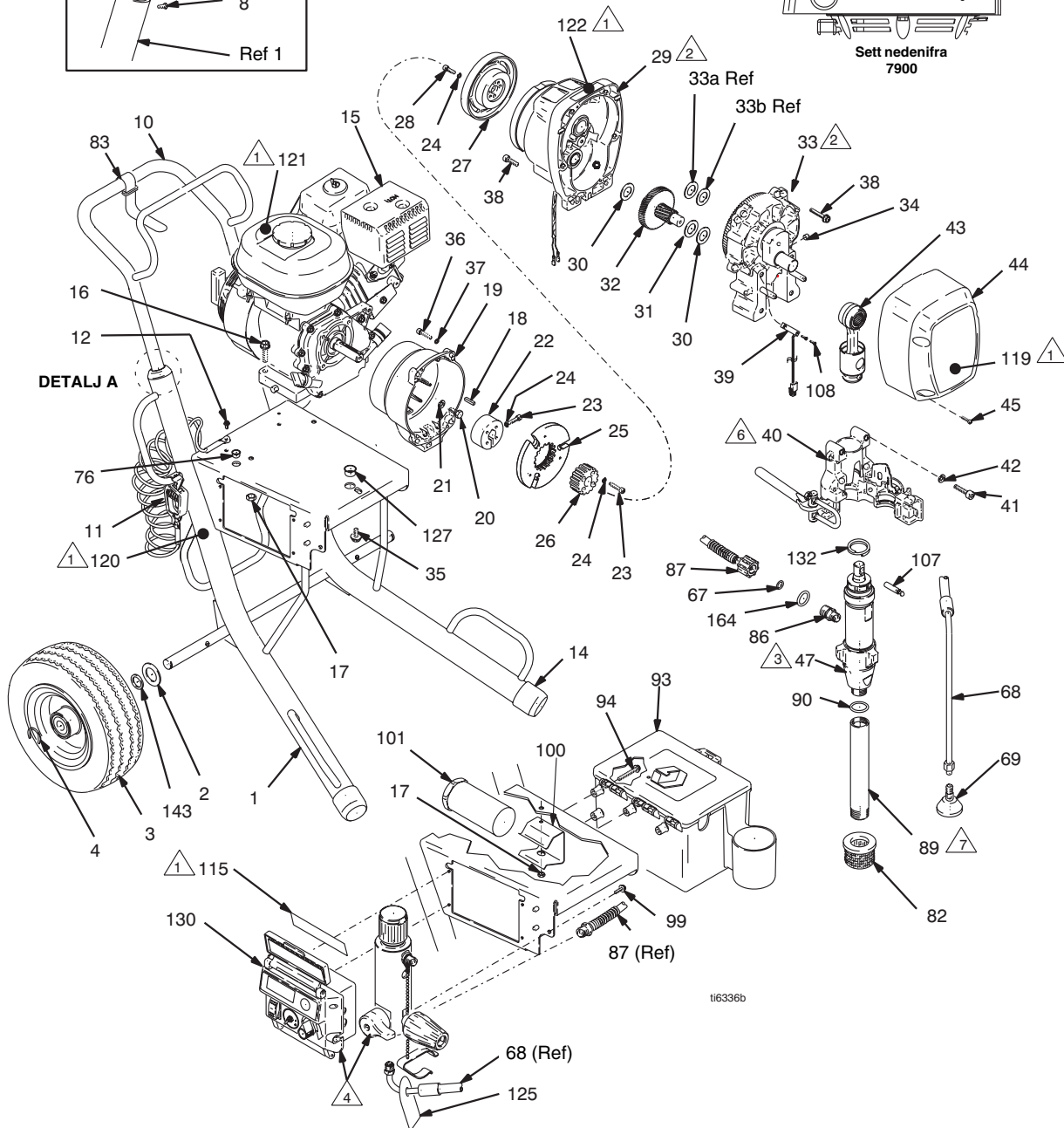
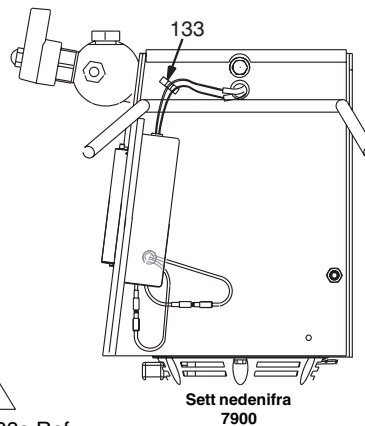

t16336b



## GMAX II 7900 deleliste

Ref	Part	Description	Qty	Ref	Part	Description	Qty
				45	118444	SCREW, mach hex wash hd	4
				47	249122	PUMP, displacement (7900), includes 86, 89, 90	1
1	287370	FRAME, cart (5900/7900)	1				
2	156306	WASHER, flat	2	67	111457	O-RING	1
3	119509	WHEEL, pneumatic (5900/7900)	2	68	244240	HOSE, coupled, includes 69	1
4	15E891	CLIP, retaining	2	69	241920	DEFLECTOR, threaded	1
5	191084	SLEEVE, cart (5900/7900)	2	76	114678	BUSHING, strain relief	1
6	183350	WASHER	2	82	189920	STRAINER, (1-11 1/2 npsm)	1
7	108068	PIN, spring straight	2	83	114271	STRAP, retaining	1
8	108795	SCREW, mach, pnh	5	84	238049	FLUID, TSL, 4 oz (not shown)	1
9	112827	BUTTON, snap	2	86	15E802	FITTING, pump, quick disconnect	1
10	245245	HANDLE, cart	1	87	287419	HOSE, coupled	1
11	237686	WIRE, ground assembly w/ clamp	1	89	15C857	TUBE, INTAKE	1
12	112798	SCREW, thread forming, hex hd	1	90	118494	O-RING	1
14	276974	CAP, leg	2	93	287253	TOOL BOX, includes 94	1
15	116080	ENGINE, gas, 6.5 hp, (7900)	1	94	118852	SCREW, machine, hex washer hd	3
16	110837	SCREW, flange, hex	2	99	113161	SCREW, flange, hex hd	3
17	110838	NUT, lock	2	100	15E736	BRACKET, holder, manual	1
18	183401	KEY, parallel	1	101	119510	HOLDER, manual	1
19	15E277	HOUSING, clutch, mach (5900/7900)	1	107	15F097	PIN, pump (7900)	1
20	108842	SCREW, cap, hex hd	4	108*	114528	SCREW, MACH, PHILLIPS, PNHD	2
21	100214	WASHER, lock	4	115	15E854	LABEL, identification	1
22	193680	COLLAR, shaft	1	119	15E853	LABEL, identification	1
23†	108803	SCREW, hex, socket head	6	120▲	15F638	LABEL, danger, English	1
24†	105510	WASHER, lock, spring (hi-collar)	10	121▲	194126	LABEL, warning	1
25†		ARMATURE, clutch, 5 in. (5900/7900)	1	122	290228	LABEL, caution	1
26†	193510	HUB, armature	1	125▲	195119	LABEL, warning	1
27†		ROTOR, clutch, 5 in. (5900/7900)	1	127	119569	BUSHING, strain relief	1
28†	101682	SCREW, cap, sch	4	130		BOX, control	1
29	287466	HOUSING, pinion, 7900	1	*	287648	Premium	1
30	114672	WASHER, thrust (brass)	2		287649	Standard	1
31	114699	WASHER, thrust (steel)	1	132	119677	SPRING, RETAINING (7900)	1
32	287459	GEAR, combination (7900)	1	133	114687	CLIP, RETAINER	1
33	287470	HOUSING, drive (7900)	1	134*	15F354	FUNNEL, OIL (not shown)	1
34*	116618	MAGNET	1	143	116038	WASHER, wave spring	2
35	112395	SCREW, cap, flnghd	1	164	119790	O-RING	1
36	102962	SCREW, cap sch (5900/7900)	4				
37	104008	WASHER, lock, spring (5900/7900)	4				
38	15C753	SCREW, mach hex hd(5900/7900)	6	▲		Ekstra advarselsmerker, merkelapper og kort er gratis	
39*	119562	SWITCH, reed w/connector	1	*		Kun Premium sprøyter	
40	287524	HOUSING, bearing (7900)	1	†		Inkludert i clutch-settet 241113	
41	112599	SCREW, cap, socket hd	4				
42	112600	WASHER, lock spring (hi-collar)	4				
43	287473	ROD, connecting (7900)	1				
44	287520	COVER, front, (7900), includes 45	1				

# Deletegning og liste – Pinjonghus, drivmekanismehus

GMAX II 3900: 287463  
 GMAX II 5900: 287465  
 GMAX II 7900: 287466

GMAX II 3900: 287467  
 GMAX II 5900: 287469  
 GMAX II 7900: 287470

Ref	Part	Description	Qty
29		KIT, repair, field	
	287474	3900	1
	287476	5900	1
	287477	7900	1
29a		GEAR, driving, first	
	287525	3900	1
	241114	5900/7900	1
29b		RING, retaining, large	
	113094	3900	1
	112770	5900/7900	1
29c	105489	PIN, dowel	2
29d		O-RING	
	165295	3900	1
	114683	5900/7900	1
33a		WASHER, thrust, steel	
	116191	3900	1
	116192	5900/7900	1

Ref	Part	Description	Qty
33		DRIVE HOUSING	1
33a		WASHER, thrust, steel	
	116191	3900	1
	116192	5900/7900	1
33b		WASHER, thrust, brass	
	107089	3900	1
	194173	5900/7900	1

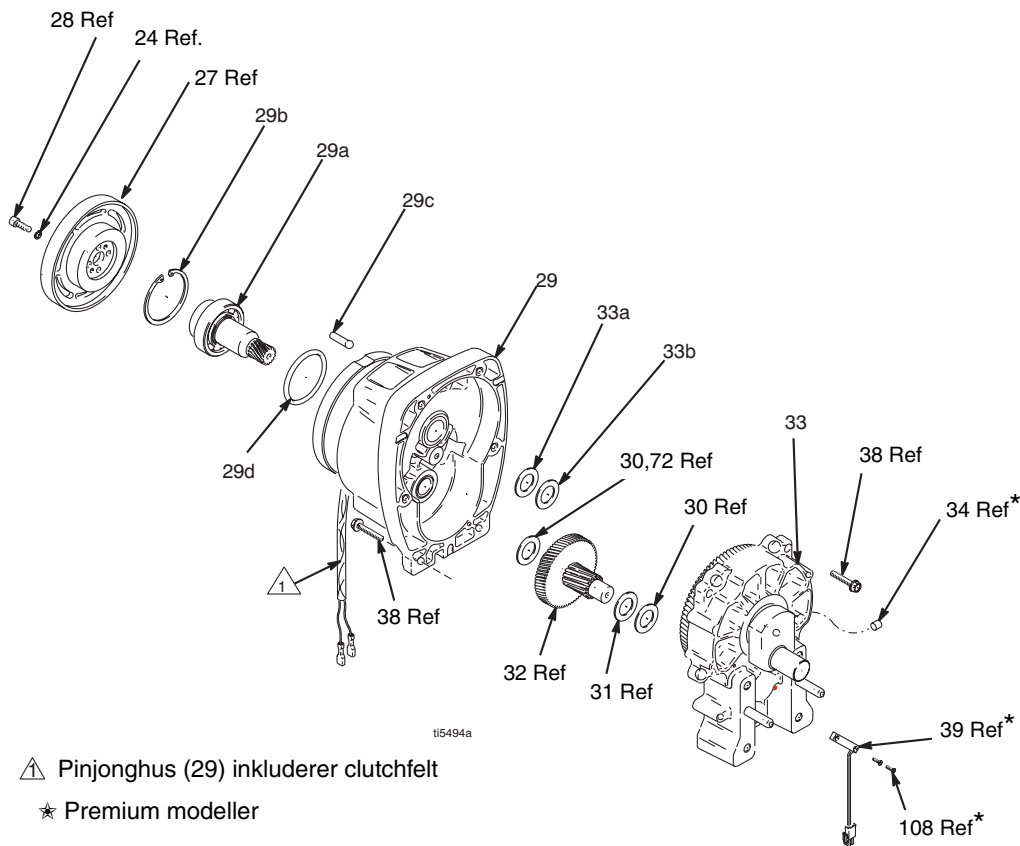

# LoBoy sugesett

GMAX II 3900/5900 sett: 287631

GMAX II 7900 sett: 287541

Ref	Part	Description	Qty
82	189920	STRAINER, 1-11 1/2 npsm	1
90		O-RING	
	115099	3900/5900	1
	119566	7900	1
109		HOSE, suction	
	287537	3900/5900	1
	287540	7900	1
110	15C980	NUT, jam	1
111	117559	O-RING	2
112	15C981	WASHER, suction, swivel	1
114	118505	RING, retaining, external	1
115		CLIP, drain line	
	15D000	3900/5900	1
	196723	7900	1
153		SCREW	
	108795	3900/5900	2
	NONE	7900	
154		TUBE	
	15E952	3900/5900	1
	NONE	7900	
155	241920	DEFLECTOR	1
156		HOSE, drain, includes 155	
	287654	3900/5900	1
	246331	7900	1

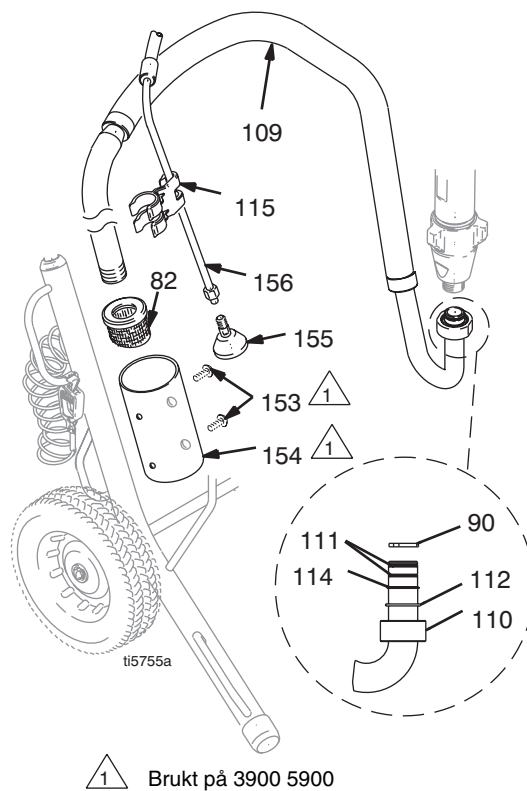

# Deletekening for trykregulering og filter

Alle modeller

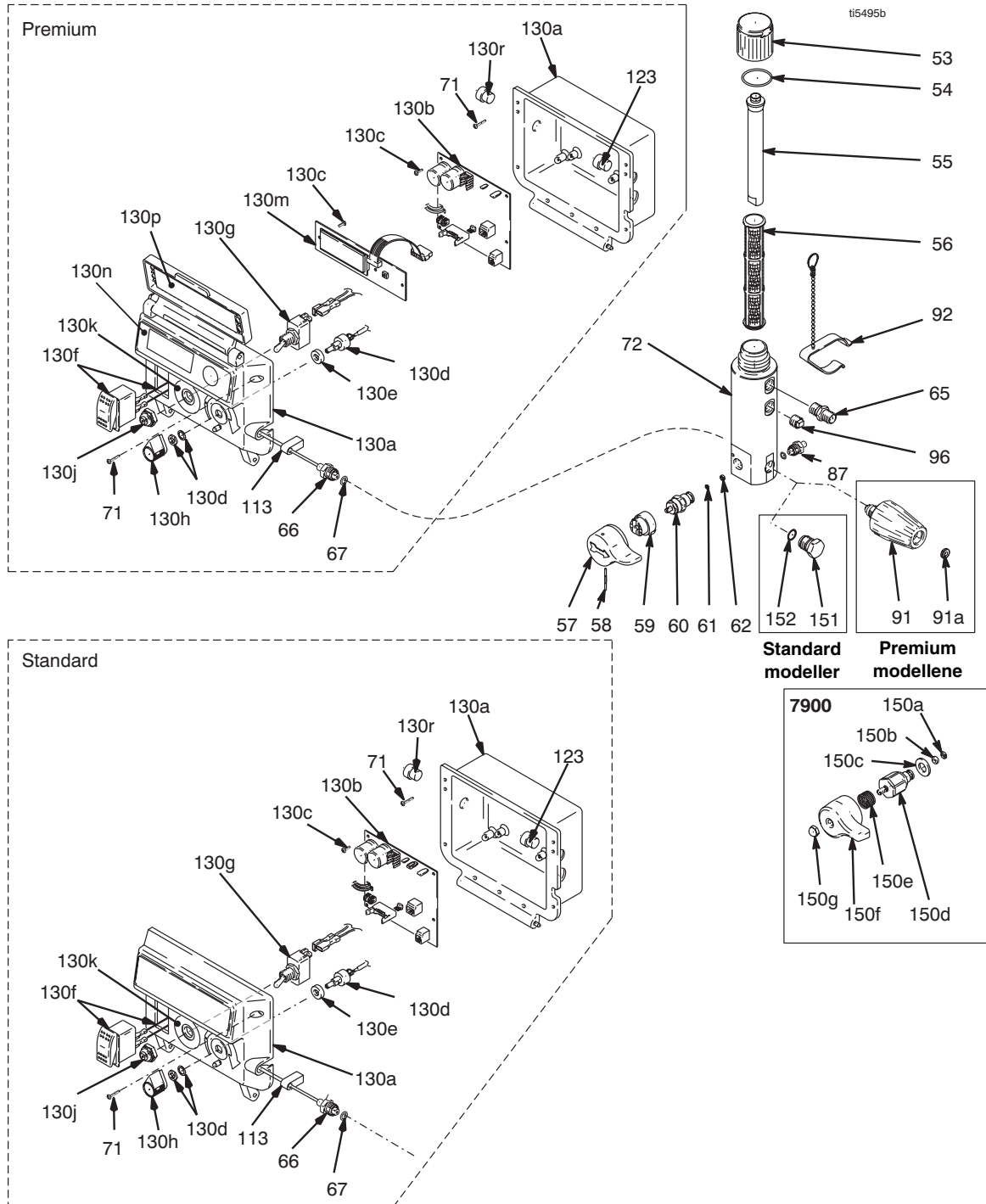

Deleliste for trykkregulering og filter

REF	PART	DESCRIPTION	QTY	REF	PART	DESCRIPTION	QTY
		Filter Replacement Kit		150b†◆	193709	SEAT, valve	1
	287510	3900/5900		150c†◆	114797	GASKET	1
	287517	7900		150d†◆		VALVE	1
53*†	15C765	CAP, filter	1	150e†	114708	SPRING, compression	1
54*†	117285	O-RING	1	150f†	194102	HANDLE, valve	1
55*†	15C766	TUBE, diffusion	1	150†g	114688	NUT, cap, hex, hd	1
56*†	244067	FILTER, fluid	1	151	248314	PLUG, (Standard) includes 152	1
57*	15C780	HANDLE	1	152	15D541	O-RING, Standard)	1
58*	15C972	PIN, grooved	1	*		Inkludert i filter-settet 287510	
59*	224807	BASE, valve	1	†		Inkludert i filter-settet 287517	
60*‡	235014	VALVE, drain, replacement kit	1	‡		Inkludert i tappekran-settet 235014	
61*‡	15E022	SEAT, valve	1	◆		Inkludert i tappekran-settet 245103	
62*‡	111699	GASKET, seat, valve	1	★		Kun Premium modellene	
65*	164672	ADAPTER (3900/5900)	1				
†	162485	ADAPTER (7900)	1				
66*†	243222	TRANSDUCER, pressure contl	1				
67*†	111457	O-RING	1				
71	116585	SCREW, mach, pnh, sems	6				
72*†	15E284	HOUSING, filter	1				
87	287419	HOSE, coupled	1				
91★	287293	VALVE, auto clean, includes 91a	1				
91a★	115524	GASKET	1				
92★	244346	KIT, repair, clamp, trigger	1				
96*†	104813	PLUG, pipe	1				
113	15E925	GASKET, TRANSDUCER	1				
123	119545	BUSHING, strain, relief	1				
130		<b>Control Box</b>					
130a★	287648	Premium	1				
130a	297649	Standard	1				
130b	287516	CONTROL, board	1				
130c	117317	SCREW, pan head	4				
130d	241443	POTENTIOMETER	1				
130e	198650	SPACER, shaft	1				
130f	116752	SWITCH, rocker	1				
130g	119541	SWITCH, toggle	1				
130h	116167	KNOB, potentiometer	1				
130j	195428	BOOT, toggle	1				
130k	15E857	LABEL, identification	1				
130m★	287515	DISPLAY, LCD, GMAX	1				
130n★	15E855	LABEL	1				
130p	15E858	LABEL, identification	1				
130r	119545	BUSHING, strain relief	1				
150		DRAIN VALVE (7900)					
150a†◆	193710	SEAL, valve	1				

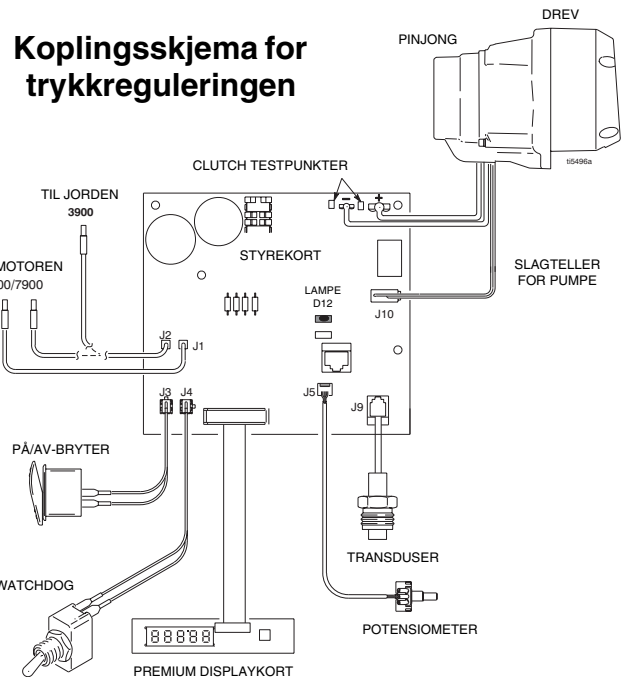

## Deler - Sprøyter, RAC™ X dyse, pistol & slange

Modellene 248685, 248686, 248689, 248690, 248702, 249703

inkluderer artiklene 201 til 204 eller 205

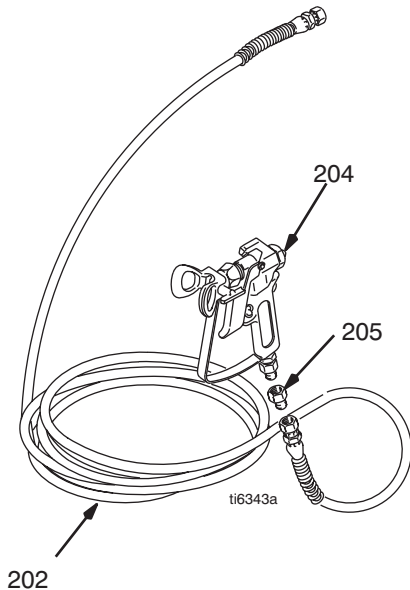

## Ref 40: Lagerhus

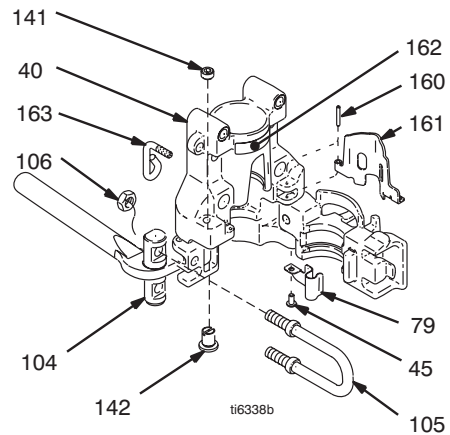

Ref	Part	Description	Qty
201	248686	Hi-Boy Sprayer (3900) See parts list on page 20	1
	248690	Hi-Boy Sprayer (5900) See parts list on page 22	1
	248703	Hi-Boy Sprayer (7900) See parts list on page 24	1
	248685	Lo-Boy Sprayer (3900) See parts list on page 20, 27	1
	248689	Lo-Boy Sprayer (5900) See parts list on page 22, 27	1
	248702	Lo-Boy Sprayer (7900) See parts list on page 24, 27	1
202	240794	HOSE, grounded, nylon; 1/4 in. ID; cpld 1/4 npsm(fbe); 50 ft (15 m); spring guards both ends; 3300 psi (228 bar, 22.8 MPa) (3900/5900)	1
	240797	HOSE, grounded, nylon; 3/8 in. ID; cpld 1/4 npsm(fbe); 50 ft (15 m); spring guards both ends; 3300 psi (228 bar, 22.8 MPa) (5900HD/7900)	1
204	246220	CONTRACTOR II SPRAY GUN Includes RAC X 517-size SwitchTip and HandTite Guard. See 309639 for parts. (3900/5900/7900)	1
	241705	TEXTURE SPRAY GUN Includes GHD527 SwitchTip and Guard. See 308491 for parts. (5900HD)	1
205	159841	BUSHING, 3/8 x 1/4 in. (5900HD/7900)	1

Ref	Part	Description	Qty
40		HOUSING, bearing	
45	118444	SCREW, mach hex wash hd	1
79	15E975	CLIP, spring	1
104	15E779	PIN, housing, bearing	1
	15E625	3900	1
		5900/7900	1
105	15E765	LATCH, housing, bearing	1
	3900		1
	15E687	5900/7900	1
106		NUT, lock hex	
	102040	3900	1
	111040	5900/7900	1
141	15F503	SCREW, set, socket hd	1
142	15F498	SCREW, adjustment	1
160		PIN	
	101579	3900/7900	1
	119284	5900	1
161		SHIELD	
	15F384	3900	1
	15F386	5900	1
	15F383	7900	1
162	187436	LABEL, torque	1
163	15F116	LATCH	1

# Tekniske data

Honda GX120 motor	
ANSI effekt beregning @ 3600 o/min	4,0 hestekrefter (3,0 kW)
Honda GX160 motor	
ANSI effekt beregning @ 3600 o/min	5,5 hestekrefter (4,1 kW)
Honda GX 200 motor	
ANSI effekt beregning @ 3600 o/min	6,5 hestekrefter (4,8 kW)
Maksimalt arbeidstrykk	
	3300 psi (228 bar, 22,8 MPa)
Lydnivå	
Lydeffekt	105 dBa i henhold til ISO 3744
Lydtrykk	96 dBa målt ved 3,1 feet (1 m)
Maksimal leveringskapasitet	
3900	1,25 gpm (4,73 liter/min)
5900/5900HD	1,60 gpm (6,06 liter/min)
7900	2,20 gpm (8,33 liter/min)
Maksimal dysedimensjon	
3900	1 pistol med 0,036 in. dyse 2 pistoler med 0,023 in. dyse 3 pistoler med 0,018 in. dyse
5900/5900HD	1 pistol med 0,043 in. dyse 2 pistoler med 0,029 in. dyse 3 pistoler med 0,023 in. dyse 4 pistoler med 0,019 in. dyse
7900	1 pistol med 0,048 in. dyse 2 pistoler med 0,035 in. dyse 3 pistoler med 0,027 in. dyse 4 pistoler med 0,023 in. dyse
Malingszil for inntak	
	12 mesh (893 mikron) filterelement av rustfritt stål, til gjenbruk
Malingsfilter for uttak	
	60 mesh (250 mikron) filterelement av rustfritt stål, til gjenbruk
Dimensjon pumpens inntak	
	1-5/16-12 UN-2A
Dimensjon væskeuttak: 3900/5900	
	¼ npsm fra væskefilteret
Dimensjon væskeuttak: 7900	
	3/8 npsm fra væskefilteret
"Våte" deler	
	sinkbelagt karbonstål, PTFE, nylon, polyuretan, UHMW polyetylen, Viton®, Delrin®, lær, aluminium, wolframkarbid, nikkel- og sinkbelagt karbonstål, rustfritt stål, forkromming
OBS: Delrin®, Viton® er varemerker som tilhører Du Pont Company.	

## Dimensjoner

Sprøyte (uten slange og pistol)	Vekt lb (kg)	Høyde in. (cm)	Bredde in. (cm)	Lengde in. (cm)
3900	109 (50)	31,5 (80,0)	22,25 (56,5)	32,0 (81,3)
5900	139 (64)	32,25 (81,9)	24,5 (62,2)	32,25 (81,9)
7900	146 (67)	32,25 (81,9)	24,5 (62,2)	33,0 (83,8)

# Graco Standard Garanti

Graco warrants all equipment referenced in this document which is manufactured by Graco and bearing its name to be free from defects in material and workmanship on the date of sale to the original purchaser for use. With the exception of any special, extended, or limited warranty published by Graco, Graco will, for a period of twelve months from the date of sale, repair or replace any part of the equipment determined by Graco to be defective. This warranty applies only when the equipment is installed, operated and maintained in accordance with Graco's written recommendations.

This warranty does not cover, and Graco shall not be liable for general wear and tear, or any malfunction, damage or wear caused by faulty installation, misapplication, abrasion, corrosion, inadequate or improper maintenance, negligence, accident, tampering, or substitution of non-Graco component parts. Nor shall Graco be liable for malfunction, damage or wear caused by the incompatibility of Graco equipment with structures, accessories, equipment or materials not supplied by Graco, or the improper design, manufacture, installation, operation or maintenance of structures, accessories, equipment or materials not supplied by Graco.

This warranty is conditioned upon the prepaid return of the equipment claimed to be defective to an authorized Graco distributor for verification of the claimed defect. If the claimed defect is verified, Graco will repair or replace free of charge any defective parts. The equipment will be returned to the original purchaser transportation prepaid. If inspection of the equipment does not disclose any defect in material or workmanship, repairs will be made at a reasonable charge, which charges may include the costs of parts, labor, and transportation.

Graco's sole obligation and buyer's sole remedy for any breach of warranty shall be as set forth above. The buyer agrees that no other remedy (including, but not limited to, incidental or consequential damages for lost profits, lost sales, injury to person or property, or any other incidental or consequential loss) shall be available. Any action for breach of warranty must be brought within two (2) years of the date of sale.

**GRACO MAKES NO WARRANTY, AND DISCLAIMS ALL IMPLIED WARRANTIES OF MERCHANTABILITY AND FITNESS FOR A PARTICULAR PURPOSE, IN CONNECTION WITH ACCESSORIES, EQUIPMENT, MATERIALS OR COMPONENTS SOLD BUT NOT MANUFACTURED BY GRACO.** These items sold, but not manufactured by Graco (such as electric motors, switches, hose, etc.), are subject to the warranty, if any, of their manufacturer. Graco will provide purchaser with reasonable assistance in making any claim for breach of these warranties.

In no event will Graco be liable for indirect, incidental, special or consequential damages resulting from Graco supplying equipment hereunder, or the furnishing, performance, or use of any products or other goods sold hereto, whether due to a breach of contract, breach of warranty, the negligence of Graco, or otherwise.

## **FOR GRACOS DANSKE/FINSKE/NORSKE/SVENSKE KUNDER**

The Parties acknowledge that they have required that the present document, as well as all documents, notices and legal proceedings entered into, given or instituted pursuant hereto or relating directly or indirectly hereto, be drawn up in English. Partene bekrefter at de har bedt om at dette dokumentet så vel som alle andre dokumenter, beskjeder og rettsaker som blir ført, enten som direkte eller indirekte resultat av dette, skal være skrevet på engelsk.

## **ADDITIONAL WARRANTY COVERAGE**

Graco does provide extended warranty and wear warranty for products described in the Graco Contractor Equipment Warranty Program".

*TO PLACE AN ORDER*, contact your Graco distributor, or call **1-800-690-2894** to identify the nearest distributor.

All written and visual data contained in this document reflects the latest product information available at the time of publication. Graco reserves the right to make changes at any time without notice.

This manual contains English GN 310893 MM 310893

**Headquarters:** Minneapolis

**International Offices:** Belgium, Korea, China, Japan

**GRACO INC. P.O. BOX 1441 MINNEAPOLIS, MN 55440-1441**

<http://www.graco.com>

PRINTED IN U.S.A. 2/2005, Revised 3/2005, Audited 3/2005