

Airless handspuitapparaten met netsnoer

3A4707A

NL



Belangrijke veiligheidsinstructies

Lees alle waarschuwingen en instructies in deze handleiding en op het apparaat. Zorg dat u vertrouwd bent met de bediening en het juiste gebruik van de apparatuur. Bewaar deze instructies.

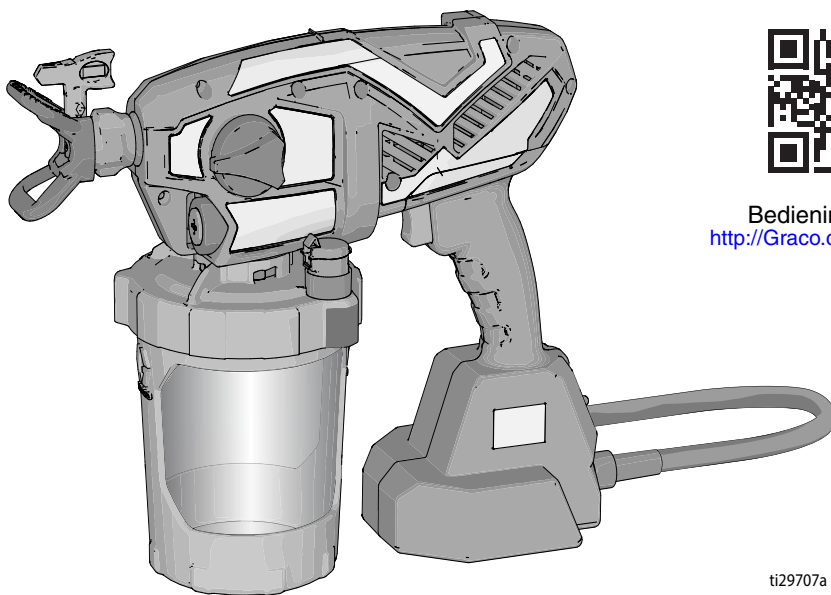

Bedieningsvideo:
<http://Graco.com/hhsupport>

ti29707a



WAARSCHUWING

Alleen materialen op waterbasis gebruiken. Gebruik geen materialen met "FLAMMABLE" ('ontvlambaar') op de verpakking. Vraag de distributeur of detailhandelaar om het veiligheidsinformatieblad (VIB) voor meer informatie over het materiaal dat u gebruikt.





*Enkel voor draagbare spuittoepassingen van architecturale verf en coatings op waterbasis.
Niet goedgekeurd voor gebruik in omgevingen met explosiegevaar of op gevaarlijke locaties.*

Inhoudsopgave

Modellen – Airless handspuitapparaten met netsnoer	3
Belangrijke informatie voor de gebruiker	4
Algemene veiligheidsinformatie voor elektrisch gereedschap	5
Waarschuwingen	7
Ken uw spuitapparaat	11
Opstarten	12
Drukontlastingsprocedure	12
De klus voorbereiden	12
FlexLiner hervullen	15
Hoe te spuiten	16
Snelheidsregeling	16
Keuze van tip en druk	16
Spuittechnieken	16
De pistooltrekker inknijsen	17
Het spuitapparaat richten	17
Kwaliteit van het spuitpatroon	18
De stip ontstoppen	18
Reinigen	20
Het spuitapparaat reinigen	20
VacuValve reinigen	23
Opslag	24
Standaardprocedures	25
Installatie van de spuittip	25
Een nieuw spuitapparaat spoelen	25
Referentie	28
Spuittipselectie	28
Compatibiliteit reinigingsvloeistof	28
Onderhoud	29
Uitlaatventielen reinigen	29
Vervangingsonderdelen	30
Onderdelenlijst	31
Problemen oplossen	32
Technische gegevens	37
Beperkte garantie van Graco	38

Modellen – Airless handspuitapparaten met netsnoer

	Model	Naam	Spanning	Tipfamilie	Tipmaat
	17M360	Ultra	230V	FFLPxxx	0,20 – 0,41 mm (0,008 – 0,016 inch)
	17M362	Ultra	230V		
	17P255	Ultimate	230V		

Bereik werkdruk: 3,4 MPa – 13,8 MPa (34 – 138 bar; 500-2000 psi)

Belangrijke informatie voor de gebruiker

Hartelijk dank voor uw aankoop!

Lees voor het gebruik van uw spuitapparaat deze gebruikershandleiding voor volledige instructies over het juiste gebruik en voor veiligheidswaarschuwingen.

Gefeliciteerd! U hebt een Graco-spuitapparaat van hoge kwaliteit gekocht. Dit verfpistool is ontworpen om een superieure spuitprestatie te leveren met architecturale verven en coatings op waterbasis. Dit informatieblad voor de gebruiker is bedoeld om u te ondersteunen bij het begrijpen welk type materialen gebruikt kunnen worden in combinatie met deze verfspuit.

Lees de informatie op het verpakkingslabel van het materiaal om te bepalen of deze kan worden gebruikt in combinatie met uw spuitapparaat. Vraag uw leverancier om een veiligheidsinformatieblad (VIB). Het label op de verpakking en het VIB geven uitleg over de componenten waaruit het materiaal bestaat en de specifieke, daaraan gerelateerde voorzorgsmaatregelen.

Verf, coatings en reinigingsmaterialen behoren in het algemeen tot één van de volgende **twee basiscategorieën**:



OP WATER GEBASEERD: Het label op de verpakking dient aan te geven dat het materiaal met zeep en water gereinigd kan worden. Uw spuitapparaat is compatibel met dit materiaaltipe. Uw spuitapparaat is **NIET** geschikt om in combinatie met scherpe reinigers zoals chloorbleekmiddel gebruikt te worden.



ONTVLAMBAAR: Dit materiaaltipe bevat ontvlambare oplosmiddelen zoals xyleen, toluen, nafta, MEK, ververdunner, thinner, aceton, gedenatureerde alcohol en terpentijn. Het label op de verpakking dient aan te geven dat het materiaal **ONTVLAMBAAR** is. Dit materiaaltipe is **NIET** compatibel met uw spuitapparaat en **KAN NIET** worden gebruikt.

Algemene veiligheidsinformatie voor elektrisch gereedschap



WAARSCHUWING

Lees alle veiligheidswaarschuwingen en alle instructies.

Niet-naleving van de waarschuwingen en instructies kan elektrische schokken, brand en/of ernstig letsel tot gevolg hebben.

Bewaar alle waarschuwingen en instructies om later nog eens te kunnen raadplegen.

De term 'elektrisch gereedschap' in de waarschuwingen heeft betrekking op uw elektrisch gereedschap (al dan niet met snoer) dat op netvoeding werkt.

Veiligheid van het werkgebied

- **Houd het werkgebied schoon en goed verlicht.** In rommelige en donkere ruimtes vinden sneller ongelukken plaats.
- **Gebruik elektrisch gereedschap niet in ruimtes met ontploffingsgevaar, bijv. in aanwezigheid van ontvlambare vloeistoffen, gasen of stof.** Elektrisch gereedschap veroorzaakt vonken, waardoor het stof of de dampen vlam kunnen vatten.
- **Kinderen en omstanders moeten afstand houden tijdens het gebruik van elektrisch gereedschap.** Als u afgeleid wordt, kunt u de controle over het apparaat verliezen.

Elektrische veiligheid

- **De stekker van het elektrische gereedschap moet in het stopcontact passen. Verander de stekker nooit.** Gebruik nooit verloopstekkers in combinatie met (geaard) elektrisch gereedschap. Met niet-gewijzigde stekkers en bijpassende stopcontacten is het risico op elektrische schokken kleiner.
- **Vermijd lichaamscontact met geaarde oppervlakken, zoals buizen, radiatoren, fornuizen en koelkasten.** Er is een verhoogd risico op elektrische schokken als uw lichaam geaard is.
- **Stel elektrisch gereedschap niet bloot aan regen of vochtige omstandigheden.** Als er water in het elektrische gereedschap dringt, wordt het risico op elektrische schokken groter.
- **Gebruik het snoer op de juiste manier. Gebruik het snoer nooit om het elektrisch gereedschap te dragen, eraan te trekken of de stekker uit het stopcontact te halen. Houd het snoer uit de buurt van hitte, olie, scherpe randen en bewegende onderdelen.** Het risico op elektrische schokken neemt toe als de snoeren beschadigd of in de knoop raken.
- **Als u elektrisch gereedschap buiten gebruikt, gebruik dan een verlengsnoer dat geschikt is voor buitengebruik.** Het risico op elektrische schokken is kleiner als het snoer geschikt is om buiten te gebruiken.
- **Als het onvermijdelijk is om elektrisch gereedschap op een vochtige plaats te bedienen, gebruik dan een stroomtoevoer die beschermd is met een aardlekschakelaar.** Het gebruik van een aardlekschakelaar beperkt het risico op elektrische schokken.

Persoonlijke veiligheid

- **Wees alert, kijk goed uit wat u doet en wees verstandig tijdens het bedienen van elektrisch gereedschap. Gebruik geen elektrisch gereedschap als u moe bent of onder invloed van drugs, alcohol of medicijnen.** Een moment van onoplettendheid tijdens het gebruik van elektrisch gereedschap kan ernstig lichamelijk letsel veroorzaken.
- **Gebruik persoonlijke beschermingsmiddelen. Draag altijd oogbescherming.** Een juist gebruik van beschermingsmiddelen zoals een stofmasker, veiligheidsschoenen met antislipzool, een veiligheidshelm of gehoorbescherming vermindert het risico op lichamelijk letsel.
- **Voorkom onbedoeld opstarten van elektrisch gereedschap. Zorg dat de schakelaar in de uit-stand staat voordat u het gereedschap aansluit op een stroombron en/of accu en voordat u het gereedschap oppakt of draagt.** Als u elektrisch gereedschap draagt met uw vinger op de schakelaar of elektrisch gereedschap onder spanning zet met de schakelaar in aan-stand, loopt u risico op ongevallen.
- **Verwijder eventuele stelsleutels of -gereedschap voordat u het elektrisch gereedschap aanzet.** Als u een sleutel of ander stuk gereedschap aan een draaiend onderdeel van het elektrisch gereedschap laat zitten, kunt u lichamelijk letsel oplopen.
- **Reik niet te ver. Zorg dat u altijd stevig op uw voeten staat en uw evenwicht behoudt.** U hebt dan in onverwachte situaties een betere controle over het elektrisch gereedschap.
- **Draag geschikte kleding. Draag geen loszittende kleding of sieraden. Houd uw haar, kleding en handschoenen uit de buurt van bewegende onderdelen.** Losse kleding, sieraden of lang haar kunnen vastraken in bewegende onderdelen.
- **Als er inrichtingen aanwezig zijn voor het aansluiten van stofafzuigings- en stofopvangvoorzieningen, zorg dan dat deze zijn aangesloten en goed worden gebruikt.** Een stofafzuigingsvoorziening kan aan stof gerelateerde gevaren verminderen.



WAARSCHUWING

Gebruiken en onderhouden van elektrisch gereedschap

- **Overbelast het elektrisch gereedschap niet. Gebruik het juiste elektrische gereedschap voor uw toepassing.** Met het juiste elektrische gereedschap kunt u de klus sneller en veiliger klaren, met de belasting waarvoor het is bedoeld.
- **Gebruik het elektrisch gereedschap niet als u het niet kunt aan- en uitzetten met de schakelaar.** Elektrisch gereedschap dat niet met de schakelaar kan worden bediend, is gevaarlijk en moet worden gerepareerd.
- **Haal de stekker uit het stopcontact voordat u aanpassingen doet, hulpstukken vervangt of het elektrisch gereedschap opbergt.** Dergelijke preventieve veiligheidsmaatregelen verminderen het risico dat het elektrisch gereedschap onbedoeld opstart.
- **Bewaars ongebruikt elektrisch gereedschap buiten het bereik van kinderen en zorg dat personen die niet bekend zijn met het gereedschap of deze handleiding het elektrisch gereedschap niet kunnen gebruiken.** In handen van onervaren gebruikers is elektrisch gereedschap zeer gevaarlijk.
- **Onderhoud elektrisch gereedschap goed. Controleer op onjuiste uitlijning of vastlopen van bewegende onderdelen, breuk van onderdelen en andere problemen die invloed kunnen hebben op het gebruik van het elektrisch gereedschap. Mocht er sprake zijn van schade, laat het elektrisch gereedschap dan vóór gebruik repareren.** Veel ongevallen worden veroorzaakt door slecht onderhoud van elektrisch gereedschap.
- **Gebruik het elektrisch gereedschap, de hulpstukken en dergelijke in overeenstemming met deze instructies, rekening houdend met de werkomstandigheden en het werk dat u wilt doen.** Als u het elektrisch gereedschap gebruikt voor andere toepassingen dan waarvoor het bestemd is, kunnen er gevaarlijke situaties ontstaan.

Service

- **Laat reparatie en onderhoud aan uw elektrisch gereedschap alleen uitvoeren door een gekwalificeerde reparateur. Er mogen alleen identieke vervangingsonderdelen worden gebruikt.** Zo komt de veiligheid van het elektrisch gereedschap niet in het gedrang.

Waarschuwingen

De onderstaande waarschuwingen betreffen installatie, gebruik, onderhoud en reparatie van deze apparatuur. Het uitroepteken verwijst naar een algemene waarschuwing en het gevarensymbool verwijst naar procedurespecifieke risico's. Als u deze symbolen in de handleiding of op de waarschuwinglabels ziet, raadpleeg dan deze Waarschuwingen. U kunt productspecifieke gevarensymbolen en waarschuwingen die niet in dit hoofdstuk staan beschreven in de hele handleiding, waar van toepassing, tegenkomen.



WAARSCHUWING



AARDING

Dit product moet worden geaard. In het eventuele geval van een elektrische kortsluiting, vermindert de aarding het risico op een elektrische schok door de elektrische stroom een ontsnapingsdraad te bieden. Dit product is uitgerust met een snoer voorzien van een aardingsleiding en een geschikte aardingsstekker. De stekker moet worden gestoken in een goed geïnstalleerd stopcontact dat is geaard conform alle ter plaatselijke geldende regels en voorschriften.



- Onjuiste installatie van de aardingsstekker kan leiden tot het risico van elektrische schokken.
- Als het snoer of de stekker moet worden gerepareerd of vervangen, mag de aardingsleiding niet worden aangesloten op een van de platte klemmen.
- De draad met de isolatiemantel die van buiten groen met of zonder gele strepen is, is de aardingsleiding.
- Vraag een gediplomeerde elektricien of servicemonteur of het product op de juiste wijze is geaard als u de aardingsinstructies niet volledig begrijpt of in geval van twijfel.
- Pas de meegeleverde stekker niet aan: als hij niet in het stopcontact past, laat een gediplomeerde elektricien dan het juiste stopcontact installeren.
- Dit product is bedoeld voor voeding uit een net van 230 V nominaal en heeft een geaarde stekker die vergelijkbaar is met de hieronder afgebeelde stekkers.

230V

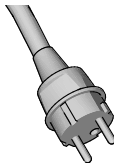

230 V ANZ



- Sluit het product alleen aan op een stopcontact met de dezelfde soort pennen als de stekker.
- Gebruik dit product niet via een verloopstekker.

Verlengsnoeren:

- Gebruik alleen een 3-aderig verlengsnoer met een aardingsstekker en een contrastekker waarin de stekker van het product past.
- Een ondermaats snoer resulteert in een daling van de lijnspanning, vermogensverlies en oververhitting. Gebruik bij twijfel een zwaarder uitgevoerde kabel. Hoe lager de AWG-waarde, des te dikker het snoer.
- Als u het spuitapparaat buiten gebruikt, gebruik dan een verlengsnoer dat geschikt is voor buiten.
- Controleer dat uw verlengsnoer niet beschadigd is. Als u een verlengsnoer gebruikt, kies dan een snoer dat geschikt is voor de stroom die uw spuitapparaat trekt. Raadpleeg de tabel voor de geschikte maten en lengtes:

Draaddikte		Lengte
AWG (American Wire Gauge)	Metrisch	Maximum
18	1,0 mm ²	15 m (50 ft)
16	1,5 mm ²	30 m (100 ft)
14	2,5 mm ²	61 m (200 ft)

WAARSCHUWING



BRAND- EN EXPLOSIEGEVAAR

Brandbare dampen in het werkgebied (zoals oplosmiddelen en verfdampen) kunnen ontbranden of exploderen. Voorkom brand en explosies onder meer als volgt:



- Het spuitapparaat genereert vonken. Niet spuiten of uitspoelen met ontvlambare vloeistoffen.
- Alleen materialen op waterbasis gebruiken.
- Houd het spuitgebied goed geventileerd. Zorg voor een goede aanvoer van zich verplaatsende frisse lucht in het gebied.
- Niet spuiten of reinigen met ontvlambare vloeistoffen.
- Verf of oplosmiddelen die door het apparaat stromen, kunnen statische elektriciteit opwekken. Statische elektriciteit in aanwezigheid van dampen van verf of oplosmiddelen kan leiden tot brand of explosies.
- Houd het spuitapparaat tijdens het spuiten of spoelen op minstens 25 cm (10 inch) afstand van voorwerpen.
- Controleer of alle houders en opvangsystemen geaard zijn om statische ontlading te voorkomen.
- Sluit aan op een geaard stopcontact en gebruik alleen geaarde verlengsnoeren. Gebruik geen 3-naar-2-pens-verloop.
- Gebruik geen verf of oplosmiddel dat gehalogeneerde koolwaterstoffen bevat.
- Rook niet in het spuitgebied.
- Schakel geen lichtschakelaars, motoren, of soortgelijke producten die vonken veroorzaken, in in het spuitgebied.
- Houd de ruimte vrij van houders met verf of oplosmiddel, lappen en andere brandbare materialen.
- Controleer uit welke bestanddelen de verf en de oplosmiddelen die u gebruikt, bestaan. Lees alle veiligheidsinformatiebladen (VIB) en labels op de verpakkingen van de verf en oplosmiddelen. Volg de veiligheidsinstructies van de fabrikant van de verf en de oplosmiddelen.
- Er moet werkende brandblusapparatuur aanwezig zijn.



GEVAAR VAN ELEKTRISCHE SCHOKKEN

Deze apparatuur moet worden geaard. Slechte aarding, onjuiste installatie of onjuist gebruik van het systeem kan elektrische schokken veroorzaken.



- Zet het apparaat uit en haal de stekker uit het stopcontact voordat u onderhoud gaat plegen aan de apparatuur.
- Sluit alleen aan op een geaard stopcontact.
- Gebruik alleen 3-aderige verlengsnoeren.
- Zorg ervoor dat de aardingspennen aan het netsnoer en de verlengsnoeren intact zijn.
- Niet blootstellen aan regen. Bewaar binnenshuis.

WAARSCHUWING



GEVAAR VOOR INJECTIE DOOR DE HUID

Door spuitmateriaal onder hoge druk kunnen giftige stoffen door de huid dringen en ernstig lichamelijk letsel veroorzaken. Laat u onmiddellijk behandelen door een **medisch specialist indien er zich een injectie voordoet.**



- Het pistool niet richten op mensen of dieren en geen mensen of dieren bespuiten.
- Houd uw handen of andere lichaamsdelen weg bij de uitgang. Probeer bijvoorbeeld nooit lekkages te stoppen met een lichaamsdeel.
- Schakel de stroom uit wanneer u niet spuit.
- Gebruik altijd de tipbeschermer van de spuit. Nooit spuiten zonder dat de tipbeschermer op zijn plaats is aangebracht. Gebruik uitsluitend Graco-spuittips.
- Ga uiterst voorzichtig te werk bij de reiniging of de vervanging van een spuittip. Als de spuittip tijdens het spuiten verstopt raakt, volgt u de **Drukontlastingsprocedure**, pagina 12 om de druk te ontlasten, voordat u de spuittip verwijdert voor reiniging.
- Laat het apparaat nooit onder spanning of onder druk staan als er geen toezicht is. Haal de stekker uit het stopcontact en volg de **Drukontlastingsprocedure**, pagina 12 wanneer de apparatuur niet onder toezicht staat of niet meer gebruikt wordt en voordat u onderhoud uitvoert, reinigt of onderdelen verwijdert.
- Controleer onderdelen op beschadiging. Vervang beschadigde onderdelen.
- Dit systeem kan een druk van 13,8 MPa (138 bar; 2000 psi) opwekken. Gebruik reserveonderdelen of toebehoren van Graco die een druk van minstens 13,8 MPa (138 bar; 2000 psi) kunnen weerstaan.
- Draag het apparaat niet met een vinger op de trekker.
- Controleer of alle aansluitingen goed vast zitten voor u het apparaat gaat gebruiken.
- Zorg ervoor dat u weet hoe u het apparaat moet stopzetten en hoe u snel de druk kunt ontlasten. Zorg dat u vertrouwd bent met de bedieningsknoppen.



RISICO VAN MISBRUIK VAN APPARATUUR

Verkeerd gebruik kan leiden tot ernstig letsel of de dood.



- Draag altijd geschikte handschoenen, oogbescherming en een masker of ademhalingsapparaat als u verft.
- Niet gebruiken of spuiten in de buurt van kinderen. Houd kinderen te allen tijde uit de buurt van de apparatuur.
- Niet te ver strekken en niet op een instabiele ondergrond gaan staan. Zorg ervoor dat u altijd stevig en in evenwicht staat.
- Blijf alert en kijk wat u aan het doen bent.
- Bedien het systeem niet als u moe bent of onder invloed bent van alcohol of geneesmiddelen.
- Breng geen veranderingen of wijzigingen in de apparatuur aan. Door veranderingen of wijzigingen kunnen goedkeuringen door instanties ongeldig worden en kan er gevaar voor de veiligheid ontstaan.
- Gebruik alleen op droge plaatsen. Niet blootstellen aan regen.
- Gebruiken op goed verlichte plekken.
- Zorg dat alle apparatuur geschikt en goedgekeurd is voor de omgeving waarin u ze gebruikt.



GEVAREN VAN ALUMINIUM ONDERDELEN ONDER DRUK

Het gebruik van vloeistoffen die niet compatibel zijn met aluminium in apparatuur die onder druk staat, kan leiden tot ernstige chemische reacties en kan ervoor zorgen dat de apparatuur stuk gaat. Wanneer u deze waarschuwing niet opvolgt, kan dat leiden tot dodelijk of ernstig lichamelijk letsel, of materiële schade.

- Gebruik geen 1,1,1-trichloorethaan, methyleenchloride, andere halogeenkoolwaterstof-oplosmiddelen of vloeistoffen die dergelijke oplosmiddelen bevatten.
- Gebruik geen chloorbleekmiddel.
- Veel andere vloeistoffen kunnen stoffen bevatten die kunnen reageren met aluminium. Neem contact op met uw materiaalleverancier om te weten welke materialen compatibel zijn.



WAARSCHUWING



GEVAAR VAN GIFTIGE VLOEISTOF OF DAMPEN

Giftige materialen of dampen kunnen ernstig letsel of zelfs de dood veroorzaken als deze in de ogen of op de huid spatten, of ingeademd of ingeslikt worden.

- Lees de veiligheidsinformatiebladen (VIB) zodat u de specifieke gevaren kent van de gebruikte vloeistoffen.
- Bewaar gevaarlijke vloeistof in goedgekeurde houders en voer ze af conform alle geldende richtlijnen.



PERSOONLIJKE BESCHERMINGSMIDDELEN

Draag de juiste beschermingsmiddelen als u in het werkgebied aanwezig bent, om u te beschermen tegen ernstig letsel, zoals oogletsel, gehoorbeschadiging, inademing van giftige dampen en brandwonden. Deze beschermingsmiddelen bestaan onder andere uit:

- gezichts- en gehoorbescherming;
- ademhalingsapparatuur, beschermende kleding en handschoenen zoals aanbevolen door de fabrikant van de vloeistof en oplosmiddelen.

Ken uw spuitapparaat

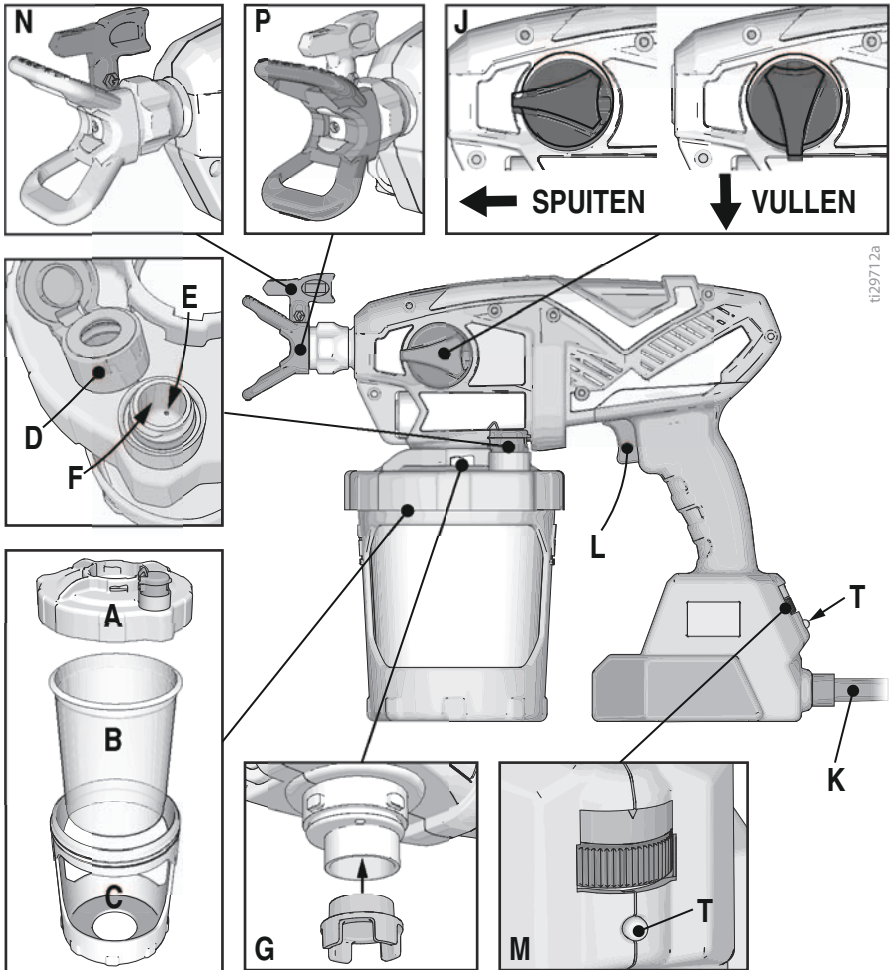

t129712a

A	Bekerdeksel
B	FlexLiner
C	Bekersteun
D	Dop van VacuValve
E	Luchtgat van VacuValve
F	Reservoir van VacuValve
G	Pompfilter

J	Knop 'pomp vullen/spuiten'
K	Elektrische voedingskabel
L	Trekker
M	Snelheidsregeling, ProControl II
N	Spuittip. Reverse-A-Clean (RAC)
P	Spuittipbeschermer
T	Indicatielampje

Opstarten



Alleen materialen op waterbasis gebruiken. Gebruik geen materialen met "FLAMMABLE" ('ontvlambaar') op de verpakking. Vraag de distributeur of detailhandelaar om het veiligheidsinformatieblad (VIB) voor meer informatie over het materiaal dat u gebruikt.

Houd het spuitgebied goed geventileerd. Zorg voor een goede aanvoer van zich verplaatsende frisse lucht in het gebied.

LET OP

Uw spuitapparaat is **NIET** geschikt om in combinatie met scherpe reinigers zoals chloorbleekmiddel gebruikt te worden. Het gebruik van dergelijke reinigingsmiddelen zal het spuitapparaat beschadigen.

Drukontlastingsprocedure



Volg de drukontlastingsprocedure steeds wanneer u dit symbool ziet.



Dit spuitapparaat bouwt tijdens het gebruik een inwendige druk tot 140 MPa (14 bar; 2000 psi) op. Om ernstig letsel te voorkomen, dient u, als u stopt met spuiten en vóór reiniging, controle, onderhoud en transport van de apparatuur, te allen tijde de instructies in deze Drukontlastingsprocedure op te volgen.

1. Haal de stekker van het spuitapparaat uit het stopcontact.
2. Draai de knop 'pomp vullen/spuiten' naar de stand POMP VULLEN om de druk te ontlasten.

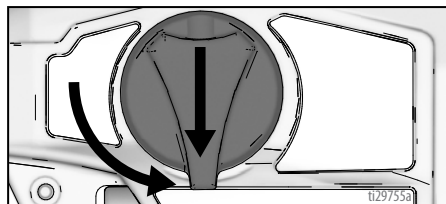

De klus voorbereiden

Als u het spuitapparaat voor de eerste keer gebruikt, raadpleeg dan **Een nieuw spuitapparaat spoelen**, pagina 25.

De verf zeven

Een eerder geopend verfblik kan opgedroogde verf of andere vervuiling bevatten. Om vulproblemen en spuittipverstoppingen te voorkomen, wordt aanbevolen de verf te zeven alvorens die gebruiken. Verfzeven zijn verkrijgbaar waar verf wordt verkocht. Span een verfeeze over een schone emmer en giet de verf door de zeef, zodat opgedroogde verf en ander vuil wordt tegengehouden.



1. Installeer de FlexLiner in de bekersteun.

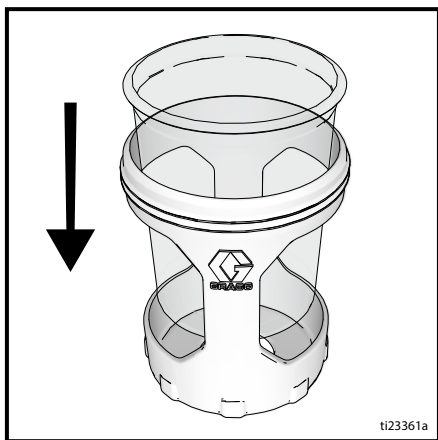

2. Vul de FlexLiner met materiaal. Bevestig het bekerdeksel stevig op de bekersteun. Voor een goede werking moet het deksel goed afsluitend op de beker zitten.

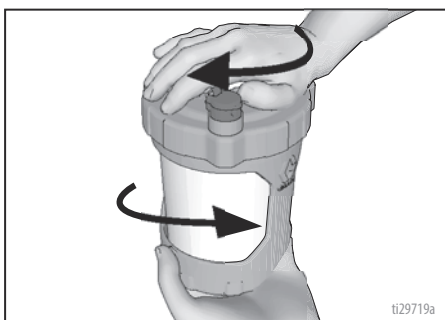

3. Lijn de VacuValve op het bekerdeksel uit met de knop 'pomp vullen/spuiten'. Duw het bekersamenstel op het spuitapparaat en draai om te vergrendelen.

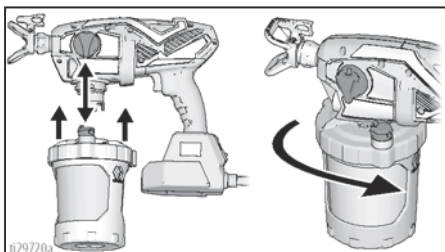

4. De VacuValve is een belangrijk onderdeel van uw nieuwe spuitapparaat. Deze wordt gebruikt om de lucht uit de FlexLiner te verwijderen. Open de dop van de VacuValve.

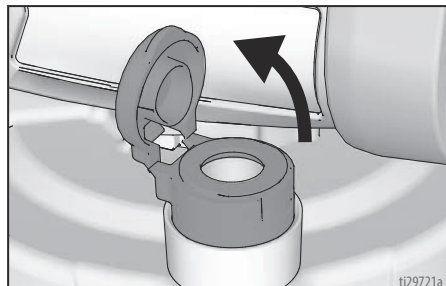

5. Kantel het spuitapparaat, zodat de VacuValve het hoogste punt is. Hierdoor stijgt alle lucht in de FlexLiner op naar de VacuValve. Knijp voorzichtig in de FlexLiner om alle lucht te verwijderen via het luchtgat van de VacuValve. Zodra u ziet dat het materiaal het reservoir van de VacuValve binnengaat, moet alle lucht uit de FlexLiner zijn verdwenen.

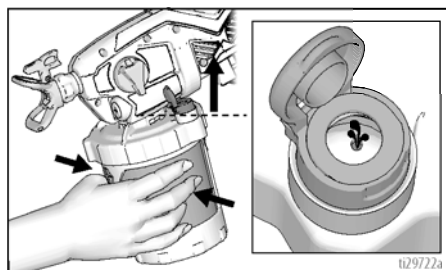

6. Stop met knijpen in de FlexLiner en sluit de dop van de VacuValve. U hoort een klik als de dop goed gesloten is.

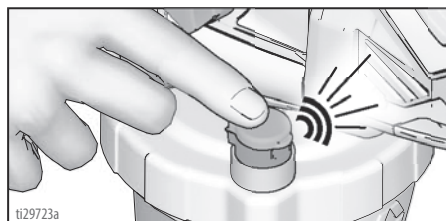

Opstarten

7. Steek de stekker van uw spuitapparaat in het stopcontact.
8. Draai de knop voor 'pomp vullen/spuiten' naar de stand 'pomp vullen'. Om het spuitapparaat te vullen met vloeistof, richt u het in een afvalbak en knijpt u de trekker 3 tot 10 seconden in.

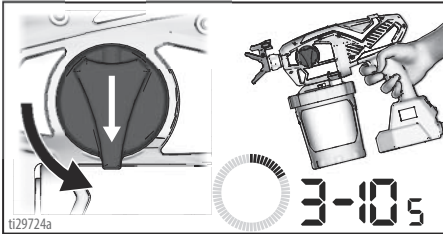

9. Tijdens het vullen van de pomp kan lucht uit de pomp in de FlexLiner gekomen zijn. Herhaal de stappen 4 – 6 om zeker te weten dat alle lucht is verwijderd.
10. Draai de knop voor 'pomp vullen/spuiten' verder naar de spuitstand.

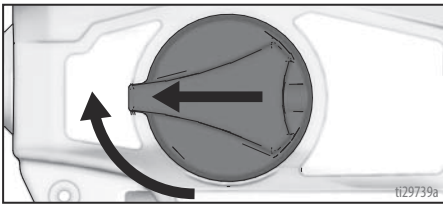

11. Controleer of de spuittip in de spuitstand staat.

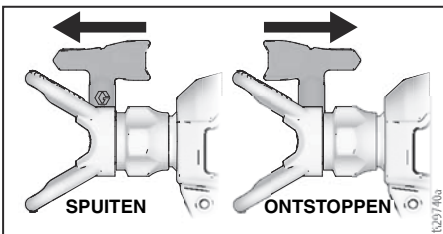

12. U bent nu klaar om te spuiten.

OPMERKING: Voor de beste resultaten: om de FlexLiner van alle materiaal te ontdoen wanneer het materiaal bijna op is, knijpt u zachtjes onder aan de FlexLiner om het laatste materiaal eruit te duwen.

Volg de onderstaande stappen als het spuiten niet lukt:

- Zorg dat er slechts één FlexLiner in de bekersteun aanwezig is. De mogelijkheid bestaat dat twee FlexLiners dicht tegen elkaar gedrukt zijn, zodat het lijkt of het er slechts één is.
- Controleer of het bekerdeksel goed in de bekersteun is geschroefd. Als er na het aandraaien nog schroefdraad zichtbaar is onder het bekerdeksel, is het deksel verkeerd geplaatst. Haal het bekerdeksel helemaal van de bekersteun af en plaats het opnieuw, zodat er na het aandraaien geen schroefdraad meer te zien is.



- Herhaal de stappen 2 – 6 op pagina 13 om alle lucht uit de FlexLiner te verwijderen.
- Zorg dat de knop 'pomp vullen/spuiten' in de spuitstand staat.

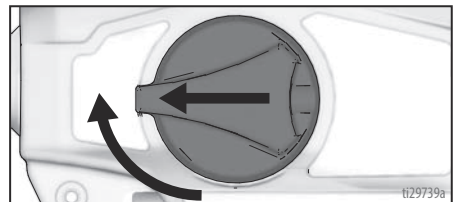

- Als het spuitapparaat nog steeds niet spuit, raadpleeg **Diagnose spuitapparaat**, pagina 32. Als er materiaal uit het apparaat komt terwijl het ondersteboven wordt gehouden, zit er lucht in de beker. Herhaal de bovenstaande stappen.
- Vervang de VacuValve-dop. Bij het spuitapparaat zijn twee nieuwe VacuValve-doppen inbegrepen.

FlexLiner hervullen

Als de verf in het spuitapparaat op is, verwijder dan gewoon de bekersteun van het bekerdeksel/spuitapparaat en hervul de FlexLiner.

1. Haal de stekker van het spuitapparaat uit het stopcontact.
2. Scheid de bekersteun van het bekerdeksel/spuitapparaat. Zet het spuitapparaat ondersteboven op een vlakke ondergrond. Hierdoor blijft de natte verf in het bekerdeksel.

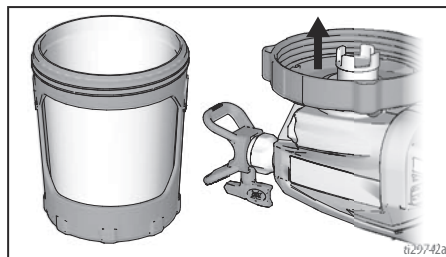

3. Volg de stappen 2 – 12 in **De klus voorbereiden**, pagina 12.

Hoe te spuiten



Neem voor het spuiten even de tijd om deze tips door te lezen, zodat uw spuitklus zeker succesvol is.

OPMERKING: Gebruik voor goede resultaten alleen tips uit dezelfde tipfamilie als van de bij het spuitapparaat geleverde tip.

Naam	Tipfamilie	Onderdeelnr. tip
Ultra	FFLP	FFLPxxx
Ultimate	FFLP	FFLPxxx

Snelheidsregeling

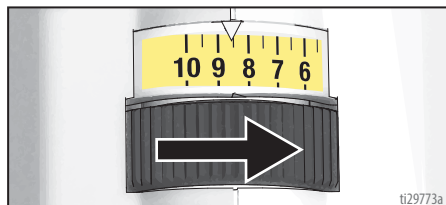

Met de snelheidsregelaar is de druk op elke gewenste waarde in te stellen. Om overspray te beperken, dient u altijd te spuiten op de laagste snelheid en de snelheid te verhogen tot de minimuminstelling die een aanvaardbaar spuitpatroon oplevert.

Keuze van tip en druk

Zie de tabel met aanbevolen drukken voor uw materiaal. Lees de aanbevelingen van de fabrikant op het blik van de verf of ander materiaal.

	Coatings					
	Binnenbeits/ Blanke lak voor binnen of buiten	Dekkende buitenbeits	Grondverf	Email- lakken	Latexverf voor binnen	Latexverf voor buiten
Snelheidsregeling	1 – 5	6 – 10	6 – 10	6 – 10	6 – 10	6 – 10
Diameter van tipopening						
0,20 mm (0,008 inch)	✓					
0,25 mm (0,010 inch)	✓	✓				
0,30 mm (0,012 inch)		✓		✓		
0,36 mm (0,014 inch)		✓	✓	✓	✓	
0,41 mm (0,016 inch)		✓	✓	✓	✓	✓

Spuittechnieken

Gebruik een stuk karton om deze basistechnieken te oefenen voordat u het te bewerken oppervlak begint te bespuiten.

- Houd het pistool op 30 cm (12 inch) van het oppervlak en richt recht op het oppervlak. Als u het spuitapparaat kantelt om de spuithoek te veranderen, ontstaat een ongelijkmatige afwerking.

- Draai uw pols zodat het pistool recht gericht blijft. Verdraai het pistool niet, maar houd het haaks op het te spuiten oppervlak, om het materiaal gelijkmatig op te brengen.

OPMERKING: Afhankelijk van hoe snel u het spuitapparaat beweegt, wordt meer of minder materiaal opgebracht. Als de vloeistof ongelijkmatig is, beweegt u te snel. Als de vloeistof druppelt, beweegt u te traag. Zie **Problemen oplossen**, pagina 32.

De pistooltrekker inknijpen

Krijp de trekker in aan het begin van de strook. Laat de trekker aan het eind van de verfstrook weer los. Het spuitapparaat moet bewegen op het moment dat de trekker wordt ingedrukt of losgelaten.

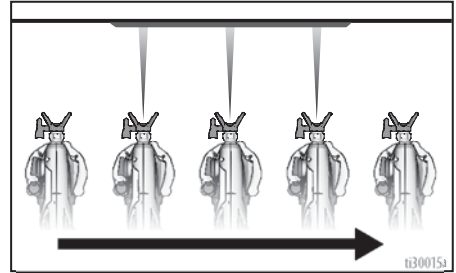

Het spuitapparaat richten

Richt de tip van het spuitapparaat op de onderrand van de vorige verfstrook en zorg dat u steeds de helft van de verfstrook overlapt.

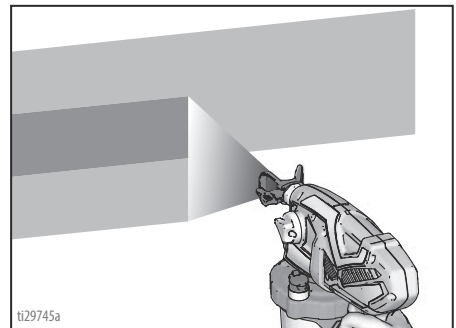

Door de spuittipbeschermer te draaien, verandert u het patroon (horizontaal of verticaal).

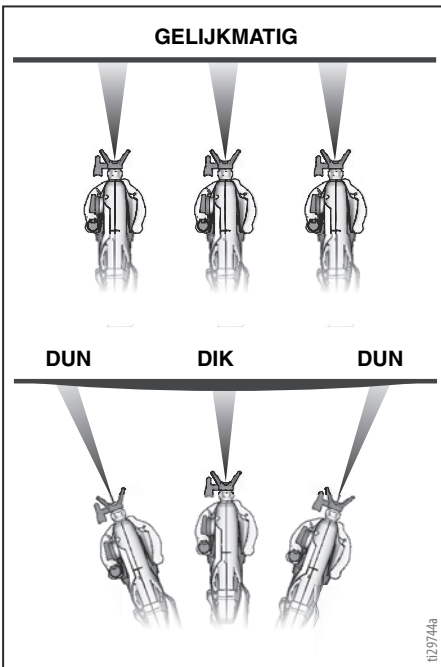
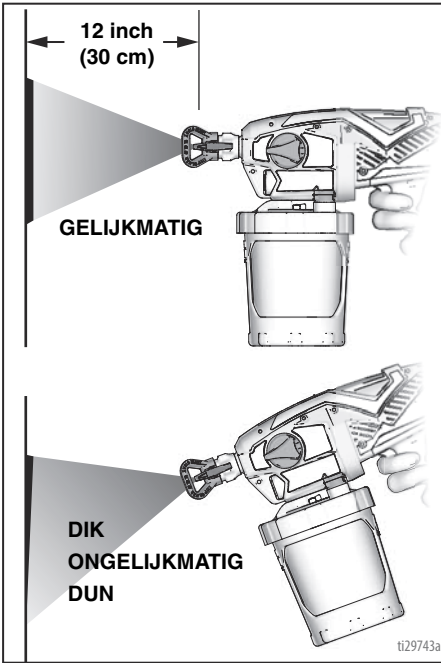

Hoe te spuiten

Als u verticale hoeken spuit, draai de spuittipbeschermer dan horizontaal en beweeg het spuitapparaat omhoog en omlaag.

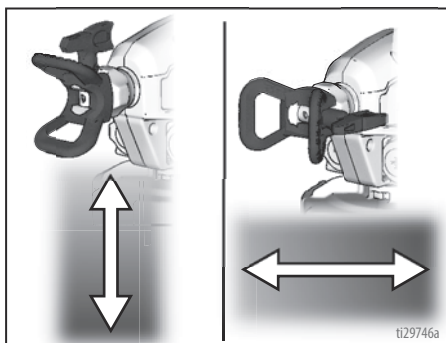

Kwaliteit van het spuitpatroon

Bij een goed spuitpatroon wordt de verf gelijkmatig verspreid zodra deze het oppervlak raakt.

- Het spuitmateriaal moet worden verneveld (evenredig verdeeld, zonder gaten of randen).

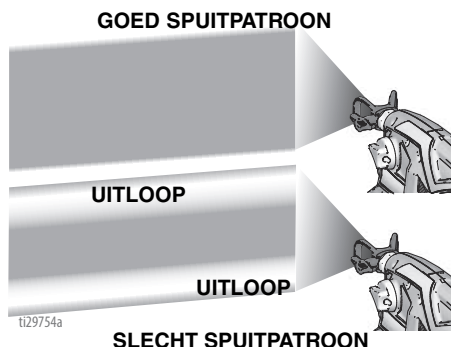

Als uitlopers blijven voorkomen bij het spuiten op de hoogste spuitdruk:

- Mogelijk is de spuittip versleten. Zie **Keuze van tip en druk**, pagina 16.
- Probeer eens een kleinere spuittip.
- Mogelijk moet het materiaal worden verdund. Volg de aanbevelingen van de fabrikant.

De stip ontstoppen



Als de spuittip verstopt raakt met deeltjes of verfresten, kunt u deze snel en gemakkelijk omdraaien. Zo kunt u resten verwijderen zonder het spuitapparaat te hoeven demonteren. Zie **De verf zeven**, pagina 12 voor meer informatie.

1. Om de spuittip te ontstoppen, draait u de knop 'pomp vullen/spuiten' naar de stand 'pomp vullen'.

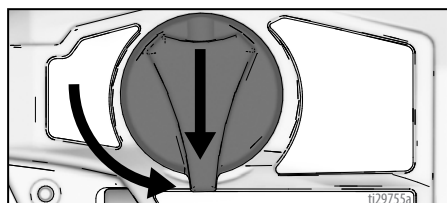

2. Draai de spuittip naar de stand ONTSTOPPEN.

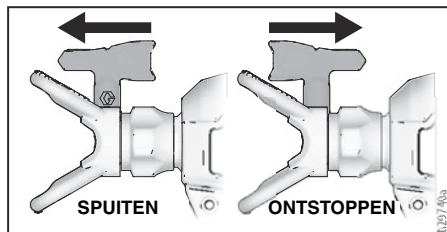

3. Stel de snelheidsregelaar in op 10.

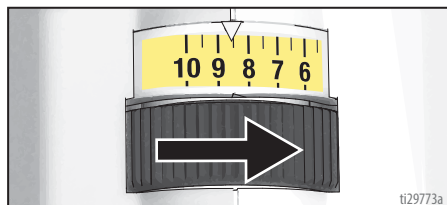

4. Richt het spuitapparaat in een afvalbak en draai de knop 'pomp vullen/spuiten' verder naar de spuitstand. Knijp de trekker in om verstopping in de spuittip te verwijderen.

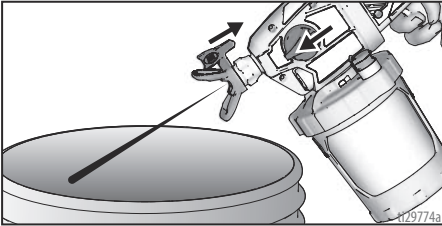

5. Draai de knop 'pomp vullen/spuiten' naar de stand 'pomp vullen'. Draai de spuittip terug naar de stand SPUITEN. Draai de knop 'pomp vullen/spuiten' verder naar de stand SPUITEN en ga verder met spuiten.
6. Als de tip nog steeds verstopt is, moet u mogelijk de stappen 1 – 5 herhalen of de spuittip vervangen door een nieuwe. Zie **Installatie van de spuittip**, pagina 25.

Reinigen



Alleen materialen op waterbasis gebruiken. Gebruik geen materialen met "FLAMMABLE" ('ontvlambaar') op de verpakking. Vraag de distributeur of detailhandelaar om het veiligheidsinformatieblad (VIB) voor meer informatie over het materiaal dat u gebruikt. Reinig in een goed geventileerde ruimte. Zorg voor een goede aanvoer van zich verplaatsende frisse lucht in het gebied. Om ernstig letsel of schade aan de apparatuur te voorkomen, dienen de elektronische onderdelen van het spuitapparaat niet aan reinigingsvloeistoffen blootgesteld te worden. Houd het spuitapparaat tijdens het reinigen minstens 25 cm (10 inch) boven de rand van de houder.

Het spuitapparaat reinigen

Het is essentieel om het spuitapparaat na elke spuitklus op de juiste manier te reinigen! Met een goede reiniging en goed onderhoud gaat uw spuitapparaat lang mee en kunt u zonder problemen uw werk doen. Zie **Compatibiliteit reinigingsvloeistof**, pagina 28.

1. Draai de knop 'pomp vullen/spuiten' naar 'pomp vullen' om de druk te ontlasten.
2. Haal de bekersteun met de FlexLiner van het bekerdeksel/spuitapparaat af.

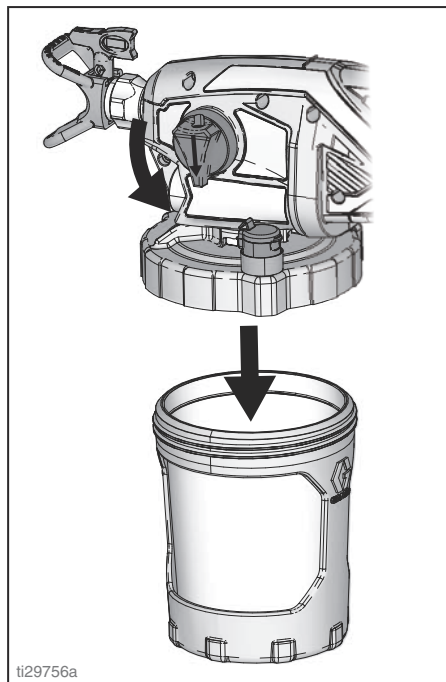

ti29756a

3. Zet het spuitapparaat ondersteboven op een vlakke ondergrond. Hierdoor blijft de natte verf in het bekerdeksel. Giet overtollig materiaal terug in de oorspronkelijke verfhouder. Houd de FlexLiner tijdens het gieten op zijn plaats.

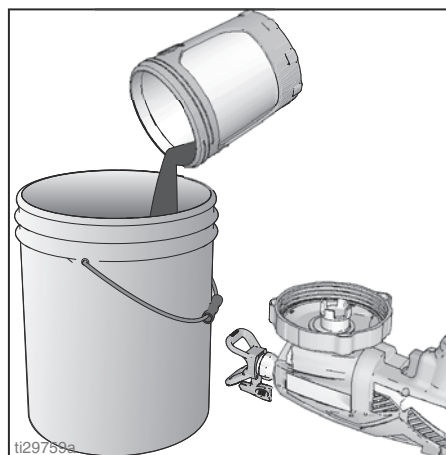

ti29759a

4. U kunt de gebruikte FlexLiner weggooien en een nieuwe FlexLiner installeren of een gebruikte FlexLiner schoonmaken.
5. Voor het reinigen van het spuitapparaat vult u de FlexLiner tot ongeveer de helft met een geschikte reinigingsvloeistof (warm water).
6. Maak de bekersteun met FlexLiner goed vast aan het bekerdeksel/spuitapparaat.

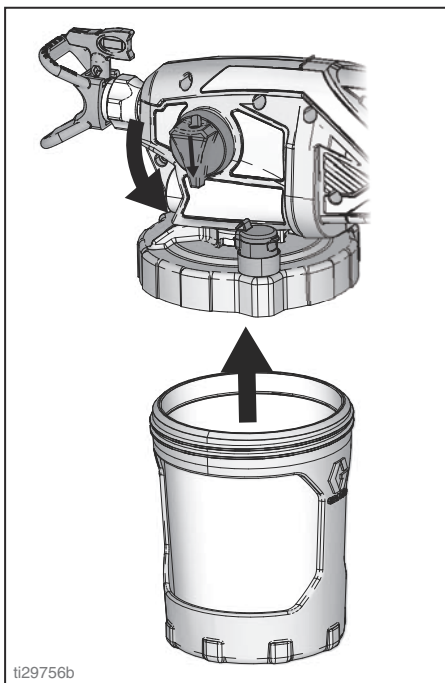

7. Schud het hele spuitapparaat 10 seconden lang goed, om het bekerdeksel en pompfilter schoon te krijgen.

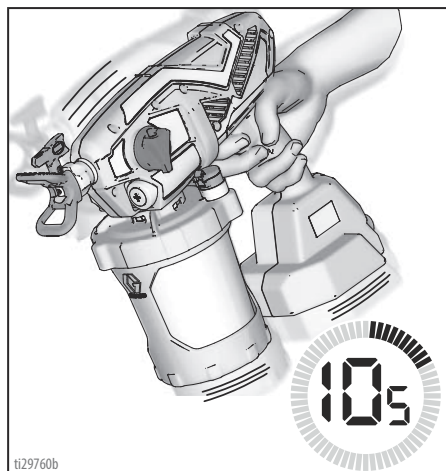

8. Zorg dat de knop 'pomp vullen/spuiten' in de stand 'pomp vullen' staat (naar beneden gericht). Stel de snelheidsregelaar in op 10.

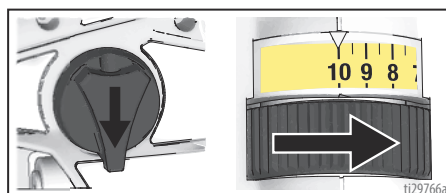

9. Zet het spuitapparaat ondersteboven en richt het in een afvalbak. Knijp de trekker 15 seconden lang in.

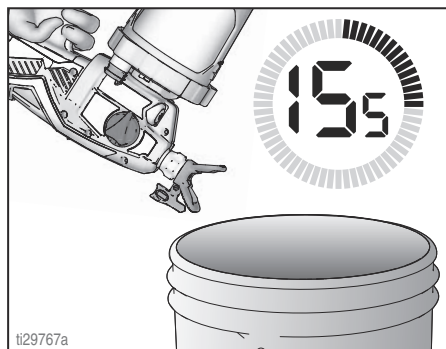

10. Draai de knop voor 'pomp vullen/spuiten' verder naar de spuitstand.
11. Houd het spuitapparaat ondersteboven en richt het in een afvalbak.
 - a. Met de spuittip in de stand voor SPUITEN, knijpt u de trekker 5 seconden lang in. Laat de trekker los.

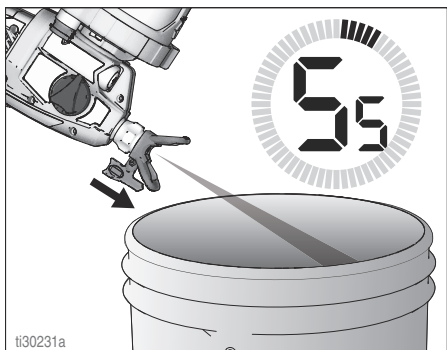

- b. Keer de spuittip om naar de stand ONTSTOPPEN. Knijp de trekker 5 seconden lang in. Laat de trekker los.

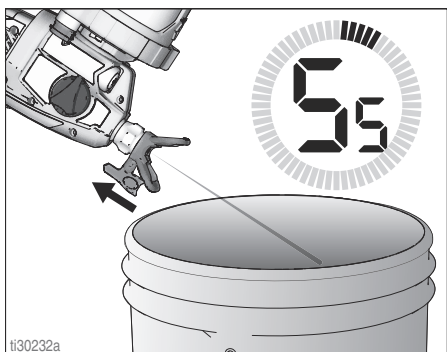

12. Als u een tweede spuittip hebt gebruikt, verwijder de gereinigde spuittip dan van de spuittipbeschermer en installeer de tweede spuittip. Zie **Installatie van de spuittip**, pagina 25. Herhaal stap 10 en 11 om de tweede spuittip te reinigen.

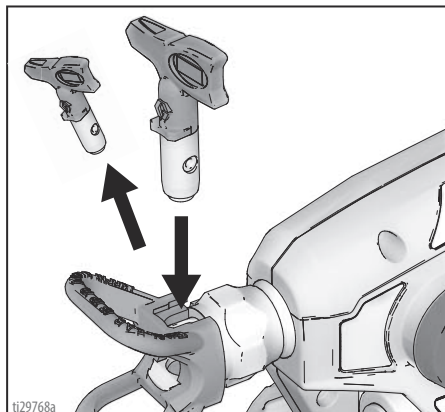

13. Verwijder het bekersonstel en gooi de gebruikte vloeistof weg. Voer de gebruikte reinigingsvloeistof op de juiste wijze af.
14. Voeg nieuwe reinigingsvloeistof toe en herhaal stap 5 – 13 tot er schone vloeistof uit het spuitapparaat komt.

BELANGRIJK! Spuit tijdens de reiniging niet meer dan één kopje water door de tip om de beste resultaten te bereiken. Als de tip dan nog niet schoon is, haal deze dan van het spuitapparaat af om overmatige slijtage te voorkomen.

15. Verwijder spuittip, tipbeschermer en pompfilter. Reinigen met geschikte vloeistof (warm water). Zo nodig kan een zachte borstel worden gebruikt om opgedroogde materiaalresten te verwijderen.

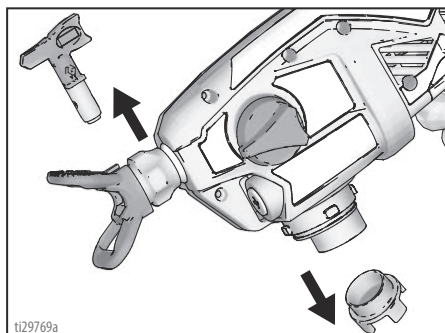

16. Gebruik een zachte doek om de bekersteun en het bekerdeksel schoon te maken.

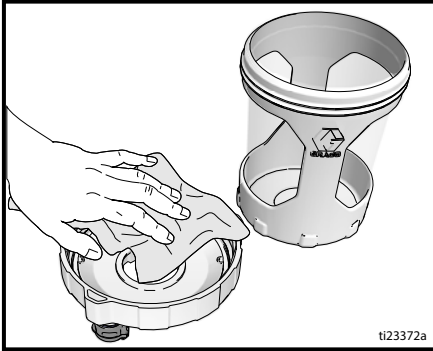

VacuValve reinigen

De VacuValve is een belangrijk onderdeel van uw nieuwe spuitapparaat en moet na ieder gebruik worden gereinigd.

1. Verwijder de dop van de VacuValve van het bekerdeksel en reinig deze.
2. Reinig het reservoir van de VacuValve in het deksel.
3. Reinig het luchtgat van de VacuValve. Als het luchtgat van de VacuValve verstopt raakt, kunt u het schoonmaken met een paperclip.

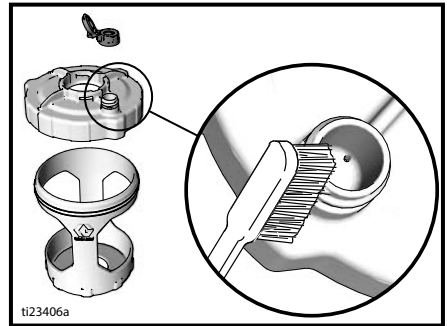

Opslag

Als het spuitapparaat goed wordt opgeslagen, is het de volgende keer snel weer klaar voor gebruik.



LET OP

Als het spuitapparaat wordt opgeslagen zonder Pump Armor (pompbeschermer), kan dat leiden tot problemen bij hernieuwd gebruik. Laat na het reinigen altijd Pump Armor (pompbeschermer) door het spuitapparaat circuleren. **Door water of oplosmiddel dat in het spuitapparaat achterblijft, kan roestvorming optreden en kan de pomp beschadigd raken.**

Pump Armor is een vloeistof die het spuitapparaat beschermt als het wordt opgeslagen. Het beschermt tegen bevriezing en corrosie wanneer u het spuitapparaat niet gebruikt.

1. Reinig het spuitapparaat en het bekersamenstel. Zie **Reinigen**, pagina 20.
2. Draai de knop 'pomp vullen/spuiten' naar de stand 'pomp vullen'. Verwijder de bekersteun en de FlexLiner. Zorg dat de dop van de VacuValve gesloten is.

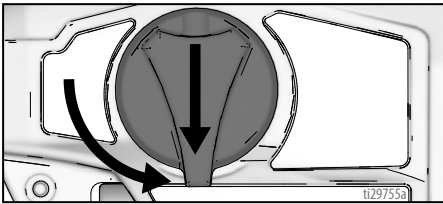

3. Haal de bekersteun met de FlexLiner van het bekerdeksel/spuitapparaat af. Zet het spuitapparaat ondersteboven op een vlakke ondergrond.
4. Haal het pompfilter uit de pompopening.
5. Plaats een schoon pompfilter in de pompopening.
6. Terwijl het spuitapparaat ondersteboven staat, giet u ongeveer 60 ml PUMP ARMOR in de pompopening.

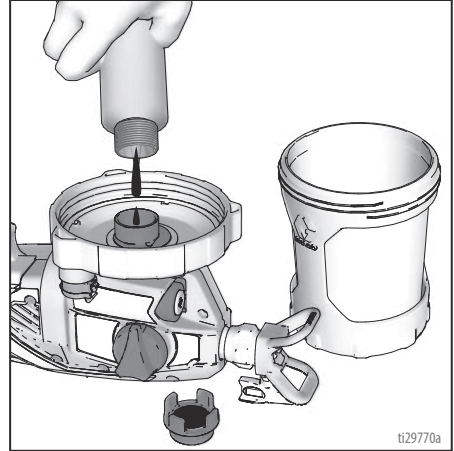

7. Terwijl het spuitapparaat nog steeds ondersteboven staat, installeert u de bekersteun met de FlexLiner op het apparaat.
8. Houd het spuitapparaat ondersteboven boven een afvalbak en duw de trekker drie seconden lang in.

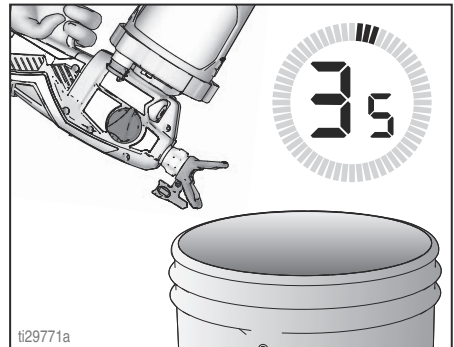

9. Draai de knop voor 'pomp vullen/spuiten' verder naar de spuitstand. Verwijder het bekersamenstel en giet de overgebleven Pump Armor terug in het flesje met Pump Armor. Plaats de kindveilige dop terug en draai deze stevig aan.
10. Bewaar het spuitapparaat binnen, op een koele, droge plaats. Uitsluitend in **rechtstaande positie opbergen**.

Standaardprocedures

Installatie van de spuittip



Plaats uw hand niet voor de spuittip bij het installeren of verwijderen van de spuittip en tipbeschermer om ernstige verwondingen als gevolg van injectie door de huid te voorkomen.

Om lekken van de spuittip te voorkomen, dient u ervoor te zorgen dat de spuittip en tipbeschermer goed aangebracht zijn.

1. Voer de **Drukontlastingsprocedure**, pagina 12 uit.
2. Gebruik de spuittip (A) om de afdichting (B) in de tipbeschermer (C) te steken.

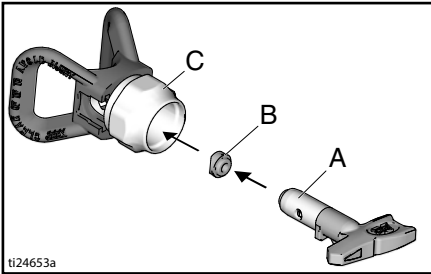

3. Steek de spuittip erin. De spuittip moet volledig in de tipbeschermer geduwd zijn.

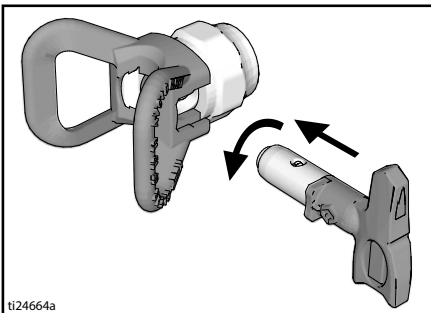

4. Schroef de spuittip en de tipbeschermerconstructie op het pistool. Draai ze handvast aan.
- Spuittips verslijten door veelvuldig gebruik en schurende verf. Om deze reden moeten ze periodiek worden vervangen.
 - Als het spuitpatroon slecht is, is de spuittip mogelijk versleten. Vervang de spuittip. Zie **Diagnose spuitpatroon**, pagina 35.

LET OP

Spuittips moeten onmiddellijk na het gebruik worden gereinigd of worden bewaard in een geschikte reinigingsvloeistof (water) zodat de verf niet kan opdrogen in de tip. Als u dit nalaat, zal de spuittip beschadigd raken. Zie **Reinigen**, pagina 20.

Een nieuw spuitapparaat spoelen

Dit spuitapparaat wordt in de fabriek voorzien van een kleine hoeveelheid testmateriaal. **Het is belangrijk dat u dit materiaal uitspoelt voordat u dit apparaat voor de eerste keer gebruikt.** Zie **Compatibiliteit reinigingsvloeistof**, pagina 28.

1. Verwijder het bekersonstel uit het spuitapparaat door te draaien en naar beneden te trekken.

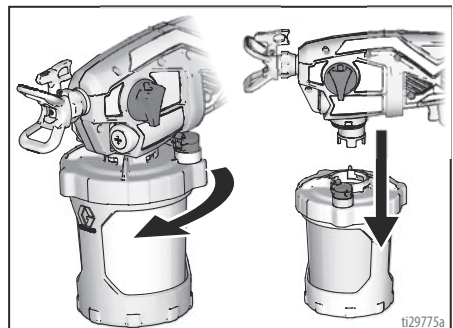

2. Schroef het bekerdeksel van de bekersteun af.

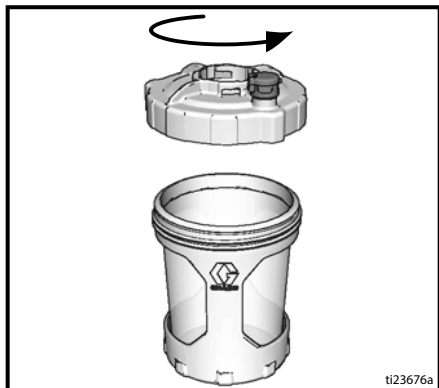

3. Zorg dat de FlexLiner in de bekersteun zit.

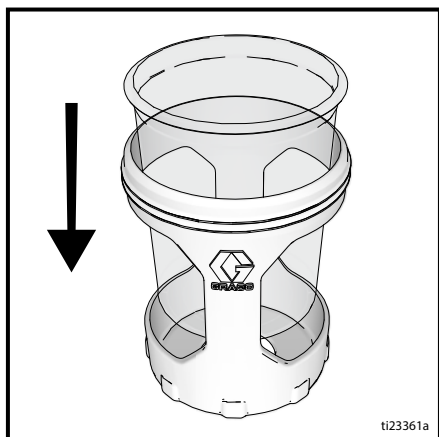

4. Vul de FlexLiner met reinigingsvloeistof. Zie **Compatibiliteit reinigingsvloeistof**, pagina 28.



5. Bevestig het bekerdeksel stevig op de bekersteun.

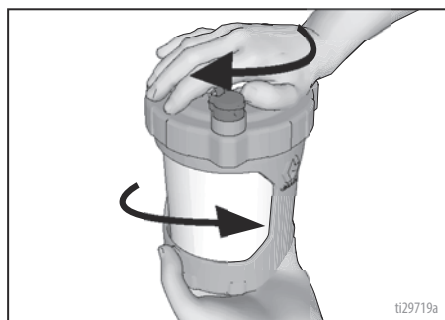

6. Lijn de VacuValve op het bekerdeksel uit met de knop 'pomp vullen/spuiten'. Duw het bekersamenstel op het spuitapparaat en draai om te vergrendelen.

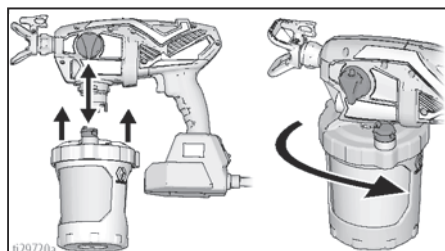

7. Steek de stekker van uw spuitapparaat in het stopcontact.
8. Zorg dat de knop 'pomp vullen/spuiten' in de stand 'pomp vullen' staat (naar beneden gericht). Stel de snelheidsregelaar in op 10.
9. Zet het spuitapparaat ondersteboven en richt het in een afvalbak. Duw de trekker drie seconden lang in.
10. Draai de knop voor 'pomp vullen/spuiten' verder naar de spuitstand. Draai de spuittip 180 graden naar de stand ONTSTOPPEN.

11. Houd het spuitapparaat ondersteboven en richt het in een afvalbak. Duw de trekker drie seconden lang in.

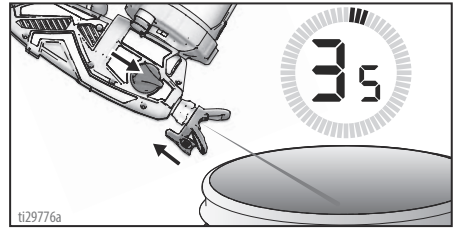

BELANGRIJK! Spuit tijdens de reiniging niet meer dan één kopje water door de tip om de beste resultaten te bereiken. Als de tip dan nog niet schoon is, haal deze dan van het spuitapparaat af om overmatige slijtage te voorkomen.

12. Het spuitapparaat is nu doorgespoeld en klaar voor gebruik. Zie **Opstarten**, pagina 12.

BELANGRIJK! De motor heeft een ingebouwde beveiliging tegen overbelasting. Als de motor stopt, is de thermische schakelaar geactiveerd.

Breng het spuitapparaat niet terug naar de handelaar. Na 20-30 minuten afkoelen zal de motor weer normaal functioneren.

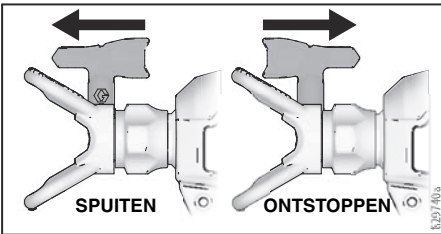
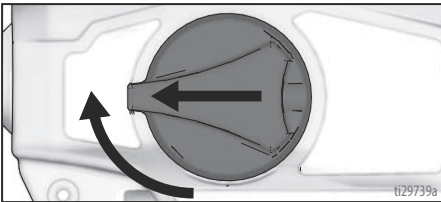

Referentie

Spuittipselectie

Spuittips zijn beschikbaar met openingen van diverse diameters om verschillende vloeistoffen te spuiten. Uw spuitapparaat is geleverd met een tip die geschikt is voor de meest gebruikelijke verfspuittoepassingen. Gebruik de coatingtabel op pagina 16 om de aanbevolen tipmaat voor elk type vloeistof te kennen. Indien u een andere tip nodig hebt dan die meegeleverd werd, raadpleeg dan **Hoe te spuiten**, pagina 16.

OPMERKING: Gebruik voor goede resultaten alleen tips uit dezelfde tipfamilie als van de bij het spuitapparaat geleverde tip. Zie **Tipfamilie**, pagina 16.

Tips:

- Terwijl u spuit, verslijt de tip en wordt hij groter. Door met een kleinere tip dan de maximumtip te beginnen, kunt u binnen het nominale debietbereik van het spuitapparaat werken.
- Gebruik een tip met een grotere opening voor dikkere materialen en een tip met kleinere opening voor dunner materialen.
- De tippen verslijten en moeten periodiek worden vervangen.
- De diameter van de tip bepaalt het vloeistofdebiet, de hoeveelheid verf die uit het pistool komt.

Spuitbreedte

De spuitbreedte is de breedte van het spuitpatroon en bepaalt hoeveel oppervlakte elke spuitbeweging dekt.

Tips:

- Selecteer een spuitbreedte die geschikt is voor het te bespuiten oppervlak.
- Grotere spuitbreedtes zorgen voor een betere dekking op brede, open oppervlaktes.
- Kleinere spuitbreedtes bieden meer controle op kleine, beperkte oppervlaktes.

Het tipnummer begrijpen

De laatste drie cijfers van het tipnummer (bijv. xxx412) bevatten informatie over de openingsdiameter en spuitbreedte op het oppervlak wanneer u het pistool ca. 30 cm (12 inch) van het te bespuiten oppervlak houdt.

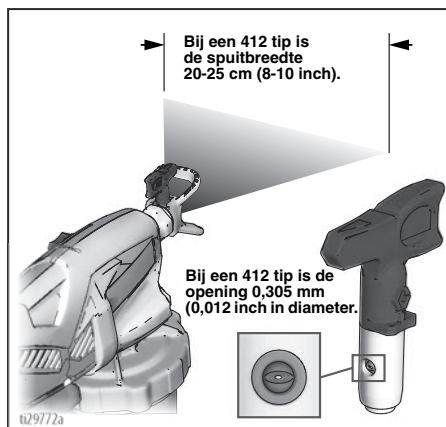

Het eerste cijfer maal twee = spuitbreedte in inches.
Laatste twee cijfers = openingsdiameter in duizendsten van een inch

Voor een spuitbreedte van 203 tot 254 mm (8 tot 10 inch) en een openingsdiameter van 0,25 mm (0,010 inch) bestelt u onderdeelnummer ...410.

Compatibiliteit reinigingsvloeistof



Materialen op waterbasis

- Wanneer u materialen **op waterbasis** gaat spuiten, spoelt u het systeem eerst grondig met water.
- Wanneer u materialen **op waterbasis** gaat spuiten, spoelt u het systeem eerst grondig met water. Het water dat uit de tip komt, moet helder en schoon zijn **voordat** u begint te spuiten met het materiaal op waterbasis.
- Om te voorkomen dat vloeistof op uw huid of in uw ogen spat, dient u het pistool altijd te richten op de binnenwand van de emmer.

Onderhoud

Routineonderhoud is belangrijk om de goede werking van uw spuitapparaat te waarborgen.



Activiteit	Interval
Inspecteer het pompfilter.	Dagelijks of telkens wanneer u spuit
Controleer de ontluichtingsgaten in het huis op verstopping.	Dagelijks of telkens wanneer u spuit
Controleer de inlaatgaten onder het pompfilter op verstoppingen.	Telkens als het spuitapparaat wordt gereinigd

Uitlaatventielen reinigen

Vuil en gruis in het uitlaatventiel kan de werking nadelig beïnvloeden zodat reinigen noodzakelijk is.

- Om de drie uitlaatventielen te reinigen, moeten twee pomppluggen en het voorventiel worden verwijderd.

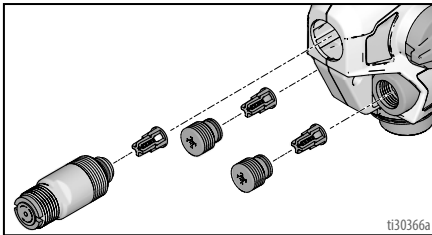
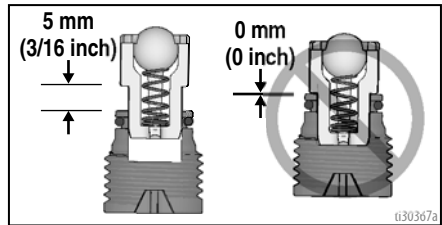

- Reinig de uitlaatventielen met warm water of thinner.
- De kogel moet vrij kunnen bewegen tegen de veer in de houder.
- Als het uitlaatventiel uit de ventielplug was verwijderd, moet die weer worden teruggeplaatst zoals afgebeeld. Laat enige ruimte tussen het uiteinde van de plug resp. het voorventiel, en de schouder van de uitlaatventielconstructie.

LET OP

Duw de uitlaatventielen niet helemaal in de ventielpluggen resp. het voorventiel. Als de uitlaatventielen er te ver ingedruwd worden, zal dat de prestaties van het spuitapparaat nadelig beïnvloeden.

- Let erop dat de O-ringen op de ventielpluggen en het voorventiel aanwezig zijn.
- Monteer de twee pomppluggen en het voorventiel. Draai het uitlaatventiel en de pluggen vast, zie pagina 30 voor de aandraaimomenten.

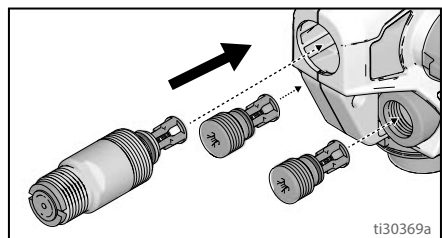

Vervangingsonderdelen

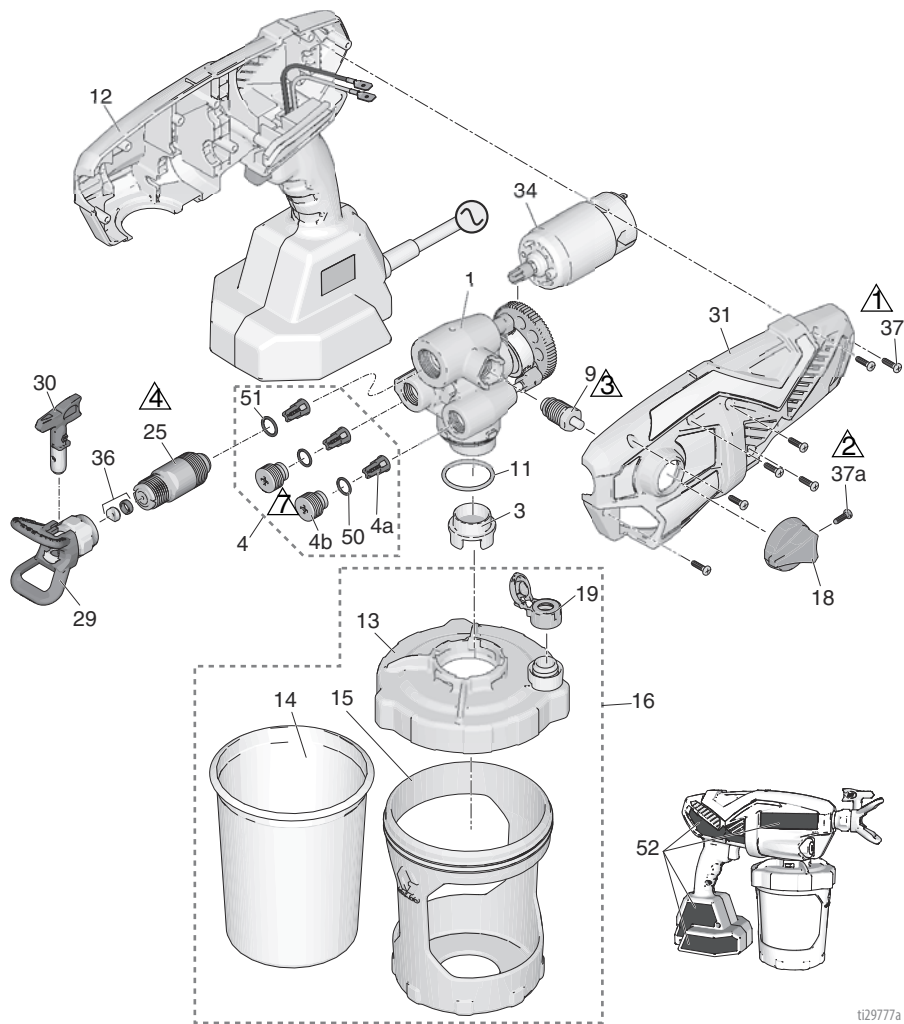

t129777a

Ref.	Moment	Ref.	Moment
△1	1,1 N•m (10 in-lb)	△4	6,2 - 7,3 N•m (55-65 in-lb)
△2	0,9 - 1,1 N•m (8-10 in-lb)	△7	0,6 - 0,8 N•m (5-7 in-lb)
△3	1,1 - 1,7 N•m (10-15 in-lb)		

Onderdelenlijst

Ref.	Naam	Artikelnr.	Beschrijving
1	Alle	17P185	Set, complete pomp <i>bevat 4, 9, 11, 25</i>
3	Alle	17P554	Pompfilter, 60 mesh, verpakt per 3 stuks
	Alle	17P555	Pompfilter, 100 mesh, verpakt per 3 stuks
4	Alle	17P183	Reparatieset voor uitlaatventiel <i>bevat 3 maal 4a, 2 maal 4b, 2 maal 50, 1 maal 51</i>
4a	Alle		Uitlaatventielconstructie
4b	Alle		Uitlaatventielplug
9	Alle	17P098	Ventiel 'pomp vullen/spuiten' <i>bevat 18, en 1 maal 37a</i>
11	Alle	16Y425	O-ring
12	Alle	17P178	Set, Smartcontrol met behuizing, <i>bevat 31, 34, 7 maal 37, 52</i>
13	Alle	17N515	Bekerdeksel, <i>bevat 1 maal 19</i>
14	Alle	17A226	FlexLiner, 0,95 L (32 oz.) <i>(verpakt per 3)</i>
	Alle	17P212	FlexLiner, 0,95 L (32 oz.) <i>(verpakt per 25)</i>
	Alle	17F005	FlexLiner, 1,24 L (42 oz.) <i>(verpakt per 3)</i>
	Alle	17P549	FlexLiner, 1,24 L (42 oz.) <i>(verpakt per 25)</i>
15	Alle	17N392	Steun, beker-, 0,95 L (32 oz.)
16		17P550	Set, bekersteun, deksel en plug 0,95 L (32 oz.) <i>bevat 13, 1 maal 14, 15, 17, 1 maal 19</i>
		17P552	Set, bekersteun, deksel en plug 1,24 L (42 oz.) <i>bevat 13, 1 maal 14, 15, 17, 1 maal 19</i>
17	Alle	17M879	Plug, bekerdeksel, niet geleverd bij spuitapparaat (niet afgebeeld)
18	Alle	17M882	Knop 'pomp vullen/spuiten'
19	Alle	17P712	VacuValve-dop <i>(3-pack)</i>
20	Ultra	17P659	Set, label, merk, Ultra
	Ultimate	17P661	Set, label, merk, Ultimate
25	Alle	17P174	Set, voorventiel, <i>bevat 51</i>
29	Alle	246215	Spuittipbeschermer, FFLP
30	Alle	FFLP514	Spuittip, FFLP 514
31	Alle	17P234	Set, behuizing, deksel <i>bevat 7 stuks 37</i>
34	Alle	17R307	Motor, 230 V wisselspanning
36	Alle	17P501	Set, tipzitting en afdichting <i>(per 5 stuks)</i>
37	Alle	17R614	Schroef, kruiskop
37a	Alle	128726	Schroef, kruiskop
40	Alle	17M883	Koffer, opberg- (niet afgebeeld)
50	Alle	17M394	O-ring
51	Alle	125119	O-ring
---		17A000	Pump Armor, niet geleverd met spuitapparaat, 240 ml (niet afgebeeld)
---		253574	Pump Armor, niet geleverd met spuitapparaat, 1 liter (niet afgebeeld)
52 ▲	Alle	17P677	Set, waarschuwinglabels
53 ▲			Medische waarschuwingskaart (niet afgebeeld)
		17R476	Engels, Spaans, Portugees (Brazilië)
		17A134	Engels, Chinees, Koreaans
		179960	Engels, Spaans, Frans
		17F690	Nederlands, Duits, Italiaans

▲ Vervangende gevaren- en waarschuwinglabels, -etiketten en -kaarten zijn gratis verkrijgbaar.

Problemen oplossen



Controleer alles in de tabel Problemen oplossen voordat u het spuitapparaat naar een erkend servicecentrum brengt.



Diagnose spuitapparaat





Probleem	Oorzaak	Oplossing
Het spuitapparaat maakt geen geluid als de trekker wordt ingeknepen.	Het diagnostische indicatielampje knippert niet als het spuitapparaat voor het eerst op de spanning wordt aangesloten. Dit wijst erop dat het spuitapparaat geen spanning krijgt.	Controleer de elektrische aansluiting van het spuitapparaat. Vervang de Smartcontrol met behuizing.
	Het diagnostische indicatielampje knippert eenmaal als het spuitapparaat voor het eerst op de spanning wordt aangesloten. Dit wijst erop dat het spuitapparaat wel spanning krijgt.	Motor is oververhit. Laat de motor 20–30 minuten afkoelen. De koolborstels van de motor zijn versleten. Vervang de motor.
	Het diagnostische indicatielampje knippert vier keer als de trekker wordt ingeknepen. Dit wijst erop dat de rotor klem zit.	Vervang de pomp en/of de motor.

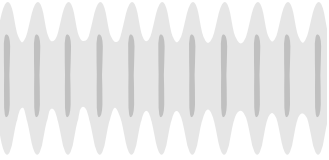

Probleem	Oorzaak	Oplossing
Het spuitapparaat maakt geluid, maar er wordt geen materiaal gespoten wanneer de trekker wordt ingeknepen.	Het spuitapparaat is nog niet gevuld.	Vul de pomp. Zie De klus voorbereiden , pagina 12.
		Controleer of er slechts één FlexLiner in de bekersteun zit.
		Controleer of het bekerdeksel goed in de bekersteun is geschroefd. Als er na het aandraaien nog schroefdraad zichtbaar is onder het bekerdeksel, verwijder het bekerdeksel dan helemaal en schroef het terug op de bekersteun, zodat na het aandraaien geen schroefdraad meer te zien is.
		Zorg dat het bekerdeksel goed aan de bekersteun vast zit. Voor een goede werking moet het deksel goed afsluitend op de beker zitten.
		Zorg dat het bekeraanstel goed is vergrendeld op het spuitapparaat.
		Zorg dat alle lucht uit de FlexLiner is en dat de VacuValve goed gesloten is.
		Reinig het reservoir en het luchtgat van de VacuValve. Zie VacuValve reinigen , pagina 23.
		Vervang de VacuValve.
		Reinig het spuitapparaat. Zie Reinigen , pagina 20.
		De uitlaatventielen zijn niet juist geïnstalleerd. Zie Uitlaatventielen reinigen , pagina 29.
	De knop 'pomp vullen/spuiten' staat in de stand 'POMP VULLEN'.	Draai de knop voor 'pomp vullen/spuiten' verder naar de spuitstand.
	De spuittip staat niet in de SPUITEN-stand.	Draai de spuittip naar de SPUITEN-stand.
	De spuittip is verstopt.	Zie De stip ontstoppen , pagina 18.
	Vuil in de verf.	Zie De verf zeven , pagina 12.
Pompfilter verstopt.	Zie stap 15 op pagina 22	
De snelheid is te laag ingesteld.	Verhoog de snelheid totdat het apparaat gaat spuiten.	
Geen of te weinig materiaal in de materiaalbeker.	Hervul de FlexLiner met materiaal en vul de pomp. Zie FlexLiner hervullen , pagina 15.	
De pomp is aan het einde van de levensduur.	Vervang de complete pomp.	
Het diagnostische indicatielampje knippert vier keer als de trekker wordt ingeknepen. Dit wijst erop dat de rotor klem zit.	Vervang de pomp en/of de motor.	

Problemen oplossen

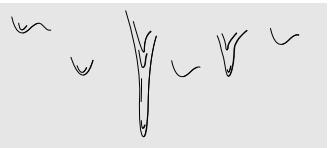
Probleem	Oorzaak	Oplossing
Het spuitresultaat van het spuitapparaat is slecht	De spuittip is gedeeltelijk verstopt.	Zie De stip ontstoppen , pagina 18.
	De spuittip staat niet in de juiste stand.	Draai de spuittip naar de stand 'SPUITEN'.
	Onjuiste spuittip voor de applicatie van het materiaal.	Installeer een ander formaat spuittip. Zie Keuze van tip en druk , pagina 16.
	De spuittip is versleten of beschadigd.	Vervang de spuittip. Zie Installatie van de spuittip , pagina 25.
	Het gespoten materiaal bevat lucht, door het geschud is.	Het materiaal NIET schudden. Roer het materiaal of raadpleeg de adviezen van de fabrikant voor het betreffende materiaal.
	Het gespoten materiaal is te koud om te spuiten.	Warm het materiaal op.
	De uitlaatventielen zijn vuil of versleten.	Verwijder twee pomppluggen en het voorventiel om de drie uitlaatventielen toegankelijk te maken. Reinig de uitlaatventielen, zie Uitlaatventielen reinigen , pagina 29. Zo nodig vervangen.
	De pomp is aan het einde van de levensduur.	Vervang de complete pomp.
Het spuitapparaat werkt hortend of heel langzaam.	Er is vloeistof in het spuitapparaat gekomen.	Laat het spuitapparaat eerst drogen.
		Vervang de motor en/of de Smartcontrol met behuizing.
De pomp spuit wel verf maar geen water.	De pomp is aan het einde van de levensduur.	Vervang de complete pomp.
Er lekt verf uit de schroefdraad van de beker.	De beker is niet goed geplaatst.	Controleer of er slechts één FlexLiner in de bekersteun zit.
		Controleer of het bekerdeksel goed in de bekersteun is geschroefd. Als er na het aandraaien nog schroefdraad zichtbaar is onder het bekerdeksel, verwijder het bekerdeksel dan helemaal en schroef het terug op de bekersteun, zodat na het aandraaien geen schroefdraad meer te zien is.
		Zorg dat het bekerdeksel goed aan de bekersteun vast zit. Voor een goede werking moet het deksel goed afsluitend op de beker zitten.
		Vermijd buigen van of duwen op de bekersteun wanneer u de lucht uit de FlexLiner laat ontsnappen.
		Trek niet aan de FlexLiner wanneer u de lucht uit de FlexLiner laat ontsnappen.
		Controleer of de lip van de FlexLiner en de pakking van het bekerdeksel niet beschadigd zijn.
		Controleer of de lip van de FlexLiner en de pakking van het bekerdeksel vrij zijn van vervuiling of gedroogde verf.
		Vervang de FlexLiner.

Diagnose spuitpatroon

Probleem	Oorzaak	Oplossing
Het spuitpatroon is ongelijkmatig: 	De gebruiker beweegt te snel tijdens het spuiten.	Trage bewegingssnelheid.
	De spuittip is verstopt.	Ontstop of reinig de spuittip, zie De stip ontstoppen , pagina 18.
	Het materiaal is moeilijk te verstuiven.	Verhoog de snelheid totdat het gewenste patroon wordt gerealiseerd.
		Houd het spuitapparaat verder van het oppervlak.
	Ga over op een andere spuittip. Zie Keuze van tip en druk , pagina 16.	
	De uitlaatventielen zijn vuil of versleten.	Verwijder twee pomppluggen en het voorventiel om de drie uitlaatventielen toegankelijk te maken. Reinig de uitlaatventielen, zie Uitlaatventielen reinigen , pagina 29. Zo nodig vervangen.
De pomp is aan het einde van de levensduur.	Vervang de complete pomp.	
Spuitpatroon vertoont sporen: 	De snelheid is te laag ingesteld.	Verhoog de druk totdat het gewenste patroon wordt gerealiseerd.
	Mogelijk moet het materiaal worden verdund.	Verdund het materiaal conform de aanbevelingen van de verffabrikant.
	Onjuiste spuittip voor de applicatie van het materiaal.	Installeer een ander formaat spuittip. Zie Keuze van tip en druk , pagina 16.
	Het materiaal is niet geschikt voor het spuitapparaat.	Schakel over op een ander materiaal.
	De spuittip is versleten of beschadigd.	Vervang de spuittip. Zie Installatie van de spuittip , pagina 25.
Het spuitpatroon druipt of zakt: 	De bediener beweegt te langzaam tijdens het spuiten.	Beweeg het spuitapparaat sneller tijdens het spuiten.
	Het spuitapparaat bevindt zich te dicht bij het oppervlak.	Houd het spuitapparaat minstens 30 cm (12 inch) van oppervlak.
	Houd de trekker ingedrukt terwijl u de spuitrichting verandert.	Houd de trekker ingedrukt wanneer u van richting verandert.
	De snelheid is te hoog ingesteld.	Verlaag de druk totdat het gewenste patroon wordt gerealiseerd.
	De spuittip is versleten of beschadigd.	Vervang de spuittip. Zie Installatie van de spuittip , pagina 25.
Het spuitpatroon is te smal: 	Het spuitapparaat bevindt zich te dicht bij het oppervlak.	Houd het spuitapparaat minstens 30 cm (12 inch) van oppervlak.
	Onjuiste spuittip voor de applicatie van het materiaal.	Installeer een ander formaat spuittip. Zie Keuze van tip en druk , pagina 16.
	De spuittip is versleten of beschadigd.	Vervang de spuittip. Zie Installatie van de spuittip , pagina 25.

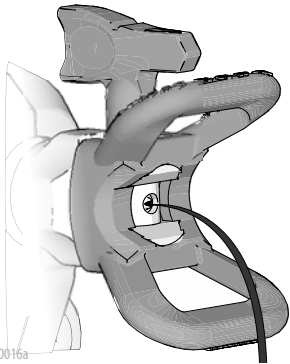
Probleem	Oorzaak	Oplossing
<p>Het spuitpatroon is te breed:</p> 	<p>Het spuitapparaat is te ver verwijderd van het oppervlak. Onjuiste spuittip voor de applicatie van het materiaal.</p>	<p>Houd het pistool dicht bij het oppervlak. Installeer een ander formaat spuittip. Zie Keuze van tip en druk, pagina 16.</p>
<p>Het spuitapparaat 'sputtert' aan het begin of eind van het spuitpatroon:</p> 	<p>Er heeft zich materiaal opgehoopt op de spuittipbeschermer of de spuittip is gedeeltelijk verstopt. De spuittip is niet volledig in de spuittipbeschermer gestoken. De spuittip is versleten.</p>	<p>Reinig de spuittipbeschermer. Zie De stip ontstoppen, pagina 18. Zie Installatie van de spuittip, pagina 25. Vervang de spuittip. Zie Installatie van de spuittip, pagina 25.</p>
<p>Er blijft materiaal uit de spuittip druppelen of lekken nadat u de trekker hebt losgelaten:</p> 	<p>De spuittip is versleten. De spuittip is niet volledig in de spuittipbeschermer gestoken.</p>	<p>Vervang de spuittip. Zie Installatie van de spuittip, pagina 25. Zie Installatie van de spuittip, pagina 25.</p>
<p>Er lekt materiaal bij de spuittipbeschermer of de spuittiphendel.</p>	<p>De afdichting of zitting van de spuittip is beschadigd of niet goed geïnstalleerd.</p>	<p>Zie Installatie van de spuittip, pagina 25.</p>

Technische gegevens

Handspuitapparaat		
	VS	Metrisch
Max. werkdruk	2000 psi	13,8 MPa; 138 bar
Max. stroomsterkte	2,8 ampère	2,8 ampère
Gewicht	4,6 lb	2,1 kg
Afmetingen:		
Lengte	14,0 inch	36,1 cm
Breedte	5 inch	12,7 cm
Hoogte	10,5 inch	26,7 cm
Opslagtemperatuur ♦❖	32 °F tot 113 °F	0 °C tot 45 °C
Bereik werktemperatuurbereik ✓	40 °F tot 90 °F	4 °C tot 32 °C
Opslagvochtigheidsgraad	0% tot 95% relatieve vochtigheid, niet condenserend	
Geluidsvermogen	88 dB(A)†	
Trillingen (gemeten volgens EN 50580:2012)	Totaalwaarde trillingen $a_h = 21,3 \text{ ft/s}^2$ Onzekerheid $K = 6,6 \text{ ft/s}^2$	Totaalwaarde trillingen $a_h = 6,5 \text{ m/s}^2$ Onzekerheid $K = 2 \text{ m/s}^2$
Elektrische voedingskabel	18 AWG, 3-aderig	1,0 mm ² , 3-aderig
Lengte		
17M360, 17M362	9,8 ft	3 m
17P255	18 inch	45,7 cm
Vereist elektrisch vermogen	230 V AC, 50 Hz, 16 A, 1 fase	
Maximale tipopening	0,016 inch	0,41 mm

♦ Als vloeistof in de pomp bevriest, zal de pomp worden beschadigd.

❖ Tijdens gebruik bij lage temperaturen kan schade aan kunststof onderdelen ontstaan.

✓ Wijzigingen in de viscositeit van de verf bij erg lage of erg hoge temperaturen kan een effect hebben op de spuitprestaties.

† conform EN60745-1/EN50580, gemeten op 1 m (3,3 voet)

Beperkte garantie van Graco

Graco garandeert dat alle in dit document genoemde en door Graco vervaardigde apparatuur waarop de naam Graco vermeld staat, op de datum van verkoop voor gebruik door de oorspronkelijke koper vrij is van materiaal- en fabricagefouten. Met uitzondering van speciale, uitgebreide, of beperkte garantie zoals gepubliceerd door Graco, zal Graco, gedurende een periode van twaalf maanden na verkoopdatum, elk onderdeel van de apparatuur dat naar het oordeel van Graco gebreken vertoont herstellen of vervangen. Deze garantie is alleen van toepassing op voorwaarde dat de apparatuur conform de schriftelijke aanbevelingen van Graco geïnstalleerd, bediend en onderhouden is.

Normale slijtage en veroudering, of slecht functioneren, beschadiging of slijtage veroorzaakt door onjuiste installatie, verkeerde toepassing, slijtend materiaal, corrosie, onvoldoende of onjuist uitgevoerd onderhoud, nalatigheid, ongeval, eigenmachtige wijzigingen aan de apparatuur, of het vervangen van Graco-onderdelen door onderdelen van andere herkomst, vallen niet onder de garantie en Graco is daarvoor niet aansprakelijk. Graco is ook niet aansprakelijk voor slecht functioneren, beschadiging of slijtage veroorzaakt door de onverenigbaarheid van Graco-apparatuur met constructies, toebehoren, apparatuur of materialen die niet door Graco geleverd zijn, en ook niet voor fouten in het ontwerp, bij de fabricage of het onderhoud van constructies, toebehoren, apparatuur of materialen die niet door Graco geleverd zijn.

Deze garantie wordt verleend onder de voorwaarde dat de apparatuur waarvan de koper stelt dat die een defect vertoont gefrankeerd wordt verzonden naar een erkende Graco dealer opdat de aanwezigheid van het beweerde defect kan worden geverifieerd. Indien het beweerde defect inderdaad wordt vastgesteld, zal Graco de defecte onderdelen kosteloos herstellen of vervangen. De apparatuur zal gefrankeerd worden teruggezonden naar de oorspronkelijke koper. Indien bij de inspectie geen materiaal- of fabricagefouten worden geconstateerd, dan zullen de herstellingen worden uitgevoerd tegen een redelijke vergoeding, in welke vergoeding de kosten van onderdelen, arbeid en vervoer begrepen kunnen zijn.

DEZE GARANTIE IS EXCLUSIEF, EN TREEDT IN DE PLAATS VAN ENIGE ANDERE GARANTIE, UITDRUKKELIJK OF IMPLICIET, DAARONDER MEDEBEGREPEN MAAR NIET BEPERKT TOT GARANTIES BETREFFENDE VERKOOPBAARHEID OF GESCHIKTHEID VOOR EEN BEPAALDE TOEPASSING.

De enige verplichting van Graco en het enige verhaal van de klant bij schending van de garantie is zoals hierboven bepaald is. De koper gaat ermee akkoord dat geen andere verhaalmogelijkheid (waaronder, maar niet beperkt tot vergoeding van incidentele schade of van vervolgschade door winstderving, gemiste verkoopbrenngsten, letsel aan personen of materiële schade, of welke andere incidentele verliezen of vervolgv verliezen dan ook) aanwezig is. Elke klacht wegens inbreuk op de garantie moet binnen twee (2) jaar na aankoopdatum kenbaar worden gemaakt.

GRACO GEEFT GEEN GARANTIE EN WIJST ELKE IMPLICIETE GARANTIE AF BETREFFENDE VERKOOPBAARHEID OF GESCHIKTHEID VOOR EEN BEPAALDE TOEPASSING, MET BETREKKING TOT TOEBEHOREN, APPARATUUR, MATERIALEN OF COMPONENTEN DIE GRACO GELEVERD, MAAR NIET VERVAARDIGD HEEFT. Deze items die wel verkocht, maar niet vervaardigd zijn door Graco (zoals elektromotoren, schakelaars en slangen) vallen, waar van toepassing, onder de garantie van de fabrikant. Graco zal aan de koper redelijke ondersteuning verlenen bij het aanspraak maken op die garantie.

Graco is in geen geval aansprakelijk voor indirecte, incidentele, speciale of gevolgschade die het gevolg is van het feit dat Graco dergelijke apparatuur heeft geleverd, of van de uitrusting, de werking, of het gebruik van producten of andere goederen op deze wijze verkocht, ongeacht of die ontstaat door inbreuk op een contract, inbreuk op garantie, nalatigheid van Graco, of anderszins.

Graco-informatie

De meest recente informatie over de producten van Graco vindt u op www.graco.com.

Kijk op www.graco.com/patents voor patentinformatie.

OM EEN BESTELLING TE PLAATSEN neemt u contact op met uw Graco-verdeler of belt u op het nummer 1-888-541-9788 voor meer info over het dichtstbijzijnde verkooppunt.

Alle geschreven en afgebeelde gegevens in dit document zijn een weergave van de meest recente productinformatie die beschikbaar was op het moment van publicatie. Graco behoudt zich het recht voor om te allen tijde wijzigingen aan te brengen zonder voorafgaande kennisgeving.

Vertaling van de originele instructies. This manual contains Dutch. MM 3A4702

Graco Headquarters: Minneapolis
International Offices: Belgium, China, Japan, Korea

GRACO INC. AND SUBSIDIARIES • P.O. BOX 1441 • MINNEAPOLIS MN 55440-1441 • USA

Copyright 2017, Graco Inc. All Graco manufacturing locations are registered to ISO 9001.

www.graco.com
Revisie A, februari 2017