

REACTOR™ E-10

DOSIFICADOR MULTICOMPONENTE

311232ZAA

ES

Para pulverizar o dispensar materiales con una relación de mezcla 1:1, incluyendo epoxis, espuma de poliuretano, revestimientos de poliurea y materiales de relleno de juntas.

Únicamente para uso profesional.

No aprobado para usar en lugares con atmósferas explosivas dentro de Europa.



Instrucciones de seguridad importantes

Lea todas las advertencias e instrucciones de este manual. Guarde estas instrucciones.

Vea en la página 4 una lista de modelos y presiones máximas de trabajo.

Sistema con calentador,
sin Fusión™ pistola

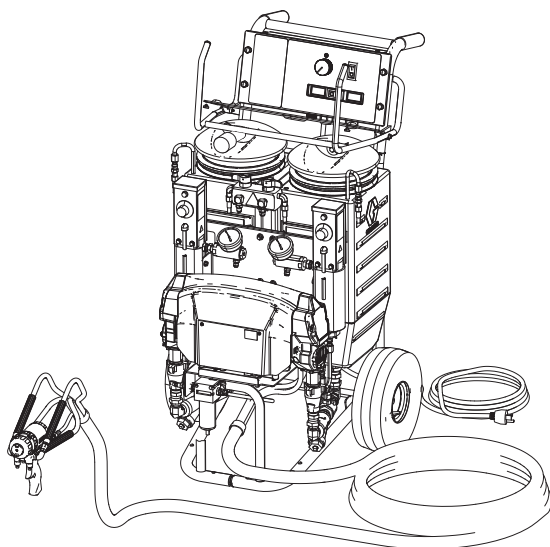

t24095a

Sistema sin calentador,
pistola pulverizadora
en frío MD2

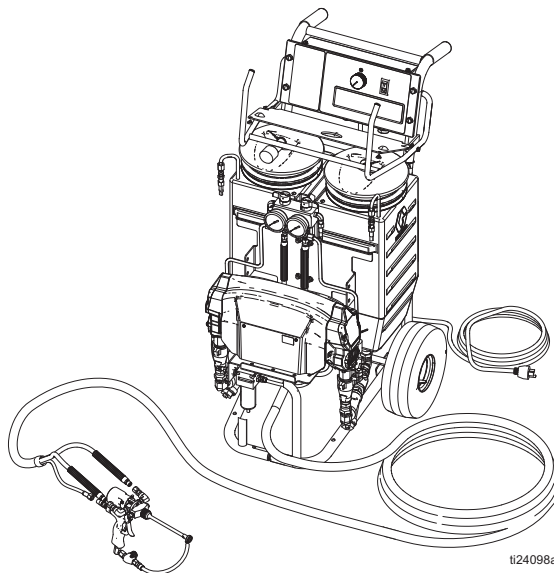

t24098a



Índice

Manuales relacionados	3	Reparación	40
Sistemas	3	Antes de comenzar	
Modelos	4	la reparación	40
Advertencias	5	Retirada de los tanques	
Descripción general	8	de suministro	40
Información importante sobre los isocianatos (ISO) 9		Válvulas de Recirc/Pulverización	41
Combustión espontánea		Bomba de desplazamiento	42
del material	10	Módulo de control	44
Mantenga separados		Calentadores de fluido	
los componentes A y B	10	(si se suministran)	49
Sensibilidad a la humedad		Transductores de presión	49
de los isocianatos	10	Alojamiento de la transmisión	50
Resinas espumosas con agentes de soplado de 245		Escobillas del motor	53
fa	11	Ventilador	53
Cambio de material	11	Piezas	55
Identificación de los componentes	12	Piezas	57
Controles e indicadores	14	Piezas de repuesto sugeridas	71
Mando de función de control del motor/bomba .	14	Accesorios	71
Indicador de ESTADO	14	Dimensiones	72
Interruptor de potencia del motor/Disyuntor del		Datos técnicos	73
circuito	15	Notas	75
Interruptor de potencia		Garantía estándar de Graco	76
del calentador/Disyuntor		Información sobre Graco	76
del circuito	15		
Controles de temperatura del calentador	15		
Visualización y sensores			
de temperatura del fluido	15		
Configuración	16		
Puesta en marcha de las unidades con calentador 23			
Directrices de calentamiento	24		
Consejos para la gestión térmica	24		
Calentamiento de resinas espumosas con agentes			
de soplado de 245 fa	25		
Pulverización/Dispensado	26		
Pausa (unidades			
con calentador)	27		
Relleno de los tanques	27		
Procedimiento de descompresión	28		
Parada	28		
Mantenimiento	29		
Lavado	30		
Resolución de problemas	32		
Códigos de estado	32		

Manuales relacionados

Los siguientes manuales se refieren a los componentes y accesorios del Reactor E-10. Algunos se suministran con su equipo, dependiendo de su configuración. Los manuales también están disponibles en www.graco.com.

Bomba de desplazamiento	
N° Pieza	Descripción
311076	Manual de instrucciones-piezas (inglés)
Calentador de fluido	
N° Pieza	Descripción
311210	Manual de instrucciones-piezas (inglés)
Pistola de pulverización con purga de aire Fusión	
N° Pieza	Descripción
309550	Manual de instrucciones-piezas (inglés)



Pistola de pulverización con purga mecánica Fusión	
N° Pieza	Descripción
309856	Manual de instrucciones-piezas (inglés)
Pistola de pulverización CS Fusión	
N° Pieza	Descripción
312666	Manual de instrucciones-piezas (inglés)
Válvula de suministro MD2	
N° Pieza	Descripción
312185	Manual de instrucciones-piezas (inglés)
3A2910	Pulverizadora en frío MD2 y kits de relleno de juntas (español)
Válvula dispensadora manual 2K	
N° Pieza	Descripción
332198	Manual de instrucciones-piezas (inglés)

Sistemas

Pieza	Presión máxima de trabajo psi (MPa, bar)	Distribuidor (ver página 4)	Manguera sin calentar 35 ft (10,6 m)	Pistola	
				Modelo	Pieza
AP9570	2000 (14, 140)	249570	249499	Purgado de aire Fusion	249810
AP9571	2000 (14, 140)	249571	249499	Purgado de aire Fusion	249810
AP9572	2000 (14, 140)	249572	249499	Purgado de aire Fusion	249810
CS9570	2000 (14, 140)	249570	249499	Fusion CS	CS22WD
CS9571	2000 (14, 140)	249571	249499	Fusion CS	CS22WD
CS9572	2000 (14, 140)	249572	249499	Fusion CS	CS22WD
249806	2000 (14, 140)	249576	249633	Pistola MD2	255325
249808	2000 (14, 140)	249577	249633	Pistola MD2	255325
24R984	2000 (14, 140)	249576	24R823	Manual 2K	24R021
24R985	2000 (14, 140)	249577	24R823	Manual 2K	24R021

Modelos

El no. de modelo, la letra de serie y el no. de serie se encuentran en la parte trasera del Reactor E-10. Para conseguir asistencia más rápidamente, tenga disponible dicha información antes de llamar al Servicio de asistencia al cliente.

Ref. pieza sólo del dosificador, serie	Voltios	* Conexiones eléctricas	Aplicación	Presión máxima de trabajo psi (MPa, bar)	Homologaciones
249570, A	120 V	Cable de 15 A (motor) Cable de 15 A (calentadores)	<ul style="list-style-type: none"> Espuma de poliuretano Poliureas calientes 	2000 (14, 140)	 Intertek 9902471 Cumple con la norma ANSI/UL 499 Certificado según la norma CAN/CSA Std. C22.2 n.º 88
249571, A	240 V	Cable de 10 A (motor) Cable de 10 A (calentadores)	<ul style="list-style-type: none"> Espuma de poliuretano Poliureas calientes 	2000 (14, 140)	
249572, A	240 V	Cable de 20 A (motor y calentadores)	<ul style="list-style-type: none"> Espuma de poliuretano Poliureas calientes 	2000 (14, 140)	
249576, A	120 V	Cable de 15 A (motor únicamente)	<ul style="list-style-type: none"> Rellenos de juntas autonivelantes Poliureas frías 	2000 (14, 140)	 Intertek 9902471 Cumple con la norma ANSI/UL 73 Certificado según la norma CAN/CSA Std. C22.2 n.º 68
249577, A	240 V	Cable de 10 A (motor únicamente)	<ul style="list-style-type: none"> Rellenos de juntas autonivelantes Poliureas frías 	2000 (14, 140)	



* Vea los requisitos eléctricos en la página 17.

Advertencias

A continuación se ofrecen advertencias generales relacionadas con la puesta en marcha, la utilización, la conexión a tierra, el mantenimiento y la reparación de este equipo. Además, puede encontrar advertencias adicionales a lo largo de este manual siempre que sea pertinente. *Los símbolos que aparecen en el texto del manual se refieren a estas advertencias generales. Cuando vea estos símbolos en el manual, consulte estas páginas para obtener una descripción del riesgo específico.*

 ADVERTENCIA	
	<p>PELIGRO DE DESCARGA ELÉCTRICA</p> <p>Una conexión a tierra, montaje o utilización incorrectos del sistema puede causar descargas eléctricas.</p> <ul style="list-style-type: none"> • Antes de realizar tareas de mantenimiento en el equipo, apague la alimentación eléctrica y desconecte el cable de alimentación. • Utilice únicamente tomas eléctricas conectadas a tierra. • Utilice únicamente cables de extensión trifásicos. • Asegúrese de que los terminales de conexión a tierra de la pulverizadora y los cables de extensión estén intactos. • No exponga el a la lluvia. Guarde en interiores.
 	<p>PELIGRO POR EMANACIONES O FLUIDOS TÓXICOS</p> <p>Los fluidos o gases tóxicos pueden causar lesiones graves o la muerte si entran en contacto con los ojos o la piel, se inhalan o se ingieren.</p> <ul style="list-style-type: none"> • Consulte la hoja de datos de seguridad (SDS) para ver instrucciones sobre la manipulación de los fluidos que se utilizan y sus peligros específicos, como los efectos a una exposición prolongada. • Cuando pulverice o realice el mantenimiento del equipo, o se encuentre en la zona de trabajo, mantenga esta siempre bien ventilada y utilice siempre equipo de protección individual apropiado. Consulte las advertencias sobre Equipo de protección individual de este manual. • Guarde los fluidos peligrosos en un envase adecuado que haya sido aprobado. Proceda a su evacuación siguiendo las directrices pertinentes.
	<p>EQUIPO DE PROTECCIÓN INDIVIDUAL</p> <p>Use siempre equipo de protección individual apropiado y proteja su piel cuando pulverice, realice el mantenimiento del equipo o se encuentre en la zona de trabajo. El equipo de protección le ayuda a evitar lesiones graves, como la exposición prolongada a productos, la inhalación de emanaciones tóxicas, gotas suspendidas o vapores; reacciones alérgicas; quemaduras; lesiones oculares y pérdida de audición. Este equipo de protección incluye, entre otros:</p> <ul style="list-style-type: none"> • Un respirador bien ajustado, que puede incluir un respirador con suministro de aire, guantes impermeables a sustancias químicas, ropa y calzado de protección según recomendaciones del fabricante del fluido y la autoridad reguladora local. • Protección ocular y auditiva.

! ADVERTENCIA

  	<p>PELIGRO DE INYECCIÓN EN LA PIEL El fluido a alta presión procedente de la pistola, fugas de la manguera o componentes rotos penetrarán en la piel. Esto puede considerarse como un simple corte, pero se trata de una lesión grave que puede dar como resultado una amputación. Consiga inmediatamente tratamiento quirúrgico.</p> <ul style="list-style-type: none"> • Accione el seguro del gatillo cuando no esté rociando. • Nunca apunte con la pistola a otra persona ni a ninguna parte del cuerpo. • No coloque la mano sobre la boquilla de pulverización. • No intente tapan o desviar posibles fugas con la mano, el cuerpo, los guantes o con un trapo. • Siga el Procedimiento de descompresión cuando deje de pulverizar y antes de limpiar, revisar o realizar el mantenimiento del equipo. • Apriete todas las conexiones antes de accionar el equipo. • Revise a diario las mangueras y acoplamientos. Sustituya de inmediato las piezas desgastadas o dañadas.
 	<p>PELIGRO DE INCENDIO Y EXPLOSIÓN Las emanaciones inflamables (como las de disolvente o pintura) en la zona de trabajo pueden incendiarse o explotar. Para evitar incendios y explosiones:</p> <ul style="list-style-type: none"> • Utilice el equipo únicamente en áreas bien ventiladas. • Elimine toda fuente de ignición, tales como las luces piloto, los cigarrillos, las linternas eléctricas y las cubiertas de plástico (arcos estáticos potenciales). • Mantenga limpia la zona de trabajo, sin disolventes, trapos o gasolina. • No enchufe ni desenchufe cables de alimentación ni apague ni encienda las luces en el área de pulverización. • Conecte a tierra todo el equipo de la zona de trabajo. Consulte las instrucciones de Conexión a tierra. • Utilice únicamente mangueras conectadas a tierra. • Sostenga la pistola firmemente contra un lado de un cubo conectado a tierra al disparar dentro de este. • Si se forma electricidad estática o siente una descarga, interrumpa la operación inmediatamente. No utilice el equipo hasta haber identificado y corregido el problema. • Tenga a mano un extintor de incendios en la zona de trabajo.
  	<p>RIESGO DE DILATACIÓN TÉRMICA Al someter fluidos a altas temperaturas en espacios confinados, incluso mangueras, se puede generar un rápido aumento de presión debido a la dilatación térmica. La sobrepresión puede provocar la rotura del equipo y lesiones graves.</p> <ul style="list-style-type: none"> • Abra una válvula para aliviar la dilatación de fluido durante el calentamiento. • Sustituya las mangueras proactivamente a intervalos regulares en función de sus condiciones de funcionamiento.
	<p>PELIGRO DEBIDO AL USO DE PIEZAS DE ALUMINIO SOMETIDAS A PRESIÓN No utilice nunca 1,1,1-tricloroetano, cloruro de metileno, otros disolventes de hidrocarburo halogenado o fluidos que contengan tales disolventes en una bomba a presión de aluminio. Esas sustancias podrían provocar peligrosas reacciones químicas y la rotura del equipo, y causar la muerte, lesiones graves y daños materiales.</p>

ADVERTENCIA
**PELIGRO POR USO INADECUADO DEL EQUIPO**

La utilización incorrecta puede provocar la muerte o lesiones graves.

- Este equipo está destinado únicamente a uso profesional.
- No abandone la zona de trabajo mientras el equipo está energizado o presurizado. Apague todos los equipos y siga el **Procedimiento de descompresión** de este manual cuando el equipo no esté en uso.
- No exceda la presión máxima de trabajo o la temperatura nominal del componente con menor valor nominal del sistema. Consulte la sección **Datos técnicos** de todos los manuales del equipo.
- Utilice fluidos y disolventes compatibles con las piezas húmedas del equipo. Consulte los **Datos técnicos** en todos los manuales del equipo. Lea las advertencias de los fabricantes de los fluidos y los disolventes. Para obtener información completa sobre su material, pida la MSDS al distribuidor o al minorista.
- Verifique el equipo a diario. Repare o sustituya inmediatamente las piezas desgastadas o deterioradas únicamente con piezas de repuesto originales de Graco.
- No altere ni modifique el equipo.
- Use el equipo únicamente para el fin para el que ha sido diseñado. Si desea información, póngase en contacto con el distribuidor de Graco.
- Desvíe las mangueras y el cable de zonas de tráfico intenso, de curvas pronunciadas, de piezas móviles y superficies calientes.
- No retuerza o doble en exceso las mangueras, ni las utilice para arrastrar el equipo.
- Mantenga a los niños y a los animales alejados de la zona de trabajo.
- No utilice el equipo si está cansado o bajo los efectos de medicamentos o del alcohol.
- Cumpla con todas las normas de seguridad correspondientes.

**PELIGRO DE PIEZAS MÓVILES**

Las piezas en movimiento pueden pellizcarle o amputarle los dedos u otras partes del cuerpo.

- Manténgase alejado de las piezas en movimiento.
- No utilice el equipo sin las cubiertas o tapas de protección.
- El equipo presurizado puede arrancar sin previo aviso. Antes de revisar, mover o reparar el equipo siga el **Procedimiento de descompresión** de este manual. Desconecte los suministros eléctrico y neumático.

**PELIGRO DE QUEMADURAS**

La temperatura de la superficie del equipo y la del fluido calentado pueden aumentar mucho durante la operación. Para evitar quemaduras graves, no toque el fluido o el equipo caliente. Espere hasta que equipo/fluido haya enfriado completamente.

Descripción general

El Reactor E-10 es un dosificador de relaciones de mezcla 1:1 portátil y eléctrico, que se utiliza con una amplia gama de revestimientos, espumas, selladores y adhesivos. Los materiales deben ser autonivelantes y deben poder verterse, y poder aplicarse con pistolas de pulverización mixtas de impacto, pistolas de mezcla desechables, o colectores de mezcla de tipo lavado.

El Reactor E-10 se alimenta por gravedad mediante tanques de suministro de 26,5 litros (7 galones) montados en la unidad. Los tanques son transparentes lo que permite supervisar el nivel de fluido.

Las bombas de pistón alternante, con desplazamiento positivo y para tareas severas se utilizan para medir el caudal de fluido a la pistola para mezclar y aplicar. Cuando se fija en modo de recirculación, el Reactor E-10 enviará el fluido de vuelta a los tanques de suministro.

Los modelos con calentador incluyen calentadores controlados por termostato independientes para cada fluido, y un tramo de manguera aislada con mangueras de retorno de circulación. Esto permite que las mangueras y la pistola puedan precalentarse a la temperatura deseada antes de pulverizar. La pantalla digital muestra las temperaturas de los dos fluidos.

Un procesador electrónico controla el motor, supervisa las presiones de fluido, y avisa al operario si se produce un error. Vea el **Indicador de ESTADO**, página 14, para obtener información adicional.

El Reactor E-10 tiene dos velocidades de recirculación, lenta y rápida, y una salida de presión ajustable.

Recirculación lenta

- La circulación lenta crea una mayor transferencia de temperatura en el calentador, de forma que las mangueras y las pistolas se calientan más rápidamente.
- Adecuada para retoques o pulverización de bajo caudal, hasta una temperatura moderada.
- No utilizar para subir la temperatura de tanques llenos.
- Utilizar con espumas de agentes de soplado de 245 fa, para minimizar el calor que regresa al tanque y reducir la formación de espuma.

Recirculación Rápida

- Utilizar para aplicaciones con caudales mayores o temperaturas más altas mediante el precalentamiento de los tanques.
- Agita el fluido dentro de los tanques, para evitar que se caliente sólo el fluido de la parte superior del tanque.
- Utilizar para el lavado.

Ajuste de presión

Mantiene automáticamente la salida de presión seleccionada para el dispensado y la pulverización.

Información importante sobre los isocianatos (ISO)

Los isocianatos (ISO) son catalizadores utilizados en los materiales de dos componentes.

Condiciones de los isocianatos

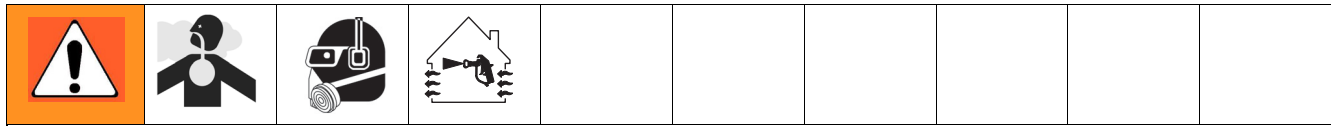



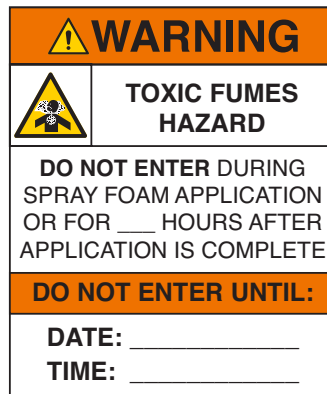

Pulverizar o dispensar fluidos que contengan isocianatos crea brumas, vapores y partículas atomizadas potencialmente dañinas.

- Lea y comprenda las advertencias y la Hoja de datos de seguridad (SDS) del fabricante del fluido para conocer las precauciones y peligros específicos relacionados con los isocianatos.
- El uso de isocianatos implica procesos potencialmente peligrosos. No pulverice con este equipo a menos que tenga formación y cualificación para ello, y haya leído a fondo la información de este manual y las instrucciones de aplicación del fabricante del fluido y la hoja SDS.
- El uso de un equipo desajustado o sometido a un mantenimiento inadecuado puede hacer que el material se seque de forma incorrecta, lo que puede provocar la formación de gases y olores desagradables. Se debe mantener y ajustar el equipo cuidadosamente siguiendo las instrucciones de este manual.
- Para evitar la inhalación de vapores, brumas y partículas atomizadas de isocianatos, todos los presentes en la zona de trabajo deben usar protección respiratoria adecuada. Utilice siempre un respirador bien ajustado, que puede incluir un respirador con suministro de aire. Ventile la zona de trabajo según las instrucciones de la hoja de datos SDS del fabricante del fluido.
- Evite el contacto de la piel con los isocianatos. Todas las personas presentes en la zona de trabajo deben usar guantes impermeables a sustancias químicas, ropa y calzado de protección según recomendaciones del fabricante del fluido y la autoridad reguladora local. Siga las recomendaciones del fabricante del fluido, incluyendo las relativas al tratamiento de la ropa contaminada. Después de pulverizar, lávese siempre las manos y la cara antes de comer o de beber.
- El peligro de la exposición a los isocianatos continúa después de pulverizar. Las personas que no lleven equipo de protección individual apropiado deben permanecer fuera de la zona de trabajo durante o después de la aplicación, y el tiempo especificado por el fabricante del fluido. Generalmente, este tiempo es de un mínimo de 24 horas.
- Advierta a otras personas que puedan entrar en la zona de trabajo de esta exposición a los isocianatos. Siga las recomendaciones del fabricante del fluido y de la autoridad reguladora local. Se recomienda colgar un aviso como el siguiente fuera de la zona de trabajo:





Para todas las aplicaciones excepto espuma en spray

				
---	---	---	---	--

Pulverizar o dispensar fluidos que contengan isocianatos crea brumas, vapores y partículas atomizadas potencialmente dañinas.



- Lea y comprenda las advertencias y la Hoja de datos de seguridad (SDS) del fabricante del fluido para conocer las precauciones y peligros específicos relacionados con los isocianatos.
- El uso de isocianatos implica procesos potencialmente peligrosos. No pulverice con este equipo a menos que tenga formación y cualificación para ello, y haya leído a fondo la información de este manual y las instrucciones de aplicación del fabricante del fluido y la hoja SDS.
- El uso de un equipo desajustado o sometido a un mantenimiento inadecuado puede hacer que el material se seque de forma incorrecta. Se debe mantener y ajustar el equipo cuidadosamente siguiendo las instrucciones de este manual.
- Para evitar la inhalación de vapores, brumas y partículas atomizadas de isocianatos, todos los presentes en la zona de trabajo deben usar protección respiratoria adecuada. Utilice siempre un respirador bien ajustado, que puede incluir un respirador con suministro de aire. Ventile la zona de trabajo según las instrucciones de la hoja de datos SDS del fabricante del fluido.
- Evite el contacto de la piel con los isocianatos. Todas las personas presentes en la zona de trabajo deben usar guantes impermeables a sustancias químicas, ropa y calzado de protección según recomendaciones del fabricante del fluido y la autoridad reguladora local. Siga las recomendaciones del fabricante del fluido, incluyendo las relativas al tratamiento de la ropa contaminada. Después de pulverizar, lávese siempre las manos y la cara antes de comer o de beber.

Combustión espontánea del material

				
---	---	--	--	--

Algunos materiales podrían autoinflamarse si se aplican demasiado espesos. Consulte las advertencias del fabricante del material y la hoja de datos de seguridad (SDS).

Mantenga separados los componentes A y B

				
---	--	---	--	--

La contaminación cruzada puede generar material curado en las tuberías de fluido, lo que puede causar lesiones graves o daños al equipo. Para evitar la contaminación cruzada:

- **Nunca** intercambie las piezas húmedas del componente A y del componente B.
- Nunca utilice disolvente en un lado si está contaminado por el otro lado.

Sensibilidad a la humedad de los isocianatos

La exposición a la humedad causará que los ISO se curen parcialmente, formando cristales pequeños, duros y abrasivos que quedan suspendidos en el fluido. Eventualmente se formará una película en la superficie y los ISO comenzarán a gelificarse, aumentando la viscosidad.

AVISO
<p>Los ISO parcialmente curados reducirán el rendimiento y la vida útil de todas las piezas húmedas.</p> <ul style="list-style-type: none"> • Utilice siempre un contenedor sellado con un desecante en el orificio de ventilación, o una atmósfera de nitrógeno. Nunca almacene los ISO en un contenedor abierto. • Mantenga el vaso de lubricante o el depósito (si está instalado) de la bomba de ISO lleno con el lubricante apropiado. El lubricante crea una barrera entre el ISO y la atmósfera. • Use únicamente mangueras a prueba de humedad compatibles con los ISO. • Nunca utilice disolventes recuperados que puedan contener humedad. Mantenga siempre cerrados los contenedores de disolvente cuando no estén en uso. • Lubrique siempre las piezas roscadas con un lubricante apropiado cuando las vuelva a armar.

NOTA: La cantidad de formación de película y la velocidad de cristalización varían dependiendo de la mezcla de ISO, la humedad y la temperatura.

Resinas espumosas con agentes de soplado de 245 fa

Algunos agentes de soplado formarán espuma a temperaturas por encima de los 33 °C (90 °F) cuando no están a presión, especialmente si se agitan. Para reducir la formación de espuma, reduzca al mínimo el precalentamiento en los sistemas con circulación.

Cambio de material

AVISO

El cambio de los tipos de material usados en su equipo requiere una especial atención para evitar daños e interrupciones en el equipo.

- Cuando cambie materiales, lave el equipo varias veces para asegurarse de que esté perfectamente limpio.
- Siempre limpie los filtros de rejilla de la entrada después del lavado.
- Verifique la compatibilidad química con el fabricante del material.
- Al cambiar entre epoxis y uretanos o poliureas, desarme y limpie todos los componentes de fluido y cambie las mangueras. Los epoxis suelen tener aminas en el lado B (endurecedor). Las poliureas con frecuencia tienen aminas en el lado B (resina).

Identificación de los componentes

Leyenda para la FIG. 1:

- | | | | |
|---|---|---|---|
| A | Tanque de suministro A | M | Pistola de pulverización con purga de aire Fusión |
| B | Tanque de suministro B | N | Secador de desecante |
| C | Bomba A | (se monta en el tanque de suministro A) | |
| D | Bomba B | P | Tubos de recirculación |
| E | Calentador A | Q | Entrada de la línea de aire (racores de desconexión rápida) |
| F | Calentador B | R | Conexiones de la manguera de salida |
| G | Manómetros de presión del fluido | S | Conexiones de la manguera de retorno |
| H | Válvulas de recirc/pulverización y de alivio de sobrepresión | T | Sensores de temperatura del fluido |
| J | Panel de control; vea FIG. 3, página 14 | U | Soporte para manguera y blindaje de control |
| K | Motor eléctrico y alojamientos de impulsión | V | Válvulas de bola de entrada de fluido (1 en cada lado) |
| L | Tramo de manguera aislado (incluye las mangueras de retorno de circulación) | W | Filtros de aspiración de entrada de fluido (1 en cada lado) |
| | | X | Cable de alimentación |
| | | Y | Filtro de aire y separador de humedad |

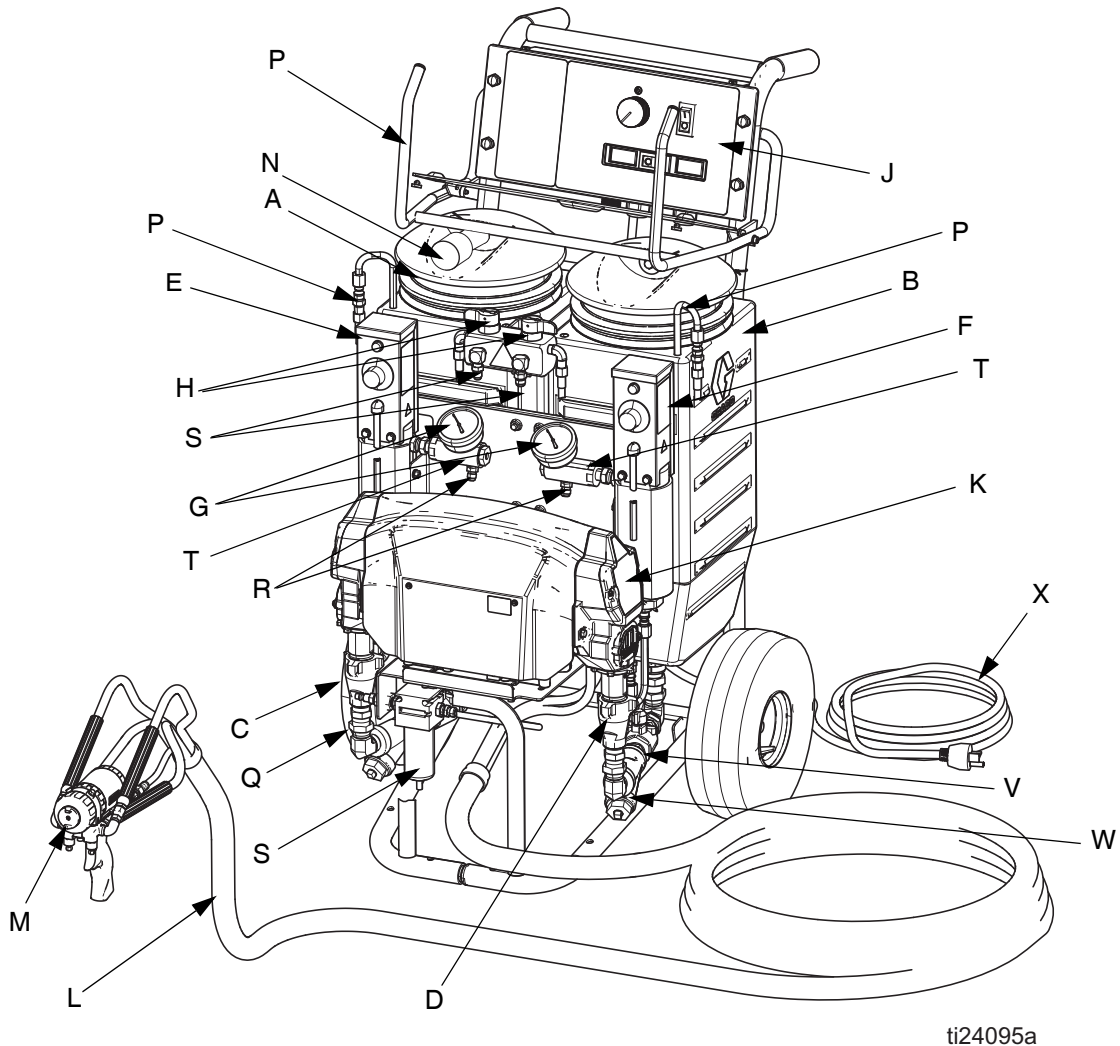

ti24095a

FIG. 1: : Identificación de los componentes, sistemas con calentador (ref. pieza AP9572 representado)

Leyenda para la FIG. 2:

- | | | | |
|---|---|---|---|
| A | Tanque de suministro A | N | Secador de desecante
(se monta en el tanque de suministro A) |
| B | Tanque de suministro B | P | Tubos de recirculación |
| C | Bomba A | Q | Entrada de la línea de aire
(racores de desconexión rápida) |
| D | Bomba B | R | Conexiones de la manguera de salida |
| G | Manómetros de presión del fluido | U | Soporte para manguera y blindaje de control |
| H | Válvulas de Recirc/Pulverización y de alivio de
sobrepresión | V | Válvulas de bola de entrada de fluido
(1 en cada lado) |
| J | Panel de control; vea FIG. 3, página 14 | W | Filtros de aspiración de entrada de fluido
(1 en cada lado) |
| K | Motor eléctrico y alojamientos de impulsión | X | Cable de alimentación |
| L | Tramo de manguera | Z | Filtro de aire/Separador de humedad |
| M | Pistola de pulverización en frío MD2 (con mezclador
desechable estático) o Pistola manual 2K | | |

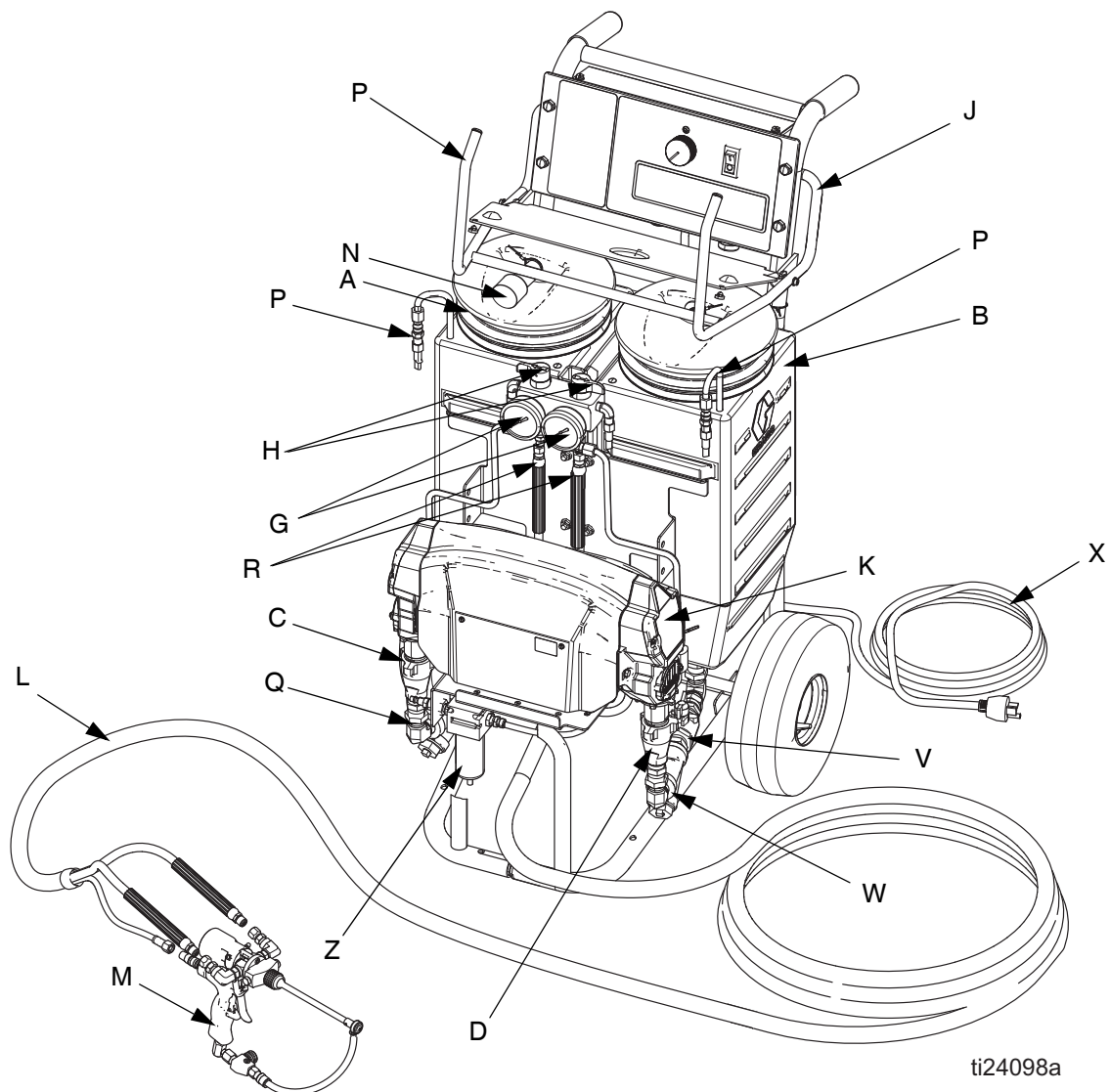

ti24098a

**FIG. 2: : Identificación de los componentes, sistemas sin calentador
(ref. pieza 249808 representada)**

Controles e indicadores

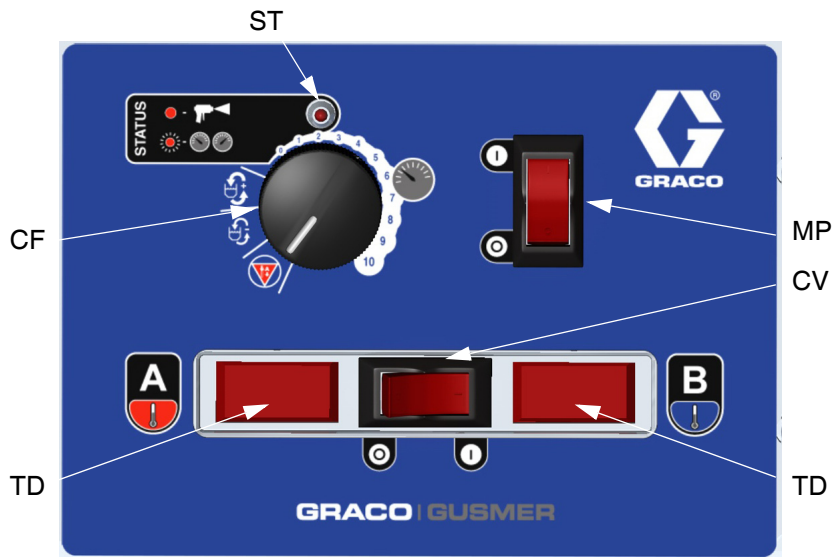

FIG. 3. Controles e indicadores (unidad con calentador representada)

TI7016a

Mando de función de control del motor/bomba

Utilice el mando (CF) para seleccionar la función deseada.

Icono	Ajuste	Función
	Parada/Estacionamiento	Para el motor y estaciona automáticamente las bombas.
	Recirculación lenta	Velocidad de recirculación lenta.
	Recirculación rápida	Velocidad de recirculación rápida.
	Ajuste de presión	Ajusta la presión de fluido a la pistola en modo de pulverización.

Indicador de ESTADO

- Indicador (ST) fijo: El interruptor de potencia del motor está activado y el circuito impreso de control en funcionamiento.

- Indicador (ST) parpadeando: Si se produce un error, el indicador de ESTADO parpadeará de 1 a 7 veces para indicar el código de estado, se produce una pausa, y después vuelve a repetirlo. Vea la TABLA 1 para obtener una descripción breve de los códigos de estado. Para obtener información sobre los detalles y las acciones correctivas, consulte la página 32.

Tabla 1: Códigos de estado
(vea también la etiqueta en la parte trasera del armario de control)

Nro. de código.	Nombre del código
1	Desequilibrio de presión entre los lados A y B
2	Incapaz de mantener el punto de ajuste de la presión
3	Fallo del transductor de presión A
4	Fallo del transductor de presión B
5	Excesiva toma de corriente.
6	Temperatura elevada del motor
7	No hay entrada del interruptor del contador de ciclos



El valor predeterminado es apagar el sistema si se detecta un código de estado. Los códigos 1 y 2 pueden fijarse para desactivar la parada automática; vea la página 33. Los otros códigos no pueden fijarse.

Interrupor de potencia del motor/Disyuntor del circuito

El interruptor (MP) enciende el suministro de potencia a la tarjeta de circuito impreso de control y al mando de función. El interruptor incluye un disyuntor de 20 A.

Interrupor de potencia del calentador/Disyuntor del circuito

Consulte FIG. 3. El interruptor (HP) enciende el suministro de potencia a los termostatos del calentador. El interruptor incluye un disyuntor de 20 A. Sólo aparecen en las unidades con calentador.

Controles de temperatura del calentador

Consulte FIG. 4. Los mandos de control (HC) fijan la temperatura de los calentadores de los componentes A y B. Los indicadores luminosos (HL) se encienden cuando los termostatos están calentando, y se apaga cuando el calentador llega a la temperatura fijada. Sólo aparecen en las unidades con calentador.

Visualización y sensores de temperatura del fluido

Consulte FIG. 3. Los sensores de temperatura de fluido (T) supervisan la temperatura actual de los componentes A y B que entran en la pistola de pulverización. A continuación se visualizan las temperaturas (TD). Sólo aparecen en las unidades con calentador.

La unidad se envía ajustada en °F.
Para cambiar a °C, vea la página 44.

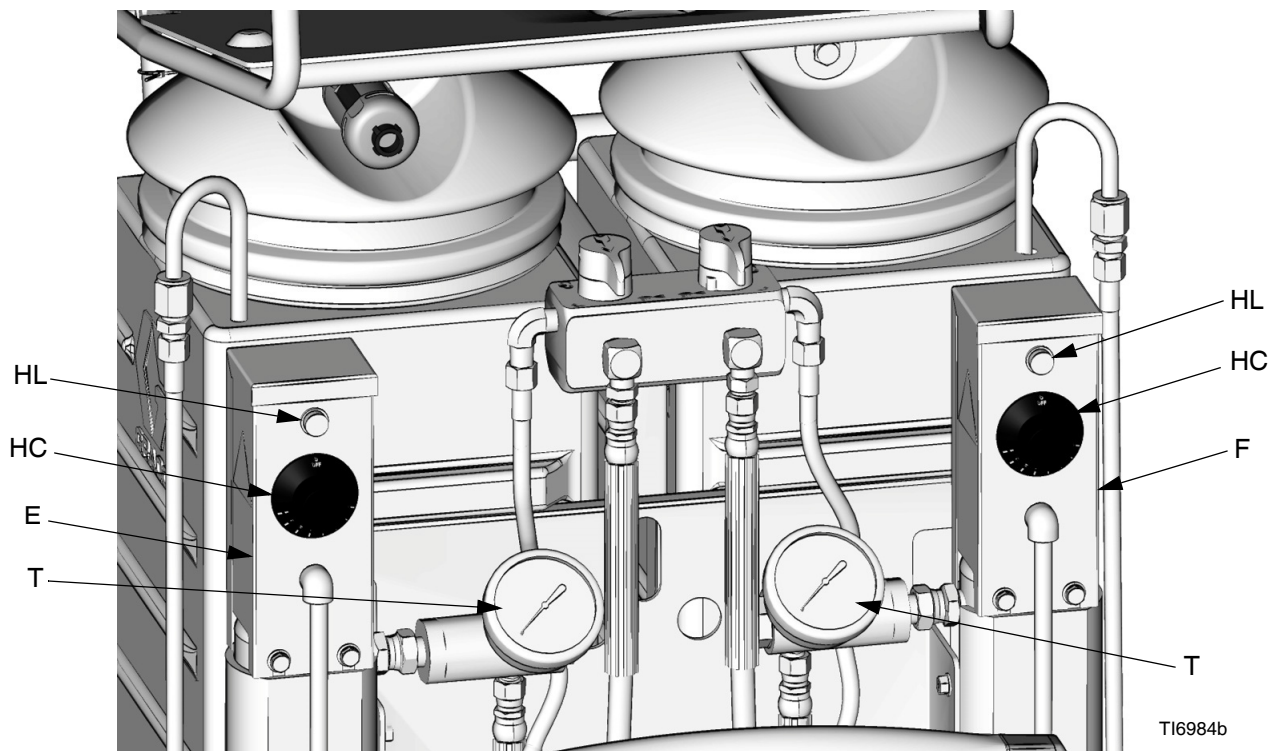
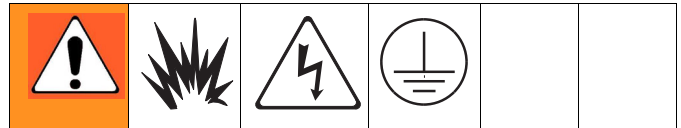

Fig. 4. Controles de temperatura del calentador

Configuración

1. Coloque el Reactor E-10

- a. Coloque el Reactor E-10 sobre una superficie nivelada.
- b. No exponga el Reactor E-10 a la lluvia.



- a. *Reactor E-10*: conectado a tierra a través del cable de alimentación.
- b. *Generador (si se utiliza)*: siga las instrucciones del código local. Ponga en marcha y pare el generador con el(los) cable(s) de alimentación desconectado(s).
- c. *Pistola de pulverización*: se conecta a tierra a través de las mangueras de fluido suministradas, conectadas a un Reactor E-10 que esté correctamente conectado a tierra. No utilizar el equipo si no hay al menos una manguera de fluido conectada a tierra.
- d. *Objeto que se está pintando*: según las normativas locales vigentes.
- e. *Latas de disolvente utilizadas para la limpieza*: según las normativas locales vigentes. Use solo cubos metálicos, que son conductores, colocados sobre una superficie conectada a tierra. No coloque el cubo en una superficie no conductora, como papel, plástico o cartón, que interrumpe la conexión a tierra.
- f. *Para mantener la continuidad de la conexión a tierra durante el lavado o al aliviar la presión*, sujete firmemente una pieza *metálica* de la pistola pulverizadora contra el costado de un cubo conectado a tierra y luego dispare la pistola.

2. Requisitos eléctricos

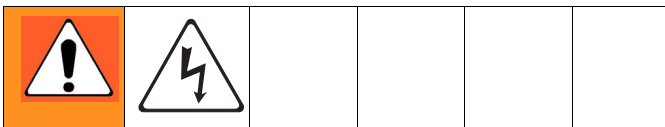

Un cableado incorrecto puede causar descargas eléctricas u otras lesiones graves si el trabajo no se efectúa correctamente. Llame a un electricista cualificado para realizar cualquier trabajo eléctrico. Asegúrese de que la instalación cumpla con todos los códigos locales, estatales y nacionales de seguridad y contra incendios.

Conecte el Reactor E-10 a la fuente de alimentación correcta para su modelo. Consulte TABLA 2. Los modelos con dos cables de alimentación deben conectarse a dos circuitos independientes y dedicados. Consulte FIG. 5.

Algunos modelos incluyen adaptadores de cable (55, 56) para utilizar en países fuera de América del Norte. Conecte el adaptador adecuado al cable de alimentación de la unidad antes de conectarlo a la fuente de alimentación.

3. Conecte a tierra el sistema

El equipo debe estar conectado a tierra. La conexión a tierra reduce el riesgo de descargas por electricidad estática y de la red al proporcionar un cable de escape para la corriente eléctrica generada por la acumulación de estática o en caso de cortocircuito a tierra.

Tabla 2: Requisitos eléctricos









Modelo	Fuente de alimentación necesaria	Conector del cable de potencia
120 V, monofásico, 50/60 Hz, dos cables de potencia de 4,5 m (15 ft), con calentador	Dos circuitos independientes, dedicados, clasificados para 15 A como mínimo, cada uno de ellos	  Dos NEMA 5-15T
240 V, monofásico, 50/60 Hz, dos cables de potencia de 4,5 m (15 ft), con calentador	Dos circuitos independientes, dedicados, clasificados para 10 A como mínimo, cada uno de ellos	  Dos IEC 320, con dos adaptadores locales:  Adaptador Euro CEE74  Adaptador para Australia/China
240 V, monofásico, 50/60 Hz, un cable de potencia de 4,5 m (15 pies), con calentador	Un solo circuito dedicado, clasificado para 16 A como mínimo	 Un NEMA 6-20P
120 V, monofásico, 50/60 Hz, un cable de potencia de 4,5 m (15 pies), sin calentador	Un solo circuito dedicado, clasificado para 15 A como mínimo	 Un NEMA 5-15T
240 V, monofásico, 50/60 Hz, un cable de potencia de 4,5 m (15 pies), sin calentador	Un solo circuito dedicado, clasificado para 8 A como mínimo	 Un NEMA 6-20P

Tabla 3: Requisitos del cable de extensión

Modelo	Tamaño del cable necesario	
	Hasta 15 m (50 pies)	Hasta 30 m (100 pies)
Modelos sin calentador y con calentador con dos cables	14 AWG	12 AWG
Modelo con calentador de un solo cable	12 AWG	10 AWG



Los cables deben ser cables conectados a tierra, de 3 patillas, clasificados para su entorno.

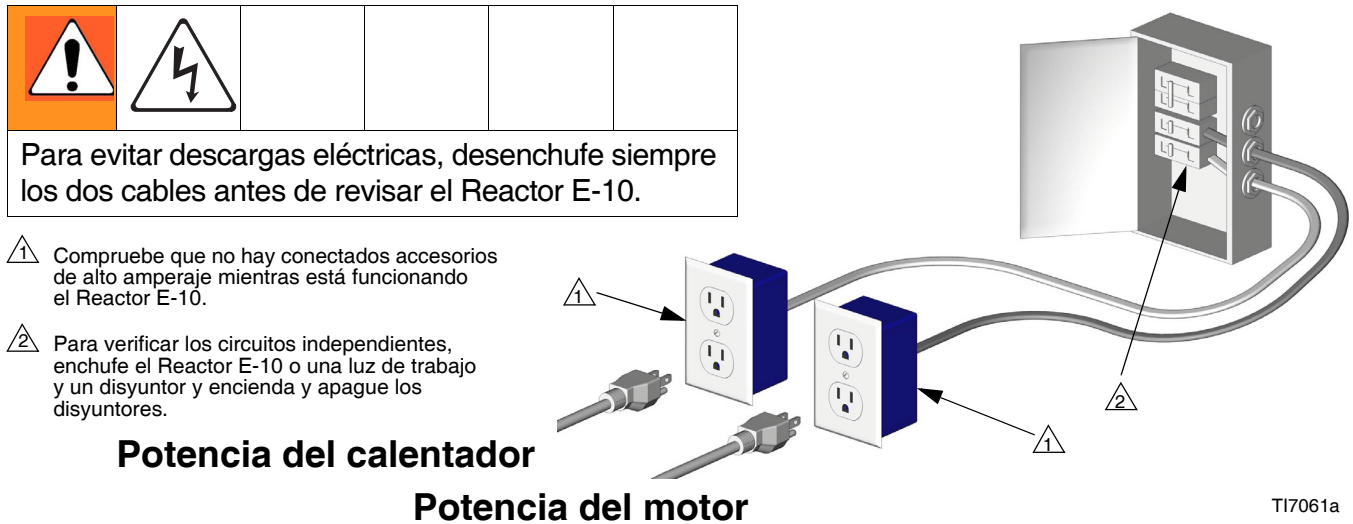

Fig. 5. Utilice dos circuitos independientes para los modelos con dos cables

4. Conecte las mangueras de fluido

Conecte las mangueras de suministro de fluido a las conexiones de la manguera de salida (R, FIG. 6). Utilice mangueras rojas para el componente A (ISO), azules para el componente B (RES). Los accesorios de conexión tienen diferentes tamaños para evitar errores al conectarlos. Conecte el otro extremo de las mangueras a las entradas A y B de la pistola.

Sólo unidades con calentador: conecte las mangueras de recirculación desde los orificios de recirculación de la pistola a las conexiones (S).

5. Conecte la manguera de aire de la pistola

Solo para pistolas neumáticas: Conecte la manguera de aire de la pistola a la entrada de aire de la pistola y a la salida del filtro de aire (Z). Si utiliza más de un tramo de manguera, una las mangueras de aire con el manguito (305) suministrado.

En las unidades con calentador y pistola Fusión, conecte la válvula esférica suministrada y el acoplamiento de desconexión rápida a la manguera de aire de la pistola, y después conecte el acoplamiento al racor de aire de la pistola.

6. Conecte el suministro principal de aire

Conecte el suministro principal de aire al racor de desconexión rápida (Q) de la unidad. La manguera de suministro de aire debe estar como mínimo a 8 mm (5/16 pulg) a 15m (50 pies) o 10 mm (3/8 pulg) y 30 m (100 pies)



El filtro de aire/separador de humedad (Z) está equipado con un drenaje de humedad automático.

7. Lavado antes de usar por primera vez

El Reactor E-10 ha sido probado en fábrica con aceite. Antes de pulverizar, lave el aceite con un disolvente compatible. Consulte la página 30.

Unidades con calentador

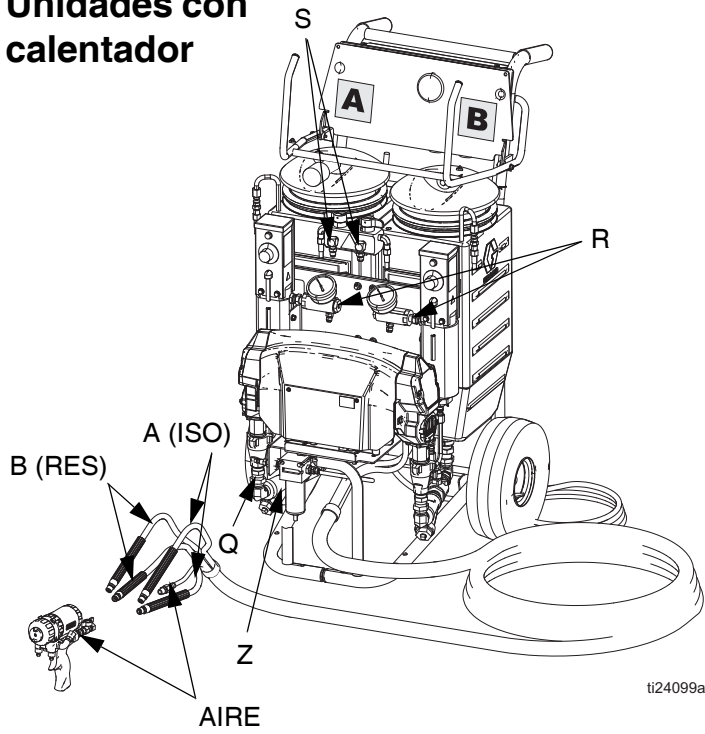

Unidades sin calentador

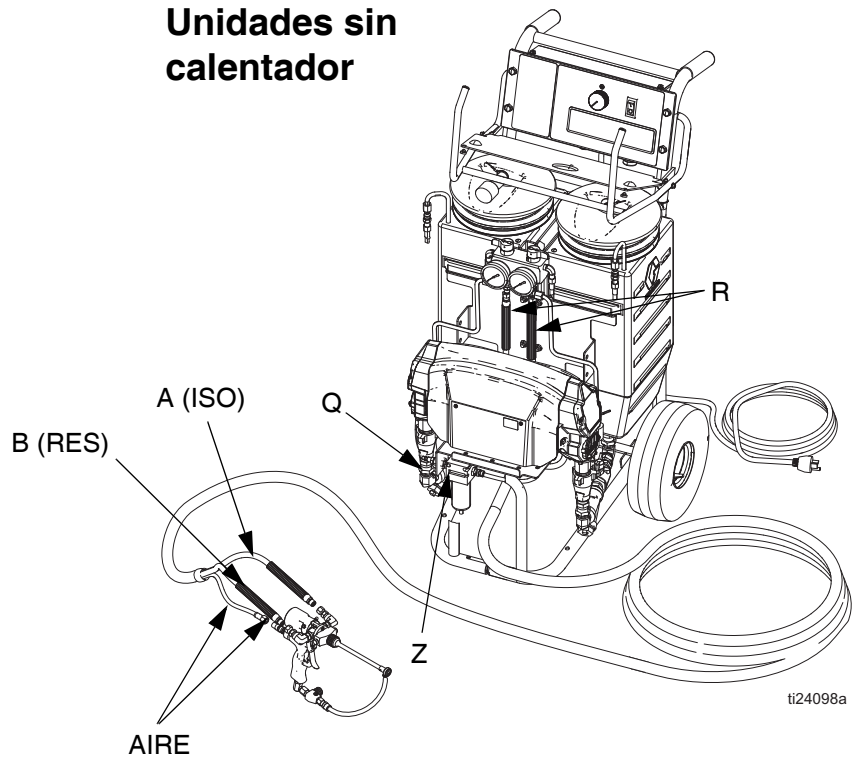





FIG. 6. Conexiones de la manguera

8. Llene las copelas húmedas

Mantenga las arandelas de fieltro de las copelas húmedas de la bomba saturadas de aceite de bomba ISO Graco, ref. pieza 217374. El lubricante crea una barrera entre el ISO y la atmósfera.

					
---	---	--	--	--	--

El eje de la bomba y la varilla de conexión se mueven durante la operación. Las piezas móviles pueden causar lesiones graves como pellizcos e incluso la amputación. Mantenga las manos y los dedos lejos del vaso lubricante durante la operación. Apague el suministro de corriente  antes de llenar la copela húmeda.

Llene las copelas húmedas a través de las ranuras, o afloje los tornillos y coloque a un lado el plato basculante.

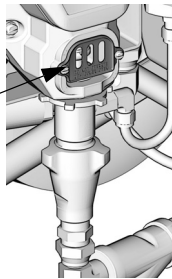

T16985a

9. Llene los tanques de fluido

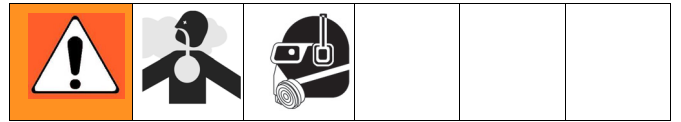



AVISO

Para evitar la contaminación cruzada de los fluidos y las piezas del equipo, **nunca** intercambie las piezas o los recipientes del componente A (isocianato) y del componentes B (resina).

Tenga al menos dos bidones de 19 litros (5 galones) para transferir el fluido de los tambores a los tanques de suministro. Maque un bidón "A" y el otro "B", utilizando las etiquetas roja y azul suministradas. Inspeccione siempre el material antes de verterlo en los tanques de suministro. Es más fácil verter si los bidones no están completamente llenos.

Abra sólo un tanque de suministro cada vez, para evitar las salpicaduras de material cuando transvase el fluido.

 Utilice un taladro y una pala de mezcla para mezclar los materiales en el bidón antes de verterlos en los tanques. Si deja los materiales en los tanques por la noche, podría ser necesario volver a mezclarlos.

- a.** Levante el soporte para mangueras. Retire la tapa del tanque A y vierta el ISO en el tanque A (lado rojo, con filtro desecante en la tapa). Vuelva a colocar la tapa .

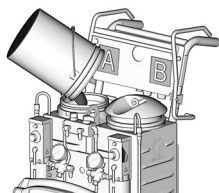

TI7017a

 El filtro de desecante es de color azul cuando está fresco, y se vuelve de color rosa cuando se satura. Asegúrese de retirar los tapones de los orificios del filtro desecante.

- b.** Retire la tapa del depósito B y vierta la resina en el depósito B (lado azul). Vuelva a colocar la tapa .

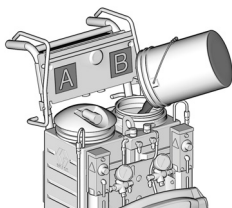

TI7018a

. Añada una película fina de lubricante a la junta tórica del depósito si la tapa es difícil de montar en el depósito.

10. Purgue el aire y elimine el fluido de las líneas

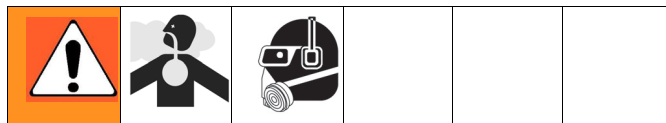

- a.** Retire los dos tubos de recirculación (P) de los tanques y sujete cada uno de ellos en un recipiente de desechos exclusivo.

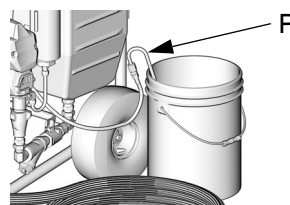

TI7022a

- b.** Fije el mando de función en Parada/Estacionamiento .



- c.** Enchufe el(los) cable(s) de alimentación. Vea TABLA 2, página 17.

- d.** Abra las dos válvulas de entrada de fluido de la bomba (V, representadas en posición abierta).

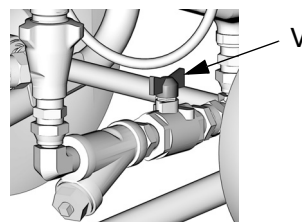

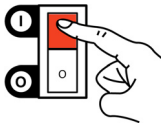

TI7019a

- e.** Encienda el motor.

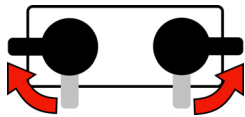

- f.** Fije las válvulas de Recirc/Pulverización en Recirc.



- g.** Fije el mando de función en Recirculación Lenta  o Recirculación Rápida .



- h.** Cuando salga fluido limpio por los dos tubos de recirculación (P), coloque el mando de función en la posición Parada/Estacionamiento



- i.** Reemplace los tubos de recirculación en los tanques de suministro.

- j.** En las unidades sin calentador, purgue las mangueras de la pistola sin el mezclador estático instalado.

 Para las unidades con calentador, continúe con **Puesta en marcha de las unidades con calentador**, página 23.

Las unidades sin calentador están listas para pulverizar/dispensar. Vaya a **Pulverización/Dispensado**, página 26.

Puesta en marcha de las unidades con calentador

<p>Algunos modelos calientan el fluido, lo que puede hacer que las superficies se calienten considerablemente. Para evitar quemaduras graves:</p> <ul style="list-style-type: none"> • No accione el Reactor E-10 si falta alguna cubierta o carcasa. • No toque el fluido caliente ni el equipo. • Antes de tocarlo, espere a que el equipo se enfríe completamente. • Utilice guantes si la temperatura del líquido excede los 43 °C (110 °F). 					

1. Lleve a cabo la **Configuración**, páginas 16-22.
2. Fije el mando de función en Recirculación Lenta o Recirculación Rápida .
Vea **Directrices de calentamiento**, página 24, y continúe con los pasos 3-6.



3. Encienda el calentador.

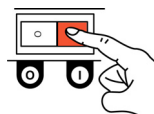

4. Ajuste temporalmente los mandos de control del calentador en la posición máxima.

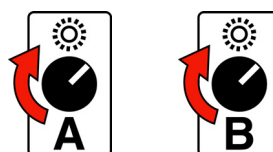

5. Haga circular por los calentadores hasta que la lectura de la temperatura corresponda a la temperatura deseada. Vea TABLA 4, abajo.

6. Ajuste los mandos de control del calentador según sea necesario para conseguir una temperatura de pulverización estable.

Tabla 4: : Directrices del período de calentamiento para arrancar una máquina fría con 19 l (5 gal.) por lado (vea las Notas siguientes)

Temperatura de pulverización del fluido deseada	Manguera de 10,7 m (35 pies) (1 tramo)	Manguera de 21 m (70 pies) (2 tramos)
52°C (125°F)	20 minutos	25 minutos
65°C (150°F)	40 minutos	50 minutos



Utilice la circulación rápida hasta que la temperatura esté a menos de 11 °F C (20 °F F) del valor deseado, y después utilice la circulación lenta para llegar a la temperatura final.

Fluidos diferentes absorberán el calor a diferentes velocidades. Cuando rellene una máquina caliente, los períodos de calentamiento serán menores.

Directrices de calentamiento



Los fluidos deben circular desde las bombas a través de los calentadores, mangueras y de vuelta a los tanques para garantizar que se suministren fluidos calientes a la pistola.



Recirculación lenta

- La Recirculación Lenta crea una mayor transferencia de temperatura en el calentador, de forma que las mangueras y las pistolas se calientan más rápidamente.
- Adecuada para retoques o pulverización de bajo caudal, hasta una temperatura moderada.
- No utilizar para subir la temperatura de tanques llenos.
- Utilizar con espumas de agentes de soplado de 245 fa, para minimizar el calor que regresa al tanque y reducir la formación de espuma.

Recirculación Rápida

- La Recirculación Rápida mantiene los calentadores funcionando continuamente para calentar los tanques de fluido. Cuanto mayor sea el índice de uso, más calor necesitarán los tanques antes de pulverizar.
 - *Para índices de uso normales:* Utilice la Recirculación Rápida para calentar los tanques a aproximadamente 28 °F C (50 °F) por debajo de la temperatura de pulverización deseada, y después utilice la Recirculación Lenta para calentar la manguera y la pistola hasta la temperatura deseada.
 - *Para caudales mayores o pulverización continua:* Utilice la Recirculación Rápida para calentar los tanques a aproximadamente 11 °F C (20 °F) por debajo de la temperatura de pulverización deseada, y después utilice la Recirculación Lenta para calentar la manguera y la pistola hasta la temperatura deseada.
 - *Volumen de los tanques:* Utilice sólo lo que necesite. Por ejemplo, 10 litros (2,5 galones) en cada tanque calentarán casi el doble de rápido que 20 litros (5 galones).
- Mezcla en fluido en los tanques, para evitar que se caliente sólo el fluido de la parte superior del tanque.
- Utilizar para el lavado.

Consejos para la gestión térmica



- Los calentadores funcionan mejor con menores caudales o con módulos de mezcla más pequeños.
- Si dispara la pistola durante períodos cortos se ayuda a mantener una transferencia de calor eficaz, manteniendo el material a la temperatura deseada. Si dispara la pistola durante períodos prolongados no se permite suficiente tiempo de calentamiento, y podría entrar material frío en la manguera.
- Si la visualización de temperatura cae por debajo de un límite aceptable, fije el mando de función en Recirculación Lenta  y haga circular de nuevo el fluido para subir las temperaturas.
- Con la mayoría de los materiales, cada tramo de manguera de 10,7 m (35 ft) añada aproximadamente 5 minutos al período de calentamiento. Los materiales acuosos tardan más en calentarse. Se recomienda una longitud máxima de manguera de 32 m (105 ft).
- Utilice la Recirculación Rápida  hasta que los tanques estén calientes al tacto, y después utilice la Recirculación Lenta  hasta que la visualización muestre la temperatura deseada.
- Para un arranque más rápido, realice el calentamiento inicial con los tanques a 1/4 o 1/3 de su capacidad, y después añada más material.

Calentamiento de resinas espumosas con agentes de soplado de 245 fa

Nuevos agentes de soplado formarán espuma a temperaturas por encima de los 33 °C (90 °F) cuando no están a presión, especialmente si se agitan.

Nunca llene los tanques de suministro de 26 l (7 gal.) por encima de la línea de 19 l (5 gal.), para dejar espacio en caso de formación de espuma.

A temperatura ambiente alta (por encima de 75 °F/24 °C)

- Vierta las resinas lentamente para evitar la formación de espuma.
- Utilice únicamente la Recirculación Lenta , para evitar el calentamiento y la agitación del tanque. Si no se mantiene la temperatura deseada, fije el mando de función en Parada/Estacionamiento , y después fíjelo  de nuevo en Recirculación Lenta .
- Cuando deje de rellenar los tanques, impida que el fluido comience a hervir en los calentadores siguiendo estos pasos:

a. Apague el calentador. 

b. Deje las mangueras a presión.

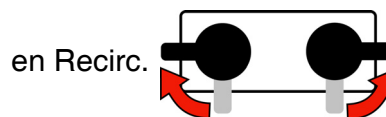

- c. Llene los tanques, página 20.
- d. Fije las válvulas de Recirc/Pulverización

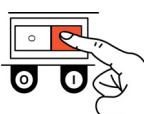

- e. Fije el mando de función en Recirculación Lenta .

- f. Encienda el calentador. 

A temperatura ambiente fría (por debajo de 75 °F/24 °C)

- Utilice la Recirculación Rápida  para calentar los tanques a 24-32 °C (75-90 °F), y después utilice la Recirculación Lenta  para calentar la manguera y la pistola hasta la temperatura de pulverización deseada.
- Si la parte superior de la resina del tanque comienza a formar espuma, no vuelva a utilizar la Recirculación Rápida .

Pulverización/Dispensado

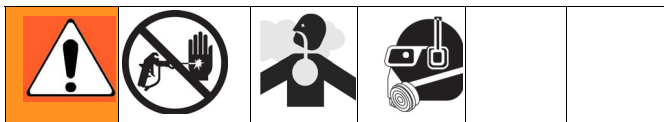

Use menores presiones para aplicaciones de relleno de juntas.



Solo para pistolas neumáticas: El aire se suministra a la pistola de pulverización con el seguro del pistón de la pistola o el seguro del gatillo enganchados y las válvulas de A y B del colector de fluido de la pistola cerradas (si las hubiera). Si usa la válvula de dispensación manual 2K, consulte el manual de instrucciones de la válvula de dispensación.

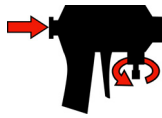

Fusión

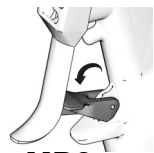

MD2

ti10442a

1. Fije el mando de función en Parada/Estacionamiento .



2. Fije las válvulas de pulverización/descompresión en la posición pulverizar.

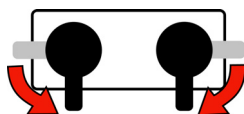

3. Gire el mando de función hasta la posición de Ajuste de presión . Siga girándolo hacia la derecha hasta que el manómetro de fluido muestre la presión deseada.



4. Inspeccione los manómetros de fluido para comprobar que las presiones están equilibradas. Si no fuera así, reduzca la presión del componente con mayor presión girando **ligeramente** la válvula de Recirc/Pulverización para dicho componente hacia la posición de Recirculación, hasta que el manómetro muestre presiones equilibradas. La alarma de desequilibrio de presión (Código de estado 1) se desactiva durante 10 seg después de acceder al modo de presión de pulverización, para permitir que las presiones se equilibren.

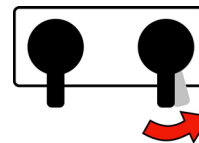

En este ejemplo, la presión del lado B es mayor, por ello, utilice la válvula del lado B para equilibrar la presión.



Observe los manómetros durante 10 seg para asegurarse de que la presión se mantiene en ambos lados y de que ambas están inmóviles.

5. Abra las válvulas del colector de fluido de la pistola A y B (sólo pistolas de mezcla de impacto).



En las pistolas de impacto, **nunca** abra las válvulas del colector de fluido ni dispare la pistola si las presiones no están equilibradas.

6. Desenganche el cierre de seguridad del pistón o del gatillo.

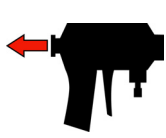

Pistola



MD2

ti10441a

7. Pruebe el pulverizador en un cartón o una lámina de plástico. Verifique que el material se recupera completamente en el período de tiempo especificado, y que tiene el color correcto. Ajuste la presión y la temperatura hasta conseguir los resultados deseados. El equipo está listo para pulverizar.

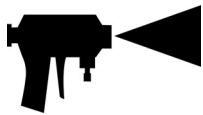

Pausa (unidades con calentador)



Para calentar de nuevo la manguera y la pistola a la temperatura de pulverización después de una parada breve, utilice el procedimiento siguiente.

1. Enganche el cierre de seguridad del pistón o del gatillo.

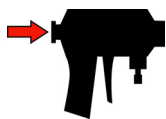

Fusión

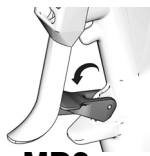

MD2

ti10442a

2. Fije el mando de función en Recirculación Lenta.

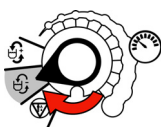

3. Fije las válvulas de Recirc/Pulverización en Recirculación hasta que las lecturas de temperatura vuelvan a subir.

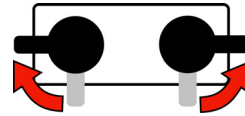

4. Si deja de pulverizar durante más de 2 minutos cuando utiliza una pistola de mezcla de impacto, cierre las válvulas A y B de fluido de la pistola. Al hacerlo, mantendrá las piezas internas de la pistola más limpias y se evitará la contaminación cruzada.



Relleno de los tanques

El material puede añadirse a los tanques en cualquier momento. Consulte la página 20.



Si está trabajando a temperaturas o caudales elevados, siga las instrucciones del apartado **Pausa (unidades con calentador)** para calentar los tanques.

AVISO

Para evitar la contaminación cruzada de los fluidos y las piezas del equipo, **nunca** intercambie las piezas o los recipientes del componente A (isocianato) y del componentes B (resina).

Tenga al menos dos bidones de 19 litros (5 galones) para transferir el fluido de los tambores a los tanques de suministro. Maque un bidón "A" y el otro "B", utilizando las etiquetas roja y azul suministradas. Inspeccione siempre el material antes de verterlo en los tanques de suministro. Es más fácil verter si los bidones no están completamente llenos.

Abra sólo un tanque de suministro cada vez, para evitar las salpicaduras de material cuando transvase el fluido.

Procedimiento de descompresión

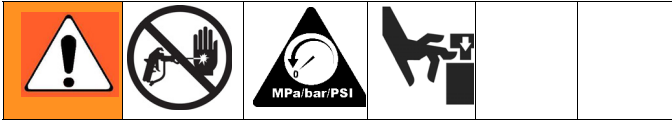

1. Enganche el cierre de seguridad del pistón o del gatillo.

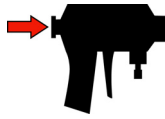

Fusión



MD2

ti10442a

2. Fije el mando de función en Parada/Estacionamiento .



3. Gire las válvulas de Recirc/Pulverización hasta Recirculación. El fluido se verterá en los tanques de suministro. Las bombas bajarán hasta la parte inferior de su carrera. Compruebe que la lectura de los indicadores cae a 0.

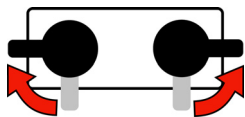

Parada



Para paradas más prolongadas (más de 10 minutos), utilice el procedimiento siguiente. Si no va a trabajar durante más de 3 días, consulte primero **Lavado**, página 30.

1. Siga todas las etapas de **Procedimiento de descompresión**, en la columna de la izquierda.

2. Si utiliza una pistola de mezcla de impacto, cierre las válvulas A y B de fluido de la pistola. Al hacerlo, mantendrá las piezas internas de la pistola más limpias y se evitará la contaminación cruzada.



3. Apague el calentador (sólo unidades con calentador).



4. Apague el motor.



5. Consulte el manual de su pistola y realice el procedimiento de **Parada**.

Mantenimiento

- Compruebe a diario el nivel de fluido de las copelas húmedas de la bomba, página 20.
- No apriete excesivamente la tuerca prensaestopas/copela húmeda. La copela en U del cuello no es ajustable.
- Para evitar la cristalización, no exponga el componente A a la humedad de la atmósfera.
- Limpie a diario la junta tórica de la tapa del tanque de suministro y el borde interior para evitar la cristalización del ISO. Mantenga una película de grasa en la junta tórica y dentro de la tapa.
- Inspeccione cada semana el filtro desecante. El filtro de desecante es de color azul cuando está fresco, y se vuelve de color rosa cuando se satura.
- Retire el tapón (X) y limpie el filtro de aspiración de fluido (51a) según sea necesario. Siempre limpie los filtros de rejilla de la entrada después del lavado.

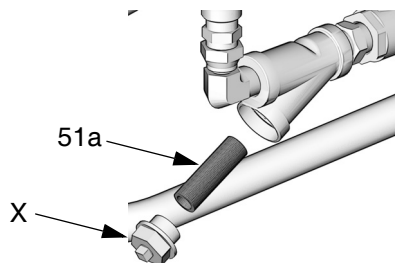

TI7021a

- Generalmente, lave si va a estar apagado durante más de 3 días. Lave más a menudo si el material es sensible a la humedad y hay mucha humedad en la zona de almacenamiento, o si el material podría separarse o asentarse con el tiempo.
- *Si utiliza una pistola de mezcla de impacto, cierre las válvulas A y B de fluido de la pistola cuando no esté pulverizando. Al hacerlo, mantendrá las piezas internas de la pistola más limpias e impedirá la contaminación cruzada. Limpie los orificios de la cámara de mezcla de la pistola e inspeccione regularmente las rejillas de la válvula de retención. Consulte el manual de la pistola.*



- *Si utiliza una pistola de mezcla de impacto de purga de aire Fusión, engrase siempre la pistola después del uso hasta que el aire de purga transporte la niebla de grasa por la parte delantera de la pistola. Utilice la grasa ref. pieza 117773. Véase el manual de la pistola 309550.*

Lavado

<p>Lave el equipo solo en una zona bien ventilada. No pulverice fluidos inflamables. No apague los calentadores mientras lava con disolventes inflamables.</p>					

- Generalmente, lave si va a estar apagado durante más de 3 días. Lave más a menudo si el material es sensible a la humedad y hay mucha humedad en la zona de almacenamiento, o si el material podría separarse o asentarse con el tiempo.
- Antes de introducir nuevo fluido, elimine el antiguo lavándolo con el nuevo fluido o con un disolvente compatible
- Al lavar, utilice la menor presión posible.
- Deje siempre algún tipo de fluido en el sistema. No utilizar agua.
- Para almacenamiento a largo plazo, elimine el disolvente con un fluido de almacenamiento como plastificante Bayer Mesamoll o, como mínimo, limpie el aceite del motor.

1. Enganche el cierre de seguridad del pistón o del gatillo. Cierre las válvulas del fluido A y B. Deje abierta la válvula neumática (U).

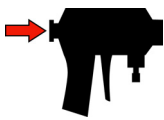

Pistola Fusión



MD2

ti10442a

2. Fije el mando de función en Parada/Estacionamiento



3. Apague el calentador (sólo unidades con calentador). Espere a que el sistema se enfríe.



4. Retire los tubos de recirculación (31) de los tanques de suministro y colóquelos en los recipientes originales o en recipientes de desechos.

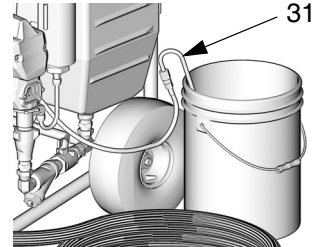

T17022a

5. Gire las válvulas de Recirc/Pulverización hasta Recirculación.

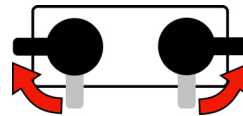

6. Fije el mando de función en Recirculación Rápida . Bombee el material desde los tanques de suministro hasta que no salga más.





7. Fije el mando de función en Parada/Estacionamiento .

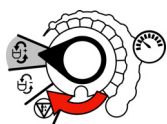

8. Limpie cualquier resto de material de los tanques de suministro. Llene cada tanque de suministro con 3,8-7,6 l (1-2 gal) de disolvente recomendado por el fabricante del material.

9. Fije el mando de función en Recirculación Rápida . Bombee disolvente a través del sistema hasta los recipientes de desecho.



10. Cuando salga disolvente casi limpio por los tubos de recirculación, fije el mando de función en Parada/Estacionamiento . Vuelva a colocar los tubos de recirculación en los tanques de suministro.



11. Fije el mando de función en Recirculación Rápida . Pase el disolvente por el sistema durante 10-20 minutos para garantizar la limpieza.





 Para lavar la pistola, consulte el manual de instrucciones de la misma.

Purgue las mangueras de la pistola (sólo las unidades sin calentador)

Desconecte las mangueras de la pistola y vuelva a sujetarlas en los tanques para lavar minuciosamente con disolvente.

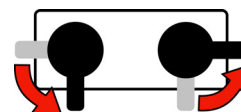
- Gire la válvula de Recirc/Pulverización A hasta Pulverización.



- Dispare la pistola en un recipiente de desechos A.
- Fije el mando de función en Recirculación Lenta  hasta que la manguera esté lavada.
- Fije el mando de función en Parada/Estacionamiento .
- Repita para el lado B.

12. Fije el mando de función en Parada/Estacionamiento .



13. El lavado con disolvente es un proceso de dos etapas. Vuelva a la etapa 4, drene el disolvente, y vuelva a lavar con disolvente fresco.

14. Deje la unidad llena de disolvente, plastificante, aceite de motor limpio o rellene los tanques con material nuevo y vuelva a cebar.

 Nunca deje la unidad seca a menos que haya sido desarmada y limpiada. Si el residuo de fluido se seca en las bombas, las válvulas de retención podrían atascarse la próxima vez que utilice la unidad.

Resolución de problemas

Códigos de estado

Determine el código de estado contando el número de veces que parpadea el indicador de estado (ST).

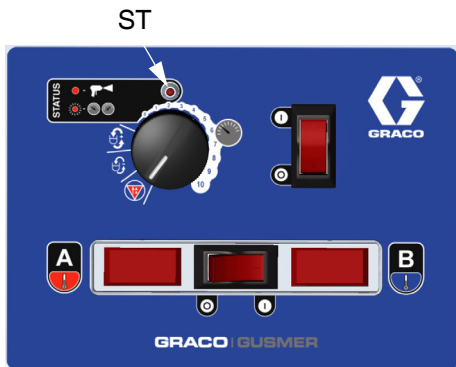

TI7016a

Código de estado 1: Desequilibrio de presión

La unidad no comprueba el desequilibrio de presión en los puntos de ajuste inferiores a 250 psi (1,75 MPa; 17,5 bar).

La unidad no comprueba el desequilibrio de presión durante 10 seg después de acceder al modo de presión.

La unidad detecta un desequilibrio entre las presiones de los componentes A y B, y calienta o se apaga, dependiendo de los ajustes de los interruptores DIP 1 y 2. Para desactivar la parada automática y/o estrechar las tolerancias de presión para el código de estado 1, vea **Ajuste de los códigos de estado 1 y 2**, a continuación.

1. Inspeccione el suministro de fluido del componente de menor presión y rellene si fuera necesario.
2. Reduzca la presión del componente más alto girando **ligeramente** la válvula de Recirc/Pulverización para dicho componente hacia la posición Recirc, hasta que el manómetro muestre presiones equilibradas.

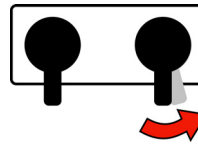

En este ejemplo, la presión del lado B es mayor, por ello, utilice la válvula del lado B para equilibrar la presión.

Gire la válvula de Recirc/Pulverización sólo lo suficiente para equilibrar la presión. Si la gira completamente, se purgará toda la presión.

3. Inspeccione los filtros de aspiración de entrada de fluido (51a, página 29) y los filtros de fluido de la pistola.
4. Limpie o cambie el reductor del colector de mezcla si está utilizando un kit de pistola de mezcla desechable.

Código de estado 2: Desviación de presión en el punto de ajuste

La unidad no comprueba la desviación de presión en los puntos de ajuste inferiores a 400 psi (2,8 MPa; 28 bar).

La unidad detecta la desviación de presión desde el punto de ajuste, y advierte o se apaga, dependiendo de los ajustes de los interruptores DIP 3 y 4. Si el equipo no puede mantener suficiente presión para mezclar correctamente con una pistola de mezcla de impacto, pruebe a utilizar una cámara de mezcla o una boquilla más pequeña.

Para desactivar la parada automática y/o estrechar las tolerancias de presión para el código de estado 2, vea **Ajuste de los códigos de estado 1 y 2**, a continuación.

Ajuste de los códigos de estado 1 y 2

1. Busque el interruptor SW2 en la tarjeta de circuito impreso de control, página 48.
2. Coloque los cuatro interruptores DIP en las posiciones deseadas. Vea FIG. 7 y TABLA 5 en la página 33.

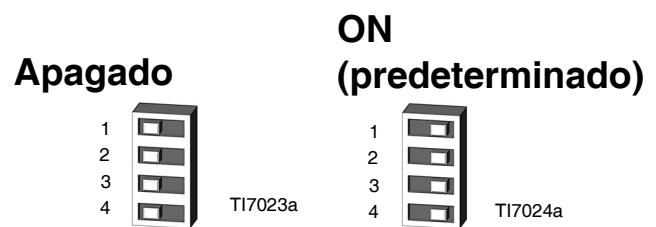

Fig. 7. Ajustes del interruptor DIP (SW2)

Tabla 5: Ajuste de los códigos de estado 1 y 2

Interruptor DIP y función	Izquierda	Derecho (ajuste predeterminado)
Interruptor DIP 1 Si se selecciona, causa la parada o genera una advertencia si el desequilibrio entre las presiones excede la selección realizada en el interruptor DIP 2	ADVERTENCIA	APAGADO
Interruptor DIP 2 Si se selecciona, causa la <i>parada</i> el desequilibrio entre las presiones A y B es superior a Si se selecciona, genera una <i>advertencia</i> si el desequilibrio entre las presiones A y B es superior a	500 psi (3,5 MPa; 35 bar) (60% si 800 psi [5,6 MPa; 56 bar] funcionando)	800 psi (5,6 MPa; 56 bar) (70% si 800 psi [5,6 MPa; 56 bar] funcionando)
	300 psi (2,1 MPa; 21 bar) (50% si 800 psi [5,6 MPa; 56 bar] funcionando)	500 psi (3,5 MPa; 35 bar) (60% si 800 psi [5,6 MPa; 56 bar] funcionando)
Interruptor DIP 3 Si se selecciona, causa la parada o genera una advertencia si la desviación de la presión del punto de ajuste supera la selección realizada en el interruptor DIP 4	ADVERTENCIA	APAGADO
Interruptor DIP 4 Genera una advertencia si la desviación de la presión del punto de ajuste es superior a	300 psi (2,1 MPa; 21 bar) (25% si 800 psi [5,6 MPa; 56 bar])	500 psi (3,5 MPa; 35 bar) (40% si 800 psi [5,6 MPa; 56 bar])

Código de estado 3: Fallo del transductor A

1. Inspeccione la conexión eléctrica del transductor A (J3) en la tarjeta de circuito impreso, página 48.
2. Intercambie las conexiones eléctricas del transductor A y B en la tarjeta de circuito impreso, página 48. Si el error se traslada al transductor B (Código de estado 4), reemplace el transductor A, página 49.

Código de estado 4: Fallo del transductor B

1. Inspeccione la conexión eléctrica del transductor B (J8) en la tarjeta de circuito impreso, página 48.
2. Intercambie las conexiones eléctricas del transductor A y B en la tarjeta de circuito impreso, página 48. Si el error se desplaza al transductor A (código de estado 3), reemplace el transductor B, página 49.

Código de estado 5: Consumo excesivo de corriente

Apague la unidad y póngase en contacto con el distribuidor antes de reanudar el trabajo.

1. Rotor bloqueado; motor incapaz de girar. Reemplace el motor, página 52.
2. Cortocircuito en la tarjeta de circuito impreso de control. Reemplace la tarjeta, página 47.
3. Escobilla del motor desgastada o descolgada lo que provoca arcos voltaicos en la escobilla del conmutador. Reemplace las escobillas, página 53.

Código de estado 6: Temperatura elevada del motor

El motor está demasiado caliente.



1. Temperatura del motor demasiado alta. Reduzca el ciclo de trabajo de la presión, el tamaño de la boquilla de la pistola, o traslade el Reactor E-10 a un lugar más fresco. Espere 1 hora hasta que se enfríe.
2. Revise el funcionamiento del ventilador. Limpie el ventilador y el alojamiento del motor.



Código de estado 7: No hay entrada del interruptor del contador de ciclos



No se reciben datos del interruptor de recuentos de ciclo durante 10 segundos después de seleccionar el modo Recirc.



1. Compruebe la conexión del interruptor de recuentos de ciclo a la tarjeta de circuito impreso (J10, pasadores 5, 6), página 48.
2. Compruebe que el imán (224) y el interruptor de recuento de ciclos (223) están colocados debajo de la tapa extremo del lado B del motor (227). Sustituya en caso de ser necesario.

Cuadro de detección de problemas

PROBLEMA	CAUSA	SOLUCIÓN
El Reactor E-10 no funciona.	No hay alimentación eléctrica.	Enchufe el cable.
		<p>Apague  y encienda  el motor para reponer a cero el disyuntor.</p>
El motor no funciona.	Unidad encendida con el mando de función en posición de ejecución.	Fije el mando de función en Parada/Estacionamiento  , y después seleccione la función deseada.
	Conexión floja en la tarjeta de circuito impreso de control.	Compruebe la conexión en la J11 (120 V) o la J4 (240 V). Consulte la página 47.
	Escobillas desgastadas.	Inspeccione ambos lados. Reemplace las escobillas desgastadas a menos de 13 mm (1/2 pulg.), vea la página 53.
	Muelles de escobillas rotos o desalineados.	Vuelva a alinear o reemplace, página 53.
	Las escobillas o los muelles están pegados al portaescobillas.	Limpie el portaescobillas y alinee los hilos conductores de las escobillas para que puedan moverse libremente
	Cortocircuito en el inducido.	Reemplace el motor, página 52.
	Revise el conmutador del inducido en busca de huellas de quemaduras, residuos de carbonilla, estrías u otros daños.	Desmonte el motor. Encargue a un taller de reparación de motores la reparación de la superficie del conmutador o reemplace el motor, página 52.
	Fallo de la tarjeta de circuito impreso de control.	Reemplace la tarjeta de circuito impreso de control. Consulte la página 47.
El ventilador no funciona.	Cable del ventilador flojo.	Compruebe que el cable está conectado al ventilador y a J9 en la tarjeta de circuito impreso de control. Vea, páginas 53 y 47.
	Ventilador defectuoso.	Pruebe y reemplace si fuera necesario, página 53.
Rendimiento del motor bajo.	Filtro de aspiración de entrada de fluido obstruido.	Limpie, vea la página 29.
	Mezclador desechable desenchufado.	Límpielo o cámbielo.
	Válvula de pistón o válvula de admisión en la base de bomba con fugas u obstrucciones.	Inspeccione las válvulas. Vea el manual de la bomba
Un lado no alcanza la presión en el modo de pulverización.	Válvulas de Recirc/Pulverización sucia o dañada.	Limpie o repare, página 41.
	Filtro de aspiración de entrada de fluido obstruido.	Limpie, vea la página 29.
	Válvula de admisión de la bomba obstruida o atascada en posición abierta.	Limpie la válvula de admisión de la bomba. Consulte la página 42.
	El material es demasiado viscoso para bombarse con la unidad sin calentador.	Caliente el material antes de añadirlo a los tanques.

PROBLEMA	CAUSA	SOLUCIÓN
La presión es superior en un lado cuando se fija la presión con el mando de función.	Válvula de admisión de la bomba parcialmente obstruida.	Limpie la válvula de admisión de la bomba. Consulte la página 42.
	Aire en la manguera. El fluido es compresible.	Purgue el aire de la manguera.
	Mangueras de tamaño desigual o mangueras con estructura diferente.	Utilice mangueras similares, o equilibre las presiones antes de pulverizar.
Las presiones no están equilibradas durante el funcionamiento, pero se genera presión y se mantiene durante ambas carreras.	Viscosidades desiguales.	Cambie el ajuste de temperatura para equilibrar las viscosidades.
		Cambie el reductor en el punto de mezcla para equilibrar la contrapresión.
	Restricciones en un lado.	Limpie el módulo de mezcla o el reductor del colector de mezcla. Limpie las rejillas de la válvula de retención de la pistola.
Fugas de fluido en la zona de la tuerca prensaestopas de la bomba.	Sellos del cuello desgastados.	Cambiar. Vea el manual de la bomba.
La presión no se mantiene cuando se cala contra la pistola en modo de pulverización.	Fugas en la válvula de Recirc/Pulverización.	Reparación en la página 41.
	Fugas en la válvula de pistón o válvula de admisión en la base de bomba.	Reparación. Vea el manual de la bomba
	Fugas al apagar la pistola.	Reparación. Consulte el manual de la pistola.
La presión es superior en el lado B durante el inicio de la recirculación, especialmente en el modo de Recirculación Alto.	Esto es normal. El componente B suele tener mayor viscosidad que el componente A hasta que el material se calienta durante la recirculación.	No se requiere acción ninguna.
La resina forma espuma y rebosa el tanque después de rellenar el equipo caliente.	Agitación durante el vertido. El material caliente de los calentadores y las mangueras forma espuma cuando no está sometido a presión.	Apague los calentadores antes de rellenar. Deje las mangueras a presión. Consulte la página 25.
Un manómetro muestra la mitad de los impulsos que el otro mientras las bombas están funcionando.	Pérdida de presión en la carrera de bajada.	La válvula de admisión tiene fugas o no se cierra. Limpie o reemplace la válvula; vea la página 42.
	Pérdida de presión en la carrera ascendente.	La válvula de pistón tiene fugas o no se cierra. Limpie o reemplace la válvula; vea la página 42.
El indicador de estado (LED) no se enciende.	Interruptor del motor apagado.	Apague  y encienda  el motor para reponer a cero el disyuntor.
	Afloje el cable del indicador.	Compruebe que el cable está conectado en J10 en las patillas 1 (roja) y 2 (negra) en la tarjeta de circuito impreso de control. Consulte la página 47.
	Fallo de la tarjeta de circuito impreso de control.	Reemplace la tarjeta de circuito impreso de control. Consulte la página 47.
Lado A rico; lado B pobre.	El manómetro del lado A está bajo.	Restricción en el lado B corriente abajo del manómetro. Inspeccione la rejilla de la válvula de retención de la pistola, el módulo de mezcla, o el reductor del colector de mezcla.
	El manómetro del lado B está bajo.	Problema en el suministro de material en el lado B. Inspeccione el filtro de aspiración de entrada del lado B y la válvula de admisión de la bomba.

PROBLEMA	CAUSA	SOLUCIÓN
Lado B rico; lado A pobre.	El manómetro del lado A está bajo.	Problema en el suministro de material del lado A. Inspeccione el filtro de aspiración de entrada del lado A y la válvula de aspiración de la bomba.
	El manómetro del lado B está bajo.	Restricción en el lado A corriente abajo del manómetro. Inspeccione la rejilla de la válvula de retención de la pistola, el módulo de mezcla, o el reductor del colector de mezcla.
No hay visualización de temperatura (sólo unidades con calentador).	Cables de visualización flojos en la tarjeta de circuito impreso de control.	Inspeccione las conexiones del cable para cada visualización, página 47.
	Fallo en la tarjeta de circuito impreso de control (las pantallas de visualización consiguen la corriente de la tarjeta de circuito impreso de control).	Retire el panel de acceso. Compruebe si el LED de la tarjeta de circuito impreso está encendido. Si no fuera así, reemplace la tarjeta, página 47.
	Potencia inadecuada en la tarjeta de circuito impreso de control.	Compruebe que el suministro de energía cumple con los requisitos.
	Cable de potencia flojo.	Compruebe las conexiones de los cables, página 47.
	Se ha disparado el disyuntor del interruptor de potencia del motor.	La visualización recibe potencia del disyuntor del circuito de potencia del motor. Apague  y encienda  el motor para reponer a cero el disyuntor.
Se visualiza una temperatura incorrecta.	El interruptor °F/°C está en la posición incorrecta.	Ajuste el interruptor, vea la página 44.
La temperatura visualizada no coincide con la temperatura ambiente.	La visualización necesita ser calibrada.	Gire el tornillo de calibración de la parte trasera de la pantalla de visualización para corregir la lectura, vea la página 44.



PROBLEMA	CAUSA	SOLUCIÓN
No hay calentamiento, y la luz del indicador del calentador está apagada.	Calentador apagado o disyuntor disparado.	<p>Apague  encienda  el calentador para reponer a cero el disyuntor.</p>
	Termostato en mal estado.	Con el suministro de potencia encendido, compruebe si hay continuidad en los puntos de clic del mando de control. Para reemplazar el termostato, vea 311210.
	Sensor de sobret temperatura defectuoso (se trata de un fusible de límite de alta temperatura y debe ser reemplazado si se funde).	Con el suministro de potencia encendido, compruebe si hay continuidad en el sensor de sobret temperatura. Para reemplazar el sensor, vea 311210.
	Conexiones del cable del calentador flojas.	Inspeccione las conexiones del conector de potencia del calentador. Vea FIG. 12, página 48.
No calienta, pero el indicador del calentador está encendido.	Cartucho del calentador en mal estado.	Compruebe si hay continuidad en las conexiones del cartucho del calentador: 16-18,6 ohmios para 120 V, 64-75 ohmios para 240 V.
El calentador de un lado se apaga antes o continuamente durante la recirculación.	El filtro de aspiración en Y está obstruido en ese lado.	Limpie o reemplace el filtro de aspiración, página 29.
	Válvula de entrada de fluido (52) cerrada.	Abra la válvula.



A series of 26 horizontal lines spaced evenly down the page, providing a template for handwritten solutions.

Reparación

Antes de comenzar la reparación

					
---	---	--	--	--	--

La reparación de este equipo requiere acceso a piezas que podrían causar descargas eléctricas u otras lesiones graves si no se realiza el trabajo correctamente. Solicite a un electricista cualificado que conecte la alimentación de energía y la conexión a tierra los terminales del interruptor principal de energía; vea la página 16. Antes de efectuar las reparaciones, asegúrese de apagar todas las fuentes de alimentación del equipo.

1. Lave si fuera posible, vea la página 30. Si no fuera posible, limpie todas las piezas con disolvente inmediatamente después del desmontaje, para evitar que el isocianato cristalice debido a la humedad en la atmósfera.

2. Fije el mando de función en Parada/Estacionamiento .



3. Apague el motor. Desconecte la alimentación eléctrica.



4. Apague el calentador. Espere a que el equipo se enfríe antes de comenzar la reparación.

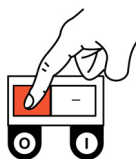

5. Libere la presión, página 28.

Retirada de los tanques de suministro



En el manual 311076 que se suministra con su unidad, se incluye información sobre la reparación de la bomba de desplazamiento y las piezas.

1. Vea **Antes de comenzar la reparación**, página 40. Libere la presión, página 28.

					
---	--	---	--	--	--

2. Cierre las dos válvulas esféricas de entrada de fluido (52).

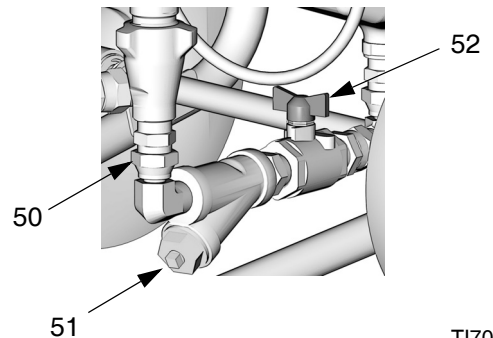

T17020a

 Utilice trapos para proteger el Reactor E-10 y sus alrededores contra las salpicaduras.

3. Abra el tapón de drenaje del filtro de aspiración en Y (51).

4. Desconecte el codo giratorio (50) de la entrada de la bomba de fluido.

5. Retire los tornillos (4) que sujetan el tanque al bastidor del carro.

6. Bascule hacia un lado la parte superior del tanque y levante ésta y los racores de entrada de fluido sacándolos del carro.

Válvulas de Recirc/Pulverización

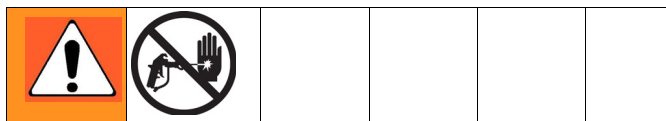

1. Vea **Antes de comenzar la reparación**, página 40. Libere la presión, página 28.

2. Consulte FIG. 8. Desarme las válvulas de Recirc/Pulverización Limpie e inspeccione todas las piezas en busca de daños. Compruebe que el asiento (503a) y la junta (503b) están colocados dentro de cada cartucho de la válvula (503).

3. Antes de volver a montarlas, aplique sellador de tuberías de PTFE a todas las roscas de las tuberías biseladas.

4. Vuelva a montar siguiendo el orden inverso al desmontaje, y respetando las instrucciones de las notas de la FIG. 8.

Modelos con calentador

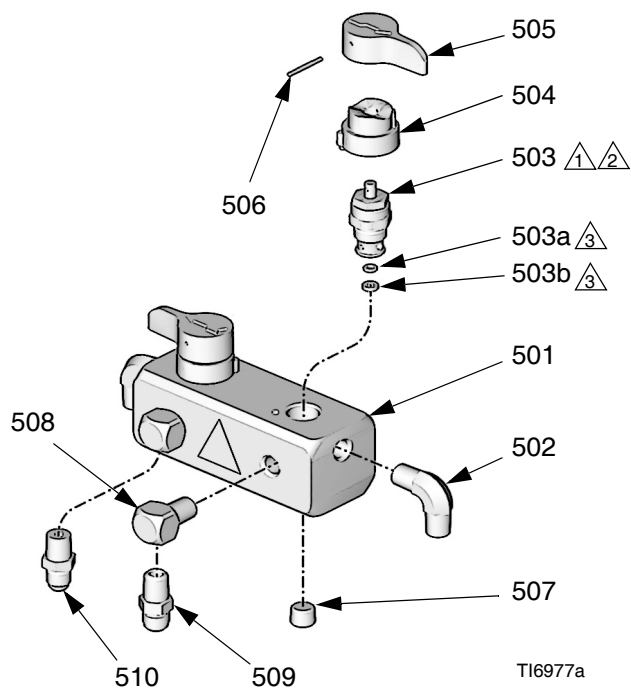

Modelos sin calentador

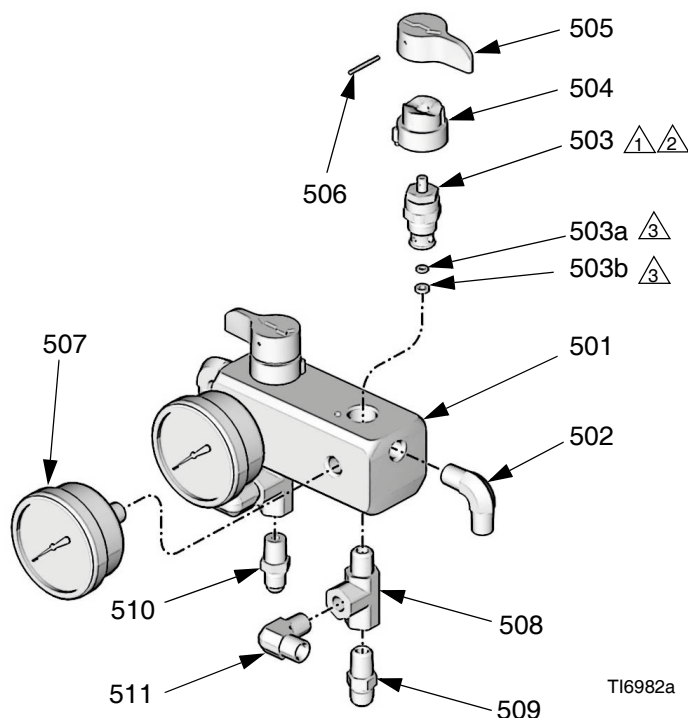

1 Apriete a un par de 250 in-lb (28 N•m)

2 Utilice sellador de roscas de color azul en las roscas del cartucho de la válvula del colector.

3 Parte del elemento 503.

FIG. 8. Válvulas de Recirc/Pulverización

Bomba de desplazamiento



En el manual 311076 que se suministra con su unidad, se incluye información sobre la reparación de la bomba de desplazamiento y las piezas.



Utilice trapos para proteger el Reactor E-10 y sus alrededores contra las salpicaduras.

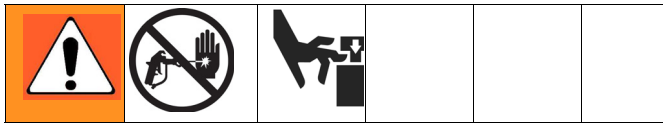

1. Vea **Antes de comenzar la reparación**, página 40. Libere la presión, página 28.
2. Cierre las dos válvulas esféricas de entrada de fluido (52). Abra el tapón de drenaje del filtro de aspiración en Y (51).

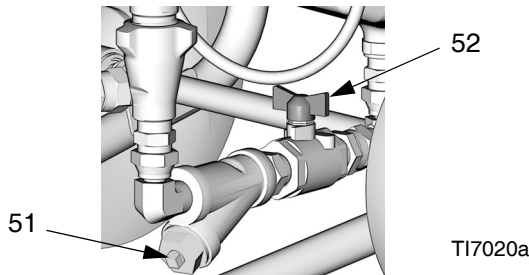

Para retirar únicamente la válvula de admisión



Si la bomba no genera presión alguna, la válvula de retención esférica de admisión debe estar atascada en posición cerrada debido al material seco.

Si la bomba no genera presión en la carrera descendente, la válvula de retención esférica de admisión podría estar atascada en posición abierta.

Cualquiera de estas condiciones pueden revisarse con la bomba instalada.

3. Desconecte la entrada de fluido (C) y colóquela en un lado.
4. Retire la válvula de admisión golpeando firmemente las orejas (E) de derecha a izquierda con un martillo que no genere chispas. Desenrosquela de la bomba. Vea el manual 311076 para obtener información sobre la reparación y las piezas.

Para retirar el conjunto completo de la bomba

5. Desconecte las líneas de entrada (C) y de salida (D) de fluido. Desconecte también el tubo de acero (16) de la entrada del calentador.
6. Retire la tapa del eje de la bomba (222). Empuje hacia arriba el clip de la parte posterior y empuje el pasador (217) hacia afuera. Afloje la contratuerca (218) golpeándola firmemente de derecha a izquierda con un martillo que no genere chispas. Desenrosque la bomba. Vea el manual 311076 para obtener información sobre la reparación y las piezas.
7. Instale la bomba siguiendo el orden inverso al desmontaje, respetando todas las notas en FIG. 9. Limpie el filtro de aspiración (51). Vuelva a conectar las líneas de entrada (C) y salida (D) del fluido.
8. Apriete el racor de salida de fluido (D), y después apriete la contratuerca (218) golpeándola firmemente con un martillo que no genere chispas.
9. Abra la válvula de entrada de fluido (52). Fije el mando de función en Recirculación Lenta . Purgue el aire y cebe la bomba. Consulte la página 21.

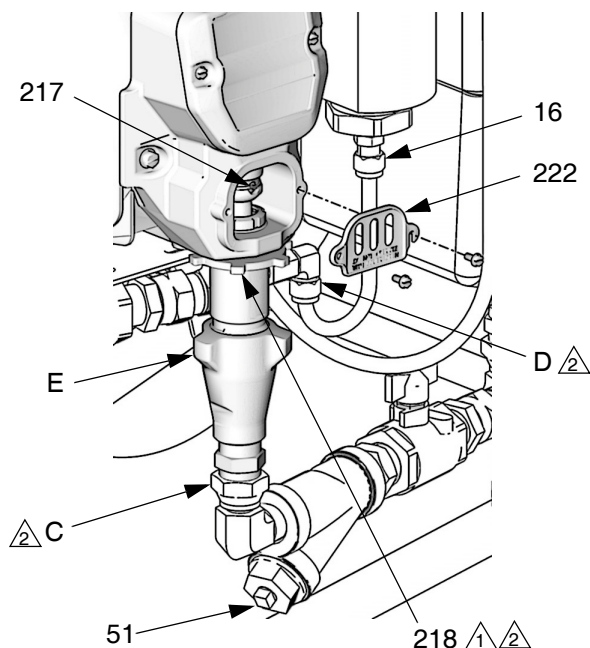

△1 Caras planas hacia arriba. Apriételo golpeando firmemente con un martillo que no genere chispas.

△2 Lubrique las roscas con aceite o grasa ISO. TI7025a

FIG. 9. Bomba de desplazamiento

Módulo de control

Cambio de las unidades de temperatura de la visualización (°F/°C)

La unidad se envía con la temperatura en °F.

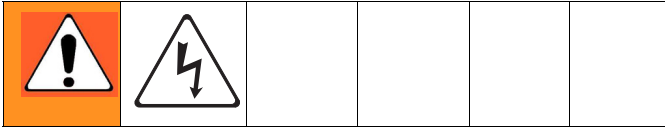

1. Apague el motor. Desconecte la alimentación eléctrica.



2. Retire la tapa de acceso (39) de la parte trasera del módulo de control.
3. Consulte FIG. 11. Busque el interruptor deslizante (FC) en el borde derecho de cada tarjeta de circuito impreso de la pantalla de visualización de la temperatura. La unidad se envía fijada en °F (abajo). Para cambiarla a °C, mueva ambos interruptores hasta la posición superior.

Calibre las pantallas de visualización de la temperatura

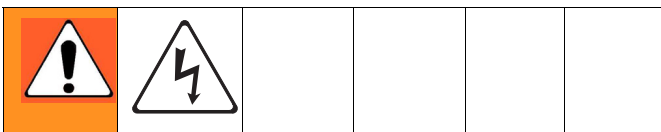

1. Retire la tapa de acceso (39) de la parte trasera del módulo de control.
2. Consulte FIG. 11. Busque el tornillo de calibración (CS) en la esquina superior derecha de cada tarjeta de circuito impreso de la pantalla de visualización de la temperatura. Gire el tornillo ligeramente para corregir la visualización de temperatura.

La visualización de temperatura no muestra valores inferiores a 10 °C (50 °F).



Reemplace la pantalla de visualización de temperatura y el sensor (sólo las unidades con calentador)



1. Vea **Antes de comenzar la reparación**, página 40. Libere la presión, página 28.
2. Retire el sensor de temperatura (424):
 - a. Retire el anillo de retención elástico (66 D) del alojamiento del pozo termométrico (66e). Consulte FIG. 10.
 - b. Saque el sensor (424) y el espaciador (66g) del alojamiento del pozo termométrico.
 - c. Saque el sensor y el cable del conducto del cable situado entre los tanques. Podría ser más fácil retirar uno de los tanques. Consulte la página 40.
3. Retire la tapa de acceso (39) de la parte trasera del módulo de control.
4. Desconecte el cable de potencia de la pantalla de visualización de la temperatura del J14 ó J15 de la parte inferior izquierda de la tarjeta de circuito impreso de control (406).
5. Retire los cuatro tornillos de los espárragos del panel trasero y retire la pantalla de visualización de la temperatura (403) de la placa delantera (401).
6. Retire el tornillo y la tuerca (409) que sujetan la pantalla de visualización a la placa (403).
7. Saque el cable del sensor a través de la hendidura del cojinete (411).

- Vuelva a armar en orden inverso. Monte la pantalla de visualización de temperatura de forma que la posición off (0) del interruptor de potencia del calentador quede a la izquierda cuando esté mirando al panel de control.

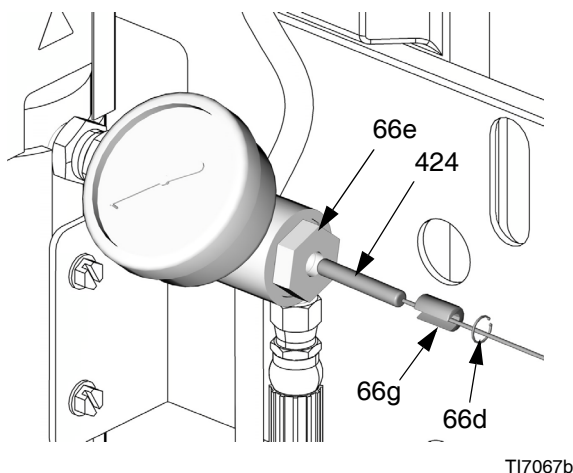

T17067b

FIG. 10. Sensor de temperatura

Reemplace el mando de función/potenciómetro



- Vea **Antes de comenzar la reparación**, página 40. Libere la presión, página 28.
- Retire la tapa de acceso (39) de la parte trasera del módulo de control.
- Desconecte los cables del potenciómetro de J2 de la tarjeta de circuito impreso de control (406). Consulte FIG. 12.
- Consulte FIG. 11. Retire los dos tornillos de fijación (416a) y saque el mando de función (416) del eje del potenciómetro (404).
- Retire la tuerca (N, parte de 404) y la placa dentada (415).
- Instale un nuevo potenciómetro (404) siguiendo el orden inverso. Coloque el potenciómetro de forma que la ranura (S) esté en posición horizontal. Coloque el mando

(416) de forma que el puntero (P) quede dirigido hacia arriba. Instale el mando en el eje de forma que la ranura (S) engrane el pasador de alineación en el mando. Empuje el mando en el eje contra el muelle de retención antes de apretar los tornillos de fijación (416a).

- Vuelva a conectar los cables del potenciómetro a J2 tal como se muestra en FIG. 12.

Detalle del mando de función/potenciómetro

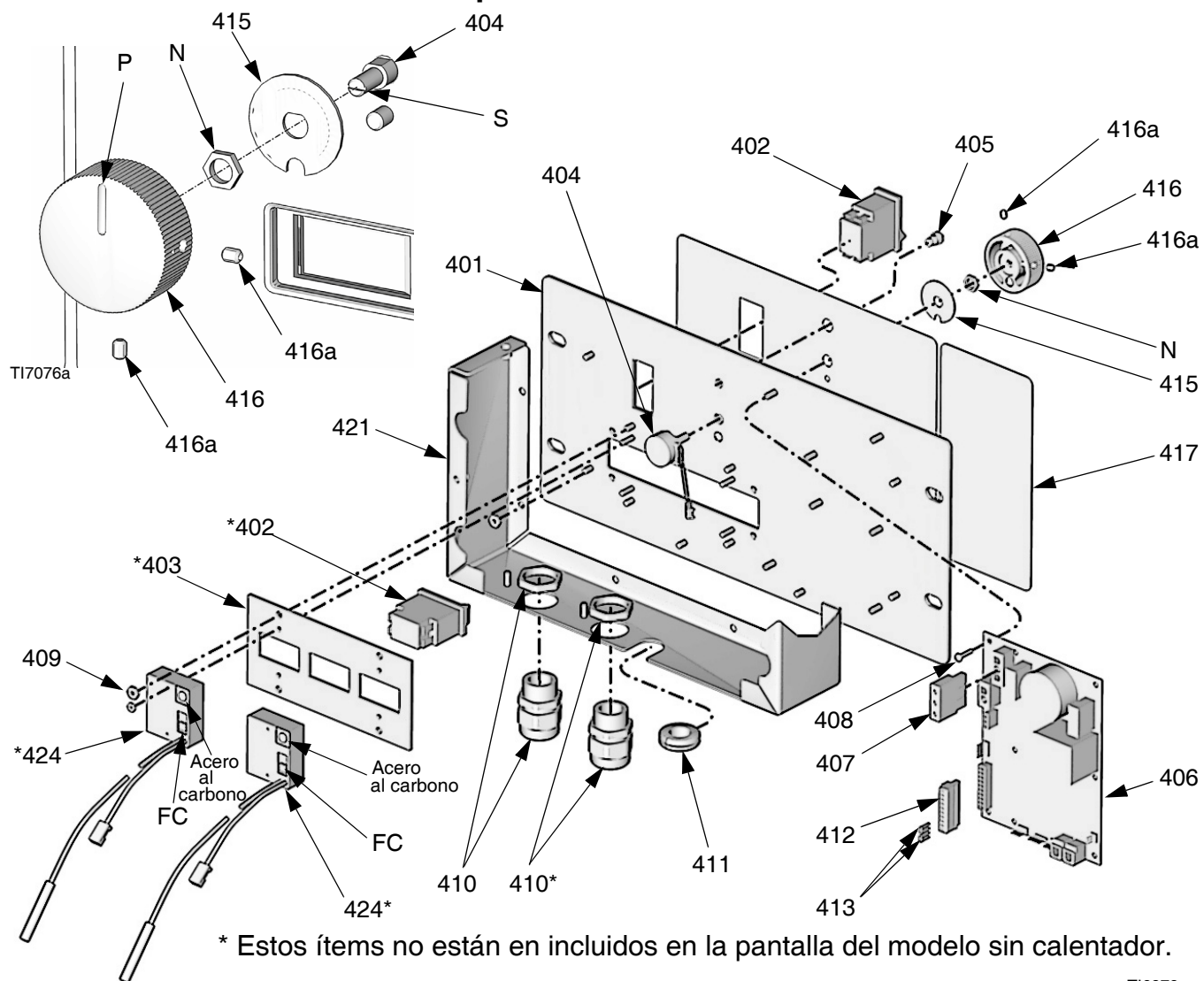

T16979a

Fig. 11. Módulo de control (modelo con calentador representado)

Placa de control

Inspección del arranque



Hay un LED rojo (D11) en la tarjeta de circuito impreso. Para inspeccionar, el suministro de potencia debe estar encendido. Vea FIG. 12 para obtener su ubicación. Su función es:

- Puesta en marcha: 1 parpadeo para 60 Hz, 2 parpadeos para 50 Hz.
- Motor funcionando: LED encendido.
- Motor no funcionando: LED apagado.
- Código de estado (motor no funcionando): LED parpadea en el código de estado.



Sustitución de la tarjeta de control



Compruebe el motor antes de sustituir la tarjeta de circuito impreso de control. Vea **Motor eléctrico**, página 52.

1. Vea **Antes de comenzar la reparación**, página 40. Libere la presión, página 28.
2. Retire la tapa de acceso (39) de la parte posterior del módulo de control para exponer la tarjeta de circuito impreso de control (406).
3. Desconecte todos los cables y conectores de la tarjeta de circuito impreso, . Retire los dos cables de puente (413) de los pasadores J10 7-8 y 9-10.
4. Retire los tornillos (408) y retire la tarjeta de circuito impreso del módulo de control.
5. Instale la nueva tarjeta de circuito impreso en el orden inverso al desmontaje.



Aplique un compuesto térmico entre la pieza de acero cuadrada de la parte posterior de la tarjeta de circuito impreso y la placa de aluminio principal. Pida el compuesto térmico, ref. pieza 110009.

Tabla 6: Conectores de la tarjeta de circuito impreso de control (vea la FIG. 12)

Enchufe de la tarjeta de circuito impreso	Pasador	Descripción
J1	N/A	Potencia principal desde el disyuntor
J2	N/A	Mando de función
J3	N/A	Transductor A
J4	N/A	Potencia del motor (unidades de 230 V)
J7	1, 2	Señal de sobrecarga térmica del motor
J8	N/A	Transductor B
J9	N/A	Ventilador
J10	1, 2	Indicador de estado
	3, 4	No se usa
	5, 6	Señal del conmutador de ciclo
	7-8	Con puente
	9-10	Con puente
J11	N/A	Potencia del motor (120 V)
J14	N/A	Visualización de la temperatura B
J15	N/A	Visualización de la temperatura A

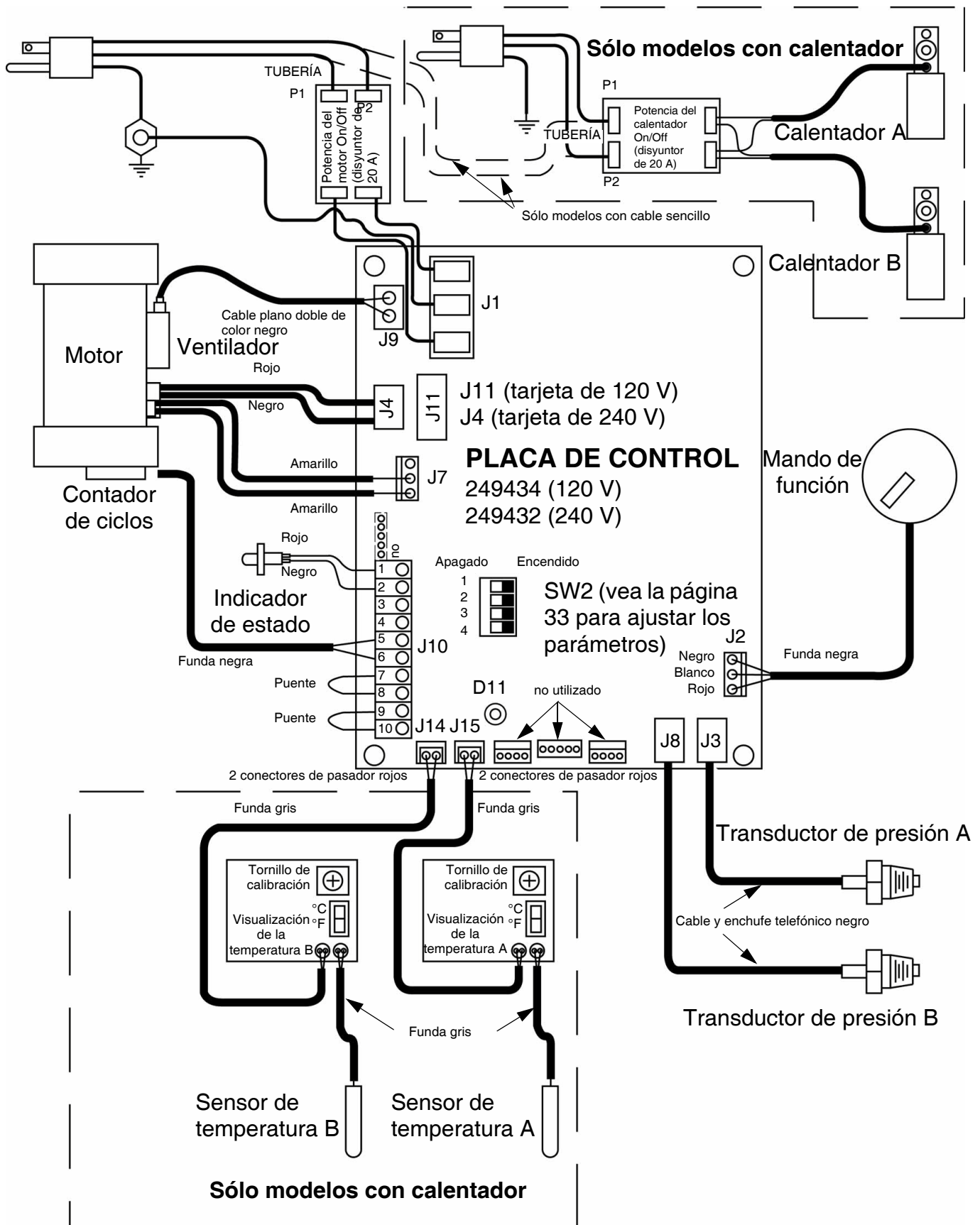

FIG. 12. Conexiones de cableado del módulo de control

Calentadores de fluido (si se suministran)



La información sobre la reparación y las piezas del calentador se incluyen en el manual 311210, que se suministra con las unidades con calentador.



Para reemplazar un transductor de presión, vea la columna de la derecha.

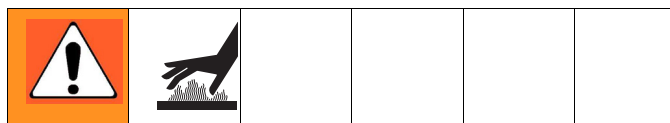

1. Vea **Antes de comenzar la reparación**, página 40. Libere la presión, página 28.

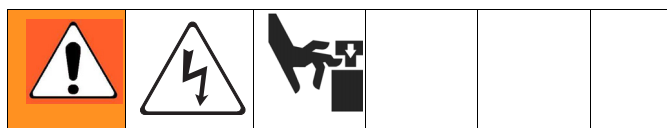

2. La sección de control del calentador puede repararse sin desmontarla. Retire el calentador para limpiar la sección de fluido. Vea el manual 311210 para obtener información sobre la reparación y las piezas.

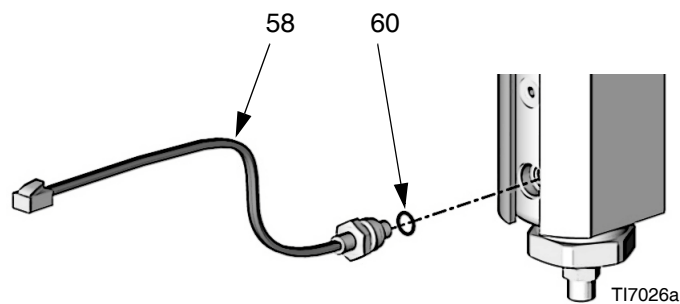

Unidades con calentador

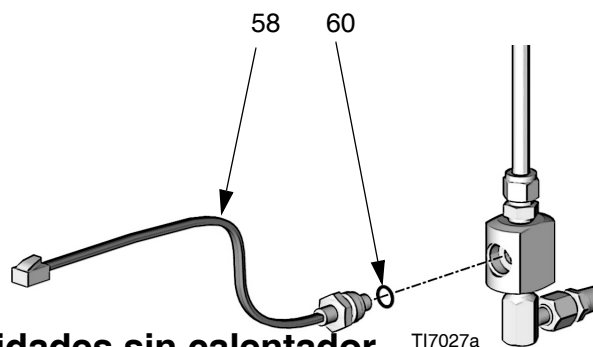

Unidades sin calentador

FIG. 13. Transductores

Transductores de presión



1. Vea **Antes de comenzar la reparación**, página 40. Libere la presión, página 28.
2. Retire la tapa de acceso (39) de la parte posterior del módulo de control para exponer la tarjeta de circuito impreso de control (406).
3. Desconecte los cables del transductor de J3 y J8 de la tarjeta; vea FIG. 12, página 48. Intercambie las conexiones A y B y compruebe si se genera un código de estado tras encontrarse un transductor defectuoso, página 33.
4. Vuelva a conectar el transductor en buen estado al conector adecuado. Desconecte el transductor averiado de la tarjeta de circuito impreso, y desenrosquelo de la base del calentador de fluido (unidades con calentador) o del colector del transductor (unidades sin calentador).
5. Instale la junta tórica (60) en un nuevo transductor (58), FIG. 13.
6. Instale el transductor en el calentador o en el colector. Marque el extremo del cable con cinta (roja=transductor A, azul=transductor B).
7. Pase el cable a través del conducto del módulo de control.
8. Conecte el cable del transductor en la tarjeta; vea la FIG. 12, página 48.

Alojamiento de la transmisión

Desmontaje

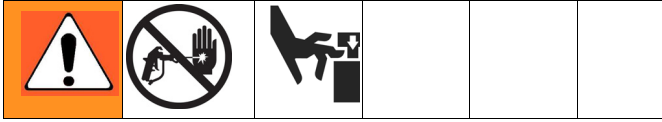

1. Vea **Antes de comenzar la reparación**, página 40. Libere la presión, página 28.
2. Retire los tornillos (207) y las tapas de fluido (221, 227), FIG. 14.

 Examine la biela (216). Si fuera necesario reemplazar estas piezas, desmonte primero la bomba (219), página 42.

AVISO

No deje caer el reductor de engranajes (214) ni el cigüeñal (210) cuando desmonte el alojamiento de impulsión (215). Estas piezas podrían quedar engranadas en la campana del extremo del motor (MB) o sacarse con el alojamiento de impulsión.

3. Desconecte las líneas de entrada y salida de la bomba. Retire los tornillos (220) y saque el alojamiento de impulsión (215) del motor (201) La biela (216) se desenganchará del cigüeñal (210).
4. Examine el cigüeñal (210), el reductor de engranajes (214), las arandelas de empuje (208, 212), y los cojinetes (209, 211, 213).

Instalación

1. Aplique grasa abundantemente a las arandelas (208, 212), los cojinetes (209, 211, 213), el reductor de engranajes (214), el cigüeñal (210), y el interior del alojamiento de impulsión (215). La grasa se suministra con los kits de las piezas de repuesto.



El cigüeñal del lado B (210) incluye el imán del contador de ciclos (224). Cuando vuelva a montarlo, asegúrese de instalar el cigüeñal con el imán en el lado B.

Si reemplaza el cigüeñal, retire el imán (224). Vuelva a instalar el imán en el centro del eje de compensación del nuevo cigüeñal. Coloque el eje en posición de Estacionamiento.

2. Instale los cojinetes de bronce (211, 213) en el alojamiento de impulsión (215), tal como se muestra.
3. Instale cojinetes de bronce (209, 211) y arandelas de acero (208) en el cigüeñal (210). Instale un cojinete de bronce (213) y una arandela de acero (212) en el reductor de engranajes (214).
4. Instale el reductor de engranajes (214) y el cigüeñal (210) en la campana extremo del motor (MB).

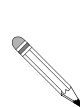

El cigüeñal (210) debe estar en línea con el cigüeñal del otro extremo del motor. Las bombas subirán y bajarán juntas.



Si se desmontara la biela (216) o la bomba (219), vuelva a montar la biela en el alojamiento e instale la bomba, página 42.

5. Introduzca el alojamiento del impulsor (215) en el motor (201). Coloque los tornillos (220).
6. Instale las tapas del alojamiento de impulsión (221 en el lado A, 227 en el lado B) y los tornillos (207). Las bombas deben estar en fase (ambas en la misma posición de la carrera).

Reemplazo del interruptor del contador de ciclos



La tapa del alojamiento de impulsión del lado B (227) incluye el interruptor de recuento de ciclos (223) que está montado en la tapa. Cuando vuelva a montarlo, asegúrese de instalar la tapa con el interruptor en el lado B.

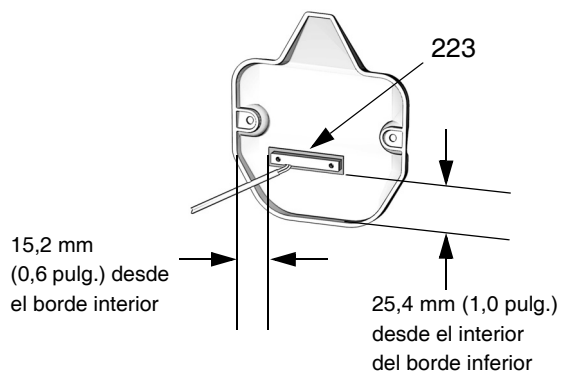

TI7028a

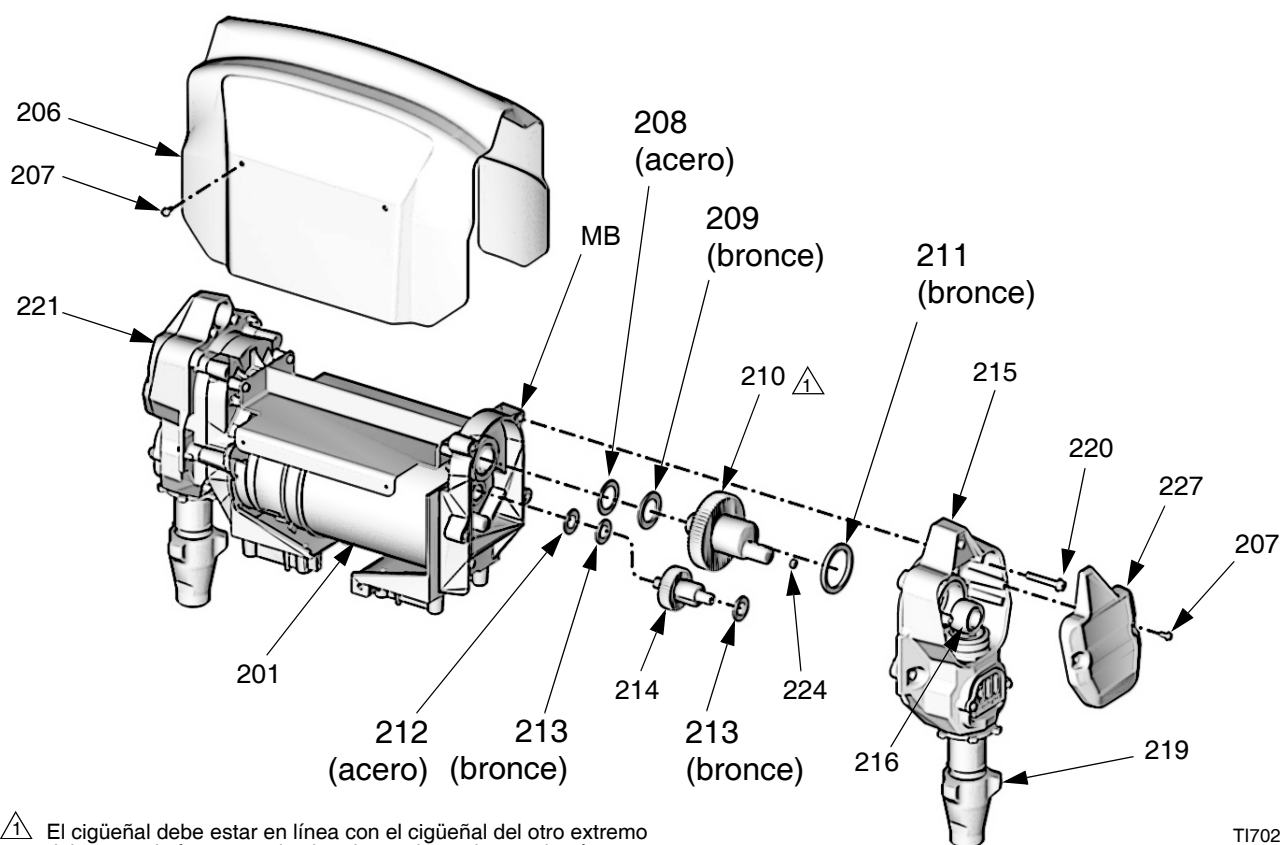

El cigüeñal debe estar en línea con el cigüeñal del otro extremo del motor, de forma que las bombas suban y bajen al unísono.

TI7029a

Fig. 14. Alojamiento de la transmisión

Motor eléctrico

Ensayo del motor

Si el motor no está bloqueado por las bombas, puede probarse utilizando una batería de 9 V. Abra las válvulas de recirculación, desconecte la J4 o J11 de la tarjeta de circuito impreso de control, vea FIG. 12, página 48. Toque los cables de puente desde la batería a las conexiones del motor. El motor debe salir lenta y suavemente.

Desmontaje

 Si se reemplaza un componente con cable eléctrico, retire un tanque de suministro, página 40.



1. Vea **Antes de comenzar la reparación**, página 40. Libere la presión, página 28.
2. Retire los cuatro tornillos (207) y la carcasa protectora (206). Consulte FIG. 14.
3. Retire los conjuntos de alojamiento de impulsión/bomba, vea 50.
4. Desconecte los cables del motor tal como se indica:
 - a. Busque la tarjeta de circuito impreso de control en la parte posterior del módulo de control, vea FIG. 12, página 48.
 - b. Desenchufe el conector de potencia del motor de J4 (unidades de 240 V) o J11 (unidades de 120 V).
 - c. Desenchufe el mazo de cables del interruptor de temperatura del conector J7.
 - d. Desenchufe el cable (37) del ventilador (202). Consulte FIG. 15.

- e. Desenrosque el mazo de cables del interruptor de potencia del motor de la parte inferior del módulo de control y el conducto del cable, para liberar el motor.

AVISO
El motor es pesado. Podría necesitar dos personas para levantarlo.

5. Retire los tornillos que sujetan el motor al soporte. Levante el motor de la unidad.

Instalación

1. Si reemplaza el motor, instale el conjunto del ventilador y el cojinete roscado de montura del ventilador en el nuevo motor.
2. Coloque el motor y el ventilador en la unidad. Enrosque el mazo de cables del interruptor del motor en el módulo de control.
3. Sujete el motor con los tornillos de la parte inferior. No los apriete todavía.
4. Enchufe el conector J7 de 3 patillas en la tarjeta de circuito impreso.
5. Enchufe el mazo de cables del interruptor de potencia del motor al conector J4 (unidades de 240 V) o J11 (unidades de 120 V).
6. Instale los conjuntos de alojamiento del impulsor/bomba, página 50. Vuelva a conectar los conjuntos de entrada en las bombas.
7. Apriete los tornillos de montaje del motor.
8. Devuelva la unidad al servicio.

Escobillas del motor



Reemplace las escobillas desgastadas a menos de 1/2 in (13 mm). Tenga en cuenta que las escobillas de los dos lados del motor se desgastan de forma distinta, por ello ambas deben ser revisadas. Se dispone de un kit de reparación de las escobillas 287735, el kit incluye la hoja de instrucciones 406582.

El conmutador del motor debe ser suave. Si no fuera así, modifique la superficie del conmutador o reemplace el motor.



1. Vea **Antes de comenzar la reparación**, página 40. Libere la presión, página 28.
2. Consulte la hoja de instrucciones 406582, incluida con el kit de reparación de escobillas 287735. Retire las escobillas antiguas e instale las nuevas suministradas con el kit.

Ventilador

1. Desconecte el cable del ventilador (37) del ventilador (202). Con el motor encendido, pruebe el conector del cable para la tensión de línea (120 V o 240 V).
2. *Si la tensión es correcta*, el ventilador está defectuoso. Retire los tornillos que sujetan el ventilador a la carcasa (206). Instale un nuevo ventilador siguiendo el orden inverso.
3. *Si la tensión no es correcta*, inspeccione la conexión del cable del ventilador en J9 de la tarjeta de circuito impreso de control; vea FIG. 12, página 48.

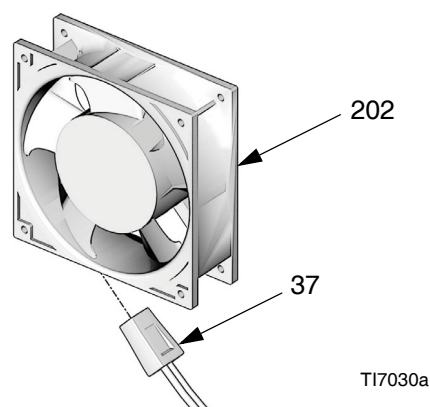

T17030a

FIG. 15. Ventilador

Piezas

Ref. pieza AP9570 o CS9570, 120 V, 15 A, sistema con calentador

Ref. pieza AP9571 o CS9571, 120 V, 15 A, sistema con calentador

Ref. pieza AP9572 o CS9572, 120 V, 15 A, sistema con calentador

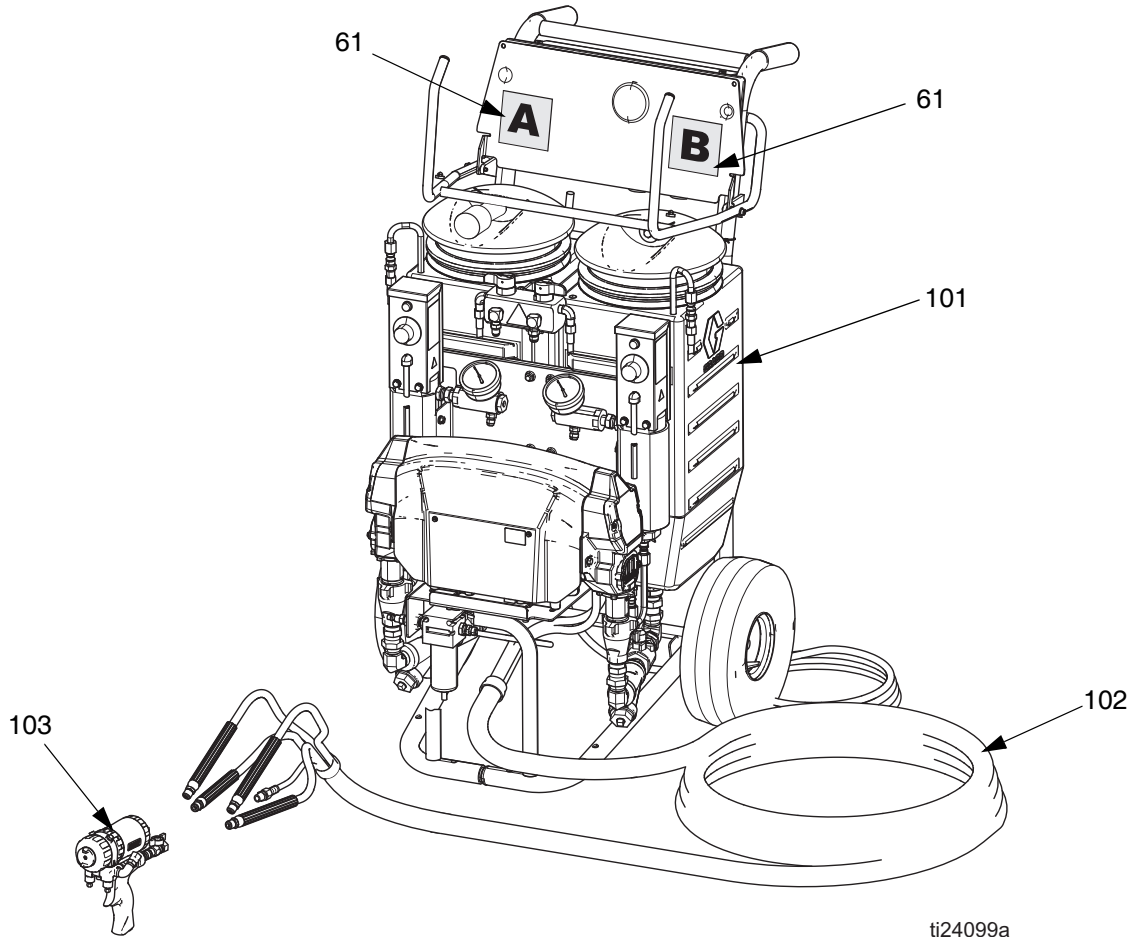

ti24099a

Dosificador	Descripción	101	102	103
AP9570	120 V, 15 A, sistema con calentador	249570 ver página 61	249499 ver página 66	249810 ver 309550
CS9570				CS22WD ver 312666
AP9571	240 V, 10 A, sistema con calentador	249571 ver página 61	249499 ver página 66	249810 ver 309550
CS9571				CS22WD ver 312666
AP9572	240 V, 20 A, sistema con calentador	249572 ver página 61	249499 ver página 66	249810 ver 309550
CS9572				CS22WD ver 312666

Ref. pieza 249806, 120 V, 15 A, sistema sin calentador, MD2

Ref. pieza 249808, 240 V, 10 A, sistema con calentador, MD2

Ref. pieza 24R984, 120 V, 15 A, sistema sin calentador, 2K, dispensación

Ref. pieza 24R985, 240 V, 10 A, paquete sin calentador, 2K, dispensación

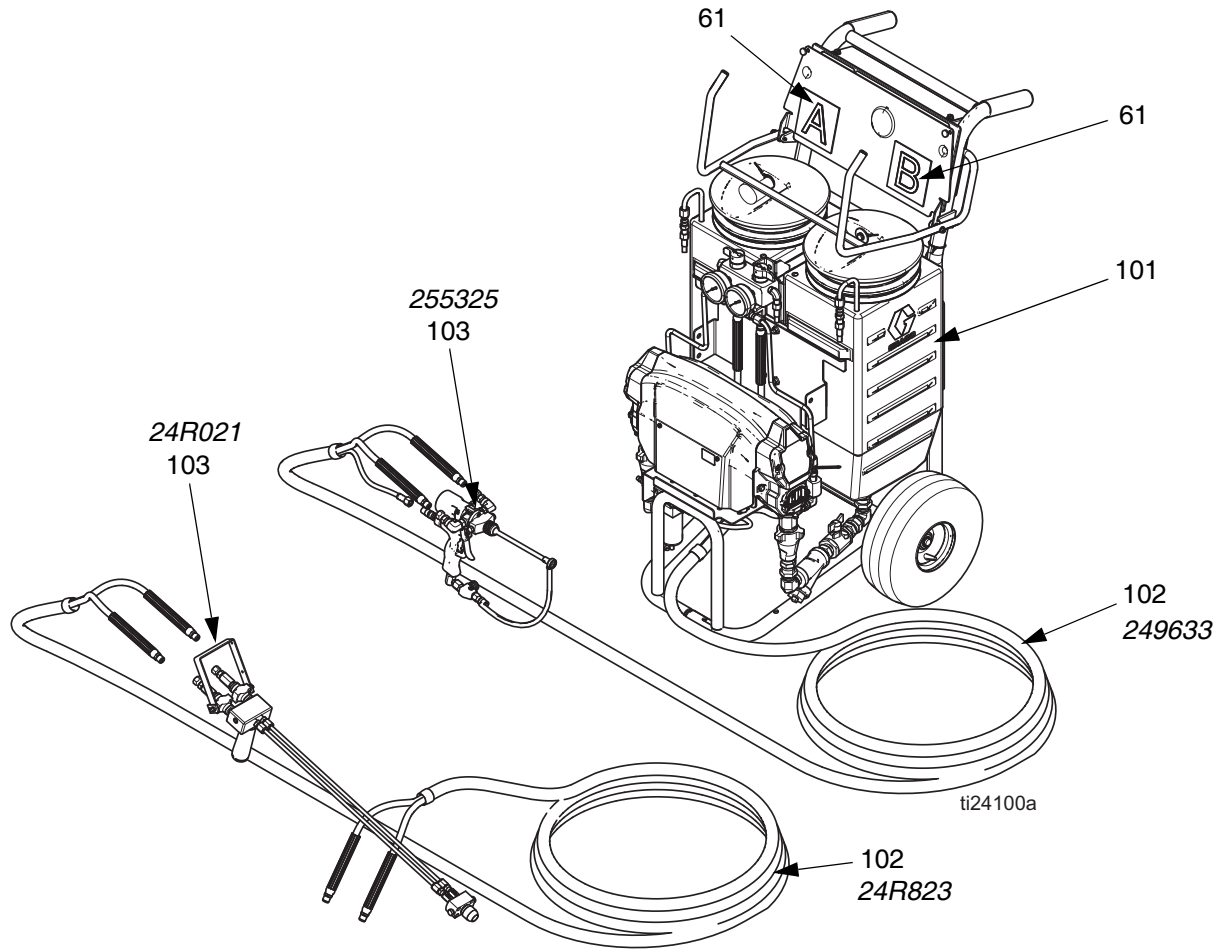

Ref.	Pieza	Descripción	Cantidad			
			249806	249808	24R984	24R985
101	249576	DOSIFICADOR, sistema sin calentador, 120 V, 15 A; vea la página 64; sólo 249806	1		1	
	249577	DOSIFICADOR, sistema con calentador, 240 V, 10 A; vea la página 64; sólo 249808		1		1
102	249633	TRAMO DE MANGUERA, sin aislar; vea la página 66	1	1		
	24R823	TRAMO DE MANGUERA; vea la página 66			1	1
103	255325	PISTOLA, pulverización en frío MD2; vea 312185 y 3A2910	1	1		
	24R021	VÁLVULA, dispensación, 2K			1	1

Piezas

Ref. pieza 25C350, 240 V, 20 A, sistema original

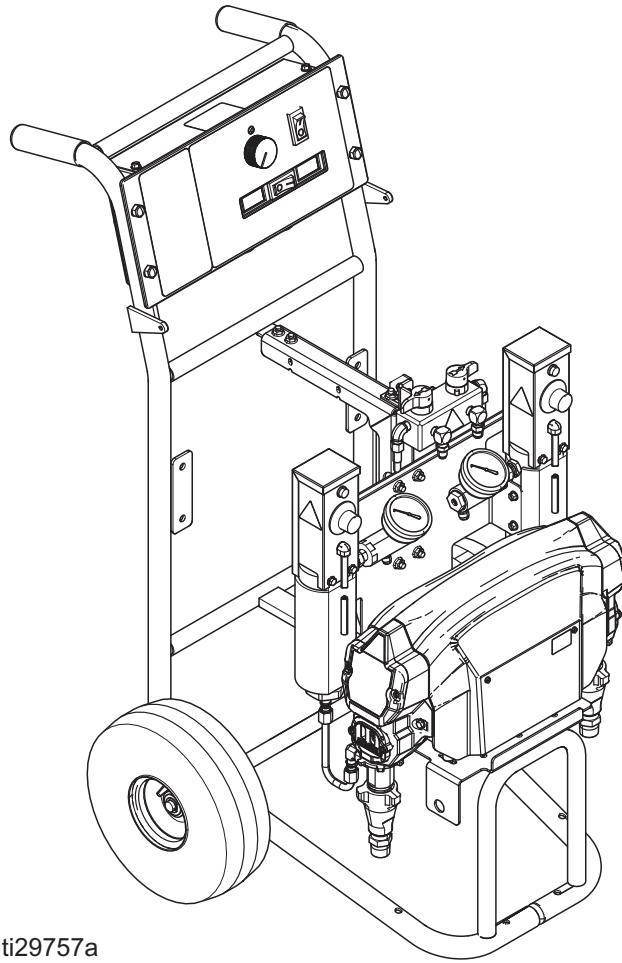

ti29757a

Ref. pieza 249570, 120 V, 15 A, dosificador con calentador
Ref. pieza 249571, 240 V, 10 A, dosificador con calentador
Ref. pieza 249572, 240 V, 20 A, dosificador con calentador

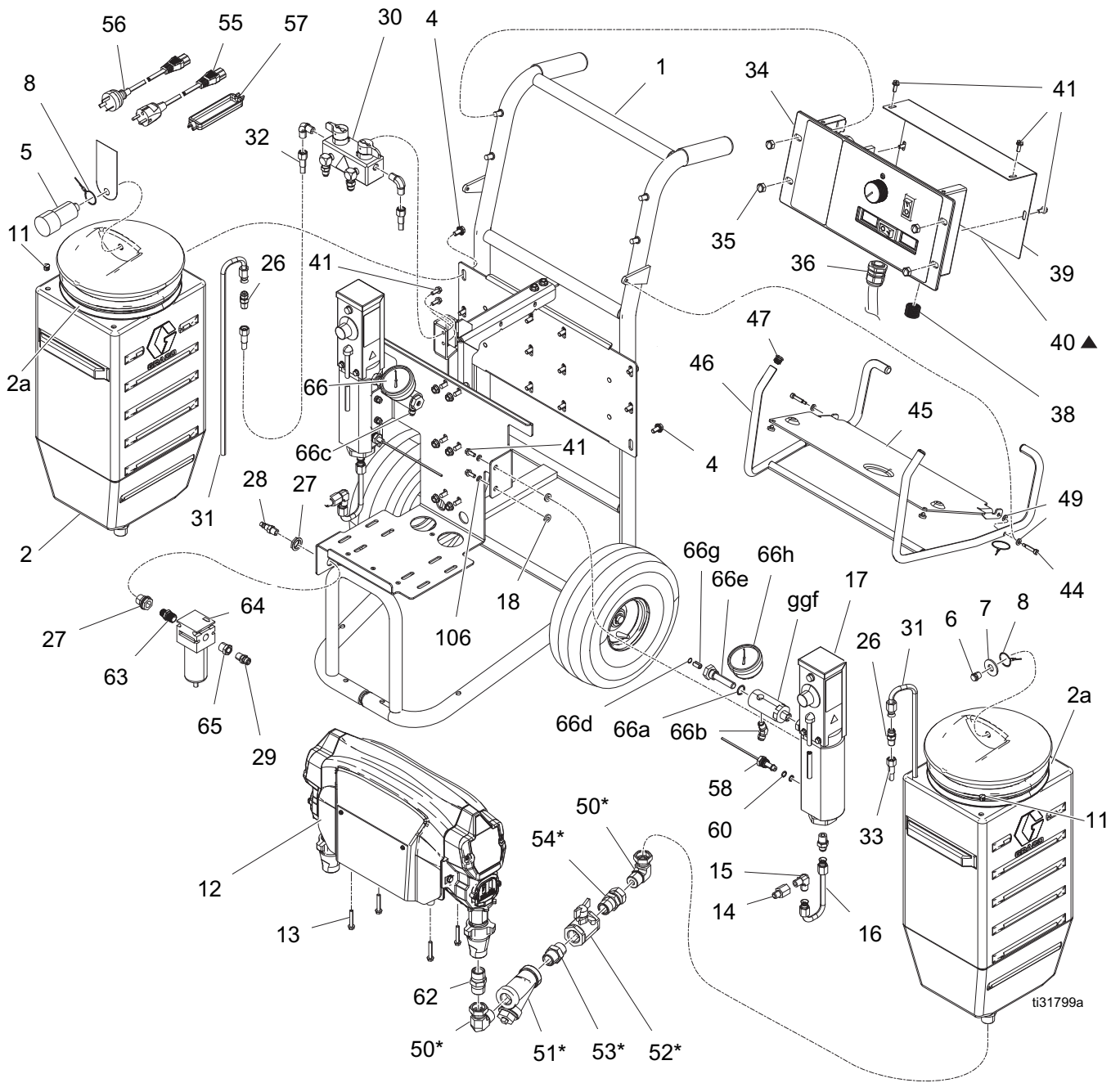

ti31799a

Dosificadores con calentador

Ref.	Pieza	Descripción	Cant.	Ref.	Pieza	Descripción	Cant.
1	24R382	CARRO; vea la página 70	1	34	24L004	VISUALIZACIÓN, con calentador, 120 V; Modelo 249570; vea la página 67	1
2	24L000	TANQUE, con tapa y racor de salida; LDPE; incluye ítem 2a	2				
2a	15F895	JUNTA TÓRICA, tapa, tanque	1		24L005	VISUALIZACIÓN, con calentador, 240 V; Modelos 249571 y 249572; vea la página 67	1
4	111800	TORNILLO, cabezal, hex hd; 5/16-18 x 5/8 pulg. (16 mm)	12				
5	24K984	SECADOR, desecante	1	35	117623	TUERCA, cabeza; 3/8-16	4
6	24K976	AMORTIGUADOR, vent	1	36	24K995	CORDÓN, 120 V; Modelo 249570	2
7	101044	ARANDELA, hex.; 13 mm (1/2 pulg.)	1		24K997	CORDÓN, 240 V; Modelo 249571	2
8	119973	CORDÓN, 14 pulg. (356 mm); acero inoxidable	2		24K996	CORDÓN, 240 V; Modelo 249572	1
11	119993	TAPÓN	2				
12	287655	DOSIFICADOR, sólo, 120 V; Modelo 249570; vea la página 66	1	37	15G458	CABLE, ventilador; vea la página 66	1
	287656	DOSIFICADOR, sólo, 240 V; Modelos 249571 y 249572; vea la página 63	1	38		CONDUCTO, flexible, no metálico	1
13	117493	TORNILLO, máquina, arandela cab. hex; 1/4-20 x 1-1/2 pulg. (38 mm)	4	39	15G385	CUBIERTA, acceso, visualización	1
14	116393	ADAPTADOR; 1/4 npt (m x f)	2	40▲	15G280	ETIQUETA, advertencia	1
15	556765	CODO; 1/4 npt (m) x 3/8 JIC	2	41	108296	TORNILLO, máquina, arandela cab. hex; 1/4-20 x 5/8 pulg. (16 mm)	10
16	24K998	TUBO, fluido	2	43	217374	LUBRICANTE, bomba ISO; no representado	1
17	24L007	CALENTADOR, fluido, 120 V; Modelo 249570; incluye ítems 58 y 60; vea 311210	2	44		PERNO; 10-24 x 1 pulg. (25 mm)	2
	24L008	CALENTADOR, fluido, 240 V; Modelos 249571 y 249572; incluye ítems 58 y 60; vea 311210	2	45	15G119	PROTECTOR, salpicaduras	1
18	167002	AISLANTE, calor	4	46	15G461	SOPORTE, manguera	1
26	116704	ADAPTER, lado B; 3/8 JIC x 1/4 npt (m)	2	47		TAPÓN	4
27	104641	PLAFÓN	1	48	109510	CORREA, amortiguación; 635 mm (25 pulg.)	2
28	169970	CONECTOR, línea de aire; 1/4 npt (m)	1	49		ARANDELA, plana; 1/4 pulg.; nylon	4
29	162453	MANGUITO; 1/4 npt x 1/4 npsm	1	50*	160327	CODO, giratorio; 3/4 npt (m) x 3/4 npsm (f)	2
30	24L009	MANGUITO, recirculación, con válvulas; vea la página 69	1	51*	101078	SEPARADOR EN Y; incluye ítem 51a	2
31	15V421	TUBO, recirculación; DE 3/8 (10 mm); acero inoxidable	2	51a	26A349	KIT de filtro de repuesto (paquete de 2)	1
32	249629	MANGUERA, componente A (ISO); DI 1/4 pulg. (6 mm); manguera termoplástica con protector de humedad; 1/4 npsm (f) x 48 pulg. (1219 mm)	1		26A350	KIT de filtro de repuesto (paquete de 10)	1
33	249630	MANGUERA, componente B (RES); DI 1/4 pulg. (6 mm); manguera termoplástica; 1/4 npsm(f) x 48 pulg. (1219 mm)	1	52*	119882	VÁLVULA, bola; 3/4 npt (fbc), asa en T	2
				53*	C20487	RACOR, 3/4 npt	2
				54*	157785	UNIÓN, racor giratorio; 3/4 npt(m) x 3/4 npsm(f)	2
				55	242001	ADAPTADOR, cable; Europa; sólo modelo 249571	2

Ref.	Pieza	Descripción	Cant.	Ref.	Pieza	Descripción	Cant.
56	242005	ADAPTADOR, cable; Australia; sólo modelo 249571	2	66	24E555	KIT, sensor de temperatura	2
57	195551	RETÉN, tapón, adaptador; sólo modelo 249571	2	66a‡	121063	JUNTA TÓRICA, fluoroelastómero	1
58	24K999	TRANSDUCTOR, presión; incluido con ítem 17	2	66b‡	123787	PIEZA DE CONEXIÓN, codo, 45°; 3/8 jic x 1/4-18 npt	1
60	111457	JUNTA TÓRICA; ptfе; incluido con ítem 17	2	66c‡	123788	PIEZA DE CONEXIÓN, codo, 45°; 5/16 jic x 1/4-18 npt	1
61	15G476	ETIQUETA, componentes A y B; vea la página 55	2	66d‡	555561	ANILLO, retención, 3/8	1
62	119992	MANGUITO, entrada de la bomba; 3/4 npt	2	66e‡	16C785	ALOJAMIENTO, pozo termométrico	1
63	157350	MANGUITO; 1/4 npt x 3/8 npt	1	66f‡	16C786	COLECTOR, fluido	1
64	24K977	FILTRO DE AIRE/SEPARADOR, con drenaje automático de 3/8 npt; incluye ítem 2a	1	66g‡	16C787	ESPACIADOR, sensor	1
64a	114228	. ELEMENTO, 5 micrones; polipropileno; no representado	1	66h‡	113641	MANÓMETRO, presión, fluido; acero inoxidable	1
65	100176	CASQUILLO, 3/8 npt(m) x 1/4 npt(f)	1	106	100016	ARANDELA, seguridad	4

* *Incluido en el kit de entrada de la bomba 287718 (un lado).*

‡ *El kit 24E555 incluye adaptadores de lado "A" y "B". Instale las piezas de conexión necesarias.*

▲ *Se dispone de etiquetas de Peligro y Advertencia sin coste alguno.*

Ref. pieza 25C350, 240 V, 20 A, dosificador original

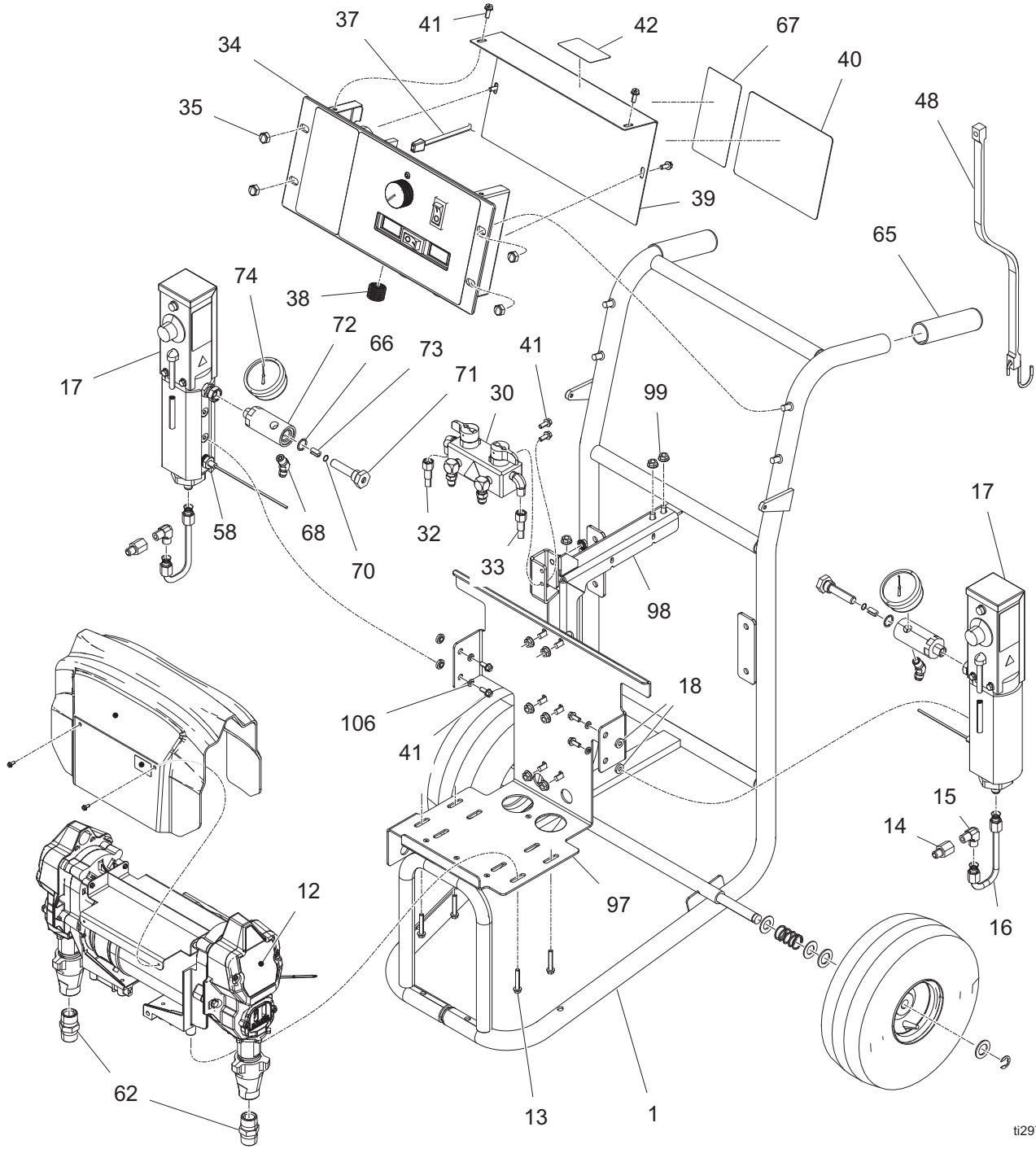

ti29758c

Dosificador original

Ref.	Pieza	Descripción	Cant.	Ref.	Pieza	Descripción	Cant.
1	24R382	CARROL, pintado, E-10, vea la página 70	1	67	15G719	ETIQUETA, códigos de estado, E -10	1
12	287656	DOSIFICADOR, 240V, E10, vea la página 58	1	68	123787	PIEZA DE CONEXIÓN, codo, 45°; 3/8 jic x 1/4-18 npt	2
13	117493	TORNILLO, máquina, cabeza arandela hex.	4	70	555561	ANILLO, retención, 3/8	1
14	116393	RACOR, recto, 1/4 npt	2	71	16C785	ALOJAMIENTO, pozo termométrico	1
15	556765	ACCESORIO, codo, 3/8 t x 1/4 mp	2	72	16C786	COLECTOR, fluido	1
16	24K998	TUBO, entrada, fluido	2	73	16C787	ESPACIADOR, sensor	1
17	24L008	CALENTADOR, fluido, 240V, E10 (consulte el manual 311210)	2	74	113643	INDICADOR, presión, fluido, acero inoxidable	1
18	167002	AISLANTE, calor	4	77	15W625	ETIQUETA, cable	1
19	121063	JUNTA TÓRICA, 908 FKM	2	82	555561	ANILLO, retención, int. básico -37	2
20	16C786	COLECTOR, fluido	2	106	100016	ARANDELA, seguridad	4
21	16C785	CARCASA, termosensor	2	▲ Pueden solicitarse etiquetas, identificadores y tarjetas de peligro y advertencia de repuesto sin cargo alguno.			
22	16C787	ESPACIADOR, sensor	2				
23	123787	RACOR, codo, 45°, 3/8 jic x 1/4 npt	1				
24	113641	INDICADOR, presión, fluido, acero inoxidable	2				
25	123788	RACOR, codo, 45°, 5/16 jic x 1/4 npt	1				
30	287712	COLECTOR, recirc, con válvulas	1				
32	249629	MANGUERA, acoplada, 1/4 pulg. x 111,8 cm (48 pulg.), protección contra humedad	1				
33	249630	MANGUERA, acoplada, 1/4 pulg. x 111,8 cm (48 pulg.), resina	1				
34	24L005	PANTALLA, E-10, calentada 240V	1				
35	117623	TUERCA, de cabeza (3/8-16)	4				
36	24K997	CABLE, 240 V -20A	1				
37	15G458	CABLE, ventilador, 46 pulg. con conexión de la placa/enchufe, vea la página 58	1				
38	114601	CONDUCTO, flexible, no metálico	1				
39	15G385	CUBIERTA, acceso, pantalla, E10, pintada	1				
40▲	15G280	ETIQUETA, seguridad, advertencia, varios	1				
41	108296	TORNILLO, máquina, cabeza arandela hex.	10				
43	217374	LUBRICANTE, bomba ISO	1				
48	109510	CORREA, caucho	2				
58	24K999	TRANSDUCTOR, presión	2				
66	121063	JUNTA TÓRICA, Fluorelastómero	1				

Ref. pieza 287655, 120 V, sólo el dosificador

Ref. pieza 287656, 240 V, sólo el dosificador

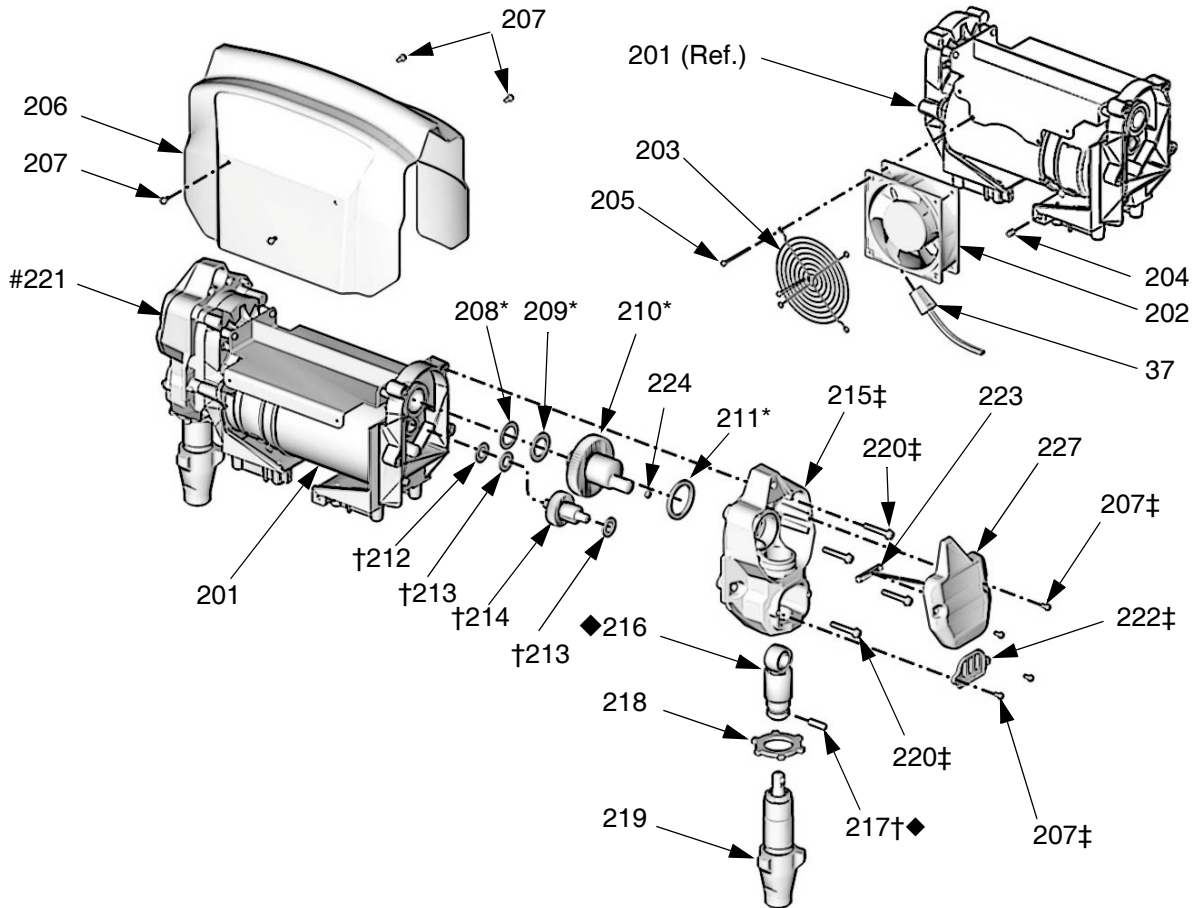

TI6978a

Ref. Pieza	Descripción	Cant.	Ref. Pieza	Descripción	Cant.
201	24E355 MOTOR, eléctrico; 120 V	1	218	195150 TUERCA, atasco, bomba	2
	24E356 MOTOR, eléctrico; 240 V		219	24L006 BOMBA, desplazamiento;	2
202	24K985 VENTILADOR, refrigeración; 120 V	1		consulte 311076	
	24K986 VENTILADOR, refrigeración; 240 V	1	220‡	117493 TORNILLO, máquina, arandela	8
203	115836 PROTECCIÓN, dedo	1		cab. hex; 1/4-20 x 1-1/2 pulg.	
204	REMACHE, ciego;	1		(38 mm)	
	mango 5/32 x 3/8		221‡	15B254 COBERTURA, alojamiento	1
205	TORNILLO, máquina, tuerca	3		de impulsión, lado A	
	almenada; 8-32 x 2 pulg. (51 mm)		222‡	15B589 CUBIERTA, varilla de la bomba	2
206	24L003 BLINDAJE, dosificador	1	223	117770 INTERRUPTOR, láminas con	1
207‡	115492 TORNILLO, máquina, arandela	12		cable	
	cab. hex; 8-32 x 3/8 pulg. (10		224	24K982 IMÁN	1
	mm)		227	249854 CUBIERTA, alojamiento de	1
208*	116074 ARANDELA, empuje; acero	2		impulsión, lado B, incluye	
209*	107434 COJINETE, empuje; bronce	2		artículos 223 y 228	
210*	248231 KIT DE CIGÜENAL	2	228	115711 CINTA, montaje, interruptor	1
211*	180131 COJINETE, empuje; bronce	2		de lámina; no representado	
212†	116073 ARANDELA, empuje; acero	2			
213†	116079 COJINETE, empuje; bronce	4			
214†	287057 KIT REDUCTOR DE	2			
	ENGRANAJES				
215‡	287055 KIT DE ALOJAMIENTO	2			
	DE IMPULSIÓN				
216♦	287053 JUEGO DE LA VARILLA	2			
	DE CONEXIÓN				
217♦	196762 CLAVIJA, recta	2			

* Incluido en el kit del cigüeñal 248231.

† Incluido en el kit de reducción de engranajes 287057.

‡ Incluido en el kit del alojamiento de impulsión 287055.

♦ Incluido en los kits de biela 287053.

Ref. pieza 249576, 120 V, dosificador sin calentador
 Ref. pieza 249577, 240 V, dosificador sin calentador

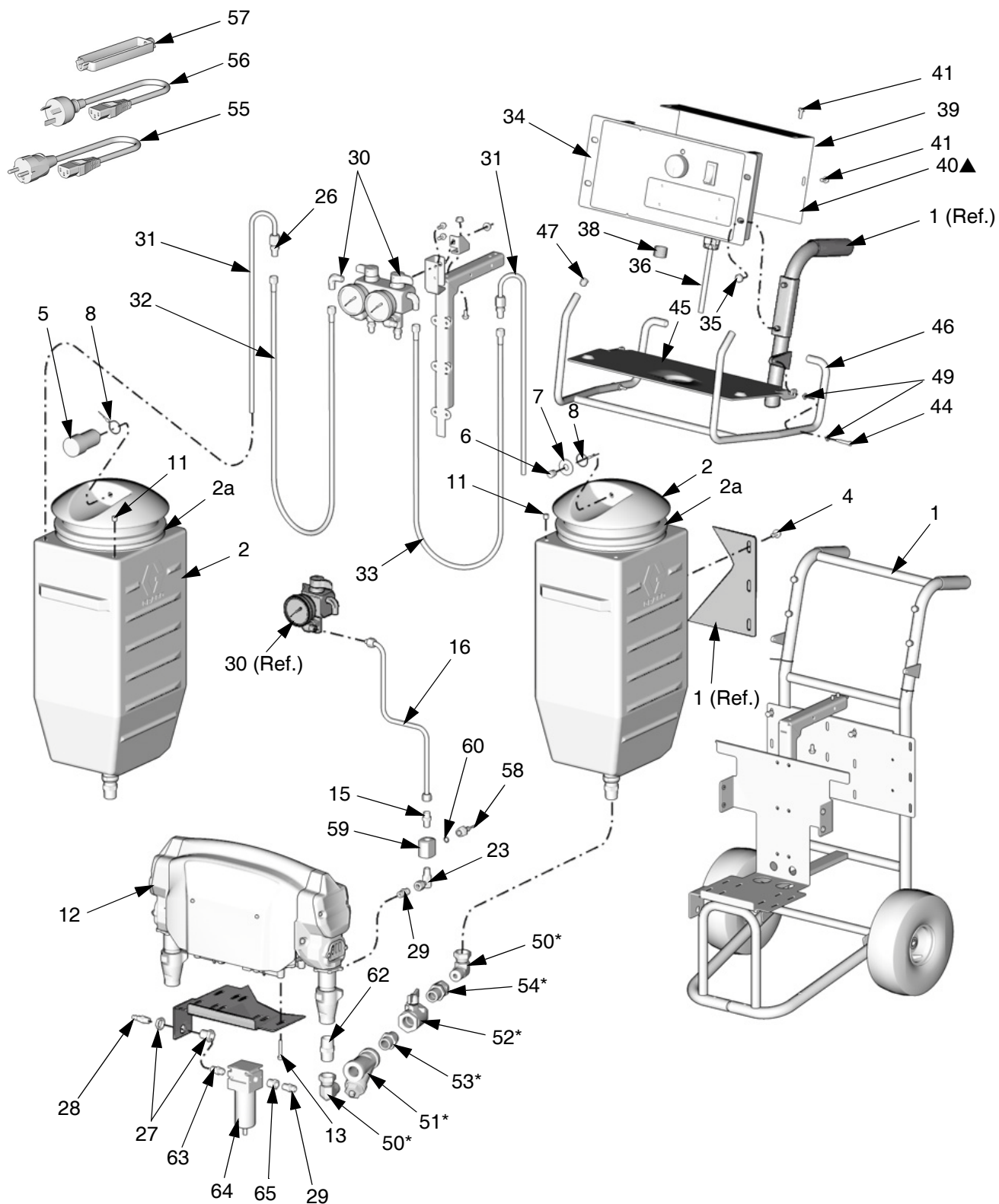

Dosificadores sin calentador

Ref. Pieza	Descripción	Cant.	Ref. Pieza	Descripción	Cant.
1	24R382 CARRO; vea la página 70	1	40▲ 15G280	ETIQUETA, advertencia	1
2	24L000 TANQUE, con tapa y racor de salida; LDPE; incluye ítem 2a	2	41 108296	TORNILLO, máquina, arandela cab. hex; 1/4-20 x 5/8 pulg. (16 mm)	6
2a	15F895 JUNTA TÓRICA, tapa, tanque	1	43 217374	LUBRICANTE, bomba ISO; no representado	1
4	111800 TORNILLO, cabezal, hex hd; 5/16-18 x 5/8 pulg. (16 mm)	12	44	PERNO; 10-24 x 1 pulg. (25 mm)	2
5	24K984 SECADOR, desecante	1	45 15G119	PROTECTOR, salpicaduras	1
6	24K976 AMORTIGUADOR, vent	1	46 15G461	SOPORTE, manguera	1
7	101044 ARANDELA, hex.; 13 mm (1/2 pulg.)	1	47	TAPÓN	4
8	119973 CORDÓN, 14 pulg. (356 mm); acero inoxidable	2	48 109510	CORREA, amortiguación; 635 mm (25 pulg.)	2
11	119993 TAPÓN	2	49	ARANDELA, plana; 1/4 pulg.; nylon	4
12	287655 DOSIFICADOR, sólo, 120 V; Modelo 249576; vea la página 66	1	50* 160327	CODO, giratorio; 3/4 npt (m) x 3/4 npsm (f)	2
	287656 DOSIFICADOR, sólo, 240 V; Modelo 249577; vea la página 63	1	51* 101078	SEPARADOR EN Y; incluye ítem 51a	2
13	117493 TORNILLO, máquina, arandela cab. hex; 1/4-20 x 1-1/2 pulg. (38 mm)	4	51a 26A349	KIT de filtro de repuesto (paquete de 2)	1
15	116702 UNION; 1/4 npt (m) x 3/8 JIC	2	26A350	KIT de filtro de repuesto (paquete de 10)	1
16	15V420 TUBO, fluido	2	52* 119882	VALVULA, bola; 3/4 npt (fbc), asa en T	2
23	126960 CODO, giratorio; 1/4 npt (m) x 1/4 npsm (f)	2	53* C20487	RACOR, 3/4 npt	2
25	119998 ADAPTADOR, lado A; 1/2 JIC x 1/4 npt (m)	1	54* 157785	UNIÓN, racor giratorio; 3/4 npt(m) x 3/4 npsm(f)	2
26	116704 ADAPTER, lado B; 3/8 JIC x 1/4 npt (m)	3	55 242001	ADAPTADOR, cable; Europa; sólo modelo 249577	1
27	104641 PLAFÓN	1	56 242005	ADAPTADOR, cable; Australia; sólo modelo 249577	1
28	169970 CONECTOR, línea de aire; 1/4 npt (m)	1	57 195551	RETÉN, tapón, adaptador; sólo modelo 249577	1
29	C20479 MANGUITO; 1/4 npt x 1/4 npsm	3	58 24K999	TRANSDUCTOR, presión	2
30	287755 MANGUITO, recirculación, con válvulas; vea la página 69	1	59 15G292	COLECTOR, transductor de presión	2
31	15V421 TUBO, recirculación; DE 3/8 (10 mm); acero inoxidable	2	60 111457	JUNTA TÓRICA; PTFE	2
32	249629 MANGUERA, componente A (ISO); DI 1/4 pulg. (6 mm); manguera termoplástica con protector de humedad; 1/4 npsm (f) x 48 pulg. (1219 mm)	1	61 15G476	ETIQUETA, componentes A y B; vea la página 56	2
33	249630 MANGUERA, componente B (RES); DI 1/4 pulg. (6 mm); manguera termoplástica; 1/4 npsm(f) x 48 pulg. (1219 mm)	1	62 119992	RACOR, 3/4 npt	2
34	249537 VISUALIZACIÓN, sin calentador, 120 V; Modelo 249576; vea la página 68	1	63 157350	MANGUITO; 1/4 npt x 3/8 npt	1
	249538 VISUALIZACIÓN, sin calentador, 240 V; Modelo 249577; vea la página 68	1	64 24K977	FILTRO DE AIRE/SEPARADOR, con drenaje automático de 3/8 npt; incluye ítem 2a	1
35	117623 TUERCA, cabeza; 3/8-16	4	64a 15D909	ELEMENTO, 5 micrones; polipropileno; no representado	1
36	24K995 CORDÓN, 120 V; Modelo 249576	1	65 100176	CASQUILLO, 3/8 npt(m) x 1/4 npt(f)	1
36	24K997 CORDÓN, 240 V; Modelo 249577	1			
37	15G458 CABLE, ventilador; vea la página 66	1			
38	CONDUCTO, flexible, no metálico	1			
39	15G385 CUBIERTA, acceso, visualización	1			

* Incluido en el kit de entrada de la bomba 287718 (un lado).

▲ Se dispone de etiquetas de Peligro y Advertencia sin coste alguno.

Ref. pieza 249499, tramo de manguera aislada con líneas de recirculación

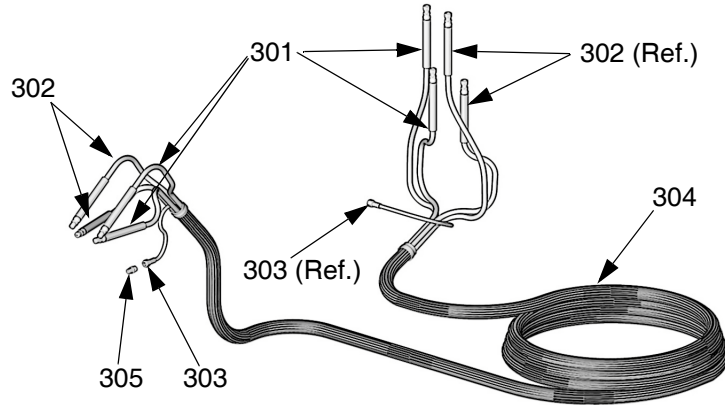

TI6991a

Ref.	Pieza	Descripción	Cant.	Ref.	Pieza	Descripción	Cant.
301	249508	MANGUERA, fluido (componente A), protector de humedad; DI 1/4 pulg. (6 mm); conexiones JIC n.º5 (mxf); 35 pies (10,7 m)	2	303	15G342	MANGUERA, aire; DI 1/4 pulg. (6 mm); 1/4 npsm (fbe); 35 pies (10,7 m)	1
302	249509	MANGUERA, fluido (componente B), DI 1/4 pulg. (6 mm); conexiones JIC n.º 6 (mxf); 35 pies (10,7 m)	2	304	compra local	TUBO, espuma, aislado; DI 1-3/8 pulg. (35 mm); 31 pies (9,5 m)	1
				305	156971	MANGUITO; 1/4 npt; para conectar la línea de aire al otro tramo de manguera	1

Ref. pieza 249633, tramo de manguera sin aislar sin líneas de recirculación

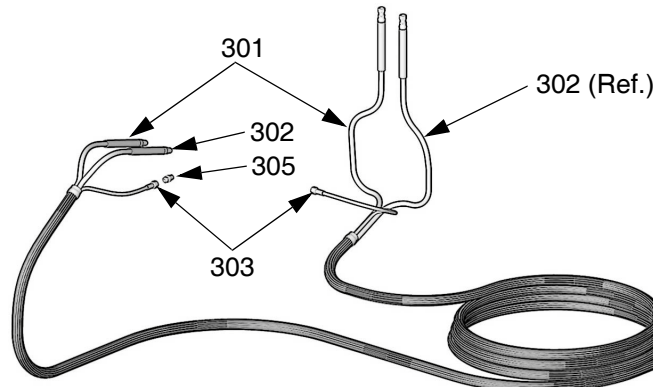

TI6992a

Ref.	Pieza	Descripción	Cant.	Ref.	Pieza	Descripción	Cant.
301	249508	MANGUERA, fluido (componente A), protector de humedad; DI 1/4 pulg. (6 mm); conexiones JIC n.º5 (mxf); 35 pies (10,7 m)	1	303	15G342	MANGUERA, aire; DI 1/4 pulg. (6 mm); 1/4 npsm (fbe); 35 pies (10,7 m)	1
302	249509	MANGUERA, fluido (componente B), DI 1/4 pulg. (6 mm); conexiones JIC n.º 6 (mxf); 35 pies (10,7 m)	1	305	156971	MANGUITO; 1/4 npt; para conectar la línea de aire al otro tramo de manguera	1

Ref. pieza 24R823, 6 mm (1/4 pulg.) D.I. x 10,7 m (35 ft) Tramo de manguera sin aislar, sin líneas de recirculación y manguera de aire

Ref.	Pieza	Descripción	Cant.
301	249508	MANGUERA, fluidos (componente A); 6 mm (1/4 pulg.) D.I., 10,7 m (35 ft), 1/2-20 UNF, protección contra humedad, disipativa estática	1
302	249509	MANGUERA, fluidos (componente B); 6 mm (1/4 pulg.) D.I., 10,7 m (35 ft), 9/16-18 UNF, protección contra humedad, disipativa estática	1

Ref. pieza 24L004, 120 V, visualización con calentador
 Ref. pieza 24L005, 240 V, visualización con calentador

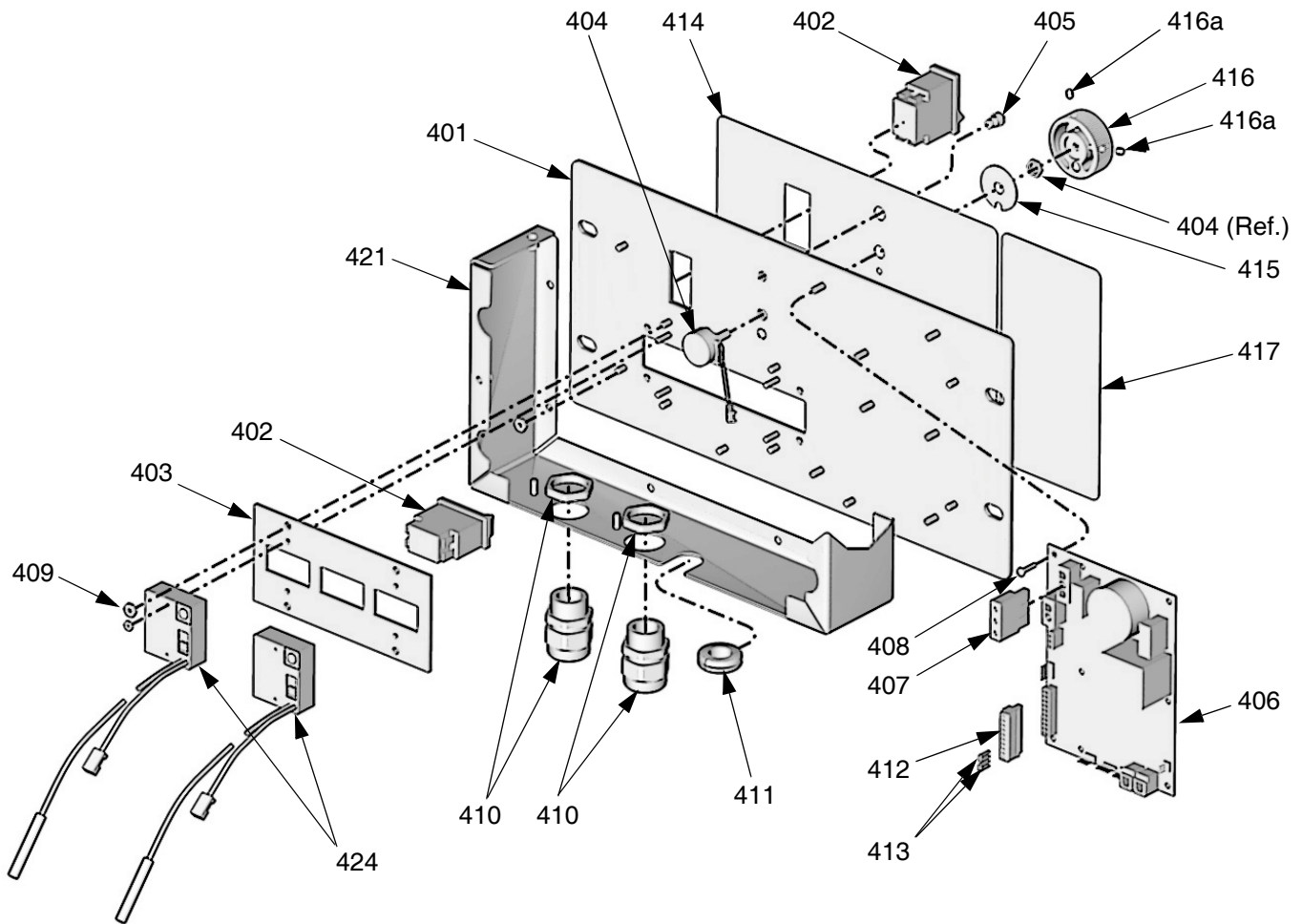

TI6979a

Ref.	Pieza	Descripción	Cant.	Ref.	Pieza	Descripción	Cant.
401	15F984	PLACA	1	412	116773	CONECTOR, enchufe	1
402	24K983	INTERRUPTOR, potencia del motor o del calentador, con disyuntor	2	413	15C866	CABLE, acoplamiento	2
403	15G386	PLACA, visualización, temperatura	1	414	15G279	ETIQUETA, visualización	1
404	24L002	POTENCIÓMETRO	1	415	15G053	PLACA, trinquete	1
405	119930	INDICADOR, estado, LED	1	416	24L001	MANDO, función; incluye ítem 416a	1
406	24G886	CIRCUITO, control; sólo unidades de 120 V	1	416a	101118	TORNILLO, fijación; 10 x 1/4 pulg. (6 mm)	2
	24G887	CIRCUITO, control; sólo unidades de 240 V	1	417	15G454	ETIQUETA, puesta en marcha, con calefacción	1
407	15G230	CABLE, mazo	1	421	15G384	CARCASA	1
408	107156	TORNILLO, de máquina, cabeza troncocónica	7	424	24K981	VISUALIZACIÓN, temperatura, con sensor	2
409	113505	TUERCA, keps, cabeza hex.	10	425		TERMINAL DUAL; no representado	2
410	119898	PLAFÓN, cable	2				
411	101765	OJAL	1				

Ref. pieza 249537, 120 V, visualización con calentador

Ref. pieza 249538, 240 V, visualización con calentador

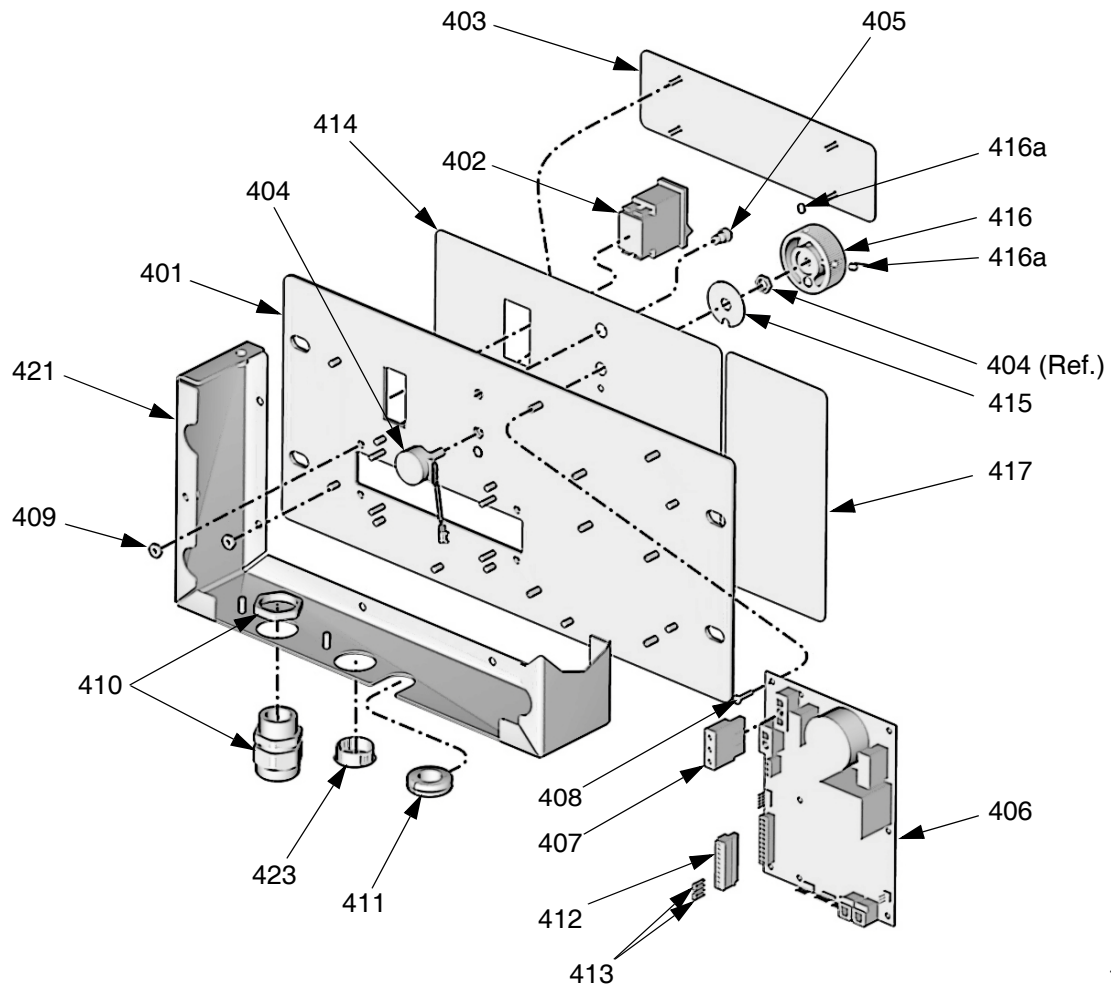

T16983a

Ref.	Pieza	Descripción	Cant.	Ref.	Pieza	Descripción	Cant.
401	15F984	PLACA	1	414	15G279	ETIQUETA, visualización	1
402	24K983	INTERRUPTOR, potencia del motor, con disyuntor	1	415	15G053	PLACA, trinquete	1
403	15G408	TAPA, pantalla	1	416	24L001	MANDO, función; incluye ítem 416a	1
404	24L002	POTENCIÓMETRO	1	416a	101118	TORNILLO, fijación; 10 x 1/4 pulg. (6 mm)	2
405	119930	INDICADOR, estado, LED	1	417	15G281	ETIQUETA, puesta en marcha, con calefacción	1
406	24G886	CIRCUITO, control; sólo unidades de 120 V	1	421	15G384	CARCASA	1
	24G887	CIRCUITO, control; sólo unidades de 240 V	1	423		TAPÓN	1
407	15G230	CABLE, mazo	1				
408	107156	TORNILLO, de máquina, cabeza troncocónica	7				
409	113505	TUERCA, keps, cabeza hex.	10				
410	119897	PLAFÓN, cable	1				
411	101765	OJAL	1				
412	116773	CONECTOR, enchufe	1				
413		CABLE, acoplamiento	2				

Ref. pieza 24L009 colector de recirculación, modelos con calentador

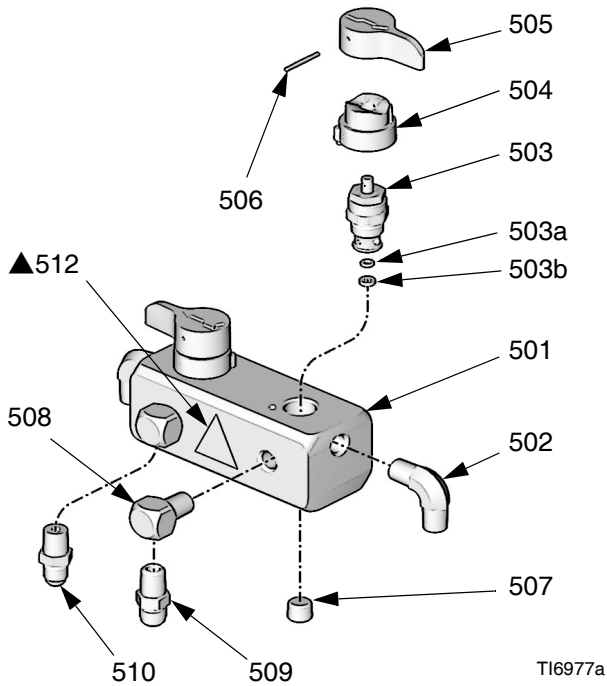

T16977a

Ref. Pieza	Descripción	Cant.
501	24K993 COLECTOR, recirculación	1
502	111763 CODO; 1/4 npt (mbe)	2
503	239914 VÁLVULA, recirc/pulverización; incluye ítems 503a, 503b	2
503a	15E022 . ASIENTO	1
503b	111699 . JUNTA	1
504	224807 BASE, válvula	2
505	187625 MANIJA, válvula, drenaje	2
506	111600 PASADOR, ranurado	2
507	100721 CONEXIÓN, tubería; 1/4 npt(m)	2
508	100840 CODO, calle; 1/4 npt (m) x 1/4 npsm (f)	2
509	116704 ADAPTADOR; 3/8 JIC x 1/4 npt (m)	1
510	119998 ADAPTADOR; 5/16 JIC x 1/4 npt (m)	1
512▲	189285 ETIQUETA, advertencia	1

▲ Pueden solicitarse etiquetas, identificadores y tarjetas de peligro y advertencia de repuesto sin cargo alguno.

Ref. pieza 287755, colector de recirculación, modelos sin calentador

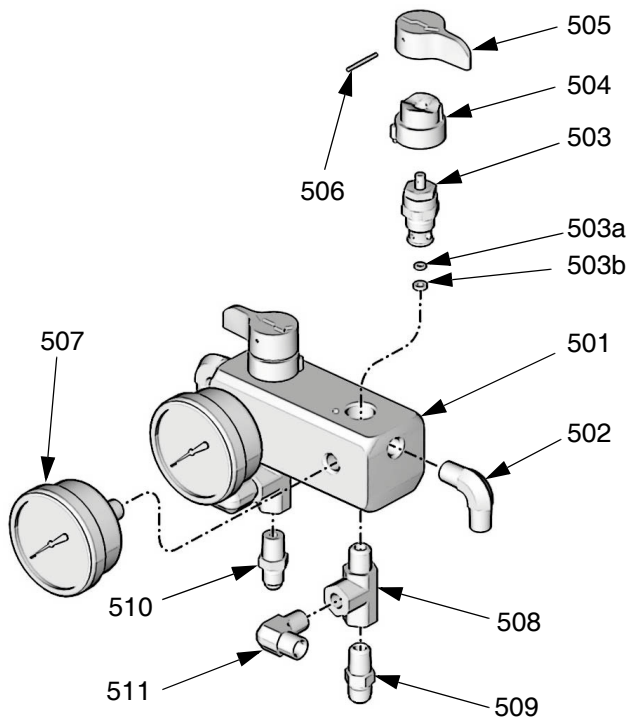

T16982a

Ref. Pieza	Descripción	Cant.
501	24K993 COLECTOR, recirculación	1
502	111763 CODO; 1/4 npt (mbe)	4
503	239914 VÁLVULA, recirc/pulverización; incluye ítems 503a, 503b	2
503a	15E022 . ASIENTO	1
503b	111699 . JUNTA	1
504	224807 BASE, válvula	2
505	187625 MANIJA, válvula, drenaje	2
506	111600 PASADOR, ranurado	2
507	113641 MANÓMETRO, presión, fluido	2
508	116504 TEE; tendido 1/4 npt (m) x 1/4 npt(f), 1 derivación 1/4 npt (f)	2
509	116704 ADAPTADOR; 3/8 JIC x 1/4 npt (m)	1
510	119998 ADAPTADOR; 5/16 JIC x 1/4 npt (m)	1
511	556765 CODO, tubo; DE 1/4 npt(m) x 3/8 pulg. (10 mm) tubo	2

Ref. pieza 249582, Carro

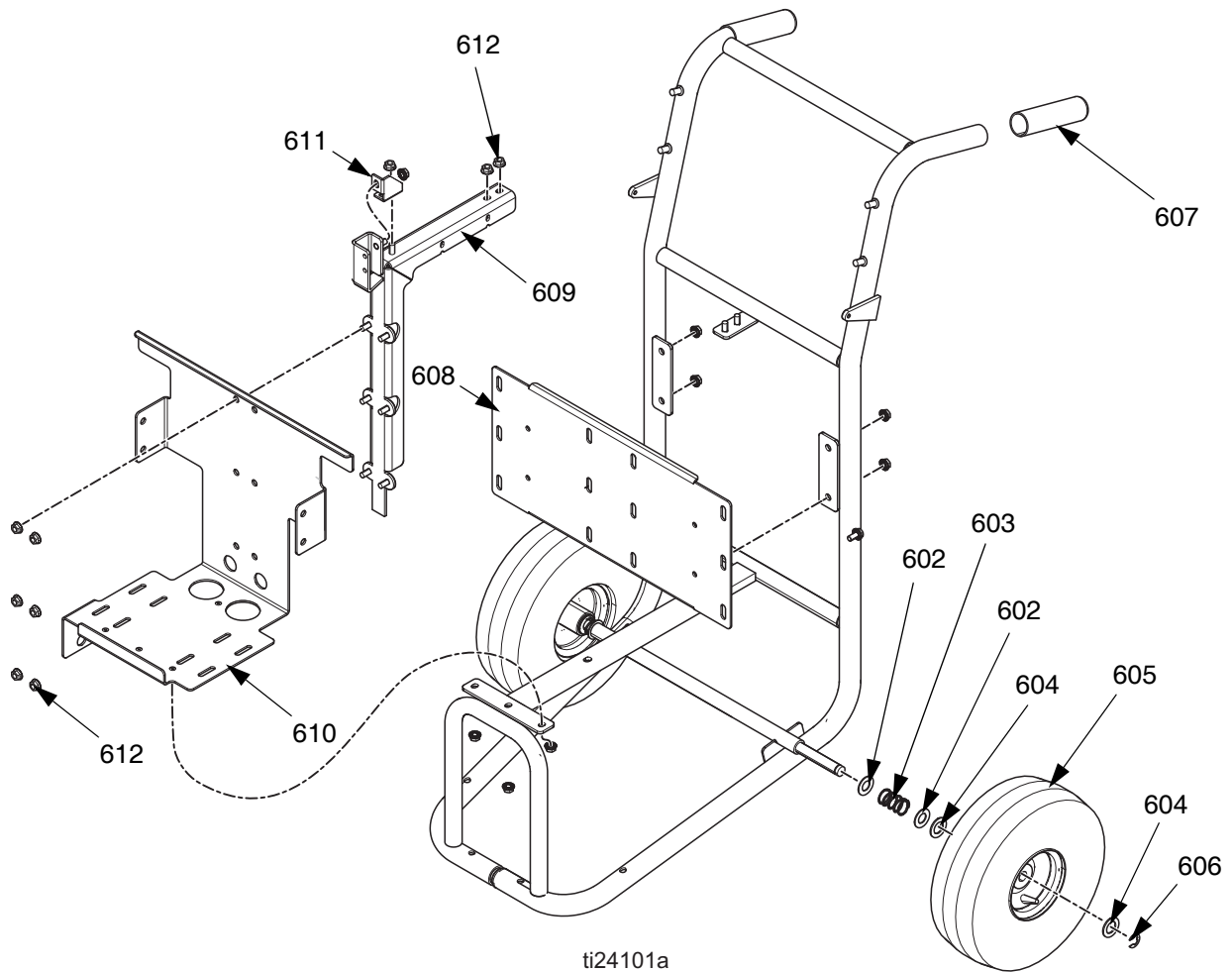

ti24101a

Ref.	Pieza	Descripción	Cant.
602	154636	ARANDELA, plana	4
603	116411	RESORTE	2
604	116477	ARANDELA, plana, nylon	4
605	116478	RUEDA, neumática	2
606	101242	ANILLO, retención	2
607		EMPUÑADURA, asa	2
608	24U760	MENSULA, montaje del tanque	1
609	24U761	MENSULA, barra cruzada	1
610	24U762	MENSULA, montaje del motor	1
611	24T150	ESCUDETE	1
612	110996	TUERCA, hex., cabeza embreada	18

Piezas de repuesto sugeridas

Tenga a mano las siguientes piezas de repuesto para reducir el tiempo de parada.

Todas las unidades

Pieza	Descripción
24K984	SECADOR, desecante
15F895	JUNTA TÓRICA, tapa, tanque
24K983	INTERRUPTOR, potencia del motor o del calentador, con disyuntor
113641	MANÓMETRO, presión, fluido; acero inoxidable
101078	FILTRO EN Y
26A349	KIT de filtro de repuesto (paquete de 2)
26A350	KIT de filtro de repuesto (paquete de 10)
15D909	ELEMENTO, filtro de aire, 5 micrones; polipropileno
239914	VÁLVULA, recirc/pulveriz; incluye asiento y junta
24L002	POTENCIÓMETRO, mando de control
24G886	CIRCUITO, control; sólo unidades de 120 V
24G887	CIRCUITO, control; sólo unidades de 240 V
24K999	TRANSDUCTOR, presión
24L006	BOMBA, desplazamiento; se adapta a cualquier lado
287718	KIT DE ENTRADA, del tanque a la bomba
249855	KIT DE REPARACIÓN, bomba de desplazamiento; incluye juntas, bolas, cojinetes, asiento de válvula de admisión)

Sólo las unidades con calentador

Pieza	Descripción
24K981	VISUALIZACIÓN, temperatura, con sensor
24K980	FUSIBLE, sobretemperatura del calentador
24K978	TERMOSTATO, calentador
24K989	ELEMENTO DEL CALENTADOR, sólo unidades de 120 V
24K990	ELEMENTO DEL CALENTADOR, sólo unidades de 240 V

Accesorios

Pieza	Descripción
249815	PISTOLA, MP Fusion con múltiple de 4 mangueras
255325	PISTOLA, pulverización en frío MD2
24P765	KIT, extensión de relleno de juntas

Dimensiones

Todos los modelos

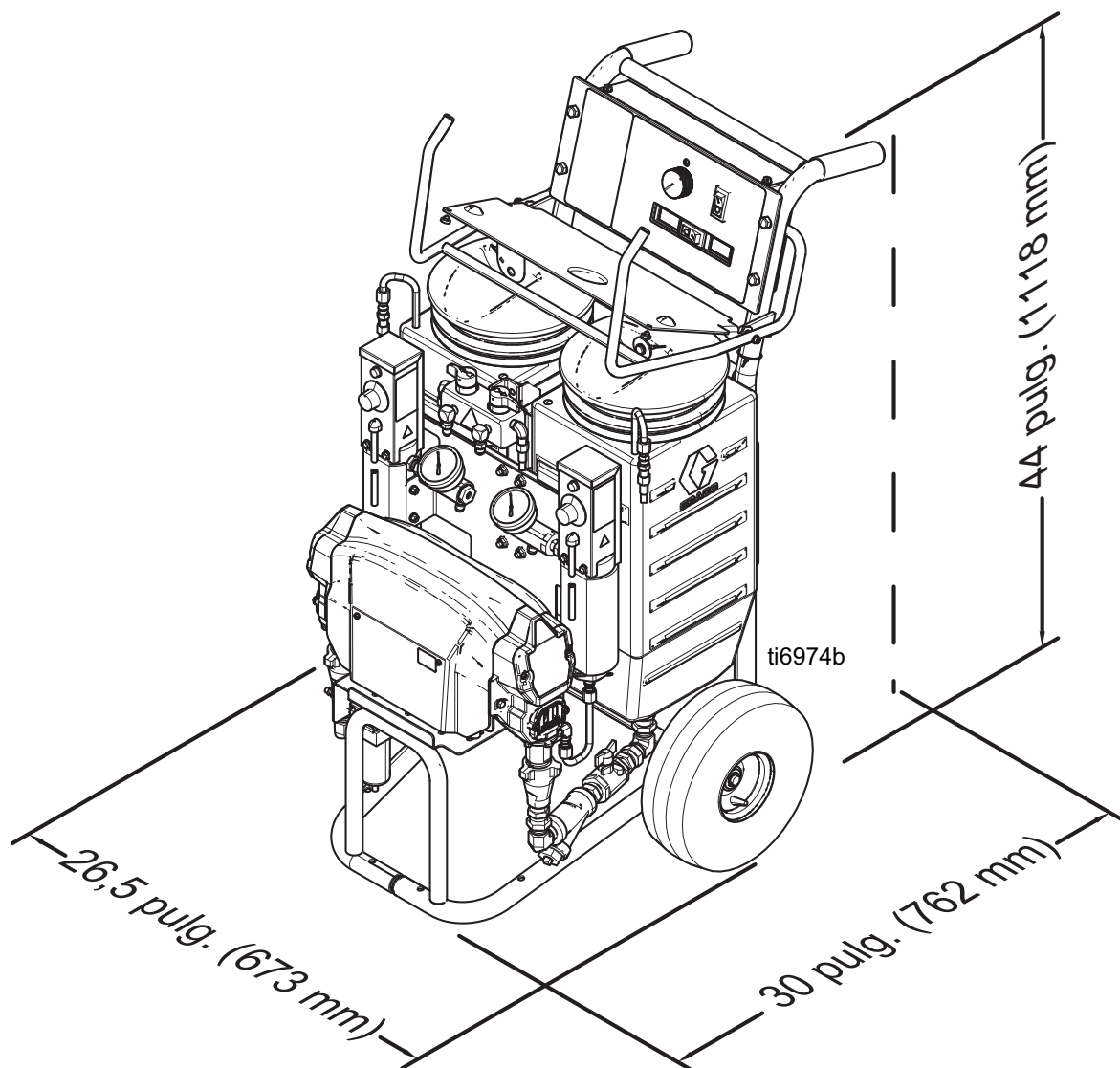

Datos técnicos

Presión máxima de funcionamiento del fluido:	2000 psi (14 MPa; 140 bar)
Requisitos eléctricos	<p><i>Modelo AP9570, CS9570:</i> 120, monofásico, 50/60 Hz, 3500 W; requiere dos circuitos de 15 A independientes y dedicados</p> <p><i>Modelo AP9571, CS9571:</i> 240, monofásico, 50/60 Hz, 3800 W; requiere dos circuitos de 10 A independientes y dedicados</p> <p><i>Modelo AP9572, CS9572:</i> 240 V AC, monofásico, 50/60 Hz, 3800 W; requiere un solo circuito de 16 A dedicado</p> <p><i>Modelo 249806, 24R984:</i> 120 V AC, monofásico, 50/60 Hz, 1800 W; requiere un solo circuito de 15 A dedicado</p> <p><i>Modelo 249808, 24R985:</i> 240 V AC, monofásico, 50/60 Hz, 1800 W; requiere un solo circuito de 8 A dedicado</p>
Tamaño del generador (para Reactor E-10 únicamente)	<p><i>Calentado:</i> 5000 w como mínimo</p> <p><i>No calentado:</i> 2500 w como mínimo</p>
Temperatura máxima del fluido	71°C (160°F)
Temperatura ambiente máxima	43°C (110°F)
Producción máxima	12 lb/min (5,4 kg/min) a 340 ciclos/min
Producción por ciclo (A y B)	0,00352 gal. (0,0133 litros)
Alivio de sobrepresión	Las válvulas de Recirc/Pulverización alivian automáticamente el exceso de presión de fluido de vuelta a los tanques de suministro
Potencia del calentador	<p><i>Modelos de 120 V:</i> 850 W cada uno, 1700 W en total</p> <p><i>Modelos de 240V:</i> 1000 W cada uno, 2000 W en total</p>
Presión sonora	<p>78,7 dB(A) en modo de circulación rápida</p> <p>84,5 dB(A) a 2000 psi (14 MPa; 140 bares), 0,72 gpm (2,7 lpm)</p>
Potencia de sonido, según la ISO 9614-2	<p>88,6 dB(A) en modo de circulación rápida</p> <p>94,4 dB(A) a 2000 psi (14 MPa; 140 bares), 0,72 gpm (2,7 lpm)</p>

Capacidad del tanque	7 gal. (26,5 litros) cada uno (nominal)
Salidas de fluido	<i>Componente A (ISO): -5 JIC macho</i> <i>Componente B (RES): -6 JIC macho</i>
Retorno de circulación de fluido	<i>Componente A (ISO): -5 JIC macho</i> <i>Componente B (RES): -6 JIC macho</i>
Entrada de aire	Racor de pasador tipo industrial, de desconexión rápida de 1/4 pulg.
Salida de aire	1/4 npsm(m)
Requisitos de aire comprimido de la pistola	Pistola Fusión (aire de purga y aire de funcionamiento): 0,112 m ³ /min (4 scfm) Pistola MD2 con kit de mezclador desechable: 0,392 m ³ /min (14 scfm), con válvula de pulverización de aire totalmente abierta Pistola MD2 con kit de relleno de juntas: 0,056 m ³ /min (2 scfm)
Marcas de la manguera	<i>Lado A: Rojo</i> <i>Lado B: Azul</i>
Peso (vacío)	aproximadamente 72 kg (160 lb), dependiendo del modelo
Piezas húmedas	Aluminio, acero inoxidable, acero al carbono, latón, carburo, cromo, juntas tóricas resistentes a los productos químicos, PTFE, polietilenos de peso molecular ultraelevado

Todas las demás marcas registradas aquí mencionadas se utilizan con fines de identificación y pertenecen a sus propietarios respectivos

** No aplicable en 25C350.*

Garantía estándar de Graco

Graco garantiza que todo equipo mencionado en este documento fabricado por Graco y que lleva su nombre está exento de defectos de material y de mano de obra en la fecha de venta por parte de un distribuidor autorizado de Graco al cliente original. Con la excepción de cualquier garantía especial, extendida o limitada publicada por Graco, y durante un período de doce meses desde la fecha de venta, Graco reparará o reemplazará cualquier pieza del equipo que Graco determine que es defectuosa. Esta garantía es válida solamente si el equipo se instala, se utiliza y se mantiene de acuerdo con las recomendaciones escritas de Graco.

Esta garantía no cubre, y Graco no será responsable por desgaste o rotura generales, o cualquier fallo de funcionamiento, daño o desgaste causado por una instalación defectuosa, una aplicación incorrecta, abrasión, corrosión, mantenimiento incorrecto o inadecuado, negligencia, accidente, manipulación o sustitución con piezas que no sean de Graco. Graco tampoco asumirá ninguna responsabilidad por mal funcionamiento, daños o desgaste causados por la incompatibilidad del equipo Graco con estructuras, accesorios, equipos o materiales que no hayan sido suministrados por Graco, o por el diseño, fabricación, instalación, funcionamiento o mantenimiento incorrecto de estructuras, accesorios, equipos o materiales que no hayan sido suministrados por Graco.

Esta garantía está condicionada a la devolución prepagada del equipo supuestamente defectuoso a un distribuidor Graco para la verificación del defecto que se reclama. Si se verifica que existe el defecto por el que se reclama, Graco reparará o reemplazará gratuitamente todas las piezas defectuosas. El equipo se devolverá al comprador original previo pago del transporte. Si la inspección del equipo no revela ningún defecto de material o de mano de obra, se harán reparaciones a un precio razonable; dichos cargos pueden incluir el coste de piezas, de mano de obra y de transporte.

ESTA GARANTÍA ES EXCLUSIVA, Y SUSTITUYE CUALQUIER OTRA GARANTÍA EXPRESA O IMPLÍCITA INCLUYENDO, PERO SIN LIMITARSE A ELLO, LA GARANTÍA DE COMERCIALIZACIÓN O LA GARANTÍA DE APTITUD PARA UN PROPÓSITO PARTICULAR.

La única obligación de Graco y el único recurso del comprador en relación con el incumplimiento de la garantía serán los estipulados en las condiciones anteriores. El comprador acepta que no habrá ningún otro recurso disponible (incluidos, entre otros, daños imprevistos o emergentes por pérdida de beneficios, pérdida de ventas, lesiones a las personas o daños a bienes, o cualquier otra pérdida imprevista o emergente). Cualquier acción por incumplimiento de la garantía debe presentarse dentro de los dos (2) años posteriores a la fecha de venta.

GRACO NO GARANTIZA Y RECHAZA TODA SUPUESTA GARANTÍA DE COMERCIALIZACIÓN Y APTITUD PARA UN PROPÓSITO EN PARTICULAR, EN LO QUE SE REFIERE A ACCESORIOS, EQUIPO, MATERIALES O COMPONENTES VENDIDOS PERO NO FABRICADOS POR GRACO. Estos artículos vendidos pero no manufacturados por Graco (como motores eléctricos, interruptores, manguera, etc.) están sujetos a la garantía, si la hubiera, de su fabricante. Graco ofrecerá al cliente asistencia razonable para realizar reclamaciones derivadas del incumplimiento de dichas garantías.

Graco no será responsable, bajo ninguna circunstancia, por los daños indirectos, imprevistos, especiales o emergentes resultantes del suministro por parte de Graco del equipo mencionado más adelante, o del equipamiento, rendimiento o uso de ningún producto u otros bienes vendidos, ya sea por incumplimiento del contrato o por incumplimiento de la garantía, negligencia de Graco o cualquier otro motivo.

Información sobre Graco

Para consultar la última información acerca de productos Graco, visite www.graco.com.

Para información sobre patentes visite www.graco.com/patents.

PARA HACER UN PEDIDO, póngase en contacto con el distribuidor de Graco o llame para identificar el distribuidor más cercano.

Teléfono: 612-623-6921 o el número gratuito: 1-800-328-0211 Fax: 612-378-3505

Todos los datos presentados por escrito y visualmente contenidos en este documento reflejan la información más reciente sobre el producto disponible en el momento de la publicación.

Graco se reserva el derecho de efectuar cambios en cualquier momento sin aviso.

Traducción de las instrucciones originales. This manual contains Spanish. MM 311075

**Oficinas centrales de Graco: Minneapolis
International Offices: Belgium, China, Japan, Korea**

GRACO INC. AND SUBSIDIARIES • P.O. BOX 1441 • MINNEAPOLIS MN 55440-1441 • USA

Copyright 2005, Graco Inc. Todas las instalaciones de fabricación de Graco están registradas conforme a la norma ISO 9001.

www.graco.com

Revisión ZAA, septiembre 2017