

Sprøjtepistol, serie AA

311146G

Til luftstøttet sprøjtning og behandling af maling og overfladebelægninger.



Vigtige sikkerhedsforskrifter:

Læs alle advarsler og vejledninger i denne brugerhåndbog.
Gem disse forskrifter.

Se **modeloversigt** og **indholdsfortegnelse** på side 2.



Model G15

T16553A



Model G40

T16844A

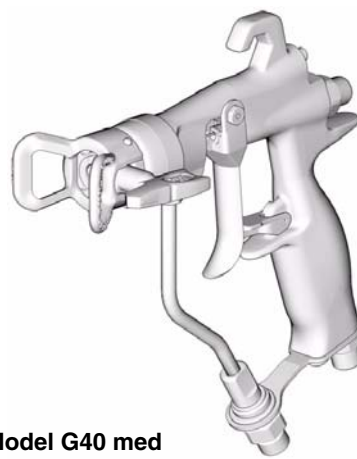

**Model G40 med
RAC-dyse**

T17204B

PROVEN QUALITY. LEADING TECHNOLOGY.

Indhold

Modeller	2	Fejlfinding	18
Relaterede håndbøger	3	Generel fejlfinding	18
Advarsler	4	Reparation	20
Installation	6	Nødvendige dele i forbindelse med eftersyn ...	20
Typisk installation	6	Reparationssæt	20
Jordforbindelse	6	Udskiftning af blæservalv	20
Luftledning	7	Komplet pistolpakningsreparation	20
Væskeledning	7	Afmontering	20
Opstilling	8	Sædereparation	20
Gennemskyl udstyret, før det tages i brug	8	Nålereparation	21
Valg af sprøjtedyse og lufthætte	8	Reparation af luftventil	22
Montering af sprøjtedyse	8	Udskiftning af væskerør	22
Montering af lufthætte	8	Samling	24
Styrestift til lufthætte	8	Dele	26
Betjening	10	Dele	28
Sikkerhed	10	Udvælgelseschema til sprøjtedyser	30
Procedure for trykaflastning	10	AAM-sprøjtedyser til fin finish	30
Aftræktersikring	10	GG4-sprøjtedyser til anvendelse	
Funktionsprincip for luftstøttet sprøjtepistol ...	11	i industrien	30
Justering af sprøjtespredning	11	LTX RAC-sprøjtedyser	31
HVLP-drift	12	FFT RAC-sprøjtedyser til fin finish ...	32
Væskepåføring	12	WRX WideRAC-sprøjtedyser	32
Daglig vedligeholdelse af pistol,		Tilbehør	33
 gennemskylning og rensning	13	Tekniske data	34
Generel vedligeholdelse af systemet	14	Mål	35
Vedligeholdelse af væskefilter	14	Gracos Standardgaranti	36
Gennemskylning og rengøring	14	Graco Information	36
Reverse-A-Clean® (RAC)-dyse	16		
Rengøring af en tilstoppet RAC-dyse	16		

Modeller

Delnr.	Serie	Maksimalt arbejdstryk (luft) psi (MPa, bar)	Maksimalt arbejdstryk (væske) psi (MPa, bar)	Beskrivelse	Indeholder:
288844	A	100 (0,7, 7,0)	1500 (10,5, 105)	G15-luftstøttet sprøjtepistol med mellemhøjt tryk, plasticsæde, kugle i rustfrit stål	249596 lufthætte
287926	C	100 (0,7, 7,0)	1500 (10,5, 105)	G15-luftstøttet sprøjtepistol med mellemhøjt tryk, hårdmetalsæde og kugle	249596 lufthætte
249242	C	100 (0,7, 7,0)	4000 (2,8, 280)	G40-luftstøttet sprøjtepistol med højt tryk, hårdmetalsæde og kugle	249180 lufthætte
249246	B	100 (0,7, 7,0)	4000 (2,8, 280)	G40-luftstøttet sprøjtepistol med højt tryk og høj gennemstrømning, hårdmetalsæde og kugle	249180 lufthætte
249238	A	100 (0,7, 7,0)	4000 (2,8, 280)	G40-luftstøttet sprøjtepistol med højt tryk, hårdmetalsæde og kugle, Reverse-A-Clean® (RAC)-dyse	288465 RAC-luft-hætte





Relaterede håndbøger







Denne håndbog findes på følgende sprog:

Brugerhåndbog	Sprog
311001	Engelsk
311145	Kinesisk
311146	Dansk
311147	Hollandsk
311148	Finsk
311149	Fransk
311150	Tysk
311151	Italiensk
311152	Japansk
311153	Koreansk
311154	Norsk
311155	Polsk
311156	Russisk
311157	Spansk
311158	Svensk

Advarsler

I det følgende beskrives generelle advarsler vedrørende opsætning, brug, jordforbindelse, vedligeholdelse og reparation af dette udstyr. Hvor det er relevant, er der i teksten angivet yderligere og mere specifikke advarsler. Symboler, som forekommer i denne håndbog, henviser til disse generelle advarsler. Når disse symboler forekommer i håndbogen, kan du på disse sider se en beskrivelse af den specifikke fare.



 ADVARSEL	
	<p>BRAND- OG EKSPLOSIONSFARE</p> <p>Brændbare dampe i et arbejdsområde, såsom dampe fra opløsningsmidler og malinge, kan eksplodere eller antændes. Forebyggelse af brand- og eksplosionsrisiko:</p> <ul style="list-style-type: none"> • Anvend kun udstyret på et sted med god udluftning. • Fjern alle antændelseskilder, f.eks. vågeblus, cigaretter og bærbare elektriske lamper, og undgå faren ved statiske buedannelser fra plastforhæng. • Sørg for, at arbejdsområdet er ryddeligt, samt at der ikke forefindes f.eks. opløsningsmidler, klude og benzin. • Sæt ikke stik i stikkontakter, tag ikke stik ud, og tænd og sluk ikke for strøm eller lys, når der forefindes brændbare dampe. • Sørg for, at alt udstyr i arbejdsområdet er jordforbundet. Se vejledningen under Jordforbindelse. • Anvend kun jordforbundne slanger. • Hold pistolen godt fast mod siden af en jordforbundet metalspand, før pistolens aftrækker aktiveres. • Hvis der opstår statisk gnistdannelse, eller du mærker elektrisk stød, mens udstyret anvendes, skal pumpearbejdet standses øjeblikkeligt. Anvend ikke udstyret, før du har lokaliseret og afhjulpet problemet. • Sørg for, at der er et brandslukningsapparat på arbejdsområdet.
	<p>FARE FOR INJICERING GENNEM HUDEN</p> <p>Væske under højt tryk fra pistolen, utætte slanger eller sprængte komponenter kan gennemtrænge huden. Skaden kan se ud som et almindeligt snitsår, men skal betragtes som en alvorlig personskade, der kan medføre behov for amputation. Søg lægehjælp øjeblikkeligt (kirurgisk behandling).</p> <ul style="list-style-type: none"> • Ret aldrig pistolen mod andre personer eller mod nogen del af kroppen. • Læg aldrig din hånd eller fingre over sprøjtedysen. • Forsøg ikke at standse eller afbøje lækager med hænderne, kroppen, handsker eller klude. • Foretag ikke sprøjtearbejde uden dyseholder og aftrækkersikring monteret. • Aktivér aftrækkersikringen, når sprøjten ikke anvendes. • Følg den anviste Procedure for trykafastning i denne vejledning, når du standser sprøjtearbejdet, og før du foretager rengøring eller eftersyn af sprøjten.
	<p>FARE VED FORKERT ANVENDELSE AF UDSTYR</p> <p>Forkert anvendelse kan forårsage død eller alvorlig personskade.</p> <ul style="list-style-type: none"> • Overskrid aldrig det maksimale arbejdstryk eller den maksimalt tilladte temperatur for den svageste komponent i systemet. Nærmere oplysninger om dette findes i afsnittet Tekniske data i alle udstyrshåndbøgerne. Læs advarslerne fra producenterne af væske- og opløsningsmidler. Fuldstændige oplysninger om det pågældende materiale fås ved at bede producenten eller forhandleren om det relevante materialesikkerhedsdataark. • Anvend kun væsker og opløsningsmidler, der er kemisk forenelige med dette udstyrs våddele. Nærmere oplysninger om dette findes i afsnittet Tekniske data i alle udstyrshåndbøgerne. Læs advarslerne fra producenterne af væske- og opløsningsmidler. • Kontrollér udstyret dagligt. Reparer eller udskift slidte eller ødelagte dele øjeblikkeligt. Anvend kun originale Graco-reservedele. • Foretag aldrig ændringer eller modifikationer på udstyret. • Kun til professionel brug. • Anvend kun udstyret til dets påtænkte formål. Yderligere oplysninger fås ved henvendelse til din Graco-forhandler. • Slanger og kabler skal altid føres i sikker afstand fra trafikerede områder, skarpe kanter, bevægelige dele og varme overflader. • Slangerne må ikke knækkes eller bøjes for meget, og slangerne må ikke anvendes til at trække udstyret. • Overhold alle relevante gældende love og bestemmelser. • Der må ikke opholde sig børn eller dyr i arbejdsområdet. • Betjen aldrig enheden, hvis du er træt eller har indtaget medicin eller alkohol.

 ADVARSEL	
	<p>FARE I FORBINDELSE MED DELE I ALUMINIUM</p> <p>Anvend ikke 1,1,1-trichloroethan, methylenchlorid, andre halogensubstituerede kulbrinteopløsninger eller væsker, der indeholder sådanne opløsningsmidler, i tryksat udstyr, der er fremstillet af aluminium. En sådan anvendelse kan medføre en alvorlig kemisk reaktion med efterfølgende sprængning af udstyret. Dette kan resultere i død, alvorlig personskade og tingskade.</p>
	<p>FARE VED ARBEJDE MED GIFTIGE VÆSKER ELLER DAMPE</p> <p>Giftige væsker eller dampe kan forårsage alvorlig personskade eller i værste fald døden, hvis væsken sprøjtes i øjnene eller på huden, indåndes eller sluges.</p> <ul style="list-style-type: none"> • Læs dataarket for materialesikkerhed, så du er bekendt med de konkrete farer ved de væsker, du arbejder med. • Opbevar farlige væsker i godkendte beholdere, og bortskaf dem i henhold til gældende bestemmelser.
  	<p>PERSONBESKYTTELSESDUSTYR</p> <p>Du skal altid være iført passende beskyttelsesudstyr, når du betjener eller efterser udstyret, eller når du befinder dig inden for udstyrets arbejdsområde. Dette kan beskytte dig mod alvorlig personskade, herunder beskadigelse af øjnene, indånding af giftige dampe, forbrændinger og tab af høreevnen. Sådant udstyr omfatter, men er ikke begrænset til:</p> <ul style="list-style-type: none"> • Beskyttelsesbriller • Arbejdstøj og åndedrætsværn i overensstemmelse med væske- og opløsningsmiddelproducenternes anbefalinger • Handsker • Høreværn



Installation

Typisk installation

Den typiske installation, der er vist på FIG. 1, er kun vejledende i forbindelse med valg og installation af luftstøttede sprøjtesystemer. Yderligere oplysninger og hjælp med opbygning af et system, der opfylder dine specielle behov, fås ved henvendelse til din Graco-forhandler.

						
<p>UDLUFTNING AF SPRØJTEKABINEN</p> <p>For at undgå farlige koncentrationer af giftige og/eller brandfarlige dampe må der kun sprøjtes i en sprøjtekabine med forsvarlig udluftning. Sprøjtepistolen må kun anvendes, når ventilatorerne kører.</p> <p>Overhold alle lokale og nationale bestemmelser vedrørende krav til luftfornyelse.</p> <p>Overhold alle lokale sikkerheds- og brandforskrifter.</p>						

Jordforbindelse

						
<p>Detaljerede oplysninger om jordforbindelse findes i de lokale elektricitetsforskrifter og i pumpehåndbogen. Anvend kun elektrisk ledende væskeslanger.</p> <p>Skab jordforbindelse til sprøjtepistolen gennem tilslutning til korrekt jordet væsketilførselsslange og pumpe.</p>						

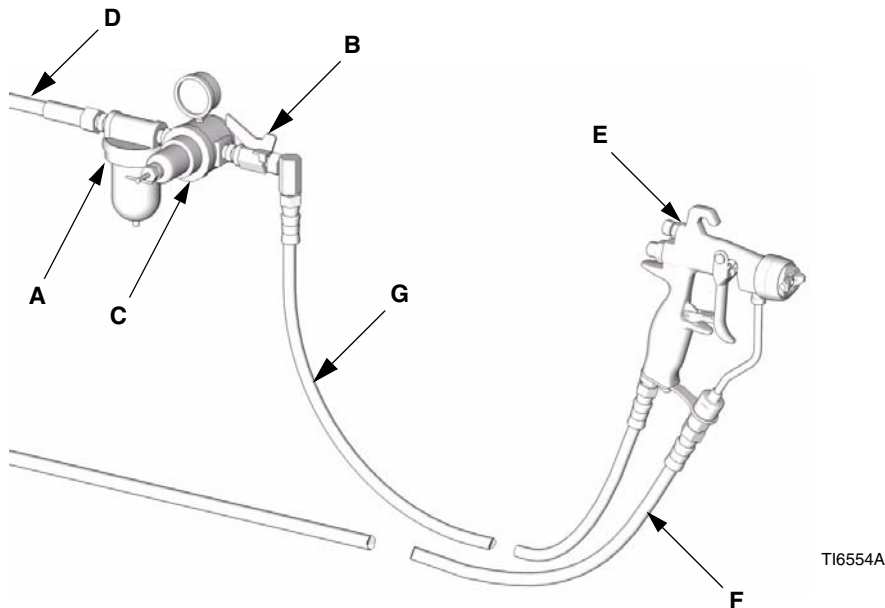



FIG. 1: Typisk installation (model G15 vist)

Nøgle:

- | | | | |
|---|------------------------------|---|-------------------------------|
| A | Luftledningsfilter | E | Sprøjtepistol |
| B | Luftspærreventil | F | Elektrisk ledende væskeslange |
| C | Lufttrykregulator til pistol | G | Luftslange til pistol |
| D | Luftledning | | |

Luftledning

1. Monter et luftfilter (A) på pistolens luftledning for at sikre, at pistolen tilføres tør, ren luft. Snavs og fugt kan ødelægge det færdige emnes udseende. Se FIG. 1.
2. Monter en lufttryksregulator (C) på pistolens luftledning, så det er muligt at regulere lufttrykket til pistolen.
3. Der skal monteres en luftspærreventil (B) på pistolens luftledning og på pumpens luftledning, der kan anvendes til at lukke for luften til pistolen.
4. For at minimere voldsomme trykfald i slangen skal der anvendes en luftslange med en indvendig diameter på mindst 5 mm.

 Pistolens luftindtag er et sammensat 1/4–18 npsm-hangevind (R1/4–19), der passer sammen med NPSM- og BSP-hundrejeledsfitings.

5. Slut luftslangen (G) til 1/4 npsm-gevindet på pistolens luftindtag. Se FIG. 2.

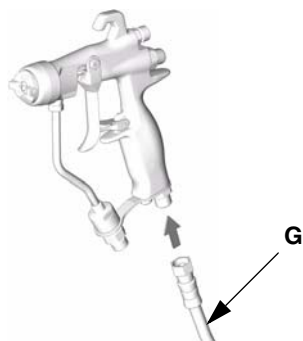

TI6556A

FIG. 2

6. Slut den anden ende af luftslangen (G) til afgang på luftregulatorventilen. Se FIG. 3.

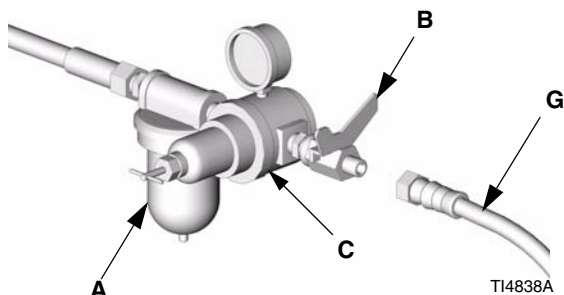

TI4838A

FIG. 3

Væskeledning

- Før tilslutning gennemblæses væskeslangen med luft og gennemsykles med opløsningsmiddel. Anvend et opløsningsmiddel, der er foreneligt med den væske, der anvendes til sprøjtearbejdet.
 - Hvis der er behov for bedre styring af væsketrykket, installeres en væskeregulator på væskeledningen, således at det er muligt at styre pistolens væsketryk bedre.
1. Anvend et væskefilter til fjernelse af større partikler og slam, således at sprøjtedysen ikke tilstoppes, og der ikke opstår fejl i overfladebehandlingen.

 Pistolerne er udstyret med et indbygget væskefilter på 100 mesh, der sikrer en endelig filtrering umiddelbart før sprøjtning.

2. Slut væskeslangen (F) til pistolens væskeindtag. Se FIG. 4. Efter ønske kan der installeres en væskedrejledstilslutning (115898) på pistolens indtag for at lette håndteringen af pistolen. Se Tilbehør på side 33.

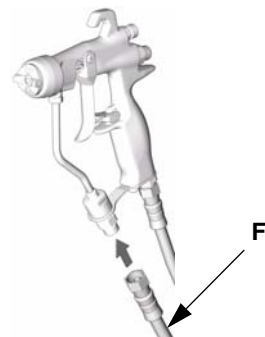

TI6846A

FIG. 4

3. Slut den anden ende af væskeslangen (F) til pumpens væskeafgang.

Opstilling

Gennemskyl udstyret, før det tages i brug

1. Udstyret er testet med letolie, som efterlades i væskekanalerne for at beskytte delene. For at undgå at forurene væsken med olie skal udstyret skylles med et foreneligt opløsningsmiddel, før det tages i brug. Se **Gennemskylning og rengøring** på side 14.
2. Reducer trykket. Se **Procedure for trykaflastning** på side 10.

Valg af sprøjtedyse og lufthætte

Væskegennemstrømningen og spredningen afhænger af størrelsen på sprøjtedyse, væskens viskositet og væske-trykket. Se **Udvælgelsesskema til sprøjtedyser** på side 30. Kontakt din Graco-forhandler med henblik på oplysninger om valg af den rette sprøjtedyse til den konkrete opgave.

Montering af sprøjtedyse

Monter en sprøjtedyse på pistolen. Sørg for, at dysens styretap er placeret i rillen på lufthætten. Se FIG. 5. Tilspænd lufthættens holdering (6) forsvarligt med fingrene for at sikre, at dysepakningen og sædehuset (5) slutter tæt.



FIG. 5

TI6847A

Montering af lufthætte

Lufthætten og sprøjtedysens placering afgør retningen på spredningen.

Drej lufthætten (sprøjtedyse følger med) efter behov for at opnå den ønskede retning på spredningen. Se FIG. 6.

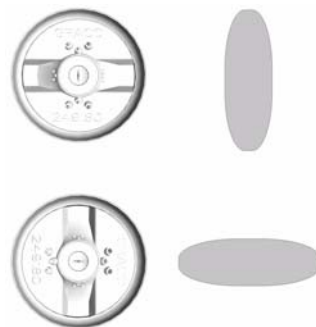

FIG. 6

TI6558A

Styrestift til lufthætte

Til model G15-pistoler (288844) bruges en styrestift til lufthætten til at placere lufthætten. Styrestiftens standardplacering er den vandrette lufthætteposition.

Hvis du vil ændre spredningens retning, skal du anvende en spidstang til at skrue stiftet af. Anbring derefter stiftet i den ønskede position. Se FIG. 7. Når du sætter stiftet i igen, skal du anvende et gevindlåsemediel af lav styrke. Tilspænd med et moment på 0,2-0,3 Nm. **UNDGÅ AT OVERSPÆNDE!**

Lufthættens styrestift kan afmonteres efter ønske.

Styrestifter til lufthætter er ikke standard ved model G40-pistoler (249242).

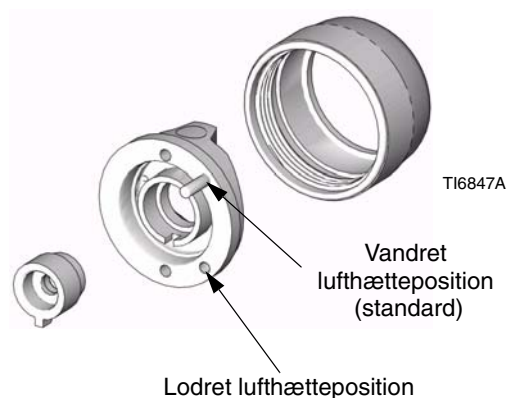
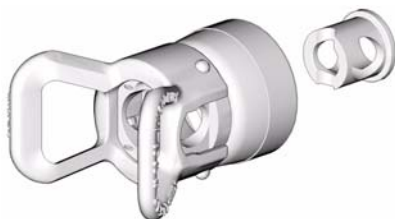

FIG. 7

Reverse-A-Clean[®] (RAC)-dyse

På model 249238-pistoler anvendes der en Reverse-A-Clean[®] (RAC)-dyse.

RAC-dysen samles ved at sætte sædehuset i lufthætte-samlingen.



TI7196A

FIG. 8

Isæt SwitchTip'en.

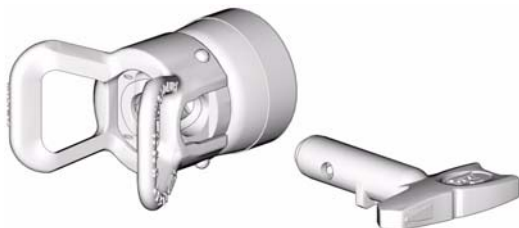

TI7197A

FIG. 9

Isæt sædepakningen.



TI7198A

FIG. 10

Skru RAC-dysesamlingen på pistolen, og tilspænd forsvarligt med fingrene.





TI7199A

FIG. 11

Betjening

Sikkerhed



						
--	---	--	--	--	--	--

FARE FOR INJICERING GENNEM HUDEN

Husk, at dette er ikke en luftbaseret sprøjtepistol. Af hensyn til din egen sikkerhed bør du læse og forstå de **Advarsler**, der er anført på side 4 og 5 samt i den løbende tekst i denne håndbog.

Husk altid at bære det advarselskort (222385) i lommeformat, der følger med denne pistol. Kortet indeholder vigtige oplysninger om behandling af skader som følge af væskeinjicering. Ekstra kort fås uden beregning hos Graco.

Procedure for trykafkastning

						
--	---	--	--	--	--	--

FARE FOR INJICERING GENNEM HUDEN

Systemtrykket skal reduceres manuelt for at forhindre systemet i at starte eller sprøjte utilsigtet. Væske under højtryk kan injiceres gennem huden og forårsage alvorlig personskade. For at nedsætte risikoen for alvorlig personskade som følge af injicering, væskesprøjt eller kontakt med bevægelige dele skal den anviste Trykafkastningsprocedure altid følges, når du:

- får instruks om at reducere trykket,
- standser sprøjtearbejdet,
- undersøger eller foretager eftersyn på nogen del af systemudstyret,
- eller monterer eller renser sprøjtedysen.

Følg den anviste **Procedure for trykafkastning** på side 10, når du standser sprøjtearbejdet, og før du rengør, undersøger, efterser eller transporterer udstyret. Læs **Advarslerne** på side 4.

1. Aktivér aftrækkersikringen. Se FIG. 13.
2. Sluk for pumpen. Se pumpehåndbogen.
3. Luk for lufttilførslen til pistolen.
4. Deaktiver aftrækkersikringen. Se FIG. 13.

5. Hold en metaldele på pistolen godt fast mod en jordforbundet metalspand. Aktivér pistolen for at aflaste trykket. Se FIG. 12.

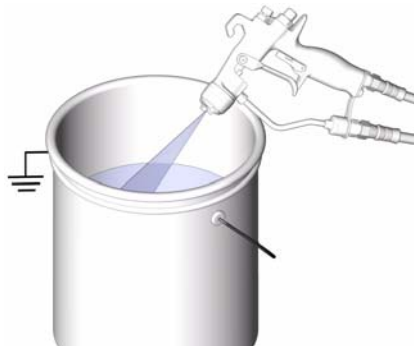

T16555A

FIG. 12

6. Åbn alle væskeaftapningsventiler i systemet, og hav en beholder klar til at opsamle den udløbende væske. Lad aflastningsventilen (eller -ventilerne) stå åbne, indtil du er klar til at genoptage sprøjtearbejdet.
7. Aktivér aftrækkersikringen. Se FIG. 13.
8. Hvis du har mistanke om, at sprøjtedysen eller slangen er fuldstændig tilstoppet, eller at trykket ikke er fjernet helt efter at have fulgt ovenstående trin, skal du **MEGET LANGSOMT** løsne dyseholderens aftrækkersikringsring eller slangeendekoblingen for at reducere trykket gradvist og derefter løsne den fuldstændigt. Derefter kan tilstopningen fjernes fra dysen eller slangen.

Aftrækkersikring

Aftrækkersikringen skal altid aktiveres, når du stopper sprøjtearbejdet for at forhindre, at pistolen aktiveres ved et uheld med fingrene, eller hvis den tabes eller stødes mod en genstand.



FIG. 13



Funktionsprincip for luftstøttet sprøjtepistol

Den luftstøttede sprøjtepistol udgør en kombination af principperne for airless systemer og luftsprøjtesystemer. Sprøjtedysen former væsken i en vifte ligesom en traditionel airless sprøjtedyse. Luft fra lufthætten sikrer yderligere forstøvning af væsken og fuldender forstøvningen af malingen, således at der opnås en mere ensartet spredning. Spredningens bredde kan justeres ved hjælp af luftreguleringsventilen.

Den luftstøttede sprøjtepistol adskiller sig fra en luftsprøjtepistol ved det, at en forøgelse af lufttilførslen nedsætter bredden på spredningen. Der skal tilføres mindre luft eller anvendes en større dyse for at øge spredningen.

Sprøjtepistolen har indbygget forskydning ved aktivering. Dette betyder, at når der trykkes på aftrækkeren, sendes der luft gennem pistolen før væsken. Når aftrækkeren slippes, standser væsken ligeledes før luften. Dette medvirker til at sikre, at strålen forstøves, og forhindrer ansamling af maling på lufthætten.

Justering af sprøjtespredning

						
FARE FOR INJICERING GENNEM HUDEN						
For at nedsætte risikoen for komponentsprængning og alvorlig personskade, herunder væskeinjicering, må det maksimale arbejdstryk for pistolen eller det maksimale arbejdstryk for den svageste komponent i systemet ikke overskrides.						

1. Åbn ikke for lufttilførslen til pistolen på dette tidspunkt. Indstil væsketrykket til et lavt starttryk. Hvis der er monteret en væsketryksregulator, anvendes denne til at regulere trykket.

Hvis dit system ikke har en væskeregulator, styres væsketrykket af den luftregulator, der forsyner pumpen, ved hjælp af følgende formel:

$$\text{Pumpeforhold} \times \text{Indstilling på pumpeluftregulator} = \text{Væsketryk}$$

2. Aktivér pistolen for at kontrollere forstøvningen; koncentrer dig ikke om spredningen på nuværende tidspunkt.

3. Øg væsketrykket langsomt indtil det, punkt hvor forøgelse af trykket ikke medfører nogen betydelig forbedring af forstøvningen.
4. Luk for luften til justering af spredningen ved at dreje knappen så langt som muligt med uret (ind). Se FIG. 14. Pistolen er nu indstillet til størst mulig spredning.

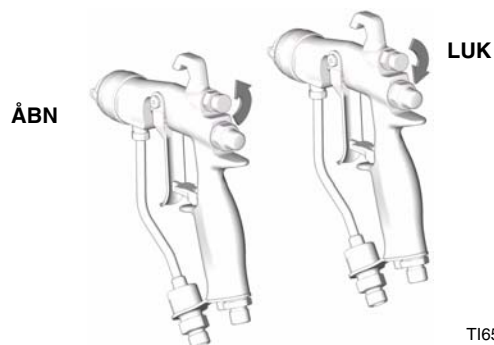

FIG. 14

5. Indstil forstøvningslufttrykket til ca. 5 psi (3,5 kPa, 0,35 bar) ved aktivering af aftrækkeren. Kontrollér spredningen, og øg derefter langsomt lufttrykket, indtil haler forstøves fuldstændigt og trækkes ind i spredningen. Se FIG. 15. Et lufttryk på 7 til 10 psi (4,9 til 7,0 kPa, 0,49 til 0,7 bar) er typisk nok til at forstøve halerne, især ved lavviskose materialer. Et højt lufttryk kan forårsage ophobning af materiale på lufthætten, hvorved påførings-effektiviteten nedsættes. Lufttrykket til pistolen må ikke overstige 100 psi (0,7 MPa, 7 bar).

Hvis der ønskes mindre spredning, drejes ventilknappen til justering af spredningen mod uret (ud). Se FIG. 14. Hvis spredningen stadig er for stor, øges lufttrykket til pistolen en smule, eller der anvendes en anden dysestørrelse (ikke tilgængelige for pistoler med RAC-dyse.)

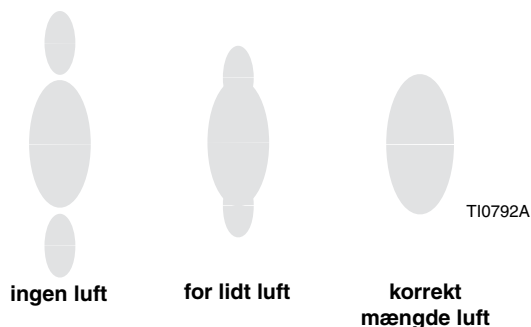



FIG. 15

HVLP-drift

 Ved HVLP-drift må forstøvningsluften ikke overstige 10 psi. Brug HVLP-prøvesæt 249140 til at prøve luftens psi.

 Der foretages ikke ventilatorjustering ved brug af RAC-dyser og -hætter.

Væskepåføring

Pistolen skal altid holdes retvinklet i forhold til arbejdsfladen. Lav ikke en bue med pistolen, da det vil resultere i et ujævnt væskelag. Se FIG. 16.

1. For at opnå de bedste resultater ved påføring af væske skal pistolen holdes vinkelret på overfladen, og der skal holdes en konstant afstand på ca. 20 til 30 cm fra emnet.
2. For at opnå en ensartet finish skal der bruges jævne, lige bevægelser henover den genstand, der sprøjtes med et overlap på 50%.
3. Maling skal påføres med parallelle strøg. Sprøjtepistolen sikrer en jævn påføring af alle typer overfladebehandlingsmaterialer, uden at krydsbehandling er nødvendig.

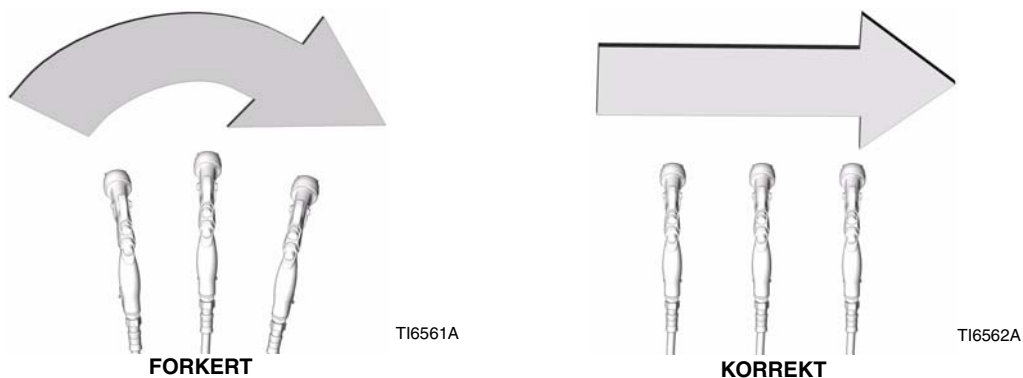

FIG. 16

Daglig vedligeholdelse af pistol, gennemskylning og rensning



FARE FOR INJICERING GENNEM HUDEN

Følg den anviste **Procedure for trykafastning** på side 10, før pistolen rengøres.

FORSIGTIG

Methylenchlorid indeholdende myresyre eller propionsyre kan ikke anbefales som opløsningsmiddel i forbindelse med gennemskylning eller rensning af denne pistol, da det kan forårsage skade på nylon- eller aluminiumdele.

FORSIGTIG

Rester af opløsningsmidler i pistolens luftkanaler kan medføre en overfladefinish af dårlig kvalitet. Den rengøringsmetode, der anvendes, må ikke på nogen måde kunne medføre, at der kommer opløsningsmiddel i pistolens luftkanaler.

Pistolen må ikke pege opad, når den rengøres.

Pistolen må ikke aftørres med en klud gennemvædet i opløsningsmiddel. Vrid overskydende opløsningsmiddel ud.



T16563A



T14827A

Pistolen må ikke nedsænkes i opløsningsmiddel.

Anvend aldrig metalværktøj til rensning af lufthættehullerne, da dette kan ridse hullerne og dermed ødelægge sprøjttemønstret.



T16564A



T16565A

Generel vedligeholdelse af systemet

1. Reducer trykket, side 10.
2. Rens dagligt filtrene i væske- og luftledningerne.
3. Kontrollér om der forekommer udsivning fra pistol og væskeslanger. Fastspænd fittings, og udskift om nødvendigt defekte dele.
4. Gennemskyl pistolen, inden der skiftes farve og hver gang du er færdig med at bruge sprøjtepistolen.

Vedligeholdelse af væskefilter

1. Skru væskeindtagsfittingen (18) af.
2. Afmonter og efterse det indbyggede væskefilter (12). Rengør filteret, eller udskift det om nødvendigt.

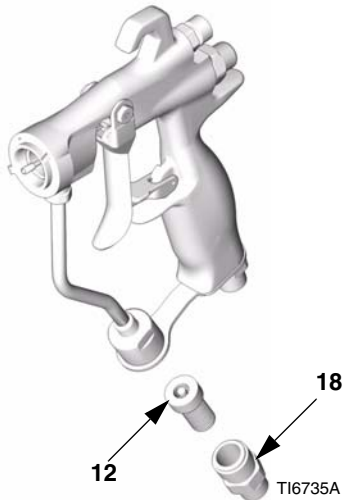



FIG. 17

Gennemskylning og rengøring

						
BRAND- OG EKSPLOSIONSFARE Læs Advarslerne på side 4. Følg vejledningen til Jordforbindelse på side 6.						

- Gennemskyl udstyret, før der skiftes farve, før væsken kan tørre i udstyret, ved dagens afslutning, før opbevaring og før reparation.
- Gennemskyl ved det lavest mulige væsketryk. Kontrollér, om der forekommer udsivning fra kontakterne, og tilspænd dem efter behov.
- Gennemskylning skal foregå med en væske, der er forenelig med den væske, der er doseret, og udstyrets vådtele.

1. Reducer trykket, side 10.
2. Fjern lufthættens holdering (6), lufthætten (21) og sprøjtedysen (33).
3. Kobl pistolens væsketilførselsslange (F) og lufttilførselsslange (G) fra pistolen.

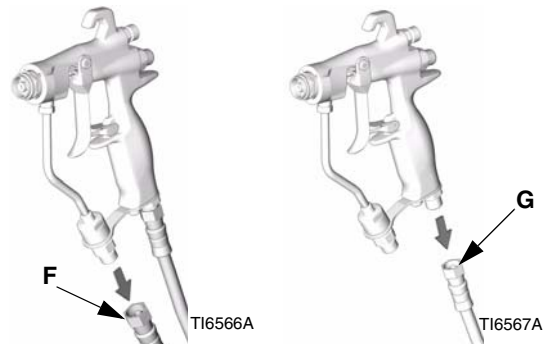

FIG. 18

4. Kobl slangen (T), der tilfører opløsningsmiddel, til pistolen.

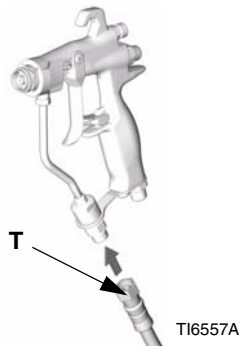

FIG. 19

5. Øg trykket langsomt. Ret pistolen ned i en jordet metal-spand og gennemskyl pistolen med opløsningsmiddel, indtil alle rester af maling er fjernet fra pistolens kanaler.

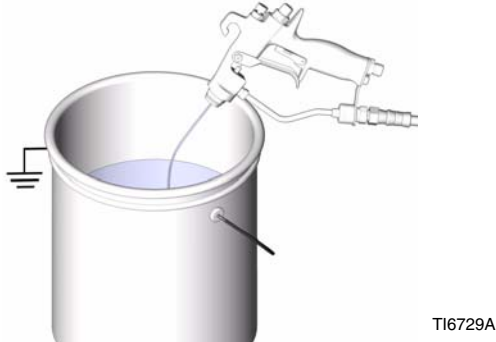

FIG. 20

6. Luk for tilførslen af opløsningsmiddel.
7. Reducer trykket.
8. Kobl slangen (T), der tilfører opløsningsmiddel, fra pistolen.

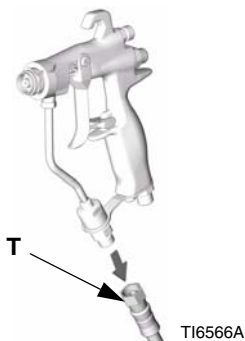

FIG. 21

FORSIGTIG

Aktivér pistolen, hver gang du spænder forstøveren (5) på eller fjerner den. Dette holder nålekuglen væk fra sædefladen og forhindrer beskadigelse af sædet.

9. Hvis det er nødvendigt at fjerne forstøveren (5) for at rense den, aktiveres pistolen, mens du fjerner forstøveren med pistolværktøjet (30).
10. Dyp den nederste del af en blød børste i et foreneligt opløsningsmiddel. Børstehårene må aldrig vedvarende gennemblødes med opløsningsmiddel. Der må aldrig benyttes en stålbørste.



FIG. 22

11. Vend pistolen nedad, mens forsiden af pistolen rengøres med opløsningsmiddel og en blød børste.

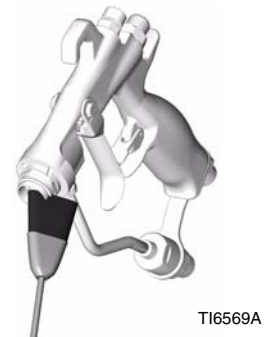

FIG. 23

12. Rens lufthættens holdering (6), lufthætten (21), forstøveren (5) og sprøjtedyse (33) med en blød børste. Lufthættens huller skal rengøres med et blødt redskab som f.eks. en tandstikker for at undgå beskadigelse af kritiske overflader. Blæs luft gennem sprøjtedyse for at sikre, at åbningen er ren. Lufthætten og sprøjtedyse skal som minimum renses dagligt. I forbindelse med visse opgaver kan hyppigere rengøring være påkrævet.

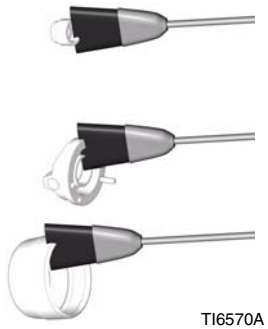

FIG. 24

13. Hvis forstøveren blev afmonteret, skal pistolen aktiveres, mens du monterer forstøveren (5) igen med pistolværktøjet (30). Tilspænd forstøveren forsvarligt for at sikre, at den slutter tæt. Tilspænd med et moment på 18-19 Nm. Ved korrekt tilspænding går flangen ud gennem bunden af pistolen.

14. Monter lufthættens holdering (6), lufthætten (21) og sprøjtedysen (33).

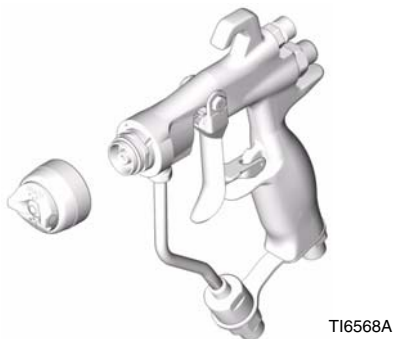

FIG. 25

15. Fugt en blød klud med opløsningsmiddel, og vrid overskydende middel ud. Ret pistolen nedad, og tør dens udvendige dele af.

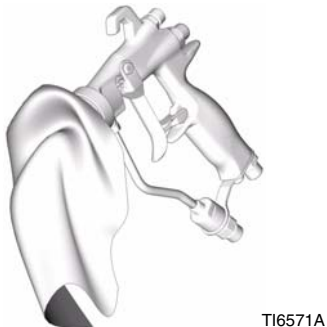

FIG. 26

16. Når pistolen er rensed, skal følgende dele smøres hver uge med smøremiddel 111265:

- Aftrækkerens drejestift (A)
- Knast på hver side af pistolen, hvor aftrækkeren er i kontakt med pistolhuset (B).
- Væskenålsaksel, bag aftrækker (C)

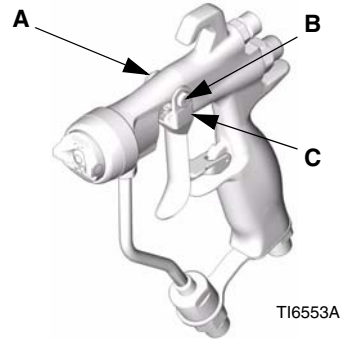

FIG. 27

Reverse-A-Clean® (RAC)-dyse



Gennemvæd ikke RAC-dysens sædepakning (33a) med opløsningsmiddel i længere tid, da det kan få den til at svulme op.

Rengøring af en tilstoppet RAC-dyse

Slip aftrækkeren, og aktivér aftrækkersikringen.



INDKOBLET

TI6581A

FIG. 28

Drej SwitchTip'en.



TI7200A

FIG. 29

Aktivér aftrækkersikringen.



INDKOBLET

TI6581A

FIG. 32

Deaktiver aftrækkersikringen.



UDKOBLET

TI6582A

FIG. 30



Sæt SwitchTip-vendedysen tilbage i den oprindelige stilling.



TI7201A

FIG. 33

Aktivér pistolen ned i en spand for at fjerne tilstopningen.

							
FARE FOR INJICERING GENNEM HUDEN Ret aldrig pistolen mod andre personer eller mod nogen del af kroppen.							



TI7202A

FIG. 31

Deaktiver aftrækkersikringen, og fortsæt sprøjtningen.

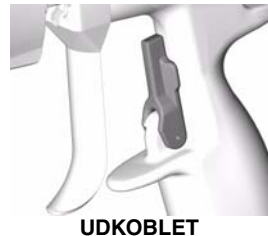



UDKOBLET

TI6582A

FIG. 34

Fejlfinding



						
<p>FARE FOR INJICERING GENNEM HUDEN Følg Procedure for trykafastning på side 10. Læs advarslerne på side 4.</p>						



- Kontrollér alle punkterne i fejlfindingsoversigten, før pistolen skilles ad.
- Visse uønskede spredningsmønstre skyldes forkert balance mellem luft og væske.

Generel fejlfinding

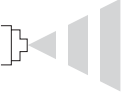
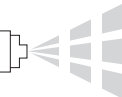
Problem	Årsag	Løsning
Væskeudsivning fra bagside af væskepakninger.	Slidte pakninger eller nåleaksel.	Udskift nålesamlingen (2).
Luftudsivning fra pistolen.	Luftventil ikke korrekt lejret.	Rens eller udskift luftventilen (8).
Væskeudsivning fra pistolens forside.	Slidt eller beskadiget nålekugle.	Udskift nålesamlingen (2) og sædet (5c).
	Slidt sædesamling.	Udskift sædet (5c) og pakningen (5b, kun modeller af hårdmetal). Pakningen skal udskiftes, hver gang sædesamlingen afmonteres. Vend ikke retningen på plastiksædet (5c, kun 288844 pistolmodeller), hvis det er slidt. Hvis sædet er slidt, skal det udskiftes.
	Væskeviskositeten er for lav til, at der skabes tilstrækkelig forsegling med hårdmetalsædet.	Installér plastiksædet (5c).
Væske i luftkanaler.	Sprøjtedysepakning utæt.	Tilspænd holderingen (6), eller udskift sprøjtedyse (33).
	Udsivning omkring sædehus.	Udskift pakningen (5b, kun modeller af hårdmetal). Pakningen skal udskiftes, hver gang sædesamlingen afmonteres.
	Udsivning fra væskeindtagsfitting.	Udskift væskerørspakningen (22). Pakningen skal udskiftes, hver gang væskerørets forbindelsesstykke afmonteres.
Langsom lukning for væske.	Væskeansamling på væskenålekomponenter.	Afmonter og rens eller udskift væskenålesamlingen (2).
Ingen væskegennemstrømning, når der trykkes på aftrækkeren.	Sprøjtedyse er tilstoppet.	Rens sprøjtedyse. Se side 14.
	Væskefilter eller væskeslange tilstoppet.	Når dysen er afmonteret (se ovenfor), løsnes slangeendekoblingen meget langsomt ved pistolen, således at trykket reduceres gradvist. Til sidst løsnes koblingen helt, og tilstopningen fjernes. Rengør eller udskift filteret (12).

Problem	Årsag	Løsning
Ujævn sprøjtning eller sprøjt fra pistolen. 	Utilstrækkelig væsketilførsel.	Indstil væskeregulatoren eller fyld på væskebeholderen.
	Luft i væsketilførselsslange.	Efterse og tilspænd pumpens sugefødetilslutninger, udluft malingsledningen
	Forsøg på at "sprøjte tyndt ud mod kanterne" (aftrækkeren delvist trykket ind).	Det er ikke muligt at "sprøjte tyndt ud mod kanterne" med en AA-pistol. Forsøg på dette giver en voldsom reduktion i trykket ved dysen, hvilket vil medføre dårlig forstøvning og/eller sprøjt fra pistolen.
Striber ved påføring. 	Sprøjtedyse er delvist tilstoppet.	Rengør eller udskift sprøjtedyse. Se side 14.
Uregelmæssig spredning. 	Ansamlings af maling på sprøjtedyse, eller sprøjtedyse delvist tilstoppet.	Rengør eller udskift sprøjtedyse. Se side 14.
	På den side, hvor spredningen er uregelmæssig, er lufthullerne helt eller delvist tilstoppede.	Rens lufthullerne med opløsningsmiddel og en blød børste. Se side 14.
Spredningen forskydes til den ene side, samme side af lufthætten bliver tilsmudset.	Lufthullerne er helt eller delvist tilstoppede.	Rens lufthullerne med opløsningsmiddel og en blød børste eller tandstik. Se side 14.
Ophobning af materiale på lufthætten.	Luftrykket er for højt.	Reducer indgangsluftrykket. Et luftryk på 7 til 10 psi (4,9 til 7,0 kPa, 0,49 til 0,7 bar) ved aktivering anbefales.

Reparation

Nødvendige dele i forbindelse med eftersyn

- Pakningsmonteringsværktøj (28) – medfølger
- Pakningsmonteringsværktøj (29) – medfølger
- Pistolværktøj (30) – medfølger
- O-ringstang
- 7/32" sekskantet nøgle
- 3/16" sekskantet nøgle
- Foreneligt opløsningsmiddel
- Smøremiddel (delnr. 111265)

Reparationssæt



- Der fås et pakningsreparationssæt 249422. For at opnå de bedste resultater skal alle nye dele i sættet anvendes. Delene i sættet er markeret med en stjerne, f.eks. (7*).
- Plastiksædereparationssættet 249424 og Hårdmetalsædereparationssættet 249456 kan købes og kan anvendes med både model G15-pistoler og model G40-pistoler. For at opnå de bedste resultater, skal alle nye dele i sættet anvendes. Delene i sættet er markeret med et symbol i Dellisten som f.eks. (5c†).
- Plastiksædesæt 249424 er beregnet til anvendelser, hvor der anvendes et lavt tryk.

Udskiftning af blæserventil

1. Reducer trykket, side 10.
2. Fjern blæserventilens pakningsomløber (A) fra pistolhusets bagstykke (1). Skub blæserventilsamlingen (4) ud af pistolhuset. Se FIG. 35.
3. Før du monterer reserveblæserventilsamlingens (4) spredningsjusteringsventil (C) igen, skal du dreje den mod uret for at forhindre beskadigelse af sædet (5c†). Monter reserveblæserventilsamlingen i pistolhuset (1). Skru pakningsmøtrikken (A) i pistolhuset, og tilspænd til 10,5 Nm.

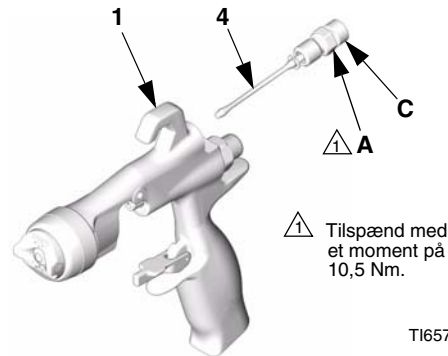

T16576A

FIG. 35

Komplet pistolpakningsreparation

Afmontering

Sædereparation



- Se Reparationssæt på side 20.
- Rens delene med et opløsningsmiddel, der er foreneligt med delene og den væske, der sprøjtes med.

1. Reducer trykket, side 10. Afmonter luft- og væske-slangerne fra pistolen.
2. Fjern lufthættens holdering (6), lufthætten (21) og sprøjtedyesen (33). Se FIG. 36.

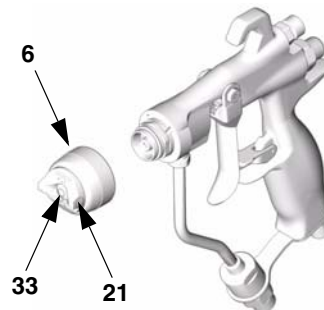

T16568A

FIG. 36

3. Aktivér pistolen for at trække nålehuset af sædet, mens forstøveren (5) skrues af pistolhuset (1) med pistolværktøjet (30).

- Efterse O-ringene (5e*, 5f* og 5g*) på plads. Afmonter forsigtigt O-ringene fra forstøverhuset (5a), og udskift dem om nødvendigt.
- Afmonter sædemøtrikken (5d), sædet (5c) og sædepakningen (5b, kun modeller af hårdmetal) med en 7/32" sekskantet nøgle.
- Efterse sædet (5c) og sædepakningen (5b), og udskift dem om nødvendigt.
- Monter sædepakningen (5b, kun modeller af hårdmetal), sæde (5c) og sædemøtrikken (5d). Tilspænd med et moment på 5-6 Nm. Sørg for, at møtrikken ikke overspændes.



- Når du genmonterer hårdmetalsædet (5c), skal den koniske ende af sædet (den røde side) pege mod pistoldysen.
- Plastiksædet (5c, 288844 pistolmodeller), kan monteres igen i en vilkårlig retning. Vend ikke retningen på plastiksædet, hvis det er slidt. Hvis sædet er slidt, skal det udskiftes.

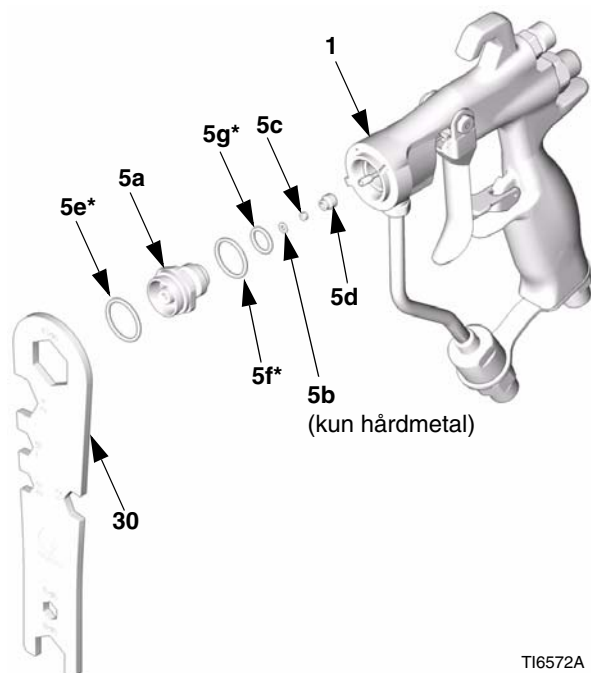
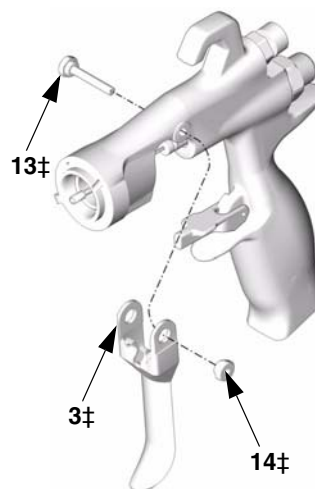

FIG. 37

TI6572A

Nålreparation

- Afmonter forstøveren, se Sædereparation på side 20.
- Afmonter aftrækkerens drejestiftmøtrik (14‡), drejestift (13‡) og aftrækker (3‡) med pistolværktøjet (30) og spændnøglen (29). Se FIG. 38.



TI6574A

FIG. 38

- Afmonter væskenålesamlingen (2) fra pistolens forside med et pakningsmonteringsværktøj (29). Hvis nålen er bøjet eller beskadiget, eller hvis pakningen er slidt eller utæt, udskiftes hele nålesamlingen. Hvis det er nødvendigt at udskifte den, skal O-ringen (2a*) afmonteres, da den kan sidde fast inden i pistolhuset. Se FIG. 39.

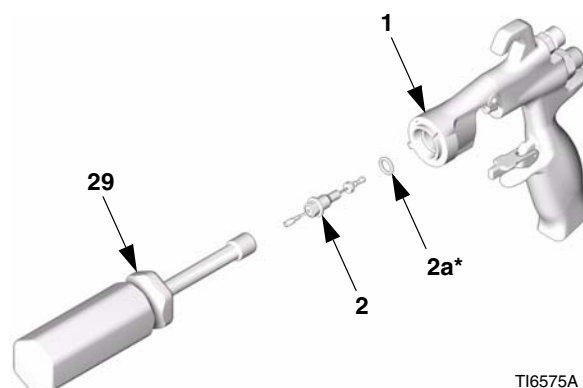

TI6575A

FIG. 39

Reparation af luftventil

1. Løsn fjederhætten (11) fra pistolhusets bagstykke (1) med pistolværktøjet (30). Afmonter de to fjedre (15 og 19), akslen (9) og sædet (10).
2. Skub luftventilsamlingen (8*) ud af pistolens bagstykke. Se FIG. 40.
3. Eftersø U-skålen (7*) i pistolhuset (1). Hvis U-skålen er slidt eller beskadiget, skal den fjernes forsigtigt fra forsiden af pistolhuset med en tang.

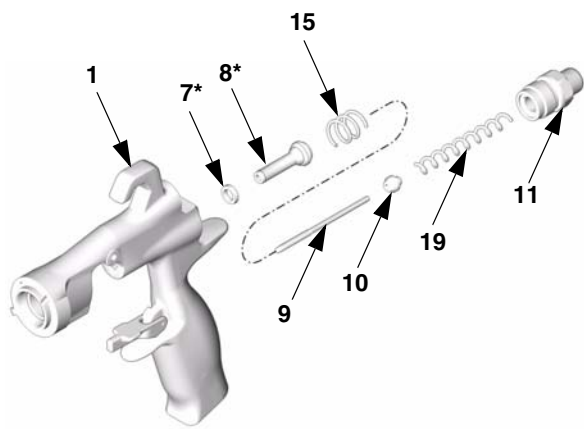

TI6577A

FIG. 40

Udskiftning af væskerør

1. Afmonter luftindtagsfittingen (17) med pistolværktøjet (30), og afmonter skruen (20) med en 3/16" sekskantet nøgle.
2. Skru væskeindtagsfittingen (18) af. Afmonter og rens eller udskift det indbyggede filter (12).
3. Skru væskeslangeforbindelsen (C) af pistolens væskeindtag. Fjern forsigtig pakningen (22*).

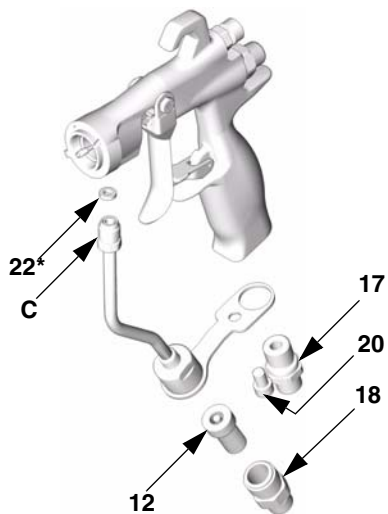

TI6573A

FIG. 41



A series of horizontal lines for writing, consisting of 25 evenly spaced lines extending across the width of the page.

Samling



- Se Reparationssæt på side 20.

1. Sæt rørpakningen (22*) i pistolen. Spænd væskeslangeforbindelsen (C) i pistolens væskeindtag med fingrene. Tilspænd luftindtagsfittingen (17) og skruen (20) med fingrene. Tilspænd væskeslangeforbindelsen med et moment på 17-18 Nm. Tilspænd luftindtagsfittingen med et moment på 20-21 Nm. Tilspænd væskeslangebeslagsskruen med et moment på 6-7 Nm. Se FIG. 44.
2. Monter det indbyggede væskefilter (12) i bunden af væskerøret. Skru væskeindtagsfittingen (18) ind i bunden af røret. Tilspænd med et moment på 20-21 Nm. Se FIG. 44.
3. Anbring den nye U-skål (7*) på pakningsmonteringsværktøjet (28*) med U-skålens læber vendende mod værktøjet som vist på fig. FIG. 42. Skub U-skålen ind i pistolens bagstykke, indtil der høres et tydeligt klik.

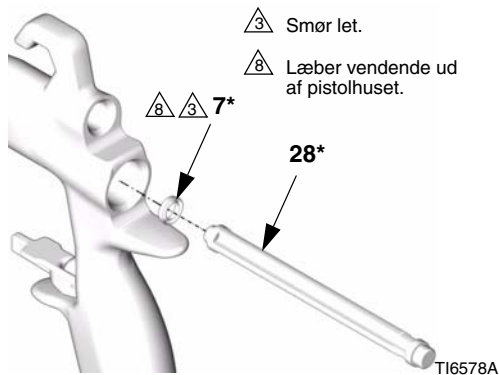

FIG. 42

4. Smør forenden af luftventilsamlingen (8*). Skyd forsigtigt luftventilsamlingen ind i bagsiden af pistolen, idet den passerer så langt så muligt gennem U-skålen (7*). Undgå at beskadige U-skålen. Se FIG. 44.
5. Skub sædet (10) på akslen (9). Sørg for, at den koniske ende af sædet vender mod den tykke ende af akslen. Isæt forsigtigt akslen (9) og sædet (10) i luftventilen (8*).

6. Monter de 2 fjedre (15 og 19). Skru fjederhætten (11) ind i bagsiden af pistolhuset. Tilspænd med et moment på 20-21 Nm.
7. Nålesamlingen, O-ringene og akslen smøres let på det sted, hvor pakningen glider. Sørg for, at O-ringene (2a*) er på plads i pistolhuset (1).
8. Sæt væskenaalesamlingen (2) ind i forsiden af pistolen. Brug spændenøglen (29) til at skru væskenaalen ind i pistolhuset (1), og tilspænd med et moment på 6-7 Nm. Se FIG. 43.

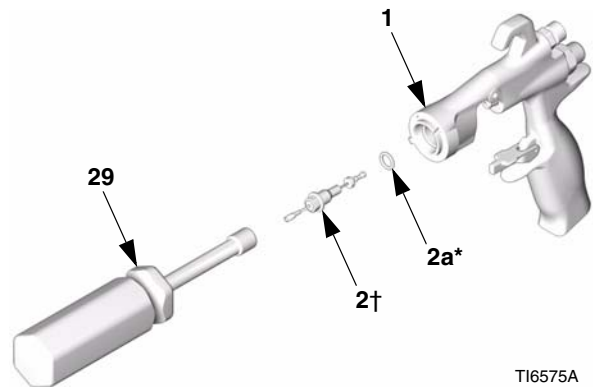
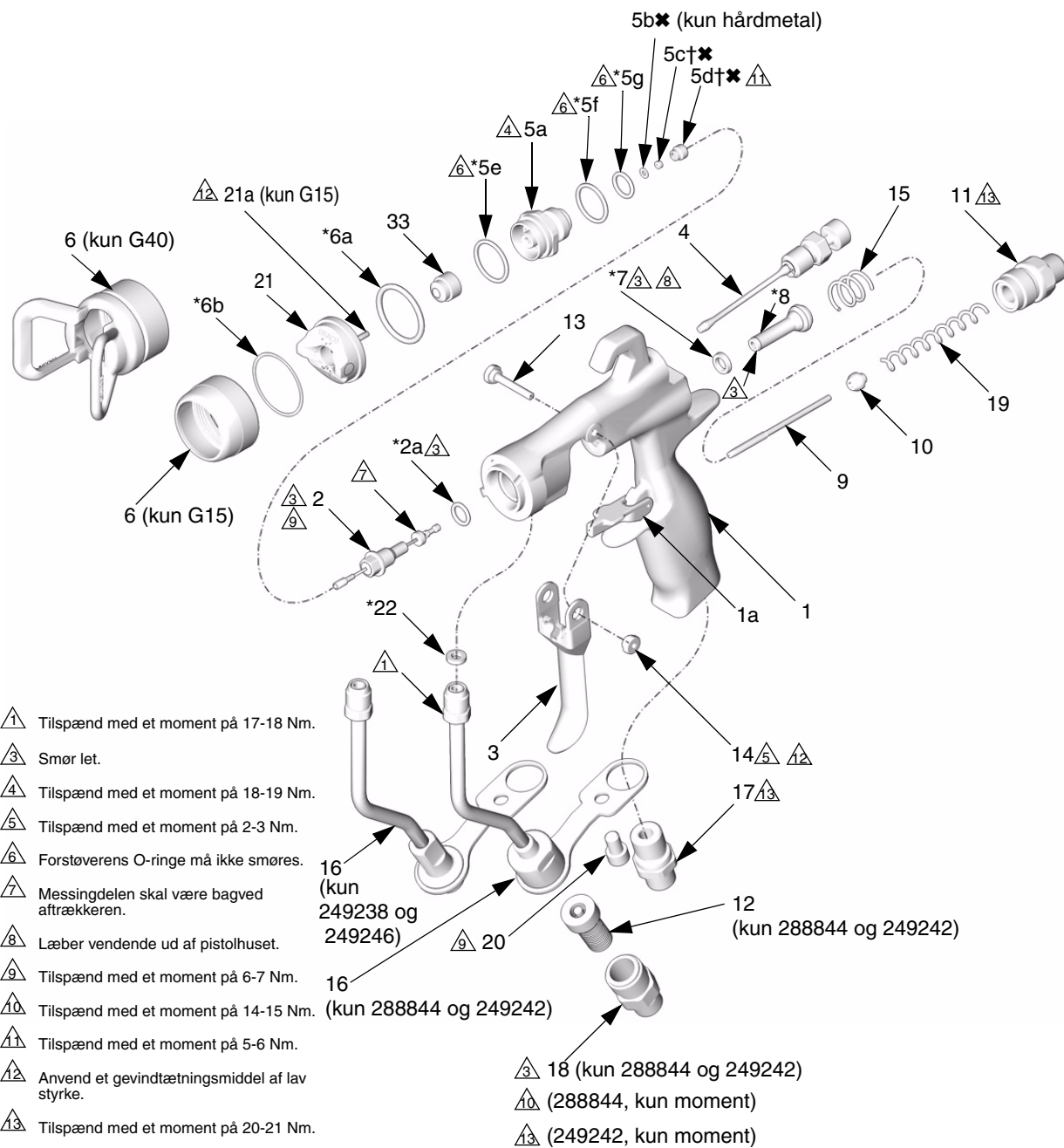

FIG. 43

9. Monter aftrækkeren (3), drejestiften (13) og møtrikken (14). Anvend et gevindtætningsmiddel af lav styrke, og sørg for, at væskenaalesamlingens (2) messingstykke er bag ved aftrækkeren. Se FIG. 44. Smør begge sider af drejestiften, hvor aftrækkeren er i kontakt med stiften, og smør knasten på hver side af pistolen, hvor aftrækkeren er i kontakt med pistolhuset. Tilspænd møtrikken med et moment på 2-3 Nm.
10. Aktivér pistolen for at trække nålekuglen tilbage, mens forstøversamlingen (5) skrues ind i pistolhuset (1) med pistolværktøjet (30). Tilspænd med et moment på 18-19 Nm. Ved korrekt tilspænding går flangen ud gennem bunden af pistolen.
11. Monter holderingen (6), lufthætten (21) og sprøjte-dysen (33)✘.



- △1 Tilspænd med et moment på 17-18 Nm.
- △3 Smør let.
- △4 Tilspænd med et moment på 18-19 Nm.
- △5 Tilspænd med et moment på 2-3 Nm.
- △6 Forstøverens O-ringe må ikke smøres.
- △7 Messingdelen skal være bagved aftrækkeren.
- △8 Læber vendende ud af pistolhuset.
- △9 Tilspænd med et moment på 6-7 Nm.
- △10 Tilspænd med et moment på 14-15 Nm.
- △11 Tilspænd med et moment på 5-6 Nm.
- △12 Anvend et gevindtætningsmiddel af lav styrke.
- △13 Tilspænd med et moment på 20-21 Nm.

TI6579B

FIG. 44

Dele

Delnr. 288844/G15-pistol

Delnr. 249242/G40-pistol

Delnr. 249246/G40-pistol, høj gennemstrømning

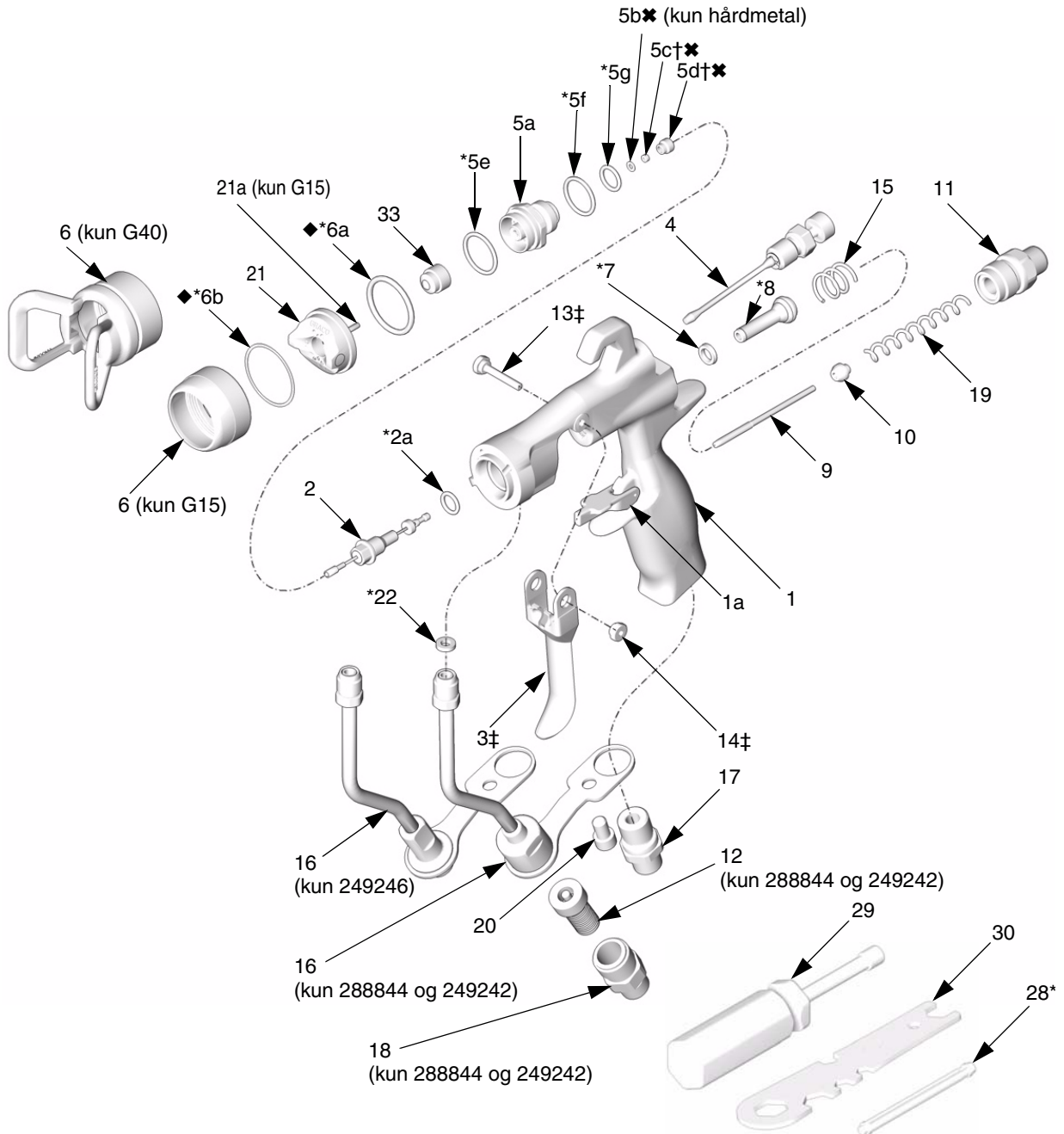

TI6579B

Delnr. 288844/G15-pistol med plastsæde
Delnr. 287926/G15-pistol med hårdmetalsæde

Ref.	No.	Part No.	Description	Qty.
	1		BODY, gun	1
	1a	249423	STOP, trigger	1
	2	288558	NEEDLE, assy; 3/32 ball; sst	1
			includes item 2a (288844 only)	
		288559	NEEDLE, assy; 3/32 ball; carbide	1
			includes item 2a (287926 only)	
	2a*	110004	PACKING, o-ring; PTFE	1
	3‡		TRIGGER, gun	1
	4	249135	VALVE, fan, assy	1
	5	249132	DIFFUSER, assy (288844 only)	1
		249133	DIFFUSER, assy (287926 only)	1
	5a		DIFFUSER, housing	1
	5b*	288619	GASKET, seat; nylon (287926 only)	1
	5c†		SEAT; plastic (288844 only)	1
	5c*		SEAT; carbide (287926 only)	1
	5d†*		NUT, seat	1
	5e*	111116	PACKING, o-ring, seat; PTFE	1
	5f*	109450	PACKING, o-ring; PTFE	1
	5g*	111457	PACKING, o-ring; PTFE	1
	6	15F192	RING, retaining	1
	6a*	109213	PACKING, o-ring; PTFE	1
	6b*	15G320	WASHER; PTFE	1
	7*	188493	PACKING, u-cup; UHMWPE	1
	8*		VALVE, air, assy	1
	9	15F193	SHAFT, fluid spring	1
	10	15F194	SEAT, spring	1
	11	15F195	CAP, spring	1
	12	224453	FILTER, tip (pkg of 5)	1
	13‡	15F739	PIN, pivot	1
	14‡	15F740	PIN, pivot, nut	1
	15	114069	SPRING, compression	1
	16	249136	TUBE, assy	1
	17	15F202	FITTING, air inlet	1
	18	15F186	FITTING, hose	1
	19	119767	SPRING, compression (288844 only)	1
		115141	SPRING, compression (287926 only)	1
	20	119996	SCREW, cap, socket hd; 1/4-20 x 3/8 in. (10 mm)	1
	21	249596	AIR CAP, includes item 21a	1
	21a	15G618	PIN, air cap; indexing	1
	22*	115133	GASKET, tube, acetal	1
	28*		TOOL, installation; seal	1
	29	117642	TOOL, nut driver	1
	30	15F446	TOOL, gun	1
	31▲	222385	CARD, warning (not shown)	1
	32▲	172479	TAG, warning (not shown)	1
	33		SPRAY TIP, customer's choice	1
	33a	183616	GASKET, tip (not shown)	1

▲ Ekstra fare- og advarselmærkater, -skilte og -kort fås uden beregning.

* Delene er indeholdt i pakningsreparationssæt 249422, der kan købes særskilt.

† Dele inkluderet i plastiksædereparationssæt 288655 (kan købes særskilt).

* Delene er indeholdt i hårdmetalsædereparationssæt 249456, der kan købes særskilt.

‡ Delene er indeholdt i aftrækkerreparationssæt 249585, der kan købes særskilt.

◆ Delene er indeholdt i lufthættepakningssæt 253032, der kan købes særskilt.

✓ Sælges ikke særskilt.

Delnr. 249242/G40-pistol med standarddyse
Delnr. 249246/G40-pistol med høj gennemstrømning

Ref.	No.	Part No.	Description	Qty.
	1		BODY, gun	1
	1a	249423	STOP, trigger	1
	2	288559	NEEDLE, assy; 3/32 ball; carbide	1
			includes item 2a	
	2a*	110004	PACKING, o-ring; PTFE	1
	3‡		TRIGGER, gun	1
	4	249135	VALVE, fan, assy	1
	5	249133	DIFFUSER, assy	1
	5a		DIFFUSER, housing	1
	5b*	288619	GASKET, seat; nylon	1
	5c*		SEAT; carbide	1
	5d*		NUT, seat	1
	5e*	111116	PACKING, o-ring, seat; PTFE	1
	5f*	109450	PACKING, o-ring; PTFE	1
	5g*	111457	PACKING, o-ring; PTFE	1
	6	249256	TIP GUARD	1
			(249242 & 249246 only)	
	6a*	109213	PACKING, o-ring; PTFE	1
	6b*	15G320	WASHER; PTFE	1
	7*	188493	PACKING, u-cup; UHMWPE	1
	8*		VALVE, air, assy	1
	9	15F193	SHAFT, fluid spring	1
	10	15F194	SEAT, spring	1
	11	15F195	CAP, spring	1
	12	224453	FILTER, tip (pkg of 5) (249242 only)	1
	13‡	15F739	PIN, pivot	1
	14‡	15F740	PIN, pivot, nut	1
	15	114069	SPRING, compression	1
	16	249136	TUBE, assy (249242 only)	1
		249317	TUBE, assy (249246 only)	1
	17	15F202	FITTING, air inlet	1
	18	15F186	FITTING, hose (249242 only)	1
	19	115141	SPRING, compression	1
	20	119996	SCREW, cap, socket hd; 1/4-20 x 3/8 in. (10 mm) (249242 only)	1
	21	249180	AIR CAP	1
	22*	115133	GASKET, tube, acetal	1
	28*		TOOL, installation; seal	1
	29	117642	TOOL, nut driver	1
	30	15F446	TOOL, gun	1
	31▲	222385	CARD, warning (not shown)	1
	32▲	172479	TAG, warning (not shown)	1
	33		SPRAY TIP, customer's choice	1
	33a	183616	GASKET, tip (not shown)	1

▲ Ekstra fare- og advarselmærkater, -skilte og -kort fås uden beregning.

* Delene er indeholdt i pakningsreparationssæt 249422, der kan købes særskilt.

* Delene er indeholdt i hårdmetalsædereparationssæt 249456, der kan købes særskilt.

‡ Delene er indeholdt i aftrækkerreparationssæt 249585, der kan købes særskilt.

◆ Delene er indeholdt i lufthættepakningssæt 253032, der kan købes særskilt.

✓ Sælges ikke særskilt.

Delnr. 249238/G40-pistol med RAC-dyse

Ref.	No.	Part No.	Description	Qty.
	1		BODY, gun	1
	1a	249423	STOP, trigger	1
	2	288559	NEEDLE, assy; 3/32 ball; carbide includes item 2a	1
	2a*✓	110004	PACKING, o-ring; PTFE	1
	3‡		TRIGGER, gun	1
	4★	15G713	NUT, air plug	1
	5★	249877	DIFFUSER, assy, RAC	1
	5a★		DIFFUSER, housing	1
	5b★★	288619	GASKET, seat; nylon	1
	5c★★		SEAT; carbide	1
	5d★★		NUT, seat	1
	5e*★✓	111116	PACKING, o-ring, seat; PTFE	1
	5f*★✓	109450	PACKING, o-ring; PTFE	1
	5g*★✓	111457	PACKING, o-ring; PTFE	1
	6★	288465	TIP GUARD/AIR CAP ASSY	1
	6a*★✓	109213	PACKING, o-ring, PTFE	1
	7*✓	188493	PACKING, u-cup; UHMWPE	1
	8*		VALVE, air, assy	1
	9	15F193	SHAFT, fluid spring	1
	10	15F194	SEAT, spring	1
	11	15F195	CAP, spring	1
	13‡	15F739	PIN, pivot	1
	14‡	15F740	PIN, pivot, nut	1
	15	114069	SPRING, compression	1
	16	249317	TUBE, assy	1
	17	15F202	FITTING, air inlet	1
	19	115141	SPRING, compression	1
	20	119996	SCREW, cap, socket hd; 1/4-20 x 3/8 in. (10 mm)	1
	22*✓	115133	GASKET, tube, acetal	1
	28*		TOOL, installation; seal	1
	29	117642	TOOL, nut driver	1
	30	15F446	TOOL, gun	1
	31▲	222385	CARD, warning (not shown)	1
	32▲	172479	TAG, warning (not shown)	1
	33		SPRAY TIP, customer's choice, see tip selection chart page 31, includes item 33a	1
	33a	246453	RAC GASKET, standard, black	1
		248936	RAC GASKET, solvent resistant, orange	
	35★	15J770	HOUSING, cylinder	1

▲ Ekstra fare- og advarselmærkater, -skilte og -kort fås uden beregning.

* Delene er indeholdt i pakningsreparationssæt 249422, der kan købes særskilt.

✳ Delene er indeholdt i hårdmetalsædereparationssæt 249456, der kan købes særskilt.

‡ Delene er indeholdt i aftrækkerreparationssæt 249585, der kan købes særskilt.

★ Delene er indeholdt i RAC-ombygningssæt 287917, der kan købes særskilt.

✓ Sælges ikke særskilt.

Udvælgelseskema til sprøjtedyser

Sprøjtedyser, til anvendelse med lufthætter, serie AA

AAM-sprøjtedyser til fin finish

Anbefales til anvendelser med kvalitetsfinish ved lavt tryk eller mellemhøjt tryk. Bestil den ønskede dyse (delnr. AAMxxx) fra oversigten nedenfor.

GG4-sprøjtedyser til anvendelse i industrien

Anbefales til anvendelser med høj slitage ved høje tryk. Bestil den ønskede dyse (delnr. GG4xxx) fra oversigten nedenfor.



- Alle dyser i nedenstående udvælgelseskema til sprøjtedyser kan anvendes på model G40-pistoler (249242). Anvend kun dyser i det grå område af skemaet på model G40-pistoler.
- Der må ikke anvendes dyser i det grå område af skemaet med model G15-pistoler (288844).



FARE FOR INJICERING GENNEM HUDEN

Der må ikke anvendes dyser i det grå område af udvælgelseskemaet til sprøjtedyser med model G15-pistoler (288844).

Undladelse af at følge denne advarsel kan medføre alvorlig personskade eller amputation af lemme.

Åbningsstørrelse i tommer (mm)	* Væskegennemstrømning, væske oz/min (liter/ minut)		Maksimal spredningsbredde ved 12 tommer (305 mm)								
	ved 600 psi (4,1 MPa, 41 psi)	ved 1.000 psi (7,0 MPa, 70 bar)	2 til 4 (100)	4 til 6 (150)	6 til 8 (200)	8 til 10 (250)	10 til 12 (300)	12 til 14 (350)	14 til 16 (400)	16 til 18 (450)	18 til 20 (500)
† 0,007 (0,178)	4,0 (0,1)	5,2 (0,15)	★107	207	307						
† 0,009 (0,229)	7,0 (0,2)	9,1 (0,27)	109	209	309	409	509				
† 0,011 (0,279)	10,0 (0,3)	13,0 (0,4)	111	211	311	411	511	611			
0,013 (0,330)	13,0 (0,4)	16,9 (0,5)		213	313	413	513	613	713		
0,015 (0,381)	17,0 (0,5)	22,0 (0,7)		215	315	415	515	615	715	815	
0,017 (0,432)	22,0 (0,7)	28,5 (0,85)		217	317	417	517	617	717	817	917
0,019 (0,483)	28,0 (0,8)	36,3 (1,09)		219	319	419	519	619	719	819	919
0,021 (0,533)	35,0 (1,0)	45,4 (1,36)			321	421	521	621	721	821	921
‡ 0,023 (0,584)	40,0 (1,2)	51,9 (1,56)				423	523	623	723		923
‡ 0,025 (0,635)	50,0 (1,5)	64,8 (1,94)				425		625	725	825	
‡ 0,027 (0,686)	58,5 (1,7)	75,8 (2,27)					527	627		827	
‡ 0,029 (0,737)	68,0 (1,9)	88,2 (2,65)						629			
‡ 0,031 (0,787)	78,0 (2,2)	101,1 (3,03)				431		631			
‡ 0,033 (0,838)	88,0 (2,5)	114,1 (3,42)						633		★833	
‡ 0,035 (0,889)	98,0 (2,8)	127,1 (3,81)				435					
‡ 0,037 (0,940)	108,0 (3,1)	140,0 (4,20)							737		
‡ 0,039 (0,991)	118,0 (3,4)	153,0 (4,59)					539	639		839	

* Dyserne er afprøvet i vand.

Væskegennemstrømning (Q) ved andre tryk (P) kan beregnes ved hjælp af følgende formel: $Q = (0,041) (QT) \sqrt{P}$
 Hvor QT = væskegennemstrømning (fl oz/min) fra ovenstående tabel for valgt åbningsstørrelse.

† Disse dysestørrelser inkluderer et dysefilter på 150 net.

‡ Disse dyser må ikke anvendes med model G15-pistoler (288844).

★ Kun GG4-dyser.

RAC SwitchTips til anvendelse med lufthætter, serie AA

Alle dyser i nedenstående udvælgelseskema til sprøjtedyser kan anvendes på model G40-pistoler (249238), der er udstyret med en RAC-lufthætte (288465).

Dyserne pakkes undertiden sammen med andre reklamedele, der er beregnet til markedet for airless sprøjtepistoler. Se bort fra disse dele.

LTX RAC-sprøjtedyser

Bestil den ønskede dyse (delnr. LTXxxx) fra oversigten nedenfor.

Åbningsstørrelse i tommer (mm)	* Væskegennemstrømning, væske oz/min (liter/minut)	❖ Maksimal spredningsbredde ved 12 tommer (305 mm)								
	Ved 2.000 psi (14,0 MPa, 140 bar)	2 til 4 (100)	4 til 6 (150)	6 til 8 (200)	8 til 10 (250)	10 til 12 (300)	12 til 14 (350)	14 til 16 (400)	16 til 18 (450)	18 til 20 (500)
0,009 (0,229)	11,2 (0,33)		209	309						
0,011 (0,279)	16,6 (0,49)		211	311	411	511				
0,013 (0,330)	23,3 (0,69)		213	313	413	513				
0,015 (0,381)	30,8 (0,91)		215	315	415	515	615			
0,017 (0,432)	39,5 (1,17)		217	317	417	517	617			
0,019 (0,483)	49,7 (1,47)		219	319	419	519	619			
0,021 (0,533)	60,5 (1,79)			321	421	521	621	721		
0,023 (0,584)	72,7 (2,15)				423	523	623			
0,025 (0,635)	85,9 (2,54)					525	625			
0,027 (0,686)	100,0 (2,96)					527	627		827	
0,029 (0,737)	115,6 (3,42)						629			
0,031 (0,787)	131,8 (3,90)					531	631			
0,033 (0,838)	149,4 (4,42)									
0,035 (0,889)						535	635			

* Dyserne er afprøvet i vand.

Væskegennemstrømning (Q) ved andre tryk (P) kan beregnes ved hjælp af følgende formel: $Q = (0,041) (QT) \sqrt{P}$
Hvor QT = væskegennemstrømning (fl oz/min) fra ovenstående tabel for valgt åbningsstørrelse.

❖ Målt UDEN luftgennemstrømning. Luftstøtte reducerer muligvis spredningslængden med ca. 25 til 50 mm.

RAC SwitchTips til anvendelse med lufthætter, serie AA (fortsat)



- Alle dyser i nedenstående udvælgelsesskema til sprøjtedyser kan anvendes på model G40-pistoler (249238), der er udstyret med en RAC-lufthætte (288465).

FFT RAC-sprøjtedyser til fin finish

Bestil den ønskede dyse (delnr. FFTxxx) fra oversigten nedenfor.

Åbningsstørrelse i tommer (mm)	* Væskegennemstrømning, væske oz/min (liter/minut)	❖ Maksimal spredningsbredde ved 12 tommer (305 mm)				
	Ved 2.000 psi (14,0 MPa, 140 bar)	4 til 6 (150)	6 til 8 (200)	8 til 10 (250)	10 til 12 (300)	12 til 14 (350)
0,008 (0,203)	8,8 (0,26)	208	308			
0,010 (0,254)	13,9 (0,41)	210	310	410	510	
0,012 (0,305)	19,9 (0,59)	212	312	412	512	612
0,014 (0,356)	27,0 (0,80)	214	314	414	514	614

WRX WideRAC-sprøjtedyser

Bestil den ønskede dyse (delnr. WRXxxx) fra oversigten nedenfor.

Åbningsstørrelse i tommer (mm)	* Væskegennemstrømning, væske oz/min (liter/minut)	❖ Maksimal spredningsbredde ved 12 tommer (305 mm)
	Ved 2.000 psi (14,0 MPa, 140 bar)	24 tommer (610 mm)
0,021 (0,533)	60,5 (1,79)	1221
0,023 (0,584)	72,7 (2,15)	1223
0,025 (0,635)	85,9 (2,54)	1225
0,027 (0,686)	100,0 (2,96)	1227
0,029 (0,737)	115,6 (3,42)	1229
0,031 (0,787)	131,8 (3,90)	1231
0,033 (0,838)	149,4 (4,42)	1233
0,035 (0,889)	168,3 (4,98)	1235
0,037 (0,940)	187,9 (5,56)	1237
0,039 (0,991)	208,9 (6,18)	1239

* *Dyserne er afprøvet i vand.*

Væskegennemstrømning (Q) ved andre tryk (P) kan beregnes ved hjælp af følgende formel: $Q = (0,041) (QT) \sqrt{P}$
 Hvor QT = væskegennemstrømning (fl oz/min) fra ovenstående tabel for valgt åbningsstørrelse.

❖ *Målt UDEN luftgennemstrømning. Luftstøtte reducerer muligvis spredningslængden med ca. 25 til 50 mm.*

Tilbehør

Brug kun originale Graco-dele og -tilbehør.

Luftfittings og slangesæt 249473

Stik af alternativ stil til luftindtag og slange. 3/8" til 1/4 npt-gevind (hun) "Push-To-Lock"-fitting, 7,62 m lang, 3/8" 9,5 mm indvendig diameter, nylonlange.

Luftslange 241811

Maksimalt arbejdsstryk: 100 psi (0,7 mPa, 7 bar)
1/4–18 npsm-gevind (hun/hun) 1/4" (6 mm) indvendig diameter, 7,62 m lang polyurethanslange

Luftledningslynkobling

- 208536 Luftledningslynkobling
- 169967 Luftledningslynkoblingsstift

Væskefiltersæt

- 224453 Reservevæskefiltre på 100 net (0,005 maskeafstand) 5 i pakke.
- 238563 Reservevæskefiltre på 60 net (0,009 maskeafstand) til bortfiltrering af grovere partikler til erstatning af standardfiltre på 100 net. 3 i pakke.

Væskeslange 241812

Maksimalt arbejdsstryk: 3.500 psi (24 Mpa, 242 bar)
1/4–18 npsm-gevind (hun/hun); 3/16" (5 mm) indvendig diameter, 7,62 m lang, nylonlange med polyurethanskappe

Væskedrejeledstilslutning 115898

Maksimalt arbejdsstryk: 5.800 psi (40 Mpa, 400 bar)
Forbindelse til at lette håndteringen af pistol og væskeslange. 1/4-18 npsm-gevind. 17-4 PH SST-våddele.

Pistolbørste101892

Til rengøring af pistolen

G15-Gun Flush Box Insert 15G093

Isæt til anvendelse med Gun Flush Box 244105 og G15-sprøjtepistoler, serie AA.

G40-Gun Flush Box Insert 15G346

Isæt til anvendelse med Gun Flush Box 244105 og G40-sprøjtepistoler, serie AA.

Pistolsmøremiddel 111265

En 113 grams tube med sanitært (ikke-silikone) smøremiddel til væskepakninger og slidflader.

Højtryksvæskeugleventil 238694

Maksimalt arbejdsstryk: 5.000 psi (35 Mpa, 350 bar)
3/8 npt-gevind (han/han). Våddele i rustfrit stål, PEEK-sæder, PTFE-pakninger Foreneligt med syrekatalyserede materialer. Kan anvendes som væskeafspæringsventil.

HVLP-prøvesæt 249140

Anvendes til at kontrollere lufthættens lufttryk ved forskellige indstillinger for det tilførte lufttryk. **Må ikke anvendes til det faktiske sprøjtearbejde.**



For at opfylde kravene til HVLP må forstøvningslufttrykket ikke overstige 10 psi (70 kPa, 0,7 bar).

RAC-pakning 246453

Pakke med 5 ekstra RAC-standardpakninger (del 33a).

RAC-acetalpakning 248936

Pakke med 5 ekstra RAC-plastpakninger (acetalpakninger) (del 33a).

G40 RAC-ombygningssæt 287917

Sættet indeholder dele til ombygning af en G40-standardpistol (249242) til en RAC-pistol. LTX-sprøjtedyse medfølger ikke.

Lufthættelakeringssæt 289080

Sættet inkluderer lufthætte til optimal sprøjtelakering.

Lufthættepakningssæt 253032

Pakke med 5 pakninger og 5 O-ringe til lufthættesamlingen.

Pakningsreparationssæt 249422

Sættet inkluderer ekstra O-ringe, pakning, U-skål, luftventilsamling og pakningsmonteringsværktøj.

Plastiksædereparationssæt 249424

Sættet inkluderer reserveplastiksæde (pakke med fem dele) og sædemøtrik til model G15-pistol.

Sædereparationssæt i rustfrit stål 287962

Sættet indeholder en samlet forstøver med sæde i rustfrit stål til anvendelse i forbindelse med pigmenterede syrekatalyserede materialer. Kun til pistol 288844.

Hårdmetalsædepakningsreparationssæt 288619

Sættet inkluderer reservenylonsædepakningerne (pakke med ti stk.) til model G40-pistolerne og G15-pistolerne med hårdmetalsæde.

Hårdmetalsædereparationssæt 249456

Sættet inkluderer reservehårdmetalsæde og sædepakning og sædemøtrik til model G40-pistol. Sættet kan også anvendes med model G15-pistolerne.

Dysefiltersæt 241804

Reservefiltre til sprøjtedyse med åbningsstørrelse 0,007, 0,009 og 0,011. 10 i pakke.

Aftrækkerreparationssæt 249585

Sættet indeholder ekstra aftrækker, drejestifter (5 stk.) og drejestiftsmøtrikker (5 stk.).

Aftrækkerstopsæt 249423

Sættet inkluderer reserveaftrækkerstop og stift.

Ultimate-pistolrensensæt 15C161

Sættet inkluderer børster og værktøjer til pistolvedligeholdelse.

Nålesæt til tilstopning 249598

Sættet inkluderer tange til at fjerne tilstopninger i pistolens dyse.

Ventilatorventilfinjusteringssæt 289499

Sættet indeholder en udsiftningsventilatorventilsamling med bedre justeringsnøjagtighed.

Tekniske data

Kategori	Data
Maksimalt arbejdstryk (væske)	Model G15: 1.500 psi (10 MPa, 105 bar) Model G40: 4.000 psi (28 MPa, 280 bar)
Maksimalt arbejdstryk (luft)	100 psi (0,7 MPa, 7 bar)
Pistolens maksimale indgangslufttryk til HVLP-drift	14 psi (0,098 MPa, 0,98 bar)
Maksimalt arbejdstemperatur (væske)	43°C
Væskeindtag	1/4-18" npsm-gevind
Luftindtag	Sammensat 1/4-18 npsm-hangevind (R1/4-19)
Pistolvægt	450 gram
*Lydtryk ved 20 psi (140 kPa, 1,4 bar)	66,9 dB(A)
*Lydtryk ved 100 psi (0,7 kPa, 7 bar)	80,0 dB(A)
*Lydtryk ved 20 psi (140 kPa, 1,4 bar)	76,8 dB(A)
*Lydtryk ved 100 psi (0,7 kPa, 7 bar)	89,9 dB(A)
Våddele	Rustfrit stål, hårdmetal, polyethylen med ultrahøj molekylvægt, plastikstøbning, PTFE, nylon, fluoroelastomer

* Alle målinger er foretaget med blæservalven lukket (fuld blæserstørrelse) ved 20 psi (140 kPa, 1,4 bar) og 100 psi (0,7 kPa, 7 bar) og ved forventet operatørplacering. Lydeffekt i henhold til ISO 9614-2.

Luftgennemstrømning, standardlufthætte, serie AA

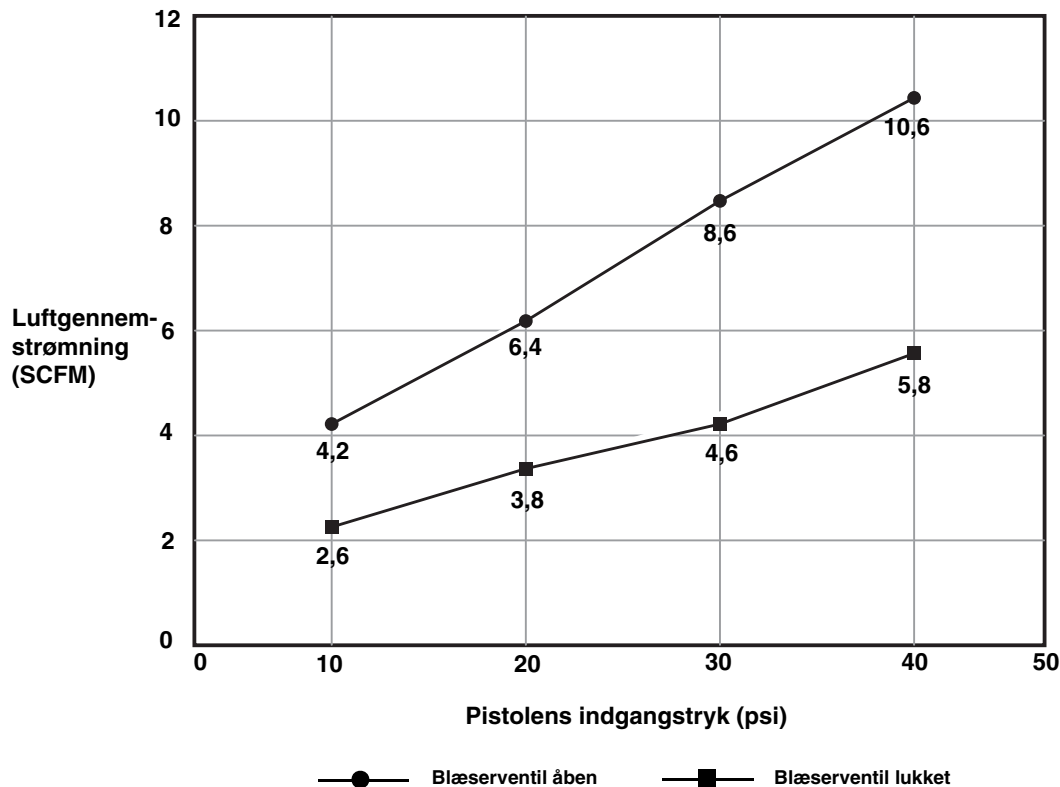

Mål

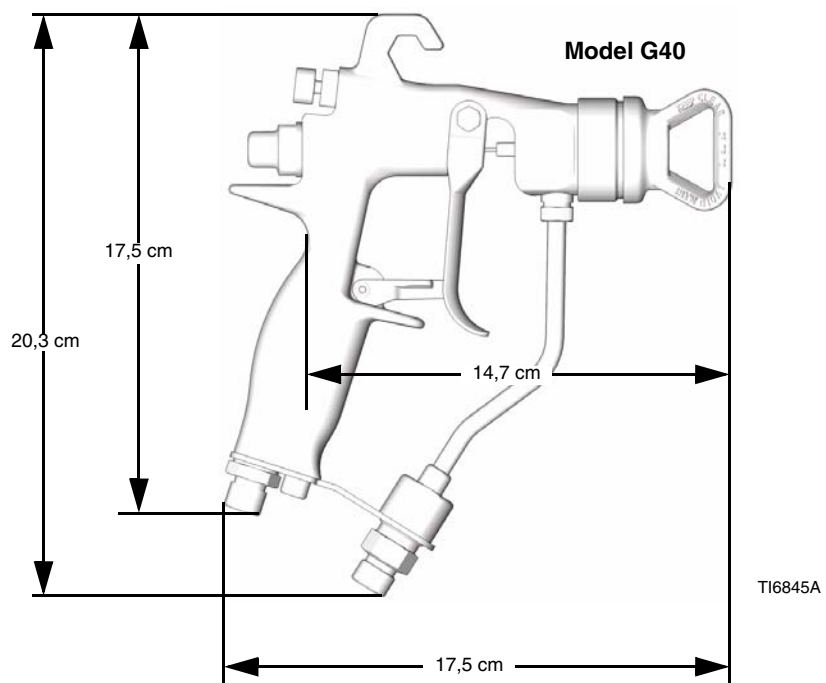
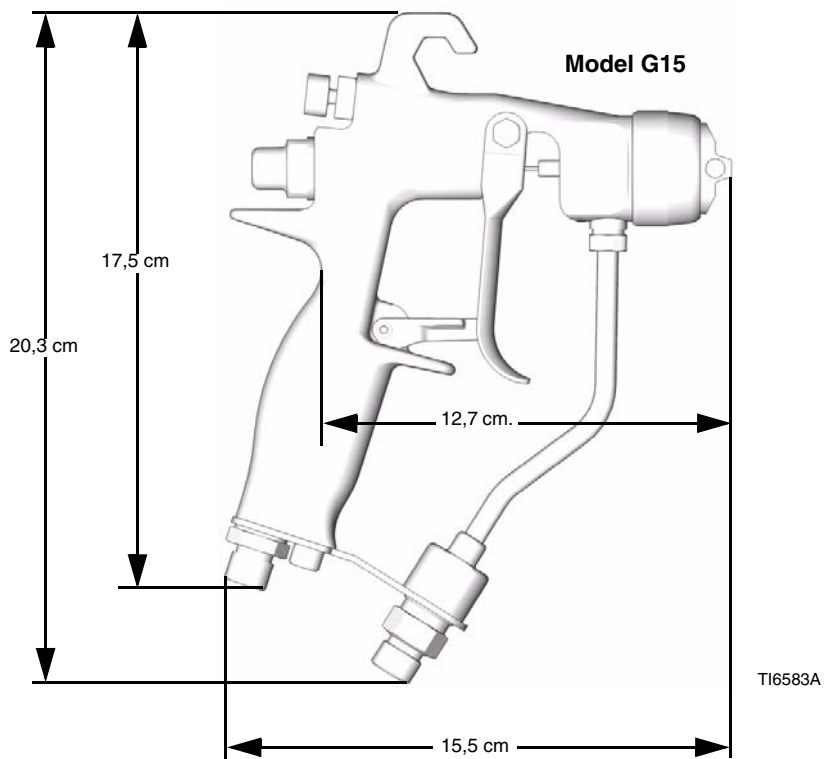

Gracos Standardgaranti

Graco warrants all equipment referenced in this document which is manufactured by Graco and bearing its name to be free from defects in material and workmanship on the date of sale to the original purchaser for use. With the exception of any special, extended, or limited warranty published by Graco, Graco will, for a period of twelve months from the date of sale, repair or replace any part of the equipment determined by Graco to be defective. This warranty applies only when the equipment is installed, operated and maintained in accordance with Graco's written recommendations.

This warranty does not cover, and Graco shall not be liable for general wear and tear, or any malfunction, damage or wear caused by faulty installation, misapplication, abrasion, corrosion, inadequate or improper maintenance, negligence, accident, tampering, or substitution of non-Graco component parts. Nor shall Graco be liable for malfunction, damage or wear caused by the incompatibility of Graco equipment with structures, accessories, equipment or materials not supplied by Graco, or the improper design, manufacture, installation, operation or maintenance of structures, accessories, equipment or materials not supplied by Graco.

This warranty is conditioned upon the prepaid return of the equipment claimed to be defective to an authorized Graco distributor for verification of the claimed defect. If the claimed defect is verified, Graco will repair or replace free of charge any defective parts. The equipment will be returned to the original purchaser transportation prepaid. If inspection of the equipment does not disclose any defect in material or workmanship, repairs will be made at a reasonable charge, which charges may include the costs of parts, labor, and transportation.

THIS WARRANTY IS EXCLUSIVE, AND IS IN LIEU OF ANY OTHER WARRANTIES, EXPRESS OR IMPLIED, INCLUDING BUT NOT LIMITED TO WARRANTY OF MERCHANTABILITY OR WARRANTY OF FITNESS FOR A PARTICULAR PURPOSE.

Graco's sole obligation and buyer's sole remedy for any breach of warranty shall be as set forth above. The buyer agrees that no other remedy (including, but not limited to, incidental or consequential damages for lost profits, lost sales, injury to person or property, or any other incidental or consequential loss) shall be available. Any action for breach of warranty must be brought within two (2) years of the date of sale.

GRACO MAKES NO WARRANTY, AND DISCLAIMS ALL IMPLIED WARRANTIES OF MERCHANTABILITY AND FITNESS FOR A PARTICULAR PURPOSE, IN CONNECTION WITH ACCESSORIES, EQUIPMENT, MATERIALS OR COMPONENTS SOLD BUT NOT MANUFACTURED BY GRACO. These items sold, but not manufactured by Graco (such as electric motors, switches, hose, etc.), are subject to the warranty, if any, of their manufacturer. Graco will provide purchaser with reasonable assistance in making any claim for breach of these warranties.

In no event will Graco be liable for indirect, incidental, special or consequential damages resulting from Graco supplying equipment hereunder, or the furnishing, performance, or use of any products or other goods sold hereto, whether due to a breach of contract, breach of warranty, the negligence of Graco, or otherwise.

TIL GRACOS KUNDER I DANMARK

The Parties acknowledge that they have required that the present document, as well as all documents, notices and legal proceedings entered into, given or instituted pursuant hereto or relating directly or indirectly hereto, be drawn up in English. Parterne anerkender, at de har krævet, at nærværende dokument samt alle dokumenter, varsler og søgsmål, der er tiltrådt, givet eller indledes som følge heraf eller direkte eller indirekte i forbindelse hermed, udfærdiges på engelsk.

Graco Information

TO PLACE AN ORDER, contact your Graco distributor or call to identify the nearest distributor.
Phone: 612-623-6921 or **Toll Free:** 1-800-328-0211, **Fax:** 612-378-3505

*All written and visual data contained in this document reflects the latest product information available at the time of publication.
Graco reserves the right to make changes at any time without notice.*

This manual contains Danish. MM 311001

Graco Headquarters: Minneapolis

International Offices: Belgium, China, Japan, Korea

GRACO INC. P.O. BOX 1441 MINNEAPOLIS, MN 55440-1441

www.graco.com

311146G

10/2007