

# Matrix<sup>®</sup> 5 或 Matrix<sup>®</sup> 15 流量计注油架

3A1153E  
ZH

- 用于 Matrix 流量计的固定安装 -

型号：255370 - 用于配置 Matrix 5 或 Matrix 15 流量计的注油架的安装

型号：256719 - 注油分配器架

型号：257556 - 前面板配件包



## 重要安全说明

请阅读本手册和 Matrix 流量计说明手册 313046 中的所有警告和说明。妥善保存这些说明。

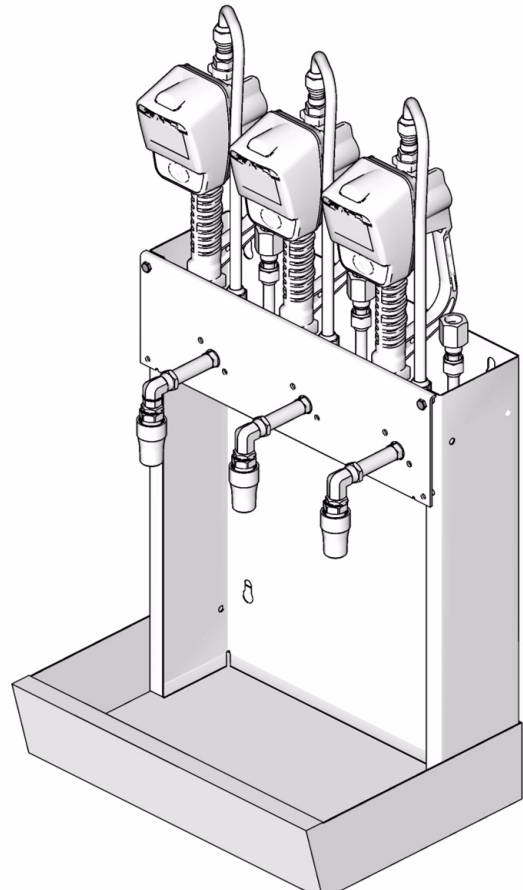

# 安装说明

以下步骤 1- 10 仅用于第一次安装。请参见零部件，第 9 和第 10 页说明中的参考号。

## 仅用于前面板配件包 257556 的安装。

注释：如果您在使用注油分配器配件包 256719，则跳过步骤 1。

1. 要改造现有的注油架以适应 Matrix 流量计，需要在注油架 (A) 和前面板 (203) 之间安装隔环 (201) (图 1)。



图 1

## 除 Matrix 15 型号之外的所有 Matrix 流量计：257539。

注释：如果是用于 Matrix 15 流量计 257539，则跳过步骤 2。

2. 从流量计上卸下旋转接头 (a)、隔环 (b) 和 O 型圈 (c) (图 2)。重新安装隔环 (b)。

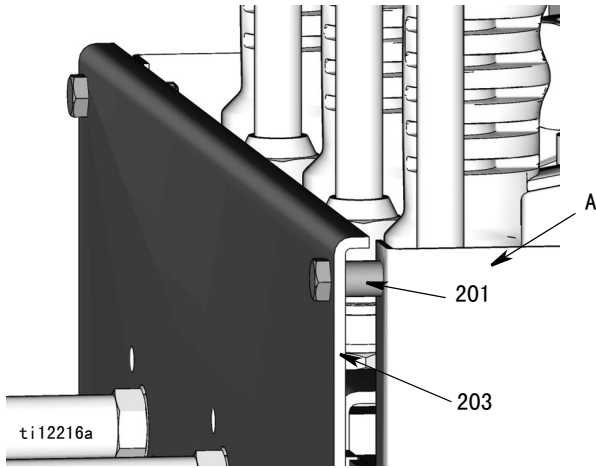

图 2

## 所有的 Matrix 流量计和注油架的安装

3. 将 O 型圈 (16) 安装在长直通管接头 (3) 上，如图 3 所示。

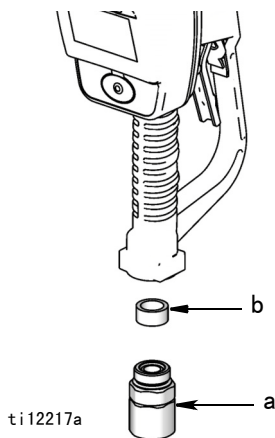

图 3

4. 将流量计固定在虎钳上 (图 4)。

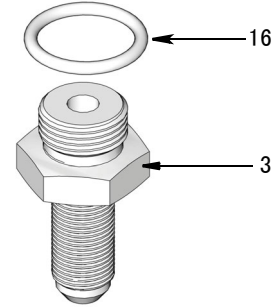

图 4

5. 将长直通管接头 (3) 安装在流量计入口上 (图 5)。用扳手拧紧接头。

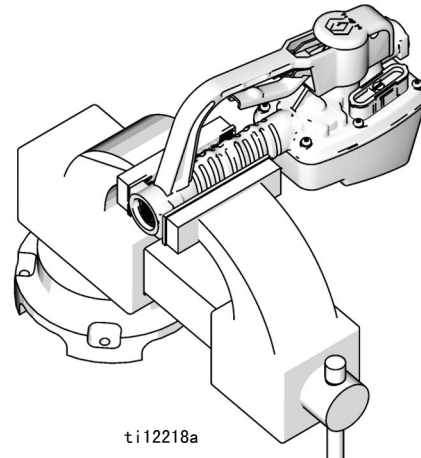

图 5

6. 将接头 (4) 安装在流量计出口上 (图 6)。用扳手拧紧接头。

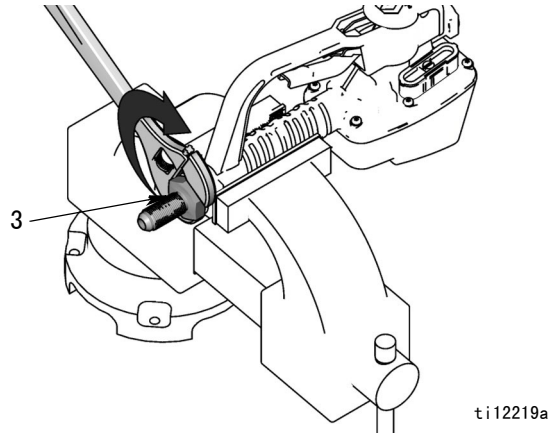

图 6

7. 将支架 (8) 安装在长直通管接头螺纹 (3) 上。请参见图 7 将支架与流量计对准。此外, 按照步骤 a - b (如下) 进行操作将有助于正确对准支架。



图 7

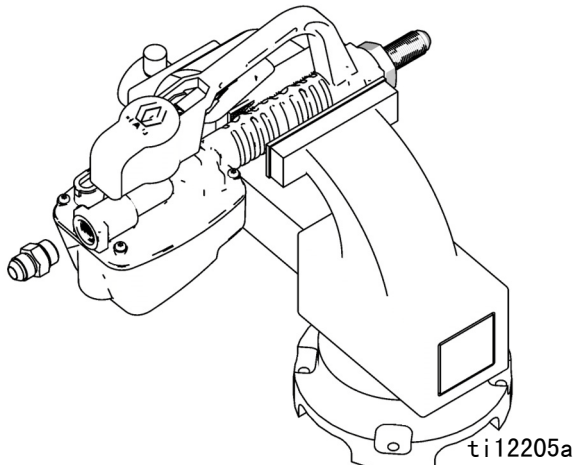

支架的前面必须与流量计前面平行。

- a. 从虎钳上卸下流量计并将其朝下放在垫板上, 以使支架相对于桌面来说呈方形, 如图 7 所示。
- b. 将支架 (8) 与流量计对准, 即确保支架与流量计前面平行并处于正确的注油架安装方向, 如图 7 所示。

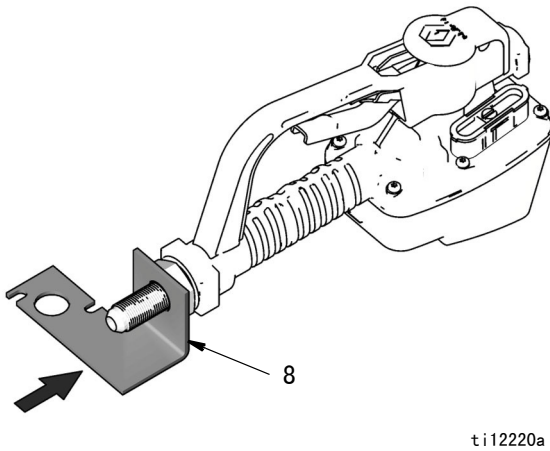
- c. 装上螺母 (11) (图 8)。用手拧紧。



图 8

- d. 再将流量计固定在虎钳上。用扳手拧紧螺母 (11) (图 9)。

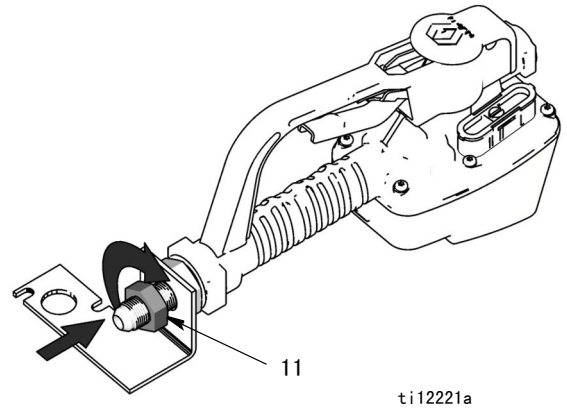

图 9

8. 从虎钳上卸下流量计并将其朝下放在垫板上。

- 与流量计成 45° 的角度安装流体入口管 (1)，如图 10 所示。

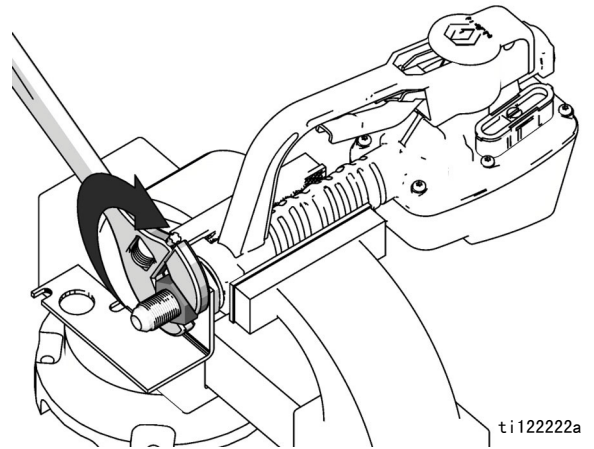
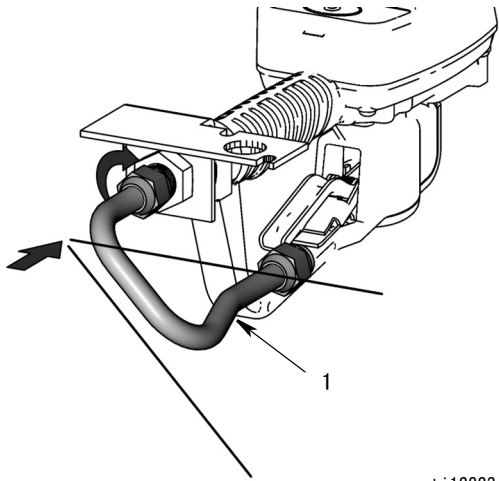

ti12223a

图 10

- 用扳手拧紧接头。在拧紧接头时，小心不要让流体管松动。

### 在注油架上安装流量计

当在注油架上安装多个流量计时，应始终从左至右安装流量计。

- 将适配器接头 (5) 安装在歧管 (14) 的开孔 (a) 内。牢牢拧紧。请参见图 11 确定正确的安装位置。

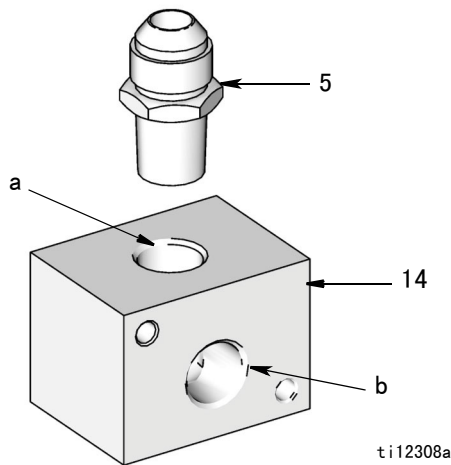

ti12308a

图 11

- 将歧管 (14) 放入注油架内，应将开孔 (b) 朝向歧管前面并使开孔 (c) 朝向前面板 (107)，如图 12 所示。

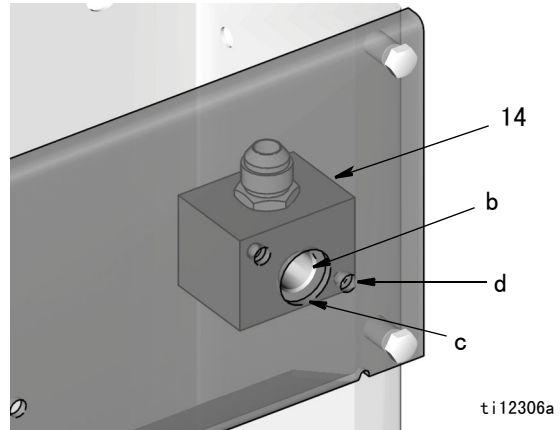

ti12306a

图 12

- 首先仅在开孔 (d) 内装上下部前螺丝 (12) 和垫圈 (9)，以便将歧管松散地装在前面板上。(请参见图 12 和图 13)。不要贴紧或拧紧螺丝。仅将螺丝拧到足以保持歧管在该位置即可。

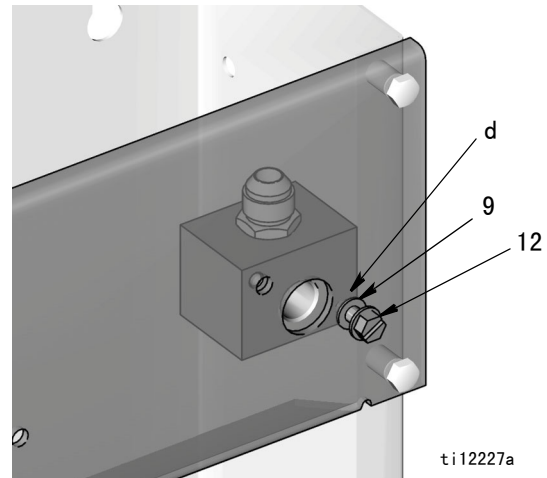

ti12227a

图 13

- 将流量计安装在注油架壳内。

支架 (8) 应配入歧管 (14) 与前面板 (107) 之间的位置, 缺口 (e) 应在螺丝 (12) 螺纹的上面 (在步骤 3 中安装) (参见图 14)。



图 14

- 将垫圈 (9) 和螺丝 (12) 安装在开孔 (f) 内 (图 14 和图 15)。牢牢拧紧。

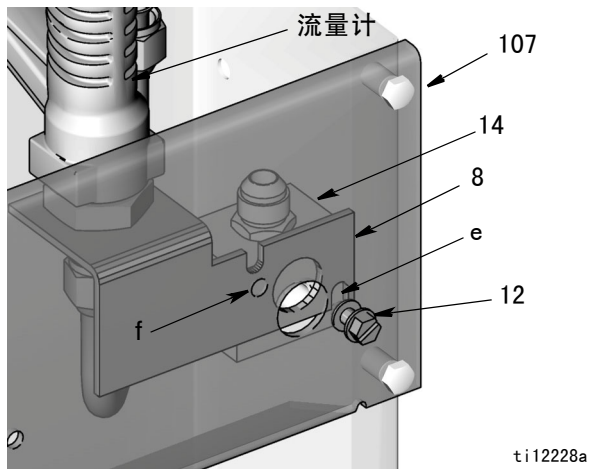

图 15

- 将流体出口管 (2) 连接到歧管 (14) 上的接头适配器 (5) 和流体出口接头 (4) 上 (图 16)。用手将两个接头拧紧。然后用扳手分别拧紧各接头。

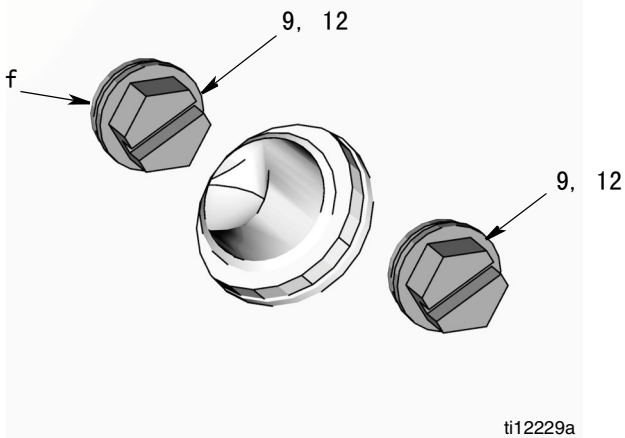

图 16

- 将流体入口管 (1) 连接到流体入口接头 (7) 上 (图 17)。牢牢拧紧。

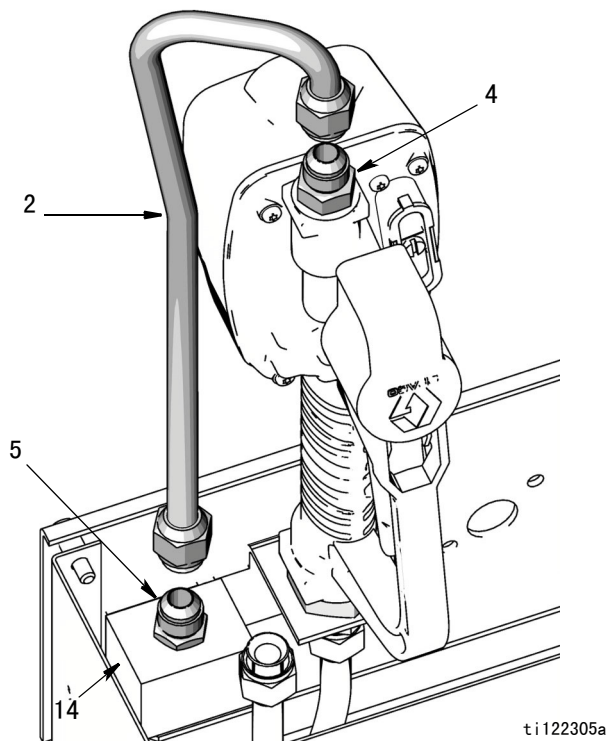

图 17

8. 用 PTFE 胶带将螺纹套适配器 (13) 的螺纹包起。

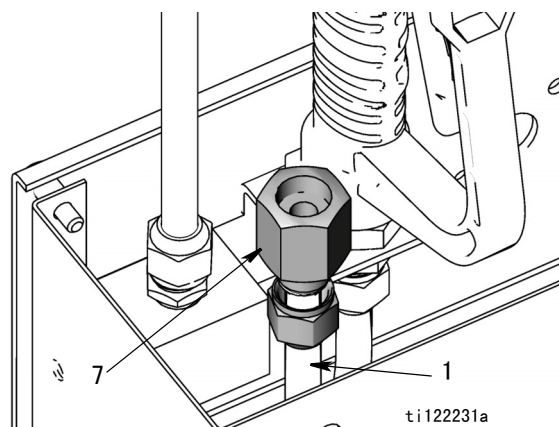

图 18

9. 通过前面板 (107) 上的大孔将螺纹套适配器 (13) 安装在歧管 (14) 上 (图 19)。

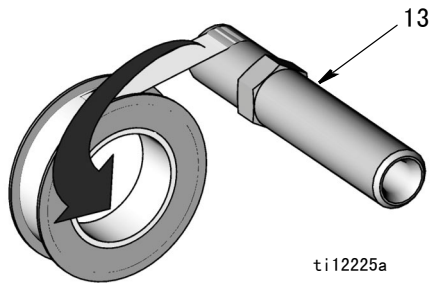

图 19

10. 将旋转弯头 (6) 和大流量喷嘴 (15) 安装到螺纹套适配器 (13) 上。牢牢拧紧。

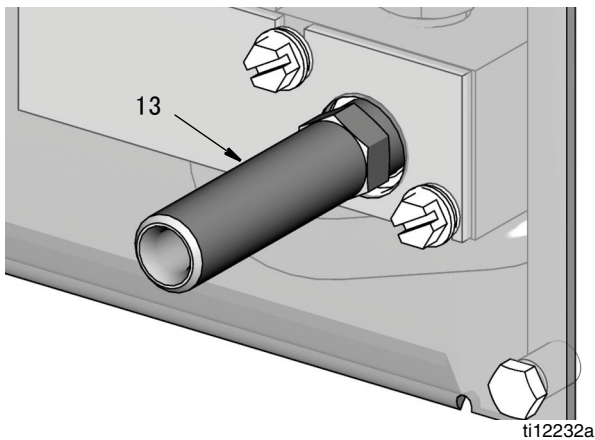

图 20

## 更换电池

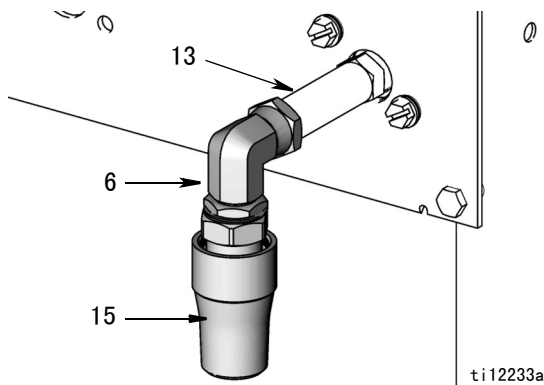

- 如果无法从流量计上卸下电池盖，则按照此处的电池更换程序进行操作，您需要将流量计从注油架上完全卸下才能更换电池。
- 在更换电池时，应始终用四节新电池更换**所有**旧电池。不要将旧的、用过的电池与新电池混用。

1. 用弯角螺丝刀 (如图 21 所示) 或薄硬币将盖板螺丝顺时针旋转约 1/4 圈。这将足以松开固定电池盒盖的螺丝并卸下盖板。(不需要完全卸下螺丝，只需松开足够距离可取下盖板即可)。



图 21



2. 装上**四节新**电池。请参见图 22 以确定电池在流量计中的正确方向。应确保电池都安装正确，否则流量计不会工作。

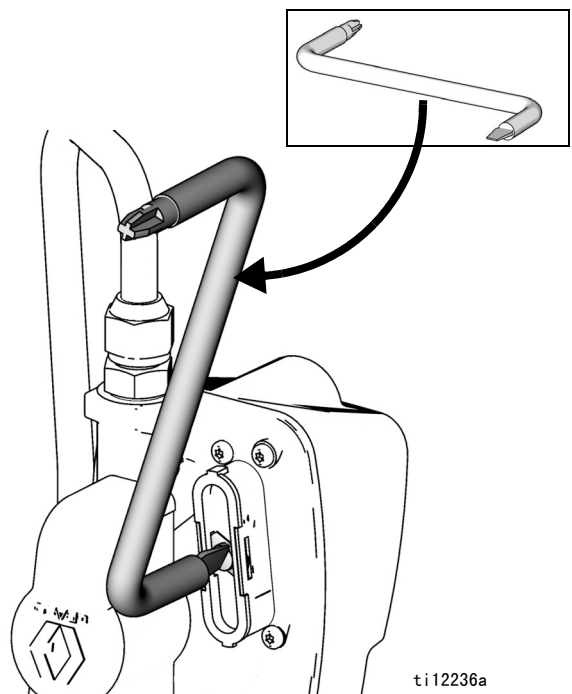

图 22

3. 盖上盖子。用拇指或手指从电池上面方向压下盖板。
4. 用弯角螺丝刀或小硬币将螺丝反时针旋转约 1/4 圈以固定到位。

## 注油架的拆卸

当需要对流量计进行维护或修理时，请按照此程序拆卸注油架。

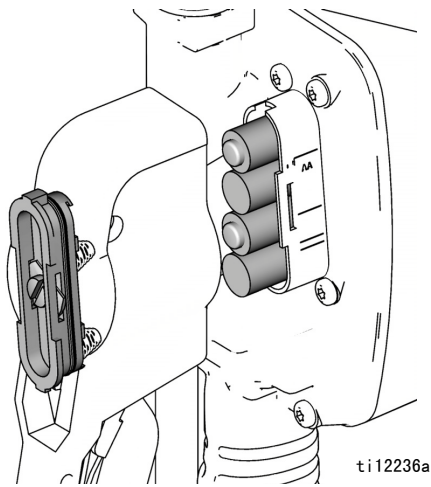
1. 按照 Matrix 流量计说明手册中所述的泄压步骤**释放**压力。

2. 在每个排泄阀下面放一个容器。扣动流量计扳机，尽可能将管道内剩余的流体排出。



图 23

3. 从流体入口接头 (7) 上断开流体入口管 (1) (图 24)。

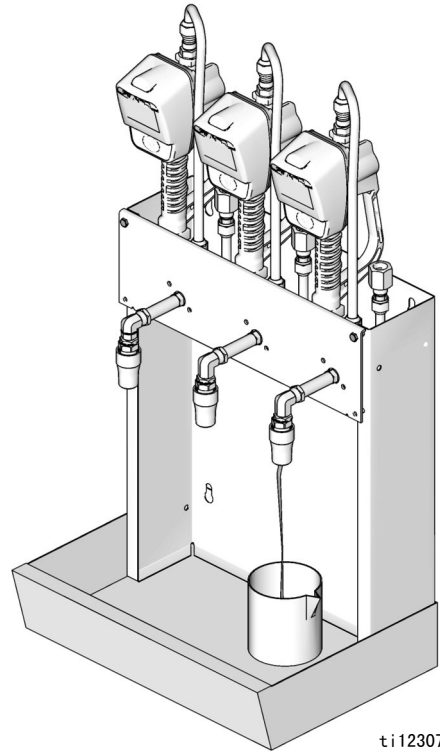

图 24

4. 从流量计适配器 (4) 和歧管接头 (5) 上断开流体出口管 (2)。在管道下面放置一块抹布以接住管道中残留的和滴出来的油滴。

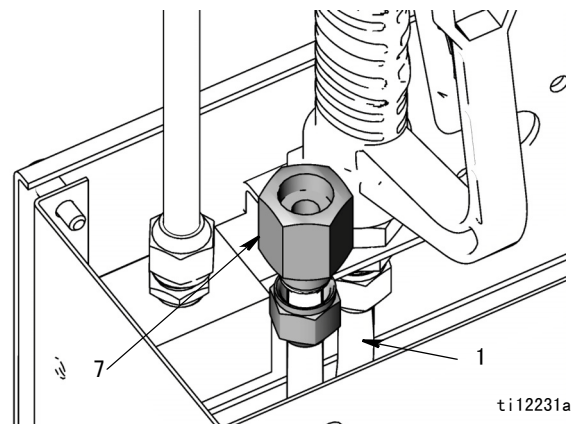

图 25

5. 拧松螺纹套适配器 (13)、弯头 (6) 和旋转喷嘴 (15) 组件并从歧管 (14) 上卸下组件 (图 26)。

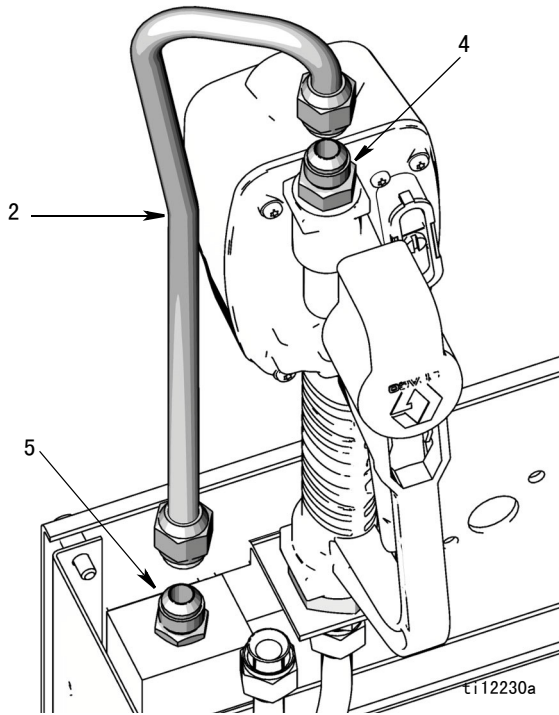

图 26

6. 仅卸下顶部螺丝 (12) 和垫圈 (9) (图 27)。

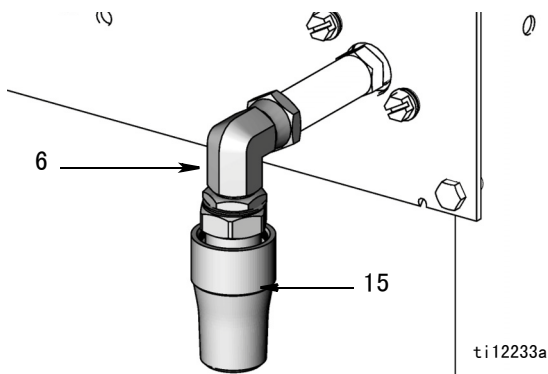

图 27

7. 拧松但不要卸下底部螺丝 (12)。

8. 将流量计径直抬起并从注油架壳中拿出来。(图 28)。

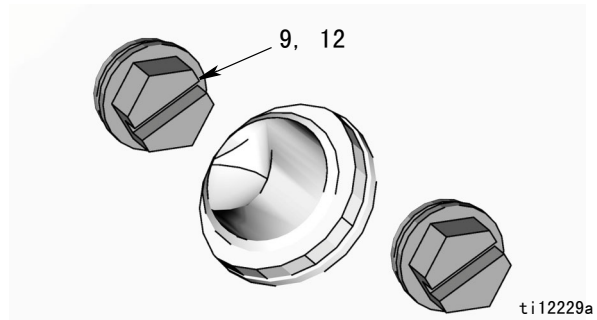

图 28

9. 为了保护好流量计, 应将其朝下放在垫板上才可对其或注油架进行维护或修理。

10. 按照 **在注油架上安装流量计** 的说明 (从第 4 页开始) 重新安装。

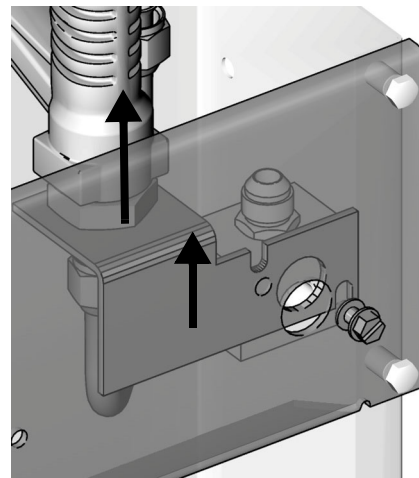

# 零部件

## 流量计配件包： 255370

参考	部件	说明	数量
1	121074	TUBE, inlet	1
2	121075	TUBE, outlet	1
3	121076	FITTING, bulkhead	1
4	121077	FITTING, 37 flare x orb	1
5	121078	FITTING, adapter, 37 flare x npt	1
6	121079	SWIVEL, elbow orb x npsm	1
7	121080	ADAPTER, 37 flare x npt	1
8	121081	BRACKET, mounting	1
9	100016	WASHER, lock	2
11	100071	NUT, hex	1
12	108296	SCREW, mach, hex washer hd	2
13	160790	NIPPLE, adapter	1
14	181317	MANIFOLD, dispenser	1
15	255461	NOZZLE, high flow	1
16	105765	O-RING	1

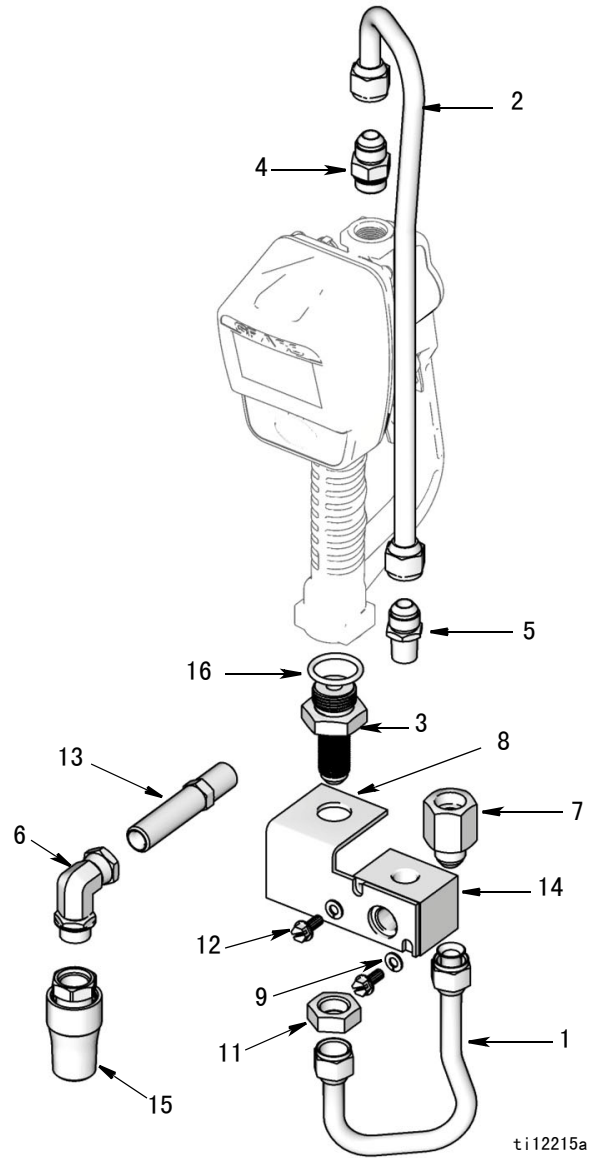

## 分配架配件包 256719

FN	部件号	说明	数量
101	100015	NUT, hex	16
102	100016	WASHER, lock	16
103	104663	PLUG, pipe	1
104	108296	SCREW, mach, hex washer	16
105	159346	WASHER	6
107	121082	PANEL, front	1
108	15V705	WRAPPER, dispenser	1
109	181319	STRAINER, pan	1
110	16D537	PAN, drain	1

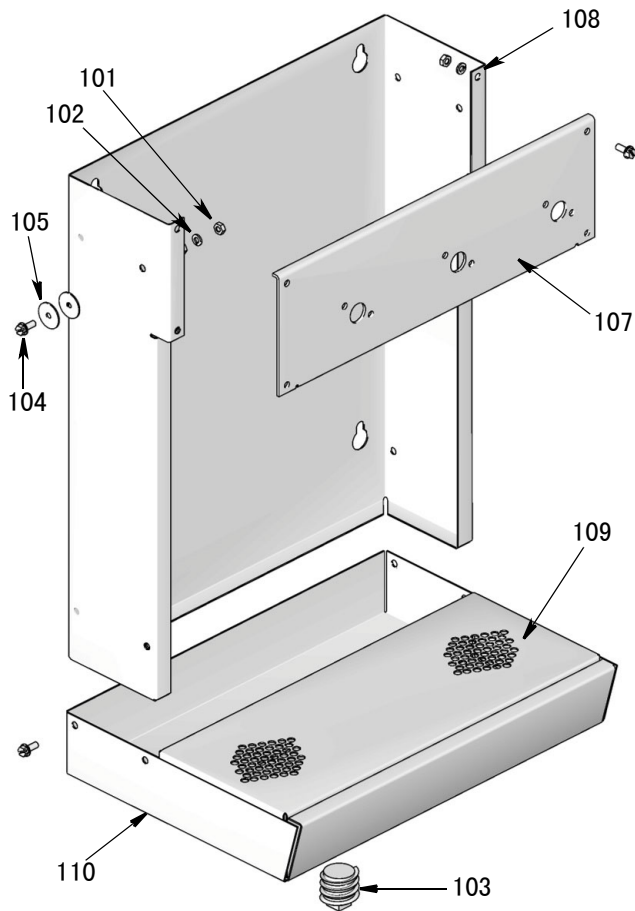

## 前面板配件包： 257556

FN	部件号	说明	数量
201	15U916	SPACER	4
202	100021	SCREW, cap hex hd	4
203	121082	PANEL, front	1

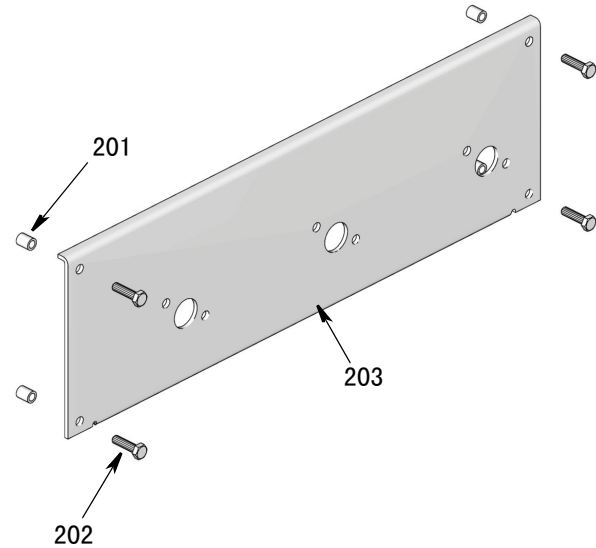

All written and visual data contained in this document reflects the latest product information available at the time of publication. Graco reserves the right to make changes at any time without notice.

For patent information, see [www.graco.com/patents](http://www.graco.com/patents).

技术手册原文翻译。This manual contains Chinese. MM 313013

**Graco Headquarters:** Minneapolis  
**International Offices:** Belgium, China, Japan, Korea

**GRACO INC. AND SUBSIDIARIES • P. O. BOX 1441 • MINNEAPOLIS MN 55440-1441 • USA**  
 Copyright 2008, Graco Inc. All Graco manufacturing locations are registered to ISO 9001.

[www.graco.com](http://www.graco.com)  
 Revised July 2012