

# G15/G40 sprøytepistol

3A0450E

NO

Et lettvektsutvalg av trykklufassistede sprøytepistoler for sprøyting og ferdigstilling av et utvalg maling og belegg, spesielt på applikasjoner som behøver jevn forstøving og høy overføringseffektivitet. Kun til profesjonelt bruk.



**Viktige sikkerhetsinstruksjoner:**

Les alle sikkerhetsadvarsler og instruksjoner i denne håndboken. Ta vare på disse instruksjonene. Se side 3 for modellinformasjon, inkludert maksimalt arbeidstrykk.

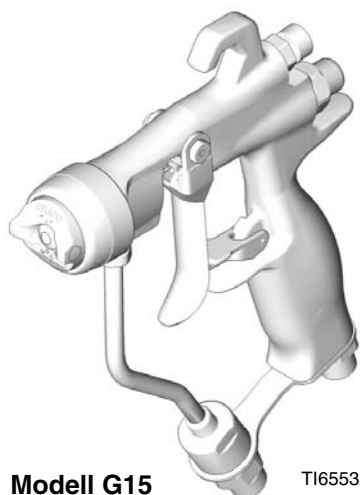

Modell G15

TI6553A

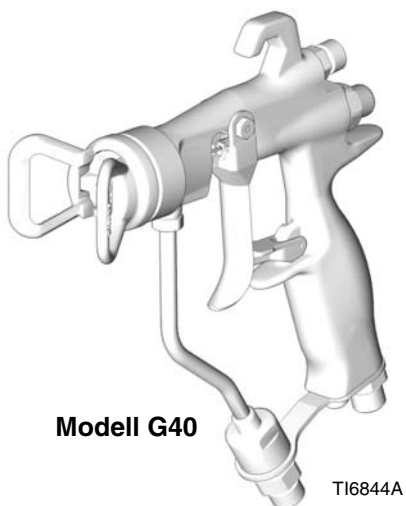

Modell G40

TI6844A

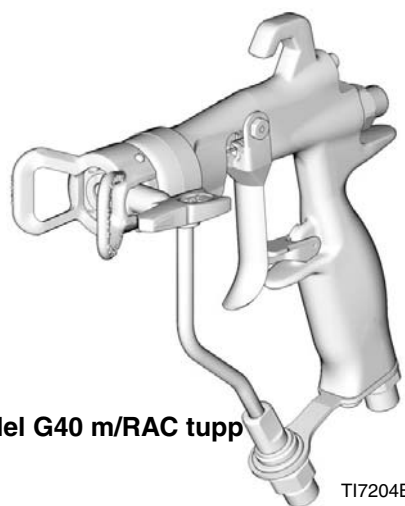

Model G40 m/RAC tupp

TI7204B



# Innholdsfortegnelse









<b>Modeller</b> .....	<b>3</b>	<b>Daglig pistolstell, skylling og rensing</b> .....	<b>13</b>
<b>Advarsler</b> .....	<b>4</b>	Generelt systemvedlikehold .....	14
<b>Installasjon</b> .....	<b>6</b>	Vedlikehold av væskefilter .....	14
Typisk montering .....	6	Skylling og rens .....	14
Ventilering av sprøtekabinen .....	6	Reverse-A-Clean® (RAC) dyse .....	16
Jording .....	6	<b>Feilsøking</b> .....	<b>18</b>
Luftslange .....	7	<b>Reparasjon</b> .....	<b>20</b>
Væskeslange .....	7	Reparasjonssett .....	20
<b>Oppsett</b> .....	<b>8</b>	Utskifting av vifteventil .....	20
Skylling av utstyr før bruk .....	8	Fullfør pistolpaknings reparasjon .....	20
Velg en dyse .....	8	<b>Deler</b> .....	<b>26</b>
Lufthette innstillingspinne .....	8	<b>Kart for dysevalg</b> .....	<b>32</b>
Monter en dyse .....	8	Dyser, til bruk med G15/G40 lufthette .....	32
Still inn lufthetten .....	8	RAC SwitchTips, til bruk med	
Reverse-A-Clean® (RAC) dyse montering .....	9	G40 RAC lufthette .....	33
<b>BRUK</b> .....	<b>10</b>	<b>Tilbehør</b> .....	<b>35</b>
Trykkavlastningsprosedyre .....	10	Del utskiftbarhets guide .....	37
Avtrekkersikring .....	10	<b>Størrelser</b> .....	<b>38</b>
Hvordan lufttrykks spraypistolen virker .....	11	<b>Tekniske Data</b> .....	<b>39</b>
Justering av spraymønsteret .....	11	<b>Graco Standardgaranti</b> .....	<b>40</b>
HVLP drift .....	12	<b>Informasjon om Graco</b> .....	<b>40</b>
Væskepåføring .....	12		

# Modeller

Del	Serier	Maksimalt arbeidstrykk for lufttrykk psi (MPa, bar)	Maksimal arbeidstrykk for væsketrykk psi (MPa, bar)	Beskrivelse	Inkluderer:
24C853	A	100 (0.7, 7.0)	1500 (10.5, 105)	G15 mellomtrykks trykkluft-assistert sprøytepinne, Karbid sete og kule	24C866 lufthette med pinne
24C854	A	100 (0.7, 7.0)	1500 (10.5, 105)	G15 mellomtrykks trykkluft-assistert sprøytepinne, Plastikk sete, SST kule	
24C855	A	100 (0.7, 7.0)	4000 (28, 280)	G40 høytrykks trykkluftassistert sprøytepinne, karbid sete og kule	249180 lufthette uten pinne
24C856	A	100 (0.7, 7.0)	4000 (28, 280)	G40 høytrykks høyt-flow trykkluftassistert sprøytepinne, Karbid sete og kule	
24C857	A	100 (0.7, 7.0)	4000 (28, 280)	G40 høytrykks trykkluftsassistert sprøytepinne, karbid sete og kule, Reverse-A-Clean® (RAC) tupp	24C921 RAC lufthette

# Advarsler

Følgende generelle sikkerhetsadvarsler er for sikker montering, bruk, jording, vedlikehold og reparasjon av dette utstyret. Andre, mer produktspesifikke, advarsler er gitt i teksten i denne håndboken når dette er aktuelt. Symboler som dukker opp i håndboken viser til disse generelle advarslene. Når disse symbolene dukker opp gjennom håndboken, se tilbake på disse sidene for en beskrivelse av den særskilte faren.

 <b>ADVARSEL</b>	
   	<p><b>BRANN- OG EKSPLOSJONSFARE</b></p> <p>Brannfarlige gasser i <b>arbeidsområdet</b>, slik som gasser fra løsemidler og maling, kan antennes eller eksplodere. Ta følgende forholdsregler for å unngå brann og eksplosjon:</p> <ul style="list-style-type: none"> <li>• Utstyret må kun brukes på steder med god ventilasjon.</li> <li>• Alt som kan antenne må fjernes, slik som åpen ild, sigaretter, bærbare elektriske lamper og plastduker (kan danne elektrostatisk elektrisitet).</li> <li>• Arbeidsområdet må holdes fritt for malingsrester, løsemidler, filler og annet brennbart materiale.</li> <li>• Elektriske ledninger må ikke settes i/tas ut av kontakten og lys eller strøm må ikke slås av eller på når det er brannfarlige gasser tilstede.</li> <li>• Alt utstyr i arbeidsområdet må jordes. Se <b>Jordingsinstruksjoner</b>.</li> <li>• Bruk bare slanger som er jordnet.</li> <li>• Hold pistolen godt mot siden av et jordnet spenn mens avtrekkeren trekkes inn og væsken sprøytes ned i spennet.</li> <li>• Hvis det forekommer statiske gnister eller du føler et støt, <b>stopp driften øyeblikkelig</b>. Bruk ikke utstyret før du har identifisert og rettet på problemet.</li> <li>• Sørg for å ha en brannslukker som fungerer i arbeidsområdet.</li> </ul>
  	<p><b>VÆSKEINJEKSJONSFARE</b></p> <p>Væsker under høyt trykk fra pistol, slangelekkasjer eller ødelagte komponenter vil trenge gjennom huden. Dette kan se ut som et vanlig sår, men det er en meget alvorlig skade som kan resultere i amputasjon. <b>Søk kirurgisk behandling øyeblikkelig.</b></p> <ul style="list-style-type: none"> <li>• Sprøyt aldri uten dyseholderen og dysen montert.</li> <li>• Sett alltid låsen på avtrekkeren når du ikke sprøyter.</li> <li>• La aldri pistolen peke mot andre mennesker eller mot noen del av kroppen.</li> <li>• Legg aldri hånden over dysen.</li> <li>• Forsøk aldri å stoppe eller forhindre lekkasjer med hånden, kroppen, hansker eller filler.</li> <li>• Følg <b>Trykkavlastningsprosedyren</b> når du stanser sprøytingen og før du rengjør, sjekker eller utfører service på utstyret.</li> <li>• Stram alle væskekoblinger før du bruker utstyret.</li> <li>• Kontroller slanger, rør og koblinger hver dag. Erstatt slitte eller skadde deler umiddelbart.</li> </ul>



## ADVARSEL



### FARE VED FEILBRUK AV UTSTYR

Feil bruk av utstyret kan forårsake at noen blir drept eller alvorlig skadet.

- Du må ikke bruke enheten hvis du er sliten eller påvirket av alkohol eller rusmidler.
- Overskrid ikke maksimalt arbeidstrykk eller temperaturgrensen som gjelder for den svakeste delen i systemet. Se **Tekniske data** i alle håndbøkene for utstyret.
- Bruk væsker og løsemidler som er compatible med utstyrets berørte deler. Se Tekniske data i alle håndbøkene for utstyret. Les advarslene fra væske- og løsemiddelsprodusentene. For fullstendig informasjon om materialene du bruker, be om MSDS-skjemaer fra distributøren eller forhandleren.
- Forlat ikke arbeidsområdet når utstyret er aktivert eller under trykk. Slå av alt utstyr og følg **Trykkavlastningsprosedyren** i denne håndboken når utstyret ikke er i bruk.
- Kontroller utstyret hver dag. Reparer eller skift ut slitte eller ødelagte deler øyeblikkelig, og bruk bare originale reservedeler fra produsenten.
- Utstyret må ikke endres eller modifiseres.
- Dette utstyret må kun brukes til sitt tiltenkte formål. Ta kontakt med din Graco distributør for å få informasjon.
- Slinger og kabler må plasseres slik at de ikke ligger i trafikkerte områder og de må holdes unna skarpe kanter, bevegelige deler og varme flater.
- Slangene må ikke slås knute på eller bøyes for mye og de må ikke brukes til å dra utstyret med.
- Barn og dyr må holdes unna arbeidsområdet.
- Følg alle offentlige sikkerhetsforskrifter.



### FARE I FORBINDELSE MED GIFTIGE VÆSKER ELLER GASSER

Giftige væsker eller gasser kan forårsake alvorlige eller dødelige skader hvis man får dem i øynene eller på huden, eller hvis de svelges eller pustes inn.

- Les MSDS'ene (Safety Data Sheet – HMS-databladene) for å gjøre deg kjent med de spesifikke farene til væsken som benyttes.
- Farlige væsker må oppbevares i godkjente beholdere, og det må sørges for deponering eller destruksjon i henhold til gjeldende retningslinjer.



### PERSONLIG VERNEUTSTYR

Du må bruke egnet verneutstyr når du sprøyter, utfører service på utstyret eller oppholder deg i området der utstyret brukes, for å beskytte deg mot alvorlige skader, slik som øyeskader, innånding av giftige avgasser, brannskader eller hørselsskader. Dette utstyret inkluderer, men er ikke begrenset til:



- Beskyttelsesbriller og hørselsvern.
- Åndedrettsvern, beskyttende klær og hansker som anbefalt av væske og løsningsmiddel produsenten

# Installasjon



## Typisk montering

**MERKNAD:** Typisk installasjon vist i FIG. 1 er bare en veileder for å velge og installere lufttrykks-assisterte sprøytesystemer. Ta kontakt med din Graco-distributør for hjelp med å lage et system som er tilpasset dine spesielle behov.

## Ventilering av sprøytekabinen

						
<ul style="list-style-type: none"> <li>• For å unngå farlige konsentrasjoner av giftige og/eller brannfarlige avgasser, spray kun i en forsvarlig ventilert spraykabinett. Bruk ikke pistolen dersom ventilasjonsviftene ikke er i drift.</li> <li>• Sjekk og følg alle nasjonale, statlige og lokale forskrifter i forbindelse med krav på hastigheten i luftavløpet.</li> <li>• Sjekk og følg alle lokale sikkerhets og brannforskrifter.</li> </ul>						

## Jording

						
<ul style="list-style-type: none"> <li>• Undersøk lokale elektrisitetsforskrifter og instruksjonsmanualen for pumpen for detaljerte jordingsinstruksjoner. Bruk kun elektrisk ledende væskeslanger.</li> <li>• Sprøytepistolen jordes ved tilkobling til en forskriftsmessig jordet væskeslange og pumpe.</li> </ul>						

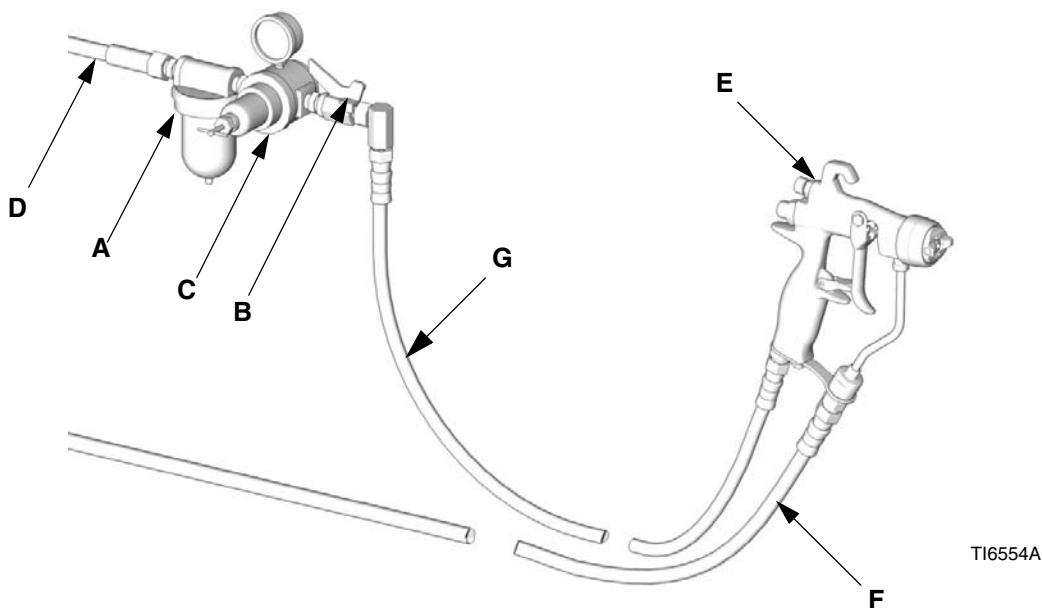

FIG. 1: Typisk montering, (modell G15 vises)

### Kode:

- A Luftslangefilter
- B Luftavstengningsventil
- C Pistolens lufttrykkregulator
- D Luftslange
- E Sprøytepistoler
- F Elektrisk ledende væskeslange
- G Pistolens lufttilførselsslange

## Luftslange

1. Sett inn et luftfilter (A) på pistolens luftslange for å sikre tørr, ren lufttilførsel til pistolen. Skitt og fuktighet kan ødelegge sluttresultatet på verket ditt. Se FIG. 1.
2. Installer en lufttrykksregulator (C) på pistolens luftslange for å kontrollere lufttrykket til pistolen.
3. Installer en luft avstegningsventil (B) på pistolens luftslange og på pumpens luftslange, for å skru av lufttilførselen til pistolen.
4. Bruk en 5mm (3/16 tommer) I.D. eller større luftslange for å minimalisere ytterligere trykkfall i slangen.

**MERKNAD:** Pistolens luftinntak har en 1/4-18 npsm (R1/4-19) sammensatt hængjenge som er kompatibel med NPSM og BSP hunn svivelkoblinger.

5. Koble luftslangen (G) til pistolens luftinntak (1/4 npsm). Se FIG. 2.

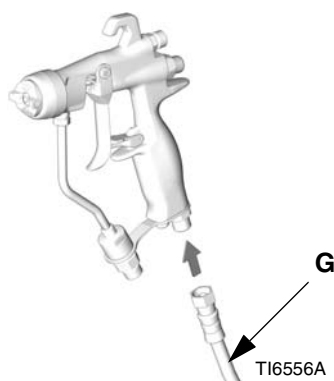

FIG. 2

6. Koble andre enden av luftslangen (G) til uttaket på luftavstengningsventilen. Se FIG. 3.

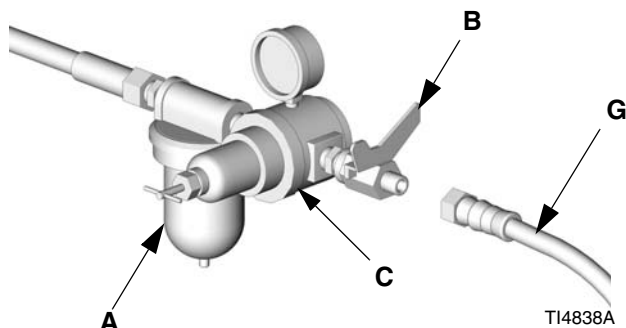

FIG. 3

## Væskeslange

- Før væskeslangen tilkobles, blås ut av dysen med luft og skylld den med løsemiddel. Se **Skylling og rens**, side 14. Bruk løsemiddel som er kompatibel med væsken som skal sprayes.
- Hvis det er nødvendig med bedre kontroll på væsketrykk, installer en væskeregulator på væskeslangen for å bedre kontroll av væsketrykk til pistolen.

1. Bruk et væskefilter til å fjerne grovpartikler og bunnfall, for å unngå å tette dysen og gi defekter i sluttbehandlingen.

**MERKNAD:** pistoler er utstyrt med et innebygget 100 makset væskefilter for å gi siste filtrering like før masket.

2. Koble væskeslangen (F) til pistolens væskeinntak. Se FIG. 4. Om ønsket, installer en væske svivelkobling (189018) til pistolinntaket for best manøvrerbarhet. Se tilbehør, side 35.

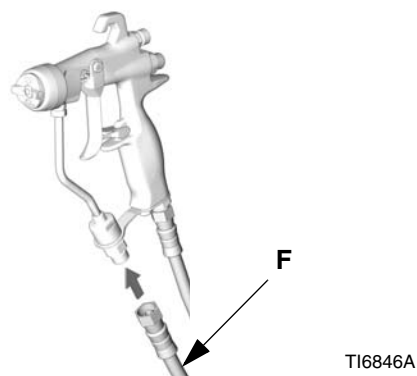

FIG. 4

3. Koble den andre enden av væskeslangen (F) til pumpens væskeuttak.

# Oppsett

## Skylling av utstyr før bruk

1. Utstyret er testet med en tynn olje som etterlates i væskekanalene for å beskytte delene. Unngå at væsken din tilsmusses med olje ved å skylle utstyret med et kompatibelt løsemiddel før du bruker utstyret. Se **Skylling og rens**, side 14.
2. Avlast trykket. Se **Trykkavlastningsprosedyre**, side 10.

## Velg en dyse

Væskemengden og mønsterbredden avhenger av størrelsen på dysen, væskeviskositeten og væsketrykket. Se **Kart for dysevalg**, side 32. Ta kontakt med din Graco distributør for å få hjelp til å velge en egnet dyse til ditt bruk.

## Lufthette innstillingspinne

Model G15 pistoler bruker en lufthette innstillingspinne til å stille inn lufthetten. Standardposisjonen til lufthette innstillingspinnen er den vannrette lufthette posisjonen.

Dersom du ville ønske å forandre retning på spraymønsteret, bruk en pinne nebbtang til å skru ut pinnen og sette den inn igjen i ønsket posisjon. Se FIG. 5. Når pinnen settes inn igjen benytt gjengelås med lav styrke. Trekk til med et moment på 0,2-0,3 N•m ( 1,5-2,5 in-lb). Ikke stram for mye.

Lufthette innstillingspinnen kan fjernes etter ønske. Lufthette innstillingspinnene vil ikke virke med modell G40 pistoler.

### MERKNAD

Innstillingspinnen og mutteren til nåværende pistolmodeller **er forskjellige** fra tidligere pistolmodeller. **De kan ikke brukes om hverandre.** Bruk av feil pinne vil resultere i væskelekkasje eller tap av innstillingsmulighet. Bruk av feil mutter vil skade mutteren og pistolgjenger. Se **Del utskiftbarhets guide**, side 37.

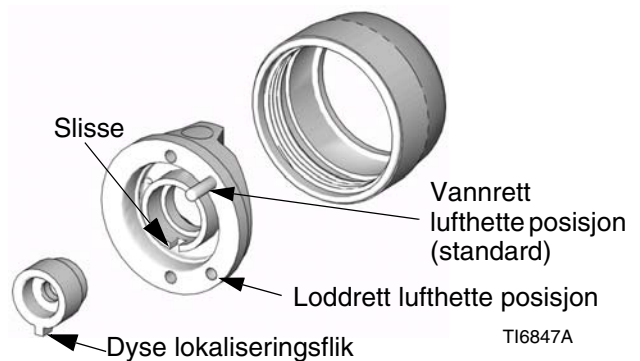

FIG. 5

## Monter en dyse

Monter en dyse på lufthetten. Påse at dyse lokaliseringflikken står i slissen til lufthetten. Se FIG. 5.

## Still inn lufthetten

Monter lufthetten på pistolen. Lufthetten og dyseposisjonen bestemmer retningen på spraymønsteret.

Roter lufthetten (dysen roterer med den) etter behov for å oppnå ønsket retning på spraymønsteret. Se FIG. 6. For G15 lufthetten, vil innstillingspinnen stoppe rotasjonen i riktig stilling.

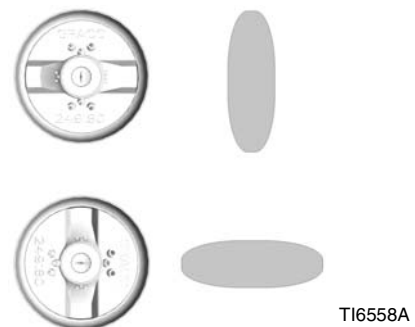

FIG. 6

Stram lufthette mutteren (6) godt for hånd for å forsikre god forsegling mellom dysekappen og sprederen (5).



## Reverse-A-Clean® (RAC) dyse montering

Modell 24C857 pistoler bruker en Reverse-A-Clean® (RAC) dyse.

For å montere RAC dysen, monter setehuset inn i lufthetten.

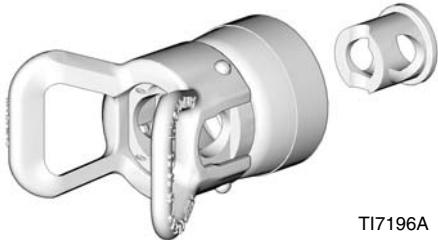

TI7196A

FIG. 7

Sett inn SwitchTip.

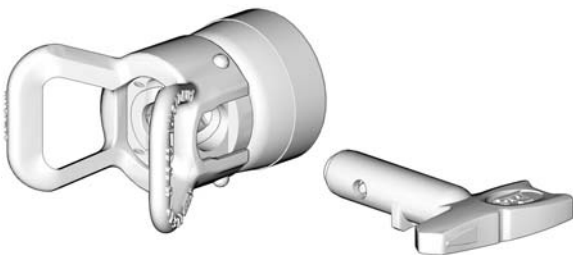

TI7197A

FIG. 8

Sett inn kappesetet.

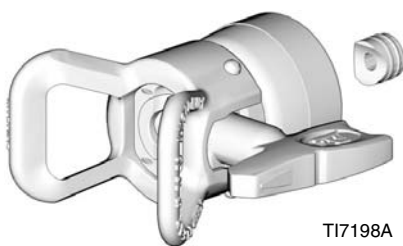

TI7198A

FIG. 9

Skrú RAC dysemontagen på pistolen og stram godt for hånd.

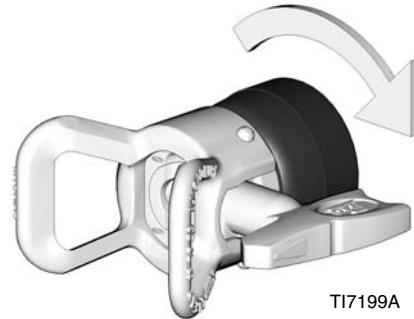

TI7199A

FIG. 10

### MERKNAD



RAC montagen for nåværende pistolmodeller benytter et annet setehus og har en grovere gjenge enn RAC montagen for tidligere pistolmodeller. **De kan ikke brukes om hverandre.** Bruk av feil RAC montage vil skade tjeengeene. Se **Del utskiftbarhets guide**, side 37.

# BRUK

Vær sikker på at **Advarsler** på side 4 og 5 og gjennom resten av teksten i denne instruksjonsmanualen er lest og fulgt.

Oppbevar det lommebokstore advarselkortet (222385), som følger med pistolen, sammen med den som bruker dette utstyret til enhver tid. Kortet inneholder viktig informasjon for stell dersom en hudinjeksjon skulle inntreffe. Tilleggskort er gratis tilgjengelige fra Graco.

## Trykkavlastningsprosedyre

						
Innestengt luft kan forårsake at pumpen uventet begynner å dreie, og kan resultere i alvorlige skader fra spruting eller bevegelige deler.						

For å redusere risiko fra skade ved injeksjon, væskesprut eller bevegelige deler, følg trykkavlastningsprosedyren hver gang du:

- får beskjed om å lette på trykket,
- slutter å spraye,
- sjekker eller har service på noen som helst utstyrsdel, eller innstaller eller renser dysen.

1. Sett på avtrekkerlåsen. Se FIG. 12.
2. Skru av pumpen. Se instruksjonsmanualen for pumpen.
3. Skru av lufttilførsel til pistolen.
4. Frigjør avtrekkerlåsen. Se FIG. 12.
5. Hold en metallidel på pistolen fast mot et jordet metallspenn. Trekk av pistolen for å avlaste trykket. Se FIG. 11.

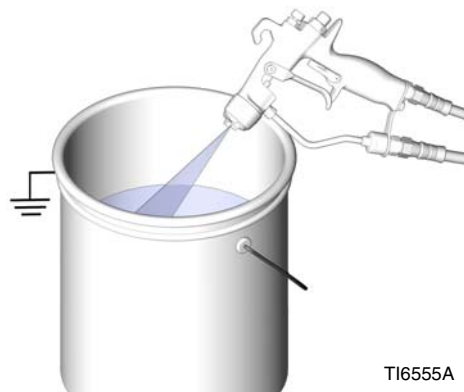

FIG. 11

6. Åpne opp alle væskeavtappingsventilene i systemet, og hold en avfallsbeholder klar til å fange opp avtappingen. La avtappingsventilen(e) være åpne helt til du er klar til å sprøyte igjen.
7. Sett på avtrekkerlåsen. Se FIG. 12.
8. Hvis du har mistanke om at dysen eller slangen er helt tett, eller at trykket ikke er helt avlastet etter trinnene ovenfor, løsne dyseholderens mutter eller slangens endekobling MEGET LANGSOMT for å slippe trykket ut gradvis. Løsne deretter helt. Fjern tilstoppingen i slangen eller dysen.

## Avtrekkersikring

Aktiver alltid avtrekkerlåsen når du stopper å sprøyte for å forhindre at pistolen tilfeldigvis trekkes av for hånd eller hvis den faller eller skumpes.



FIG. 12

## Hvordan luftrykks spraypistolen virker

Luftrykks spraypistolen kombinerer luftfri og luftspray konsepter. Dysen former væsken i et viftemønster, på samme måte som en konvensjonell luftfri dyse. Luft fra lufthetten forstøver væsken videre og fullfører forstøvningen av malinghaler inn i mønsteret for å gi et mer ensartet mønster. Bredden på mønsteren kan innstilles ved mønsterinnstillingsventilen.

Luftrykks spraypistolen er forskjellig fra en luft spraypistol i det at økning av mønsterluften minsker mønsterbredden. For å øke mønsterbredden, bruk mindre mønsterluft eller en større dyse.

Spraypistolen har en innebygget lede og lagfunksjon. Når avtrekkeren kobles inn, begynner pistolen å slippe ut luft før væsken slippes ut. Når avtrekkeren slippes, stopper væsken før lufflyten stanser. Dette hjelper til å forsikre at sprayet er forstøvet og forhindrer væskeopphopning på lufthetten.

## Justering av spraymønsteret

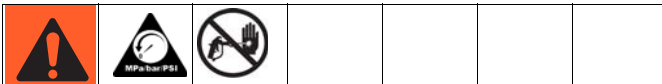

For å redusere risiko for komponentbrudd og alvorlig skade, inkludert injeksjon, må ikke pistolens maksimale arbeidstrykk for væske eller maksimalt arbeidstrykk for den lavest rangerte komponenten i systemet overskrides.

- Ikke skru på pistolens luftrykk enda. Sett væsketrykket til lavt starttrykk. Dersom det er installert en væsketrykksregulator, bruk den til å gjøre justeringer.

Dersom systemet ikke har en væskeregulator, blir væsketrykket kontrollert av luftregulatoren som forsyner pumpen per følgende formel:

$$\text{Pump e forhold} \times \text{Innstilling av pumpens luftregulator} = \text{væske Trykk}$$

- Trekk av pistolen for å sjekke forstøvningen, ikke legg vekt på mønsterfasongen enda.
- Øk væsketrykket sakte, helt til en ytterligere stigning i væsketrykket ikke vesentlig forbedrer væskeforstøvningen.

- Steng mønsterjusteringsluften ved å fullstendig vri knotten med urviseren (helt inn). Se FIG. 13. Dette stiller pistolen inn for det bredeste mønsteret.



FIG. 13

- Sett forstøvningsluftrykket til ca. 5 psi (0,35 bar, 3,5 kPa) når pistolen trekkes av. Kontroller sprøytemønsteret, øk deretter luftrykket sakte helt til haleendene helt forstøves og blir en del av sprøytemønsteret. Se FIG. 14. Syv til 10 psi (4,9 til 7,0 kPa, 0,49 til 0,7 bar) luftrykk er typisk nok til å forstøve halene, spesielt for stoffer med lav viskositet. Å sette luftrykket for høyt vil føre til at stoffer samles opp på lufthetten og sette ned overføringseffekt. Ikke overskrid 100 psi (0,7 MPa, 7 bar) luftrykk til pistolen.

Vri mønsterreguleringsknotten mot urviseren (ut) for å få et smalere mønster. Se FIG. 13. Hvis mønsteret fremdeles ikke er smalt nok, øk luftrykket til pistolen litt mer eller bruk en dyse i en annen størrelse. (Ikke tilgjengelig for RAC dyse pistoler.)

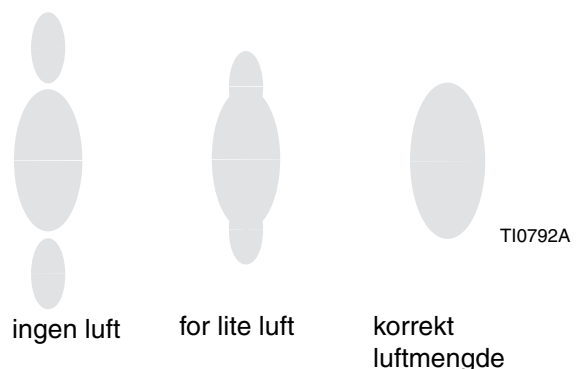

FIG. 14

## HVLP drift

**MERKNAD:** For drift av HVLP, må ikke forstøvningsluftet overskride 10 psi. Bruk HVLP verifiseringssett 24C788 for å verifisere luft psi.

**MERKNAD:** Det er ingen viftejustering når en bruker RAC dyse og hetter.

## Væskedåpning

Hold alltid pistolen vinkelrett på overflaten. Ikke lag en bue med pistolen fordi det gir et ujevnt væskelag. Se FIG. 15.

1. For å oppnå beste resultater når væsken påføres, hold pistolen vinkelrett på overflaten og hold avstanden konsistent på ca 200 - 300 mm (8 til 12 tommer) fra objektet som blir sprayet.
2. For å oppnå en jevn finish, benytt glatte, jevne strøk over objektet som blir sprayet med 50% overlapp.
3. Mal med parallelle strøk. Denne spraypistolen påfører alle malingslag jevnt uten krysslag.

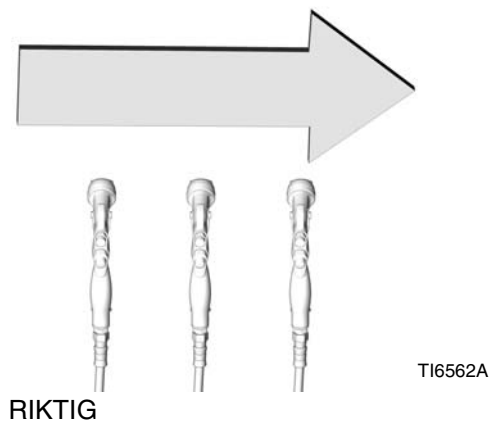
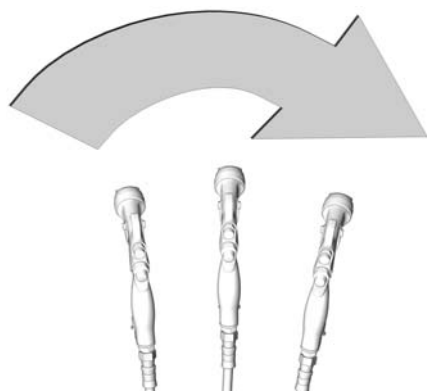

FIG. 15

# Daglig pistolstell, skylling og rensing



## MERKNAD

Metylenklorid med formalin eller propionsyre anbefales ikke som løsemiddel for å skylle eller rens denne pistolen da det vil skade aluminium og nylonkomponenter.

## MERKNAD

Ikke bruk en rensemetode som kan slippe løsemiddel inn i pistolens luftpassasjer. Løsemiddel i pistolens luftpassasjer kan redusere i lav kvalitet på malingen til slutt.

Ikke rett pistolen oppover mens den renses.



T16563A

Ikke tørk pistolen med en klut dynket i løsemiddel; vri den godt først.



T14827A

Ikke senk pistolen ned i løsemiddel.



T16564A

Ikke bruk metallredskap for å rens hullene i lufttetten fordi dette kan skrape dem, riper kan forvrengte spraymønsteret.



T16565A

## Generelt systemvedlikehold

1. Avlast trykket, side 10.
2. Rens væsken og luftslangefilterene daglig.
3. Sjekk for enhver væskelekkasje fra pistol og væskeslanger. Stram skruer eller erstatt utstyr etter behov.
4. Skyll pistolen før skifte av farge og hver gang du er ferdig med bruk av pistolen.

## Vedlikehold av væskefilter

1. Skru ut skruen for væsketilkobling (18).
2. Ta ut og inspiser væskefilteret i slangen (12). Rens eller erstatt filteret etter behov.

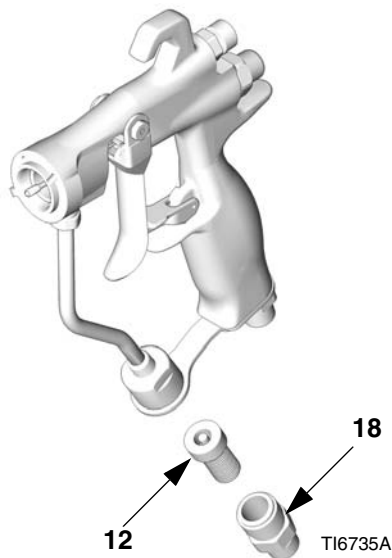

FIG. 16

### MERKNAD

Gjengene i væskeinntaks tilkoblingen til nye pistolmodeller **er litt tynnere enn** gjengene på de gamle pistolmodellene. **Væskeinntaks skruene kan ikke byttes om hverandre.** Bruk av feil tilkobling vil skade gjengene.

## Skylling og rens

### MERKNAD:

- Skyll før skifte av farge, fordi væske kan tørke i utstyret ved slutten av dagen, før det lagres og før utstyret repareres.
- Skyll med lavest mulig trykk. Sjekk koblinger for lekkasjer og stram etter behov.
- Skyll med en væske som er kompatibel med væsken som er i bruk og delene som er i kontakt med væsken.

1. Avlast trykket, side 10.
2. Fjern lufthette mutteren (6), lufthetten (21) og dysen (33). Dynk dysen i et kompatibelt løsemiddel.
3. Løsne væskeinntaks slangen (F) og lufforsyningsslangen (G) fra pistolen.

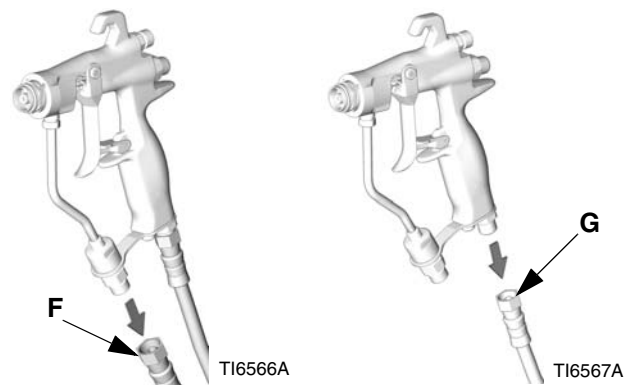

FIG. 17

4. Koble løsemiddeltilførselsslangen (T) til pistolen.

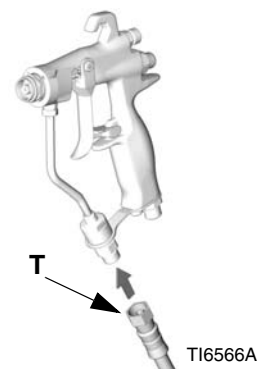

FIG. 18

5. Øke trykket sakte. Rett pistolen ned i en jordet metallbeholder, og skyll pistolen med løsemiddel til alle rester av væske er fjernet fra pistolpassasjene.

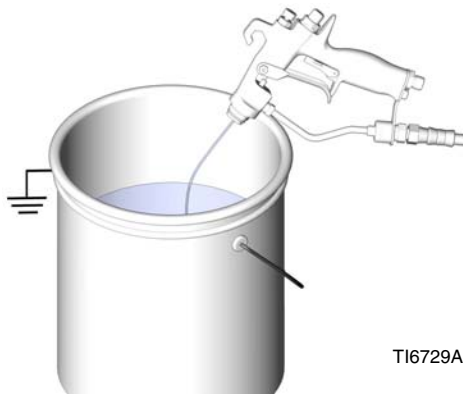

FIG. 19

6. Skru av løsemiddeltilførselen.
7. Avlast trykket.
8. Koble fra løsemiddel tilførselsslagen (T) fra pistolen.

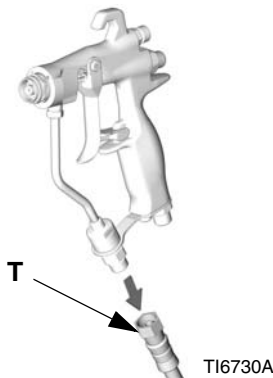

FIG. 20

**MERKNAD**

Trekk av pistolen hver gang du strammer eller fjerner sprederen (5). Dette holder nålekulen borte fra seteoverflaten og forhindrer plinten fra å bli skadet.

9. Om det er nødvendig å fjerne sprederen (5) for å rense, hold avtrekkeren til pistolen inne mens du fjerner sprederen med pistolverktøyet (30).

10. Dypp enden av en myk kost i et kompatibelt løsemiddel. Ikke vøt kosten kontinuerlig med løsemiddel og ikke bruk en metalltrådkost.



FIG. 21

11. Rens fremparten av pistolen med pistolen rettet nedover, ved hjelp av den myke kosten og løsemiddel.



FIG. 22

12. Skrubbe lufthette mutteren (6), lufthetten (21), sprederen (5) og dysen (33) med den myke kosten. For å rense hullene i lufthetten, bruk et mykt redskap, som en tannpirker, for å unngå å skade kritiske overflater. Blås luft gjennom dysen for å påse at åpningen er rensed ut. Rens lufthetten og dysen minimum daglig. Noen applikasjoner behøver hyppigere rens.

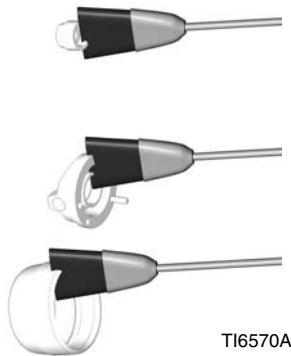

FIG. 23

13. Dersom sprederen var fjernet, hold avtrekkeren til pistolen inne mens du monterer sprederen (5) igjen med pistolverktøyet (30). Stramme sprederen godt for å oppnå god forsegling. Trekk til med et moment på 18-19 N•m (155-165 in-lb). Når ordentlig strammet, vil flensen bunne ut på pistolen.

14. Monter lufthette mutteren (6), lufthetten (21) og dysen (33).

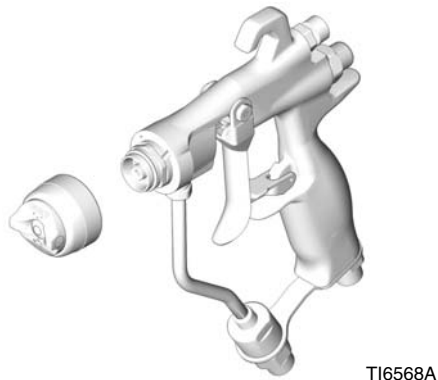

FIG. 24

15. Fukte en myk klut med løsemiddel og vri godt ut. Pek pistolen nedover og tørk av utsiden av pistolen.

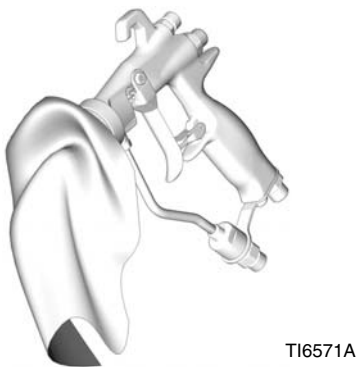

FIG. 25

16. Etter pistolen er rensed, smøre følgende deler med smøremiddel 111265 hver uke:

- Lageraksel avtrekker (A)
- Gni på begge sider av pistolen der avtrekkeren er i kontakt med pistolhuset (B)
- Væskenålskaft, bak avtrekkeren (C)

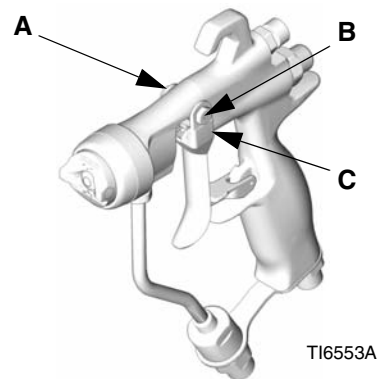

FIG. 26

## Reverse-A-Clean® (RAC) dyse

**MERKNAD:** Ikke dynk RAC dyse setekappen (33a) i løsemiddel lenge om gangen ellers kan den svulle.

### Rensing av tett RAC dyse

Slipp opp avtrekkeren og sett på avtrekkerlåsen.

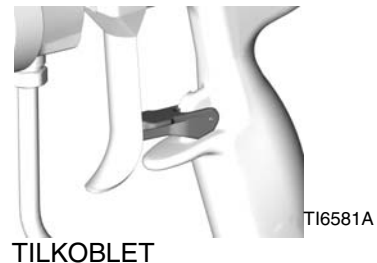

FIG. 27



Roter SwitchTip.

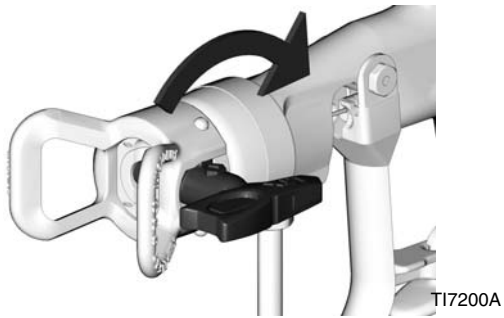

FIG. 28

Frigjør avtrekkerlåsen.



FIG. 29

Trekk av pistolen i en bøtte for å rense den ut.

--	--	--	--	--	--	--	--

La aldri pistolen peke mot andre mennesker eller mot noen del av kroppen.

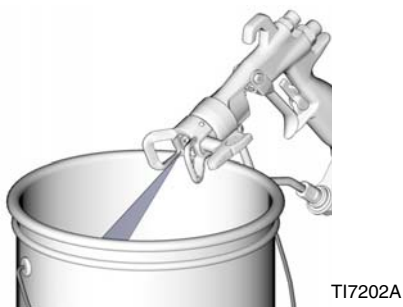

FIG. 30

Sett på avtrekkerlåsen.

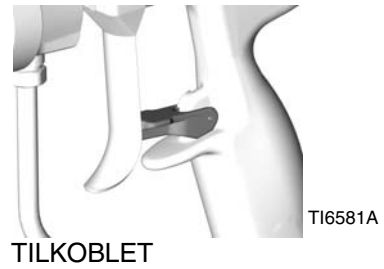

FIG. 31

Sett SwitchTip tilbake i opprinnelig stilling.



FIG. 32

Blås luft gjennom dysen for å påse at åpningen er rensset ut.

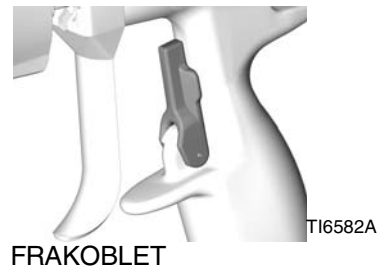

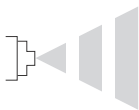
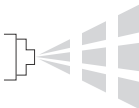

FIG. 33

# Feilsøking

**MERKNAD:**

- Sjekk alle mulige punkter i feilsøkingslisten før pistolen tas fra hverandre.
- Noen feilmønstre skyldes feil balanse mellom væske og luft.

Problem	Årsak	Løsning
Væskelekkasje fra bak væsepakningsområdet.	Slitte pakninger eller nåleskaft.	Erstatt nålemontagen (2).
Luftlekkasje fra pistolen.	Luftventil ikke skikkelig forseglet.	Rens eller erstatt luftventil (8).
Væskelekkasje fra pistolmunning.	Nålekule slitt eller skadet.	Erstatt nålemontagen (2) og setet (5c).
	Slitt setemontage.	Erstatt sete (5c) og kappe (5b, kun på karbidmodeller). Holderen må erstattes når setemontagen tas ut.  Ikke vend retningen på plastikksetet (5c, kun pistolmodell 24C854) om den er slitt. Sewtet må erstattes dersom det er slitt.
	Væskeviskositet for lav for ordentlig forsegling med karbidsete.	Installer plastpling (5c).
Væske i luftpassasjer.	Lekkasje i dyseforsegling.	Stramme mutter (6) eller erstatt dyse (33).
	Lekkasje rundt setehus.	Erstatt holder (5b, kun på karbidmodeller). Holderen må erstattes når setemontagen tas ut.
	Lekkasje i væsketilkobling.	Erstatt væskeslange holder (22). Holderen må erstattes når væskeslangekoblingen blir tatt av.
Væsken slås av sakte.	Væskeoppbygning på væskenål komponenter.	Fjern og rens eller erstatt væskenålmontajgen (2).
Ingen væskefordeling ved avtrekk.	Tett dyse.	Rens dysen. Se side 14.
	Tett væskefilter eller væskeslange.	Etter dyse er fjernet (se ovenfor), løsne veldig sakte koblingen på slangeenden til pistolen og slipp trykket gradvis opp. Løsne den helt slik at du kan fjerne tilstoppingen. Rens eller erstatt filteret (12).

Problem	Årsak	Løsning
Fluktuerende eller spyttende spray. 	Utilstrekkelig væsketilførsel.	Juster væskeregulator eller fyll væsketilførselstank.
	Luft i malingsforsyningsslangen.	Sjekk, stram pumpe trakhus koblinger, og klem luft ut fra malingsslangen.
	Forsøk på "fjæring" (delvis avtrekk av pistolen).	Kan ikke "fjære" med en AA pistol. Fjæring vil gi drastisk trykkreduksjon på dysen, som resulterer i dårlig forstøving og/eller spytting.
Stripedannelse i spray. 	Dyse delvis tett.	Rens eller erstatt dyse. Se side 14.
Ujevnt mønster. 	Væske opphopning på dyse, eller dyse delvis tett.	Rens eller erstatt dyse. Se side 14.
	På defekt side av mønsteret, er lufthornhull delvis eller helt tett.	Rens lufthornhull med løsemiddel og myk kost. Se side 14.
Mønster skjøvet til en side, samme side av lufthette blir skitten.	Lufthornhull delvis eller helt tett.	Rens lufthornhull med løsemiddel og myk kost eller tannpirker. Se side 14.
Stoffopphopning på lufthetten.	Lufttrykkinnstilling for høy.	Senk inntakslufttrykk. Syv til 10 psi (4,9 til 7,0 kPa, 0,49 til 0,7 bar) lufttrykk blir anbefalt når avtrekker holdes inne.

# Reparasjon



## Reparasjonssett

### MERKNAD:

- Forsegler reparasjonssett 249422 er tilgjengelig. Bruk alle de nye delene i settet for å oppnå best resultat. Settdeler er merket med stjerne, for eksempel (7\*).
- Plastforsegling reparasjonssett 249424 og Karbidsete reparasjonssett 249456 er tilgjengelig og kan brukes med både modell G15 pistoler og modell G40 pistoler. Bruk alle delene i settet for å oppnå best resultat. Sett deler er merket med et symboli delelistenk, for eksempel (5c†).
- Plast forsegler sett 249424 er tiltenkt lavtrykksbruk.

## Utskifting av vifteventil

1. Avlast trykket , side 10.
2. Skru ut vifteventil pakningsskrue (A) fra baksiden av pistolhuset (1). Skli vifteventil montagen (4) ut av pistolhuset. Se FIG. 34.
3. Før gjeninnsetting, skru mønsterjusteringsventilen (C) på erstatningsvifteventil montagen (4) helt mot urviseren for å forhindre skade på setet (5c). Installer erstatningsvifteventil montagen inn i pistolhuset (1). Sett pakningsskruen (A) inn i pistolhuset og trekk til et moment på 10,5 N•m (90 in-lb).

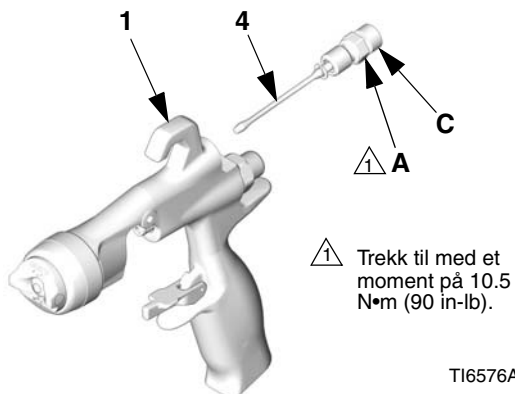

FIG. 34

## Fullfør pistolpaknings reparasjon

### Ta fra hverandre

### Sete reparasjon

### MERKNAD:

- Se reparasjonssett, side 20.
  - Rens deler med et løsemiddel som er kompatibelt med delene og væsken som blir sprayet.
1. Avlast trykket, side 10. Fjern væske og luftslangene fra pistolen.
  2. Fjern lufthette mutteren (6), lufthetten (21) og dysen (33). Se FIG. 35.

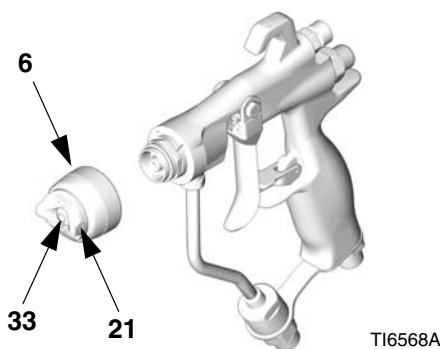

FIG. 35

3. Hold pistolavtrekkeren inne for å trekke nålehuset av setet mens du skrur ut sprederen (5) fra pistolhuset (1), ved hjelp av pistolverktøyet (30).
4. Inspiser O-ringene (5e\*, 5f\*, og 5g\*) før de tas ut. Ta forsiktig O-ringene ut fra spredarhuset (5a) og erstatt om nødvendig.
5. Fjern forseglingsskruen (5d), seat (5c) og seteholderen (5b, kun karbidmodeller) ved hjelp av en 7/32 tommers sekskant muttertrekker.
6. Inspiser setet (5c) og seteholderen (5b) og erstatt om nødvendig.

- Sett tilbake seteholderen (5b, kun karbidmodeller), sete (5c) og seteskru (5d). Trekk til et moment på 45-50 in-lb. Pass på å ikke stramme skru for mye.

**MERKNAD:**

- Når karbidplint (5c) gjeninnsettes, skal den avsmalnede enden av plinten (rød side) peke mot pistolmunning.
- Plastsetet (5c, modell 24C854 pistol) kan reinstallerer i begge retninger. For å unngå væskelekkasje, ikke snu retningen på plastsetet (5c) om den er slitt. Setet må erstattes dersom det er slitt.

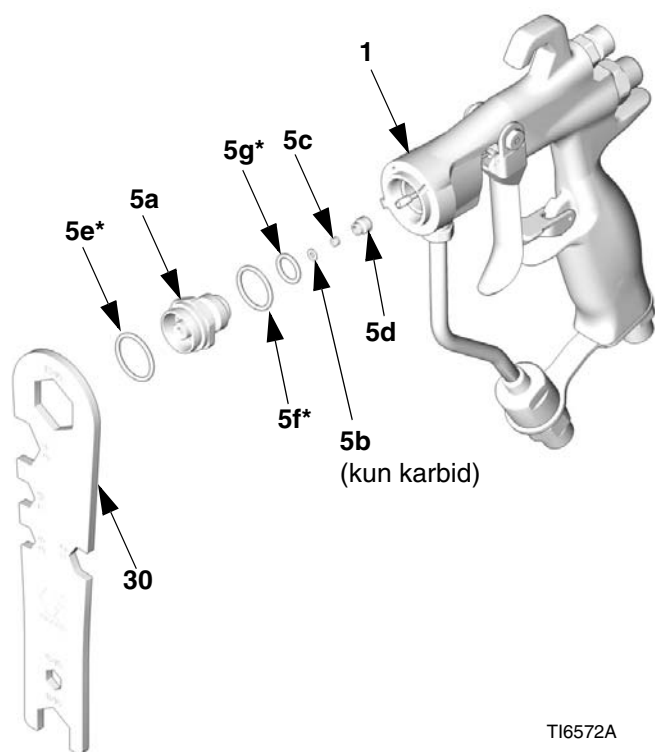
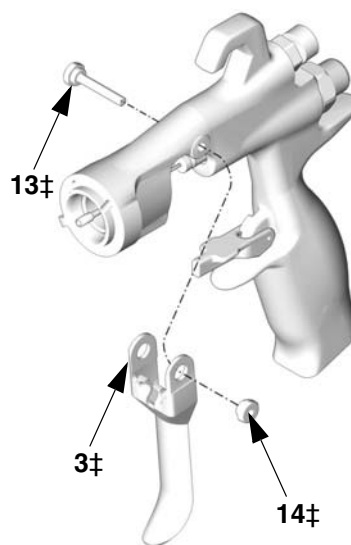

FIG. 36

TI6572A

**Nåltreparasjon**

- Fjern sprederen, se setereparasjon 20.
- Ta ut lagerakselsskrue fra avtrekker (14‡), lageraksel (13‡) og avtrekker (3‡) ved hjelp av pistolverktøyet (30) og skrutrekker (29). Se FIG. 37.



TI6574A

FIG. 37

- Ta ut væskesnål montagen (2) fra pistolfront ved hjelp av skrutrekker (29). Dersom nålen er bøyd eller skadet, eller om pakningen er slitt eller lekker, erstatt nålemontagen i sin helhet. Dersom det er nødvendig med utbytting, pass på å fjerne O-ringen (2a\*) da den kan bli værende igjen i pistolhuset. Se FIG. 38.

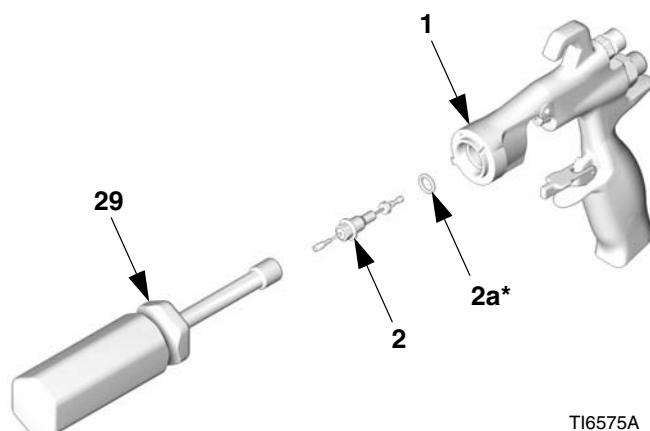

TI6575A

FIG. 38

### Reparasjon av luftventil

1. Skru ut fjærhetten (11) fra baksiden av pistolhuset (1) ved hjelp av pistolverktøyet (30). Ta ut de to fjærene (15 og 19) og skaftet (9).
2. Skyv luftventilmontagen (8\*) ut av baksiden av pistolen. Se FIG. 39.
3. Inspiser U-koppen (7\*) i pistolhuset (1). Dersom U-koppen er slitt eller lekket, fjern forsiktig U-koppen fra foran på pistolhuset, ved hjelp av en pirker.

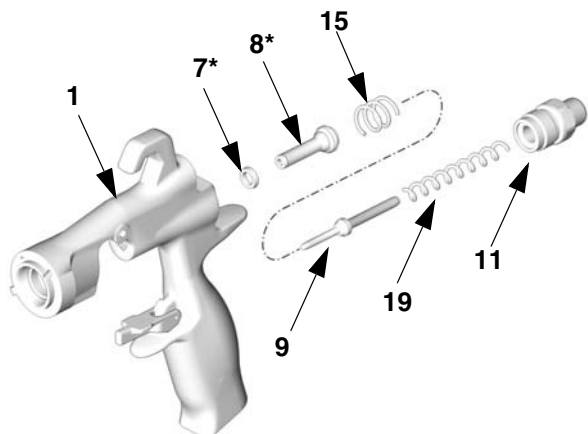

TI6577B

FIG. 39

### Væskeslange utskiftning

1. Ta ut luftinntakstilkoblingen (17) ved hjelp av pistolverktøyet (30) og fjern skruen (20) med en 3/16 sekskantet skrutrekker.
2. Skru ut skruen for væsketilkobling (18). Fjern og rens eller erstatt væskefilteret langs slangen (12).
3. Skru ut væskeslangekoblingen (C) fra pistolens væskeinntak. Ta kappene (22\*) forsiktig av.

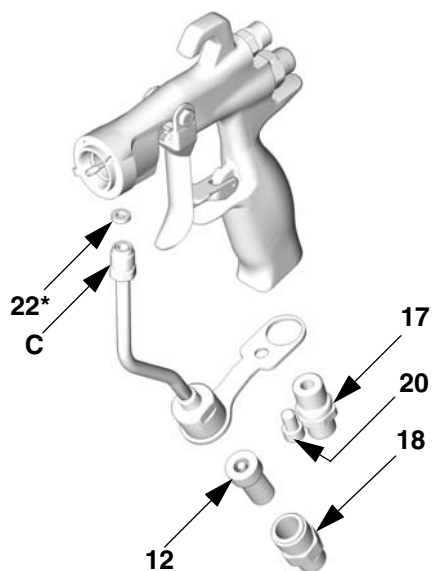

TI6573A

FIG. 40



A series of horizontal lines for writing, starting from the top left and extending across the page.

## Sammenmontering

**MERKNAD:** Se reparasjonssett, side 20.

1. Installer slangekappen (22\*) i pistolen. Stram væskeslangekobleren (C) for hånd inn i pistolens væskeinntak. Stram luftinntaktilpasningen (17) og skruen (20) for hånd. Trekk væskeslange koblingen til et moment på 17-18 N•m (150-160 in-lb). Trekk luftslange koblingen til et moment på 24-25 N•m (210-220 in-lb). Trekk væskeslange knektskruen til 6-7 N•m (50-60 in-lb). Se FIG. 43.
2. Installer væskefilteret (12) langs slangen inn i bunnen av væskeslangen. Skru væskeinntakstilpasningen (18) inn i bunnen av slangen. Trekk til med et moment på 175-185 in-lb (20-21 N•m). Se FIG. 43.
3. Sett den nye U-koppen (7\*) på forseglingsverktøyet (28\*) med U-kopp leppene vendt mot verktøyet som vist på FIG. 41. Skyv U-koppen på baksiden av pistolen til du kjenner et tydelig knepp.

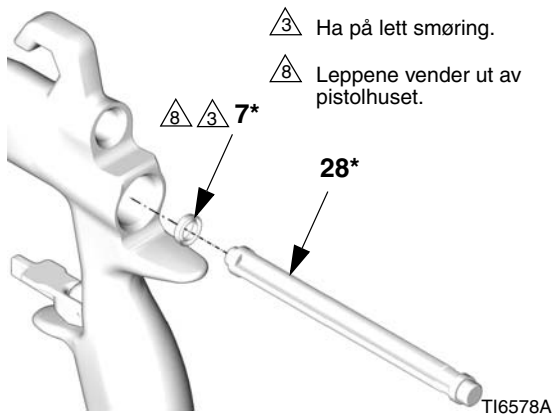

FIG. 41

4. Smør fremre ende av luftventilmontagen (8\*). Skyv forsiktig luftventilmontagen inn i baksiden av pistolen og så langt den kan gå, så den passerer gjennom U-koppen (7\*). Vær forsiktig så du ikke skader U-koppen. Se FIG. 43.
5. Sett forsiktig den tynnere enden av skaftet (9) inn i luftventilen (8\*).
6. Sett inn de to fjærene (15 og 19). Skru fjærhetten (11) på baksiden av pistolhuset. Trekk til med et moment på 24-25 N•m (210-220 in-lb).
7. Smør forsiktig nålmontagens O-ringer og skaft der pakningen glir. Forsikre at O-ringen (2a\*) er på plass i pistolhuset (1).

8. Sett væskesnålmontagen (2) inn i munningen på pistolen. Ved hjelp av muttertrekkeren (29) skru væskesnålmontagen inn i pistolhuset (1) og trekk til med et moment på 6-7 N•m (50-60 in-lb). Se FIG. 42.

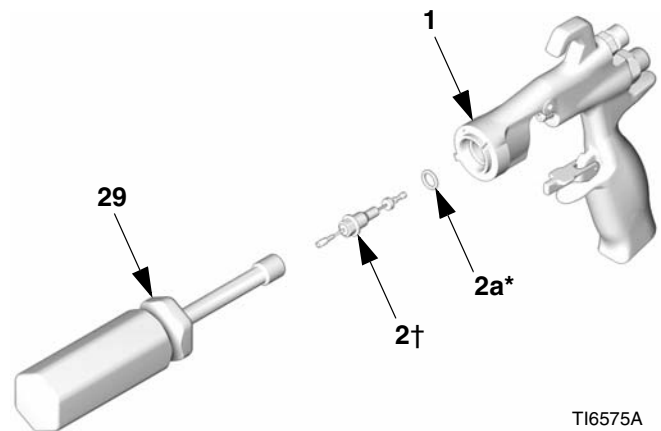

FIG. 42

9. Installer avtrekker (3), lageraksel (13) og mutter (14). Bruk gjengelås av lav styrke og forsikre at messingdelen av væskesnålmontagen (2) er bak avtrekkeren. Se FIG. 43. Smør begge sider av lageraksel der avtrekkeren har kontakt med nålen og smør begge sidene av pistolen der avtrekkeren har kontakt med pistolhuset. Trekk til med et moment på 2-3 N•m (20-30 in-lb).
10. Hold inne avtrekkeren til pistolen for å trekke nålen tilbake mens du skrur spredermontagen (5) inn i pistolhuset (1) ved hjelp av pistolverktøyet (30). Trekk til med et moment på 18-19 N•m (155-165 in-lb). Når ordentlig strammet, vil flensen bunne ut på pistolen.
11. Fest mutteren (6), lufthetten (21) og dysen (33).



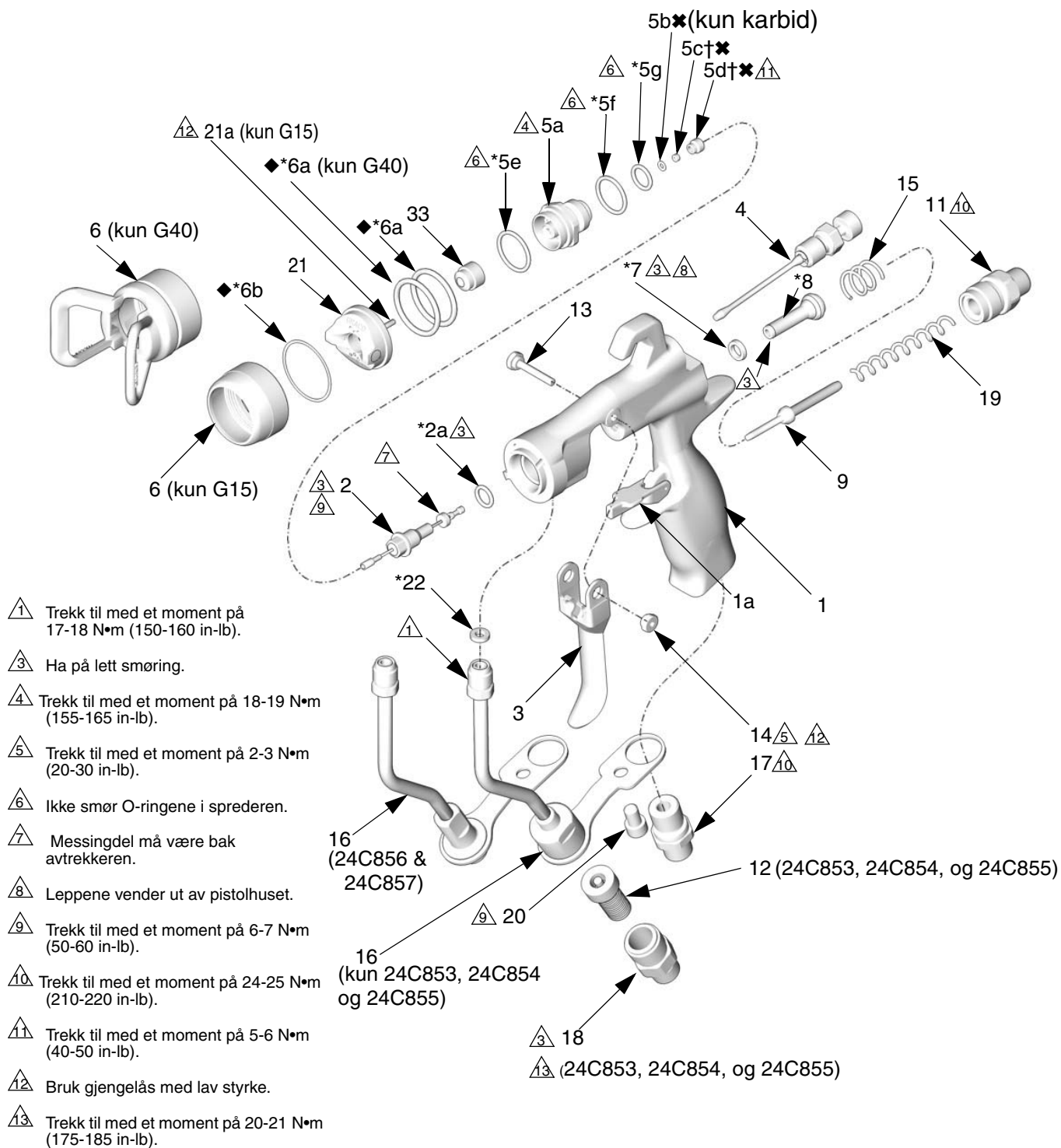

FIG. 43

TI6579D

# Deler

Del nr. 24C853 og 24C854, G15 pistol

Del nr. 24C855, G40 pistol

Del nr. 24C856, G40 pistol, høy flow

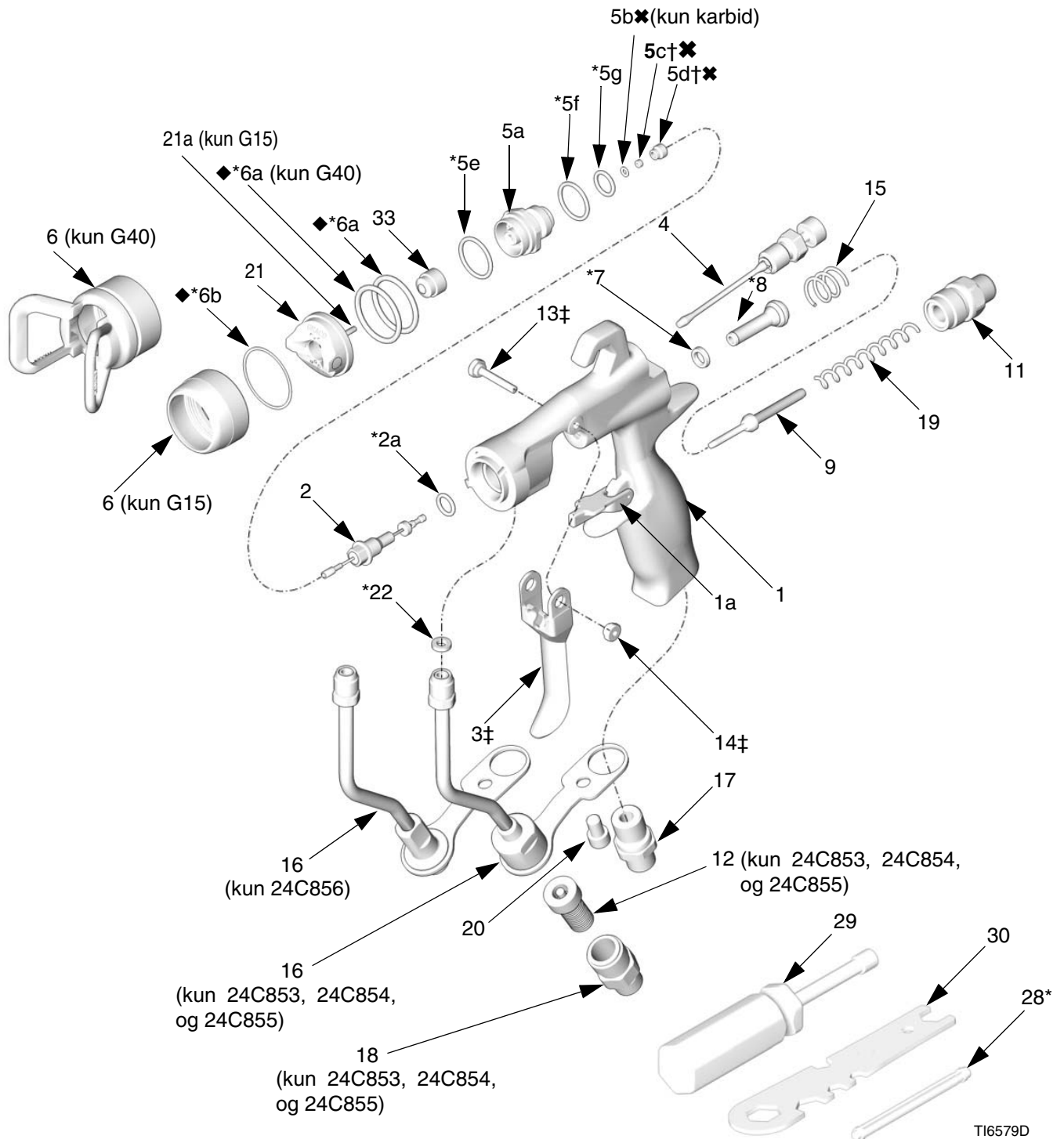

**Del nr. 24C854, G15 pistol med plastsete**  
**Del nr. 24C853, G15 pistol med karbidsete**

Ref. nr.	Delenr.	Beskrivelse	Stk.	Ref. nr.	Delenr.	Beskrivelse	Stk.
1		Hus, pistol	1	18	24D437	Kobling, slange se tilbehør for tilkobling med JIC gjenger	1
1a	249423	Stopp, avtrekker	1	19	119767	Fjær, kompresjon (kun 24C854)	1
2	24B790	Nål, montage; 3/32 kule; sst inkluderer deler 2a (kun 24C854) og 9	1	115141	119996	Fjær, kompresjon (kun 24C853)	1
	24B789	Nål, montage; 3/32 kule; karbid inkluderer deler 2a (kun 24C853) og 9	1	20	119996	SKRUE, hette, holder hd: 1/4-20x3/8 tommer (10mm)	1
2a*✓	110004	PAKNING, O-ring, PTFE	1	21	24C866	Lufthette, inkluderer del 21a	1
3‡		Avtrekker, pistol	1	21a	24D627	Pinne, lufthette, indeksering (Pakke med 3 stk)	1
4	249135	Ventil, vifte, montage	1	22*✓	115133	KAPPE, slange, acetal	1
5	249132	Spreader, montage (kun 24C854)	1	28*		VERKTØY, installasjon; sete	1
	249133	Spreader, montage (kun 24C853)	1	29	117642	VERKTØY, skrutrekker	1
5a		Spreader, hus	1	30	15F446	VERKTØY, pistol	1
5b✘	288619	Kappe, sete; nylon (kun 24C853)	1	31▲	222385	KORT, advarsel (ikke vist)	1
5c†		Sete; plast (kun 24C854)	1	32▲	172479	MERKE, advarsel (ikke vist)	1
5c✘		Sete; karbid (kun 24C853)	1	33		DYSE, etter kundens valg	
5d†✘		Mutter, sete	1	33a	183616	KAPPE, tupp (ikke vist)	1
5e*	111116	PAKNING, O-ring, sete; PTFE	1	▲ <i>Etiketter, merkelapper og kort som angir "Fare" og "Advarsel" leveres gratis.</i>			
5f*✓	109450	PAKNING, O-ring, PTFE	1	* <i>Inkludert i reparasjonssett 249422 for tetning (kjøpes separat).</i>			
5g*✓	111457	PAKNING, O-ring, PTFE	1	† <i>Inkludert i plastsete reparasjonssett 249424 (Kjøpes separat).</i>			
6	24D438	Mutter; inkluderer 6a og 6b	1	✘ <i>Inkludert i karbid sete reparasjonssett 249456 (Kjøpes separat).</i>			
6a*◆✓	109213	PAKNING, O-ring, PTFE	1	‡ <i>Inkludert i avtrekker reparasjonssett 249585 (Kjøpes separat).</i>			
6b*◆✓	15G320	Ring; PTFE	1	◆ <i>Inkludert i lufthette forseglersett 253032 (Kjøpes separat).</i>			
7*✓	188493	Pakning, U-kopp, UHMWPE	1	✓ <i>Ikke for separat salg.</i>			
8*		Ventil, luft; montage	1				
9	16A529	Skaft, væskefjær	1				
11	15F195	FJÆRKLEMME	1				
12	224453	Filter, spiss (5-pkn)	1				
13‡	15F739	Lageraksel	1				
14‡	15F740	Lageraksel, mutter	1				
15	114069	kompresjons-fjær	1				
16	24D436	Slange, montage: inkluderer del 22	1				
17	15F202	Tilkobling, luftinntak	1				

**Del nr. 24C855, G40 pistol med standard dyse**  
**Del nr. 24C856, G40 pistol, høy flow**

Ref. nr.	Delenr.	Beskrivelse	Stk.	Ref. nr.	Delenr.	Beskrivelse	Stk.
1		HUS, pistol	1	18	24D437	TILKOBLING, slange (kun 24C855), se tilbehør for tilkobling med JIC gjenger.	1
1a	249423	STOPP, avtrekker	1				
2	24B789	Nål, montage; 3/32 kule; karbid	1	19	115141	kompresjons-fjær	1
2a*✓	110004	PAKNING, O-ring, PTFE	1	20	119996	SKRUE, hette, holder hd; 1/4-20 x 3/8 tommer (10 mm) (kun 24C855)	1
3‡		AVTREKKER, pistol	1				
4	249135	VENTIL, vifte, montage	1	21	249180	LUFTHETTE	1
5	249133	SPREDER, montage	1	22*✓	115133	KAPPE, slange, acetal	1
5a		SPREDER, hus	1	28*		VERKTØY, installasjon; sete	1
5b✘	288619	KAPPE, sete; nylon	1	29	117642	VERKTØY, skrutrekker	1
5c✘		SETE; karbid	1	30	15F446	VERKTØY, pistol	1
5d✘		MUTTER, sete	1	31▲	222385	KORT, advarsel (ikke vist)	1
5e*	111116	PAKNING, O-ring, sete; PTFE	1	32▲	172479	MERKE, advarsel (ikke vist)	1
5f*✓	109450	PAKNING, O-ring, PTFE	1	33		DUSE, etter kundens valg	1
5g*✓	111457	PAKNING, O-ring, PTFE	1	33a	183616	KAPPE, tupp (ikke vist)	1
6	24D439	DYSEBESKYTTER, inkluderer deler 6a og 6b (kun 24C855 & 24C856)	1				
6a*◆✓	109213	PAKNING, O-ring, PTFE	2				
6b*◆✓	15G320	RING; PTFE	1				
7*✓	188493	PAKNING, U-kopp, UHMWPE	1				
8*		VENTIL, luft; montage	1				
9	16A529	SKAFT, væskefjær	1				
11	15F195	FJÆRKLEMMER	1				
12	224453	FILTER, dyse (5-pk, kun 24C855)	1				
13‡	15F739	Lageraksel	1				
14‡	15F740	Lageraksel, mutter	1				
15	114069	kompresjons-fjær	1				
16	24D436	SLANGE, montage: inkluderer del 22 (kun 24C855)	1				
	249317	SLANGE, montage, (kun 24C856)	1				
17	15F202	TILKOBLING, luftinntak	1				

▲ *Etiketter, merkelapper og kort som angir "Fare" og "Advarsel" leveres gratis.*

\* *Inkludert i reparasjonsett 249422 for tetning (kjøpes separat).*

✘ *Inkludert i karbid sete reparasjonssett 249456 (Kjøpes separat).*

‡ *Inkludert i avtrekker reparasjonssett 249585 (Kjøpes separat).*

◆ *Inkludert i lufthette forseglersett 253032 (Kjøpes separat).*

✓ *Ikke for separat salg.*



A series of horizontal lines for writing, consisting of 25 evenly spaced lines that span the width of the page.

Del nr. 24C857, G40 pistol med RAC dyse

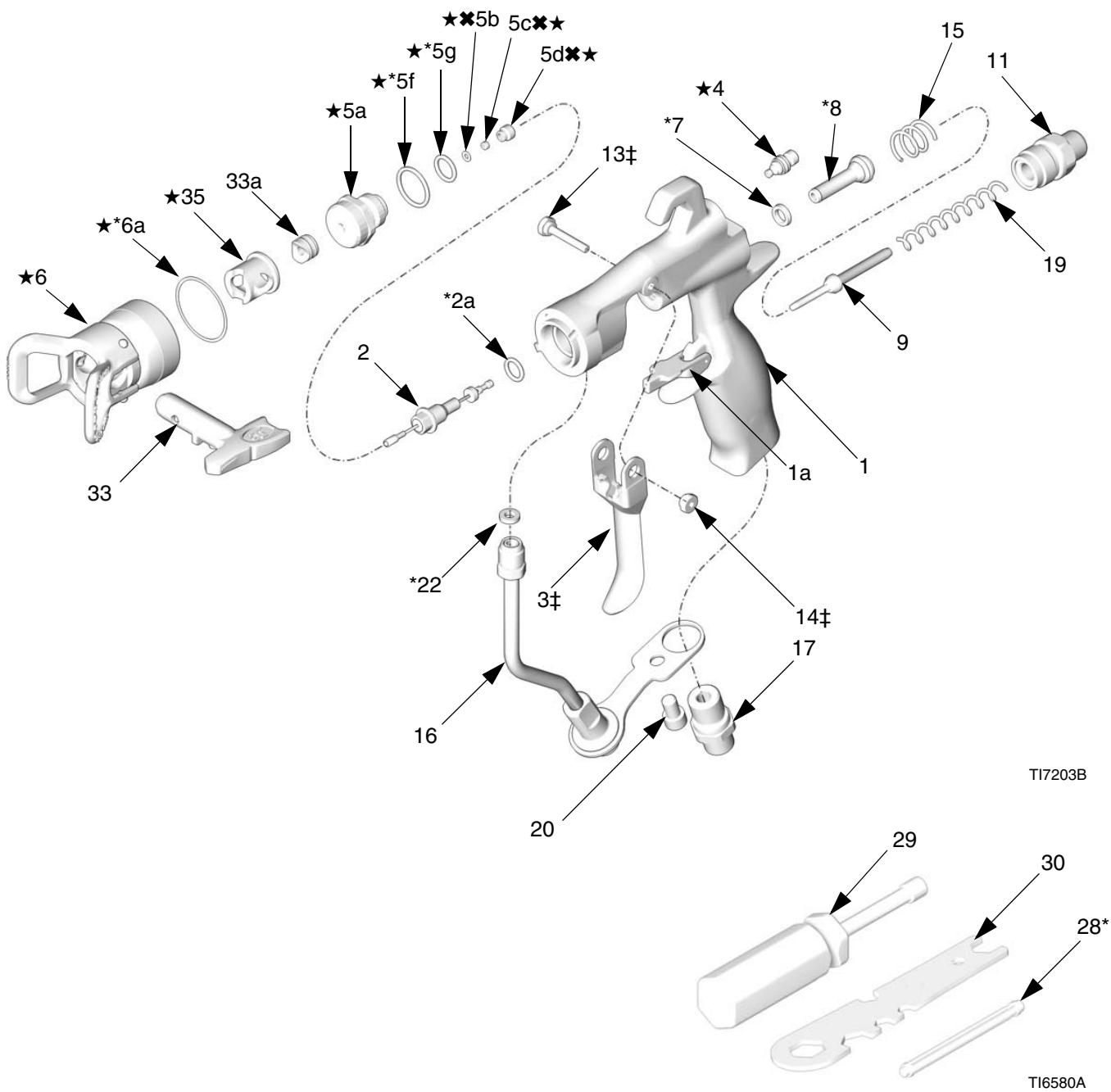

**Del nr. 24C857, G40 pistol med RAC dyse**

Ref. nr.	Delenr.	Beskrivelse	Stk.	Ref. nr.	Delenr.	Beskrivelse	Stk.
1		HUS, pistol	1	22*✓	115133	KAPPE, slange, acetal	1
1a	249423	STOPP, avtrekker	1	28*		VERKTØY, installasjon; sete	1
2	24B789	Nål, montage; 3/32 kule; karbid	1	29	117642	VERKTØY, skrutrekker	1
		inkluderer punkt 2a og 9		30	15F446	VERKTØY, pistol	1
2a*✓	110004	PAKNING, O-ring, PTFE	1	31▲	222385	KORT, advarsel (ikke vist)	1
3‡		AVTREKKER, pistol	1	32▲	172479	MERKE, advarsel (ikke vist)	1
4★	15G713	MUTTER, luftplugg	1	33		DYSE, etter kundens valg, Se dysevalg kart side 32, Omfatter del 33a	1
5★	249877	SPREDER, montage, RAC	1				
5a★		SPREDER, hus	1	33a	246453	RAC KAPPE, standard, sort	1
5b★★	288619	KAPPE, sete; nylon	1		248936	RAC KAPPE, motstandsdyktig mot løsemiddel, orange	1
5c★★		SETE; karbid	1				
5d★★		MUTTER, sete	1	35★	15F442	HUS, sylindere	1
5e*★✓	111116	PAKNING, O-ring, sete; PTFE	1				
5f*★✓	109450	PAKNING, O-ring, PTFE	1				
5g*★✓	111457	PAKNING, O-ring, PTFE	1				
6★	24C921	DYSEBESKYTTER/LUFTHETTE	1				
		MONTAGE, inkluderer del 35					
6a*★✓	109213	PAKNING, O-ring, PTFE	1				
7*✓	188493	PAKNING, U-kopp, UHMWPE	1				
8*		VENTIL, luft; montage	1				
9	16A529	SKAFT, væskefjær	1				
11	15F195	FJÆRKLEMME	1				
13‡	15F739	LAGERAKSEL	1				
14‡	15F740	LAGERAKSEL, mutter	1				
15	114069	KOMPRESJONS-fjær	1				
16	249317	SLANGE, montage	1				
17	15F202	TILKOBLING, luftinntak	1				
19	115141	KOMPRESJONS-fjær	1				
20	119996	SKRUE, hette, holder hd: 1/4-20x3/8 tommer (10mm)	1				

▲ *Etiketter, merkelapper og kort som angir "Fare" og "Advarsel" leveres gratis.*

\* *Deler som inkluderes i dele reparasjonssett 249422 for tetning (kjøpes separat).*

✘ *Deler som inkluderes i reparasjonssettet for karbid seter 249456 (kjøpes separat).*

‡ *Deler som inkluderes i avtrekker reparasjonssett 249585 (kjøpes separat).*

★ *Deler som inkluderes i RAC ombygningssett 24C791 (kjøpes separat).*

✓ *Ikke for separat salg.*

# Kart for dysevalg

## Dyser, til bruk med G15/G40 lufthette

### AAM høykvalitets avslutning dyser

Anbefalt til høykvalitets finish påføringer ved lavt og middels trykk.

Bestill ønsket dyse, del nr **AAMxxx** der xxx = 3-sifret nummer fra følgende matrise.



### GG4 industridyser

Anbefalt til høyslitasje applikasjoner ved høye trykk.

Bestill ønsket dyse, del nr **GG4 xxx** der xxx = 3-sifret nummer fra fmatriksen nedenfor.

### MERKNAD:

- Alle dyser i følgende kart for dysevalg kan brukes med modell G40 pistoler. Bruk dyser i det grå skraverete området av kartet utelukkende med modell G40 pistoler.
- Ikke bruk dyser i det grå skraverete området på kartet sammen med modell G15 pistoler.

										
Ikke bruk dyser i det grå skraverete området på dysevalg kartet sammen med modell G15 pistoler. G15 pistoler er ikke beregnet til bruk på høye trykk. Manglende hensyntaken til denne advarsel kan føre til alvorlig skade, inkludert væskeinjeksjon, øyensprut eller på huden.										

Munningsstørrelse tommer (mm)	* væske utflyt fl oz/min (lpm)		Maksimal mønsterbredde ved 305 mm (12 tommer) tommer (mm)								
	ved 600 psi (4.1 MPa, 41 bar)	ved 1000 psi (7.0 MPa, 70 bar)	2 til 4 (100)	4 til 6 (150)	6 til 8 (200)	8 til 10 (250)	10 til 12 (300)	12 til 14 (350)	14 til 16 (400)	16 til 18 (450)	18 til 20 (500)
	Dyse										
† 0.007 (0.178)	4.0 (0.1)	5.2 (0.15)	★107	207	307						
† 0.009 (0.229)	7.0 (0.2)	9.1 (0.27)	109	209	309	409	509				
† 0.011 (0.279)	9.5 (0.28)	12.5 (0.37)	111	211	311	411	511	611	*711		
0.013 (0.330)	12.0 (0.35)	16.0 (0.47)		213	313	413	513	613	713		
0.015 (0.381)	16.0 (0.47)	21.0 (0.62)		215	315	415	515	615	715	815	
0.017 (0.432)	20.0 (0.59)	26.5 (0.78)		217	317	417	517	617	717	817	917
0.019 (0.483)	28.0 (0.8)	36.3 (1.09)		219	319	419	519	619	719	819	919
0.021 (0.533)	35.0 (1.0)	45.4 (1.36)			321	421	521	621	721	821	921
‡ 0.023 (0.584)	40.0 (1.2)	51.9 (1.56)				423	523	623	723		923
‡ 0.025 (0.635)	50.0 (1.5)	64.8 (1.94)				425		625	725	825	★925
‡ 0.027 (0.686)	58.5 (1.7)	75.8 (2.27)					527	627		827	
‡ 0.029 (0.737)	68.0 (1.9)	88.2 (2.65)						629			
‡ 0.031 (0.787)	78.0 (2.2)	101.1 (3.03)				431		631			
‡ 0.033 (0.838)	88.0 (2.5)	114.1 (3.42)						633		★833	
‡ 0.035 (0.889)	98.0 (2.8)	127.1 (3.81)				435					
‡ 0.037 (0.940)	108.0 (3.1)	140.0 (4.20)							737		
‡ 0.039 (0.991)	118.0 (3.4)	153.0 (4.59)					539	639		839	

\* Dyser er testet i vann.

Væskeutflyt ( $Q$ ) ved andre trykk ( $P$ ) kan beregnes etter følgende formel:  $Q = (0.041) (QT) \sqrt{P}$   
der  $QT =$  væskeutflyt (fl oz/min) ved 600 psi fra tabellen ovenfor for valg munningsstørrelse.

† Disse dysestørrelsene inkluderer et 150 maske dysefilter.

★ Kun GG4 dyser.

\* Kun AAM dyser.

‡ Ikke bruk disse dysene med modell G15 pistoler.



**AAF høykvalitets før-munnings dyser**

Anbefalt til *høykvalitets finish påføringer* ved *lavt og middels trykk*. AAF dyser har en førmunning som hjelper i forstøvning av rene fortynningsstoff, inkludert lakk.

Bestill ønsket dyse, **del nr. AAFxxx**, der xxx = 3-sifret nummer fra matrisen nedenfor.

Munnings- størrelse tommer (mm)	* væske utflyt fl oz/min (lpm)		maksimal mønsterbredde ved 305 mm (12 tommer) tommer (mm)					
	ved 600 psi (4.1 MPa, 41 bar)	ved 1000 psi (7.0 MPa, 70 bar)	4 til 6 (150)	6 til 8 (200)	8 til 10 (250)	10 til 12 (300)	12 til 14 (350)	14 til 16 (400)
			Dyse					
0.009 (0.229)	7.0 (0.21)	8.5 (0.25)	208	308	408			
0.011 (0.279)	9.5 (0.28)	12.5 (0.37)	210	310	410	510	610	710
0.013 (0.330)	12.0 (0.35)	16.0 (0.47)	212	312	412	512	612	712
0.015 (0.381)	16.0 (0.47)	21.0 (0.62)			414	514	614	714
0.017 (0.432)	20.0 (0.59)	26.5 (0.78)			416	516	616	716

\* Dyser er testet i vann.

Væskeutflyt ( $Q$ ) ved andre trykk ( $P$ ) kan beregnes etter følgende formel:  $Q = (0.041) (QT) \sqrt{P}$   
der  $QT$  = væskeutflyt (fl oz/min) ved 600 psi fra tabellen ovenfor for valg munningsstørrelse.

**RAC SwitchTips, til bruk med G40 RAC luffhette**

**MERKNAD:** Alle dyser i dysevalg kartene nedenfor kan benyttes med modell G40 pistol utstyrt med RAC luffhette 24C921.

**MERKNAD:** Dyser pakkes noen ganger med andre deler tiltenkt det luffrie markedet. Se bort fra ekstra deler.

**LTX RAC dyser**

Bestill ønsket dyse, **del nr. LTXxxx**, der xxx = 3-sifret nummer fra matrisen nedenfor.

Munnings- størrelse i tommer (mm)	* væske utflyt, ved 2000 psi (14.0 MPa, 140 bar) fl oz/min (lpm)	❖ Maksimal mønsterbredde ved 305 mm (12 tommer) tommer (mm)								
		2 til 4 (100)	4 til 6 (150)	6 til 8 (200)	8 til 10 (250)	10 til 12 (300)	12 til 14 (350)	14 til 16 (400)	16 til 18 (450)	18 til 20 (500)
		Dyse								
0.009 (0.229)	11.2 (0.33)	109	209	309	409	509				
0.011 (0.279)	16.6 (0.49)	111	211	311	411	511	611			
0.013 (0.330)	23.3 (0.69)		213	313	413	513	613			
0.015 (0.381)	30.8 (0.91)	115	215	315	415	515	615			
0.017 (0.432)	39.5 (1.17)		217	317	417	517	617		817	
0.019 (0.483)	49.7 (1.47)		219	319	419	519	619		819	
0.021 (0.533)	60.5 (1.79)		221	321	421	521	621	721	821	
0.023 (0.584)	72.7 (2.15)			323	423	523	623	723		
0.025 (0.635)	85.9 (2.54)		225	325	425	525	625			
0.027 (0.686)	100.0 (2.96)		227	327	427	527	627		827	
0.029 (0.737)	115.6 (3.42)			329	429	529	629	729		
0.031 (0.787)	131.8 (3.90)		231	331	431	531	631		831	
0.033 (0.838)	149.4 (4.42)				433	533	633		833	
0.035 (0.889)	168.4 (4.98)		235	335	435	535	635	735	835	

\* Dyser er testet i vann.

Væskeutflyt ( $Q$ ) ved andre trykk ( $P$ ) kan beregnes etter følgende formel:  $Q = (0.041) (QT) \sqrt{P}$   
der  $QT$  = væskeutflyt (fl oz/min) fra tabellen ovenfor for valgt munningsstørrelse.

❖ Målt ved INGEN lufflyt. Luffhjelp vil tendere til å redusere mønsterlengder med 1 til 2 tommer.

## RAC SwitchTips, til bruk med G40 RAC lufthette, forts

**MERKNAD:** Alle dyser i dysevalg kartene nedenfor kan benyttes med modell G40 pistoler utstyrt med RAC lufthette 24C921.

### FFT Fine Finish RAC dyser

Bestill ønsket dyse, **del nr. FFTxxx**, der xxx = 3-sifret nummer fra matrisen nedenfor.

Munningsstørrelse i. tommer (mm)	* væske utflyt ved 2000 psi (14.0 Mpa, 140 bar) fl oz/min (lpm)	❖ Maksimal mønsterbredde ved 305 305 mm (12 tommer) tommer (mm)				
		4 til 6 (150)	6 til 8 (200)	8 til 10 (250)	10 til 12 (300)	12 til 14 (350)
		Dyse				
0.008 (0.203)	8.8 (0.26)	208	308			
0.010 (0.254)	13.9 (0.41)	210	310	410	510	
0.012 (0.305)	19.9 (0.59)	212	312	412	512	612
0.014 (0.356)	27.0 (0.80)	214	314	414	514	614

### WRX WideRAC dyser

Bestill ønsket dyse, **del nr. WRxxxx**, der xxxx = 4-sifret nummer fra matrisen nedenfor.

Munningsstørrelse tommer (mm)	* væske utflyt ved 2000 psi (14.0 Mpa, 140 bar) fl oz/min (lpm)	❖ Maksimal mønsterbredde ved 305 (12 tommer) 610 mm (24 tommer)
		Dyse
0.021 (0.533)	60.5 (1.79)	1221
0.023 (0.584)	72.7 (2.15)	1223
0.025 (0.635)	85.9 (2.54)	1225
0.027 (0.686)	100.0 (2.96)	1227
0.029 (0.737)	115.6 (3.42)	1229
0.031 (0.787)	131.8 (3.90)	1231
0.033 (0.838)	149.4 (4.42)	1233
0.035 (0.889)	168.3 (4.98)	1235
0.037 (0.940)	187.9 (5.56)	1237
0.039 (0.991)	208.9 (6.18)	1239

\* Dyser er testet i vann.

Væskeutflyt ( $Q$ ) ved andre trykk ( $P$ ) kan beregnes etter følgende formel:  $Q = (0.041) (QT) \sqrt{P}$   
der  $QT =$  væskeutflyt (fl oz/min) fra tabellen ovenfor for valgt munningsstørrelse.

❖ Målt ved INGEN lufflyt. Lufthjelp vil tendere til å redusere mønsterlengder med 1 til 2 tommer.

# Tilbehør

Bruk kun originaldeler og tilbehør fra Graco

## Lufttilkobling og slangesett 249473

Alternativ-stil kobling for luftinntak og slange. 3/8 tommer til 1/4 npt(f) Push-To-Lock tilkobling, lengde 7,62 m (25 ft), ID 9,5 mm (3/8 tommer), nylonlange.

## Luftslange 241811

0,7 MPa (7 bar, 100 psi) maksimalt arbeidstrykk  
1/4-18 npsm(fbe), 6 mm ID (1/4 tomme), 7,62m (25 ft) lang polyuretan slange.

## Hurtigkobling for luftslange

**208536** hurtig-kupling for luftslange

**169967** hurtigkobling for luftslange  
frakoblingspinne

## Væskefiltersett

**224453** 100 maske (.005 mellomromsavstand)  
erstatnings væskefiltre, antall 5.

**238563** 60 maske (.009 mellomromsavstand)  
erstatningsvæskefiltre for grovere  
partikkelfiltrering for å erstatte standard  
100 maske filtre. Antall 3.

## Væskeslange 241812

24 MPa (242 bar, 3500 psi) maksimalt arbeidstrykk  
1/4-18 npsm(fbe), 5 mm ID (3/16 tomme), 7,62m (25 ft)  
lang polyuretan slange.

## Væske svivelkobling 189018

40 MPa (400 bar, 5800 psi) maksimalt arbeidstrykk  
Kobling for å lette bevegelse til pistol og væskeslange.  
1/4-18 npsm. 17-4 PH SST fuktete deler.

## Pistolkost 101892

Bruk for å rense pistolen.

## G15 Pistol skylleboks innlegg 15G093

Innlegg til bruk med pistol skylleboks 244 105 og G15 sprøtepistoler.

## G40 pistol skylleboks innlegg 15G346

Innlegg til bruk med pistol skylleboks 244 105 og G40 sprøtepistoler.

## Pistol smøremiddel 111265

En 113 g (4 unser) slange sanitær (ikke-silikon) smøring  
for væskeforsegling og slitasjeområder.

## Høytrykks væske kuleventil 238694

35 MPa (350 bar, 5000 psi) maksimalt arbeidstrykk  
3/8 npt(mbe). SST fuktete deler, PEEK seter, PTFE  
avtettere. Kompatibel med syre-katalyserte materialer.  
Kan brukes som væskesluk ventil.

## HVLP verifiseringssett 24C788

Benyttes til å sjekke lufthette lufttrykk ved ulike  
lufttilførsels lufttrykk. **Ikke bruk for faktisk sprøyting.**

**MERKNAD:** For å være i overensstemmelse med HVLP,  
må lufttrykket ved forstøving ikke overskride 10 psi  
(70 kPa, 0,7 bar).

## RAC kappe 246453

5-pakning standard erstatning RAC kapper (del 33a).

## Acetal RAC kappe 248936

Fem-pakning plast (acetal) erstatnings RAC kapper (del  
33a).

## G40 RAC omstillingssett 24C791

Sett inkluderer deler for å bygge om en standard G40  
pistol til en RAC pistol. LTX dyse medfølger ikke.

## Lufthette lakksett 289080

Sett inkluderer lufthette optimalisert til lakksprøyting.

## Lufthette forseglers sett 253032

Fem-pakning segl og fem O-ringer for lufthette  
montering.

## Reparasjonssett for tetning

Sett inkluderer erstatnings O-ringer, kappe, U-kopp,  
luftventil montage og verktøy til installing av forseglers.

**Plast sete reparasjonssett 249424**

Settet inkluderer erstatnings plast sete (10-pakning) og sete mutter for modell 15 pistol.

**SST sete reparasjonssett 287962**

Settet inkluderer montert spreder med SST sete til bruk med pigmentert syrekatalyserte materialer. Kun for bruk med pistol 24C854.

**Karbid sete reparasjonssett 249456**

Settet inkluderer erstatnings karbidsete, setekappe og setemutter for modell G40 pistol. Settet kan også brukes med modell G15 pistoler.

**Karbid sete kappe sett 288619**

Settet inkluderer erstatnings nylon sete kapper (antall 10) til modell G40 pistoler og G15 pistoler med et karbid sete.

**Dysefilter sett 241804**

Erstatningsfiltre for dyse munningsstørrelser 0,007, 0,009 og 0,011. Antall på 10.

**Avtrekker reparasjonssett 249585**

Settet inkluderer erstatnings avtrekker, lageraksler (antall på 5) og lagerakslermuttere (antall 5).

**Avtrekker stopp sett 249423**

Settet inkluderer erstatningsavtrekker stopp og pinne.

**Ultimat pistol rensesett 15C161**

Kittet inkluderer koster og verktøy for pistolvedlikehold.

**Avtetting nålsett 249598**

Settet inkluderer pirkere for å avtette pistoldyse.



**Vifte ventil finjusteringssett 289499**

Settet inkluderer en erstatning for vifteventil montage med mer justeringsnøyaktighet.

**Væske passesett 24C356, JIC gjenger**

Settet inkluderer et 1/2-20 JIC gjenget væske inntakstilkobling.

## Del utskiftbarhets guide

Beskrivelse	Delnummer nye modeller (24Cxxx)	Delnummer, eldre modeller*	Kan delene gå om hverandre?	
			Ja	Nei
<b>Væske fjær skaft</b>	16A529	15F193 15F194	Ja	16A529 kombinerer væske fjærskaft og sete i en enkelt del. Direkte utskiftbar.
<b>Lokaliseringspinne</b>	24D627	15G618	Nei	Ny pinne er kortere for å passe det nye pistolhuset. Bruk av en ny pinne/lufthette kombinasjon på en eldre pistolmodell fører til tap av innstillingsegenskap. Bruk av en ny pinne/lufthette kombinasjon på en ny pistolmodell fører til lekkasje på grunn av feil tilpasning.
<b>G15 låse-ring sett</b> Inkluderer låsering, PTFE O-ring og PTFE låseskive	24D438	15F192	Nei	Se merknad under tabellen.
<b>G40 låsering/dysebeskytter sett</b> Inkluderer låsering med beskytter, PTFE O-ring og PTFE låseskive	24D439	249256	Nei	Se merknad under tabellen
<b>RAC setehus</b>	15F442 	15J770 	Nei	Virker kun ordentlig med RAC dysebeskytter / Lufthette montage 24C921 og er inkludert i det settet. Setet vil passe i eldre modellmontager, men sprøyteytelse kan påvirkes.
<b>AA RAC beskyttersett</b> Inkluderer beskyttermontage (med låsering) og tilhørende sylinderrhus.	24C921	288465	Nei	Se merknad under tabellen.
<b>Nål, karbidkule, G15 og G40</b>	24B789	288559	Ja	Direkte utskiftbar.
<b>Nål, rustfri stålkule, G15</b>	24B790	288558	Ja	Direkte utskiftbar.
<b>HVLP verifiseringssett</b>	24C788	249140	Nei	Se merknad under tabellen.
<b>RAC pistolbyggingsett</b>	24C791	287917	Nei	Kan kun brukes på den nye pistolen på grunn av en forskjellig RAC beskytter. Se merknad under tabellen.
<b>G15 lufthette</b>	24C866	249596	Nei	Bruker ny kortere lokaliseringsspinne. Se merknad for <b>lokaliseringspinne</b> , denne tabellen.
<b>Montering av væskeslange</b>	24D436	249136	Ja	Den nye væskeslangemontagen vil kun passe på en eldre pistol dersom en ny væsketilkobling kjøpes, 24D437 (standardgjenger) eller 24C356 (JIV gjenger).
<b>Væsketilkobling, standard gjenger</b>	24D437	15F186	Nei	Nye væsketilkoblinger har ulike gjenger som kun passer den nye væskeslangemontagen (24D436). Enhver forveksling vil skade gjengene.
<b>Væsketilkobling, JIC gjenger</b>	24C356	NA	Nei	

**MERKNAD:** Den nye låseringen er sort og har grove gjenger, mens den gamle låseringen er sølv og har fine gjenger. Enhver forveksling vil skade gjengene på ringen og pistolhuset.

\* Eldre modell delenumre inkluderer 288xxx, 287xxx, 249xxx.

# Størrelser

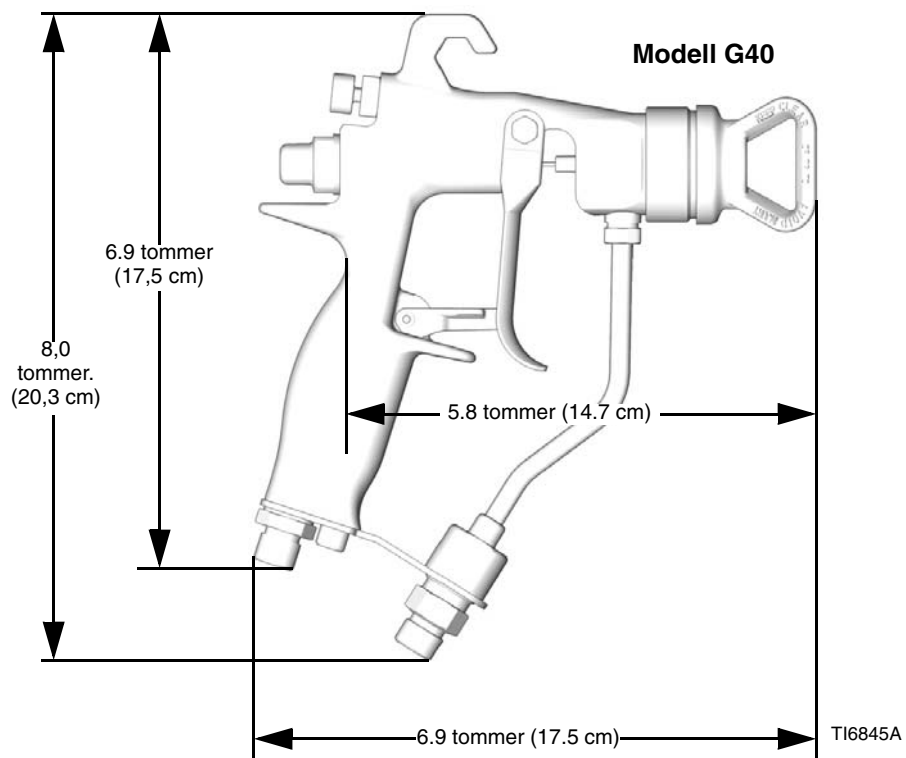
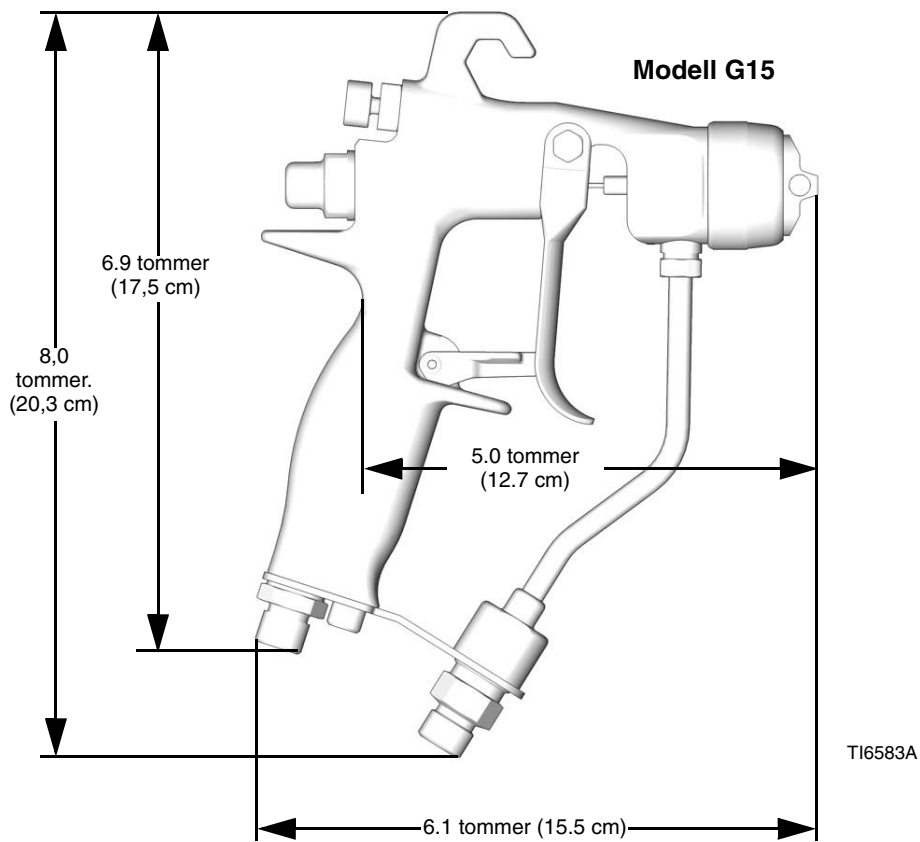

# Tekniske Data

<b>kategori</b>	<b>data</b>
Maksimal arbeidstrykk for væsketrykk .....	Modell G15: 10 MPa (105 bar, 1500 psi) Modell G40: 28 MPa (280 bar, 4000 psi)
Maksimalt arbeidstrykk for lufttrykk .....	0,7 MPa (7 bar, 100 psi)
Maksimalt pistol inntakslufttrykk for HVLP bruk .....	0,098 MPa (0,98 bar, 14 psi)
Maksimalt væske arbeidstemperatur .....	110°F (43°C)
Væskeinntak .....	1/4-18 npsm
Luftinntak .....	1/4-18 npsm (R1/4-19) sammensatt hann - gjenger
Pistolvekt .....	450 gram (16 unser)
*Lydtrykk ved 20 psi (140 kPa, 1.4 bar) .....	66.9 dB(A)
*Lydtrykk at 100 psi (0.7 kPa, 7 bar) .....	80.0 dB(A)
*Lydkraft ved 20 psi (140 kPa, 1.4 bar) .....	76.8 dB(A)
*Lydkraft ved 100 psi (0.7 kPa, 7 bar) .....	89.9 dB(A)
Fuktede deler .....	Rustfritt stål, Karbid, ultrahøy molekylvekt polyetylen, ingeniørutviklet plast, PTFE, nylon, fluoroelastomer

\* Alle avlesninger ble tatt med vifteventilen helt lukket (full viftestørrelse), ved 20psi (150 kPa, 1,4 bar) og 100 psi (0,7 kPa, 7 bar) og ved den antatte arbeidsposisjonen. Lydtrykk ble testet i henhold til ISO 9614-2.

### Luftstrøm, standard lufthette

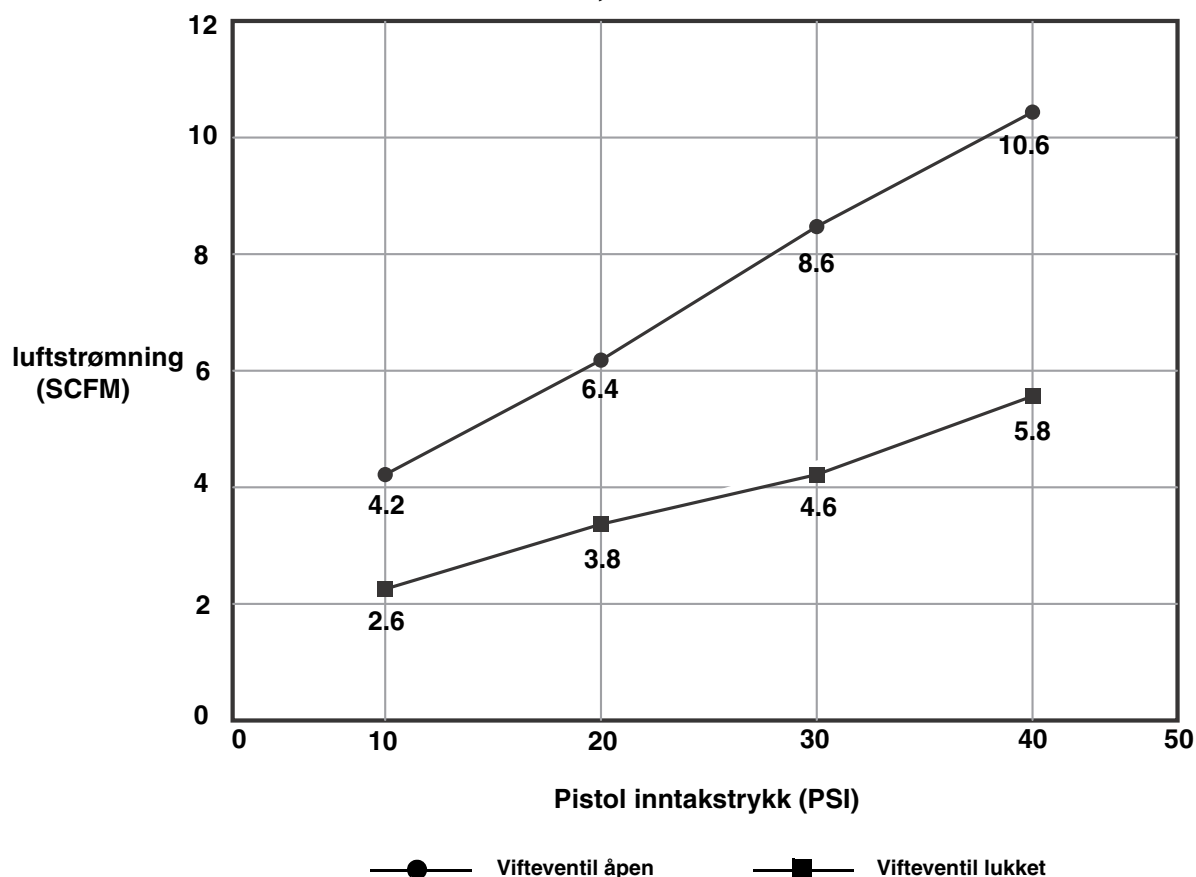

# Graco Standardgaranti

Graco garanterer for alt utstyr som det henvises til i dette dokumentet som er produsert av Graco og bærer dets navn for å være fri for defekter på materiale og utførelse på den salgsdatoen den opprinnelige kjøperen kjøpte utstyret for bruk. Med unntak fra noe særskilt, utvidet eller begrenset garanti utstedt av Graco vil Graco i en periode på 12 måneder fra salgsdato reparere eller erstatte enhver del av utstyret som Graco bestemmer er defekt. Denne garantien gjelder kun når utstyret er installert, bruk og vedlikeholdt i henhold til Gracos skriftlige anbefalinger.

Denne garantien gjelder ikke ved, og Graco skal ikke være ansvarlig for generell slitasje og bruk, eller malfunksjon, skade eller slitasje som skyldes feilaktig installering, feil bruk, oppskraping, rusting, inadekvat eller feilaktig vedlikehold, neglekt, uhell, forandring eller utbytting av ikke-Graco komponentdeler. Graco skal heller ikke være ansvarlig for malfunksjon, skade eller slitasje som skyldes inkompatibilitet mellom Graco utstyr og strukturer, tilbehør, utstyr eller materialer som ikke er levert av Graco eller uriktig design, produksjon, installasjon, bruk eller vedlikehold av strukturer, tilbehør, utstyr eller materialer som ikke er levert av Graco.

Denne garantien er betinget i forhåndsbetalt retur av utstyr som hevdes å være defekt til en autorisert Graco distributør for verifisering av den påståtte defekten. Dersom defekten som påstås blir verifisert, vil Graco reparere eller erstatte defekte deler uten kostnad. Utstyret vil returneres til originalprodusenten med forhåndsbetalt transport. Dersom inspeksjon av utstyret ikke viser noen defekt i materialer eller sammensetning, vil reparasjoner utføres til en rimelig pris, der kostnader kan inkludere kostnader på deler, arbeid og transport.

**DENNE GARANTIE ER EKSKLUSIV, OG ER ISTEDET FOR ALLE ANDRE GARANTIER, UTTRYKT ELLER UNDERFORSTÅTT, INKLUDERT, MEN IKKE BEGRENSET TIL, GARANTI FOR SALGBARHET ELLER GARANTI FOR EGNETHET FOR ET BESTEMT FORMÅL.**

Gracos eneforpliktelse og kjøpers ene forpliktelse for enhver brudd på garantien skal være som fremsatt ovenfor. Kjøper er enig i at ingen annen forpliktelse (inkludert, men ikke begrenset til, tilfeldig eller konsekvens skader for tapte inntekter, tapte salg, skade på person eller eiendoms eller noen annen tilfeldig eller konsekvenstap) skal være tilgjengelig. Ethvert krav på garantibrudd må settes frem innen to-2-år fra salgsdato.

**GRACO GIR INGEN GARANTI, OG FRASKRIVER SEG ALLE UNDERFORSTÅTTE GARANTIER OM SALGBARHET OG EGNETHET FOR ET BESTEMT FORMÅL, I FORBINDELSE MED TILBEHØR, UTSTYR, MATERIALER ELLER KOMPONENTER SOLGT, MEN IKKE PRODUSERT AV GRACO.** De deler som selges, men ikke produseres, av Graco (som elektriske motorer, brytere, slange, osv) er underlagt garantien til deres produsenter, dersom sådan finnes. Graco vil stille med rimelig assistanse til kjøper i å fremme krav ved brudd på disse garantiene.

Under ingen omstandigheter vil Graco være ansvarlige for indirekte, tilfeldige, spesielle eller konsekvensskader som følger av at Graco leverer utstyr herunder, eller utstyring, ytelse eller bruk av noen produkter eller andre varer solgt hertil, om det skyldes kontraktbrudd, garantibrudd, neglekt fra Graco eller annet.

## Informasjon om Graco

Gå til [www.graco.com](http://www.graco.com) for den nyeste informasjonen om Gracos produkter. For patentopplysninger, se [www.graco.com/patents](http://www.graco.com/patents).

**BESTILL EN ORDRE** ved å ta kontakt med din Graco distributør eller ring oss for å finne en distributør i nærheten av deg. **Telefon:** 612-623-6921 **eller avgiftsfritt:** 1-800-328-0211, **Faks:** 612-378-3505

*Alle data i bilder og tekst i dette dokumentet er basert på produktinformasjonen som var tilgjengelig da dokumentet ble publisert. Graco reserverer rettigheten til å foreta endringer når som helst uten forvarsel.*

*Oversettelse av originale instruksjoner. This manual contains Norwegian. 3A0149*

**Graco Hovedkontor:** Minneapolis  
**Internasjonale Kontorer:** Belgia, Kina, Japan, Korea

**GRACO INC. P.O. BOX 1441 MINNEAPOLIS, MN 55440-1441**

Copyright 2009, Graco Inc. Alle Graco produksjonsanlegg er sertifisert til ISO 9001-standarden.

[www.graco.com](http://www.graco.com)

Revisjon E - mars 2014