

ThermoLazer[®] 200/200TC/300TC og ThermoLazer ProMelt[™] vejbelægningsmarkeringssystemer

3A1981J

DA

- Til professionel anvendelse af termoplastisk trafikmarkeringssammensætningsmaterialer (reflekterende perler anvendt samtidig med afretningslag)
- Kun til udendørs brug (må ikke bruges i regn eller under fugtige forhold) -

Brændstof: LP Gas (propandampe)

Brænderegenskaber: Se **Tekniske data**, side 38.

Materialekapacitet (maks.): 91-136 kg (200-300 pund)



VIGTIGE SIKKERHEDSINSTRUKTIONER

Læs alle advarsler og vejledninger i denne bruger håndbog. Gem disse instruktioner.

Relaterede håndbøger:

Reparation	3A1320
Dele	3A1321
Dobbelt perleboks	3A0004
SmartDie [™] II	3A1738
FlexDie [™]	3A1738

ThermoLazer 200/200TC

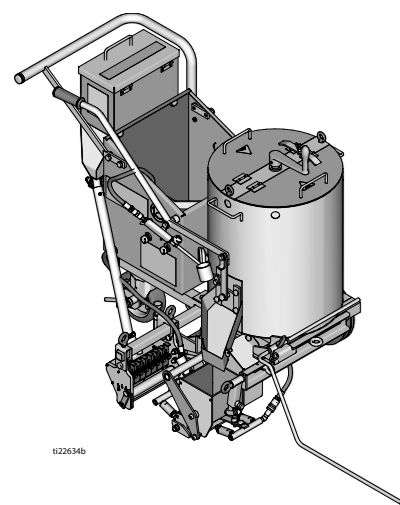

ti22634b

ThermoLazer ProMelt

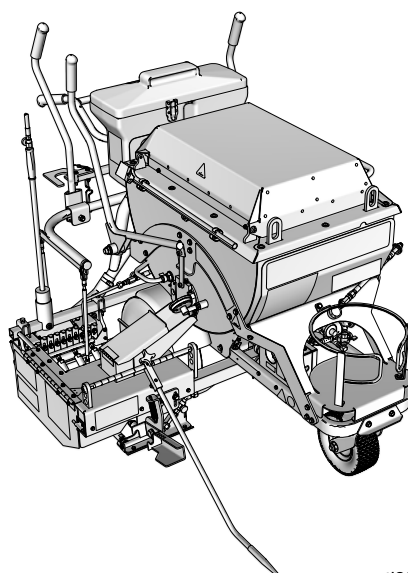

ti23073a

ThermoLazer 300TC

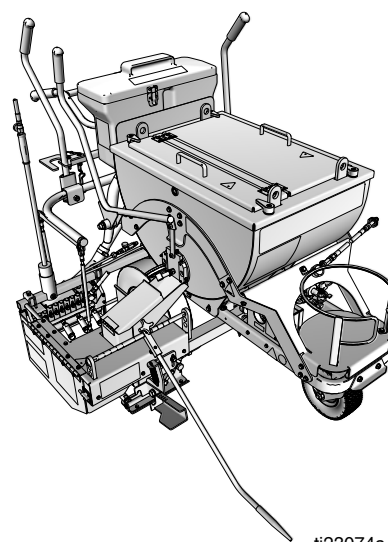

ti23074a

System Chart

SmartDies anvendt på ThermoLazer 300TC og ProMelt.

Smart Die II Del	Smart Die Beskrivelse
17A173	5 cm (2 tommer)
24H431	8 cm (3 tommer)
24H426	10 cm (4 tommer)
17J250	12 cm (4.75 tommer)
24H432	13 cm (5 tommer)
24H427	15 cm (6 tommer)
24H433	18 cm (7 tommer)
24H428	20 cm (8 tommer)
24H434	22,5 cm (9 tommer)
24H429	25 cm (10 tommer)
24H430	30 cm (12 tommer)
‡ 17A174	40 cm (16 tommer)
24H437	8-8-8 cm (3-3-3 tommer)
24H435	10-8-10 cm (4-3-4 tommer)
24H436	10-10-10 cm (4-4-4 tommer)
24J785	10-15-10 cm (4-6-4 tommer)
‡ 17A175	15-10-15 cm (6-4-6 tommer)
‡ 17R378	13-13-13 cm (5-5-5 tommer)

‡ Requires 16" (40 cm) Conversion Bead System Kit for 300TC/ProMelt Only.

- 17B190 Kit, accy, 16" (40 cm) Single Drop Bead System
- 17B189 Kit, accy, 16" (40 cm) Double Drop Bead Box (requires 17B190 to be installed)

FlexDies anvendt på ThermoLazer 200/200TC





FlexDie del	FlexDie Beskrivelse
16Y661	5 cm (2 tommer)
16Y662	8 cm (3 tommer)
16Y320	10 cm (4 tommer)
16Y663	12 cm (5 tommer)
16Y190	15 cm (6 tommer)
16Y664	18 cm (7 tommer)
16Y326	20 cm (8 tommer)
16Y665	22,5 cm (9 tommer)
16Y332	25 cm (10 tommer)
16Y207	30 cm (12 tommer)
16Y338	8-8-8 cm (3-3-3 tommer)
16Y352	10-8-10 cm (4-3-4 tommer)
16Y666	10-5-10 cm (4-2-4 tommer)
16Y363	10-10-10 cm (4-4-4 tommer)

Indholdsfortegnelse

System Chart	2	Afretningsboks ThermoLazer 300TC/ProMelt (SmartDie)	26
Indholdsfortegnelse	3	Montering	26
Advarsler	4	Tænd igen afretningsboksbrænderen om nødvendigt (se tænding af afretningsboksbrænder, side	26
Komponentidentificering - ThermoLazer 200	6	Afmontage	26
Komponentidentificering - ThermoLazer 200 (fortsat)	7	Justering	27
Komponentidentificering - ThermoLazer 200TC .	8	Linjetykkelsesjustering af afretningsboks	28
Komponentidentificering - ThermoLazer 200TC (fortsat)	9	(Alle ThermoLazer-enheder)	28
Komponentidentificering - ThermoLazer 300TC 10		Klargøring af ThermoLazer 200/200TC/300TC til påføring	29
Komponentidentificering - ThermoLazer 300TC (fortsat)	11	Klargøring af ThermoLazer ProMelt til påføring .	30
Komponentidentificering - ThermoLazer ProMelt 12		ProMelt overhedningsbeskyttelse	31
Komponentidentificering - ThermoLazer ProMelt (fortsat)	13	Perledispenser	31
Vigtige sikkerhedsoplysninger	14	Tilføjelse af perler til SplitBead perlebeholderen 31	
Vigtige sikkerhedsoplysninger	15	Påføring af materiale på en overflade	32
Vigtige sikkerhedsoplysninger	16	Standsnng	33
Antændelsesvejledning	17	Rengøring af ThermoLazer 200/200TC/300TC ...	34
Antændelse af kedelbrændere	17	Transport	34
Slukning af brænderen	19	Rengøring af ThermoLazer ProMelt	35
Vejledning til antændelse af blæselampen	20	Transport	35
Front afretningsboksbrænder		Vedligeholdelse	36
Tændingsvejledning	20	FatTrack drejehjulssystem foran med tykke spor (ThermoLazer 300TC/ProMelt)	37
Bagafretningsboksbrænder		Tekniske data	38
Tændingsvejledning (ThermoLazer 300TC/ProMelt)	21	Bemærkninger	39
Afretningsboks ThermoLazer 200/200TC (FlexDie) 23		Graco Standardgaranti	40
Montering	23		
Afmontage	24		
Justeringer	25		

Advarsler

I det følgende beskrives generelle advarsler vedrørende sikker opsætning, brug, jordforbindelse, vedligeholdelse og reparation af dette udstyr. I denne håndbog gør udråbstegn-symbolet brugeren opmærksom på en advarsel, og fare symbolet henviser til specifikke risici. Brug disse sider om generelle advarsler som reference. Yderligere procedure specifikke advarsler inkluderes, hvor dette er relevant.

 ADVARSLER	
	<p>BRAND- OG EKSPLOSIONSFARE</p> <p>Brandfarlige dampe og væsker, som f.eks. propangas, benzin og letantændeligt brændstof, i arbejdsom rådet kan antændes eller eksplodere. Forebyggelse af brand- og eksplosionsrisiko:</p> <ul style="list-style-type: none"> • Undgå at bruge udstyret, med mindre du er fuldt trænet og kvalificeret. • Hold åbne beholdere med brandfarlige stoffer på 25 fod (7,6 m) afstand fra udstyret. Brug ikke udstyret indenfor 10 fod (3 m) af nogen strukturer, letantændelige materialer eller andre gascylindere. • Sluk for alle brænderne, når der fyldes brændstof på udstyret. • Luk øjeblikkeligt tankens afspærringsventil, hvis du kan lugte propangas. Sluk alle åbne flammer. Hvis gaslugten fortsætter, hold dig på afstand af udstyret og ring øjeblikkeligt efter brandvæsenet. • Følg antændelsesvejledningen for brænderen og blæselampen. • Undlad at opvarme termoplastisk trafikmarkeringssammensætningsmaterialer over den maksimale temperaturangivelse. • Brandslukningsudstyr skal være til stede og i arbejdsdygtig stand. • Sørg for, at arbejdsområdet er ryddeligt, samt at der ikke forefindes f.eks. opløsningsmidler, klude og benzin.
	<p>FARE VED UHENSIGTMÆSSIG ANVENDELSE AF UDSTYR</p> <p>Forkert anvendelse kan forårsage død eller alvorlig personskade.</p> <ul style="list-style-type: none"> • Efterlad ikke udstyr uovervåget. • Der må ikke opholde sig børn eller dyr i arbejdsområdet. • Overskrid aldrig det maksimale arbejdsstryk eller den maksimalt tilladte temperatur for den svageste komponent i systemet. Se afsnittet Tekniske data i alle udstyrshåndbøgerne. • Kontrollér udstyret dagligt. Reparér, eller udskift slidte eller beskadigede dele øjeblikkeligt, og benyt kun originale reservedele fra fabrikanten. • Foretag aldrig ændringer eller modifikationer på udstyret. • Anvend kun udstyret til dets påtænkte formål. Yderligere oplysninger fås ved henvendelse til din Graco-forhandler. • Påfyld ikke mere materiale end den maksimale kapacitet. • Led gasledninger, slanger, ledninger og kabler væk fra trafikområder, skarpe kanter, bevægelige dele og varme overflader. • Undgå at kinke eller overbøje gasledninger. • Undgå at forbikoble eller slå sikkerhedsanordninger fra. • Betjen aldrig enheden, hvis du er træt eller har indtaget medicin eller alkohol.
	<p>FARE FOR FORBRÆNDINGER</p> <p>Udstyrsflader og væske, der varmes op, kan blive meget varmt under drift. For at undgå alvorlige forbrændinger:</p> <ul style="list-style-type: none"> • Undgå at berøre varm væske eller varmt udstyr.
	<p>KULILTEFARE</p> <p>Udstødningen indeholder giftig kulilte, som er farveløs og lugtfri. Inhalering af kulilte kan forårsage død. Betjen ikke køretøjet i et lukket rum.</p>

ADVARSLER



FARE FOR GIFTIGE VÆSKER ELLER DAMPE

Giftige væsker eller dampe kan forårsage alvorlig personskade eller i værste fald døden, hvis væsken sprøjtes i øjnene eller på huden, indåndes eller sluges.

- Læs sikkerhedsdatabladene for at blive bekendt med de materialers specifikke farer, som du anvender.



PERSONLIGT BESKYTTELSESUDSTYR

For at beskytte dig selv mod alvorlig skade, såsom øjenskader, inhalering af giftige dampe, forbrændinger og høretab er det nødvendigt, at du bruger beskyttelsesudstyr, når du betjener, reparerer eller er i nærheden af udstyret. Sådant udstyr inkluderer, men er ikke begrænset til:

- Arbejdstøj og åndedrætsværn i overensstemmelse med væske-, materiale- og opløsningsmiddelproducenternes anbefalinger.
- Handsker, sko, kedeldragt, ansigtsværn, hat, etc. egnet til forhøjede temperaturer på mindst 500 °F (260°C).



Komponentidentificering - ThermoLazer 200 (fortsat)

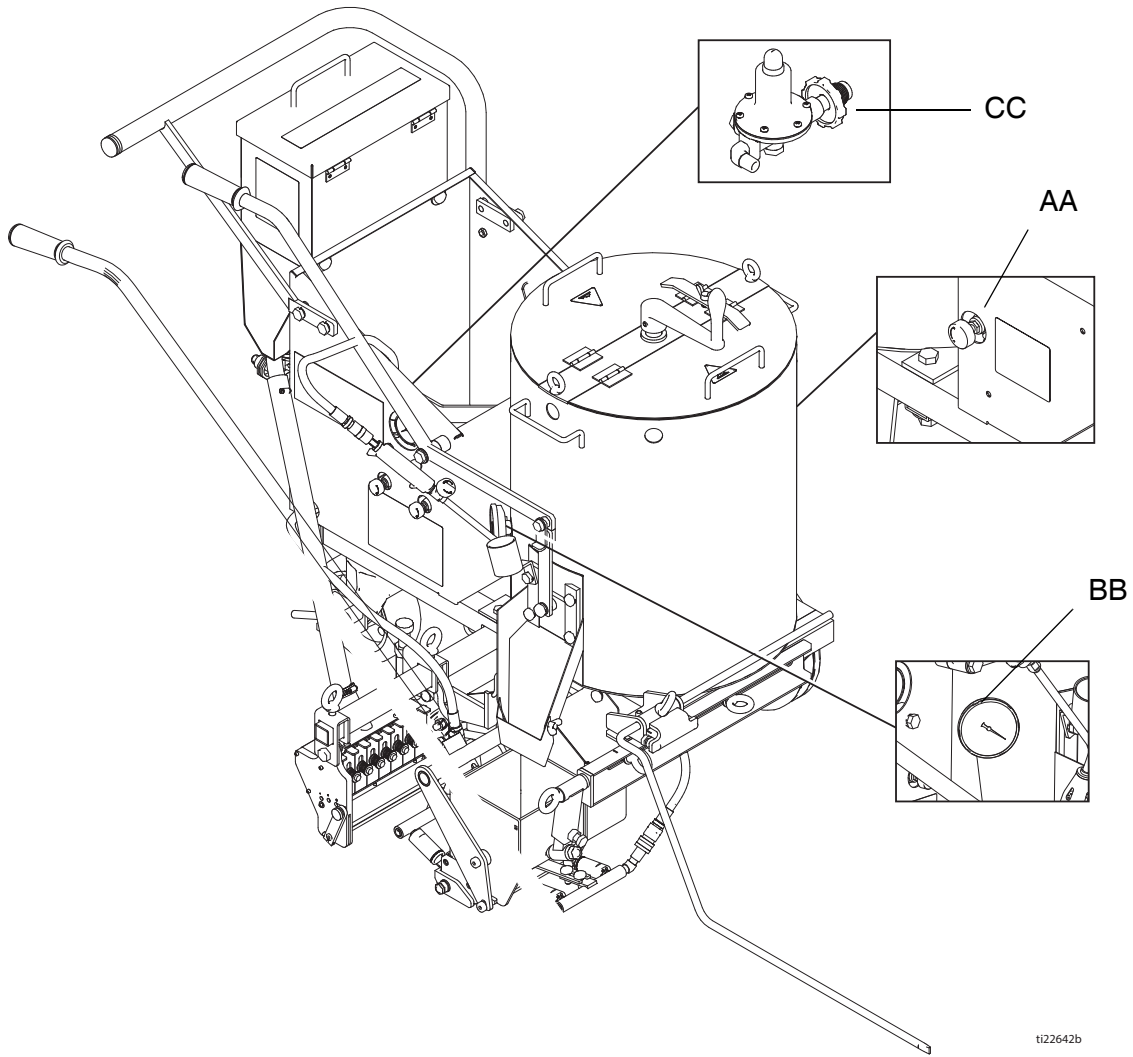

AA	Kontrolknap til kedeltemperatur
BB	Indikator til kedeltemperatur

CC	Systemregulator
----	-----------------

Komponentidentificering - ThermoLazer 200TC

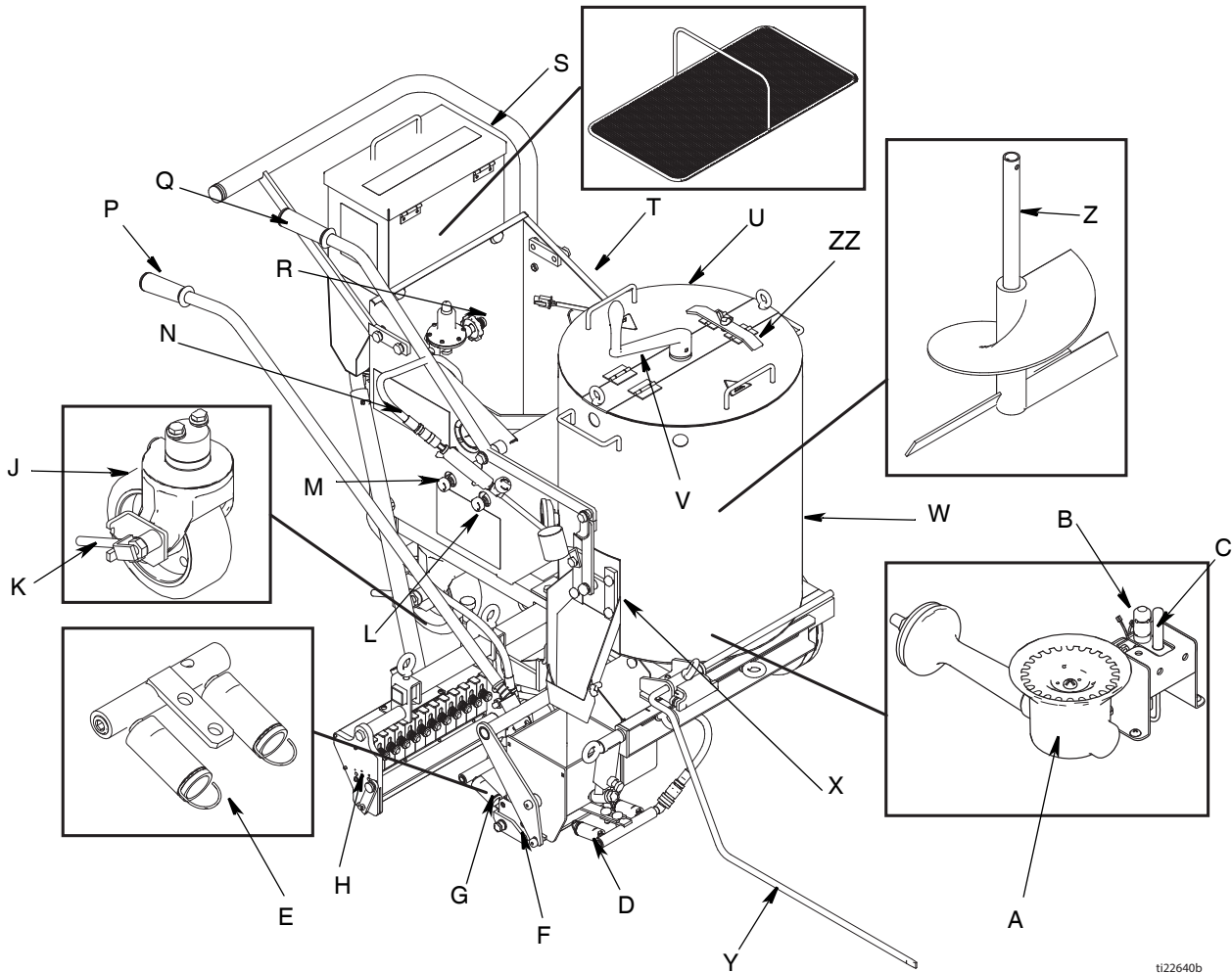

ti22640b

A	Primære kedelbrændere
B	Kedlens vågeblusbrændere
C	Kedeltermosøjle
D	Front afretningsboksbrændere
E	Flammeindikator
F	Afretningsboks
G	Bagafretningsboksbrændere
H	Perledispenser
J	Bagerste drejehjul
K	Håndtag til baghjulsås
L	Forreste afretningsboks, manuel lukning
M	Bagerste afretningsboks, manuel lukning

N	Blæselampe
P	Afretningsboks/perledispenseraktuator
Q	ControlFlow skydeventilaktuator
R	Propantanktilslutning
S	Perlebeholder
T	Holder til LP gascylinder
U	Adgangsdæksel
V	Omrørerhåndtag
W	Kedel
X	ControlFlow skydeventil
Y	Retningsstyr
Z	Omrørere
ZZ	Lås til kedellåg

*LP-gasforsyningscylinder leveres ikke af Graco. LP-gasforsyningscylinderen skal være designet, fremstillet og mærket i overensstemmelse med specifikationer og regulatorer til LPG-cylindere ifølge det amerikanske transportministerium (DOT), Canadas nationale standard, CAN/CSA-B339, for cylindere, sfærer og rør til transport af farlige stoffer, Regulatorerne for transportable trykbeholdere fra 2001 (S1 2001/1426), Gascylinder (mønstergodkendelse) bestemmelserne fra 1987 (SI 1987/116) (Mønstergodkendelsesbestemmelser) for cylindere af EEC-typen (under det europæiske direktiv 84/525/EEC, 84/526/EEC og 84/527/EEC).

Komponentidentificering - ThermoLazer 200TC (fortsat)

4

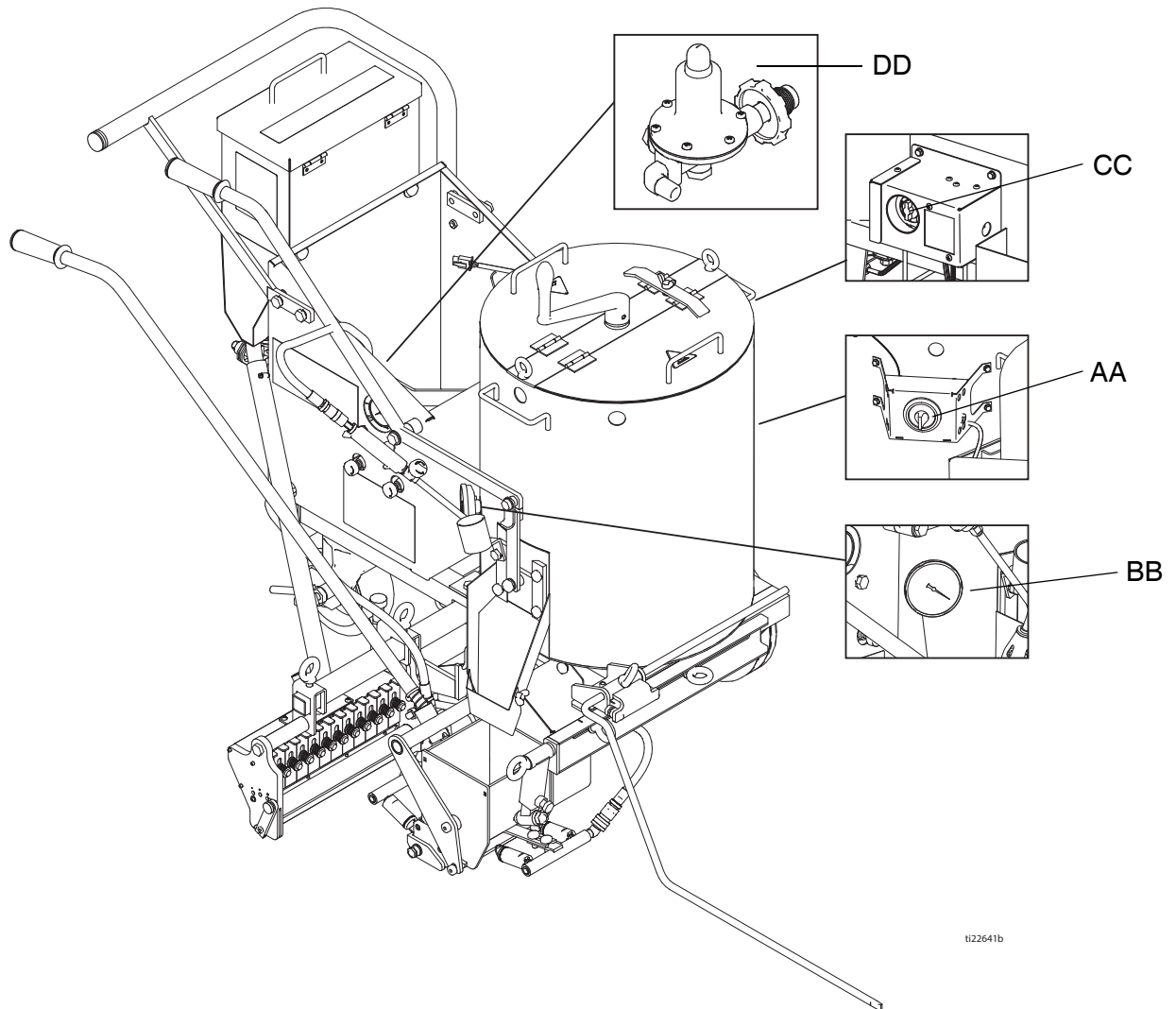

AA	Kontrolknap til kedeltemperatur
BB	Indikator til kedeltemperatur

CC	Kedelgassikkerhedsventil
DD	Systemregulator

Komponentidentificering - ThermoLazer 300TC

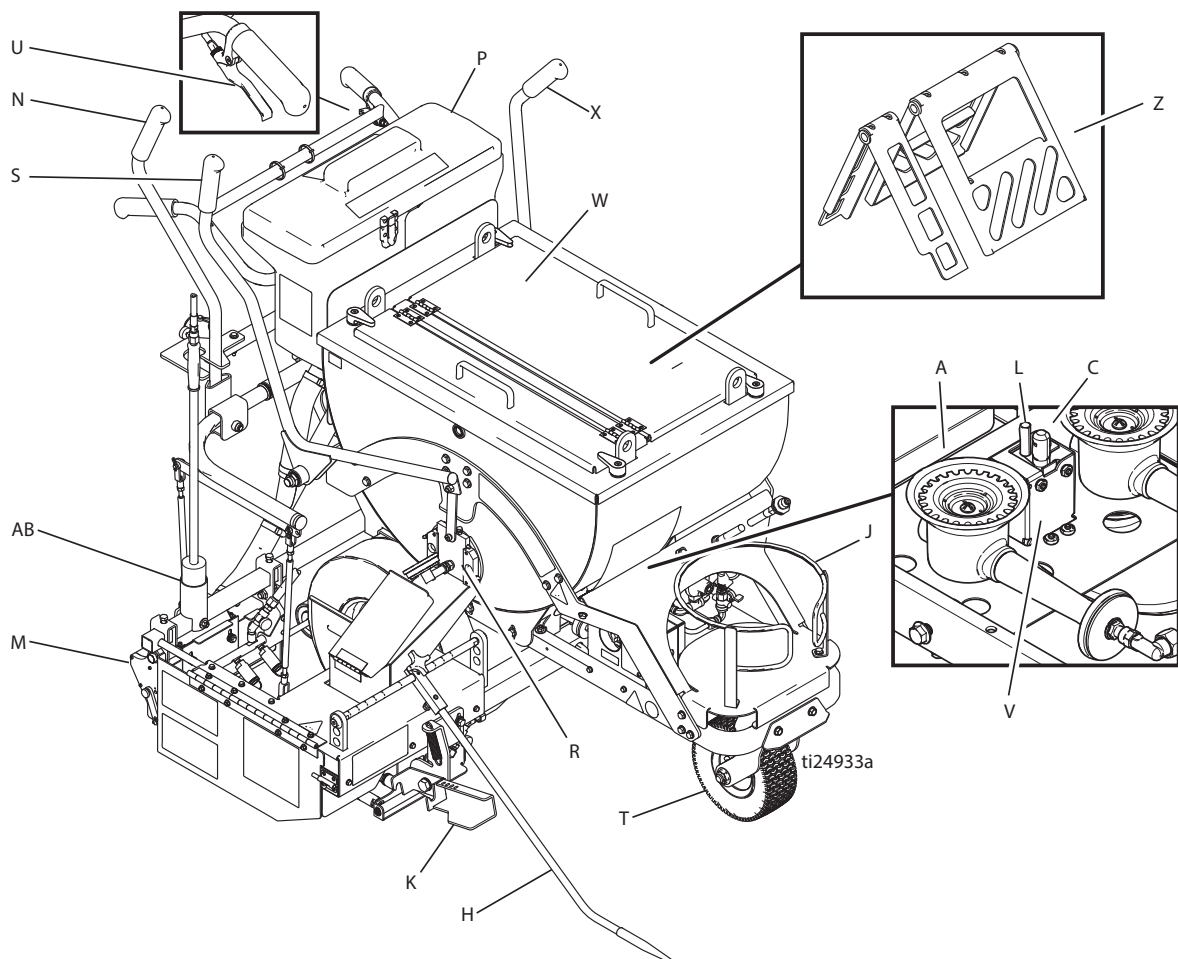

A	Primære kedelbrændere
C	Kedlens vågeblusbrændere
H	Ledningsguide
J	Holder til LP gascylinder
K	Håndtag til afretningsboks
L	Kedeltermosøjle
M	Perledispenser
N	Afretningsboks/perledispenseraktuator
P	SplitBead™ beholder

R	ControlFlow skydeventil
S	ControlFlow skydeventilaktuator
T	FatTrack™ Drejedæk
U	Håndtag til forhjulslås
V	Kedelvågeblus antænderelektrode
W	Adgangsdæksel med hasper
X	Omrøreraktuator
Z	Omrørere
AB	Blæselampe

*LP-gasforsyningscylinder leveres ikke af Graco. LP-gasforsyningscylinderen skal være designet, fremstillet og mærket i overensstemmelse med specifikationer og regulatorer til LPG-cylindere ifølge det amerikanske transportministerium (DOT), Canadas nationale standard, CAN/CSA-B339, for cylindere, sfærer og rør til transport af farlige stoffer, Regulatorerne for transportable trykbeholdere fra 2001 (SI 2001/1426), Gascylinder (mønstergodkendelse) bestemmelserne fra 1987 (SI 1987/116) (Mønstergodkendelsesbestemmelser) for cylindere af EEC-typen (under det euro pæiske direktiv 84/525/EEC, 84/526/EEC og 84/527/EEC.

Komponentidentificering - ThermoLazer 300TC (fortsat)

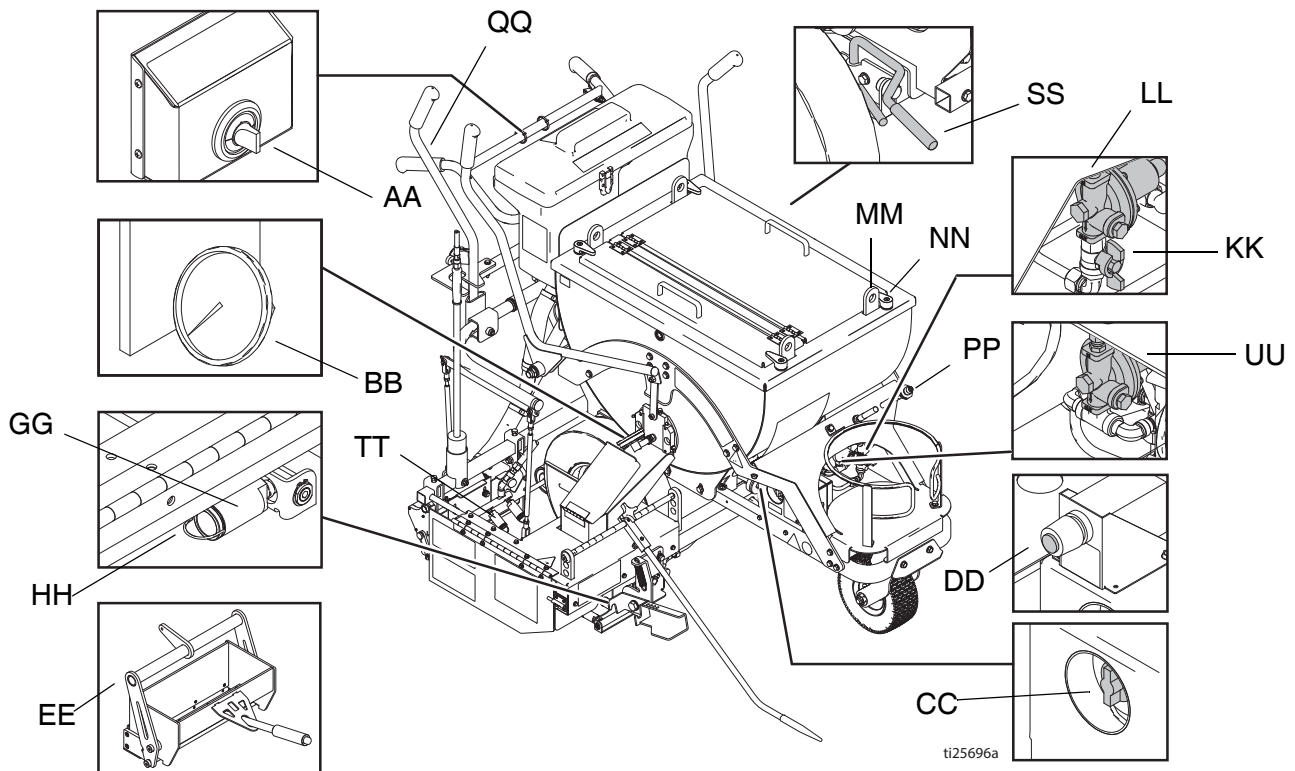

AA	Kontrolknap til kedeltemperatur
BB	Indikator til kedeltemperatur
CC	Kedelgassikkerhedsventil
DD	Antænder til kedlensvågeblusbrænder
EE	Afretningsboks
GG	Front afretningsboksbrændere
HH	Flammeindikator
KK	Manuel afspærringsventil til kedelbrændere
LL	Regulator til kedelbrænder
MM	Løftering
NN	Låg/haspehåndtag
PP	Propantanktilslutning
QQ	Tændsats til blæselampe
SS	Parkeringsbremse
TT	Bagafretningsboksbrændere
UU	Regulator til afretningsboksbrænder

Komponentidentificering - ThermoLazer ProMelt

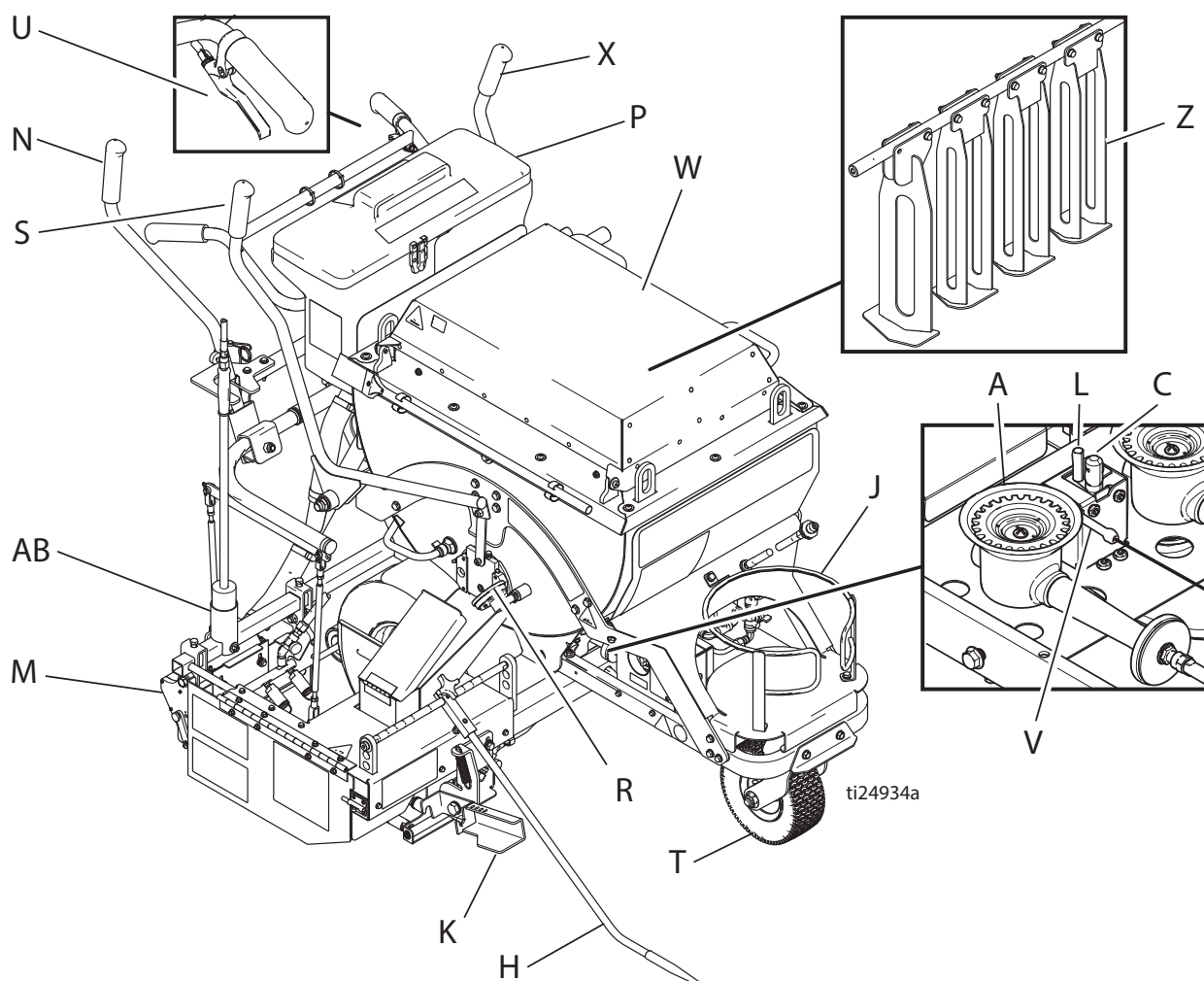

A	Primære kedelbrændere
C	Kedlens vågeblusbrænder
H	Ledningsguide
J	Holder til LP gascylinder
K	Håndtag til afretningsboks
L	Kedeltermosøjle
M	Perledispenser
N	Afretningsboks/perledispenseraktuator
P	SplitBead beholder

R	ControlFlow skydeventil
S	ControlFlow skydeventilaktuator
T	FatTrack Drejedæk
U	Håndtag til forhjulslås
V	Kedelvågeblus antænderelektrode
W	Adgangsdæksel med hasper
X	Omrører aktuator
Z	Omrørere
AB	Blæselampe

*LP-gasforsyningscylinder leveres ikke af Graco. LP-gasforsyningscylinderen skal være designet, fremstillet og mærket i overensstemmelse med specifikationer og regulatorer til LPG-cylindere ifølge det amerikanske transportministerium (DOT), Canadas nationale standard, CAN/CSA-B339, for cylindere, sfærer og rør til transport af farlige stoffer, Regulatorerne for transportable trykbeholdere fra 2001 (S1 2001/1426), Gascylinder (mønstergodkendelse) bestemmelserne fra 1987 (SI 1987/116) (Mønstergodkendelsesbestemmelser) for cylindere af EEC-typen (under det europæiske direktiv 84/525/EEC, 84/526/EEC og 84/527/EEC.

Komponentidentificering - ThermoLazer ProMelt (fortsat)

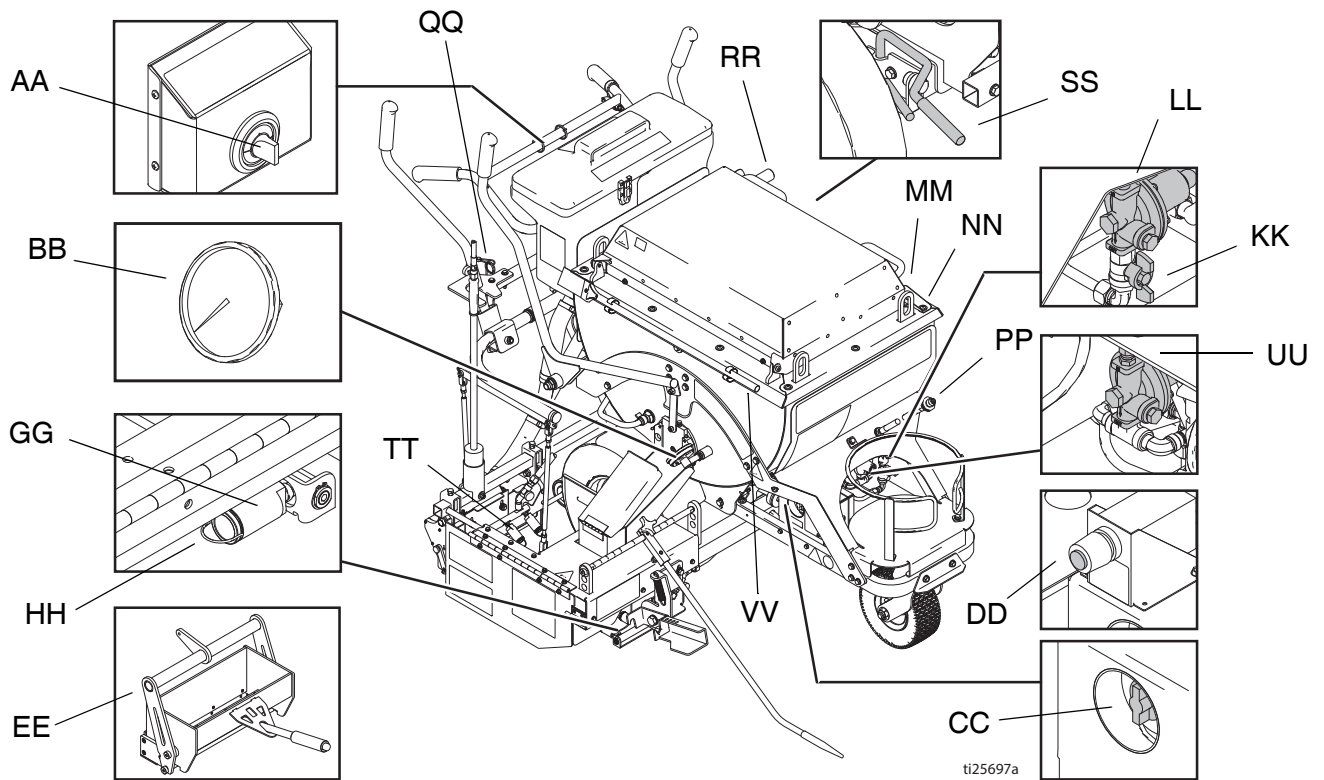

ti25697a

AA	Kontrolknap til kedeltemperatur
BB	Indikator til kedeltemperatur
CC	Kedelgassikkerhedsventil
DD	Antænder til kedlens vågeblusbrænder
EE	Afretningsboks
GG	Front afretningsboksbrændere
HH	Flammeindikator
KK	Manuel afspærringsventil til kedelbrændere
LL	Regulator til kedelbrænder
MM	Løftering
NN	Låg/Haspehåndtag
PP	Propantanktilslutning
QQ	Tændsats til blæselampe
RR	Omrørerhåndtag
SS	Parkeringsbremse
TT	Bagafretningsboksbrændere
UU	Regulator til afretningsboksbrænder
VV	Skraber

Vigtige sikkerhedsoplysninger

--	--	--	--	--	--	--

Hvis ikke du følger disse vejledninger nøjagtigt, kan det forårsage en brand eller eksplosion og dermed forvolde ejendomsskader, personskader eller død.

Hold gasforsyningsslangen væk fra varme flader og flammer.

Anvend kun vertikale dampudtræknings LPG-cylindere, som er blevet designet, fremstillet, testet og mærket i overensstemmelse med registreringen af det amerikanske transportministerium (DOT) eller Standarden for cylindere, sfærer og rør til transport af farlige stoffer CAN/CSA-B337, Regulatorerne for transportable tryk beholdere fra 2001 (S1 2001/1426), Gascylinder (mønstergodkendelse) bestemmelserne fra 1987 (SI 1987/116) (Mønstergodkendelsesbestemmelser) for cylindere af EEC-typen (under europæisk direktiv 84/525/EEC, 84/526/EEC og 84/527/EEC. Brug kun 20 til 30 pund (9,07 til 13,6 kg) LP-gascylindere.

Anvend udstyret i overensstemmelse med nationale og lokale vedtægter for opbevaring, håndtering og transport af LPG, ANSI/NFPA58 eller CSA B149.1

LP-gascylindere, der kun skal bruges i vertikal opretstående stilling som noteret på bureaugodkendte LPG-cylindere til korrekt dampudtrækning.

Hvis udstyret har været til opbevaring, kontroller for insekter og insektræder på brændere og Venturi-rør.

Kontroller gasforsyningsens slangeforbindelse til LP-gascylinderen. Sørg for, at fittingen er fri for affald, inden tanken tilkobles. Sørg for, at gasforbindelsen er skruet helt på og fri for udsivninger.

BEMÆRK: LP gastanken er udstyret med et POL gas fitting. Hvis du har brug for en anden størrelse fitting, bedes du henvende dig hos din lokale LP gasudstyrsleverandør.

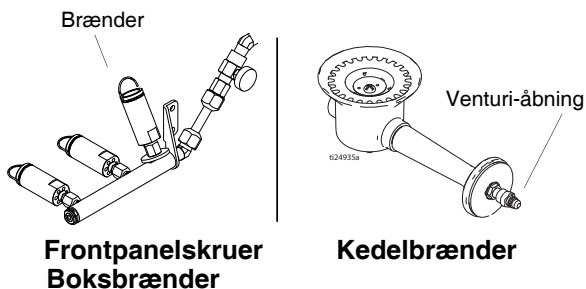

(Alle ThermoLazer-enheder)

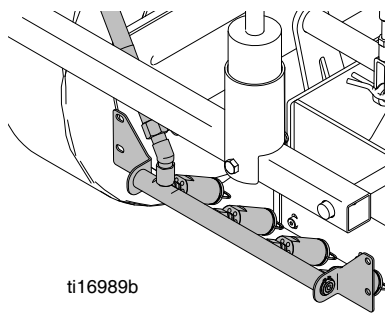

Bagafretningsboksbrændere
(ThermoLazer 300TC/ProMelt)

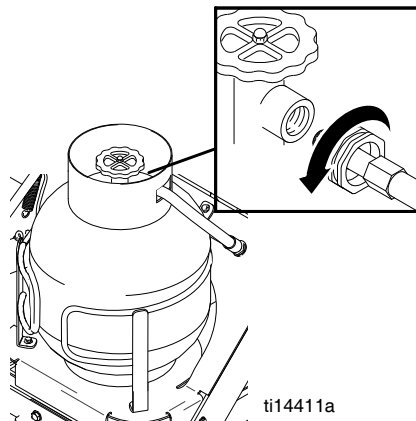

(Alle ThermoLazer-enheder)

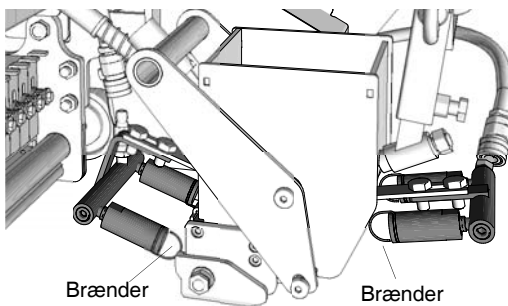

FlexDiebrænder
(ThermoLazer 200/200TC)

Vigtige sikkerhedsoplysninger

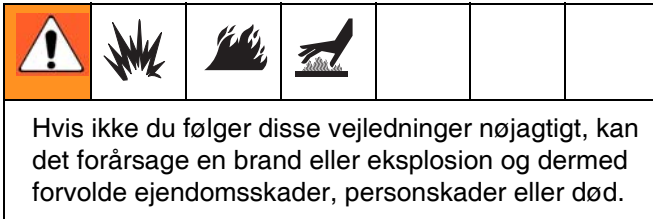

INDEN ANTÆNDELSE: Lugt efter gas over hele arbejdsområdet. Sørg for at lugte tæt ved jorden, da propan er tungere end luft og vil sænke til jorden.

DAGLIGT: Kontroller for gasudsivninger. Brug en mild sæbevandsopløsning eller anden godkendt metode. Smør opløsningen på alle gasledninger og -fittings og kig efter gasbobler.

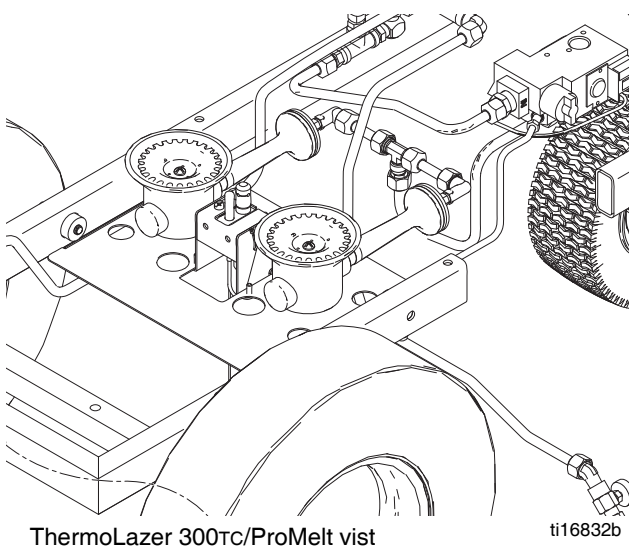
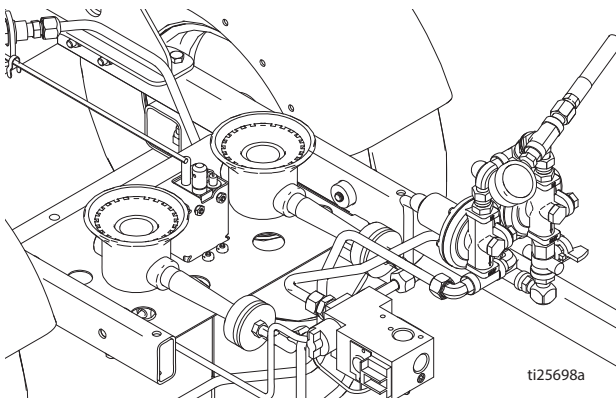

Front afretningsboksbrændere og bagafretningsboksbrændere skal antændes for at teste gaslangerne og fittings på de flammejusterbare ventiler.

BEMÆRK: Brændere vil skulle antændes for at teste gasledninger og -fittings downstream fra gassikkerhedsventilerne (CC). Antænd først brændere og blæselampe efter omhyggelig inspektion af gaslanger og fittings.

HVAD GØR JEG, HVIS JEG LUGTER GAS ELLER FINDER GASBOBLER:

- Evakuer alt ukvalificeret personel fra området
- Forsøg ikke på at antænde nogen brænder
- Tænd ikke en flamme
- Anvend ikke elektriske ventilatorer til at fjerne gassen fra området
- Rør ikke ved nogle elektriske kontakter, og brug ikke telefoner
- Hvis udsivningen er fra en gasfitting, stram fittingen, indtil udsivningen stopper
- Hvis udsivningen er fra en gasledning, sluk for LP-gascylinderen, og udskift gasledningen
- Ring øjeblikkeligt til din gasleverandør fra en telefon andetsteds. Følg gasleverandørens vejledning.
- Hvis ikke udsivningen kan stoppes ved at slukke for LP-gascylinderens afspærringsventil, ring øjeblikkeligt til din gasleverandør fra en telefon andetsteds. Følg gasleverandørens vejledning.
- Hvis ikke du kan få fat i din gasleverandør, ring til brandvæsenet

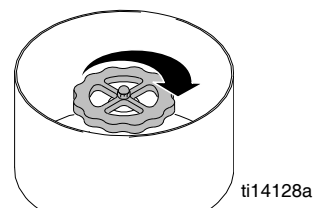

Brug kun dine hænder til at skubbe eller dreje kedlens gassikkerhedsventil (CC). Brug aldrig værktøj. Hvis ikke knappen kan skubbes ind eller drejes med hånden, for søg ikke at reparere den. Ring til en kvalificeret service tekniker. Forsøg på reparation eller kraft kan resultere i brand eller eksplosion.

Anvend ikke dette udstyr, hvis nogle af delene har været under vand. Ring øjeblikkeligt til en kvalificeret service tekniker til inspektion af udstyret og alle komponenter. Udskift kun defekte dele med godkendt fremstillede dele.

Vigtige sikkerhedsoplysninger

Inden du forsøger at starte udstyret:

						
---	---	---	---	--	--	--



Hvis ikke du følger disse vejledninger nøjagtigt, kan det forårsage en brand eller eksplosion og dermed forvolde ejendomsskader, personskader eller død.

						
---	---	---	---	---	---	---

Alle flader kan blive ekstremt varme. Sørg altid for at være iført varmebestandige handsker og andet beskyttelsesudstyr bedømt til 500° F (260° C). Materiale og enhed kan blive utroligt varme 350° - 500 °F (177°C -260°C). Overstig aldrig maksimumtemperaturen for materiale.



Varmt smeltet plastik vil brænde huden. Forsøg ikke fjerne det fra huden. Afkøl under rindende vand, og søg lægehjælp.

Se sikkerhedsdatabladene for termoplastisk trafik markerings sammensætning.

						
---	---	---	--	--	--	--

BRAND- OG EKSPLOSIONSFARE

Hvis ThermoLazer anvendes sammen med LineDriver®, undgå at fylde benzintanken, mens brænderne antændes. Lad udstyret køle helt af inden genpåfyldning af brændstof.

						
---	---	--	--	--	--	--

INDÅNDINGSFARE

Smeltende termoplast producerer giftige dampe. Undgå længerevarende inhalering af dampe.

DAGLIGT: Kontroller alle gasledninger og -fittings for gasudsivninger.

DAGLIGT: Kontroller gasforsyningsslangen for slid, afskrabninger, revner eller udsivninger. Udskift kun med slanger anbefalet af Graco.

Kontroller gasforsyningsens slangeforbindelse til LP-gas cylinderen. Sørg for, at fittingen er fri for affald, inden tanken tilkobles. Sørg for, at gasforbindelsen er skruet helt på og fri for udsivninger.

Kontroller for at sikre, at følgende er lukket:

- LP-gastankens manuelle afspæringsventil
- ControlFlow skydeventil
- Flammejusteringsventil til front afretningsboks brænder
- Blæselampe/flammejusteringsventil
- Flammejusteringsventil til afretningsboksbrænder (kun 24H622 og 24H624)
- Kedelgasbrænders manuelle afspæringsventil
- Kedelgassikkerhedsventil
- Kontrolknap til kedeltemperatur (drej til "OFF")

Kontroller for at sikre, at kedlens udstødningsåbninger er ublokerede.

ThermoLazer 300tc vist

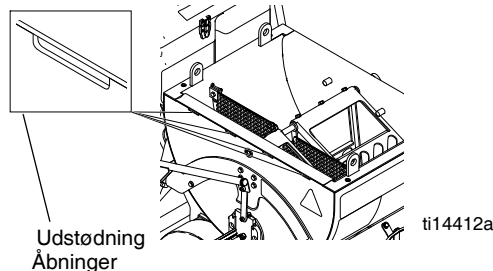

ThermoLazer ProMelt vist

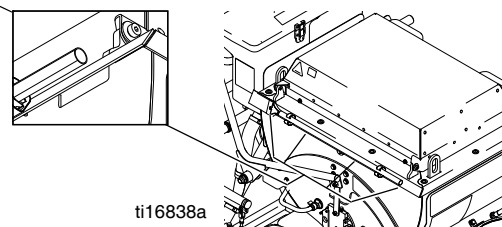

Kontroller for at sikre, at kedlens luftforsyningsåbninger er ublokerede.

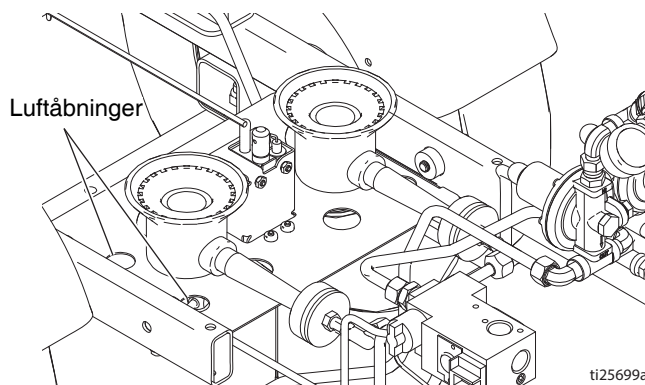

Antændelsesvejledning

Antændelse af kedelbrændere



BEMÆRK: Læs **Vigtige sikkerhedsoplysninger**, side 14-16.

ThermoLazer 200

1. Åbn kedeldør for at se brænder.

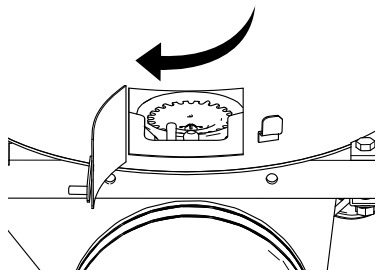

ti23087a

2. Åbn ventilen på propantanken.

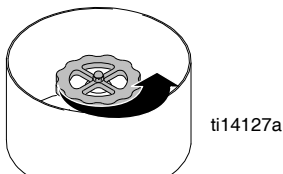

ti14127a

3. Åbn kontrolknappen til kedeltemperatur (AA).

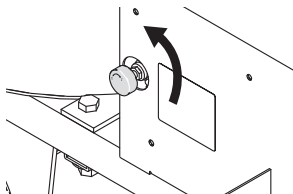

ti23095a

4. Tænd kedelbrænder med fyrstøjet.

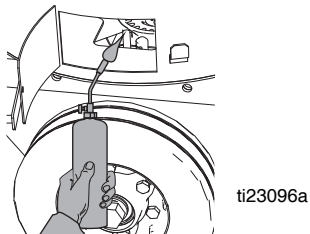

ti23096a

5. Regulér kedelflamme som ønsket med kontrolknappen til kedeltemperatur (AA).

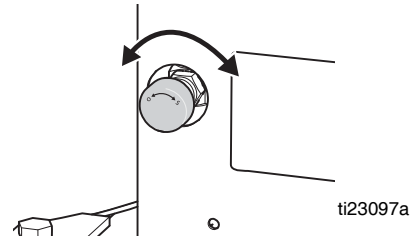

ti23097a

BRAND- OG EKSPLOSIONSFARE						
Hvis vågeblusset antændes uden at trykke på gassikkerhedsknappen, udskift gassikkerhedsventilen. Hvis ikke sikkerhedsventilen springer tilbage efter udløsning i vågeblusposition, STOP og udskift gassikkerhedsventilen. Sluk for gassen ved propantanken, inden ventilen udskiftes.						

6. Drej gassikkerhedsventilknappen til "ON".
7. Sæt temperaturen til 250° F (121° C) og kontroller, om de primære brændere er tændte. Drej kedeltemperaturhåndtaget tilbage til "OFF", og kontroller om de primære brændere slukkes.

BRAND- OG EKSPLOSIONSFARE						
Hvis de primære brændere ikke antændes eller slukkes, når temperaturbetjeningshåndtaget drejes, så STOP. Sluk for gassen ved propantanken. Følg diagnosticeringsproceduren i reparationshåndbogen.						

8. Drej temperaturhåndtaget til den ønskede indstilling.

ThermoLazer 200TC

1. Åbn kedeldør for at se brænder.

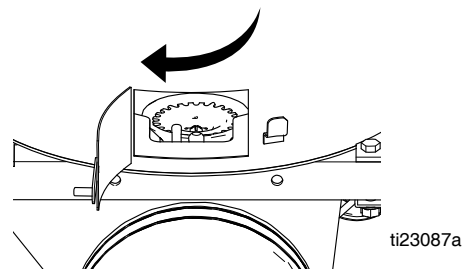

ti23087a

2. Åbn ventilen på propantanken.

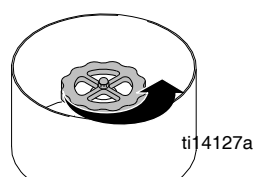

ti14127a

3. Drej gassikkerhedsventilen (CC) til "PILOT" og skub ind.

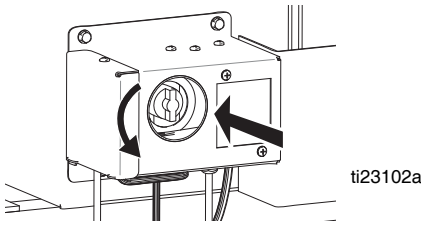

4. Tænd kedelbrænder med fyrstøjet.

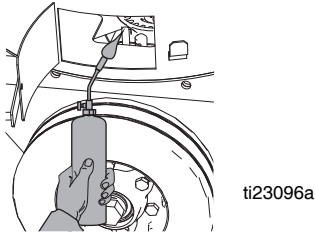

5. Fortsæt med at skubbe gassikkerhedsventilen (CC) ind i cirka 1 minut. Hvis vågeblusset går ud, gentag trin 3-5 efter 10 minutter.

BRAND- OG EKSPLOSIONSFARE						
Hvis vågeblusset antændes uden at trykke på gassikkerhedsventilknappen, udskift gassikkerhedsventilen. Hvis ikke sikkerhedsventilen springer tilbage efter udløsning i vågeblusposition, STOP og udskift gassikkerhedsventilen. Sluk for gassen ved propantanke, inden ventilen udskiftes.						

6. Drej gassikkerhedsventilknappen til "ON".
7. Sæt temperaturen til 250° F (121° C) og kontroller, om de primære brændere er tændte. Drej kedeltemperaturhåndtaget tilbage til "OFF", og kontroller om de primære brændere slukkes.

BRAND- OG EKSPLOSIONSFARE						
Hvis de primære brændere ikke antændes eller slukkes, når temperaturbetjeningshåndtaget drejes, så STOP. Sluk for gassen ved propantanke. Følg diagnosticeringsproceduren i reparationshåndbogen.						

8. Drej temperaturhåndtaget til den ønskede indstilling.

ThermoLazer 300TC/ProMelt

1. Drej temperaturkontrolknappen (AA) til "OFF".

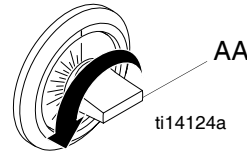

2. Drej kedelgassens sikkerhedsventil (CC) til "OFF".

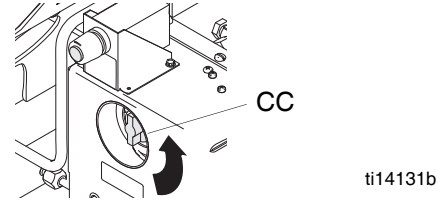

3. Åbn kedelbrænderens visningsport. (Ikke alle modeller har en visningsport.)

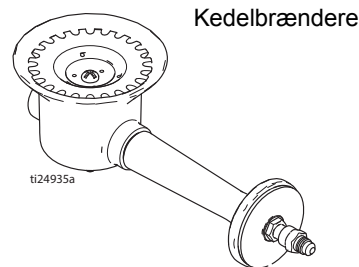

4. Åbn den manuelle afspærringsventil på propantanke, som sidder foran på enheden. Åbn kedlens manuelle afspærringsventil (KK) under kedlen og bagved propantanke.

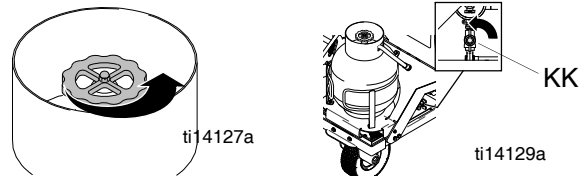

ThermoLazer 300tc vist

5. Drej gassikkerhedsventilen (CC) til "VÅGEBLUS".

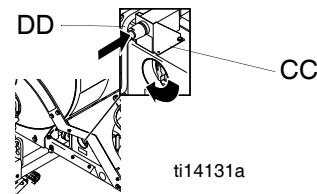

6. Skub gassikkerhedsventilknappen ind.
7. Skub kedelpilotens brænderantænder (DD), indtil vågeblusset antændes.

8. Fortsæt med at skubbe gassikkerhedsventilen (CC) ind i cirka 1 minut. Hvis vågeblusset går ud, gentag trin 4-6 efter 10 minutter.

--	--	--	--	--	--	--

BRAND- OG EKSPLOSIONSFARE
Hvis vågeblusset antændes uden at trykke på gassikkerhedsventilen, udskift gassikkerhedsventilen. Hvis ikke sikkerhedsventilen springer tilbage efter udløsning i vågeblusposition, STOP og udskift gassikkerhedsventilen. Sluk for gassen ved propantanken, inden ventilen udskiftes.

9. Drej gassikkerhedsventilknappen til "ON".
10. Sæt temperaturen til 250° F (121° C) og kontroller, om de primære brændere er tændte. Drej kedeltemperaturhåndtaget tilbage til "OFF", og kontroller om de primære brændere slukkes.

--	--	--	--	--	--	--

BRAND- OG EKSPLOSIONSFARE
Hvis de primære brændere ikke antændes eller slukkes, når temperaturbetjeningshåndtaget drejes, så STOP. Sluk for gassen ved propantanken. Følg diagnosticeringsproceduren i reparationshåndbogen.

11. Drej temperaturhåndtaget til den ønskede indstilling.

Slukning af brænderen

ThermoLazer 200

1. Luk kontrolknappen til kedeltemperatur.

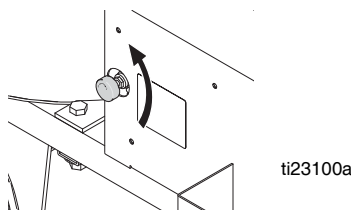

2. Luk kedlens manuelle afspærringsventil (KK), når du er færdig med opvarmning med kedelbrænderne. Luk den manuelle afspærringsventil på propantanken, når du er færdig med at smelte og opvarme termoplastisk materiale.

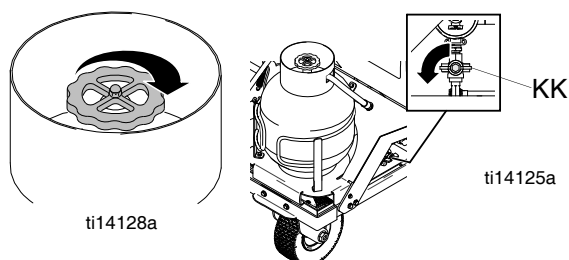

BEMÆRK: Kedlens gasbrænder kan tændes manuelt med en lille blæselampe (for eksempel: DOT 39 NRC 228/286 Cylinder med nr. 3 blæselampespids), hvis den batteridrevne pulsantænder ikke formår at antænde vågeblusset.

ThermoLazer 200TC

1. Drej gassikkerhedsventilen til "OFF".

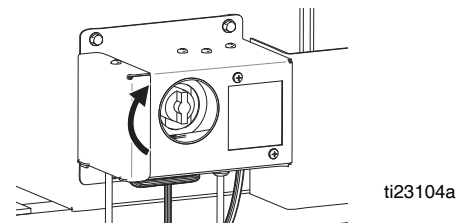

2. Luk kedlens manuelle afspærringsventil (KK), når du er færdig med opvarmning med kedelbrænderne. Luk den manuelle afspærringsventil på propantanken, når du er færdig med at smelte og opvarme termoplastisk materiale.

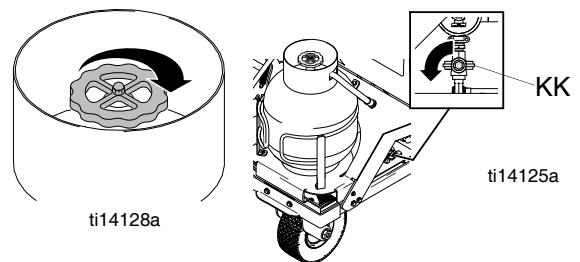

BEMÆRK: Kedlens gasbrænder kan tændes manuelt med en lille blæselampe (for eksempel: DOT 39 NRC 228/286 Cylinder med nr. 3 blæselampespids), hvis den batteridrevne pulsantænder ikke formår at antænde vågeblusset.

ThermoLazer 300TC and ProMelt

1. Drej gassikkerhedsventilen til "OFF".
2. Luk kedlens manuelle afspærringsventil (KK), når du er færdig med opvarmning med kedelbrænderne. Luk den manuelle afspærringsventil på propantanken, når du er færdig med at smelte og opvarme termoplastisk materiale.

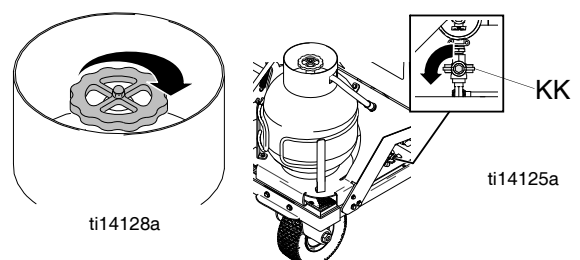

BEMÆRK: Kedlens gasbrænder kan tændes manuelt med en lille blæselampe (for eksempel: DOT 39 NRC 228/286 Cylinder med nr. 3 blæselampespids), hvis den batteridrevne pulsantænder ikke formår at antænde vågeblusset.

Vejledning til antændelse af blæselampen



1. Åbn den manuelle afspæringsventil på propantan ken, som sidder foran på enheden.

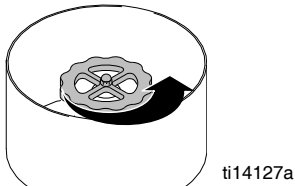

2. Afmonter den eksterne blæselampe fra holderen.

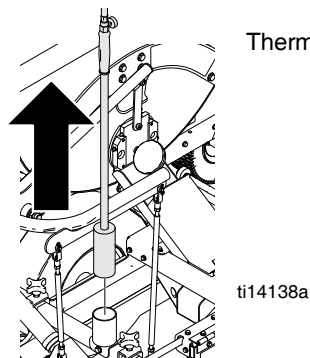

3. Åbn langsomt for blæselampens justeringsventil, og brug slagstiften til at antænde flammen.

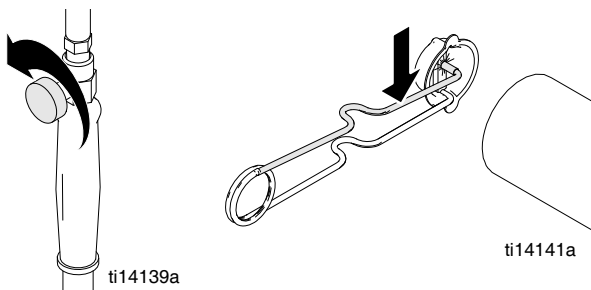

4. Juster flammen til den ønskede længde.

Slukning af blæselampen

1. Luk blæselampens justeringsventil helt.

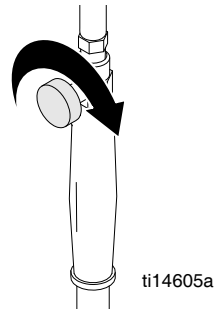

2. Luk den manuelle afspæringsventil på propantan ken, når du er færdig med at smelte og opvarme ter moplastisk materiale.

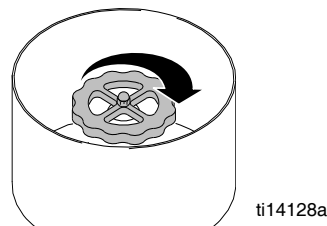

Front afretningsboksbrænder Tændingsvejledning



Læs **Vigtige sikkerhedsoplysninger**, side 14-16.

1. Sørg for, at afretningsboksbrænderens flammestyringsventil befinder sig i positionen "OFF".
2. Åbn den manuelle afspæringsventil på propantan ken, som sidder foran på enheden.
3. Tænd blæselampen (se **Vejledningen til antændelse af blæselampe**, side 20).
4. Åbn afretningsboksslørets adgangsdør.

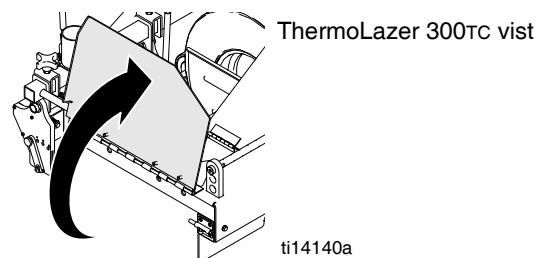

5. Åben langsomt afretningsboksbrænderens flammejusteringsventil.

ThermoLazer 300TC/ProMelt

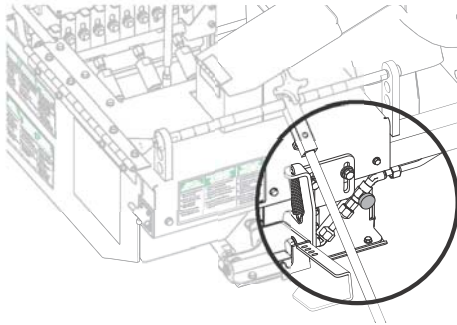

ThermoLazer 200/200TC

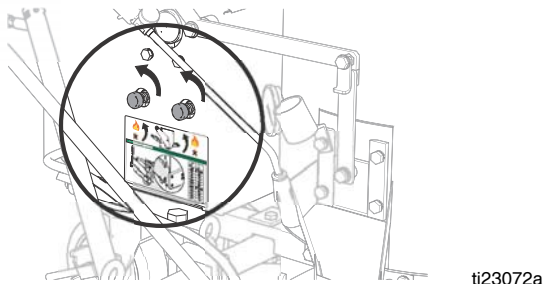

6. Anbring blæselampe for enden af afretningsboksbrændere til at tænde og anvende afretningsboksbrænderens flammejusteringsventil til at justere den ønskede flamme.

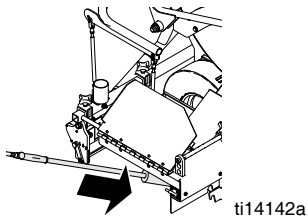

BEMÆRK

Hvis materialet begynder at ryge eller blive misfarvet, så skru ned for afretningsboksbrændere, eller sluk for dem for at undgå, at der går ild i materialet.

7. Inspicer for at sikre, at flammeindikatorerne lyser.

Slukning af brænderne

1. Luk afretningsboksens flammejusteringsventil.
2. Luk den manuelle afspærringsventil på propantanken.

Bagafretningsboksbrænder Tændingsvejledning (ThermoLazer 300tc/ProMelt)



Læs **Vigtige sikkerhedsoplysninger**, side 14-16.

1. Sørg for, at afretningsboksbrænderens flammejusteringsventil befinder sig i positionen "OFF".
2. Åbn den manuelle afspærringsventil på propantanken, som sidder foran på enheden.
3. Tænd blæselampen (se **Vejledningen til antændelse af blæselampe**, side 20).
4. Åben langsomt afretningsboksbrænderens flammejusteringsventil.
5. Anbring blæselampe for enden af afretningsboksbrændere til at tænde og anvende afretningsboksbrænderens flammejusteringsventil til at justere den ønskede flamme.

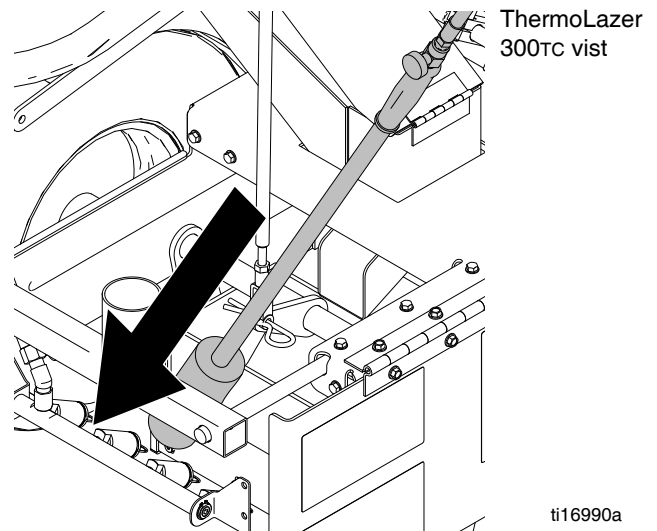

BEMÆRK

Hvis materialet begynder at ryge eller blive misfarvet, så skru ned for afretningsboksbrændere, eller sluk for dem for at undgå, at der går ild i materialet.

6. Inspicer for at sikre, at flammeindikatorerne lyser.

Slukning af brænderen

1. Luk afretningsboksens flammejusteringsventil.
2. Luk den manuelle afspærringsventil på propantan ken.

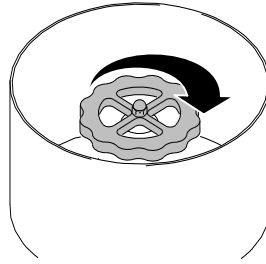

ti14128a

Afretningsboks ThermoLazer 200/200TC (FlexDie)

Montering

--	--	--	--	--	--

Udvis ekstrem forsigtighed ved montering og afmontering af afretningsboksen. Forvent, at alle udstyrskomponenter og materialer er ekstremt varme. Se sikkerhedsdatabladene for termoplastisk trafikmarkeringsopsætning.

1. Luk afretningsboksbrænderen.

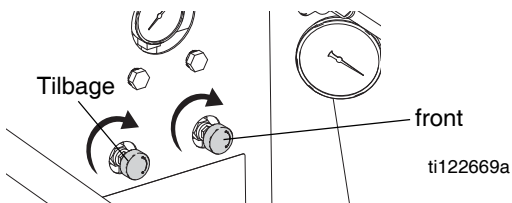

2. Fjern bolten (a), og skub FlexDie-boksen på plads.

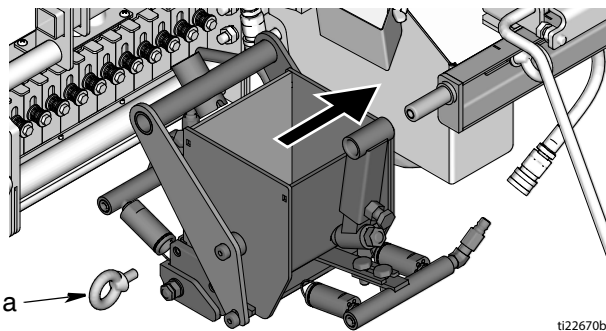

3. Sæt bolten (a) på igen, og spænd den.

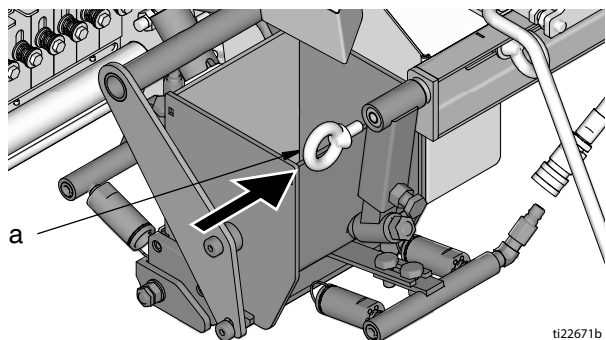

4. Monter det affjedrede håndtag (Z) på koblingsøjet (31), og drej det 90 grader for at låse det på plads.

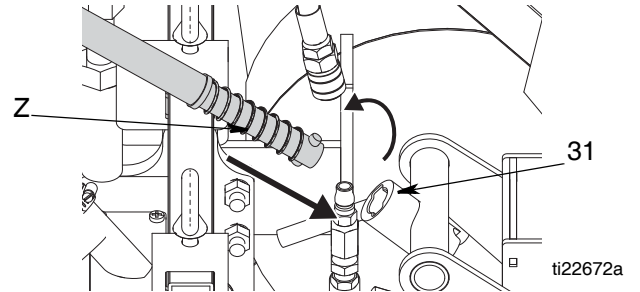

5. Monter begge gasslanger til koblingerne med hurtig udløsning (10).

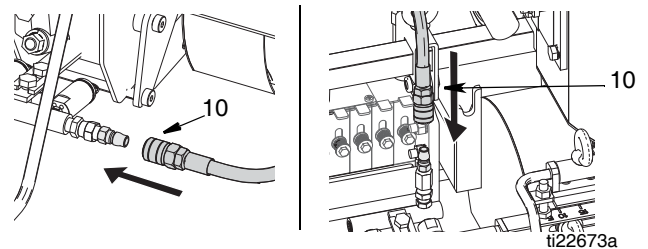

6. Tænd igen afretningsboksbrænderen om nødvendigt (se **tænding af afretningsboksbrænder**, side 20).

Afmontering

1. Luk afretningsboksbrænderen.

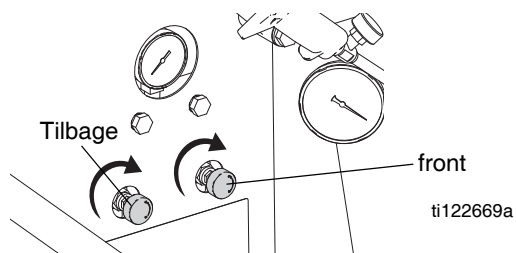

2. Afmonter de to gasslanger fra koblingerne med hurtig udløsning (10).

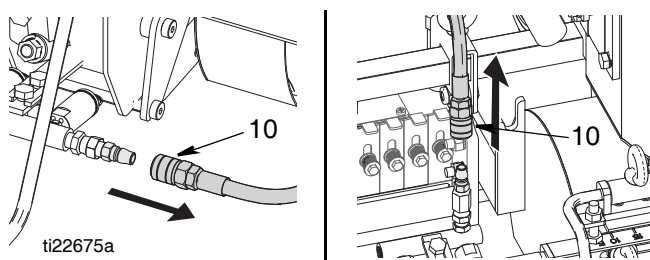

3. Skub det affjedrede håndtag ind, drej det 90 grader, og fjern det fra koblingsøjet (31).

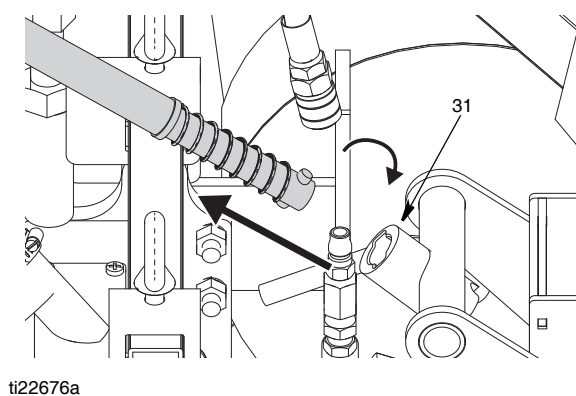

4. Afmonter boltene (a), og træk FlexDie af.

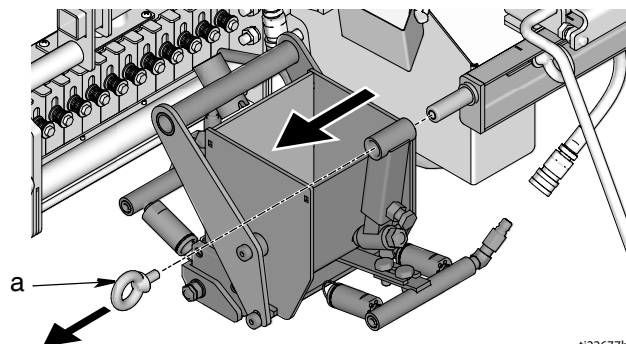

--	--	--	--	--	--

BRÆNDE FARE
Sørg for at bruge to hænder, når du løfter afretningsboksen. Anbring den ene hånd på gaffelen og den anden på stangen.

ti17047b

UNDLAD at løfte afretningsboksen med kun en hånd eller på et sted.

ti17048b

Justeringer

Sørg for, at lederboksen er afrettet til at centrere på kedlens trug for optimal levering af det termoplastiske materiale.

1. Løsn de to bolte på monteringsbeslaget.

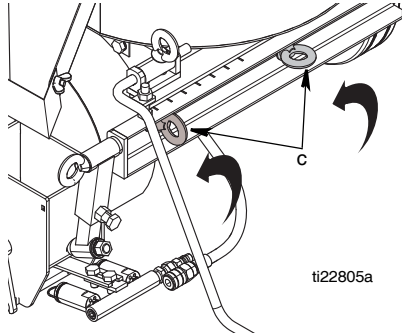

2. Skyd beslaget til højre eller venstre, indtil rammens kant er på linje med de ønskede markeringer på beslaget, der svarer til afretningsboksens størrelse.

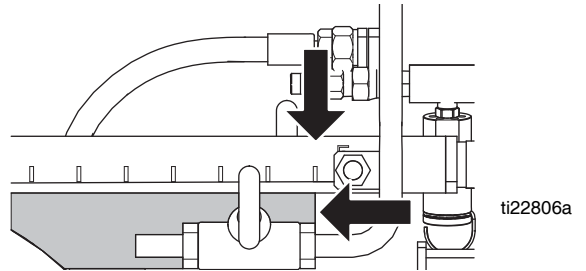

3. Stram boltene på monteringsbeslaget.

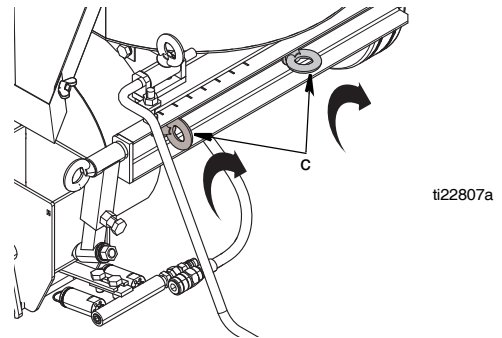

Afretningsboks ThermoLazer 300TC/ProMelt (SmartDie)

Montering

Udvis ekstrem forsigtighed ved montering og afmontering af afretningsboksen. Forvent, at alle udstyrs komponenter og materialer er ekstremt varme. Se sikkerhedsdatabladene for termoplastisk trafikmarkeringsammensætning.					

1. Luk afretningsboksbrænderen.

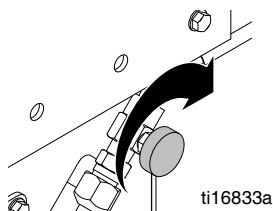

2. Skyd afretningsboksen ind under afretningssløret, og tryk på håndtaget.

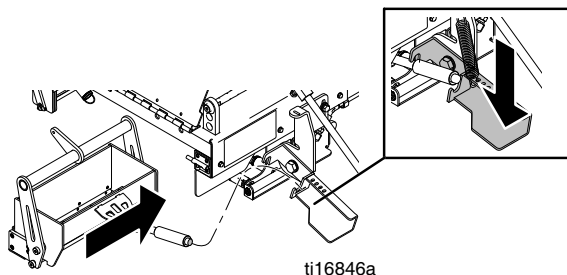

3. Monter afretningsboksstangen på håndtaget til afretningsboksen.

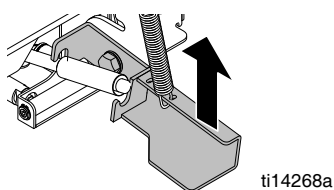

4. Sæt stanggaffelboltens hul på linje med tilkoblings hullet i afretningsboksens gaffel, og monter hårnåls splinten.

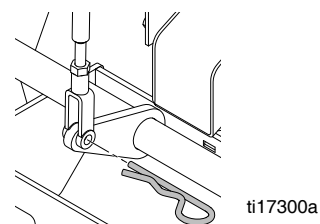

5. Luk, og lås afretningsslørets dør.
6. Tænd igen afretningsboksbrænderen om nødvendigt (se **tænding af afretningsboksbrænder**,

side 20).

Tænd igen afretningsboksbrænderen om nødvendigt (se **tænding af afretningsboksbrænder**, side

Afmontering

1. Luk afretningsboksbrænderen.

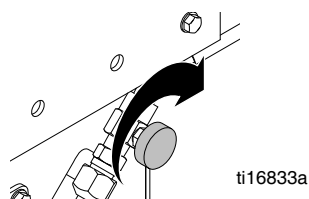

2. Afmonter hårnåls splinten, som forbinder afretnings boksen med stanggaffelboltens.

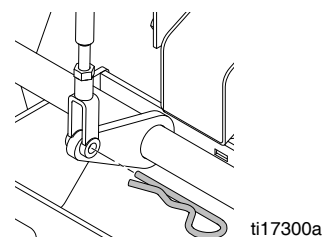

3. Tryk ned på håndtaget til afretningsboksen.

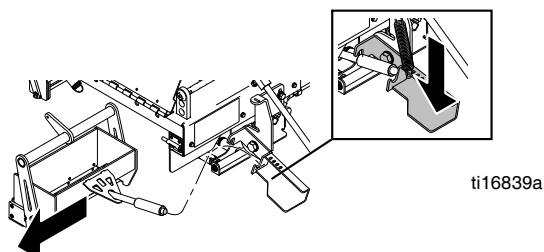

4. Frakobl afretningsboksstangen fra håndtaget til afretningsboksen, og fjern forsigtigt afretningsboksen.

--	--	--	--	--	--	--

BRÆNDE FARE
 Sørg for at bruge to hænder, når du løfter afretningsboksen. Anbring den ene hånd på gaffelen og den anden på stangen.

ti17047b

UNDLAD at løfte afretningsboksen med kun en hånd eller på et sted.

ti17048b

Justering

Højde og vinkel på afretningsboksen kan justeres for at sikre en solid linje af materiale på enhver overflade. Til optimal levering af termostatisk materiale skal du sørge for, at afretningsboksens skruebakkemedede bliver justet ret som beskrevet.

1. Løsn to bolte på afretningsboksens monteringsbe slag.

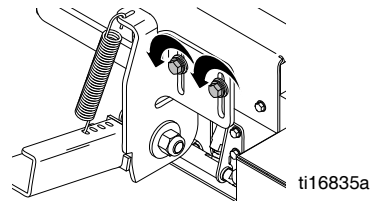

2. Skyd beslaget ned, indtil hovedboksens kant på afretningsboksens skruebakkemedede er lige over jordoverfladen. Det bedste resultat opnås, når hovedboksens kant befinder sig 0,5 mm (0,02 tommer) over jordoverfladen. Skraber kan bruges til at indstille denne dybde.

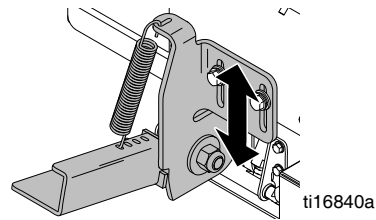

Afretningsboks

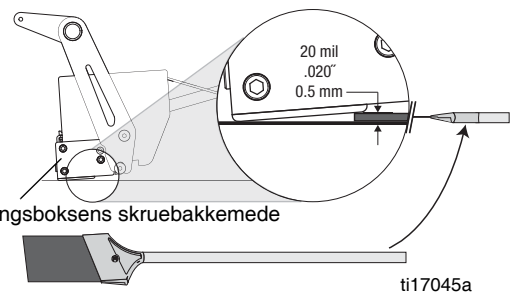

Afretningsboksens skruebakkemedede

3. Stram boltene på afretningsboksens monteringsbe slag.

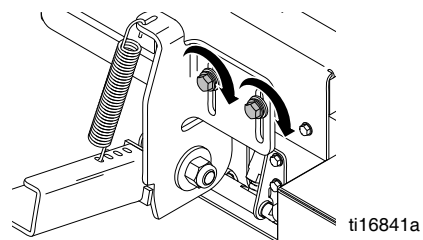

4. Fjederens position kan flyttes til en anden placering. Det fjerneste hul giver den største kraft til at lukke

Linjetykkelsesjustering af afretningsboks (Alle ThermoLazer-enheder)

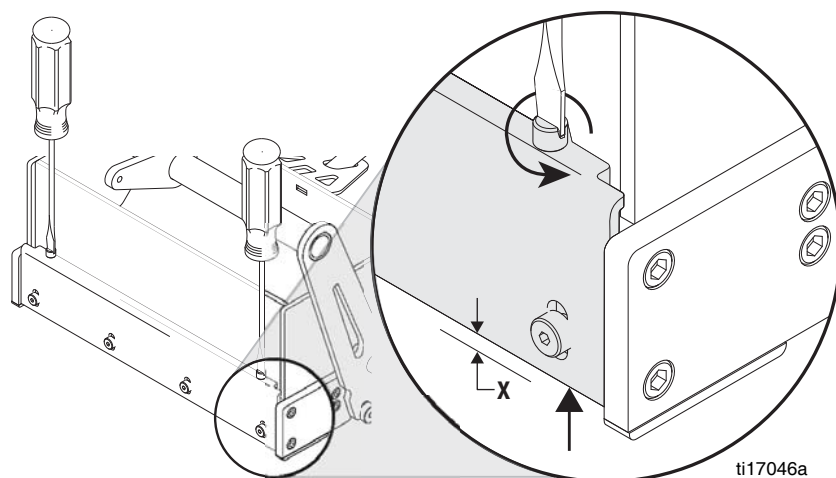

X ↑	↻
mil	# Turns
30	0.6
60	1.2
90	1.8
120	2.4
150	3.0
mm	# Turns
0.5	0.4
1.0	0.8
1.5	1.2
2.0	1.6

BEMÆRK: 1/4 omdrejning vil ændre linjens tykkelse med 0,3 mm (0,013 tommer). Drej linjejusteringsskruen med uret, hvis du ønsker en tyndere linje og mod uret, hvis du ønsker en tykkere linje.

Typiske indstillinger for vejbelægninger: 0,153 - 0,318 cm (0,060 - 0,125 tommer).

Typiske indstillinger på metalstencil: Flad - 0,0 cm (0,0 tommer).

1. Flyt afretningsboksens aktuator hen på den mellemste position. Sørg for, at afretningsboksen er lukket og hviler på jorden. **BEMÆRK:** Alle afretningsbokse er oprindeligt indstillet på 1,8 mm (90 mil). Justeringer kan være nødvendige inden ibrugtagning.
2. Brug en skruetrækker til at justere skruen med uret, så linjens tykkelse er nul.
3. Drej linjejusteringsskruen mod uret, indtil den ønskede linjetykkelse opnås.
4. Mål linjetykkelse efter anvendelse af termoplastik, og juster om nødvendigt.

Klargøring af ThermoLazer 200/200TC/300TC til påføring

BRÆNDE FARE							
Hold alle adgangsdæksler lukkede og haspede, når udstyret er i brug.							
Fastgør altid ThermoLazer ved at lægge klodser under hjulene, når termoplast påføres.							

1. Fastgør enheden ved at klodse hjulene og trække håndbremsen.
2. Sørg for, at kedelbrænderne og SmartDie afretningsboksens brænder er tændte.
3. Lad kedlen varme op, inden der tilføjes materiale. Hvis kedelen er helt tom, så lad den opnå 149°-177° C (300°-350° F), inden du tilføjer materiale. Hvis kedlen har materiale tilsat, lad materialet nå 193° C (380° F), inden der tilføjes materiale.
4. Fastgør ThermoLazer ved at lægge klodser under hjulene.

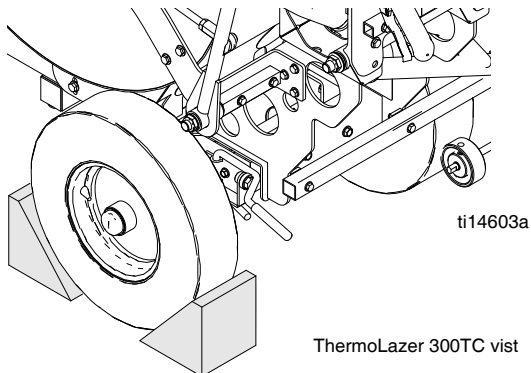

5. Læg termoplastisk materiale i kedlen.

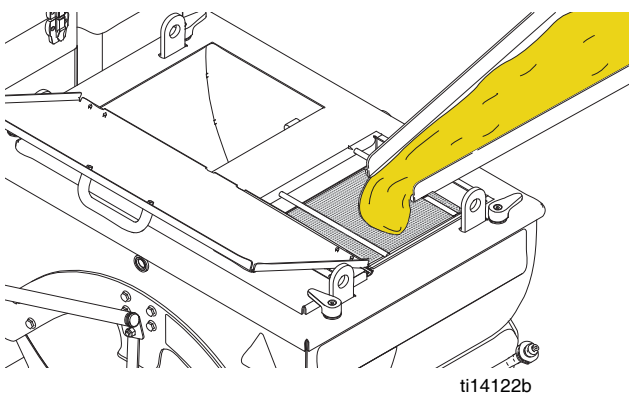

6. Flyt ControlFlow spjældventilaktuatoren (S) til den hævede position, og fyld afretningsboksen med smeltet termoplastisk materiale.

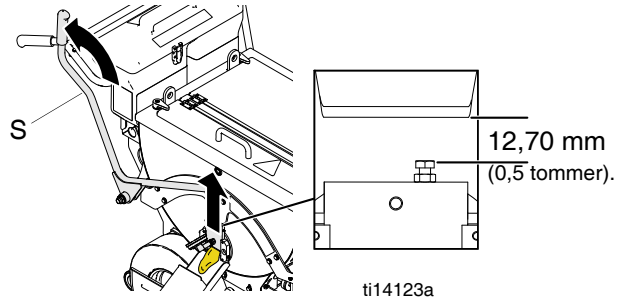

BEMÆRK: Materialespjældet kan justeres. Spjældet er fabriksindstillet med et 1,3 cm (0,5 tommers) mellemrum. Du kan øge dette mellemrum for mere materialeflow eller mindske mellemrummet for mindre materialeflow.

7. Undgå at overfylde materialet i kedlen. Overfyldning vil være materiale højere end 13 cm (5 tommer) under kedlens top.

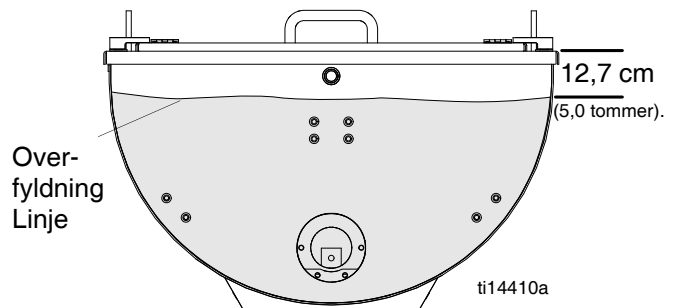

8. Luk, og hasp adgangsdøre, når termoplastik påføres.
9. Undgå at støde eller påvirke ThermoLazer for at forhindre at spilde eller sprøjte varmt materiale.

Klargøring af ThermoLazer ProMelt til påføring

BRÆNDE FARE Hold alle adgangsdæksler lukkede og haspede, når udstyret er i brug. Fastgør altid ThermoLazer ved at lægge klodser under hjulene, når termoplast påføres.							

1. Fastgør enheden ved at klodse hjulene og trække håndbremsen.

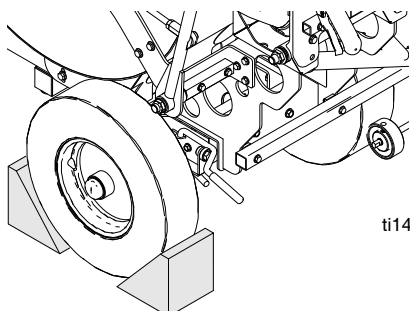

ti14603a

2. Sørg for, at kedelbrænderne og afretningsboksens brændere er tændte.
3. Indstil kedeltemperaturstyring på den maksimale temperatur der anbefales af termoplastikproducenten.

BEMÆRK: Hvis kedelen er tom, skal du ikke lade kedelen opvarme i mere end fem minutter, inden du tilføjer termoplastik.

4. Hvis kedelen indeholder over 22,7 kg (50 pund) termoplastik, skal du lade kedelen opnå den maksimale smeltetemperatur som anbefalet af producenten.
5. Afhasp kedeldækslet, løft dækslet, roter omrørerhåndtag til kl. 9.00 position og hold denne position ved hjælp af haspedækslet.

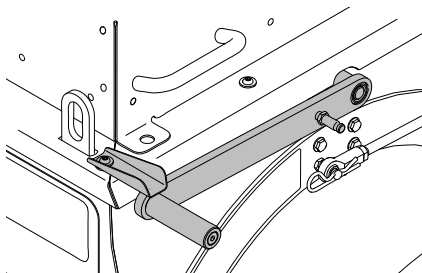

ti15950a

6. Læs sækken med termoplastik direkte på kedelvarmeveksleren. Luk dækslet med haspedækslerne.

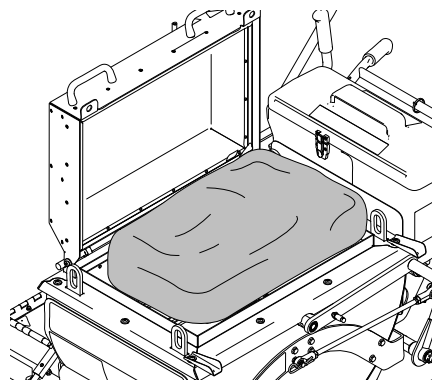

ti15951a

7. Omrør i termoplastikken, indtil materialet er fuldstændigt smeltet. For at opnå det bedste omrøringsresultat skal du bruge omrøringshåndtaget. Brug den sammenkædede omrøreraktuator indstilling til omrøring i den smeltede termoplastik.

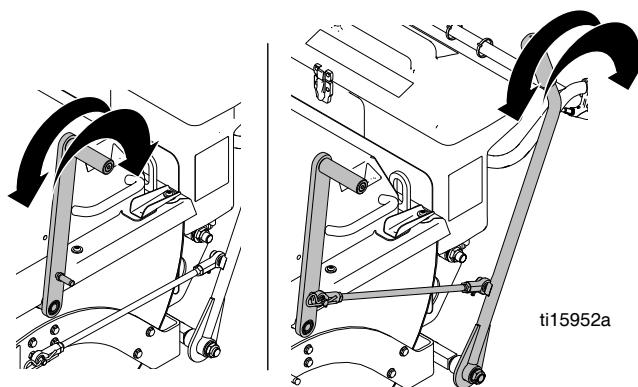

(under smeltning)

(efter materialet er smeltet)

8. Gentag trinene 5-7, indtil kedelen er fyldt med termoplastik.
9. Når først materialet er fuldstændigt smeltet, sænkes temperaturen til den anbefalede materialeanvendelses temperatur for at forebygge, at materialet bliver for varmt.
10. Start boksbrænderen tre minutter, inden du fylder afretningsboksen med materialet.
11. Brug en blæselampe til at opvarme afretningsboks og.
12. Frigør parkeringsbremsen, og fjern hjulklodser.

13. Flyt ControlFlow spjældventilaktuatoren (S) til den hævede position, og fyld afretningsboksen med smeltet termoplastisk materiale.

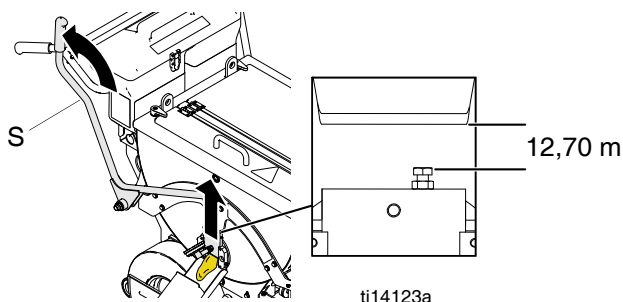

BEMÆRK: Materialespjældet kan justeres. Spjældet er fabriksindstillet med et 0,5 tommers (1,3 cm) mellemrum. Du kan øge dette mellemrum for mere materialeflow eller mindske mellemrummet for mindre materialeflow.

14. Undgå at overfylde materialet i kedlen. Overfyldning vil være materiale højere end 5 tommers (13 cm) under kedlens top.

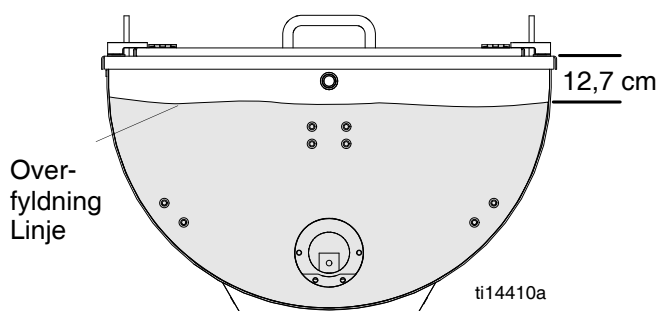

15. Undgå at støde eller påvirke ThermoLazer for at forhindre at spilde eller sprøjte varmt materiale.

ProMelt overhedningsbeskyttelse

Dette apparat har et indbygget beskyttelsesapparat til at forebygge overhedningskader. Kedelbrænderne slukkes måske automatisk, hvis der opnås en for høj temperatur. Hvis dette sker, skal du lade apparatet afkøle i 20-30 min. eller indtil hovedkedelbrænderne (2) tændes igen og genoptager driften.

Perledispenser

Perledispenserboksen har flere døre, som kan åbnes og lukkes, så perler kan doseres i det ønskede bred demønster.

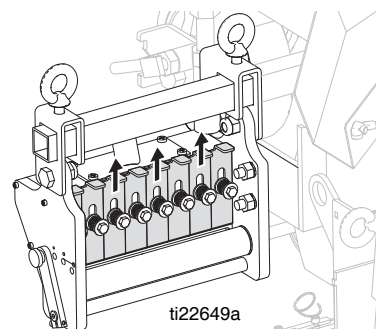

Perlernes flowhastighed kan justeres ved hjælp af håndtaget til perleflowhastighed, som sidder udvendigt på perledispenserboksen.

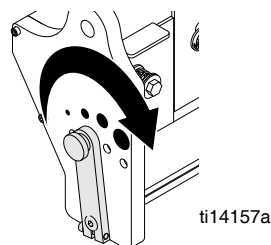

Tilføjelse af perler til Split Bead perlebeholderen

Enkelt perlepåføring (ThermoLazer 200/200TC)

1. Og åbn SplitBead perlebeholderens dør.
2. Fyld tragt med perler.

Luk, og lås beholderdøren. Lad ikke perler blive i beholderen, slangerne eller perledispenseren i en længere periode. Perler vil absorbere fugt, binde sig til tilstødende perler og hærde.

Enkelt perlepåføring (ThermoLazer 300TC/ProMelt)

1. Lås op for, og åbn SplitBead perlebeholderens dør.
2. Fyld begge sider af beholderen med perler.

Luk, og lås beholderdøren. Lad ikke perler blive i beholderen, slangerne eller perledispenseren i en længere periode. Perler vil absorbere fugt, binde sig til tilstødende perler og hærde.

Dobbelt perleanvendelse (ThermoLazer 300TC/ProMelt) (kræver montering af dobbelt perlekit 24C528)

1. Påfyld elementperler i den venstre side (lille kammer).
2. Påfyld glasperler i den højre side (stort kammer).
3. Luk, og lås beholderdøren. Lad ikke perler blive i beholderen, slangerne eller perledispenseren i en længere periode. Perler vil absorbere fugt, binde sig til tilstødende perler og hærde.

Perledispenserens tilkoblingshjul

For at administrere perler på korrekt vis skal drivhjulet (27) være i direkte kontakt med dækket (89). Hvis drivhjulet (27) løsner sig og/eller begynder at glide, anvend en unbrakonøgle til at stramme indstillingskruen (211).

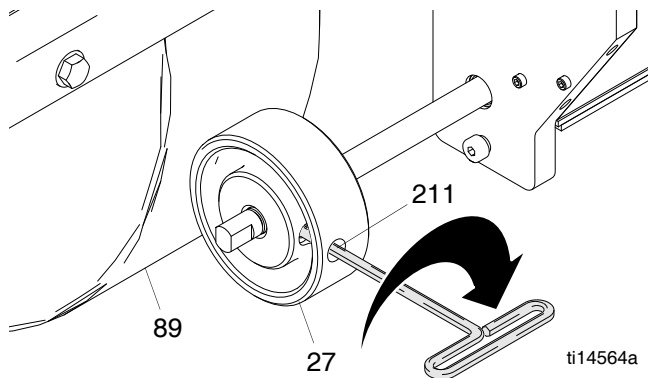

Påføring af materiale på en overflade

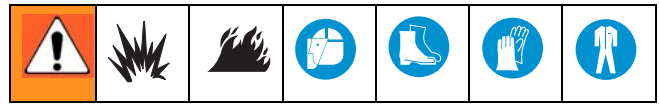

1. Anbring enheden over målområdet, og skub ThermoLazer fremad i en lige linje, indtil forhjulet fastlåses i en centreret position (der vil høres et lille klik, når hjulet fastlåses). Brug linjevejledning til at hjælpe med at guide apparatet.
2. Træk enheden tilbage til målområdets start, og flyt afretningsboksen på plads.
3. Træk termoplastikkens ControlFlow spjældventilaktuator (S), og fyld afretningsboksen med smeltet materiale.
4. Åben ventilaktuatorspjældet, og fyld afretningsboksen til et niveau på 3,8 cm (1,5 tommer) fra toppen.
5. Skub afretningsboks-/perledispenserboksaktuatorens (N) håndtag fremad for at anvende afretningsboksen og tilkoble perledispenserhjulet.
6. Skub ThermoLazer enheden fremad med afretningsboksen i anvendelse og perledispenserhjulet tilkoblet for at påføre materiale.

For eksempler på korrekt og forkert materialepåføring se afsnittet **Fejlfinding** i reparationshåndbogen.

Standingsning

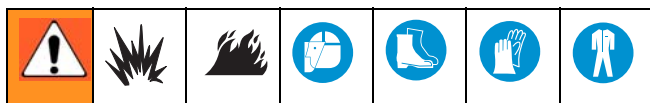

1. Drej kedlens gassikkerhedsventil (CC) til "OFF"-positionen.

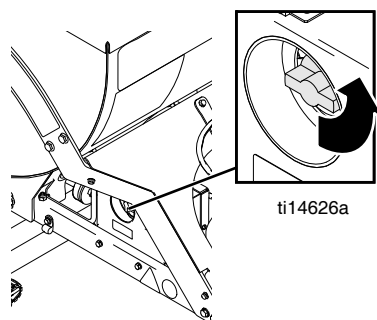

2. Drej temperaturkontrolknappen (AA) til "OFF".

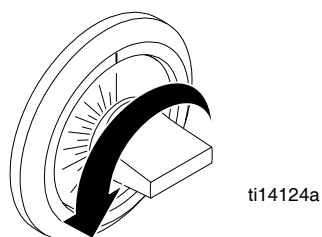

3. Luk front- og bagafretningsboksbrænderens flammejusteringsventil fuldstændigt.

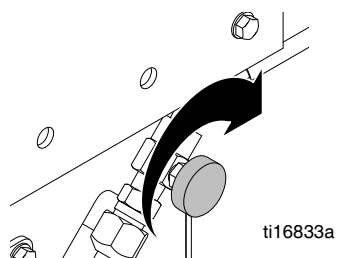

4. Luk den manuelle afspærringsventil.

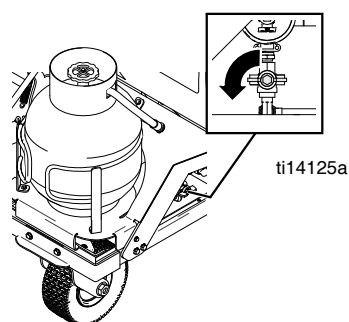

5. Luk blæselampens justeringsventil helt.

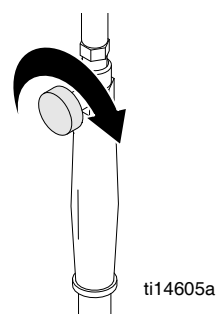



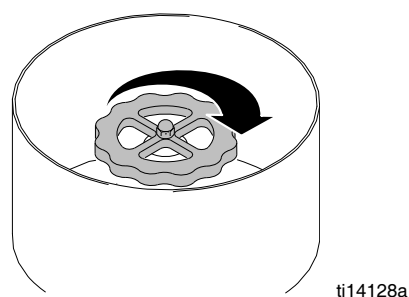



6. Sluk for den primære gasventil på propantanken.



Opbevar altid LP-gascylinderen udenfor og i et godt kendt/sikkert opbevaringsskab.

Thermolazer kan KUN opbevares indenfor, HVIS LP-gascylinderen er blevet afmonteret.

Rengøring af ThermoLazer 200/200TC/300TC

						
BRÆNDE FARE Øs aldrig tilbageværende smeltet termoplastik fra kedlen. Tilbageværende termoplastik kan efterlades, så det hærdner inde i kedlen, og kan gensmeltes senere hen.						

1. Fastgør ThermoLazer ved at lægge klodser under hjulene.

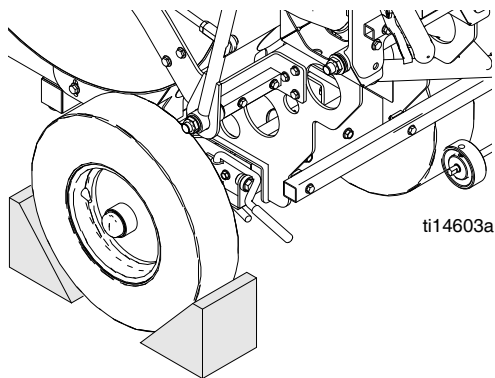

2. Anvend en skraber til rengøring af trug og afrensningsskabskassen.

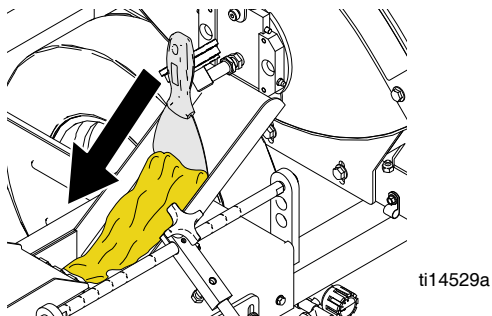

BEMÆRK

Sørg for grundig rengøring af alt materiale på afretningsboksen og alle åbne områder for at forhindre materiale i at fastfryse afretningsboksens bevægelige dele. Lad altid alt materiale løbe ud af hver afretningsboks inden afmontering. Skrab alt tilbageværende materiale ud, inden det hærdner i afretningsboksen.

BEMÆRK

For at forhindre materiale i at hærde og blokere flowet, skrab alt overskydende materiale af udvendige flader efter hver brug inklusive materialetruget.

BEMÆRK

Fjern alle tilbageværende perler fra perlebeholderen og perledispenseren for at forhindre perler i at tilstoppe beholderen og dispenseren.

Transport

Afmonter LP-gasforsyningscylinderen fra ThermoLazer inden transport. Fastgør på et godkendt sted med en godkendt metode som autoriseret af lokale, statslige, føderale, nationale og internationale instanser.

Anvend altid de dertil indrettede løftehanke, når ThermoLazer løftes. Når ThermoLazer løftes, anvend kun ANSI-godkendte hejsetøve og udstyr godkendt til minimum 2000 pund (900 kg). Anvend altid ANSI-godkendt udstyr til fastgørelse af ThermoLazer til transportudstyr.

Rengøring af ThermoLazer ProMelt

BRÆNDE FARE						
Du bør aldrig skovle de tiloversblevne termoplastiske rester ud af kedelen uden at være iført passende sikkerhedsudstyr.						

1. Fastgør apparatet ved at klodse alle tre hjul.
BEMÆRK: Flowet kan øges ved at understøtte det venstre baghjul og fastgøre apparatet ved at klodse de andre to hjul.

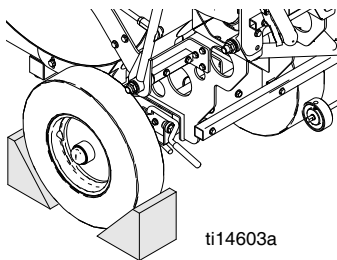

ti14603a

2. Træk bremsen, og lås den fast.
3. Drej omrørerhåndtaget til kl. 9.00 position, og hold det der ved hjælp af haspedækslet.

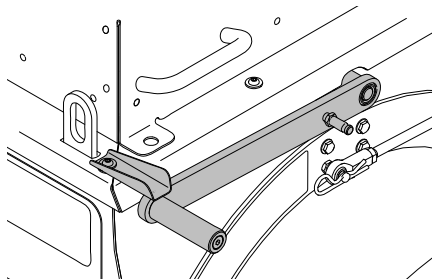

ti15950a

4. Tænd for kedelbrændere for at smelte materialet.
5. Åben materialespjældet, og hæld det resterende materiale over i en varmemodstandsdygtig beholder.
6. Sluk for kedelbrændere.
7. Brug det langskafte skaberredskab (VV) til at fjerne materiale fra indersiden af kedel. Start ved at skrape fra toppen af kedelens sider og arbejd dig nedefter, således at ligeså snart materialet der samler sig på bunden begynder at køle af og stivne, kan man skovle det ud af kedelen. Opbevar materialet i en varmemodstandsdygtig beholder.

BEMÆRK: Hvis materialet bliver for hårdt til at skovle ud eller fjerne, genopvarm kedelen, indtil materialet bliver blødt igen.

8. Gentag trin 7.
9. Drej omrørerhåndtaget til kl. 3.00 position, og hold det der ved hjælp af haspedækslet.
10. Brug små skraber til at rengøre truget, afretningsboksen og omrørerne.

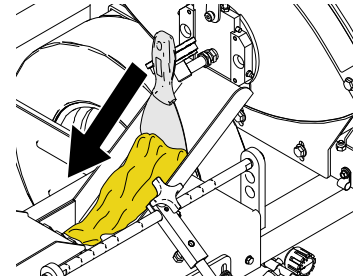

ti14529a

BEMÆRK

Sørg for grundig rengøring af alt materiale på afretningsboksen og alle åbne områder for at forhindre materiale i at fastfryse afretningsboksens bevægelige dele. Lad altid alt materiale løbe ud af hver afretningsboks inden afmontering. Skrab alt tilbageværende materiale ud, inden det hærder i afretningsboksen.

BEMÆRK

For at forhindre materiale i at hærde og blokere flowet, skrab alt overskydende materiale af udvendige flader efter hver brug.

BEMÆRK

Fjern alle tilbageværende perler fra perlebeholderen og perledispenseren for at forhindre perler i at tilstoppe beholderen og dispenseren.

Transport

Afmonter LP-gasforsyningscylinderen fra ThermoLazer inden transport. Fastgør på et godkendt sted med en godkendt metode som autoriseret af lokale, statslige, føderale, nationale og internationale instanser.

Anvend altid de dertil indrettede løftehanke, når du løfter enheden. Når du løfter enheden, anvend kun ANSI-godkendte hejsetove og udstyr godkendt til minimum 900 kg (2000 pund). Anvend altid ANSI-godkendt udstyr til fastgørelse af enheden til transportudstyr.

Vedligeholdelse

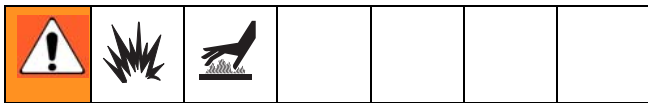

DAGLIGT: Kontroller gasledninger og -fittings for gas udsivninger. Anvend en sæbevandsblanding eller LP-gasudsivningsdetektor til at påvise gasudsivninger.

DAGLIGT: Kontroller LP-gasforsyningsslangen for afskrabninger, revner eller slid. Sørg for, at slangefittingen og tankfittingen er fri for affald inden tilkobling.

DAGLIGT: Sørg for, at kedlens gassikkerhedsventil (CC) drejer frit rundt. Sørg for, at ventilen bevæger sig frit ind og ud af "VÅGEBLUS"-positionen.

DAGLIGT: Sørg for, at en der frembringes en god gnist ved kedlens vågeblusbrænder med kedelvågeblus antænderelektrode. Gniståbningen bør være 0,43 - 0,50 cm (0,17 - 0,20 tommer).

0,43-0,51 cm (0,17-0,20 tommer).

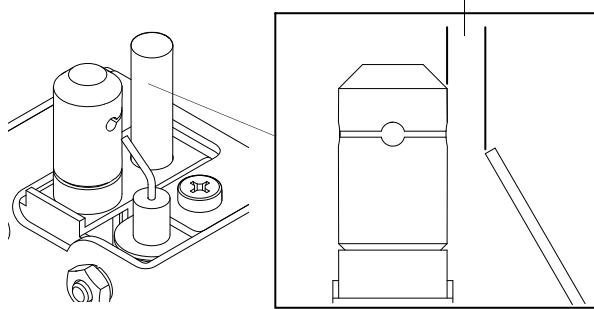

ti14519b

DAGLIGT: Sørg for, at kedlens primære brændere (A) antændes, når der er behov for varme, og slukkes, når ikke der er behov for varme.

DAGLIGT: Sørg for, at kedlens tændeflammebrænder (C) brænder korrekt. Flammen bør være 5,0 - 7,6 cm (2 - 3 tommer) høj og have en blå/orange farve.

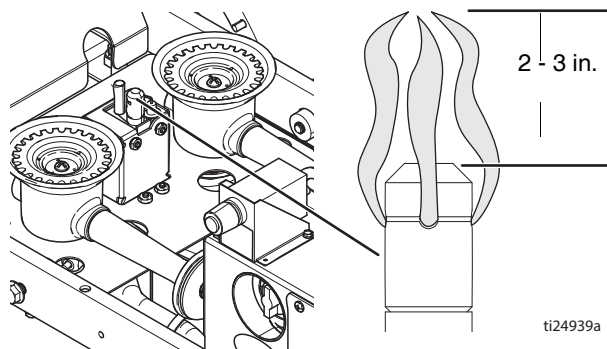

ti24939a

DAGLIGT: Sørg for, at LP-gassen kun strømmer til brænderen, når sikkerhedsafspærringsventilens knap er trykket ind.

DAGLIGT: Sørg for at afretningsbrænderne brænder ordentligt.

DAGLIGT: Kontroller perleboksdispenserens drivhjul (27) og dæk (89) for fremmedlegemer.

UGENTLIGT: Smør termoplastens flowkontrolspjældets ventilguider.

UGENTLIGT: Kontroller dæktrykket.

UGENTLIGT: Kontroller afretningsboksens skruebakke barremeder af karbidstål for slid.

UGENTLIGT: Rengør kedelen, og fjern alle urenheder eller brændt materiale.

UGENTLIGT (eller efter 3000 pund (1,36 t) smeltning): Rengør ProMelt kedel for alle overhede materialer.

MÅNEDLIGT: Smør agitatorstangens kugleleder.

DAGLIGT: Rengør ProMelt kedel for alle overhede materialer ved at skrabe siderne med en langskaftet skraber.

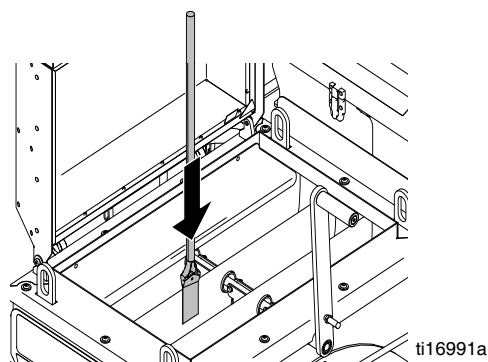

ti16991a

FatTrack drejehjulssystem foran med tykke spor

(ThermoLazer 300TC/ProMelt)

ÅRLIGT: Stram møtrikken på skruen under støvhætten, indtil fjederspændeskiven stikker ud. Drej derefter møtrikken tilbage 1/2 til 3/4 drejning.

ÅRLIGT: Stram møtrikken på skruen, indtil den starter med at presse fjederspændeskiven sammen. Stram derefter med endnu 1/4 drejning.

MÅNEDLIGT: Smør hjullejet.

PERIODISK: Kontroller drejhjulets låsestift for slid. Hvis stiften er slidt ned, opstår der frigang i drejhjulet. Vend eller udskift stiften efter behov.

PERIODISK: Kontrollér drejhjulets justering efter behov.

FatTrack drejeforhjuljustering

Juster forhjulet som følger:

1. Løsn skruen (86h).

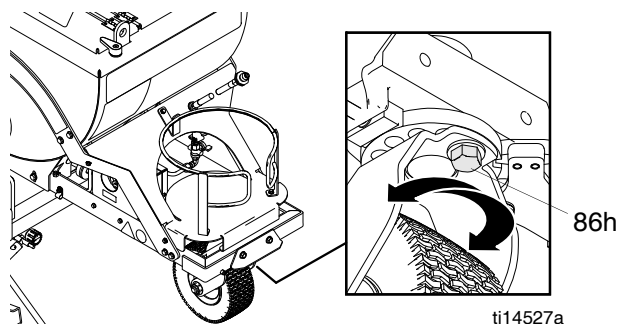

2. Drej forhjulsgaflen til venstre eller højre, efter behov, for at afrette justeringen.
3. Stram skruen (86h). Skub til afstribningsaggregatet, og lad det rulle uden at bruge hænderne.

BEMÆRK: Hvis afstribningsaggregatet ruller til højre eller venstre, gentag trin 1 og 3, indtil afstribningsaggregatet ruller lige.

Tekniske data

		ThermoLazer 200/200tc	ThermoLazer 300tc		ThermoLazer ProMelt
		(24U280) (24U281)	med bag grundsvare (24H622)	uden bag grundsvare (24H625)	24H624
	Brændstof	Flaskegas (LP-gas) (propandamp)			
	Gastilførsel maksimalt tryk - psi (bar)	250 (17.24)			
Drift Tryk (psi - bar)	Kedelbrændere	3 (0.21)	0.5 (0.034)	0.5 (0.034)	3 (0.21)
	Blæselampe	3 (0.21)	20 (1.38)	20 (1.38)	20 (1.38)
	Afrenningsboksens frontbrændere	3 (0.21)	20 (1.38)	20 (1.38)	20 (1.38)
	Afrenningsboksens bagbrændere	3 (0.21)	20 (1.38)	IKKE RELE VANT	20 (1.38)
Maksimal opvarmning Kapacitet Btu/time (kW)	Kedelbrændere (brændere)	(1) 30,000 (8.8)	(2) 30,000 (8.8)	(2) 30,000 (8.8)	(2) 100,000 (29.3)
	Blæselampe	10,000 (2.93)	100,000 (29.3)	100,000 (29.3)	100,000 (29.3)
	Afrenningsboksens frontbrænder (3 brændere tilsammen)	27,000 (7.9)	27,000 (7.9)	27,000 (7.9)	27,000 (7.9)
	Afrenningsboksens bagbrændere (4 brændere tilsammen)	36,000 (10.6)	36,000 (10.6)	IKKE RELE VANT	36,000 (10.6)
	Total	103,000 (30.2)	193,000 (56.6)	157,000 (46.0)	263,000 (77.1)
Materiale Kapacitet kg (pund)	Gas	20 (9.1)	20 (9.1)		20,30 (9.1, 13.6)
	Hovedkedel	200 (91)	136 kg (300 pund) (termoplastisk sammensætnings materialer til trafikmarkering)		
	Perlebeholder	40 (18)	40 kg (90 pund) Type II glasperler		
	Maksimal driftstemperatur for motor - °C (°F)	450 (232)	450 (232)	450 (232)	480 (249)
	Frontdæktryk - bar (psi)	IKKE RELE VANT	45 (3.10)		
	Bagdæktryk - psi (bar)	IKKE RELE VANT	60 (4.14)		
Fysisk	Vægt i kg (pund)	260 (118)	300 (136)	295 (134)	350 (159)
	Længde m (tommer)	44 (1.12)	72 (1.83)		
	Højde m (tommer)	39 (1.00)	51 (1.3)		
	Bredde m (tommer)	33 (0.84)	48 (1.22)		
	Batteritændsats	IKKE RELE VANT	AA (1,5 V)		

Graco Standardgaranti

Graco garanterer, at alt det udstyr, der henvises til i nærværende dokument, som er fremstillet af Graco, og som bærer Gracos navn, er fri for materiale- eller fabrikationsfejl på den dato, hvor det sælges af den autoriserede Graco-forhandler til den oprindelige køber med anvendelse for øje. Med undtagelse af eventuelle særlige, udvidede eller begrænsede garantier, der er udstedt af Graco, påtager Graco sig i en periode på tolv måneder fra købsdatoen at reparere eller udskifte enhver del af udstyret, som Graco finder at være fejlbehæftet. Denne garanti gælder kun, når udstyret installeres, betjenes og vedligeholdes i henhold til de af Graco anbefalede skriftlige anvisninger.

Denne garanti dækker ikke, og Graco påtager sig intet ansvar for almindelig slitage eller eventuelle funktionsfejl, beskadigelse eller slitage, der skyldes ukorrekt installation, anvendelse til forkerte formål, slid, korrosion, utilstrækkelig eller forkert vedligeholdelse, forsømmelighed, uheld, ukorrekte teknisk indgreb eller udskiftning med komponentdele, der ikke er fremstillet af Graco. Graco påtager sig endvidere intet ansvar for funktionsfejl, beskadigelse eller slitage, der måtte skyldes, at det af Graco leverede udstyr ikke er foreneligt med konstruktioner, tilbehør, udstyr eller materialer, der ikke er leveret af Graco, eller som måtte skyldes ukorrekt konstruktion, fremstilling, installation, betjening eller vedligeholdelse af systemer, tilbehør, udstyr og materialer, der ikke er leveret af Graco.

Denne garanti er betinget af, at det udstyr, der hævdes at være fejlbehæftet, indsendes frankeret til en autoriseret Graco-distributør til undersøgelse af den påståede fejl. Hvis den påståede fejl kan accepteres, foretager Graco reparation eller udskiftning af alle defekte dele uden beregning. Udstyret vil derefter blive sendt franko til den oprindelige køber. Såfremt en undersøgelse af udstyret ikke måtte afsløre nogen materiale- eller fabrikationsfejl, vil reparationen blive udført mod et rimeligt gebyr, der kan omfatte udgifter til dele, arbejdsløn og forsendelse.

DENNE GARANTI ER DEN ENESTE, OG DEN TRÆDER I STEDET FOR ENHVER ANDEN GARANTI, DET VÆRE SIG UDTRYKKELIG ELLER STILTIENDE, HERUNDER MEN IKKE BEGRÆNSET TIL GARANTI OM SALGBARHED ELLER GARANTI OM EGNETHED TIL ET BESTEMT FORMÅL.

Gracos eneste forpligtelse og købers eneste retsmiddel i tilfælde af garantibrud skal være som ovenfor beskrevet. Køberen accepterer, at denne ikke har noget andet retsmiddel (herunder, men ikke begrænset til, dermed forbunden eller deraf følgende erstatning for driftstab, mistet omsætning, personskade eller tingsskade eller noget andet deraf afledt eller følgende tab). Ethvert søgsmål for garantibrud skal anlægges inden to (2) år fra købsdatoen.

GRACO GIVER INGEN GARANTI OG FRASIGER SIG ENHVER STILTIENDE GARANTI OM SALGBARHED OG EGNETHED TIL ET BESTEMT FORMÅL I FORBINDELSE MED TILBEHØR, UDS TYR, MATERIALER ELLER KOMPONENTER, DER SÆLGES AF, MEN IKKE ER FREMSTILLET AF GRACO. Sådanne genstande, der sælges, men ikke er fremstillet af Graco (som f.eks. elektriske motorer, kontakter, slan ger, etc.), er omfattet af sådanne eventuelle garantier, som ydes af producenterne af disse. Graco vil i rimelig omfang bistå køberen i forbindelse med krav, der rejses som følge af brud på sådanne garantiforpligtelser.

Graco påtager sig under ingen omstændigheder erstatningsansvar for indirekte, afledte, særlige eller sekundære skader som følge af Graco's levering af udstyr i forbindelse hermed eller som følge leverance, ydelse eller anvendelse af produkter eller andre varer, der sælges i forbindelse hermed, uanset om sådanne skader skyldes kontraktbrud, garantibrud, forsømmelighed fra Graco's side eller andre forhold.

Oplysninger om Graco

For at få de seneste nyheder om Gracos produkter, bedes du venligst besøge www.graco.com.

FOR AT AFGIVE EN ORDRE, kontakt din Graco-forhandler, eller ring +1 800 690 2894 for at få oplyst nærmeste forhandler.9

Dette dokument – såvel tekst som illustrationer – afspejler de senest tilgængelige produktoplysninger på tidspunktet for offentliggørelsen heraf. Graco forbeholder sig ret til at foretage ændringer uden forudgående varsel.

For patentoplysninger, se www.graco.com/patents.

Oversættelse af originale instruktioner. This manual contains Danish. MM 3A1319

Graco Headquarters: Minneapolis

International Offices: Belgium, China, Japan, Korea

GRACO INC. AND SUBSIDIARIES • P.O. BOX 1441 • MINNEAPOLIS MN 55440-1441 • USA

Copyright 2011 Graco Inc. All Graco manufacturing locations are registered to ISO 9001.

www.graco.com
Revised J, August 2017