

Merkur[®] 非加热 喷涂套件

313396W

ZH

用于危险或非危险地点的高性能涂层和饰面应用。仅适合专业用途。



重要安全说明

请阅读本手册的所有警告及说明。妥善保存这些说明。

请参见从第 6 页开始的图表了解型号信息，包括最大空气进气口压力和最大流体工作压力。

车式安装

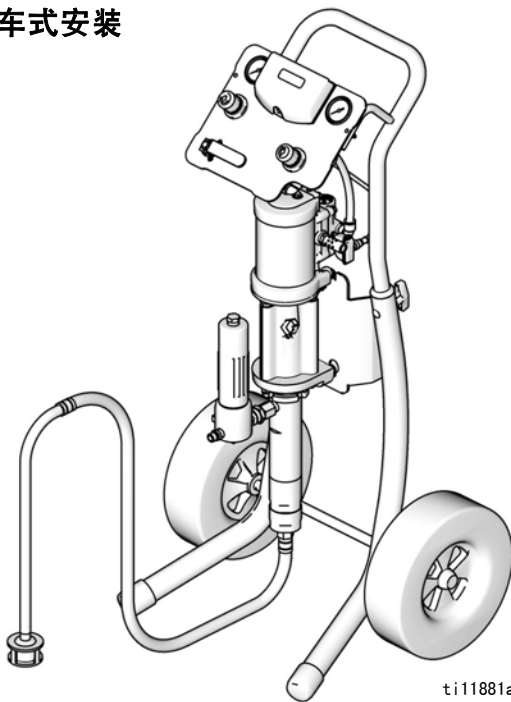

壁式安装

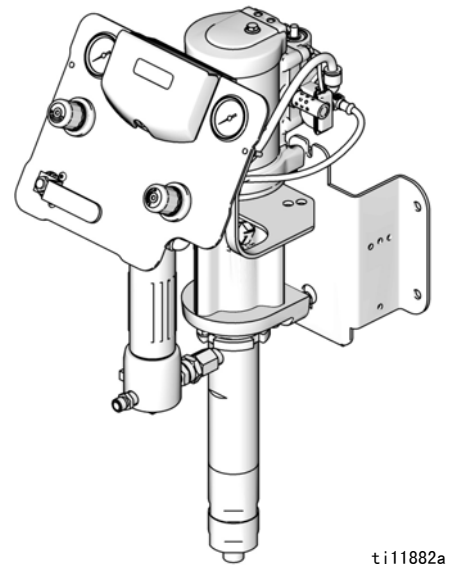

目录

相关手册	3	维护	23
警告	4	预防性维护计划	23
型号	6	拧紧螺纹连接	23
Merkur 10:1 套件		冲洗泵	23
(G10Cxx 和 G10Wxx)	7	湿杯	23
Merkur 15:1 套件		故障排除	24
(G15Wxx、G15Cxx 和 G15Txx)	8	DataTrak 控制器和指示灯	25
Merkur 18:1 套件		DataTrak 操作	26
(G18Wxx 和 G18Cxx)	9	设置模式	26
Merkur 23:1 套件		运行模式	26
(G23Wxx 和 G23Cxx)	9	更换 DataTrak 电池或保险丝	29
Merkur 24:1 套件		零配件	32
(G24Wxx 和 G24Cxx)	10	车式安装	32
Merkur 28:1 套件		壁式安装	33
(G28Wxx 和 G28Cxx)	10	架式安装	34
Merkur 30:1 套件		G10xxx 型号	35
(G30Wxx、G30Cxx 和 G30Txx)	11	G15xxx 型号	36
Merkur 36:1 套件		G18xxx 型号	37
(G36Wxx 和 G36Cxx)	13	G23xxx 型号	38
Merkur 45:1 套件		G24xxx 型号	39
(G45Wxx 和 G45Cxx)	14	G28xxx 型号	40
Merkur 48:1 套件		G30xxx 型号	41
(G48Wxx 和 G48Cxx)	15	G36xxx 型号	42
安装	16	G45xxx 型号	43
一般信息	17	G48xxx 型号	44
操作员准备	17	配件包	45
现场准备	17	壁式安装配件包 24A578	45
壁式安装套件	17	车式安装配件包 289694	45
车式安装设备	17	架式安装配件包 24A577	45
组件	18	泵和喷枪控制面板配件包	46
空气管路附件	18	仅泵控制面板配件包	47
接地	18	DataTrak	48
设置	19	料斗配件包 256410	48
操作	19	气流控制安装配件包 24E883、壁式和架式	48
泄压步骤	19	5 加仑吸料管配件包	48
首次使用前冲洗泵	20	55 加仑吸料管配件包	48
扳机锁	20	PTFE 吸料管配件包	48
湿杯	20	泄压阀配件包 256425	48
为泵填料	20	加固 PTFE V 型衬垫配件包	48
安装喷嘴	21	喷枪和软管	49
调整雾化	21	50 英尺空气/流体软管配件包 24A955	49
调节喷型	22	50 英尺流体软管 24A413	49
关机	22	壁式支架安装尺寸	50
		技术数据	50
		套件重量	51
		Graco Standard Warranty	52
		Graco Information	52

相关手册

手册	描述
312792	Merkur 柱塞泵
312794	Merkur 泵组件
312796	NXT™ 气动发动机
312798	Merkur 静电套件
313255	Merkur 加热套件
3A0149	AA 系列喷枪 (G15、G40 和 G40 , 带 RAC)
312145	XTR™5 和 XTR™7 无气喷枪
307273	流体出口过滤

DataTrak™ 包含下列获准资格。



警告

以下针对本设备的设置、使用、接地、维护及修理的警告。惊叹号表示一般警告，危险符号表示特定于程序的风险。当这些符号出现在本手册的正文中时，请参考这些警告。另外，在本手册的其他适当地方还会有另外的与特定产品有关的警告。

 警告	
	<p>火灾和爆炸危险</p> <p>工作区内的溶剂及涂料烟雾等易燃烟雾可能被点燃或爆炸。为防止火灾和爆炸，请注意以下事项：</p> <ul style="list-style-type: none"> • 仅在通风良好的区域使用设备。 • 清除所有火源，如引火火焰、烟头、手提电灯及塑胶遮蔽布（可能产生静电火花）。 • 保持工作区清洁，无溶剂、碎片、汽油等杂物。 • 存在易燃烟雾时，请勿插拔电源插头或开关电源或电灯。 • 将工作区内的所有设备接地。请参见接地说明。 • 仅使用已接地的软管。 • 朝桶内扣动扳机时，要握紧喷枪靠在接地桶的边上。 • 如果出现静电火花或感到有电击，请立即停止操作。在找出并纠正问题之前，不要使用设备。 • 工作区内要配备可用的灭火器。
	<p>安全使用的特殊条件</p> <p>为避免出现危险情况而导致火灾或爆炸，设备必须符合以下条件。</p> <ul style="list-style-type: none"> • 所有的标签和标记材料必须用湿布（或同类物品）进行清洗。 • 电子监控系统必须接地。请参见接地说明。
	<p>皮肤注射危险</p> <p>从喷枪、软管泄漏处或破裂的组件射出的高压流体会刺破皮肤。看起来就像是割伤，但却是可能导致截肢的严重损伤。应立即进行手术治疗。</p> <ul style="list-style-type: none"> • 请勿将喷枪指向任何人或身体的任何部位。 • 不要将手放在喷嘴上。 • 请勿用手、身体、手套或碎布去堵塞泄漏或使泄漏转向。 • 不要在没有安装喷嘴护罩及扳机护圈的情况下进行喷涂。 • 不喷涂时要锁上扳机锁。 • 在停止喷涂并清洗、检查或维修设备之前，请按照本手册中的泄压步骤进行操作。
	<p>高压设备危险</p> <p>从喷枪 / 分配阀、泄漏处或破裂的组件流出来的流体，会溅入眼内或皮肤上，导致严重的人身伤害。</p> <ul style="list-style-type: none"> • 在停止喷涂并清洗、检查或维修设备之前，请按照本手册中的泄压步骤进行操作。 • 操作设备前拧紧所有流体连接。 • 要每天检查软管、吸料管和接头。立刻更换已磨损或已损坏的零配件。

警告

	<p>设备误用危险</p> <p>误用设备会导致严重的人员伤亡。</p> <ul style="list-style-type: none"> • 疲劳时或在服药或酗酒之后不得使用此设备。 • 不要超过最低额定系统组件的最大工作压力或温度额定值。请参见所有设备手册中的技术数据。 • 使用与设备接液零配件兼容的流体或溶剂。请参见所有设备手册中的技术数据。阅读流体及溶剂生产商的警告。有关材料的完整信息，请向经销商或零售商索取材料安全数据表（MSDS）。 • 每日检查设备。已磨损或损坏的零配件要立即修理或更换，只能使用 Graco 的原装更换用零配件进行修理或更换。 • 请勿改装或修改设备。 • 只能将设备用于其特定的用途。有关资料请与 Graco 公司的经销商联系。 • 让软管和电缆远离拥挤区域、尖锐边缘、移动的零配件以及热表面。 • 请勿纠缠或过度弯曲软管或用软管拽拉设备。 • 儿童和动物要远离工作区。 • 遵守所有适用的安全法规。
	<p>移动零配件危险</p> <p>移动零配件会挤夹或切断手指和其他身体部位。</p> <ul style="list-style-type: none"> • 要避免移动的零配件。 • 请勿在取下护罩或外盖的情况下操作设备。 • 加压设备可在没有警告的情况下启动。在检查、移动或维修设备之前，要按照本手册中的泄压步骤进行操作。切断供电或供气。
	<p>流体或烟雾中毒危险</p> <p>如果吸入有毒的烟雾、食入有毒的流体或让它们溅到眼睛里或皮肤上，都会导致严重伤害或死亡。</p> <ul style="list-style-type: none"> • 阅读材料安全数据表（MSDS），熟悉所用流体的特殊危险性。 • 危险性流体要存放在规定的容器内，并按照有关规定的要求进行处置。
	<p>个人防护装备</p> <p>在操作或维修设备时，或在进入设备的工作区时，必须穿戴适当的防护用品，以免受到严重损伤（包括眼睛损伤）、吸入有毒烟雾、烧伤以及听力损伤。此类装备包括但不限于以下物品：</p> <ul style="list-style-type: none"> • 防护眼镜 • 流体和溶剂生产厂家所推荐的防护衣及呼吸器 • 手套 • 听力保护装置

型号

检查识别板 (ID)，查看套件的 6 位零配件号。用下列矩阵或表格来定义套件的组件。例如，套件号 **G30C26** 代表 Merkur 套件 (**G**)、30:1 比率泵 (**30**)、车式安装 (**C**) 以及显示为 (**26**) 的组件，位于第 11 页的表。

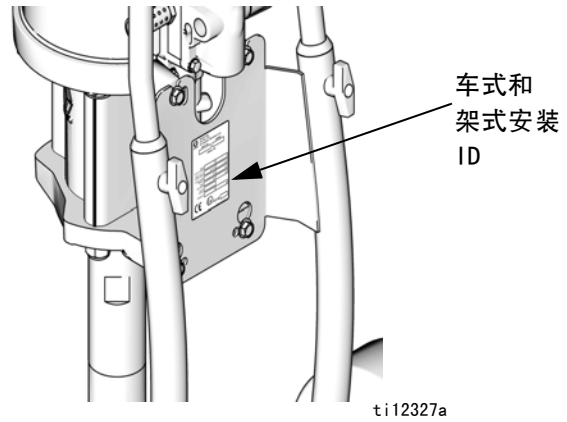
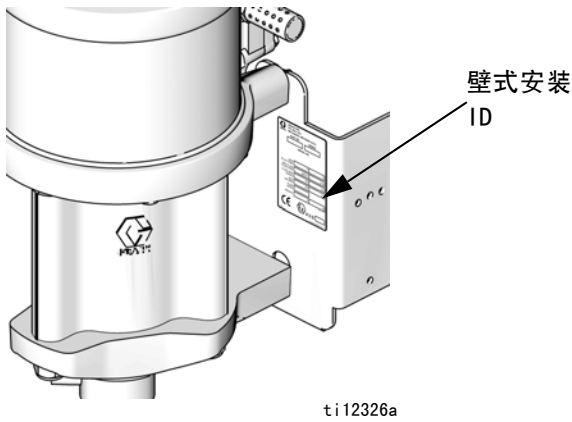

G	30		C		26
第一位	第二位和第三位 (比率)		第四位 (安装类型)		第五位和第六位 (附带的组件)
G (Merkur 套件)	10	10:1	C	车式	参见第 7 页到第 15 页上的表。
	15	15:1	T	架式	
	18	18:1	W	壁式	
	23	23:1			
	24	24:1			
	28	28:1			
	30	30:1			
	36	36:1			
	45	45:1			
48	48:1				

Merkur 10:1 套件 (G10Cxx 和 G10Wxx)

最大入口空气压力: 0.7 兆帕 (7 巴, 100 磅 / 平方英寸)

最大流体工作压力: 6.9 兆帕 (69 巴, 1000 磅 / 平方英寸)

型号		泵组件	喷枪	空气控制器 (泵和喷枪)	软管		附件			DataTrak	最大流体流速 升 / 分钟 (加仑 / 分钟)
壁式安装	车式安装				喷枪流 体软管	喷枪空 气软管	吸料管 配件包	流体过 滤器	料斗		
G10W09	-----	W10CAS	无								4.5 (1.2)
G10W01	G10C01	W10CAS	无	✓							
G10W03	G10C03	W10CAS	无	✓			✓				
-----	G10C05	W10CAS	无	✓	✓	✓	✓				
G10W05	G10C07	W10CAS	G15 碳化物	✓	✓	✓	✓				
G10W06	G10C08	W10CBS	G15 碳化物	✓	✓	✓	✓			✓	
G10W07	G10C09	W10CAS	G15 碳化物	✓	✓	✓	✓	✓			
G10W08	G10C10	W10CBS	G15 碳化物	✓	✓	✓	✓	✓		✓	
-----	G10C11	W10CAS	G15 碳化物	✓	✓	✓			✓		
-----	G10C13	W10CAS	G15 碳化物	✓	✓	✓		✓	✓		

Merkur 15:1 套件

(G15Wxx、G15Cxx 和 G15Txx)

最大入口空气压力 0.7 兆帕 (7 巴, 100 磅/平方英寸)

最大流体工作压力: 10.3 兆帕 (103 巴, 1500 磅/平方英寸)

型号			泵组件	喷枪	气流控制器		软管		附件			DataTrak	最大流体流速 升/分钟 (加仑/ 分钟)
壁式安装	车式安装	架式安装			仅泵	泵和 喷枪	喷枪流 体软管	喷枪空 气软管	吸料管 配件包	流体过 滤器	料斗		
G15W09	----	----	W15AAS	无									1.5 (0.40)
G15W01	G15C01	G15T01	W15AAS	无		✓							
G15W03	G15C03	----	W15AAS	无		✓			✓				
----	G15C05		W15AAS	无		✓	✓	✓	✓				
G15W05	G15C07	G15T03	W15AAS	G15 碳化物		✓	✓	✓	✓				
G15W06	G15C08	G15T04	W15AAS	G15 碳化物		✓	✓	✓	✓			✓*	
G15W07	G15C09	----	W15AAS	G15 碳化物		✓	✓	✓	✓	✓			
G15W08	G15C10	----	W15AAS	G15 碳化物		✓	✓	✓	✓	✓		✓*	
----	G15C11	G15T05	W15AAS	G15 碳化物		✓	✓	✓			✓		
----	G15C12	----	W15AAS	G15 碳化物		✓	✓	✓			✓	✓*	
----	G15C13	----	W15AAS	G15 碳化物		✓	✓	✓		✓	✓		
----	G15C14	----	W15AAS	G15 碳化物		✓	✓	✓		✓	✓	✓*	
G15W19	----	----	W15BAS	无									3.0 (0.8)
G15W21	G15C21	----	W15BAS	无		✓							
G15W23	G15C23	----	W15BAS	无		✓			✓				
----	G15C25	G15T11	W15BAS	无		✓	✓	✓	✓				
----	----	G15T12	W15BBS	无		✓	✓	✓	✓			✓	
G15W25	G15C27	G15T13	W15BAS	G15 碳化物		✓	✓	✓	✓				
G15W26	G15C28	G15T14	W15BBS	G15 碳化物		✓	✓	✓	✓			✓	
G15W27	G15C29	----	W15BAS	G15 碳化物		✓	✓	✓	✓	✓			
G15W28	G15C30	----	W15BBS	G15 碳化物		✓	✓	✓	✓	✓		✓	
----	G15C31	G15T15	W15BAS	G15 碳化物		✓	✓	✓			✓		
----	G15C33	----	W15BAS	G15 碳化物		✓	✓	✓		✓	✓		
G15W51	G15C75	----	W15FAS	无									9.0 (2.4)
G15W52	----	----	W15FBS	无								✓	
----	G15C77	----	W15FAS	无	✓								
----	G15C78	----	W15FBS	无	✓							✓	
G15W53	G15C79	----	W15FAS	无	✓				✓	✓			
G15W54	G15C80	----	W15FBS	无	✓				✓	✓		✓	
----	G15C81	----	W15FAS	无		✓			✓				
G15W55	G15C83	----	W15FAS	G15 碳化物		✓	✓	✓	✓	✓			
G15W56	G15C84	----	W15FBS	G15 碳化物		✓	✓	✓	✓	✓		✓	

* 仅带循环计数器的 DataTrak, 无防空打电磁阀。

Merkur 18:1 套件

(G18Wxx 和 G18Cxx)

最大入口空气压力: 0.7 兆帕 (7 巴, 100 磅 / 平方英寸)

最大流体工作压力: 12.4 兆帕 (124 巴, 1800 磅 / 平方英寸)

型号		泵组件	喷枪	气流控制器		软管			附件			DataTrak	最大流体流速 升 / 分钟 (加仑 / 分钟)
壁式安装	车式安装			仅泵	泵和 喷枪	喷枪流 体软管	喷枪空 气软管	喷枪流体 接出管	吸料管 配件包	流体过滤器			
G18W01	-----	W18EAS	无										7.5 (2.0)
G18W03	-----	W18EAS	无	✓									
G18W04	-----	W18EBS	无	✓							✓		
G18W05	G18C01	W18EAS	无	✓					✓	✓			
G18W06	G18C02	W18EBS	无	✓					✓	✓	✓		
-----	G18C03	W18EAS	无		✓				✓				
G18W07	G18C05	W18EAS	G40		✓	✓	✓		✓	✓			
G18W08	G18C06	W18EBS	G40		✓	✓	✓		✓	✓	✓		
G18W09	G18C07	W18EAS	G40 RAC		✓	✓	✓		✓	✓			
G18W10	G18C08	W18EBS	G40 RAC		✓	✓	✓		✓	✓	✓		

Merkur 23:1 套件

(G23Wxx 和 G23Cxx)

最大入口空气压力: 0.7 兆帕 (7 巴, 100 磅 / 平方英寸)

最大流体工作压力: 15.9 兆帕 (159 巴, 2300 磅 / 平方英寸)

型号		泵组件	喷枪	气流控制器		软管			附件			DataTrak	最大流体流速 升 / 分钟 (加仑 / 分钟)
壁式安装	车式安装			仅泵	泵和 喷枪	喷枪流 体软管	喷枪空 气软管	吸料管 配件包	流体过滤器	料斗			
G23W01	-----	W23DAS	无										6.0 (1.6)
G23W03	-----	W23DAS	无	✓									
G23W04	-----	W23DBS	无	✓							✓		
-----	G23C01	W23DAS	无	✓				✓					
-----	G23C02	W23DBS	无	✓				✓			✓		
G23W05	-----	W23DAS	无	✓				✓	✓				
G23W06	-----	W23DBS	无	✓				✓	✓		✓		
G23W07	G23C03	W23DAS	XTR5	✓		✓		✓	✓				
G23W08	G23C04	W23DBS	XTR5	✓		✓		✓	✓		✓		
-----	G23C05	W23DAS	无		✓			✓					
-----	G23C07	W23DAS	G40		✓	✓	✓			✓			
G23W09	G23C09	W23DAS	G40		✓	✓	✓	✓	✓				
-----	G23C11	W23DAS	G40		✓	✓	✓		✓	✓			
G23W10	G23C12	W23DBS	G40		✓	✓	✓	✓	✓		✓		
G23W11	G23C13	W23DAS	G40 RAC		✓	✓	✓	✓	✓				
G23W12	G23C14	W23DBS	G40 RAC		✓	✓	✓	✓	✓		✓		

Mercur 24:1 套件 (G24Wxx 和 G24Cxx)

最大入口空气压力: 0.7 兆帕 (7 巴, 100 磅 / 平方英寸)

最大流体工作压力: 16.5 兆帕 (165 巴, 2400 磅 / 平方英寸)

型号		泵组件	喷枪	气流控制器		软管		选项			最大流体流速 升 / 分钟 (加仑 / 分钟)
壁式安装	车式安装			仅泵	泵和 喷枪	喷枪流 体软管	喷枪空 气软管	吸料管 配件包	流体过 滤器	DataTrak	
G24W01	-----	W24FAS									9.0 (2.4)
G24W02	-----	W24FBS		✓						✓	
G24W03	G24C01	W24FAS	无	✓				✓	✓		
G24W04	G24C02	W24FBS	无	✓				✓	✓	✓	
G24W05	G24C03	W24FAS	XTR5	✓		✓		✓	✓		
G24W06	G24C04	W24FBS	XTR5	✓		✓		✓	✓	✓	
G24W07	G24C09	W24FAS	G40		✓	✓	✓	✓	✓		
G24W08	G24C10	W24FBS	G40		✓	✓	✓	✓	✓	✓	
G24W09	G24C11	W24FAS	G40RAC		✓	✓	✓	✓	✓		
G24W10	G24C12	W24FBS	G40RAC		✓	✓	✓	✓	✓	✓	

Mercur 28:1 套件 (G28Wxx 和 G28Cxx)

最大入口空气压力: 0.7 兆帕 (7 巴, 100 磅 / 平方英寸)

最大流体工作压力: 19.3 兆帕 (193 巴, 2800 磅 / 平方英寸)

型号		泵组件	喷枪	气流控制器		软管		附件			最大流体流速 升 / 分钟 (加仑 / 分钟)
壁式安装	车式安装			仅泵	泵和 喷枪	喷枪流 体软管	喷枪空 气软管	吸料管 配件包	流体过 滤器	DataTrak	
G28W01	-----	W28EAS	无								7.5 (2.0)
G28W02	-----	W28EBS	无	✓						✓	
G28W03	G28C01	W28EAS	无	✓				✓	✓		
G28W04	G28C02	W28EBS	无	✓				✓	✓	✓	
G28W05	G28C03	W28EAS	XTR5	✓		✓		✓	✓		
G28W06	G28C04	W28EBS	XTR5	✓		✓		✓	✓	✓	
G28W11	G28C09	W28EAS	G40		✓	✓	✓	✓	✓		
G28W12	G28C10	W28EBS	G40		✓	✓	✓	✓	✓	✓	
G28W13	G28C11	W28EAS	G40RAC		✓	✓	✓	✓	✓		
G28W14	G28C12	W28EBS	G40RAC		✓	✓	✓	✓	✓	✓	

Merkur 30:1 套件 (G30Wxx、G30Cxx 和 G30Txx)

最大入口空气压力: 0.7 兆帕 (7 巴, 100 磅 / 平方英寸)

最大流体工作压力: 20.7 兆帕 (207 巴, 3000 磅 / 平方英寸)

型号			泵组件	喷枪	气流控制器		软管		附件				DataTrak	最大流体流速 升 / 分钟 (加仑 / 分钟)
壁式安装	车式安装	架式安装			仅泵	泵和 喷枪	喷枪流 体软管	喷枪空 气软管	吸料管 配件包	流体过 滤器	料斗	泄压阀		
G30W19	-----		W30AAS											
G30W01	G30C01	-----	W30AAS	无	✓									
G30W03	G30C03	-----	W30AAS	无	✓			✓						
G30W05	G30C05	-----	W30AAS	无	✓			✓	✓					
-----	G30C07	-----	W30AAS	XTR5	✓		✓	✓						
-----	G30C08	-----	W30ABS	XTR5	✓		✓	✓				✓		
G30W07	G30C09	-----	W30AAS	XTR5	✓		✓	✓	✓					
G30W08	G30C10	-----	W30ABS	XTR5	✓		✓	✓	✓			✓		
-----	G30C11	-----	W30AAS	XTR5	✓		✓			✓				
-----	G30C13	-----	W30AAS	XTR5	✓		✓**	✓	✓					
-----	G30C15	-----	W30AAS	XTR5	✓		✓		✓	✓				
G30W09	G30C17	-----	W30AAS	无		✓								
-----	-----	G30T01	W30AAS	无		✓	✓	✓	✓					
-----	-----	G30T02	W30ABS	无		✓	✓	✓	✓				✓	
G30W11	G30C19	-----	W30AAS	无		✓		✓						
G30W12	-----	-----	W30ABS	无		✓		✓					✓	
G30W13	G30C21	G30T03	W30AAS	G40		✓	✓	✓	✓					
G30W14	G30C22	G30T04	W30ABS	G40		✓	✓	✓	✓				✓	
-----	G30C23	G30T09	W30AAS	G40		✓	✓	✓			✓			
G30W15	G30C25	G30T05	W30AAS	G40		✓	✓	✓	✓	✓				
G30W16	G30C26	G30T06	W30ABS	G40		✓	✓	✓	✓	✓			✓	
-----	G30C27	-----	W30AAS	G40		✓	✓	✓		✓				
-----	G30C29	G30T07	W30AAS	G40 RAC		✓	✓	✓	✓					
-----	G30C30	G30T08	W30ABS	G40 RAC		✓	✓	✓	✓				✓	
-----	G30C31	-----	W30AAS	G40 RAC		✓	✓	✓			✓			
G30W17	G30C33	G30T11	W30AAS	G40 RAC		✓	✓	✓	✓	✓				
G30W18	G30C34	G30T12	W30ABS	G40 RAC		✓	✓	✓	✓	✓			✓	
-----	G30C35	-----	W30AAS	G40 RAC		✓	✓	✓		✓	✓			
-----	G30C37	-----	W30AAS	XTR5	✓		✓		✓*	✓				
-----	G30C39	-----	W30AAS	G40		✓	✓	✓	✓	✓		✓		
-----	G30C40	-----	W30ABS	G40		✓	✓	✓	✓	✓		✓	✓	
G30W51	-----		W30CAS	无										4.5 (1.2)
G30W53	-----		W30CAS	无	✓									
-----	G30C51		W30CAS	无	✓			✓						
G30W55	G30C53		W30CAS	无	✓			✓	✓					
G30W56	G30C54		W30CBS	无	✓			✓	✓			✓		

型号			泵组件	喷枪	气流控制器		软管		附件				DataTrak	最大流体流速 (升 / 分钟 加仑 / 分钟)
壁式安装	车式安装	架式安装			仅泵	泵和 喷枪	喷枪流 体软管	喷枪空 气软管	吸料管 配件包	流体过 滤器	料斗	泄压阀		
G30W57	-----		W30CAS	XTR5	✓		✓		✓					4.5 (1.2)
G30W58	-----		W30CBS	XTR5	✓		✓		✓				✓	
G30W59	G30C55		W30CAS	XTR5	✓		✓		✓	✓				
G30W60	G30C56		W30CBS	XTR5	✓		✓		✓	✓			✓	
-----	G30C57		W30CAS	XTR5	✓		✓**		✓	✓				
G30W71	-----		W30CAS	无		✓								
-----	G30C63		W30CAS	无		✓			✓					
-----	G30C65		W30CAS	G40		✓	✓	✓			✓			
G30W73	G30C67		W30CAS	G40		✓	✓	✓	✓	✓				
G30W74	G30C68		W30CBS	G40		✓	✓	✓	✓	✓			✓	
-----	G30C69		W30CAS	G40		✓	✓**	✓	✓	✓				
-----	G30C71		W30CAS	G40 RAC		✓	✓	✓			✓			
G30W75	G30C73		W30CAS	G40RAC		✓	✓	✓	✓	✓				
G30W76	G30C74		W30CBS	G40RAC		✓	✓	✓	✓	✓			✓	
-----	G30C85		W30CAS	XTR5		✓	✓	✓	✓	✓		✓		
-----	G30C86		W30CBS	XTR5		✓	✓	✓	✓	✓		✓	✓	

* 此套件提供短吸料管，而非标准吸料管。

* 流体软管 3/16 x 50 英尺，而不是标准的 3/16 x 25 英尺。

Merkur 36:1 套件 (G36Wxx 和 G36Cxx)

最大入口空气压力: 0.7 兆帕 (7 巴, 100 磅 / 平方英寸)

最大流体工作压力: 24.8 兆帕 (248 巴, 3600 磅 / 平方英寸)

型号		泵组件	喷枪	气流控制器		软管			附件			DataTrak	最大流体流速 升 / 分钟 (加仑 / 分钟)
壁式安装	车式安装			仅泵	泵和 喷枪	喷枪流 体软管	喷枪流体 接出管	喷枪空 气软管	吸料管	流体过 滤器	泄压阀		
G36W01	-----	W36DAS	无										6.0 (1.6)
G36W03	-----	W36DAS	无	✓									
G36W04	-----	W36DBS	无	✓							✓		
G36W05	G36C01	W36DAS	无	✓					✓	✓			
G36W06	G36C02	W36DBS	无	✓					✓	✓		✓	
G36W07	G36C03	W36DAS	XTR5RAC	✓		✓			✓	✓			
G36W08	G36C04	W36DBS	XTR5RAC	✓		✓			✓	✓		✓	
G36W13	G36C09	W36DAS	G40		✓	✓	✓	✓	✓	✓			
G36W14	G36C10	W36DBS	G40		✓	✓	✓	✓	✓	✓		✓	
G36W15	G36C11	W36DAS	G40RAC		✓	✓	✓	✓	✓	✓			
G36W16	G36C12	W36DBS	G40RAC		✓	✓	✓	✓	✓	✓		✓	
G36W17	G36C13	W36DAS	G40		✓	✓	✓	✓	✓	✓	✓		
G36W18	G36C14	W36DBS	G40		✓	✓	✓	✓	✓	✓	✓	✓	
-----	G36C15	W36DAS	XTR5RAC	✓		✓			✓	✓	✓		
-----	G36C16	W36DBS	XTR5RAC	✓		✓			✓	✓	✓	✓	

Merkur 45:1 套件 (G45Wxx 和 G45Cxx)

表 A: 最大入口空气压力: 0.7 兆帕 (7 巴, 100 磅 / 平方英寸)
最大流体工作压力: 31.0 兆帕 (310 巴, 4500 磅 / 平方英寸)

型号		泵组件	喷枪	气流控制器		软管			附件				DataTrak	最大流体流速 升 / 分钟 (加仑 / 分钟)
壁式安装	车式安装			仅泵	泵和 喷枪	喷枪流 体软管	喷枪流体 接出管	喷枪空 气软管	吸料管 配件包	流体过 滤器	料斗			
G45W01	-----	W45BAS	无											3.0 (0.8)
G45W03	-----	W45BAS	无	✓										
G45W04	-----	W45BBS	无	✓		✓			✓	✓		✓		
-----	G45C01	W45BAS	无	✓					✓					
G45W05	G45C03	W45BAS	XTR5RAC	✓		✓			✓	✓				
G45W06	G45C04	W45BBS	XTR5RAC	✓		✓			✓	✓		✓		
-----	G45C05	W45BAS	XTR5RAC	✓		✓				✓	✓			
-----	G45C06	W45BBS	XTR5RAC	✓		✓				✓	✓	✓		
G45W11	-----	W45BAS	无		✓									
-----	G45C11	W45BAS	无		✓				✓					

表 B: 最大入口空气压力: 0.6 兆帕 (6 巴, 90 磅 / 平方英寸)
最大流体工作压力: 27.6 兆帕 (276 巴, 4000 磅 / 平方英寸)

型号		泵组件	喷枪	气流控制器		软管			附件				DataTrak	最大流体流速 升 / 分钟 (加仑 / 分钟)
壁式安装	车式安装			仅泵	泵和 喷枪	喷枪流 体软管	喷枪流体 接出管	喷枪空 气软管	吸料管 配件包	流体过 滤器	料斗	泄压阀		
-----	G45C13	W45BAS	G40		✓	✓	✓	✓			✓			3.0 (0.8)
G45W13	G45C15	W45BAS	G40		✓	✓	✓	✓	✓	✓				
G45W14	G45C16	W45BBS	G40		✓	✓	✓	✓	✓	✓			✓	
G45W15	G45C17	W45BAS	G40 RAC		✓	✓	✓	✓	✓	✓				
G45W16	G45C18	W45BBS	G40 RAC		✓	✓	✓	✓	✓	✓			✓	
G45W17	G45C19	W45BAS	G40		✓	✓	✓	✓	✓	✓		✓		
G45W18	G45C20	W45BBS	G40		✓	✓	✓	✓	✓	✓		✓	✓	
-----	G45C21	W45BAS	G40		✓	✓	✓	✓		✓	✓	✓		

Merkur 48:1 套件 (G48Wxx 和 G48Cxx)

表 A: 最大入口空气压力: 0.7 兆帕 (7 巴, 100 磅 / 平方英寸)
最大流体工作压力: 33.1 兆帕 (331 巴, 4800 磅 / 平方英寸)

型号		泵组件	喷枪	气流控制器		软管			附件				DataTrak	最大流体流速 升 / 分钟 (加仑 / 分钟)
壁式安装	车式安装			仅泵	泵和 喷枪	喷枪流 体软管	喷枪流 体接出管	喷枪空 气软管	吸料管 配件包	流体过 滤器	料斗	泄压阀		
G48W01		W48CAS	无											4.5 (1.2)
G48W03	G48C01	W48CAS	无	✓				✓	✓					
G48W04	G48C02	W48CBS	无	✓				✓	✓			✓		
G48W05	G48C03	W48CAS	XTR5 RAC	✓		✓			✓	✓				
G48W06	G48C04	W48CBS	XTR5 RAC	✓		✓			✓	✓			✓	
-----	G48C05	W48CAS	XTR5 RAC	✓		✓			✓	✓		✓		
-----	G48C06	W48CBS	XTR5 RAC	✓		✓			✓	✓		✓	✓	
G48W11	-----	W48CAS	无		✓									

表 B: 最大入口空气压力: 0.6 兆帕 (6 巴, 85 磅 / 平方英寸)
最大流体工作压力: 27.6 兆帕 (276 巴, 4000 磅 / 平方英寸)

型号		泵组件	喷枪	气流控制器		软管			附件				DataTrak	最大流体流速 升 / 分钟 (加仑 / 分钟)
壁式安装	车式安装			仅泵	泵和 喷枪	喷枪流 体软管	喷枪流 体接出管	喷枪空 气软管	吸料管 配件包	流体过 滤器	料斗	泄压阀		
G48W07	G48C07	W48CAS	G40		✓	✓	✓	✓	✓	✓*		✓		4.5 (1.2)
G48W08	G48C08	W48CBS	G40		✓	✓	✓	✓	✓	✓*		✓	✓	
-----	G48C09	W48CAS	G40		✓	✓	✓	✓			✓			
G48W13	G48C11	W48CAS	G40		✓	✓	✓	✓	✓	✓				
G48W14	G48C12	W48CBS	G40		✓	✓	✓	✓	✓	✓			✓	
G48W15	G48C13	W48CAS	G40 RAC		✓	✓	✓	✓	✓	✓				
G48W16	G48C14	W48CBS	G40 RAC		✓	✓	✓	✓	✓	✓			✓	

安装

套件配置差别较大。请参见第 7-15 页确定您型号中包含的组件。套件内可能不含指定为附件的项目。

- | | |
|---|---------------------------------|
| A 空气截止阀 (可选附件) | L 气助喷枪 |
| B 空气过滤器 (可选附件) | M 喷枪流体供料软管 |
| C 喷枪空气压力表 | N 喷枪空气供料软管 |
| D 喷枪空气稳压器 | P 流体过滤器 |
| E 放气型主空气阀 (3/8-18 npt(f)) | R 泵流体出口 |
| F DataTrak™ | S 接地导线 |
| G 泵空气压力表 | T 湿杯 (不可见, 请参见图 4 (第 20 页)) |
| H 泵空气稳压器 | U 泵流体入口 |
| J 电磁阀释放按钮 (仅限配置 DataTrak 的套件, 不可见, 请参见图 8 (第 26 页)) | V 吸料管 |
| K 喷枪转环 | W 流体泄压阀 |



图 1. 典型安装 (您的套件可能不包括所有显示的项目。)

一般信息

注：有关文本中括号内的参考号和字母，请参见插图和零配件图中的编号。

注：始终使用 Graco 经销商提供的原厂 Graco 零配件和附件。如果自行提供附件，请保证尺寸和额定压力足够用于您的系统。

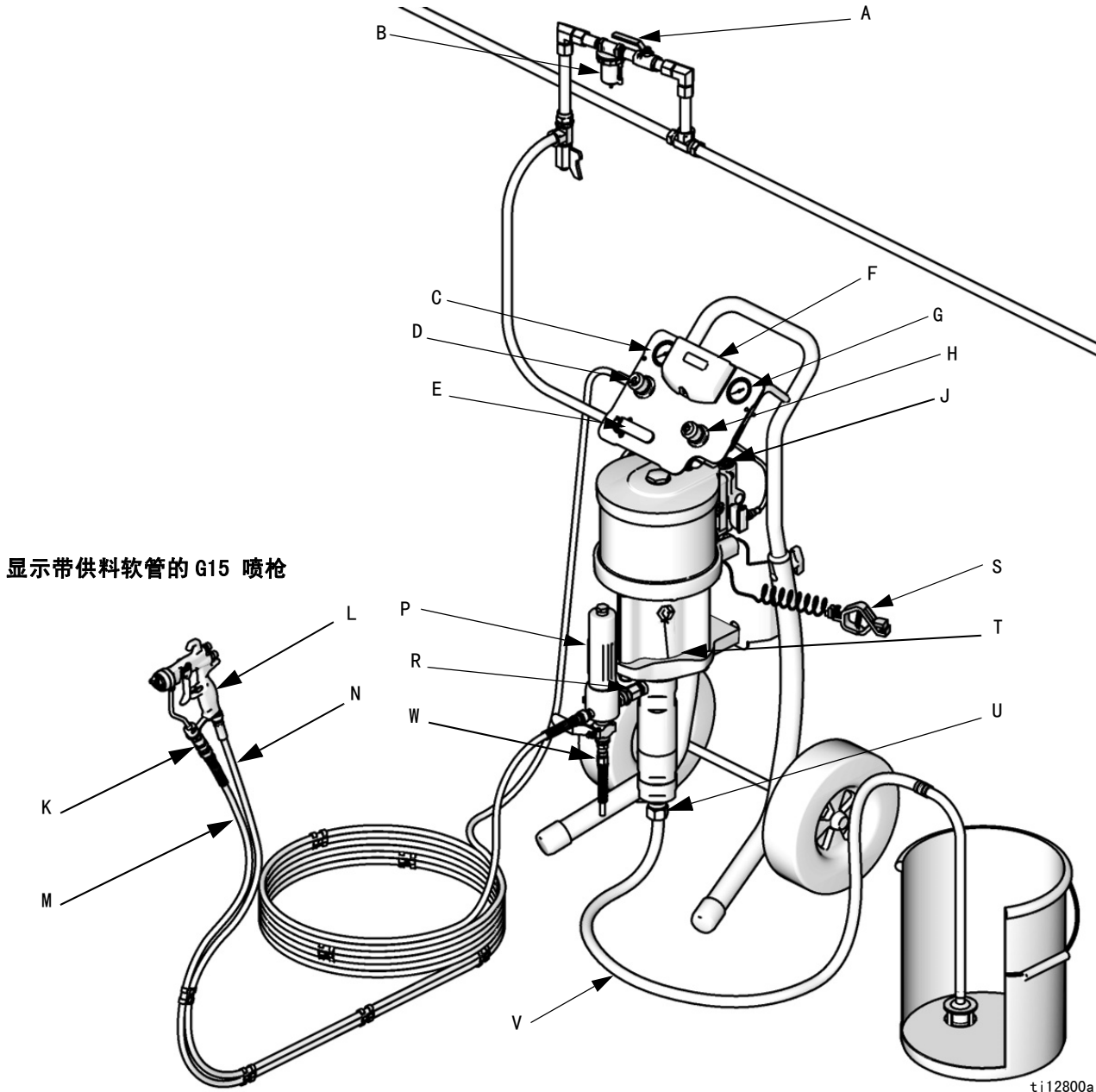
图 1 只是选择和安装系统组件和附件的指南。若需要设计一套适合您特殊要求的系统，请向 Graco 公司的经销商联系寻求帮助。

操作员准备

操作设备的所有人必须经过培训才能操作所有系统组件以及正确处理所有流体。所有操作员在操作设备前必须仔细阅读所有说明手册、标签以及标注。

现场准备

确保您具有足够的压缩空气供给。

从空气压缩机铺设一条到泵位置的供气管路。确保所有空气软管的规格和额定压力适用于您的系统。只能使用导电性软管。空气软管必须有 3/8 npt(m) 螺纹。建议快速断开连接。

保持场地没有妨碍操作员移动的障碍物或碎屑。

冲洗系统时，可使用接地的金属桶。

壁式安装套件

1. 确保安装面可支撑泵、支架、软管和附件的重量以及工作中产生的压力。
2. 将约 1.2-1.5 米（4-5 英尺）的壁式支架放置在地板上。为了便于操作和修理，应确保泵的空气入口、流体入口和流体出口可轻松触及。
3. 将壁式支架用作模板，在墙上钻 10 毫米（0.4 英寸）的安装孔。壁式安装尺寸显示在第 50 页。
4. 将支架装到墙上。使用 9 毫米（3/8 英寸）螺丝，其足够长可以防止泵在操作期间振动。

注：确保支架水平。

车式安装设备

在配有 M012xx 和 M018xx 发动机的套件中，消声器会散货装运。首次使用之前，请确保安装消声器。

组件

请参见图 1。**组件随订购的套件而不同。**请参见第 7 页到 15 页的表。您的套件可能包括：

- 红柄放气型主空气阀 (E) 是系统必要设备，用于在该阀关闭时释放其与气动发动机和喷枪之间的残留空气。切勿阻止接入阀。
- 泵空气调节器 (H) 可通过调整泵的气压来控制泵速和出口压力。
- 放气阀 (未显示) 可自动打开，以防止泵过压。
- 喷枪空气调节器 (D) 可调节到气动喷枪 (L) 的空气压力。
- 气动喷枪或无气喷枪 (L) 可分配流体。喷枪中可放置喷嘴 (未显示)，提供各种尺寸范围，用于不同的喷型和流速。请参见喷枪手册，了解喷嘴安装方式。
- 透明软管 (N，标有“仅空气软管”) 可提供喷枪空气供应。
- 蓝色软管 (M) 可提供喷枪流体供料。
- 喷枪转环 (K) 可使喷枪自由移动，并连接至蓝色软管 (AA 套件)。无气喷枪内置流体转环。
- 带过滤器的吸料管 (V) 允许泵从 19 升 (5 加仑) 桶中吸取流体。也提供带滤网的流体料斗。
- 流体过滤器 (P)，具有 250 微米 (60 个滤网) 不锈钢元件，可过滤流体的颗粒，正如留在泵中的一样。
- 流体泄压阀 (W) 可释放软管及喷枪中的流体压力。
- DataTrak (F) 可提供泵诊断和材料使用信息。配备 DataTrak 的 M02xxx 空气发动机套件没有防空打电磁阀；所有其他配备 DataTrak 的套件都有。请参见第 25 页。

空气管路附件

按照图 1 显示的顺序安装以下附件，必要时使用转换接头。

- 空气管路过滤器 (B) 清除掉压缩空气供给中的有害垃圾和湿气。
- 第二个放气型空气截止阀 (A) 可隔离空气管路附件以进行维修。其位于所有其他空气管路附件的上游。

接地

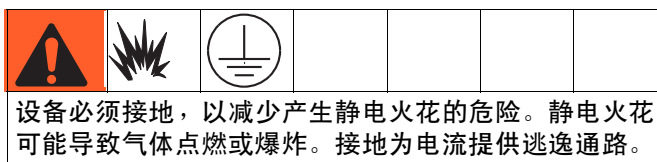

1. 泵：请参见图 2。确定是否已连接接地螺丝 (GS)，并拧紧至气动发动机。将接地导线的另一端 (S) 连接到真正的大地接地点上。



图 2. 接地螺丝和导线

2. 泵流体软管：只使用导电的流体软管检查软管的电阻。如果接地总电阻超过 25 兆欧，应马上更换软管。
3. 空气压缩机：遵照生产商的建议。
4. 喷枪：通过连接正确接地的流体软管及泵相连接进行接地。

5. 流体供料桶：遵守当地的规范。
6. 被喷物体：遵守当地的规范。
7. 冲洗时使用的溶剂桶：遵守当地的规范。仅使用放置在接地表面上的导电金属桶。请勿将桶放在诸如纸或纸板等非导电表面上，这样的表面会中断接地连续性。
8. 为了在冲洗或释放压力时维持接地的连续性，请将喷枪的金属部分紧紧靠在接地金属桶的侧面，然后扣动喷枪扳机。

设置

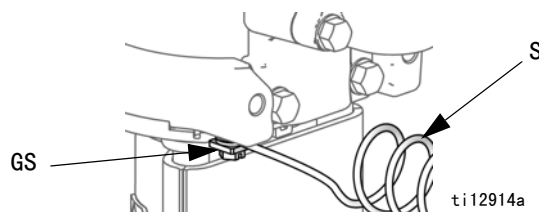
1. 请参见图 1。连接蓝色流体软管 (M) 一端到泵出口 (R) 或过滤器 (P) 出口。
2. 将空气软管 (N) 的一端连接至喷枪空气调节器 (D)。
3. 将空气软管 (N) 的剩余端连接至喷枪 (L) 基座的空气入口。
4. 连接喷枪转环 (K) 到喷枪流体入口。
5. 连接蓝色流体软管 (M) 另一端到喷枪转环 (K)。
6. 使用随附的软管夹 (数量为 7)，将流体和空气软管夹在一起。必要时隔开夹。
7. 为两个调节器测量计透镜盖上透镜盖。
8. 确认吸料管接头是否连接紧密。

操作

泄压步骤



1. 锁上扳机锁。
2. 请参见图 1。关闭放气型主空气阀 (D)。
3. 松开扳机锁。
4. 将喷枪的金属部分紧紧靠在接地的金属废液桶上。扣动喷枪扳机，使流体压力释放掉。
5. 锁上扳机锁。
6. 准备一个接住排出物的容器，打开系统中所有的流体泄压阀。准备再次喷涂之前，让泄压阀一直开着。
7. 执行上面的步骤后，如果您怀疑尚未完全释放压力，请检查以下方面：
 - a. 喷嘴可能完全堵塞。极为缓慢地松开空气帽锁紧环，以释放球 / 座截止和堵塞喷嘴之间窝洞中的压力。清除喷嘴孔口。
 - b. 喷枪流体过滤器或流体软管可能完全堵塞。极为缓慢地松开喷枪软管端部的联接，并逐渐释放压力。然后，完全松开，以清除堵塞物。
 - c. 执行上面的步骤后，如果喷嘴或软管好像仍完全堵塞，请极为缓慢地松开喷嘴护罩锁紧螺母或软管端部的联接，并逐渐释放压力，然后完全松开。卸下喷嘴后，扣动喷枪扳机至废液桶。

首次使用前冲洗泵

用轻质油对泵进行测试，在泵内留有轻质油以保护其零配件。如果您正在使用的流体可能被油污染了，请使用适当的溶剂将污染冲出。请参见**冲洗泵**（第 23 页）。

扳机锁

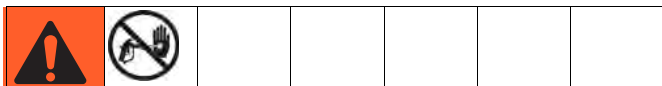

请参见图 3。停止喷涂时要始终锁上扳机锁，以免摔落或碰撞时或是手指意外扣动喷枪扳机。

喷枪扳机安全销锁定



喷枪扳机安全销解锁



图 3. 扳机锁

湿杯



在起动前，使湿杯 (T) 1/3 充满 Graco 喉管密封液 (TSL) 或相应溶剂。

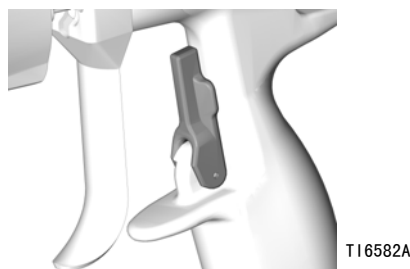
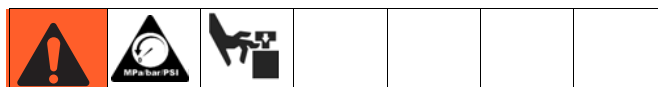

图 4. 湿杯

为泵填料

1. 请参见图 1。锁上喷枪扳机。从喷枪 (L) 卸下喷嘴护罩和喷嘴。请参见喷枪手册。
2. 逆时针旋转旋钮，关闭喷枪空气调节器 (D) 和泵空气调节器 (H)，从而将压力降至零。关闭放气型空气阀 (E)。还请确认已关闭所有泄压阀。
3. 连接空气管路到放气型空气阀 (D)。
4. 检查系统中的所有接头是否已拧紧。
5. 将桶放在泵附近。吸料管 1.2 米 (4 英尺) 长。请勿将软管拉近；将其悬挂以协助流体流入泵。
6. 紧紧握住喷枪的金属部分 (L) 至接地金属桶的侧面，松开扳机并保持扳机打开。
7. *仅使用防空打保护的*设备：按下 DataTrak 上的填料 / 冲洗按钮以启动填料 / 冲洗功能。

8. 打开放气型空气阀 (E)。缓慢地顺时针旋转泵空气调节器 (H) 提高压力直到泵启动。
9. 泵缓慢循环，直到将所有空气推出，并且为泵和软管填满料。
10. 仅使用防空打保护的**设备**：按下 DataTrak 上的填料 / 冲洗按钮以停用填料 / 冲洗功能。
11. 释放喷枪扳机并锁上扳机的安全销。泵因为压力而失速。

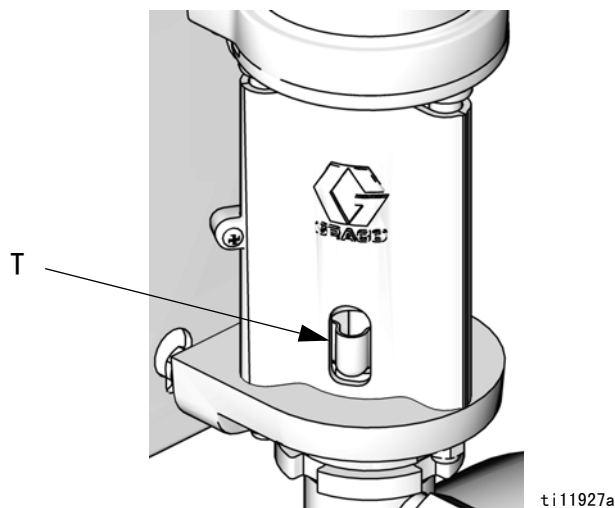
安装喷嘴

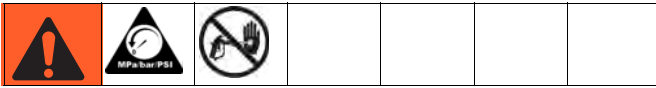

遵循泄压步骤 (第 19 页)。按独立的喷枪手册中的说明安装喷嘴和喷嘴护罩，供料。

流体输出和模式宽度取决于喷嘴的尺寸、流体粘度以及流体压力。使用喷枪说明手册中的喷嘴选择图作为指南，来选择合适的喷嘴进行应用。

调整雾化



1. 切勿打开雾化空气供应。流体压力受供应至泵 (泵空气调节器) 空气压力的控制。以低启动压力设置流体压力。对于更低的百分比固体 (通常小于 40%) 的低粘度流体 (小于 25 秒, 2 号蔡恩杯), 在泵出口处以 2.1 兆帕 (21 巴, 300 磅 / 平方英寸) 启动。对于粘度更高或固体含量更高的流体, 以 4.2 兆帕 (42 巴, 600 磅 / 平方英寸) 启动。请参见以下示例。

示例：

泵比率	泵空气调节器设置 兆帕 (巴, 磅 / 平方英寸)	大约流体压力 兆帕 (巴, 磅 / 平方英寸)
15:1 x	0.14 (1.4, 20)	= 2.1 (21, 300)
30:1 x	0.14 (1.4, 20)	= 4.2 (42, 600)

2. 垂直握紧喷枪，距表面约 304 毫米 (12 英寸)。
3. 首先移动喷枪，然后扣动喷枪扳机以喷到试纸上。
4. 以 0.7 兆帕 (7 巴, 100 磅 / 平方英寸) 的增量缓慢增加流体压力，使之刚好达到进一步增加流体压力却无法显著改善流体雾化的那一点。请参见以下示例。

示例：

泵比率	泵空气调节器增幅 兆帕 (巴, 磅 / 平方英寸)	累增流体压力 兆帕 (巴, 磅 / 平方英寸)
15:1 x	0.05 (0.5, 7)	= 0.7 (7.0, 100)
30:1 x	0.02 (0.2, 3.3)	= 0.7 (7.0, 100)

调节喷型

无气喷枪套件

喷型的覆盖范围和大小取决于喷嘴孔和喷涂角度。如果需要覆盖较大的范围，可采用较大的喷嘴，而不是增加流体压力。水平对准护罩喷出水平喷型。垂直对准护罩喷出垂直喷型。

AA 喷枪套件

1. 请参见图 5。将旋钮 (AA) 顺时针转到头 (旋入)，关闭喷型调节空气。如此可通过最广的模式设置喷枪。

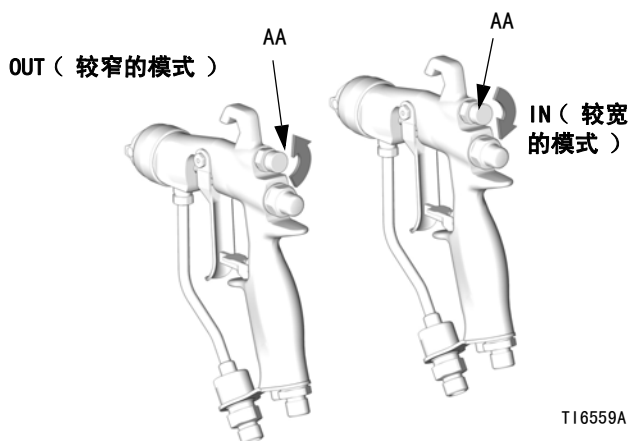

T16559A

图 5. 模式空气旋钮

2. 请参见图 6。设置扣动扳机时，雾化空气压力约为 0.35 巴 (35 千帕，5 磅 / 平方英寸)。检查喷型，然后缓慢增加空气压力，直到尾部完全雾化，并进入喷型。喷枪的空气压力切勿超过 0.7 兆帕 (7 巴，100 磅 / 平方英寸)。

3. 请参见图 5。对于较窄的模式，逆时针旋转模式调节阀旋钮 (AA)。如果模式仍不够窄，略微增加喷枪空气压力或使用尺寸不同的喷嘴。

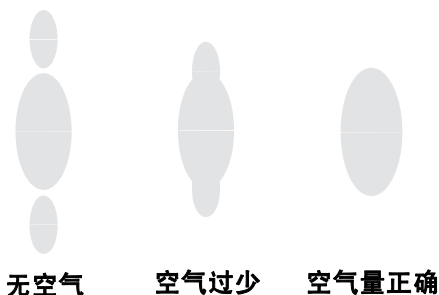

T10792A

图 6. 喷型问题

关机



遵循泄压步骤 (第 19 页)。

请始终在活塞柱上的流体干掉之前，冲洗泵。请参见冲洗泵 (第 23 页)。

维护

预防性维护计划

特定系统的作业条件可确定需要进行维护的频率。通过记录何时需要维护以及需要哪种类型的维护，建立预防性维护计划，然后确定检查系统的定期计划。

因为灰尘造成测量计难以读取时，请更换调节器测量计透镜上的透镜盖。

拧紧螺纹连接

每次使用之前，检查所有软管的损坏或磨损情况。必要时更换。检查所有螺纹连接是否紧密和无泄漏。

冲洗泵



冲洗泵：

- 首次使用之前
- 更改颜色或流体时
- 修理设备之前
- 流体干掉或沉淀至静止泵之前（检查催生流体的适用期）
- 在一天结束
- 存放泵之前。

尽可能用最低的压力冲洗。使用您正在注入的与流体相容的流体并使用系统中的流体零配件冲洗。请与流体生产商或供应商联系，以了解建议的冲洗流体和冲洗频率。

1. 遵循**泄压步骤**（第 19 页）。
2. 从喷枪卸下喷嘴护罩和喷嘴。请参见独立的喷枪手册。
3. 将吸料管放入盛有清洗流体的接地金属桶内。
4. 将泵设置到最小流体压力并启动泵。
5. 将喷枪的金属部分紧紧靠在接地的金属桶上。
6. *仅使用防空打保护的*设备：按下 DataTrak 上的填料 / 冲洗按钮以启动填料 / 冲洗功能。
7. 扣动喷枪扳机。冲洗系统，直到透明溶剂从喷枪留出。
8. *仅使用防空打保护的*设备：按下 DataTrak 上的填料 / 冲洗按钮以停用填料 / 冲洗功能。
9. 遵循**泄压步骤**（第 19 页）。
10. 分别清洁喷嘴护罩、喷嘴和流体过滤器元件，然后重新安装。
11. 清理吸料管的内侧和外侧。

湿杯

给湿杯加注一半的 Graco 喉部密封液（TSL）。每天保持液位不变。

故障排除



注：在拆卸泵之前，要检查所有可能存在的故障及其原因。

故障	原因	解决方案
泵无法运行。	管路受限或空气供应不足；阀已关闭或堵塞。	清理管路或增加空气供应。检查阀是否打开。
	流体软管或喷枪阻塞；流体软管内径太小。	打开并清理*；采用较大内径的软管。
	活塞柱上的流体干涸。	清洁；总是将泵停在冲程底部；使湿杯保持 1/3 的 Graco 喉部密封液 (TSL)。
	变脏、磨损或损坏气动发动机零配件。	清洁或修理气动发动机。请参见手册 312796。
	仅 DataTrak 型号：空气阀无法循环，因为电磁阀销延长。	启用防空打保护（请参见 DataTrak 操作，设置模式 ，第 26 页）。排出发动机空气。按下 DataTrak 显示屏上的  ，以回抽电磁阀销。
泵运行，但是两个冲程的输出很低。	管路受限或空气供应不足；阀已关闭或堵塞。	清理管路或增加空气供应。检查阀是否打开。
	流体软管或喷枪阻塞；流体软管内径太小。	打开并清理*；采用较大内径的软管。
	柱塞泵中的衬垫磨损。	更换衬垫。请参见手册 312792。
泵运行，但是冲程的输出很低。	球止回阀或活塞衬垫保持打开或磨损。	清理活塞阀，更换衬垫。请参见手册 312792。
泵速度不稳定或加速。	流体供料已用尽。	重新加注或填料。
	球止回阀或衬垫保持打开或磨损。	清理阀，更换衬垫；请参见手册 312792。
TSL 储液器内可看到流体被泵送。	喉管填料磨损。	更换喉管填料。请参见手册 312792。

* 用于确定流体软管或喷枪是否阻塞，释放压力。断开流体软管，并将容器放在泵流体出口，以收集任何流体。打开空气刚好够启动泵。打开空气时，泵会启动，则阻塞位于软管或喷枪中。

DataTrak 控制器和指示灯

图 7 图解

- AA 防空打限值，位为每分钟循环次数（可由用户设置，00=关闭）
- AB 下缸体柱塞（可由用户设置）
- AC 流速单位（用户可设置为 \updownarrow /分，加仑/分钟 [美制]、加仑/分钟 [英制]、盎司/分钟 [美制]、盎司/分钟 [英制]、升/分钟或毫升/分钟）
- AD LED（点亮时指示器故障）
- AE 显示屏
- PF 填料/冲洗键（启用填料/冲洗模式。当处于填料/冲洗模式时，防空打防护被禁用，批量累加器 [BT] 不能计数。）LED 会在填料/冲洗模式下闪烁。
- RK 复位键（复位故障。按下并按住 3 秒钟，清除批量累加器。）按下在流速和循环速率之间切换。启用防空打保护，按下以延长并回抽电磁阀销。
- CF 循环次数/流速
- BT 批量累加器
- GT 总量累加器
- RT 防空打切换（启用/禁用）
- UT E1 切换
- DT E2 切换
- ST E5 切换



图 7. DataTrak 控制器和指示器



DataTrak 操作

注：1 分钟后，显示窗 (AE) 关闭，以节省电池的使用寿命。按下任何一个键可恢复显示。

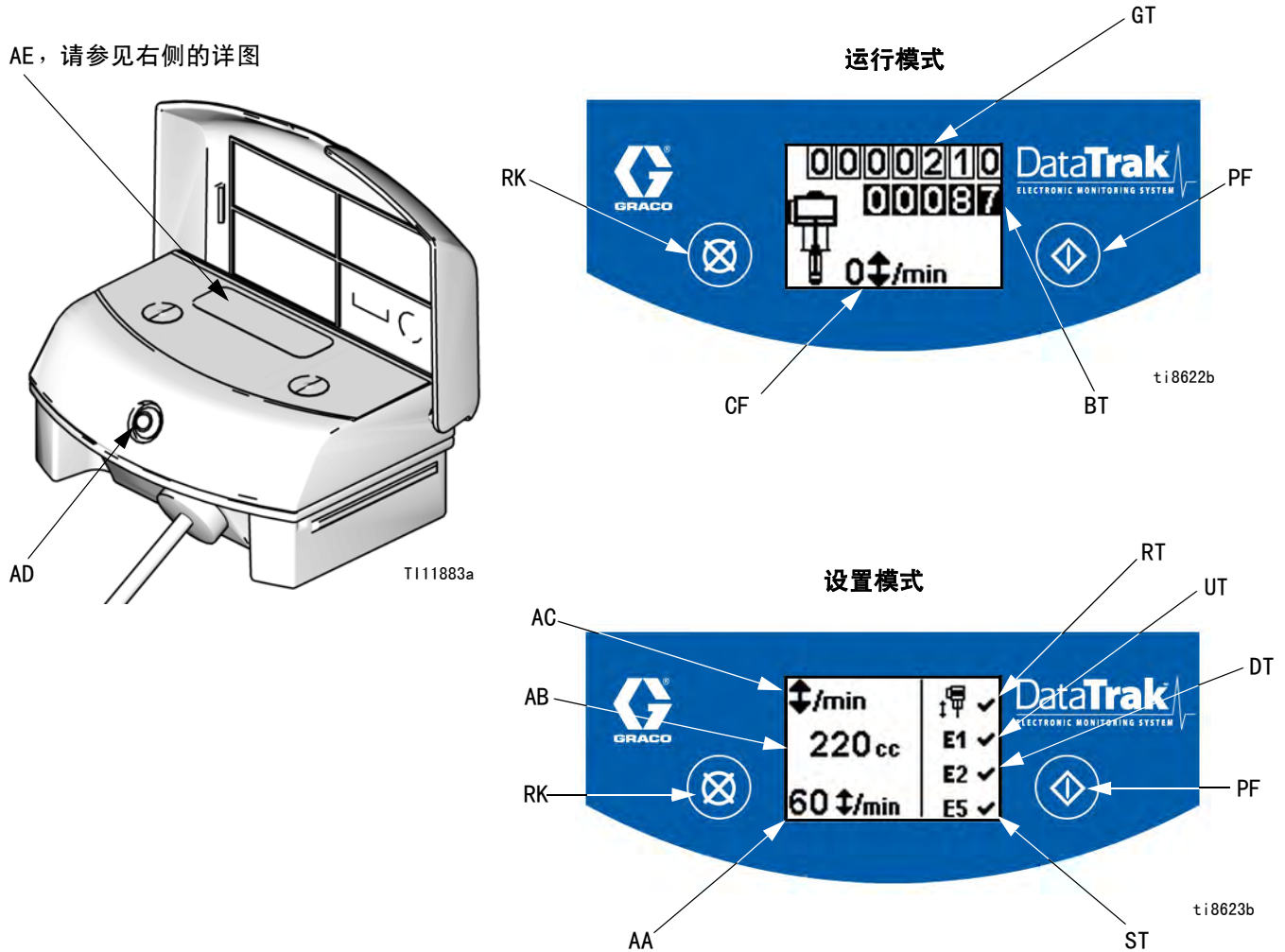
注意

为防止软键按钮受损，不要用锋利物体按压这些按钮，如钢笔、塑料卡片或指甲。

设置模式

1. 请参见图 7。按下并按住  5 秒钟直到显示“设置”菜单。
2. 若需输入防空打设定值（如果已配备）、下缸体尺寸和流速单位并启用防空打、E1、E2 和 E5 故障选项，按下  以更改数值，然后  保存数值并将光标移动到下一数据字段。请参见第 28 页，以了解 E1、E2 和 E5 错误代码的描述。

注：Graco 建议将防空打（如配备）设为 60 。所有 DataTrak 模块附带了未启用监控的防空打功能。

注：启用防空打 E1、E2 和 E5 故障选项时，设置屏幕中将显示 。请参见图 7。

3. 将光标移动至 E5 故障启用选项字段，然后再次按下  以退出设置模式。

运行模式

防空打

注：DataTrak 可带有和不带有防空打保护。M02xxx 气动发动机包无防空打电磁阀。所有其他套件均有防空打电磁阀。

1. 请参见图 7。如果泵出现防空打，防空打电磁阀将启动，使泵停止。LED 指示灯 (AD) 闪烁，显示窗 (AE) 显示出防空打状态（请参见表 1）。显示窗会在六个说明屏幕间切换。

2. 防空打屏幕 1 和 2：如需复位防空打电磁阀，应关闭主空气阀 (E)。等待气动发动机完全放气。

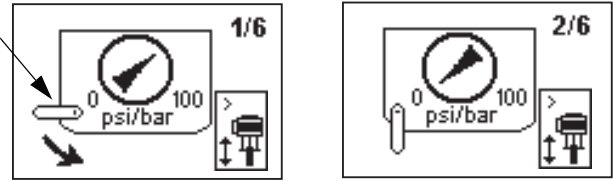

3. 防空打屏幕 3 和 4：空气放完后，按下电磁阀释放按钮 (J)，以重置空气阀。空气阀增压时，按钮将重新弹出。







图 8. 电磁阀释放按钮

4. 防空打屏幕 5 和 6：按下  以清除诊断代码并复位防空打电磁阀。

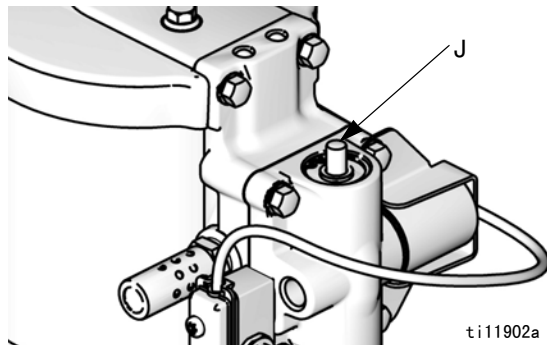
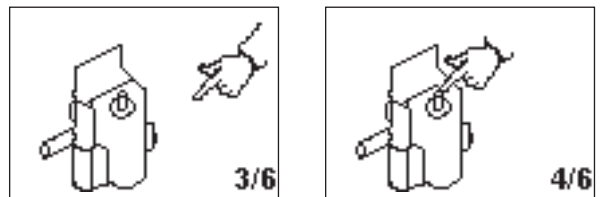

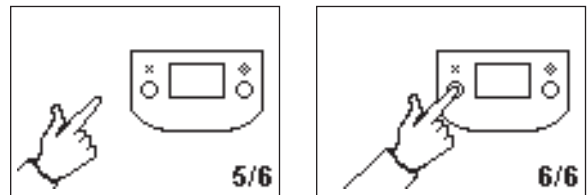

5. 打开主空气阀 (E)，以重新启动泵。

注：若需禁用防空打监控功能，转至设置模式并将防空打值设为 0（零）或切换为 (RT) 关闭 （请参见图 7）。

填料 / 冲洗

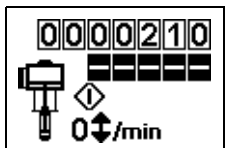
1. 请参见图 7。若需进入填料 / 冲洗模式，按下任何一个键以恢复显示，然后按下 。显示窗内出现填料 / 冲洗标志，LED 指示灯闪烁



2. 当处于填料 / 冲洗模式时，防空打保护被禁用，批量累加器 (BT) 不能计数。总量累加器 (GT) 会继续计数。
3. 若需退出填料 / 冲洗模式，按下任何一个键以恢复显示，然后按下 。填料 / 冲洗标志从显示窗中消失，LED 指示灯停止闪烁。

计数器 / 累加器

请参见图 7。批量累加器 (BT) 的最后一个数字代表 0.1 加仑或升。若需复位累加器，按下任何一个键以恢复显示，然后按下并按住  3 秒钟。

- 如果 AC 设置为加仑或盎司，则 BT 和 GT 显示加仑。
- 如果 AC 设置为升或毫升，则 BT 和 GT 显示升。
- 如果 AC 设置为周期，则 BT 和 GT 显示周期。

按下  以在流速单位和周期之间切换。BT 显示窗下有一个字母表示 BT 和 GT 都显示加仑 (g) 或升 (l)。没有字母则表示 BT 和 GT 都显示周期。

显示窗

请参见图 7。在运行模式下不活动 1 分钟后，或在设置模式下 3 分钟后，显示窗 (AE) 将关闭。按下任何一个键可恢复显示。

注：当显示屏关闭时，DataTrak 将继续计算周期。

注：如果 DataTrak 遭受大的静电放电，则显示窗 (AE) 可能会关闭。按下任何一个键可恢复显示。

诊断

DataTrak 可诊断出泵的一些故障。当监控器探测出故障时，LED 指示灯 (AD, 图 7) 将闪烁，而且显示窗上将显示一个诊断代码。请参见表 1。







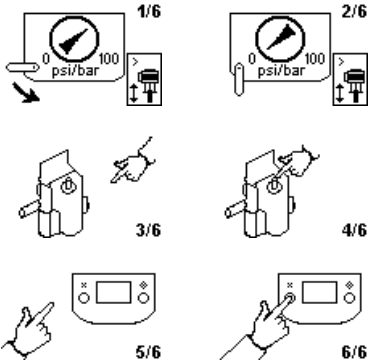

如需对此诊断做出响应并返回至正常操作屏幕，按下  一次以恢复显示，再按一次以清除诊断代码屏幕。

表 1：诊断代码

符号	代码	代码名称	诊断	原因
		空打 (仅限 DataTrak)	泵运行得比防空打极限设定值快。	<ul style="list-style-type: none"> 空气压力增加。 流体输出量增加。 流体供料已用尽。
	E-1	上浮	在上冲程期间有泄漏。	活塞阀或衬垫磨损。
	E-2	下沉	在下冲程期间有泄漏。	吸料阀磨损。
	E-3	电池电量低	电池电压太低以至无法停止防空打。	电池电量低。若需更换电池；请参见第 29 页。
	E-4	维修组件 1 (仅限有防空打保护的 设备)	在停止防空打方面有问 题。	<ul style="list-style-type: none"> 电磁阀损坏。 阀座损坏。 防空打 (RT, 图 7) 防护可在泵未配备防空打电磁阀时启动。进入设置屏幕并禁用防空打保护。
	E-4	断开电磁阀 (仅限有防空打保护的 设备)	电磁阀连接断开。 电磁阀未起动活塞杯 (112)。	<ul style="list-style-type: none"> 电磁阀插头未插入。 电磁阀导线损坏。 支架和电磁阀未关紧空气阀外套。
	E-5	维修组件 2	在感应阀的移动方面有问 题。	<ul style="list-style-type: none"> 传感器插头未插入。 传感器的安装不正确。 传感器损坏。 阀座损坏。
	E-6	保险丝已烧断	保险丝已烧断。更换保险丝； 请参见第 29 页。	<ul style="list-style-type: none"> 电磁阀或电磁阀接线有问题。 温度太高 (超过 60° C [140° F])。 防空打 (RT, 图 7) 防护可在泵未配备防空打电磁阀时启动。进入设置屏幕并禁用防空打保护。

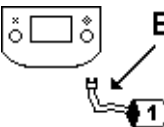
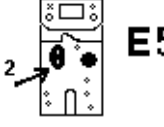
更换 DataTrak 电池或保险丝

					
<p>为减少火灾和爆炸的危险，必须在非危险场所更换电池和保险丝。</p> <p>只能使用获准的替换电池（如表 2 所示）和获准的保险丝（如表 3 所示）。使用未获准的电池或保险丝将会导致 Graco 公司的担保和天祥集团（Intertek）及 Ex 认证失效。</p>					

更换电池

1. 从干簧管组件上拧下电缆。请参见图 9。
2. 从两个电缆夹中卸下电缆。



图 9. 断开 DataTrak

3. 从支架上取下 DataTrak 模块。请参见图 10。将模块和连接的电缆放至非危险场所。

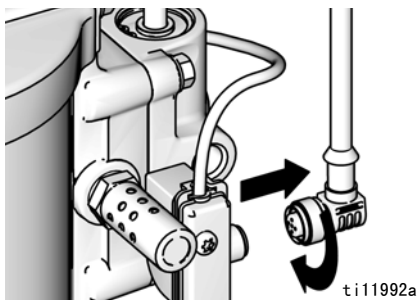

图 10. 取下 DataTrak

4. 取下模块背后的两个螺丝以露出电池。
5. 断开用过的电池并用表 2 中的经过批准的电池更换。请参见图 11。

表 2. 获准的电池
Energizer 碱性电池 # 522
Varta 碱性电池 # 4922
Ultralife 锂电池 # U9VL
Duracell 碱性电池 # MN1604

更换保险丝

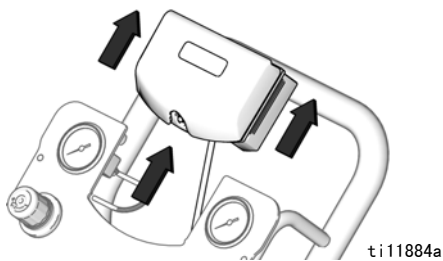
1. 取下螺丝、金属带和塑料盒。
2. 将保险丝从控制板拉出。
3. 换上表 3 中的获准的保险丝。

DataTrak 部件号	系列 *	需要的保险丝
289822	A 或 B	24C580
	C 及后续字母	24V216
所有其他部件号	A	24C580
	B 及后续字母	24V216

* 图 11 显示了查找系列字母的位置。



图 11. DataTrak 电池和保险丝的位置

壁式安装

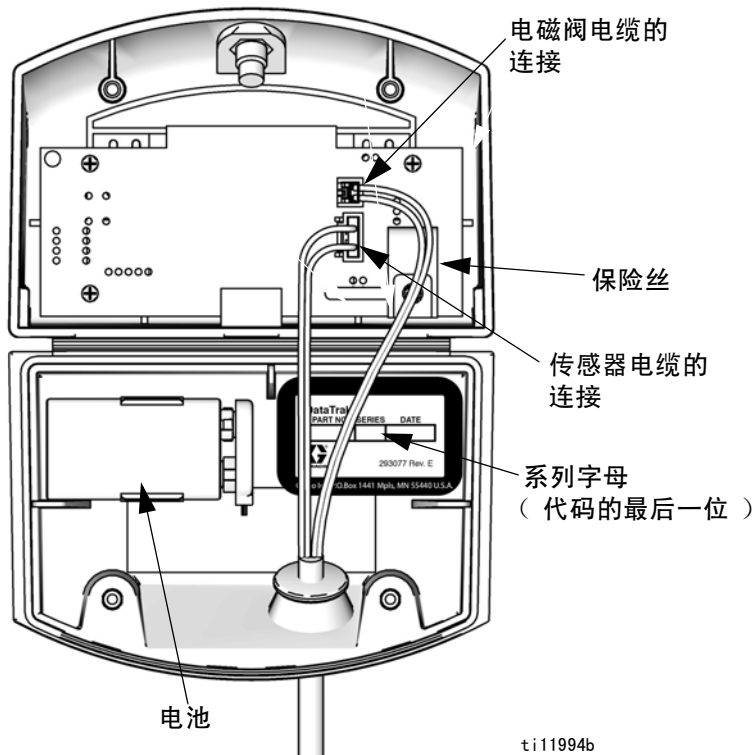
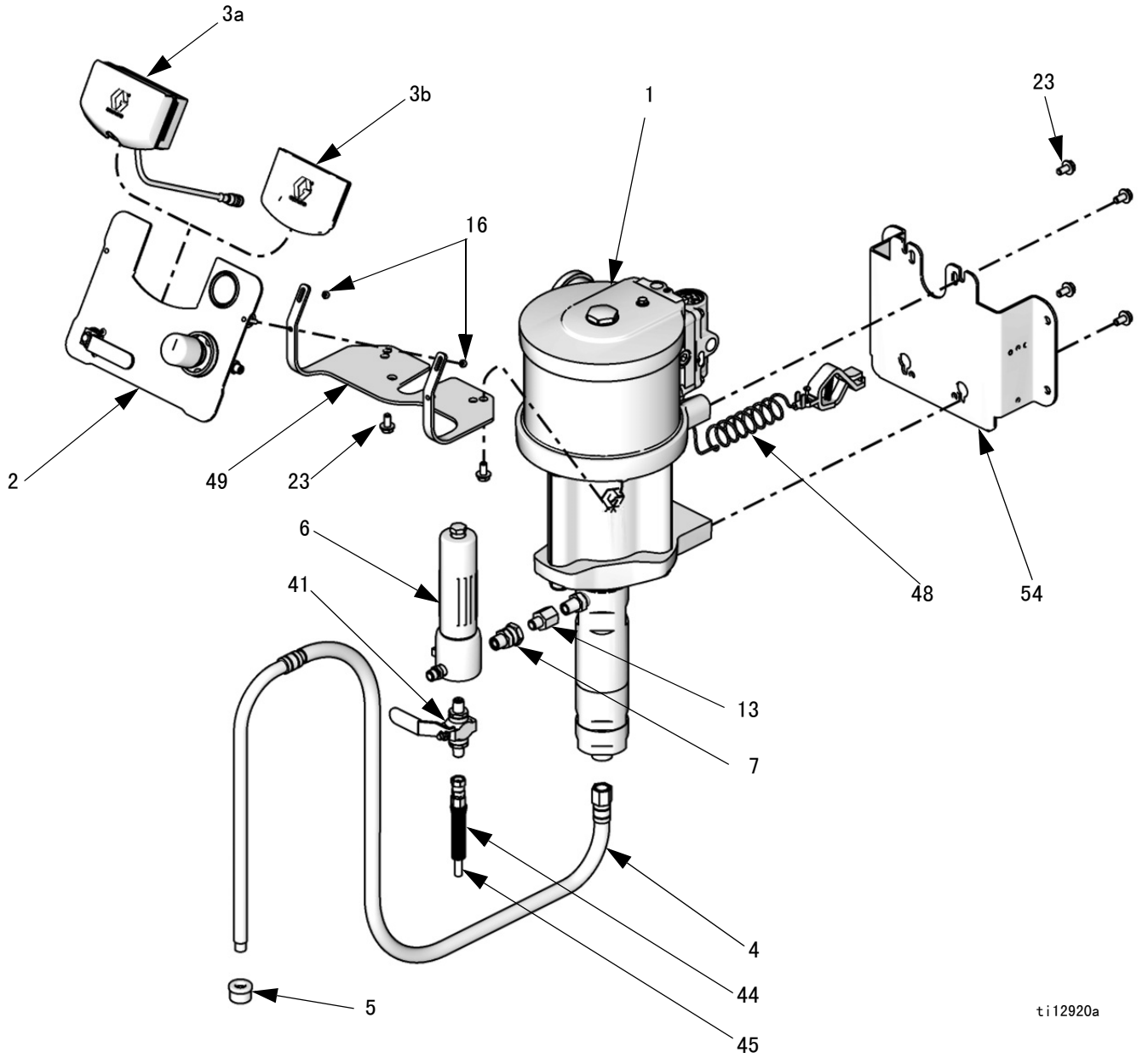

ti12920a

架式安装

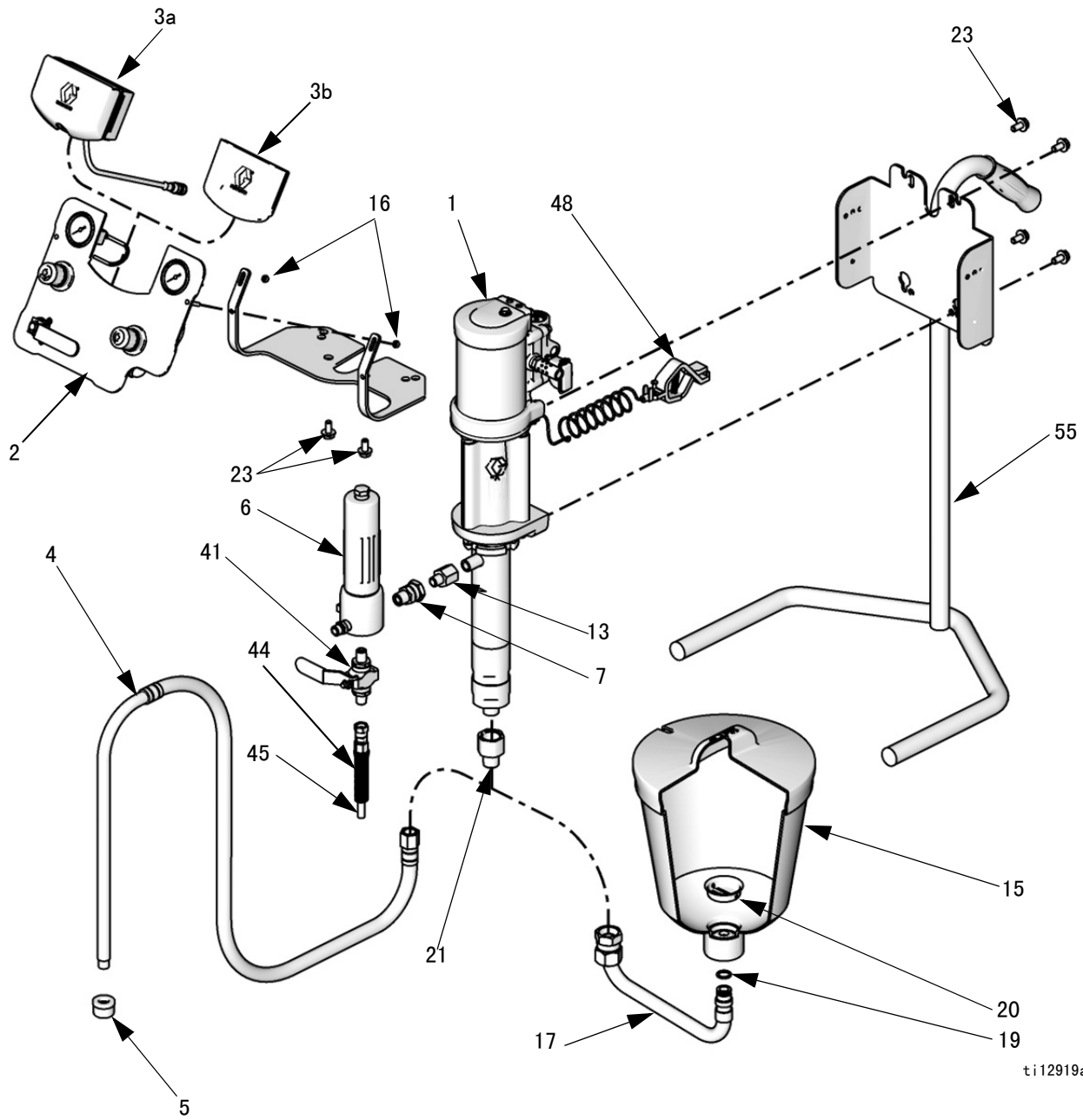

ti12919a

注：

- 有关所有套件的安装配件包，请参见第 45 页。
- 有关修理零配件和附件，请参见第 46 页。

套件	零配件列表页
G10xxx	35
G15xxx	36
G18xxx	37
G23xxx	38
G24xxx	39
G28xxx	40
G30xxx	41
G36xxx	42
G45xxx	43
G48xxx	44

G10xxx 型号

此列表包括 G10xxx 套件的所有可能零配件。参见第 7 页，以检查您的特定套件中是否包括某零配件。

参考	零配件	描述	数量
1	W10CAS W10CBS	Pump Assembly; <i>see Manual 312794</i> M04LNO x LW075A M04LTO x LW075A	1
2	24A585	PANEL, air control; <i>see page 46</i>	1
3a	24A575	DATATRAK, assembly; <i>see manual 313541</i>	1
3b	-----	INSERT, panel (included with Part 2)	1
4	256420	HOSE, suction (includes Part 5)	1
5	-----	STRAINER (included with Part 4, <i>or see page 48 for packages of 10</i>)	1
6	24A587	FILTER, fluid	1
7	-----	FITTING, union, 3/8-18 npsm x 3/8-18 npt, (included with Part 6)	1
8	189018	SWIVEL, fluid hose (packages with gun)	1
9	241812	HOSE, fluid (packages with gun)	1
10	24C853	GUN, G15, carbide	1
11	AAM413	TIP (packages with gun)	1
12	AAMxxx	TIP OPTION, (packages with gun)	1
13	512351	ADAPTER, outlet, 1/4 nptm x 3/8 nptf	1
14	256390	AIR HOSE, gun, (packages with gun)	1
15	256410	HOPPER (includes 17, 19, 20)	1
16	105332	NUT, lock, M5 x 0.08 (included with Parts 2 and 49)	2

参考	零配件	描述	数量
17	-----	TUBE, inlet, hopper (included with Part 15)	1
18	-----	CLIP, hose (packages with gun), <i>see page 48 for packages of 10</i>	7
19	-----	O-RING, hopper (included with Part 15)	1
20	112133	SCREEN, hopper (included with Part 15)	1
21	24B299	ADAPTER, inlet, 3/4 nptf to 1/2 nptm, for suction hose	1
23	111799	SCREW, M8 x 16 (included with Parts 49, 53, and 54) Wall mount Cart mount	6 4
48	238909	WIRE, grounding assembly	1
49	24E883	BRACKET, air control, wall mount only (includes Parts 16 and 23)	1
53	See p. 45	CART MOUNTING KIT; <i>see page 45</i> (G10Cxx models only)	1
54	See p. 45	WALL MOUNTING KIT; <i>see page 45</i> (G10Wxx models only)	1

----- 不单独出售。

注：可免费提供各种警告标牌、标示、标签及卡片更换件。

G15xxx 型号

此列表包括 G15xxx 套件的所有可能零配件。请参见第 8 页，以检查您的特定套件中是否包括某零配件。

参考	零配件	描述	数量
1	W15AAS W15BAS W15BBS W15FAS W15FBS	Pump Assembly; <i>see Manual 312794</i> M02LNO x LW025A M04LNO x LW050A M04LTO x LW050A M12LNO x LW150A M12LTO x LW150A	1
2	24A585 24A583 24A581	PANEL, air controls (includes Part 3b) M02xxx or M04xxx motor, pump and gun; <i>see page 46</i> M12xxx motor, pump only; <i>see page 47</i> M12xxx motor, pump and gun; <i>see page 46</i>	1
3a	24A575 24A576	DATATRAK, assembly; <i>see manual 313541</i> M02xxx and M04xxx motor M12xxx motor	1
3b	-----	INSERT, panel (included with Part 2)	1
4	256420 256422 256424	HOSE, suction (includes Part 5) LW025A or LW050A displacement pump LW150A displacement pump, cart mount LW150A displacement pump, wall mount	1
5	----- 187190	STRAINER (included with Part 4) LW025A or LW050A displacement pump, <i>see page 48 for packages of 10</i> LW150A displacement pump	1
6	24A587	FILTER, fluid	1
7	-----	FITTING, union (included with Part 6)	1
8	189018	SWIVEL, fluid hose (packages with AA gun)	1
9	241812	HOSE, fluid (packages with gun)	1
10	24C853	GUN, G15 Carbide	1
11	AAM413	TIP (packages with AA gun)	1
12	AAMxxx	TIP OPTION (packages with AA gun)	1
13	512351 121238	ADAPTER, outlet LW025A or LW050A displacement pump, 1/4 nptm x 3/8 nptf LW150A displacement pump, 3/8 nptm x 3/4 nptf	1
14	256390	AIR HOSE, gun (all AA packages)	1
15	256410	HOPPER (includes 17, 19, 20, and 21)	1

参考	零配件	描述	数量
16	105332	NUT, lock, M5 x 0.08 (included with Parts 2 and 49)	2
17	-----	TUBE, inlet, hopper (included with Part 15)	1
18	-----	CLIP, hose (all AA packages), <i>see page 48 for packages of 10</i>	7
19	-----	O-RING, hopper (included with Part 15)	1
20	112133	SCREEN, hopper (included with Part 15)	1
21	----- 24B299	ADAPTER, 3/4 in. to 1/2 in. LW025A displacement pump with hopper (included with Part 15) LW050A or LW075A displacement pump with suction hose	1
22	239069	HOSE, whip	1
23	111799	SCREW, M8 x 16 (included with Parts 49, 53, and 54) Wall and stand mount Cart mount	6 4
26	105335	SCREW (stand mount only)	1
37	166846	ADAPTER, for whip hose	1
48	238909	GROUNDING WIRE assembly	1
49	24E883	BRACKET, air control, wall and stand mount only (includes Parts 16 and 23)	1
53	289694	CART MOUNTING KIT; <i>see page 45</i> (G15Cxx models only)	1
54	24A578	WALL MOUNTING KIT; <i>see page 45</i> (G15Wxx models only)	1
55	24A577	STAND MOUNTING KIT; <i>see page 45</i> (G15Txx models only)	1

----- 不单独出售。

注：可免费提供各种警告标牌、标示、标签及卡片更换件。

G18xxx 型号

此列表包括 G18xxx 套件的所有可能零配件。请参见第 9 页，以检查您的特定套件中是否包括某零配件。

参考	零配件	描述	数量
1	W18EAS W18EBS	Pump Assembly; <i>see Manual 312794</i> M12LN0 x LW125A M12LT0 x LW125A	1
2	24A583 24A581	PANEL, air controls (includes 3b) pump only; <i>see page 47</i> pump and gun; <i>see page 46</i>	1
3a	24A576	DATATRAK, assembly; <i>see manual 313541</i>	1
3b	-----	INSERT, panel (included with Part 2)	1
4	256422 256424	HOSE, suction (includes Part 5) cart mount packages wall mount packages	1
5	187190	STRAINER (included with Part 4)	1
6	24A587	FILTER, fluid	1
7	-----	FITTING, union (included with Part 6)	1
8	189018	SWIVEL, fluid hose (packages with AA gun)	1
9	241812	HOSE, fluid (packages with gun)	1
10	24C855 24C857	GUN G40 G40 with RAC tip	1
11	AAM413	TIP, (packages with gun)	1
12	AAMxxx	TIP OPTION (packages with gun)	1
13	121237	ADAPTER, 3/8 nptm x 1/2 nptf	1

参考	零配件	描述	数量
14	256390	AIR HOSE, gun (all AA packages)	1
16	105332	NUT, lock, M5 x 0.08 (included with Parts 2 and 49)	2
18	-----	CLIP, hose (all AA packages), <i>see page 48 for packages of 10</i>	7
22	239069	HOSE, whip	1
23	111799	SCREW, M8 x 16 (included with Parts 49, 53, and 54) Wall mount Cart mount	6 4
37	166846	ADAPTER, for whip hose	1
48	238909	WIRE, grounding assembly	1
49	24E883	BRACKET, air control, wall mount only (includes Parts 16 and 23)	1
53	289694	CART MOUNTING KIT; <i>see page 45</i> (G18Cxx models only)	1
54	24A578	WALL MOUNTING KIT; <i>see page 45</i> (G18Wxx models only)	1

----- 不单独出售。

注：可免费提供各种警告标牌、标示、标签及卡片更换件。

G23xxx 型号

此列表包括 G23xxx 套件的所有可能零配件。请参见第 9 页，以检查您的特定套件中是否包括某零配件。

参考	零配件	描述	数量
1	W23DAS W23DBS	Pump Assembly; <i>see Manual 312794</i> M12LNO x LW100A M23LTO x LW100A	1
2	24A583 24A581	PANEL, air controls (includes 3b) pump only; <i>see page 47</i> pump and gun; <i>see page 46</i>	1
3a	24A576	DATATRAK, assembly; <i>see manual 313541</i>	1
3b	-----	INSERT, panel (included with Part 2)	1
4	256421 256423	HOSE, suction (includes Part 5) cart mount packages wall mount packages	1
5	181073	STRAINER (included with Part 4)	1
6	24A587	FILTER, fluid	1
7	-----	FITTING, union (included with Part 6)	1
8	189018	SWIVEL, fluid hose (packages with AA gun)	1
9	241812	HOSE, fluid (packages with gun)	1
10	XTR501 24C855 24C857	GUN XTR 5 G40 G40 with RAC tip	1
11	AAM413	TIP (packages with G40 gun)	1
12	AAMxxx	TIP OPTION (packages with G40 gun)	1
13	512351	ADAPTER, 1/4 nptm x 3/8 nptf	1
14	256390	AIR HOSE, gun (all AA packages)	1
15	256410	HOPPER (includes Parts 17, 19, and 20)	1
16	105332	NUT, lock, M5 x 0.08 (included with Parts 2 and 49)	2

参考	零配件	描述	数量
17	-----	TUBE, inlet, hopper (included with Part 15)	1
18	-----	CLIP, hose (all AA packages), <i>see page 48 for packages of 10</i>	7
19	-----	O-RING, hopper (included with Part 15)	1
20	112133	SCREEN, hopper (included with Part 15)	1
22	239069	HOSE, whip	1
23	111799	SCREW, M8 x 16 (included with Parts 49, 53, and 54) Wall mount Cart mount	6 4
37	166846	ADAPTER, for whip hose	1
48	238909	WIRE, grounding assembly	1
49	24E883	BRACKET, air control, wall mount only (includes Parts 16 and 23)	1
53	289694	CART MOUNTING KIT; <i>see page 45</i> (G23Cxx models only)	1
54	24A578	WALL MOUNTING KIT; <i>see page 45</i> (G23Wxx models only)	1

----- 不单独出售。

注：可免费提供各种警告标牌、标示、标签及卡片更换件。

G24xxx 型号

此列表包括 G24xxx 套件的所有可能零配件。请参见第 10 页，以检查您的特定套件中是否包括某零配件。

参考	零配件	描述	数量
1	W24FAS W24FBS	Pump Assembly; <i>see Manual 312794</i> M18LNO x LW150A M18LTO x LW150A	1
2	24A583 24A581	PANEL, air controls (includes Part 3b) pump only; <i>see page 47</i> pump and gun; <i>see page 46</i>	1
3a	24A576	DATATRAK, assembly; <i>see manual 313541</i>	1
3b	-----	INSERT, panel (included with Part 2)	1
4	256422 256424	HOSE, suction (includes Part 5) cart mount packages wall mount packages	1
5	187190	STRAINER (included with Part 4)	1
6	24A587	FILTER, fluid	1
7	-----	FITTING, union (included with Part 6)	1
8	189018	SWIVEL, fluid hose (packages with AA gun)	1
9	241812	HOSE, fluid (packages with gun)	1
10	XTR501 24C855 24C857	GUN XTR 5 G40 G40 with RAC tip	1
11	AAM413	TIP (Packages with G40 gun)	1
12	AAMxxx	TIP OPTION (Packages with G40 gun)	1
13	121238	ADAPTER, 3/8 nptf x 3/4 nptm	1

参考	零配件	描述	数量
14	256390	AIR HOSE, gun (all AA packages)	1
16	105332	NUT, lock, M5 x 0.08 (included with Parts 2 and 49)	2
18	-----	CLIP, hose (all AA packages), <i>see page 48 for packages of 10</i>	7
22	239069	HOSE, whip	1
23	111799	SCREW, M8 x 16 (included with Parts 49, 53, and 54) Wall mount Cart mount	6 4
37	166846	ADAPTER, for whip hose	1
48	238909	WIRE, grounding assembly	1
49	24E883	BRACKET, air control, wall mount only (includes Parts 16 and 23)	1
53	289694	CART MOUNTING KIT; <i>see page 45</i> (G24Cxx models only)	1
54	24A578	WALL MOUNTING KIT; <i>see page 45</i> (G24Wxx models only)	1

----- 不单独出售。

注：可免费提供各种警告标牌、标示、标签及卡片更换件。

G28xxx 型号

此列表包括 G28xxx 套件的所有可能零配件。请参见第 10 页，以检查您的特定套件中是否包括某零配件。

参考	零配件	描述	数量
1	W28EAS W28EBS	Pump Assembly; <i>see Manual 312794</i> M18LNO x LW125A M18LTO x LW125A	1
2	24A583 24A581	PANEL, air controls (includes Part 3b) pump only; <i>see page 47</i> pump and gun; <i>see page 46</i>	1
3a	24A576	DATATRAK, assembly; <i>see manual 313541</i>	1
3b	-----	INSERT, panel (included with Part 2)	1
4	256422 256424	HOSE, suction (includes Part 5) cart mount packages wall mount packages	1
5	187190	STRAINER (included with Part 4)	1
6	24A587	FILTER, fluid	1
7	-----	FITTING, union (included with Part 6)	1
8	189018	SWIVEL, fluid hose (packages with AA gun)	1
9	241812	HOSE, fluid (packages with gun)	1
10	XTR501 24C855 24C857	GUN XTR 5 G40 G40 with RAC tip	1
11	AAM413	TIP (Packages with AA gun)	1
12	AAMxxx	TIP OPTION (Packages with AA gun)	1
13	121237	ADAPTER, 3/8 nptm x 1/2 nptf	1

参考	零配件	描述	数量
14	256390	AIR HOSE, gun (all AA packages)	1
16	105332	NUT, lock, M5 x 0.08 (included with Parts 2 and 49)	2
18	-----	CLIP, hose (all AA packages), <i>see page 48 for packages of 10</i>	7
22	239069	HOSE, whip	1
23	111799	SCREW, M8 x 16 (included with Parts 49, 53, and 54) Wall mount Cart mount	6 4
37	166846	ADAPTER, for whip hose	1
48	238909	WIRE, grounding assembly	1
49	24E883	BRACKET, air control, wall mount only (includes Parts 16 and 23)	1
53	289694	CART MOUNTING KIT; <i>see page 45</i> (G28Cxx models only)	1
54	24A578	WALL MOUNTING KIT; <i>see page 45</i> (G28Wxx models only)	1

----- 不单独出售。

注：可免费提供各种警告标牌、标示、标签及卡片更换件。

G30xxx 型号

此列表包括 G30xxx 套件的所有可能零配件。请参见第 11 页，以检查您的特定套件中是否包括某零配件。

参考	零配件	描述	数量
1	W30AAS W30ABS W30CAS W30CBS	Pump Assembly; <i>see Manual 312794</i> M04LNO x LW025A M04LTO x LW025A M12LNO x LW075A M12LTO x LW075A	1
2	24A586 24A585 24A583 24A581	PANEL, air controls (includes Part 3b) M04xxx motor, pump only, <i>see page 47</i> M04xxx motor, pump and gun; <i>see page 46</i> M12xxx motor, pump only; <i>see page 47</i> M12xxx motor, pump and gun; <i>see page 46</i>	1
3a	24A575 24A576	DATATRAK, assembly; <i>see manual 313541</i> M04xxx motors M12xxx motors	1
3b	-----	INSERT, panel (included with Part 2)	1
4	256420 24C581 256421 256423	HOSE, suction (includes Part 5) LW025A displacement pump G30C37 Model LW075A displacement pump, cart mount LW075A displacement pump, wall mount	1
5	----- 181073	STRAINER (included with Part 4) LW025A displacement pump, <i>see page 48 for packages of 10</i> LW075A displacement pump	1
6	24A587	FILTER, fluid, assembly (if included, uses parts 6a and 6b)	1
6a	24A587	FILTER, fluid, <i>see Manual 307273</i>	1
6b	-----	FITTING, union	1
8	189018	SWIVEL, fluid hose (packages with AA gun)	1
9	H52525 24B562 241812	HOSE, fluid (packages with gun) G30W57 - G30W60 G30C13, G30C57, G30C69 All other packages	1
10	XTR501 24C855 24C857	GUN XTR 5 G40 G40 with RAC tip	1
11	AAM413	TIP (Packages with AA guns)	1
12	AAMxxx	TIP OPTION (Packages with AA guns)	1
13	512351	ADAPTER, 1/4 nptm x 3/8 nptf	1

参考	零配件	描述	数量
14	256390	AIR HOSE, gun, 25 ft (7.6 m); used on most packages	1
	256389	AIR HOSE, gun, 50 ft (15.2 m); Model G30C69 only	1
15	256410	HOPPER (includes Parts 17, 19, and 20)	1
16	105332	NUT, lock, M5 x 0.08 (included with Parts 2 and 49)	2
17	-----	TUBE, inlet, hopper (included with Part 15)	1
18	-----	CLIP, hose (all AA packages), <i>see page 48 for packages of 10</i>	7
19	-----	O-RING, hopper (included with Part 15)	1
20	112133	SCREEN, hopper (included with Part 15)	1
21	-----	ADAPTER, 3/4 in. to 1/2 in., (LW025A only, included with Part 15)	1
22	239069	HOSE, whip	1
23	111799	SCREW, M8 x 16 (included with Parts 49, 53, and 54) Wall and stand mount Cart mount	6 4
26	105335	SCREW (stand mount only)	1
37	166846	ADAPTER, for whip hose	1
41	256425	VALVE, drain, stainless steel (if equipped, includes Parts 44 and 45)	1
44	-----	COUPLING, hose, drain (included with Part 41)	1
45	-----	HOSE, drain (included with Part 41)	1
48	238909	GROUNDING WIRE assembly	1
49	24E883	BRACKET, air control, wall and stand mount only (includes Parts 16 and 23)	1
53	289694	CART MOUNTING KIT; <i>see page 45</i> (G30Cxx models only)	1
54	24A578	WALL MOUNTING KIT; <i>see page 45</i> (G30Wxx models only)	1
55	24A577	STAND MOUNTING KIT; <i>see page 45</i> (G30Txx models only)	1

----- 不单独出售。

注：可免费提供各种警告标牌、标示、标签及卡片更换件。

G36xxx 型号

此列表包括 G36xxx 套件的所有可能零配件。请参见第 13 页，以检查您的特定套件中是否包括某零配件。

参考	零配件	描述	数量
1	W36DAS W36DBS	Pump Assembly; <i>see Manual 312794</i> M18LNO x LW100A M18LTO x LW100A	1
2	24A583 24A581	PANEL, air controls (includes Part 3b) pump only; <i>see page 47</i> pump and gun; <i>see page 46</i>	1
3a	24A576	DATATRAK, assembly; <i>see manual 313541</i>	1
3b	-----	INSERT, panel (included with Part 2)	1
4	256421 256423	HOSE, suction (includes Part 5) cart mount packages wall mount packages	1
5	181073	STRAINER (included with Part 4)	1
6	24A587	FILTER, fluid	1
7	-----	FITTING, union (included with Part 6)	1
8	189018	SWIVEL, fluid hose (packages with AA gun)	1
9	H42525 24A446	HOSE, fluid (packages with gun) XTR 5 with RAC tip G40 and G40 with RAC tip	1
10	XTR504 24C855 24C857	GUN XTR 5 with RAC tip G40 G40 with RAC tip	1
11	AAM413	TIP (packages with G40 gun)	1
12	AAMxxx	TIP OPTION (packages with G40 gun)	1
13	512351	ADAPTER, 1/4 nptm x 3/8 nptf	1
14	256390	AIR HOSE, gun, (all AA packages)	1
16	105332	NUT, lock, M5 x 0.08 (included with Parts 2 and 49)	2

参考	零配件	描述	数量
18	-----	CLIP, hose (all AA packages), <i>see page 48 for packages of 10</i>	7
22	239069	HOSE, whip (AA packages only)	1
23	111799	SCREW, M8 x 16 (included with Parts 49, 53, and 54) Wall mount Cart mount	6 4
37	166846	ADAPTER, for whip hose (AA packages only)	1
41	256425	VALVE, drain, stainless steel (includes Parts 44 and 45)	1
44	-----	COUPLING, hose, drain (included with Part 41)	1
45	-----	HOSE, drain (included with Part 41)	1
48	238909	WIRE, grounding assembly	1
49	24E883	BRACKET, air control, wall mount only (includes Parts 16 and 23)	1
53	289694	CART MOUNTING KIT; <i>see page 45</i> (G36Cxx models only)	1
54	24A578	WALL MOUNTING KIT; <i>see page 45</i> (G36Wxx models only)	1

----- 不单独出售。

注：可免费提供各种警告标牌、标示、标签及卡片更换件。

G45xxx 型号

此列表包括 G45xxx 套件的所有可能零配件。请参见第 14 页，以检查您的特定套件中是否包括某零配件。

参考	零配件	描述	数量
1	W45BAS W45BBS	Pump Assembly; <i>see Manual 312794</i> M12LNO x LW050A M12LTO x LW050A	1
2	24A583 24A581 24A582	PANEL, air controls (includes 3b) pump only, 100 psi; <i>see page 47</i> pump and gun, 100 psi; <i>see page 46</i> pump and gun, 90 psi; <i>see page 46</i>	1
3a	24A576	DATATRAK, assembly; <i>see manual 313541</i>	1
3b	-----	INSERT, panel (included with Part 2)	1
4	256421 256423	HOSE, suction (includes Part 5) cart mount packages wall mount packages	1
5	181073	STRAINER (included with Part 4)	1
6	24A587	FILTER, fluid	1
7	-----	FITTING, union (included with Part 6)	1
8	189018	SWIVEL, fluid hose (packages with AA gun)	1
9	H42525 24A446	HOSE, fluid (packages with gun) XTR 5 with RAC tip G40 and G40 with RAC tip	1
10	XTR504 24C855 24C857	GUN XTR 5 with RAC tip G40 G40 with RAC tip	1
11	AAM413	TIP (packages with G40 gun)	1
12	AAMxxx	TIP OPTION (packages with G40 gun)	1
13	512351	ADAPTER, 1/4 nptm x 3/8 nptf	1
14	256390	AIR HOSE, gun, (all AA packages)	1
15	256410	HOPPER (includes Parts 17, 19, and 20)	1
16	105332	NUT, lock, M5 x 0.08 (included with Parts 2 and 49)	2

参考	零配件	描述	数量
17	-----	TUBE, inlet, hopper (included with Part 15)	1
18	-----	CLIP, hose (all AA packages), <i>see page 48 for packages of 10</i>	7
19	-----	O-RING, hopper (included with Part 15)	1
20	112133	SCREEN, hopper (included with Part 15)	1
22	239069	HOSE, whip (AA packages only)	1
23	111799	SCREW, M8 x 16 (included with Parts 49, 53, and 54) Wall mount Cart mount	6 4
37	166846	ADAPTER, for whip hose (AA packages only)	1
38	-----	SWITCH, reed (included with Part 3a)	1
39	-----	SCREW, switch (included with Part 3a)	1
40	-----	CLAMP, hose (included with Part 3a)	2
41	256425	VALVE, drain, stainless steel (includes Parts 44 and 45)	1
44	-----	COUPLING, hose, drain (included with Part 41)	1
45	-----	HOSE, drain (included with Part 41)	1
48	238909	WIRE, grounding assembly	1
49	24E883	BRACKET, air control, wall mount only (includes Parts 16 and 23)	1
53	289694	CART MOUNTING KIT; <i>see page 45</i> (G45Cxx models only)	1
54	24A578	WALL MOUNTING KIT; <i>see page 45</i> (G45Wxx models only)	1

----- 不单独出售。

注：可免费提供各种警告标牌、标示、标签及卡片更换件。

G48xxx 型号

此列表包括 G48xxx 套件的所有可能零配件。请参见第 15 页，以检查您的特定套件中是否包括某零配件。

参考	零配件	描述	数量
1	W48CAS W48CBS	Pump Assembly; <i>see Manual 312794</i> M18LNO x LW075A M18LTO x LW075A	1
2	24A583 24A584	PANEL, air controls (includes 3b, 16, 30, and 31) pump only, 100 psi; <i>see page 47</i> pump and gun, 85 psi; <i>see page 46</i>	1
3a	24A576	DATATRAK, assembly; <i>see manual 313541</i>	1
3b	-----	INSERT, panel (Included with Part 2)	1
4	256423	HOSE, suction (includes Part 5)	1
5	181073	STRAINER (included with Part 4)	1
6	24A587	FILTER, fluid	1
7	-----	FITTING, union (included with Part 6)	1
8	189018	SWIVEL, fluid hose (packages with AA gun)	1
9	H52525 24A446	HOSE, fluid (packages with gun) XTR 5 with RAC tip G40 and G40 with RAC tip	1
10	XTR504 24C855 24C857	GUN XTR 5 with RAC tip G40 G40 with RAC tip	1
11	AAM413	TIP (packages with G40 gun)	1
12	AAMxxx	TIP OPTION (packages with G40 gun)	1
13	512351	ADAPTER, 1/4 nptm x 3/8 nptf	1
14	256390	AIR HOSE, gun (all AA packages)	1
15	256410	HOPPER (includes Parts 17, 19, and 20)	1
16	105332	NUT, lock, M5 x 0.08 (included with Parts 2 and 49)	2

参考	零配件	描述	数量
17	-----	TUBE, inlet, hopper (included with Part 15)	1
18	-----	CLIP, hose (all AA packages), <i>see page 48 for packages of 10</i>	7
19	-----	O-RING, hopper (included with Part 15)	1
20	112133	SCREEN, hopper (included with Part 15)	1
22	239069	HOSE, whip (AA packages only)	1
23	111799	SCREW, M8 x 16 (included with Parts 49, 53, and 54) Wall mount Cart mount	6 4
37	166846	ADAPTER, for whip hose (AA packages only)	1
41	256425	VALVE, drain, stainless steel (includes Parts 44 and 45)	1
44	-----	COUPLING, hose, drain (included with Part 41)	1
45	-----	HOSE, drain (included with Part 41)	1
48	238909	WIRE, grounding assembly	1
49	24E883	BRACKET, air control, wall mount only (includes Parts 16 and 23)	1
53	289694	CART MOUNTING KIT; <i>see page 45</i> (G48Cxx models only)	1
54	24A578	WALL MOUNTING KIT; <i>see page 45</i> (G48Wxx models only)	1

----- 不单独出售。

注：可免费提供各种警告标牌、标示、标签及卡片更换件。

配件包

壁式安装配件包 24A578

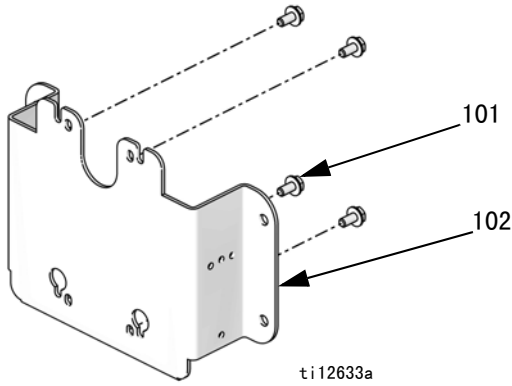

参考	描述	数量
101	SCREW, cap, M8 x 1.25	4
102	PLATE, wall mount	1

注：壁式安装配有控制面板的套件还需要气流控制安装配件包 24E883（请参见第 48 页）。

车式安装配件包 289694

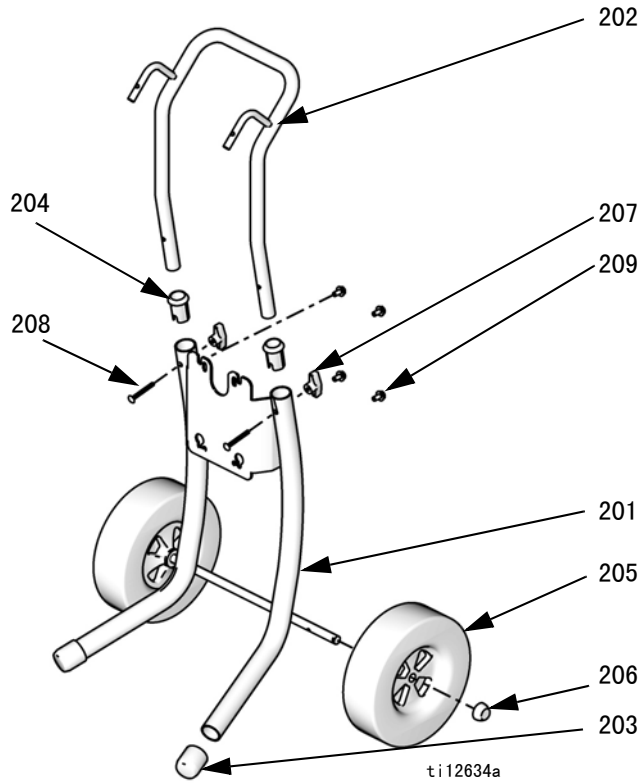

参考	零配件	描述	数量
201	----	CART, frame	1
202	----	HANDLE, cart	1
203	15C871	CAP, leg	2
204	----	SLEEVE, cart handle	2
205	119451	WHEEL, semi-pneumatic	2
206	119452	CAP, hub	2
207	115480	KNOB, t-handle	2
208	116630	SCREW, carriage	2
209	111799	SCREW, cap, M8 x 1.25	4

架式安装配件包 24A577

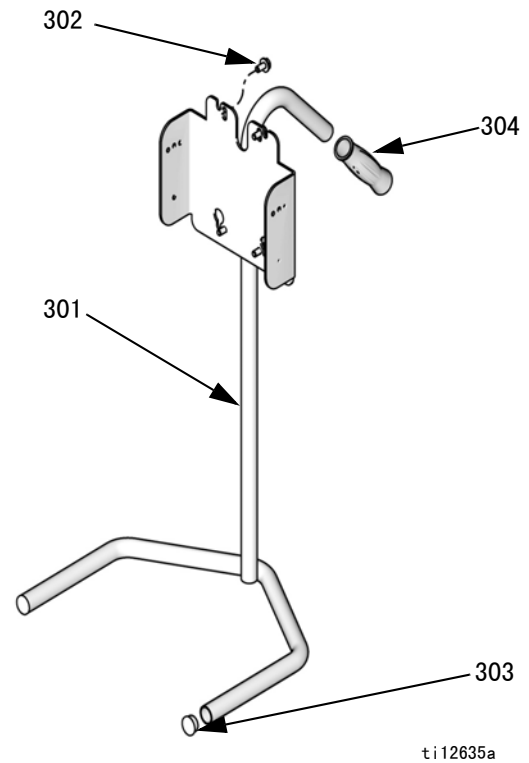

参考	零配件	描述	数量
301	----	FRAME	1
302	111799	SCREW, cap, M8 x 1.25	4
303	105521	PLUG, tubing	2
304	108063	GRIP, handle	1

注：架式安装配有控制面板的套件还需要气流控制安装配件包 24E883（请参见第 48 页）。

泵和喷枪控制面板配件包

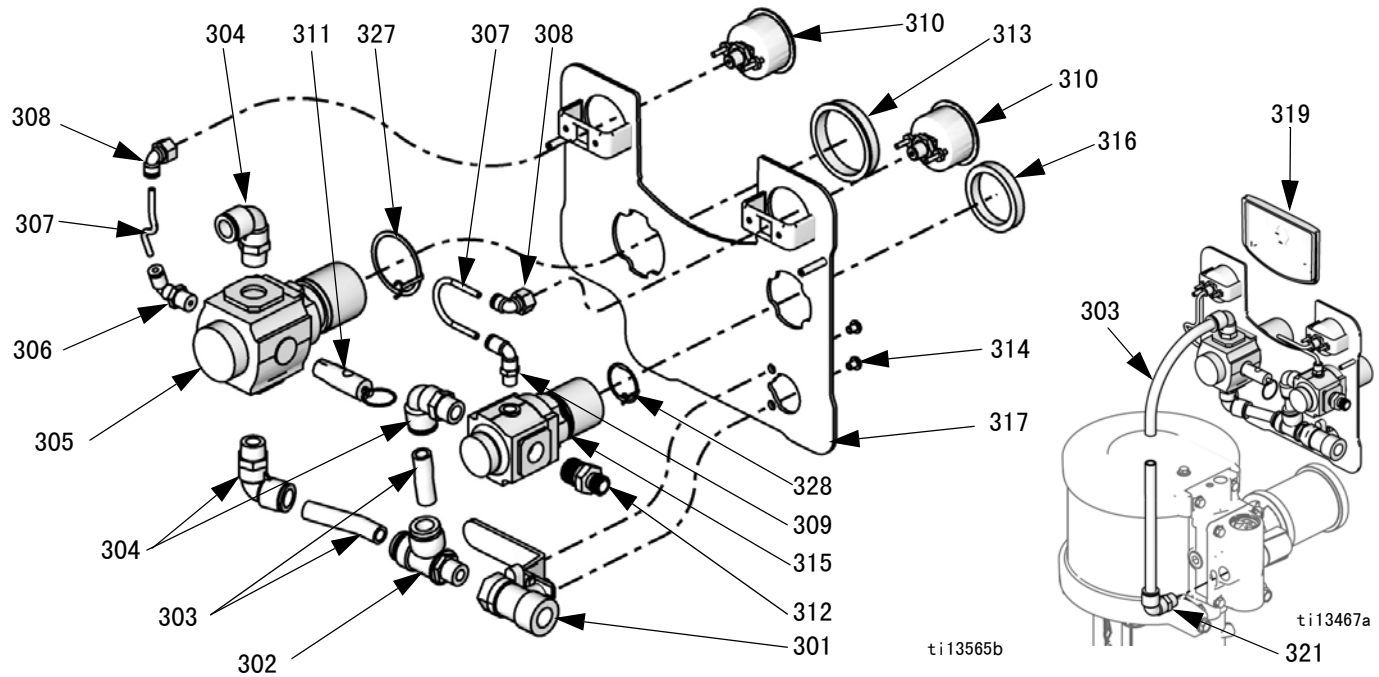

M12xxx 和 M18xxx 气动发动机

配件包 24A581、24A582 和 24A584

参考	零配件	描述	数量
301	114362	VALVE, ball	1
302	15T643	SWIVEL, tee, 3/8 npt(m) x 1/2T	1
303	----	TUBE, 1/2 OD, cut to fit, order Tubing Kit 24D496	1.3 ft.
304	121212	ELBOW, swivel, 1/2T x 3/8 npt(m)	3
305	15T536	REGULATOR, air, pump, 3/8 npt	1
306	----	ELBOW, swivel, 5/32 T x 1/4 npt	1
307*	----	TUBE, black, cut to fit, order Tubing Kit 24D496	4 in.
308	15T498	SWIVEL, 90°, 5/32T x 1/8 npt(f)	2
309	15T866	ELBOW, swivel, 5/32T x 1/8 npt	1
310	15T500	GAUGE, pressure	2
311	113498	VALVE, safety	1
	113498	Kit 24A581	
	116643	Kit 24A582	
	120306	Kit 24A584	
312	164672	ADAPTER	1
313	15T538	NUT, regulator	1
314	114381	SCREW, cap, button head	2
315	15T539	REGULATOR, air, gun, 3/8 npt	1
316	116514	NUT, regulator	1
317	----	PANEL	1
318	----	LABEL, panel (not shown)	1
319	----	INSERT	1
320	105332	NUT, lock (not shown)	2
321	----	ELBOW, 1/2T x 1/2 npt	1
322	----	COVER, lens, 12 sticker sheet (not shown), order Kit 24A540 for 5 sheets	1
327	24P814	RING, grounding	1
328	24P813	RING, grounding	1

M02xxx 和 M04xxx 气动发动机

配件包 24A585

参考	零配件	描述	数量
301	114362	VALVE, ball, 3/8-18 npt(f)	1
302	----	SWIVEL, tee	1
303	----	TUBE, 3/8 OD, cut to fit, order Tubing Kit 24D496	1.3 ft.
304	121141	ELBOW, swivel, 3/8T x 1/4 npt(m)	3
305	15T499	REGULATOR, air, pump, 1/4 npt	1
306	15T866	ELBOW, swivel, 5/32T x 1/8 npt	1
307	----	TUBE, black, cut to fit, order Tubing Kit 24D496	4 in.
308	15T498	SWIVEL, 90°, 5/32T x 1/8 npt(f)	2
309	15T866	ELBOW, swivel, 5/32T x 1/8 npt	1
310	15T500	GAUGE, pressure	2
311	113498	VALVE, safety	1
312	162453	ADAPTER, 1/4 nps(m) x 1/4 npt	1
313	115244	NUT, regulator	2
314	114381	SCREW, cap, button head	2
315	15T499	REGULATOR, air, gun, 1/4 npt	1
316	115244	NUT, regulator	1
317	----	PANEL	1
318	----	LABEL, panel (not shown)	1
319	----	INSERT	1
320	105332	NUT, lock (not shown)	2
321	121141	ELBOW, 3/8T x 1/4 npt(m)	1
322	----	COVER, lens, 12 sticker sheet (not shown), order Kit 24A540 for 5 sheets	1
323	----	ELBOW, 1/4 npt(f) x 1/8 npt(m)	1
327	24P812	RING, grounding	1
328	24P812	RING, grounding	1

仅泵控制面板配件包

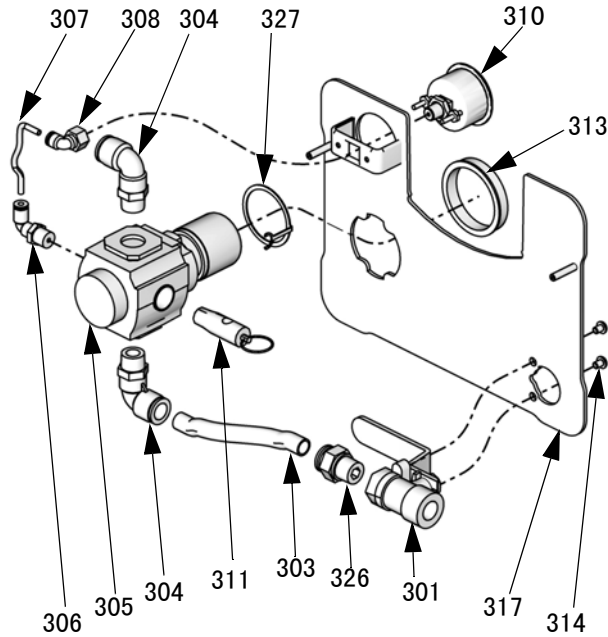

ti13567b

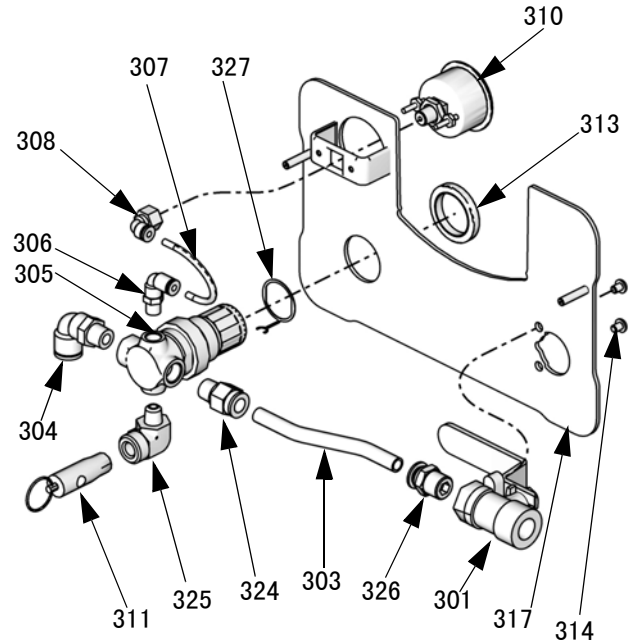

ti13566b

M07xxx、M12xxx 和 M18xxx 气动发动机

配件包 24A583

参考 零配件	描述	数量
301	114362 VALVE, ball	1
303	----- TUBE, 1/2 OD, cut to fit, order Tubing Kit 24D496	1.5 ft.
304	121212 ELBOW, swivel, 1/2T x 3/8 npt(m)	2
305	15T536 REGULATOR, air, 3/8 npt	1
306	----- ELBOW, swivel, 5/32 T x 1/4 npt	1
307	----- TUBE, black, cut to fit, order Tubing Kit 24D496	5 in.
308	----- SWIVEL, 90°, 5/32T x 1/8 npt(f)	1
310	15T500 GAUGE, pressure	1
311	113498 VALVE, safety	1
313	15T538 NUT, regulator	1
314	114381 SCREW, cap, button head	2
317	----- PANEL	1
318	----- LABEL, panel (not shown)	1
319	----- INSERT (see inset illustration on page 46)	1
320	105332 NUT, lock (not shown)	2
321	----- ELBOW, 1/2T x 1/2 npt (see inset illustration on page 46)	1
322	----- COVER, lens, 12 sticker sheet (not shown), order Kit 24A540 for 5 sheets	1
326	----- FITTING, straight, 1/2T x 3/8 npt(m)	1
327	24P814 RING, grounding	1

M02xxx 和 M04xxx 气动发动机

配件包 24A586

参考 零配件	描述	数量
301	114362 VALVE, ball	1
303	----- TUBE, 3/8 OD, cut to fit, order Tubing Kit 24D496	1.3 ft.
304	121141 ELBOW, swivel, 3/8T x 1/4 npt(m)	1
305	15T499 REGULATOR, air, 1/4 npt	1
306	15T866 ELBOW, swivel, 5/32T x 1/8 npt	1
307	----- TUBE, black, cut to fit, order Tubing Kit 24D496	4 in.
308	15T498 SWIVEL, 90°, 5/32T x 1/8 npt(f)	1
310	15T500 GAUGE, pressure	1
311	113498 VALVE, safety	1
313	115244 NUT, regulator	1
314	114381 SCREW, cap, button head	2
317	----- PANEL	1
318	----- LABEL, panel (not shown)	1
319	----- INSERT (see inset illustration on page 46)	1
320	105332 NUT, lock (not shown)	2
321	121141 ELBOW, swivel, 3/8T x 1/4 npt(m) (see inset illustration on page 46)	1
322	----- COVER, lens, 12 sticker sheet (not shown), order Kit 24A540 for 5 sheets	1
324	----- FITTING, straight, 3/8T x 1/4 npt(m)	1
325	----- ELBOW, 1/4 npt(f) x 1/8 npt(m)	1
326	----- FITTING, straight, 3/8T x 3/8 npt(m)	1
327	24P812 RING, grounding	1

DataTrak

注：有关所有 DataTrak 相关零配件的号码和配件包的信息，包括干簧管和电磁阀，请参见 DataTrak 手册 313541。

料斗配件包 256410

包括料斗 (15)、入口管 (17)、O 形圈 (19) 和滤网 (20) 以及接头 (仅限 21、25 毫升泵)。

气流控制安装配件包 24E883、壁式和架式

配件包 24E883 包括支架 (49)、两个六角螺母 (16) 和两个螺丝 (23)。使用任一组安装孔。

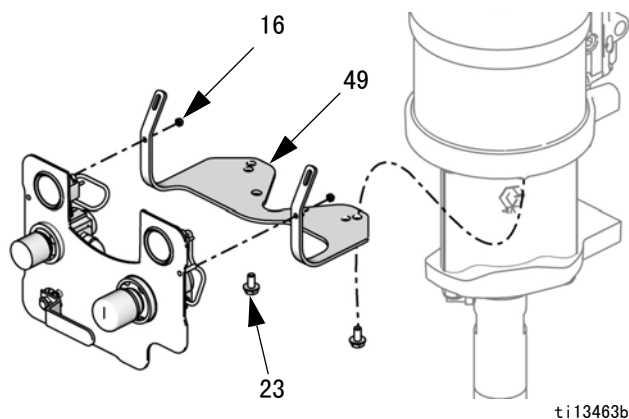

ti13463b

5 加仑吸料管配件包

包括吸料管 (4) 和过滤器 (5)。

配件包	套件	壁式 / 车式
256420	10:1, 15:1, 30:1 -- 仅 M02xxx 和 M04xxx 气动发动机	两者皆有
256421	23:1, 30:1 (M12xxx X L075xx), 36:1, 45:1, 48:1	车式
256422	15:1 (M12xxx X L150xx), 18:1, 24:1, 28:1	车式
256423	23:1, 30:1 (M12xxx X L075xx), 36:1, 45:1, 48:1	壁式
256424	15:1 (M12xxx X L150xx), 18:1, 24:1, 28:1	壁式

256426 - 用于配件包 256420 的 10 包滤网 (5)。

55 加仑吸料管配件包

包括吸料管、活塞转换接头和过滤器。

24A954 - 3/4 英寸软管

24B598 - 1 英寸软管

PTFE 吸料管配件包

适用于与 PTFE 兼容的泵送酸材料。包括吸料管、转环和过滤器。

配件包	描述	壁式 / 车式
24B337	3/4 英寸软管，内衬 PTFE，配有转环弯管	车式
24B338	1 英寸软管，内衬 PTFE，配有转环弯管	车式
24B424	3/4 英寸软管，内衬 PTFE，配有直转环	壁式
24B425	1 英寸软管，内衬 PTFE，配有直转环	壁式
24J315	3/8 英寸软管，1/2 英寸连接，内衬 PTFE，配有直转环	壁式或车式*

* 车式安装需要单独的接头，零配件号 114874。

泄压阀配件包 256425

包括泄压阀 (41)、联接装置 (44) 和软管 (45)。

加固 PTFE V 型衬垫配件包

注：有关与会导致 UHMWPE (例如 酸催化材料) 关联的化学兼容性的材料一起使用的加固 PTFE 密封件的可选配件包的信息，请参见手册 312792。

喷枪和软管

为了找到适用于您型号的正确零配件，请找到您拥有的喷枪。正确的软管和相关的零配件列在每个喷枪下的表中。

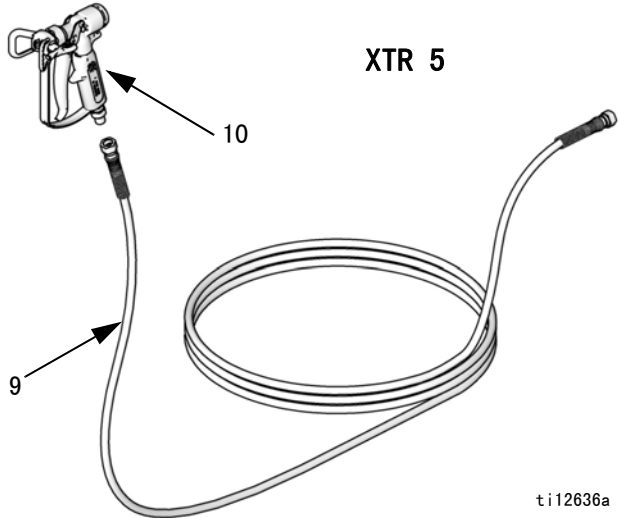

ti12636a

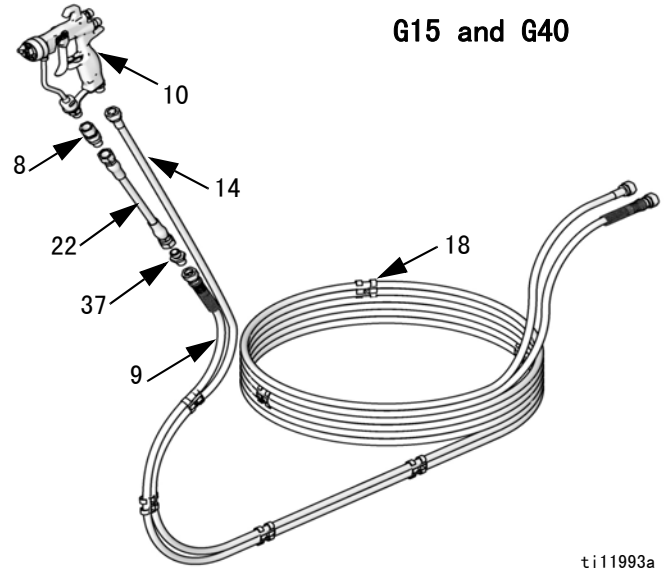

ti11993a

参考	零配件	描述	数量
9	241812	HOSE, fluid G10xxx-G30xxx; exceptions listed next in this table; 25 ft (7.6 m), 3300 psi (22.7 MPa, 227 bar) maximum working pressure	1
	H52525	G30W57-G30W60, G48xxx; 7.6 m (25 ft), 38.6 MPa (386 bar, 5600 psi) maximum working pressure	
	24B562	G30C13 and G30C57; 15.2 m (50 ft), 22.7 MPa (227 bar, 3300 psi) maximum working pressure	
	H42525	G36xxx-G45xxx; 7.6 m (25 ft); 30.1 MPa (310 bar, 4500 psi) maximum working pressure	
10	XTR501	GUN, XTR	1
	XTR504	GUN, XTR with RAC tip	1

参考	零配件	描述	数量
8	189018	SWIVEL, fluid hose	1
9	241812	HOSE, fluid G10xxx-G30xxx, 7.6 m (25 ft), 22.7 MPa (227 bar, 3300 psi) maximum working pressure	1
	24A446	G36xxx-G48xxx, 7 m (23 ft); 28.3 MPa (283 bar, 4100 psi) maximum working pressure	
10	24C855	GUN, G40	1
	24C857	GUN, G40 with RAC tip	1
	24C853	GUN, G15	1
11	AAM413	TIP	1
12	AAMxxx	TIP, option, see gun manual	1
14	256390	HOSE, air	1
18	-----	CLIP, hose; order Kit 24A588 for package of 10	7
22	239069	HOSE, whip (G36xxx-G48xxx packages only)	1
37	166846	ADAPTER, for whip hose	1

50 英尺空气 / 流体软管配件包 24A955

配有 20 个夹的可选 50 英尺结合流体 / 空气软管仅与 G10xxx-G30xxx 型号 (3300 psig 最大流体工作压力) 一起使用。

50 英尺流体软管 24A413

可选 50 英尺软管, 38.6 兆帕 (386 巴, 5600 磅 / 平方英寸) 最大工作压力。

壁式支架安装尺寸

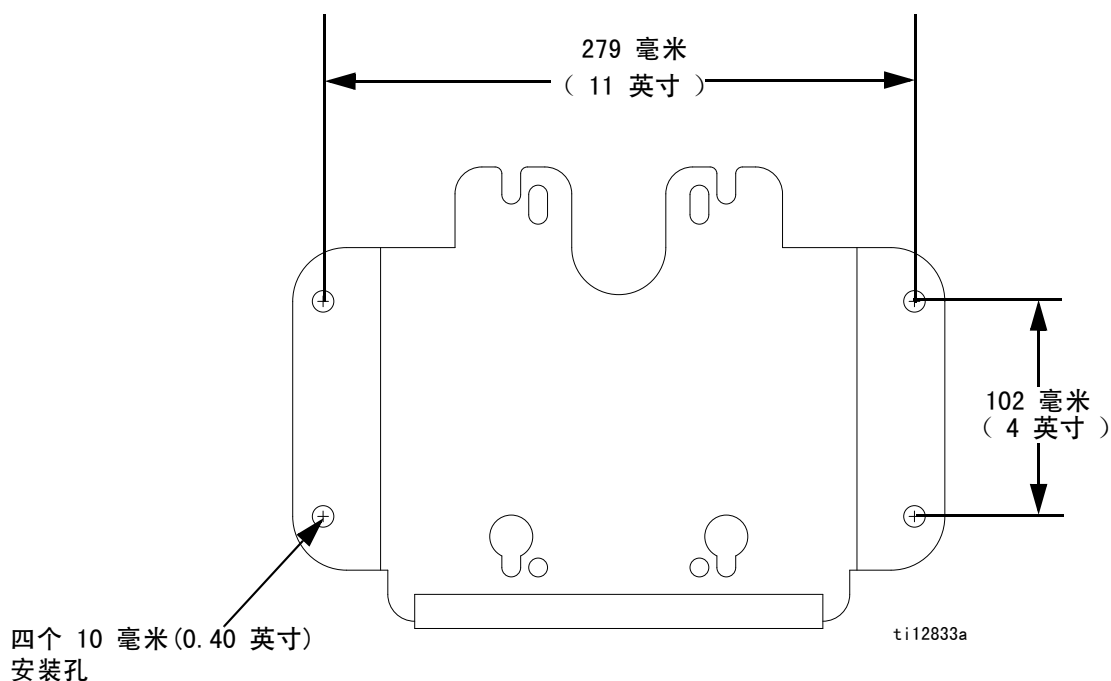

技术数据

最大流体工作压力	请参见表型号 (第 6 页)。
最大泵空气入口压力	0.7 兆帕 (7.0 巴, 100 磅 / 平方英寸)
最大喷枪空气入口压力	0.7 兆帕 (7.0 巴, 100 磅 / 平方英寸)
比率	请参见表型号 (第 6 页)。
空气入口尺寸	3/8-18 npt(f)
环境气温范围	2° C - 49° C (35° F - 120° F)
最高流体温度	71° C (160° F)
噪音数据	请参见气动发动机手册 312796 中的 “ 技术数据 ”。
接液零配件	活塞泵: 配有 6% 镍、UHMWPE 和 PTFE 的不锈钢碳化钨 喷枪: 请参见手册 3A0149 (AA 喷枪) 或手册 312145 (XTR 喷枪)。 流体软管: 尼龙 吸料组件: 不锈钢, 尼龙 流体过滤器: 请参见手册 307273。 泄压阀: 不锈钢, 尼龙

套件重量

比率, 发动机, 柱塞泵	重量 - 磅 (千克)				
	安装泵 *	安装泵 * + 吸料管配件包	安装泵 + 吸料管配件包 + 流体过滤器	安装泵 * + 吸料管配件包 或料斗 + 喷枪和软管	安装泵 * + 吸料管配件包或料斗 + 喷枪和软管 + 流体过滤器
车式安装					
10:1, M04xxx, LW075A	68 (31)	69 (32)	----	76 (35)	81 (37)
15:1, M02xxx, LW025A	53 (24)	54 (25)	----	62 (29)	67 (31)
15:1, M04xxx, LW050A	66 (30)	67 (31)	----	75 (34)	79 (36)
15:1, M12xxx, LW150A	100 (45)	103 (47)	109 (49)	----	113 (51)
18:1, M12xxx, LW125A	100 (45)	104 (47)	109 (49)	----	113 (51)
23:1, M12xxx, LW100A	98 (45)	101 (46)	105 (48)	----	111 (50)
24:1, M18xxx, LW150A	102 (46)	----	111 (50)	----	116 (53)
28:1, M18xxx, LW125A	102 (46)	----	111 (50)	----	116 (53)
30:1, M04xxx, LW025A	60 (28)	61 (28)	----	68 (31)	73 (34)
30:1, M12xxx, LW075A	94 (43)	98 (45)	104 (47)	----	108 (49)
36:1, M18xxx, LW100A	100 (45)	----	108 (49)	----	114 (52)
45:1, M12xxx, LW050A	92 (42)	96 (43)	101 (46)	101 (46)	106 (48)
48:1, M18xxx, LW075A	97 (44)	----	105 (48)	106 (48)	110 (50)
壁式安装					
10:1, M04xxx, LW075A	42 (19)	43 (20)	----	48 (22)	53 (24)
15:1, M02xxx, LW025A	27 (12)	28 (13)	----	33 (15)	38 (17)
15:1, M04xxx, LW050A	40 (18)	41 (19)	----	46 (21)	51 (23)
15:1, M12xxx, LW150A	73 (33)	----	81 (37)	----	86 (39)
18:1, M12xxx, LW125A	72 (33)	----	81 (37)	----	86 (39)
23:1, M12xxx, LW100A	70 (32)	----	78 (35)	----	83 (38)
24:1, M18xxx, LW150A	76 (35)	----	84 (38)	----	89 (40)
28:1, M18xxx, LW125A	75 (34)	----	83 (38)	----	87 (39)
30:1, M04xxx, LW025A	34 (15)	35 (16)	----	40 (18)	44 (20)
30:1, M12xxx, LW075A	67 (30)	----	75 (34)	----	80 (36)
36:1, M18xxx, LW100A	73 (33)	----	81 (37)	----	87 (39)
45:1, M12xxx, LW050A	65 (29)	----	73 (33)	----	80 (36)
48:1, M18xxx, LW075A	70 (32)	----	78 (35)	----	84 (38)
架式安装					
15:1, M02xxx, LW025A	29 (13)	30 (14)	----	36 (16)	41 (19)
30:1, M04xxx, LW025A	36 (16)	37 (17)	----	43 (20)	48 (22)
15:1, M04xxx, LW050A	42 (19)	43 (20)	----	49 (22)	54 (25)

* 包括气流控制器。

---- 未为这些型号提供本组件配置。

Graco Standard Warranty

Graco warrants all equipment referenced in this document which is manufactured by Graco and bearing its name to be free from defects in material and workmanship on the date of sale to the original purchaser for use. With the exception of any special, extended, or limited warranty published by Graco, Graco will, for a period of twelve months from the date of sale, repair or replace any part of the equipment determined by Graco to be defective. This warranty applies only when the equipment is installed, operated and maintained in accordance with Graco's written recommendations.

This warranty does not cover, and Graco shall not be liable for general wear and tear, or any malfunction, damage or wear caused by faulty installation, misapplication, abrasion, corrosion, inadequate or improper maintenance, negligence, accident, tampering, or substitution of non-Graco component parts. Nor shall Graco be liable for malfunction, damage or wear caused by the incompatibility of Graco equipment with structures, accessories, equipment or materials not supplied by Graco, or the improper design, manufacture, installation, operation or maintenance of structures, accessories, equipment or materials not supplied by Graco.

This warranty is conditioned upon the prepaid return of the equipment claimed to be defective to an authorized Graco distributor for verification of the claimed defect. If the claimed defect is verified, Graco will repair or replace free of charge any defective parts. The equipment will be returned to the original purchaser transportation prepaid. If inspection of the equipment does not disclose any defect in material or workmanship, repairs will be made at a reasonable charge, which charges may include the costs of parts, labor, and transportation.

THIS WARRANTY IS EXCLUSIVE, AND IS IN LIEU OF ANY OTHER WARRANTIES, EXPRESS OR IMPLIED, INCLUDING BUT NOT LIMITED TO WARRANTY OF MERCHANTABILITY OR WARRANTY OF FITNESS FOR A PARTICULAR PURPOSE.

Graco's sole obligation and buyer's sole remedy for any breach of warranty shall be as set forth above. The buyer agrees that no other remedy (including, but not limited to, incidental or consequential damages for lost profits, lost sales, injury to person or property, or any other incidental or consequential loss) shall be available. Any action for breach of warranty must be brought within two (2) years of the date of sale.

GRACO MAKES NO WARRANTY, AND DISCLAIMS ALL IMPLIED WARRANTIES OF MERCHANTABILITY AND FITNESS FOR A PARTICULAR PURPOSE, IN CONNECTION WITH ACCESSORIES, EQUIPMENT, MATERIALS OR COMPONENTS SOLD BUT NOT MANUFACTURED BY GRACO. These items sold, but not manufactured by Graco (such as electric motors, switches, hose, etc.), are subject to the warranty, if any, of their manufacturer. Graco will provide purchaser with reasonable assistance in making any claim for breach of these warranties.

In no event will Graco be liable for indirect, incidental, special or consequential damages resulting from Graco supplying equipment hereunder, or the furnishing, performance, or use of any products or other goods sold hereto, whether due to a breach of contract, breach of warranty, the negligence of Graco, or otherwise.

Graco Information

For the latest information about Graco products, visit www.graco.com.

有关专利信息，请参见 www.graco.com/patents。

TO PLACE AN ORDER, contact your Graco distributor or call to identify the nearest distributor.

Phone: 612-623-6921 **or Toll Free:** 1-800-328-0211 **Fax:** 612-378-3505

*All written and visual data contained in this document reflects the latest product information available at the time of publication.
Graco reserves the right to make changes at any time without notice.*

技术手册原文翻译。This manual contains Chinese. MM 312797

Graco Headquarters: Minneapolis

International Offices: Belgium, China, Japan, Korea

GRACO INC. AND SUBSIDIARIES • P.O. BOX 1441 • MINNEAPOLIS MN 55440-1441 • USA
Copyright 2008, Graco Inc. All Graco manufacturing locations are registered to ISO 9001.

www.graco.com

2018 六月修订版 W