

# Automatiske G40 luftassisterte sprøytepistoler

311660K

NO

For maling og overflatebehandling med hjelp av luftassistert sprøyting.  
Kun til profesjonelt bruk.

Godkjent for bruk i det europeiske markedet på steder der det foreligger eksplosjonsfare.

*28 MPa (280 bar, 4000 psi) Maksimum arbeidstrykk for væske*  
*0,7 MPa (7 bar, 100 psi) Maksimum arbeidstrykk for luft*

Se side 3 for modellinformasjon.



#### Viktige sikkerhetsinstruksjoner

Les alle advarsler og instruksjoner i denne håndboken. Ta vare på disse instruksjonene.

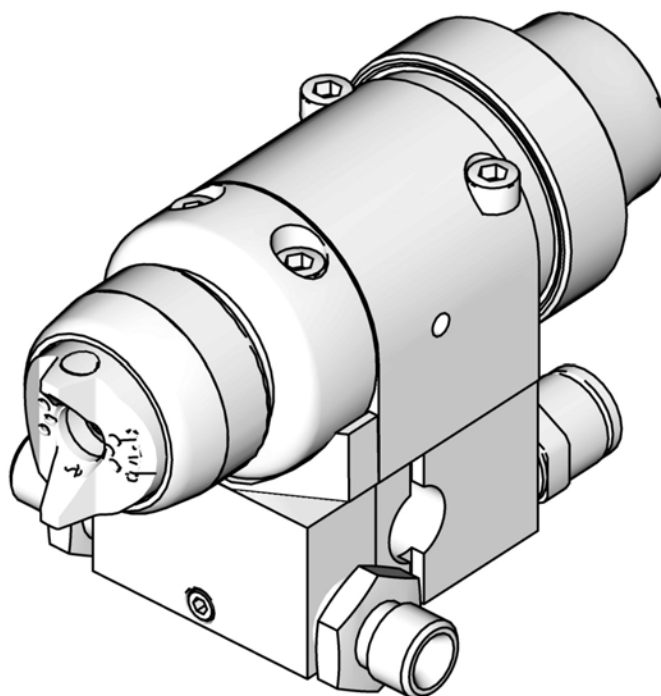

Delenr. 288046 Sprøytepistol vist  
montert på delenr. 288217 Manifold

T18087b



# Innholdsfortegnelse

<b>Modeller</b> .....	<b>3</b>	<b>Feilsøking</b> .....	<b>17</b>
<b>Advarsler</b> .....	<b>4</b>	Generell feilsøking .....	17
<b>Installasjon</b> .....	<b>6</b>	Sprøytemønster feilsøking .....	19
Ventilere sprøyteavlukke .....	6	<b>Service</b> .....	<b>20</b>
Konfigurerer pistol og manifold .....	6	Demontering .....	20
Monter lufttilkoblinger .....	7	Spreader-sete reserve .....	23
Jordingssystem .....	7	Remontering .....	23
Monter pistol .....	8	<b>Deler</b> .....	<b>24</b>
Koble til luftslange .....	9	<b>Notater</b> .....	<b>30</b>
Koble til væskeslange .....	10	<b>Skjema over AAP Serier, Utvalg av Dyser og</b>	
<b>Montering</b> .....	<b>11</b>	<b>Lufthetter</b> .....	<b>31</b>
Skylling av sprøytepistol .....	11	<b>LTX Serier Utvalgstabell for RAC-dyser</b> .....	<b>32</b>
Velg en dyse og lufthette .....	11	RAC Vendbare dyser .....	33
Monter en dyse .....	11	<b>Tilbehør</b> .....	<b>34</b>
Posisjonere lufthetten .....	11	<b>Dimensjoner</b> .....	<b>36</b>
Lufthette justeringspinne .....	11	<b>Layout for monteringshull</b> .....	<b>37</b>
<b>Drift</b> .....	<b>12</b>	<b>Layout for monteringshull</b> .....	<b>38</b>
Trykkavlastningsprosedyre .....	12	<b>Tekniske data</b> .....	<b>39</b>
Justering av spraymønster .....	12	<b>Graco standardgaranti</b> .....	<b>40</b>
Tilsett væske .....	13	<b>Informasjon om Graco</b> .....	<b>40</b>
<b>Vedlikehold</b> .....	<b>14</b>		
Daglig pleie av pistolen .....	14		
Generelt systemvedlikehold .....	15		
Skylling og rens .....	15		

# Modeller

 En manifold er nødvendig for monteringen av hver pistol. Se seksjonen for **Deler** for manifoldinformasjon.

## **G40 Standard sprøytepistol, 288046, Serie C**

- Høytrykkspistol med karbid ball og karbid sete.
- Inkluderer valgfri dyse fra AAP-serien.

## **G40 Standard sprøytepistol, 24F835, Serie B**

- Lufthette optimalisert for lakk materiale.
- Høytrykkspistol med karbid ball og karbid sete.
- Inkluderer valgfri dyse fra AAP-serien.

## **G40 Plastsete sprøytepistol, 288044, Serie B**







- Sprøytepistol med medium trykk, med SST ball og plastsete, for syrekatalysert eller tynn væske.
- Best resultater oppnås når den brukes med ikke-ripende væsker ved trykk under 10,5 MPa (105 bar, 1500 psi).
- Inkluderer valgfri dyse fra AAP-serien.

## **G40 RAC sprøytepistol, 288053, Serie A**



- Høytrykkspistol med AA Reverse-A-Clean (RAC) monteringsenhet; og karbid ball og karbid sete.
- Inkluderer valgfri RAC dyse fra LTX-serien.

# Advarsler

Følgende sikkerhetsadvarsler er for montering, bruk, jording, vedlikehold og reparasjon av dette utstyret. Utropstegnet gjør deg oppmerksom på en generell advarsel og faresymbolene viser til en prosedyre-spesifikk risiko. Referer til disse advarslene. Andre, mer produktspesifikke advarsler er gitt i teksten i denne håndboken hvor dette er aktuelt.

 <b>ADVARSEL</b>	
	<p><b>FARE VED FEILBRUK AV UTSTYR</b></p> <p>Feil bruk av utstyret kan forårsake at noen blir drept eller alvorlig skadet.</p> <ul style="list-style-type: none"> <li>• Du må ikke bruke enheten hvis du er sliten eller påvirket av alkohol eller rusmidler.</li> <li>• Ikke overskrid maksimalt arbeidstrykk eller temperaturgrensen som gjelder for den svakeste delen i systemet. Se <b>Tekniske data</b> for alle utstyrsmanualene.</li> <li>• Bruk væsker og løsemidler som er kompatible med de deler av utstyret som kommer i berøring med slike. Se <b>Tekniske data</b> for alle utstyrsmanualene. Les produsentenes advarsler for væske og løsemidler. For fullstendig informasjon om materialene du bruker, be om HMS-datablad fra distributøren eller forhandleren.</li> <li>• Kontroller utstyret hver dag. Deler med slitasje eller skader må repareres eller skiftes ut omgående og det må kun brukes originale reservedeler fra fabrikanten.</li> <li>• Utstyret må ikke endres eller modifiseres.</li> <li>• Dette utstyret må kun brukes til sitt tiltenkte formål. Ta kontakt med din distributør for informasjon.</li> <li>• Slangor og kabler må plasseres slik at de ikke ligger i trafikkerte områder og de må holdes unna skarpe kanter, bevegelige deler og varme flater.</li> <li>• Slangene må ikke slås knute på eller bøyes for mye og de må ikke brukes til å dra utstyret med.</li> <li>• Barn og dyr må holdes unna arbeidsområdet.</li> <li>• Følg alle offentlige sikkerhetsforskrifter.</li> </ul>
 	<p><b>HUDINJEKSJONSFARE</b></p> <p>Væsker under høyt trykk fra pistol, slangelekkasjer eller ødelagte komponenter vil trenge gjennom huden. Dette kan se ut som et vanlig sår, men det er en meget alvorlig skade som kan resultere i amputasjon. <b>Søk kirurgisk behandling øyeblikkelig.</b></p> <ul style="list-style-type: none"> <li>• La aldri pistolen peke mot andre mennesker eller mot noen del av kroppen.</li> <li>• Legg aldri hånden over sprøytedysen.</li> <li>• Forsøk aldri å stoppe eller forhindre lekkasjer med hånden, kroppen, hansker eller filler.</li> <li>• Følg <b>Trykkavlastningsprosedyren</b> i denne instruksjonsboken hver gang du stanser sprøytingen og før du rengjør, sjekker eller utfører service på utstyret.</li> </ul>
  	<p><b>BRANN- OG EKSPLOSJONSFARE</b></p> <p>Brannfarlige gasser på <b>arbeidsområdet</b>, slik som gasser fra løsemidler og maling, kan antennes eller eksplodere. Ta følgende forholdsregler for å unngå brann og eksplosjon:</p> <ul style="list-style-type: none"> <li>• Utstyret må kun brukes på steder med god ventilasjon.</li> <li>• Alt som kan antenne må fjernes, slik som åpen ild, sigaretter, bærbare elektriske lamper og plastduker (kan danne elektrostatisk elektrisitet).</li> <li>• Arbeidsområdet må holdes fritt for avfall, inkludert løsemidler, filler, bensin og annet brennbart materiale.</li> <li>• Elektriske ledninger må ikke settes i/tas ut av kontakten og lys eller strøm må ikke slås av eller på når det er brannfarlige gasser tilstede.</li> <li>• Alt utstyr i arbeidsområdet må jordes. Se <b>Jordingsinstruksjoner</b>.</li> <li>• Bruk bare slanger som er jordet.</li> <li>• Hold pistolen godt mot siden av et jordet spann mens avtrekkeren trekkes inn og væsken sprøytes ned i spannet.</li> <li>• Hvis det forekommer statiske gnister eller du føler et støt, <b>stopp driften øyeblikkelig</b>. Bruk ikke utstyret før du har identifisert og rettet på problemet.</li> <li>• Sørg for å ha en brannslukker som fungerer i arbeidsområdet.</li> </ul>



**ADVARSEL**

	<p><b>FARE I FORBINDELSE MED UTSTYR UNDER TRYKK</b></p> <p>Væske fra pistolen/tømmeventilen, lekkasjer eller sprukne komponenter kan sprute inn i øynene eller på huden og forårsake alvorlige skader.</p> <ul style="list-style-type: none"> <li>• Følg <b>Trykkavlastningsprosedyren</b> i denne instruksjonsboken hver gang du stanser sprøytingen og før du rengjør, sjekker eller utfører service på utstyret.</li> <li>• Stram alle væskekoblinger før du bruker utstyret.</li> <li>• Kontroller slanger, rør og koblinger hver dag. Erstatt slitte eller skadde deler umiddelbart.</li> </ul>
	<p><b>FARE I FORBINDELSE MED GIFTIGE VÆSKER ELLER GASSER</b></p> <p>Giftige væsker eller gasser kan forårsake alvorlige eller dødelige skader hvis man får dem i øynene eller på huden, eller hvis de svelges eller pustes inn.</p> <ul style="list-style-type: none"> <li>• Les HMS (helse, miljø og sikkerhet)-databledene for å gjøre deg kjent med de spesifikke farene knyttet til væsken som benyttes.</li> <li>• Farlige væsker må oppbevares i godkjente beholdere, og det må sørges for deponering eller destruksjon i henhold til gjeldende retningslinjer.</li> </ul>
	<p><b>PERSONLIG VERNEUTSTYR</b></p> <p>Du må bruke egnet verneutstyr når du sprøyter, utfører service på utstyret eller oppholder deg i området der utstyret brukes, for å beskytte deg mot alvorlige skader, slik som øyenskader, innånding av giftig damp, brannskader eller hørselsskader. Dette utstyret inkluderer, men er ikke begrenset til:</p> <ul style="list-style-type: none"> <li>• Vernebriller</li> <li>• Vernedrakt og friskluftsmaske slik som anbefalt av væske- og løsemiddelprodusenten</li> <li>• Hansker</li> <li>• Hørselvern</li> </ul>

# Installasjon

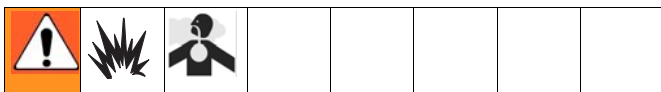
## Ventilere sprøyteavlukke



 Sjekk og følg alle nasjonale, statlige og lokale forskrifter i forbindelse med krav på hastigheten i luftavløpet.

Sjekk og følg alle lokale sikkerhet- og brannforskrifter.

## Konfigurer pistol og manifold



Pistolen er utstyrt med en intern væskeplugg og forseglinger (5, 6, 7). Fjern den interne pluggen for å bruke pistolen i et sirkulerende system. I et ikke-sirkulerende system, la pluggen være på for å innskrenke skylletiden.

### Sirkulerende system

1. Tilsett smøremiddel som forhindrer fastbrenning 222955 på gjengene og de sidene av manifolden som kobles sammen (101) og rørstykkene (107), levert umontert.
2. Installer rørstykkene (107) i begge væskeportene på manifolden (101).
3. Væskens forsyningslinje kobles til det ene rørstykket og væskens tilbakeføringslinje til det andre. Manifoldens væskeporter er reversible.
4. Installer pistolen på manifolden ved å bruke de fire skruene (17). Start gjengene for alle de fire skruene, og stram skruene foran først, deretter strammes de bakre skruene til 7,3 N•m (65 in-lb).

### Ikke-sirkulerende system

1. Se FIG. 1. Tilsett smøremiddel som forhindrer fastbrenning 222955 til gjengene og på de sidene av manifolden som kobles sammen (101), plugg (109), og rørstykkene (107), levert umontert.
2. Sett ett rørstykke (107) i den ene væskeporten på manifolden (101), og en plugg (109) i den andre porten.
3. Sett den interne pluggen (5) i pistolens væskeport, på samme side som pluggen for manifolden.
4. Væskens forsyningslinje kobles til rørstykket på manifolden (107).
5. Installer pistolen på manifolden ved å bruke de fire skruene (17). Start gjengene for alle de fire skruene, og stram skruene foran først, deretter strammes de bakre skruene til 7,3 N•m (65 in-lb).

-  Fjernes ved bruk i sirkulerende systemer.
-  Erstattes med en reduksjonsnippl (107) når den brukes i sirkulerende systemer.
-  Installer valgfritt filter i væskens inngangsport. Se **Tilbehør**, side 34.

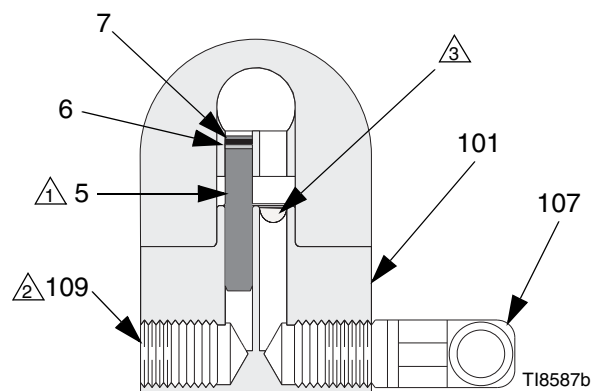

**FIG. 1: Visning av ikke-sirkulerende oppsett (snitt-visning)**

## Monter lufttilkoblinger

1. Monter medfølgende 6,4 mm (1/4 in.) rørtilkobling inn i sylindrerens (CYL) luftport.
2. Installer 9,5 mm (3/8 in.) rørtilkobling inn i luftporten for forstøvning (ATOM) og viftens (FAN) luftport.

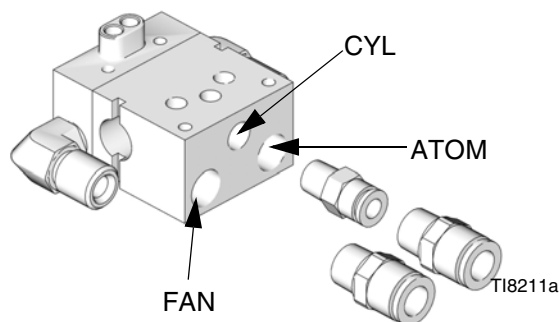
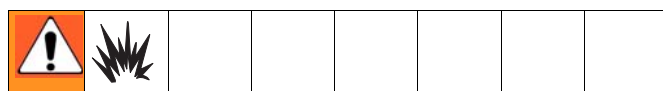

FIG. 2: Lufttilkoblinger

## Jordingssystem



Følgende instruksjoner for jording er minimumskravene for et system. Systemet ditt kan omfatte annet utstyr eller gjenstander som må være jordet. Sjekk gjeldende elektriske forskrifter for detaljert jordingsanvisning for ditt område og type utstyr. Systemet må være tilkoblet et jordingspyd i bakken.

### Jording av pumpe

Pumpen jordes ved å koble en jordledning og en klemme mellom væsketilførselen og et jordspyd som beskrevet i din separate bruksanvisningen for pumpe.

### Jording av luftkompressorer og hydrauliske strømforsyninger

Luftkompressorer og hydrauliske strømforsyninger jordes i henhold til produsentens anbefalinger.

## Jording av luft- væske- og hydraulikkslanger som er koblet til pumpen

Bruk kun elektrisk ledende slanger med en maksimum lengde på 30,5 m (100 fot) for å sikre kontinuerlig jording. Sjekk den elektriske motstanden av dine luft- og væskeslanger minst en gang i uken. Dersom samlet motstand til jording overskrider 25 megaohm, må slangen øyeblikkelig skiftes ut.

 Bruk et måleinstrument som er i stand til å måle motstand på dette nivået.

## Jording av sprøytetipistol

Sprøytetipistolen jordes ved at den monteres til en jordet reciprocator (tilbakefører) og ved å koble den til en riktig jordet væskeslange og pumpe.

## Jording av beholder for væskeforsyning

Beholder for væskeforsyning jordes i henhold til lokal kodeks.

## Jording av objektet som skal sprøytes

Objektet som skal sprøytes jordes i henhold til lokal kodeks.

## Jording av løsemiddel-spenn

Alle løsemiddel-spenn som er i bruk ved skylling skal jordes i henhold til lokal kodeks. Bruk kun metallspenn, som er ledende. Ikke sett spennet på en ikke-ledende overflate som f.eks. papir eller papp da dette avbryter kontinuerlig jording.

## Monter pistol

### Montering av glidende stangarm

For å montere pistolen på en glidende stangarm [13 mm (0,5 in.) diameter maksimum]:

1. Stikkes monteringsstangen (A) inn gjennom hullet på manifolden som vist på FIG. 3.

 Bruk justeringspinnen på 3,1 mm (1/8 in.) (P) for å hjelpe til med tilpasningen av pistolen.

2. Sikre pistolen til stangen ved å stramme monteringskruen (B).

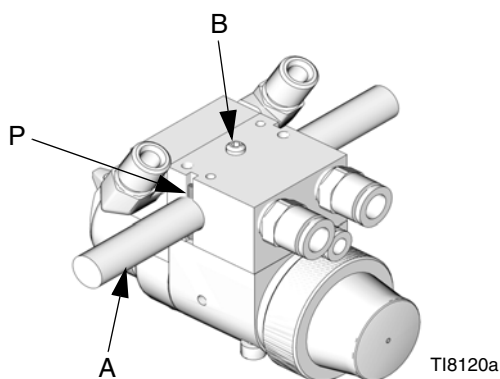

FIG. 3: Glidende arm montert

### Stasjonær støtte

For å montere av pistolen på en stasjonær støtte (se FIG. 4. og til **Layout for monteringshull**, side 37):

1. Justeres manifolden med justeringspinnene. Lokaliser justeringspinner og hull i forhold til **Layout for monteringshull** illustrasjonen, side 37.

2. Pistolen sikres til støtten med to M5 x 0,8 hodeskruer (S). Skruene må være lange nok til å kunne gripe inn i gjengene på pistolens manifold med en dybde på 6 mm (1/4 in.).

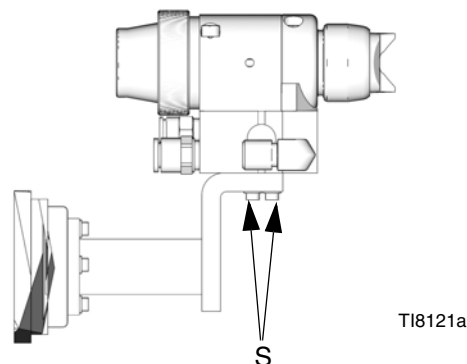

FIG. 4: Stasjonær støtte montert

### Tilpasset adapterplate

Den tilpassede adapterplaten gjør at manifolden kan monteres til en rekke boltmønstre.

For å montere pistolen ved bruk av den tilpassede adapterplaten (sett 288197):

1. Monter adapterplaten til manifolden ved bruk av de tre skruene som følger med settet (FIG. 5).
2. Bolt platen til monteringsoverflaten ved å bruke fire M5 x 0,8 hodeskruer. Se **Layout for monteringshull**, side 37.

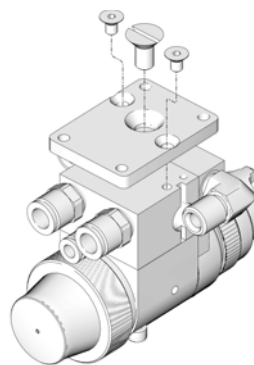





FIG. 5: Tilpasset adapterplate



## Koble til luftslange

1. Installer en luft/vann separator og et luftslangefilter for å sikre forsyning av ren, tørr luft til pistolen. Smuss og fuktighet i systemet kan ødelegge finishen på det ferdige arbeidet ditt.
2. Legg inn en lufttrykksregulator på hver pistols forsyningslinje for luft.
3. For manifolder med separat vifte og forstøvingsporter, må pistolsylinder, vifte og forstøvningsluft tilføres og reguleres separat. For manuelle ventilmanifolder, trengs det bare en forsyningslinje for både forstøving og luft fra vifte.
4. Installer en universal avstengningsventil for utlufting på hovedtilførselen for luft. Installer en ekstra utluftingsventil på hver av pumpenes forsyningslinjer, med strømmen av pumpens luftregulator, for å slippe ut luft som er fanget mellom denne ventilen og pumpen etter at luftregulatoren er slått av.

 Minimum 0,34 MPa (3,4 bar, 50 psi) lufttrykk må tilføres sylinderen for riktig drift. Still inn forstøvningsluften etter behov for fullstendig forstøving av hele mønsteret. Dysestørrelsen er den primære kontrolløren av størrelsen på mønsteret. Bruk luften fra viften kun etter behov for å finjustere størrelsen på mønsteret.

							
---	---	--	--	--	--	--	--

Avstengingsventilen for utlufting er nødvendig i systemet ditt for å slippe ut luft som er fanget mellom denne ventilen og pumpen etter at luftregulatoren er slått av. Fanget luft kan forårsake at pumpen uventet begynner sin syklus, noe som kan føre til alvorlige skader.

5. Installer en avstengingsventil for utlufting på hver pistols forsyningslinje, med strømmen av pistolens luftregulator, for å slå av luften til pistolen.
6. For manifolder med separat vifte og forstøvningsporter, kobles en separat linje for luftforsyning til pistolens forstøvende luftinntak (D) og luftinntak for sylinder (C). Koble en luftforsyningslinje til viftens luftinntak (E) hvis ønskelig. Se FIG. 6. For manifolder med en manuelle vifteventil, trengs det bare en forsyningslinje for både forstøving og luft fra vifte.

 Pistolens luftinntak for forstøving og vifte er 9,5 mm (3/8 in.) O.D. rør-kompatibel. Sylinderens luftinntak aksepterer 6,4 mm (1/4 in.) O.D. rør.

## Koble til væskeslange

 Før væskeslangen tilkobles, blås den ut med luft og skyl den med løsemiddel. Bruk løsemiddel som er forenelig med væsken som skal bli sprøytet.

En tømmeventil(er) for væske er anbefalt i systemet ditt for å bistå med å lette væsketrykket i forskyvningspumpen, slangen og pistolen; det kan være at det ikke er tilstrekkelig å utløse pistolen for å avlaste trykket.

En trykkregulator for væske må installeres i systemet hvis pumpens maksimums arbeidstrykk overstiger pistolens maksimums arbeidstrykk for væske (se frontdekselet).

1. Installer væskefilter og tømmeventil(er) nært pumpens væskeutløp.
2. Installer en trykkregulator for væske for å kontrollere væsketrykket til pistolen.

 Noen applikasjoner krever finjustert kontroll av væsketrykket. Du kan kontrollere væsketrykket mer eksakt med en trykkregulator for væske enn ved å justere lufttrykket til pumpen.

3. Installer en avstengingsventilen for å stenge av væskeforskyvningen til pistolen.
4. Installer et integrert væskefilter på pistolens væskeinntak (F) for å forhindre at dysen tettes med væskepartikler. Se FIG. 6.
5. **I et sirkulerende system**, kobles en jordet forsyningslange for væske til pistolens væsketilkobling. Koble til et jordet returslange til den andre porten.

**I et ikke-sirkulerende system**, fjern tilkoblingen for pistolens væskeutløp (G) og plugg utgangsporten med rørpluggen (109) som følger med.

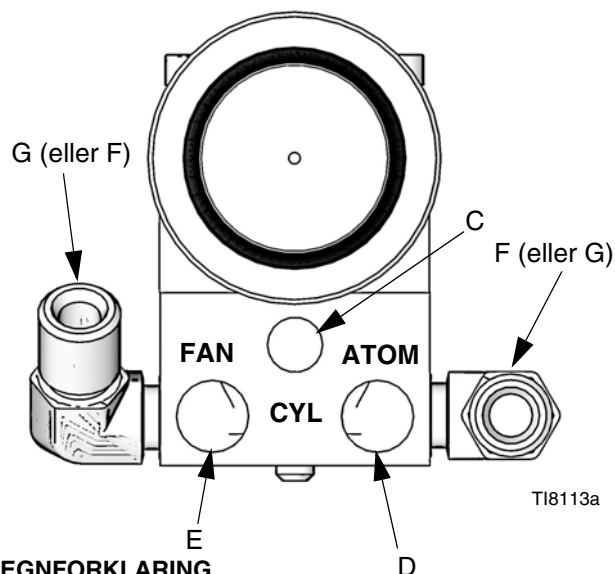

### TEGNFORKLARING

- C Luftinntak for sylinder: aksepterer 6,4 mm (1/4 in.) O.D.
- D Forstøvende luftinntak: 1/4-18,6 npsm
- E Luftinntak for vifte: 1/4-18,6 npsm
- F Væskeinntak: 1/4-18 nptf eller #5 JIC (1/2-20 unf)
- G Væskeutløp (kun sirkulerende pistol): 1/4-18 nptf eller #5 JIC (1/2-20 unf)

**FIG. 6: Sidemonterte manifold porter**

# Montering

## Skylling av sprøytepistol



Før du kjører noe maling gjennom sprøytepistolen:

1. Skyll pistolen med et løsemiddel som er kompatibelt med væsken som skal sprøytes, og bruk lavest mulig væsketrykk og en jordnet metallbeholder.
2. Følg **Trykkavlastningsprosedyre**, se side 12.

## Velg en dyse og lufthette

Væskemengden og mønsterbredden avhenger av størrelsen på dysen, væskeviskositeten og væsketrykket. Se side 31 og side 32 for skjema over dyseutvalg. Ta kontakt med din Graco distributør for å få hjelp til å velge en egnet dyse til ditt bruk.

## Monter en dyse



1. Utfør **Trykkavlastningsprosedyre**, side 12.
2. Montere en dyse på pistolen.
3. Still inn slik at tappen på dysen sammenfaller med hakket på lufthetten. Se FIG. 7.
4. Stram lufthettens låsering (8) godt fast for hånd for å sikre en god tetning mellom dysens pakning og sprederen (10).

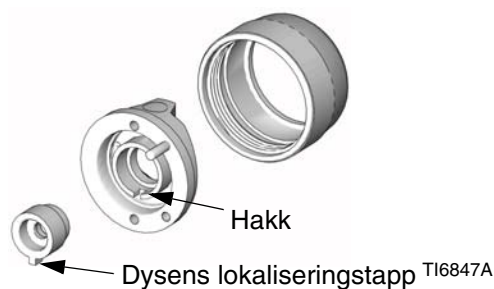

FIG. 7

## Posisjonere lufthetten

Lufthettens og dysens posisjon avgjør retningen på sprøytemønsteret.

Roter lufthetten (dysen roterer med den) etter behov for å oppnå ønsket retning på sprøytemønsteret. Se FIG. 8.

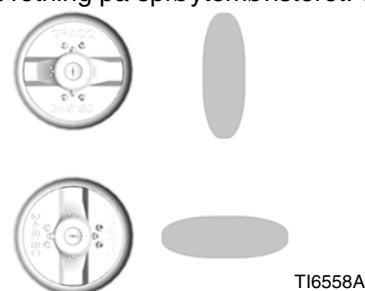

FIG. 8

## Lufthette justeringspinne

Lufthettene er fabrikkinnstilte med en justeringspinne for å posisjonere lufthetten. Standardplassering for luftkappens justeringspinne er det vertikale sprøytemønsteret.

For å endre retningen på sprøytemønsteret, bruk en nebbetang for å løsne pinnen og sett den i ønsket posisjon. Se FIG. 9. Bruk gjengelås med lav styrke når pinnen settes inn igjen. Trekk til med et moment på 0,2-0,3 N•m (1,5-2,5 in-lb). **Ikke stram for hardt.**

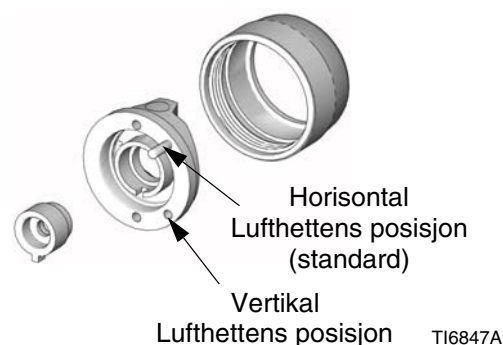

FIG. 9

# Drift

## Trykkavlastningsprosedyre



1. Slå av luft- og væskeforsyning til pistolen.
2. Steng den universale luftventilen for utlufting (kreves i systemet).
3. Løs ut pistolen inn i en jordet avfallsbeholder i metall for å slippe ut væsketrykk.

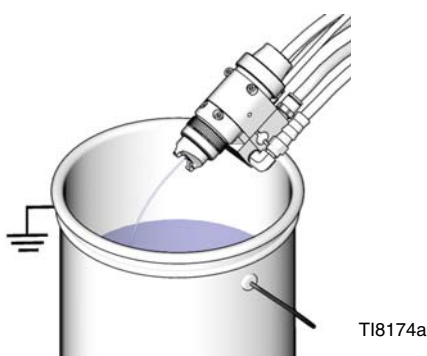

FIG. 10: Trykkavlastning

4. Åpne pumpens tømmeventil (nødvendig i systemet) for å slippe ut væsketrykket i forskyvningspumpen. I tillegg åpnes tømmeventilen som er koblet til væsketrykksmåleren (i et system med væskeregulering) for å slippe ut væsketrykk i pistolen og slangen. Ha en beholder klar for å ta imot dreneringen.
5. La tømmeventil(e) være åpne helt til du er klar til å sprøyte igjen.
6. Hvis du mistenker at dysen eller slangen er helt tett eller at trykket ikke er fullstendig lettet, løsner du veldig sakte endekoblingen på slangen og avlaster trykket gradvis, for deretter å løsne koblingen helt. Fjern tilstoppingen i slangen eller dysen.

## Justering av spraymønster

Den luftassisterte sprøytepistolen kombinerer luft og luftfrie konsepter. Dysen former væsken i et viftemønster, på samme måte som en konvensjonell luftfri dyse. Luft fra lufthetten forstøver væsken videre og fullfører forstøvningen av malinghaler inn i mønsteret for å gi et mer ensartet mønster.

Fan-luften kan brukes etter behov for å finjustere størrelsen på mønsteret.

Luftassisterte sprøytepistoler skiller seg fra vanlige sprøytepistoler med luft ved at ved å øke luften fra viften, reduserer bredden på mønsteret. For å øke mønsterbredden, bruk mindre fan-air eller en større dyse.



1. Sett væsketrykket til 2,1 MPa (21 bar, 300 psi) med væskeregulatoren.
2. Trekk av pistolen for å sjekke forstøvningen, ikke legg vekt på mønsterfasongen enda.
3. Øk sakte væsketrykket akkurat til det punktet hvor en ytterligere økning av væsketrykket ikke vil bety en vesentlig forbedring av forstøvningen.
4. Slå på fortøvningsluften og still luftrykket til omtrent 70 kPa (0,7 bar, 10 psi). Kontroller sprøytemønsteret, øk deretter luftrykket sakte helt til haleendene helt forstøves og blir en del av sprøytemønsteret. Se FIG. 11. Ikke overskrid et luftrykk på 0,7 MPa (7 bar, 100 psi) til pistolen.

For HVLP drift, ikke overskrid 10 psi på lufthetten. Bruk HVLP verifiseringssett 249140 for å måle forstøvningstrykket på lufthetten.

For et smalere mønster, tilfør luft til pistolens luftinntak for vifte (eller åpne justeringsventilen for viften på manifold 288223). Dysestørrelsen er den primære kontrolløren av størrelsen på mønsteret. Bruk luften fra viften kun etter behov for å finjustere størrelsen på mønsteret.

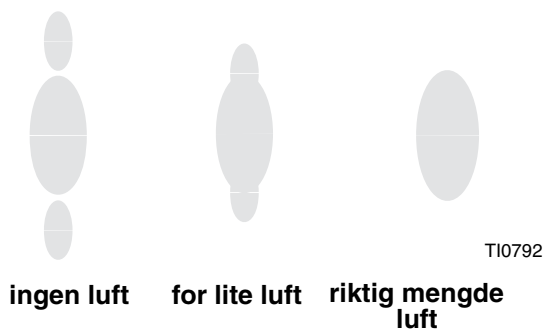

FIG. 11: Riktig sprøytemønster

## Tilsett væske

Spraypistolen har en innebygget lede og lagfunksjon. Når avtrekkeren kobles inn, begynner pistolen å slippe ut luft før væsken slippes ut. Når aktiveringen av avtrekkeren slippes vil væsken stoppe før luftstrømmen stopper. Dette hjelper med å sikre at malingen forstøves og hindrer at væske hopper seg opp på lufthetten og dysen.

Juster systemets kontrollenhet hvis den er automatisk, slik at pistolen starter å sprøyte rett før den treffer arbeidsstykket og stopper så snart stykket har passert. Hold pistolen på en konsekvent avstand, 200 til 250 mm (8 til 10 in.), fra sprøyteobjektets overflate.

For å oppnå best mulig resultat ved tilsetting av væske:

- Hold pistolen vinkelrett og 200 til 250 mm (8 til 10 inches) fra objektet som blir sprayet.
- Bruk jevne, parallelle strøk på tvers av overflaten som blir sprayet med 50 % overlapp. Se FIG. 12.

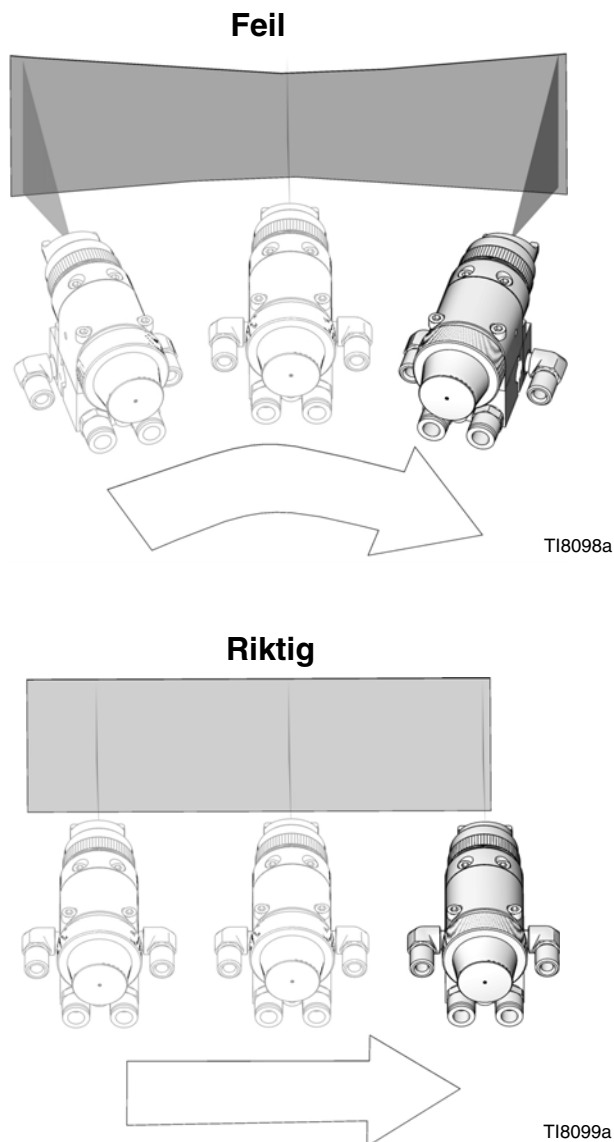
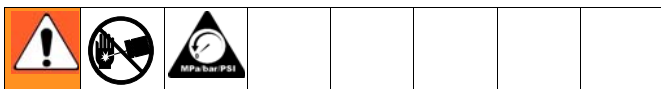





FIG. 12: Riktig sprøytemetode

# Vedlikehold

## Daglig pleie av pistolen







<b>FORSIKTIG</b>
Metylenklorid med formalin eller propionsyre anbefales ikke som løsemiddel for å skylle eller rense denne pistolen da det vil skade aluminium og nylonkomponenter.

<b>FORSIKTIG</b>	
<p>Løsemidler som blir liggende igjen i pistolens luftpassasjer kan resultere i at malingens sluttresultat blir dårlig. Ikke bruk rensemetoder som tillater at løsemidler kan komme inn i pistolens luftpassasjer. Pistolen bør ikke peke oppover mens den renses.</p>	
 <p>T18100a</p>	<p>Ikke tørk av pistolen med en klut dynket i løsemiddel; ta vekk overskytende.</p>  <p>T14827a</p>
<p>Ikke senk pistolen ned i løsemiddelet.</p>  <p>T18101a</p>	<p>Ikke bruk metallverktøy for å rense hullene i lufthetten siden dette kan skrape dem; riper kan forvrengte sprøytemønsteret.</p>  <p>T16565a</p>

## Generelt systemvedlikehold

1. Utfør **Trykkavlastningsprosedyre**, side 12.
2. Rens væsken og luftslangefiltrene daglig.
3. Sjekk for eventuelle lekkasjer fra pistolen og væskeslangene. Stram tilkoblinger eller erstatt utstyr etter behov.
4. Skyll pistolen før skifting av farge og hver gang du er ferdig med å bruke pistolen.

## Skylling og rens

						
<p>For å redusere risikoen for alvorlig skade, inkludert sprut av væske i øynene eller på huden, eller statisk elektrisk utladning under skylling:</p> <ul style="list-style-type: none"> <li>• Sørg for at hele systemet, inkludert skyllespann, er ordentlig jordet.</li> <li>• Fjern dysen.</li> <li>• Sørg for uavbrutt metall-til-metall kontakt mellom pistolen og skyllespannet.</li> <li>• Bruk så lavt trykk som mulig.</li> </ul>						

### FORSIKTIG

Denne pistolen er ikke justerbar. For å sørge for at den blir ordentlig avslått, skru stempelhetten (27) på slangen (1) inntil den når bunnen.

-  Skyll før skifte av farge, fordi væsken kan tørke i utstyret, ved slutten av dagen, før det lagres og før utstyret repareres.
- Skyll med lavest mulig trykk. Sjekk koblinger for lekkasjer og stram etter behov.
- Skyll med en væske som er kompatibel med væsken som er i bruk og delene som er i kontakt med væsken.
- Hvis det er tilgjengelig, bør skylleprosedyren som er gitt i manualen for pumpe eller sprøyte brukes i stedet for denne prosedyren.
- Rengjør tuppen på dysen ofte i løpet av dagen for å redusere blokkering.

1. Utfør **Trykkavlastningsprosedyre**, side 12.
2. Slå av pistolvifte og forstøvingsluft.
3. Fjern lufthettens låsering (8), lufthette (30), og dyse (9).
4. Forsyningsslangene for væske og luft kobles fra pistolen.
5. Forsyningsslange for løsemiddel kobles til pistolen.
6. Øk trykket sakte. Pek pistolen ned i en jordet metallbeholder, og skyll pistolen med løsemiddel til alle rester av væske er fjernet fra pistolpassasjene.

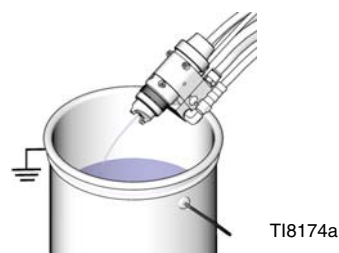

FIG. 13

7. Skru av løsemiddeltilførselen.
8. Utfør **Trykkavlastningsprosedyre**, side 12.
9. Forsyningsslange for løsemiddel frakobles pistolen.
10. Dypp enden av en myk kost i et kompatibelt løsemiddel. Ikke vèt kosten kontinuerlig med løsemiddel og ikke bruk en stålbørste.



**FIG. 14**

11. Rens fremparten av pistolen med pistolen rettet nedover, ved hjelp av den myke kosten og løsemiddelet.

12. Skrubb lufthettens låsering (8), lufthette (30), og dyse (9) med den mykbustede kosten. For å rense hullene i lufthetten, bruk et mykt redskap, slik som en tannpirker, for å unngå å skade kritiske overflater. Blås luft gjennom dysen for å påse at åpningen er ren. Rens lufthetten og dysen minst en gang daglig. Noen applikasjoner behøver hyppigere rens.

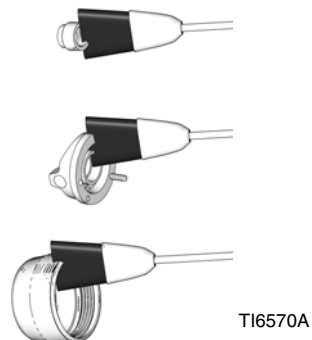
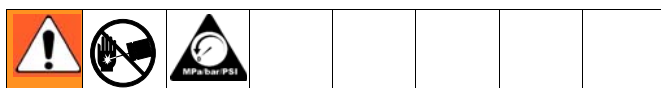



**FIG. 15**

13. Installer lufthettens låsering (8), lufthette (30), og dyse (9).
14. Fukt en myk klut med løsemiddel og vri godt ut. Pek pistolen nedover og tørk av utsiden av pistolen.



# Feilsøking



 Sjekk alle mulige punkter i feilsøkingslisten før pistolen tas fra hverandre.



Noen feilmønstre skyldes ubalanse mellom væske og luft. Se **Sprøytømønster feilsøking**, side 19.

## Generell feilsøking

Problem	Årsak	Løsning
Lekkasje av væske gjennom ventilasjonshull.	Slitte pakninger eller nål.	Bytt nålenhet. (14)
Lekkasje av luft gjennom ventilasjonshull.	Slitt o-ring (23) eller pakning (15).	Sjekk og bytt de deler som trengs.
Luftlekkasje fra baksiden av pistolen.	Slitte o-ringer (22, 23).	Erstatt o-ringene.
Luften utløses ikke.	Stempelstangen er frakoblet hoveddelen av stempelenheten (20).	Bytt stempelenheten.
Luften slås ikke av.	Stempelenheten sitter ikke skikkelig.  Ødelagt retur fjær (29).  Utspilt o-ring (22).  Slitte o-ringer på stempelstangen (25, 26).  Bunnpakning (16) brøt sammen.	Rens/service av stempelenheten. Erstatt slitte eller utspilte o-ringer.  Erstatt fjær.  Erstatt o-ringene.  Erstatt o-ringene.  Erstatt pakning.
Væskelekkasje fra pistolmunning.	Væskenålen er (14) skitten, slitt, eller skadet.  Skittent eller slitt spredersete (10).	Rens eller erstatt væskenålen.  Rens eller erstatt spredersetet.  For å forbedre tetning ved sprøyting av lette materialer og tettingens varighet under sprøyting av syrekatalyserte materialer, kan du bruke valgfri SST ball og plastsete.
Væske er til stede ved hullene i lufthetten.	Sprøytedyse lekker,  Spredersete (10) er ikke strammet godt nok.	Kontroller at holderen (8) eller RAC lufthette-enheten (30), er fast. Hvis de er det, erstattes dysen (9).  Stram spredersete.

Problem	Årsak	Løsning
Væskenålen vil ikke utløses.	<p>Løs eller manglende væskenålstopp (21) eller festeskruer (19).</p> <p>Ødelagt væskenål (14).</p> <p>Luft som lekker rundt stampelet (20).</p> <p>Utspilt stempel o-ring (22).</p> <p>Utilstrekkelig lufttrykk på avtrekkeren.</p> <p>Dysen (9) er tett.</p> <p>Væskefilter er tett.</p> <p>Plugg (5) er satt i feil væskeport.</p>	<p>Erstatt stopp eller stram festeskruen.</p> <p>Erstatt væskenålen.</p> <p>Erstatt o-ring (22) eller stempelenheten (20).</p> <p>Erstatt o-ring. Ikke senk stampelet ned i løsemiddel.</p> <p>Øk lufttrykket eller rens luftslangen.</p> <p>Rens dysen og lufthetten (30).</p> <p>Rens eller bytt ut filter.</p> <p>Flytt pluggen til den væskeporten som er forenelig med manifoldens røranlegg, med mindre du bruker pistol i et sirkulerende system. Hvis dette er tilfelle, bør alle væskeporter i pistolen og manifolden være åpne.</p>
Væske slås ikke av.	<p>Slitt o-ring (25).</p> <p>Stempeldekselet (27) er ikke ordentlig strammet.</p> <p>Fjæren (28) er ikke på plass.</p> <p>Utspilt stempel o-ring (22).</p>	<p>Erstatt o-ring.</p> <p>Stram stempeldekselet til den når bunnen.</p> <p>Sjekk posisjon på fjæren.</p> <p>Erstatt o-ring. Ikke senk stampelet ned i løsemiddel.</p>

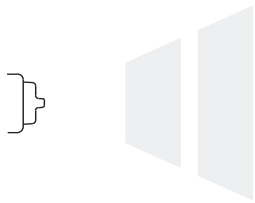
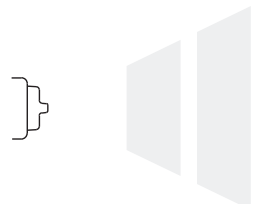
## Sprøytemønster feilsøking

Problem	Årsak	Løsning
Flimrende spray. 	Utilstrekkelig væsketilførsel.  Luft i malingsforsyningsslangen.	Juster væskeregulator eller fyll væsketilførselstank.  Sjekk og stram tappeslangekoblinger, tøm ut luft fra malingsslangen.
Spyttende spray. 	Slitt spredder-sete (10) eller nåle (14) ball.  Skitten dyse (9) eller lufthette (30).	Sjekk om spredder-sete og nål er slitt. Skift ut om nødvendig.  For å forbedre tetning ved sprøyting av lette materialer og tettingens varighet under sprøyting av syrekatalysert materialer, kan du bruke nål (SST) tilgjengelig kun med 1/8 in. ball og spredder-sete (plast). Se <b>Deler</b> , side 25.  Rengjør.
Uregelmessig mønster. 	Blokkering av væske eller delvis tett dyse.  På defekt side av mønsteret, er lufthornhull delvis eller helt tett.	Rens dysen. Se side 15.  Rens lufthornhull med løsemiddel og myk kost. Se side 15.
Mønster skjøvet til en side, samme side av lufthette blir skitten.	Lufthornhull delvis eller helt tett.	Rens lufthornhull med løsemiddel og myk kost. Se side 15.

# Service

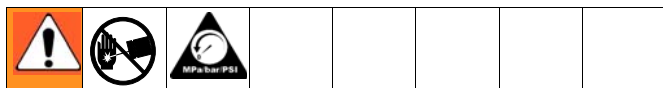

Følg servicemerknadene i FIG. 17 og FIG. 18 ved remontering av pistolen.

Reparasjonssett for pistol er tilgjengelig. Se side 34. Referansenummer merket med en stjerne (\*) i serviceprosedyrene er inkludert i 288171 Reparasjonssett for tetning av luft. Referansenummer merket med et symbol (†) i serviceprosedyrene er inkludert i 288136 Reparasjonssett for væske.

## Artikler nødvendig for service

- 1,6 mm (1/16 in.) umbraconøkkel - medfølger
- 3 mm umbraconøkkel
- Skiftenøkler
- 4 mm umbraconøkkel
- 7,9 mm (5/16 in.) mutter-nøkkel
- Tenger
- Smøremiddel Dele Nr. 111265; se **Tilbehør**, side 34, for å bestille
- Kompatibelt løsemiddel

## Demontering

1. Utfør **Trykkavlastningsprosedyre**, side 12.
2. Løsne de fire skruene (17) og fjern pistolen fra manifolden.
3. Skru løs lufthette-holderen (8). Fjern lufthetten (30) og dysen (9). Se FIG. 17.

*Modell 288053:* Skru løs lufthetten (30). Ta vekk RAC-dysen (9) og RAC-huset (11). Se **Deler**, side 25.

4. Inspiser dyse-forsegling (9a). Erstatt dyse-forseglingen hvis den er ødelagt.
5. Fjern dekkelet (27) fra stempelhuset (1). Ta ut fjærene (28 og 29).
6. Bruk den medfølgende nøkkelen (38), for å løsne festeskruen for væskenaalen (19). Fjern nålestopp (21).
7. Utløs pistolens avtrekker (eller fjern dekkelet (27) og fjærene (28, 29)) for å dra nålehuset av setet mens du skrur av sprederen (10) fra pistolkroppen (1).
8. Skru av nåleenheten (14) og bruk en 5/16 in. mutter-nøkkel for å dra enheten rett ut fra fronten av pistolen.

### FORSIKTIG

Pass på å holde nålen rett når du fjerner den fra pistolen. Dersom nålen er bøyd, må den skiftes.

9. Fjern stempelet. Bruk en tang og trekk stempelet (20) ut av stempelhuset (1). Se FIG. 16.

10. Hvis pakningen (15) må erstattes, skrues de to skruene (18) løs, og væskehuset (2) og stempelhuset (1) separeres. Inspiser pakningen (16) og bytt den ut om nødvendig.

 Pakning (16) er limt fast til enheten; derfor, hvis du bytter pakning (16), sørg for at du har en ny pakning tilgjengelig.

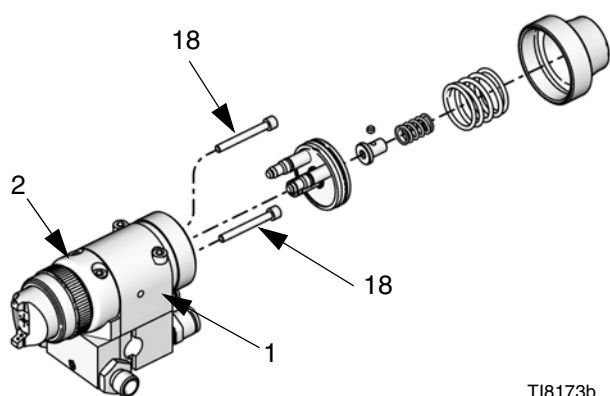

T18173b

FIG. 16

11. Fjern den store o-ringen (22) fra stempelet og den mindre o-ringen (23) fra stempelakselen. Fjern de to o-ringene (25, 26) fra hver av stempelstengene. Kontroller at stengene er solid på plass. Hvis de er løse, byttes hele stempelenheten ut (20).
12. Utfør følgende trinn der det er aktuelt:
- Ikke-sirkulerende pistoler:* Fjern pluggen for væskeutløpsporten (5) og pakning (4) fra væskehuset (2). Fjern o-ringen (6) og reserve o-ring (7) fra pluggen.
  - Sirkulerende pistoler:* Fjern pakningen (4) fra væskehuset (2).
13. Rengjør alle delene og bytt ut slitte deler. Ved montering, smør gjengene med smøremiddel som forhindrer fastbrenning.

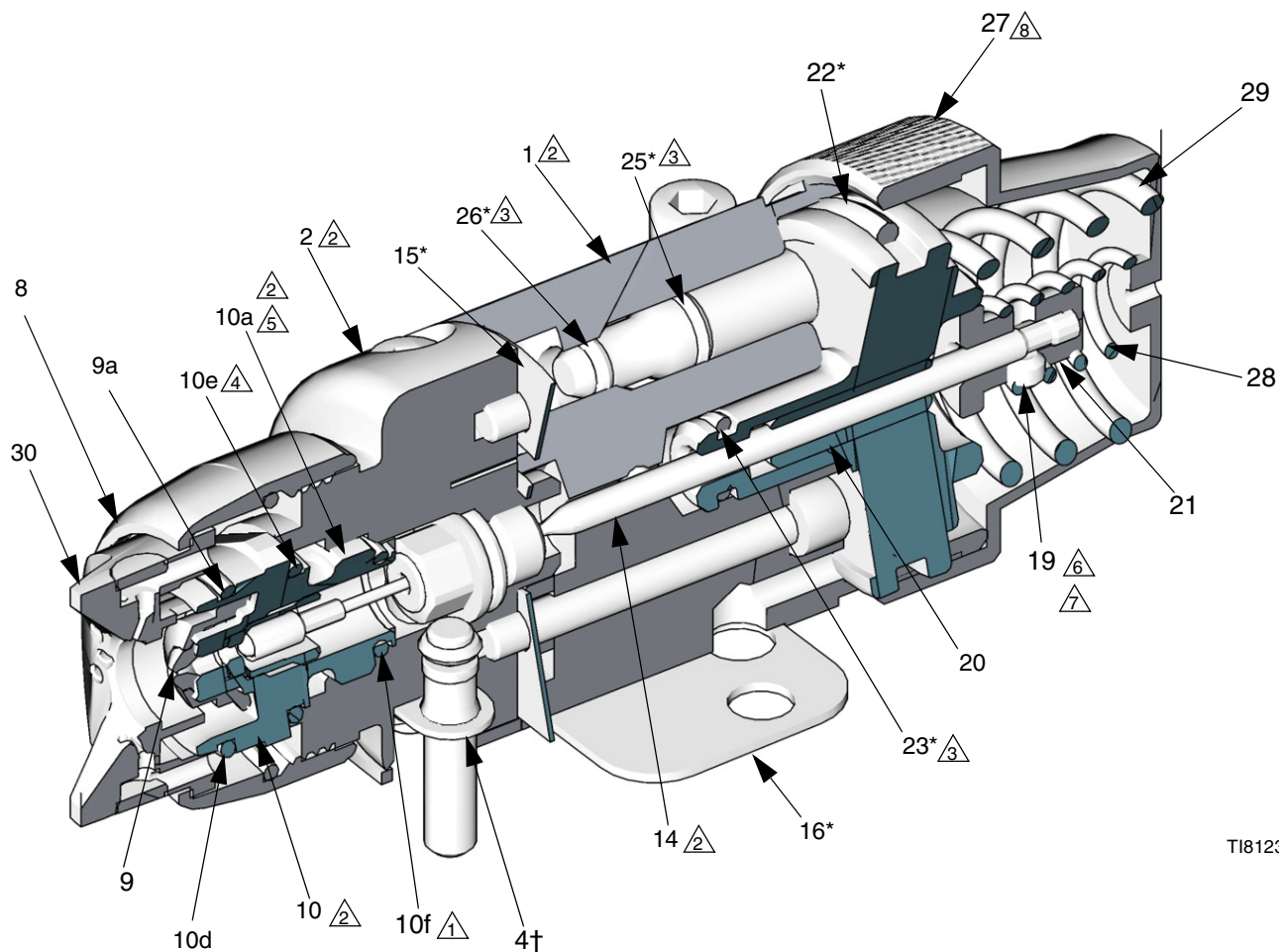

T18123a

Snitt-visning:  
Delnr. 288044 Pistol framstilt

- SERVICEMERKNADER:**
- △2 Smør gjengene med smøremiddel som forhindrer fastbrenning
  - △3 Smør med lett olje
  - △4 Ikke smør
  - △5 Trekk til med et moment på 18-19 N•m (155-165 in-lb)
  - △6 Påfør semi-permanent anaerob tetningsmasse
  - △7 Trekk til med et moment på 0,45-0,56 N•m (4-5 in-lb)
  - △8 Stram dekselet (27) til det når bunnen

FIG. 17

## Spreader-sete reserve



- Se **Tilbehør**, side 34.
- Rens delene med et løsemiddel som er kompatibelt med delene og væsken som blir sprøytet.

1. Utfør **Trykkavlastningsprosedyre**, side 12.
2. Fjern pistolen fra manifold.
3. Fjern lufthettens låsering (8), lufthette (30), og dyse (9).
4. Utløs pistolens avtrekker (eller fjern dekselet (27) og fjærene (28, 29)) for å dra nålehuset av setet mens du skrur av sprederen (10) fra pistolkroppen (1).
5. Inspiser o-ringene (10d, 10e, 10f). O-ringene fjernes forsiktig fra spredarhuset (10) og erstattes om nødvendig.
6. Fjern sete-mutteren (10c), sete (10b) og setepakning (10g) (kun karbidsete) ved å bruke en 5,6 mm (7/32 in.) umbraconøkkel.
7. Inspiser sete (10b) og setepakning (10g) og erstatt om nødvendig.
8. Reinstaller setepakning (10g) (kun karbidsete), sete (10b), og sete-mutter (10c). Trekk til med et moment på 5,1-5,7 N•m (45-50 in-lb). Ikke stram mutteren for hardt.



Når du installerer karbidsetet, må den koniske enden av setet (rød side) peke mot pistoldysen.

Plastsete, standard i *Modell 288044*, kan installeres på nytt i begge retninger. Men ikke reverser retning av setet hvis det er slitt, da må det byttes.

## Remontering

1. *Kun ikke-sirkulerende pistoler*: Smør reserve o-ring (7†) og o-ring (6†) og installer dem på væskeutløpets port-plugg (5). Sett inn pluggen i væskeutløpets port på væskehuset (2). Se **Fig. 18**.
2. *Alle pistoler*: Reinstaller pakningen (4) i væskehuset (2).
3. Installer o-ring (22\*, 23\*) på stempelet (20). Installer to o-ringer (25\*, 26\*) på hver at

stempelstengene. Smør alle o-ringene, stempelet, og deretter stempelstengene.

4. Plasser pakningen (15\*) som fremstilt i visning av oppløste deler i **Fig. 8**.

Hvis pakningen skiftes (15), plasser pakningen på stempelhuset (1), deretter installeres væskehuset (2). Trekk til de to skruene (18) til 3,4 N•m (30 in-lb).

5. Sett stempelet (20) inn i stempelhuset (1).
6. Fjern det beskyttende papiret fra den klebrige siden av pakningen (16\*) og fest pakningen til bunnen av stempelhuset (1). Sørg for at de tre hullene i pakningen er riktig i forhold til de matchende hullene i huset.

### FORSIKTIG

Pass på å holde nålen rett når den installeres i stempelhuset. Dersom nålen er bøyd, må den skiftes.

7. Sett nåleenheten (14) i fronten av væskehuset (2). Trekk til med et moment på 5,7-6,8 N•m (50-60 in-lb).
  8. Smør gjengene på spreader-sete (10). Skru de inn i væskehuset (2) og trekk til med et moment på 7,3 N•m (65 in-lb).
  9. Installer nålestopp (21) på nålen. Gi festeskruen (19) et lag med semi-permanent anaerob tetningsmasse og sett skruen inn til nålestopperen. Trekk til med et moment på 0,45-0,56 N•m (4-5 in-lb). Trekk i nålen for å sørge for at det sitter godt.
  10. Installer fjærene (28, 29).
  11. Smør gjengene på stempelhuset (1). Skru dekselet (27) på huset inntil det når bunnen.
  12. *Modell 288053*: Installer RAC huset (11) og RAC dysen (9) i RAC lufthetteenheten (30). Plasser den blå dyseholderen som ønsket og skru luftkappeenheten på pistolen inntil den bunner ut. Se **Deler**, side 25.
- Montering av standard dyse og lufthette.
13. Installer på nytt pistolen på manifolden med de fire skruene (17). Trekk til med et moment på 7,3 N•m (65 in-lb).

# Deler

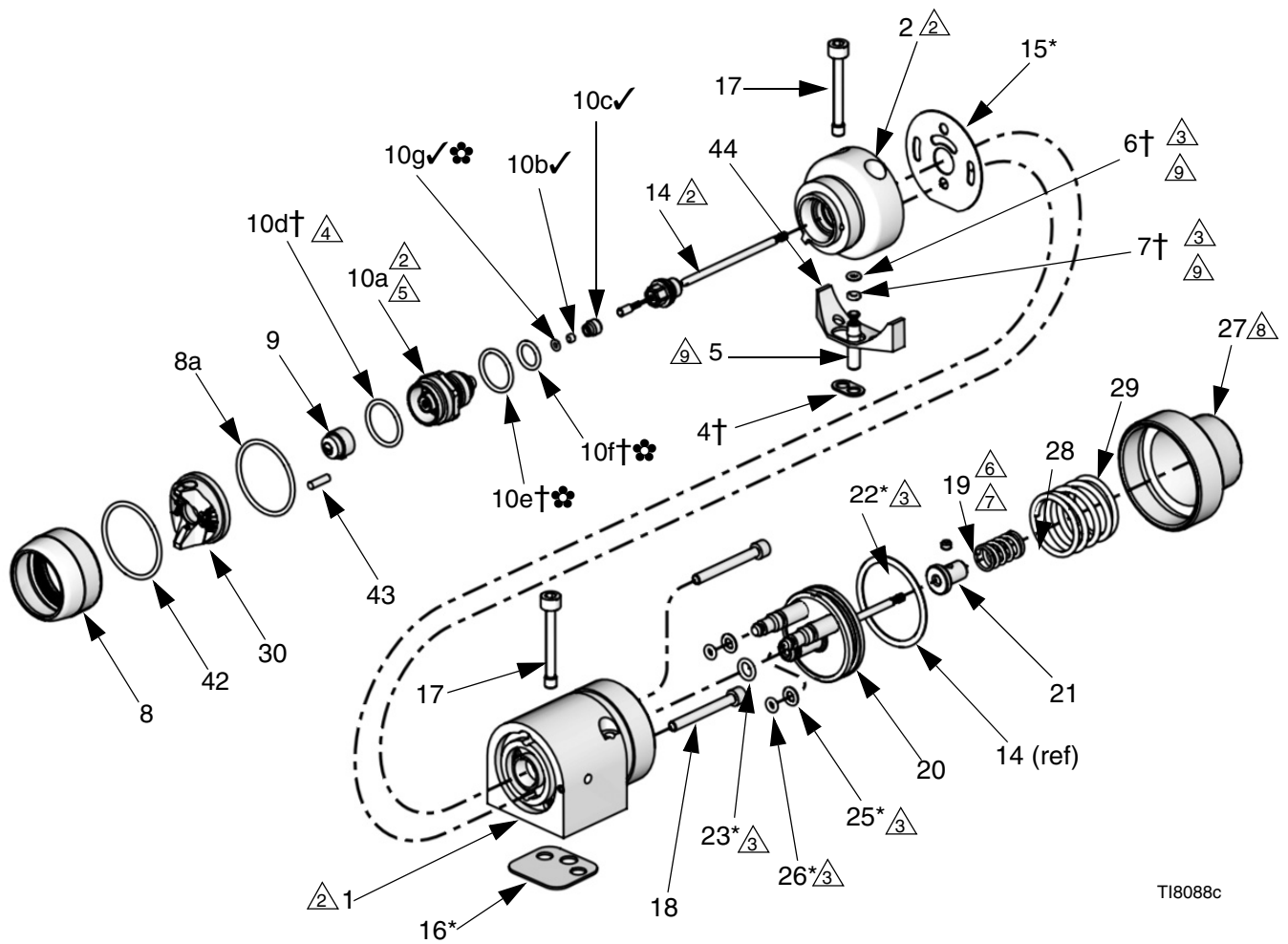

T18088c

**AA RAC monteringsenhet følger kun med Modell 288053**

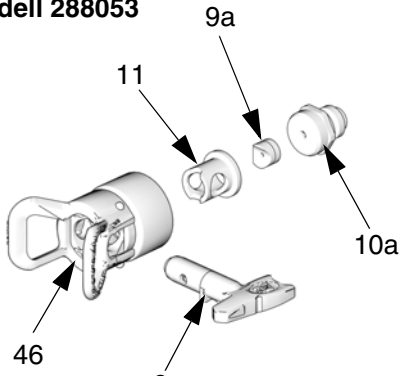

T18228a

- SERVICEMERKNADER:**
- △2 Smør gjengene med smøremiddel som forhindrer fastbrenning
  - △3 Smør med lett olje
  - △4 Ikke smør
  - △5 Trekk til med et moment på 7,3 N•m (65 in-lb)
  - △6 Påfør semi-permanent anaerob tetningsmasse
  - △7 Trekk til med et moment på 0,45-0,56 N•m (4-5 in-lb)
  - △8 Stram dekselet (27) til det når bunnen
  - △9 Brukes kun på ikke-sirkulerende pistoler

FIG. 18



## Deler

Dele				Dele			
Ref. Nr.	Nr.	Beskrivelse	Stk.	Ref. Nr.	Nr.	Beskrivelse	Stk.
1		BODY	1	16*	114134	PAKNING, polyetylen (nedre)	1
2		HUS, væske, SST	1	17	15H317	SKRUE, montering manifold (M5)	4
4†	288200	PAKNING, væske, plast homopolymer, pakke på 10	2	18	15H318	SKRUE, SHCS	4
5	192687	PLUGG, væske, intern, SST	1	19	114137	SKRUE, sett; 6-32, 3,2 mm (1/8 in.) lang	1
6†	114244	PAKNING, o-ring, fluoroelastomer	1	20	240895	STEMPEL, monteringsenhet	1
7†	114340	RING, reserve, PTFE		21	192452	STOPP, nål, SST	1
8◆❖*	249134	LÅSERING, assy	1	22*	115066	PAKNING, o-ring, fluoroelastomer	1
8a	109213	O-RING, PTFE (se Sett 253032, s. 35, for pakker på 5)	1	23*	111450	PAKNING, o-ring, fluoroelastomer	1
9		DYSE, inkluderer 9a, se skjema over dyseutvalg, side 29	1	25*	112319	PAKNING, o-ring, fluoroelastomer	2
	AAPxxx	Modell 288044		26*	111504	PAKNING, o-ring, fluoroelastomer	2
	LTXxxx	Modell 288053, inkluderer 9a		27	192453	DEKSEL, stempel	1
10		SPREDER, monteringsenhet	1	28	114138	FJÆR-kompresjon	1
	249132	med plastsete Modell 288044		29	114139	FJÆR-kompresjon	1
	288192	med Karbid sete Modellene 288046, 288053		30◆❖*	288194	DEKSEL, luft, monteringsenhet	1
	249877	med RAC sete Modell 288053		*	289080	DEKSEL, luft, monteringsenhet	1
10a		SPREDER, hus	1	38	114141	UMBRACONØKKEL (ikke vist)	1
10b✓		SETE	1	42◆❖*	15G320	VASKER, PTFE, 12,7 mm (1,2 in.) O.D. (se sett 253032, s. 35, for pakke på 5)	1
10c✓		MUTTER, sete	1	43◆❖*	15G618	PINNE, lokalisering, gjenget	1
10d†	111116	PAKNING, o-ring, sete; PTFE	1	44	15H702	PAKNING, plast	1
10e†❖	109450	PAKNING, o-ring; PTFE	1	46★	249478	HOLDER, RAC, G40	1
10f†❖	111457	PAKNING, o-ring; PTFE	1				
10g✓❖	15F409	PAKNING, sete (Spreader-enhet kun med karbid sete)	1				
11★	15J770	HUS, RAC	1				
14		NÅL, monteringsenhet	1				
	288190	SST ball Modell 288044					
	288191	Karbid ball Modellene 288046, 288053					
15*	15H316	PAKNING, polyetylen (front)	1				

◆ Kun Modell 288044.  
❖ Kun Modell 288046.  
★ Kun Modell 288053.  
\* Kun Modell 24F835.  
† Inkludert i Reparasjonssett for væske 288136.  
\* Inkludert i Reparasjonssett for tetning av luft 288171.  
✓ Inkludert i Reparasjonssett for sete 249424 (plast) eller 249456 (karbid).  
❖ Deler ikke for salg.

**Dele Nr. 288217**

Nord-Amerikansk Manifold med væskeporter på siden

**Dele Nr. 288218**

Internasjonal Manifold med væskeporter på siden

Ref. Nr.	Dele Nr.	Beskrivelse	Stk.
101		MANIFOLD, væskeporter på siden	1
103	120388❖	TILPASNING, tube, luftinntak; 6,4 mm (1/4 in.) OD rør x 1/8 npt(m)	1
	120538◆	TILPASNING, tube, luftinntak; 6 mm OD rør x 1/8 npt(m)	1
105	114246	SKRUE, sett; 5/16; 7,9 mm (0,437 in.) lang	1
107	114342❖	RØRSTYKKE, street, 6,4 mm (1/4 in.) npt	2
	114247◆	TILPASNING, rørstykke, mannlig; #5 JIC x 1/4 npt	2
108	120389❖	TILPASNING, tube, luftslange; 9,5 mm (3/8 in.) OD rør x 1/4 npt	2
	120537◆	TILPASNING, tube, luftslange; 8 mm OD rør x 1/4 npt	2
109*	101970	PLUGG, rør, SST; 1/4-18 ptf, levert for å plugge væskeutløp i ikke-sirkulerende applikasjoner	3
114	120453	SKRUE, SCHS, M3 x 18	1

\* Ikke vist.

❖ Kun Dele Nr. 288217.

◆ Kun Dele Nr. 288218.

⚠ Tilsett smøremiddel som forhindrer fastbrenning (222955) til gjengene og på de sidene av manifolden som kobles sammen (101), samt alle tilpasninger og/eller pluggene brukt i væskeportene.

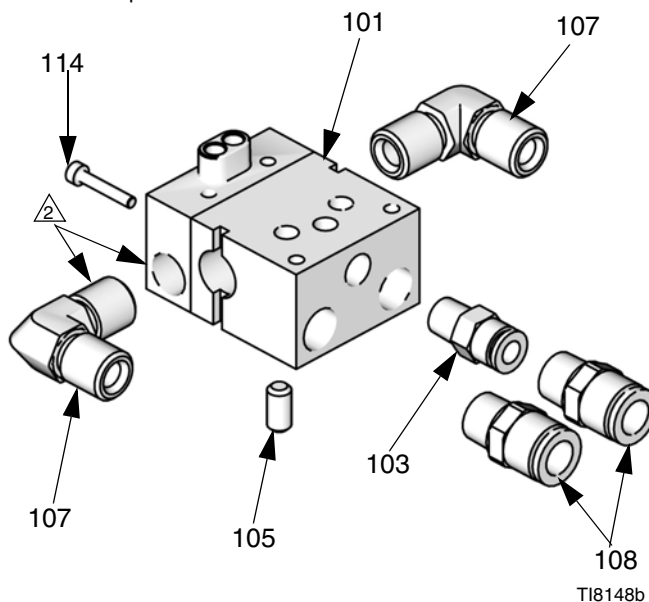
**FIG. 19: Nord-Amerikansk og Internasjonal Manifold**

**Dele Nr. 288221**

Manifold med nedre væskeporter

Ref. Nr.	Dele Nr.	Beskrivelse	Stk.
101		MANIFOLD, nedre væskeporter	1
103	120388	TILPASNING, tube, luftinntak; 6,4 mm (1/4 in.) OD rør x 1/8 npt(m)	1
105	114246	SKRUE, sett; 5/16;0,437 in. lang	1
107	166846	NIPPEL, SST; 1/4 npsm, rett rørgjenge x 1/4 npt	2
108	120389	TILPASNING, tube, luftslange; 9,5 mm (3/8 in.) OD rør x 1/4 npt	2
109*	101970	PLUGG, rør, SST; 1/4-18 ptf, levert for å plugge væskeutløp i ikke- sirkulerende applikasjoner	1
114	120453	SKRUE, SCHS, M3 x 18	1

\* Ikke vist.

⚠ Tilsett smøremiddel som forhindrer fastbrenning (222955) til gjengene og på de sidene av manifolden som kobles sammen (101), samt alle tilpasninger og/eller pluggen brukt i væskeportene.

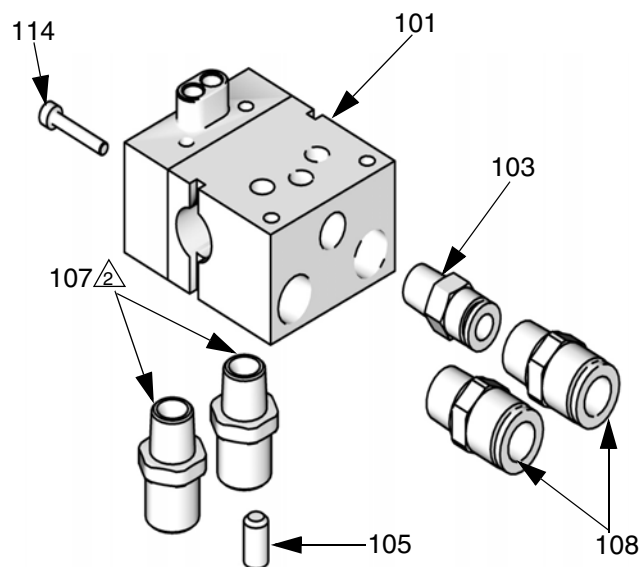

T19398b

**FIG. 20: Manifold med nedre væskeporter**

**Dele Nr. 288224**

Luftassistert, høytrykks Manifold med væskeporter på siden og justeringsventil for vifte

**Dele Nr. 24C343**

Internasjonal Manifold med væskeporter på siden

Ref. Nr.	Dele Nr.	Beskrivelse	Stk.
101	----	MANIFOLD, justerbar vifte	1
102	244029	VENTIL, vifte, monteringsenhet.	1
103		TILPASNING, rør, luftinntak	1
	120388❖	6,4 mm (1/4 in.) OD rør x 1/8 npt(m)	
	120538◆	6 mm OD rør x 1/8 npt(m)	
104		TILPASNING, tube, luftslange	1
	120389❖	9,5 mm (3/8 in.) OD rør x 1/4 npt	
	120537◆	8 mm OD rør x 1/4 npt	
	15D916◆*	4 mm OD rør x 1/4 npt; sendes løst	
107	114246	SKRUE, sett; 5/16; 7,9 mm (0,437 in.) lang	1
108		RØRSTYKKE, mannlig	2
	114342❖	1/4 - 18 npt	
	114247◆	#5 JIC x 1/4-18 npt	
109*	101970	PLUGG, rør, SST; 1/4-18 ptf, levert for å plugge væskeutløp i ikke-sirkulerende applikasjoner	1
114	120453	SKRUE, SCHS, M3 x 18	1

\* Ikke vist, valgfri størrelse.

---- Selges ikke separat.

❖ Kun Dele Nr. 288224.

◆ Kun Dele Nr. 24C343.

⚠ Tilsett smøremiddel som forhindrer fastbrenning (222955) til gjengene og på de sidene av manifolden som kobles sammen (101), samt alle tilpasninger og/eller plugger brukt i væskeportene.

⚠ Installeres med ventilen fullstendig dreid mot urviseren til ytterste posisjon.

⚠ Trekk til med et moment på 14-15 N•m (125-135 in-lb).

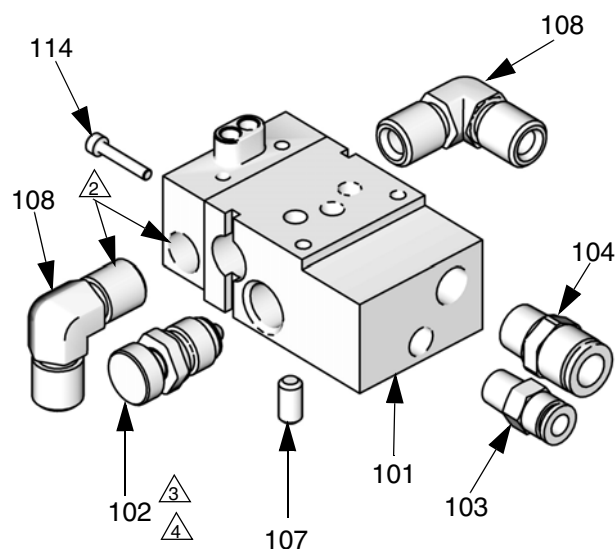

TI0556b

**FIG. 21: Sideplasserte væskeporter og justeringsventil for vifte**

**Dele Nr. 288160**

Manifold med bakre port, Nord-Amerika

**Dele Nr. 288211**

Manifold med bakre port, Internasjonal

**Ref.**

Nr.	Dele Nr.	Beskrivelse	Stk.
101		MANIFOLD, aluminium	1
103		TILPASNING, væskebane	2
	15H521❖	1/4 npsm	
	15J003◆	#5 JIC	
105	116475	SKRUE, SHCS, M4 x 12	2
106	120353	O-RING, PTFE	2
107	15J077	O-RING, PTFE	2
110	103253	SKRUE, sett	2
111			2
	120389❖	TILPASNING, tube, luftslange; 9,5 mm (3/8 in.) OD rør x 1/4 npt	
	120537◆	TILPASNING, tube, luftslange; 8 mm OD rør x 1/4 npt	
112			1
	120388❖	TILPASNING, tube, luftinntak; 6,4 mm (1/4 in.) OD rør x 1/8 npt(m)	
	120538◆	TILPASNING, tube, luftinntak; 6 mm OD rør x 1/8 npt(m)	
113	114246	SKRUE, sett, hex soc	1

❖ Kun Dele Nr. 288160.

◆ Kun Dele Nr. 288211.

⚠ Tilsett tetningsmasse til gjengene og de sidene av manifolden som kobles sammen (101), samt alle tilpasninger og/eller pluggen brukt i væskeportene.

⚠ Trekk til med et moment på 3,4-4,7 N•m (30-42 in-lb).

⚠ Trekk til med et moment på 12,3- 14,7 N•m (110-130 in-lb).

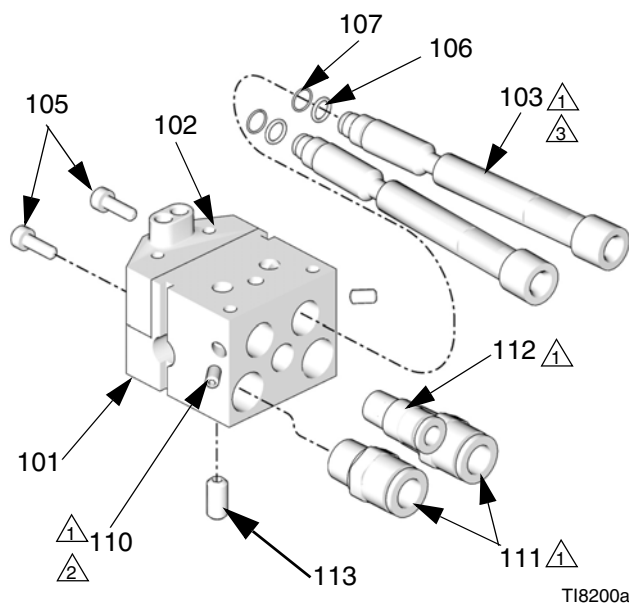
**FIG. 22**

# Notater



A series of 24 horizontal lines for writing, extending across the width of the page.

# Skjema over AAP Serier, Utvalg av Dyser og Lufthetter

## AAP Serier Presisjon Sprøyte Dyser

 Bestill ønsket dyse (Dele Nr. AAPxxx) hvor xxx er størrelseskoden i tabellen.

Dysene er fysisk merket med Xxxx, hvor xxx er størrelseskoden fra tabellen.

Munningsstørrelse mm (in.)	* Væskeutløp, lpm (fl oz/min)		Maksimum mønsterbredde ved 300 mm (12 in.) Mønsterbredde toleranse +/- 13,0 mm (0,5 in.)						
	ved 4,1 MPa (41 bar, 600 psi)	ved 7,0 MPa (70 bar, 1000 psi)	5 (127)	7 (178)	9 (228)	11 (279)	13 (330)	15 (381)	17 (432)
† 0,229 (0,009)	0,2 (7,0)	0,27 (9,1)	209	309	409	509			
† 0,279 (0,011)	0,3 (10,0)	0,4 (13,0)	211	311	411	511	611		
0,330 (0,013)	0,4 (13,0)	0,5 (16,9)	213	313	413	513	613	713	
0,381 (0,015)	0,5 (17,0)	0,7 (22,0)	215	315	415	515	615	715	815
0,432 (0,017)	0,7 (22,0)	0,85 (28,5)		317	417	517	617	717	817
0,483 (0,019)	0,8 (28,0)	1,09 (36,3)			419	519	619	719	
0,533 (0,021)	1,0 (35,0)	1,36 (45,4)			421	521	621		

\* Dysene er testet i vann.

† Dysestørrelsen inkluderer et 150 maske dysefilter

Væskeutløp (Q) ved andre trykk (P) kan beregnes etter følgende formel:  $Q = (0,041) (QT) \sqrt{P}$   
hvor QT = Væskeutløp (fl oz/min) fra tabellen ovenfor for 600 psi.

## Lufthette

Applikasjon	Dyse brukt med	Typisk Luftforbruk	Dele Nr.
Standard	Alle AAP, GG4, GG5, og AAM Serier	3-6 scfm	288194

# LTX Serier Utvalgstabell for RAC-dyser

## For bruk med G40 RAC hus

Munningsstørrelse mm (in.)	* Væskeutløp, lpm (fl oz/min) ved 14,0 MPa (140 bar, 2000 psi)	* Maksimum mønsterbredde ved 300 mm (12 in.)				
		4 til 6 (150)	6 til 8 (200)	8 til 10 (250)	10 til 12 (300)	12 til 14 (350)
0,229 (0,009)	0,33 (11,2)	209	309			
0,279 (0,011)	0,49 (16,6)	211	311	411	511	
0,330 (0,013)	0,69 (23,3)	213	313	413	513	
0,381 (0,015)	0,91 (30,8)	215	315	415	515	615
0,432 (0,017)	1,17 (39,5)	217	317	417	517	617
0,483 (0,019)	1,47 (49,7)	219	319	419	519	619
0,533 (0,021)	1,79 (60,5)		321	421	521	621
0,584 (0,023)	2,15 (72,7)			423	523	623
0,635 (0,025)	2,54 (85,9)				525	625
0,686 (0,027)	2,96 (100,0)				527	627
0,737 (0,029)	3,42 (115,6)					629
0,787 (0,031)	3,90 (131,8)				531	631

\* Dysene er testet i vann.

\* Mønsterbredde målt uten luftstrøm.

## LTX Reverse-A-Clean (RAC) dyser

- LTX RAC dyser inkluderer et væskesete i metall og væsketetning i gummi.
- G40 RAC konverteringssett er tilgjengelig. Se side 32.

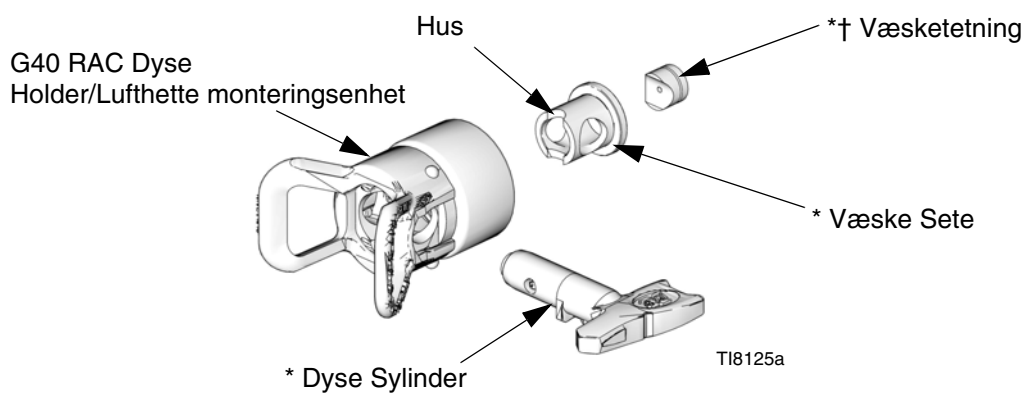

FIG. 23

\* Inkludert med LTX RAC dyse.

† Valgfri acetal væsketetning 248936 (pakke på 5) tilgjengelig.



## RAC Vendbare dyser

### FFT Fine Finish RAC dyser



Bestill ønsket dyse (Dele Nr. FFTxxx) hvor xxx er størrelseskoden i tabellen.

Munningsstørrelse mm (in.)	* Væskeutløp, lpm (fl oz/min)	❖ Maksimum mønsterbredde ved 305 mm (12 in.)				
	ved 14,0 MPa (140 bar, 2000 psi)	4 til 6 (150)	6 til 8 (200)	8 til 10 (250)	10 til 12 (300)	12 til 14 (350)
0,203 (0,008)	0,26 (8,8)	208	308			
0,254 (0,010)	0,41 (13,9)	210	310	410	510	
0,305 (0,012)	0,59 (19,9)	212	312	412	512	612
0,356 (0,014)	0,80 (27,0)	214	314	414	514	614

### WRX Bred RAC dyse



Bestill ønsket dyse (Dele Nr. WRXxxx) hvor xxx er størrelseskoden i tabellen.

Munningsstørrelse mm (in.)	* Væskeutløp, lpm (fl oz/min)	❖ Maksimum mønsterbredde ved 305 mm (12 in.)
	ved 14,0 MPa (140 bar, 2000 psi)	60,96 cm (24 in.) (610)
0,533 (0,021)	1,79 (60,5)	1221
0,584 (0,023)	2,15 (72,7)	1223
0,635 (0,025)	2,54 (85,9)	1225
0,686 (0,027)	2,96 (100,0)	1227
0,737 (0,029)	3,42 (115,6)	1229
0,787 (0,031)	3,90 (131,8)	1231
0,838 (0,033)	4,42 (149,4)	1233
0,889 (0,035)	4,98 (168,3)	1235
0,940 (0,037)	5,56 (187,9)	1237
0,991 (0,039)	6,18 (208,9)	1239

\* Dysene er testet i vann.

❖ Målt med INGEN luftstrøm. Luftassistanse vil tendere til å redusere mønsterlengder med 2,54 cm til 5,08 cm (1 til 2 in.)

# Tilbehør

## Pistol Manifolder

**Bestill separat; er ikke inkludert med pistolen**  
(Se **Deler**, side 25)

### Dele Nr. 288217

Nord-Amerikansk Manifold med væskeporter på siden

### Dele Nr. 288218

Internasjonal Manifold med væskeporter på siden

### Dele Nr. 288221

Manifold med nedre væskeporter

### Dele Nr. 288224

Luftassistert høytrykks Manifold med væskeporter på siden og manuell justeringsventil for vifte

### Dele Nr. 24C343

Luftassistert høytrykks Manifold, Internasjonal

### Dele Nr. 288160

Manifold med bakre port, Nord-Amerika

### Dele Nr. 288211

Manifold med bakre port, Internasjonal

## Nål/Spreder valg

Nåler skal kun brukes med det angitte spreder-sete for å garantere riktig plassering og levetid.

- **Standard viskositet / standard flyt**
  - Væskenål 288191, karbid ball
  - Spreder-sete 288192, karbid-sete
- **Syrekatalysert materialer / materialer med svært lav viskositet**
  - Væskenål 288190, SST ball
  - Spreder-sete 288193, plastsete

## Verifiseringssett for HVLP lufthette 249140

Brukes til å bestemme lufttrykket bak lufthetten.  
Ikke bruk til selve sprøytingen.

 For å være i overensstemmelse med HVLP, må det forstøvende lufttrykket ikke overskride 70 kPa (0,7 bar, 10 psi).

## Lufthettesett for lakkering 289080

Settet inkluderer lufthette for optimal sprøyting av lakkeringsmaterialer.

## RAC pakning 246453

Reservepakke med fire standard RAC-pakninger.

## Acetal RAC pakning 248936

Reservepakke med fire plast (acetal) RAC-pakninger.

## Pakningsfilter 288201

Valgfrie 100 maskefilter som kan installeres i væskeinntaks-pakningen (4) for ekstra filtrering. Pakke på ti.

## RAC konverteringssett 287917

For å konvertere en pistol med vanlig dyse, dyseholder, og lufthette til Dele Nr. 288053 med monteringsenheten AA RAC. Se delelisten og tegning nedenfor for deler som følger med settet.

Ref. Nr.	Dele Nr.	Beskrivelse	Stk.
1	249478	DEKSEL, luft, AA RAC, monteringsenhet	1
2	15J770	HUS, RAC	1
3**	LTXxxx	DYSE, sylinder; valgfri dyse; inkluderer artikkel 3a; bestilles separat	2
3a		SETE, væske	1
4	249877	SETE, spreder	1

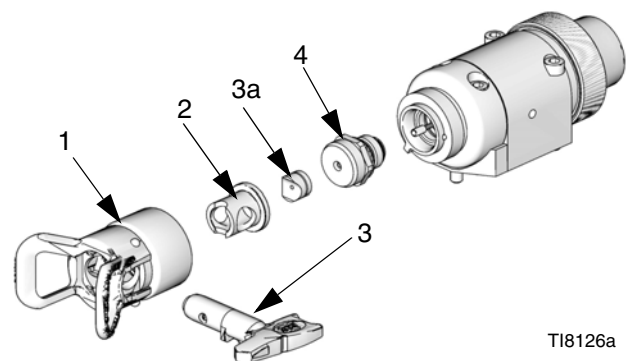

TI8126a

 \*\*DYSE (3) er ikke inkludert i settet; bestilles separat. Se **LTX Serier Utvalgstabell for RAC-dyser**, side 32.

### Tetningssett for lufthette 253032

Pakke med fem tetninger og fem o-ringer for montering av lufthetten.

### Plastsete reparasjonssett 249424

Settet inkluderer reserve-plastseter (pakke på ti), og sete-mutter.

### SST Sete reparasjonssett 287962

Settet inkluderer montert spreader med SST sete (15H282) for bruk med pigmenterte syrekatalyserte materialer.

### Karbid sete reparasjonssett 249456

Settet inkluderer reserve karbid-sete, setepakning og sete-mutter.

### Dysefilter sett 241804

Reservefilter (pakke på ti) for dysemunning med størrelser på 0,007, 0,009, og 0,011.

### Jordingsklemme og ledning 222011

### Integrert væskefilter 210500

35 MPa (350 bar, 5000 psi) Maksimum arbeidstrykk  
100 nett. Passer på pistolens væskekobling.  
1/4-18 npsm. Inneholder delene som vises nedenfor.

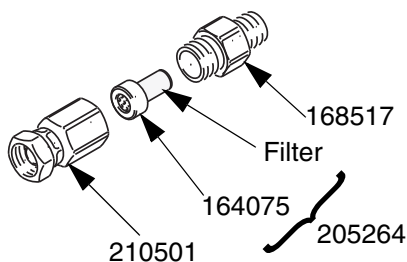

### Høytrykks ball ventiler, Fluoroelastomer tetninger

34 MPa (345 bar, 5000 psi) Maksimum arbeidstrykk.  
Kan brukes som avløpsventil for væske.

- 210657 1/2 npt(m)
- 210658 3/8 npt(m)
- 210659 3/8 x 1/4 npt(m)

### Universal luftventil for utlufting

2,1 MPa (21 bar, 300 psi) Maksimum arbeidstrykk  
Slipper ut luft som er fanget i luftslangen mellom pumpens luftinntak og denne ventilen når lukket.

#### Dele Nr. Beskrivelse

107141 3/4 npt(m x f) inntak og utløp  
107142 1/2 npt(m x f) inntak og utløp

### Ultimat pistol rensesett 15C161

Settet inkluderer koster og verktøy for pistolvedlikehold.

### Rensenål 249598

Settet inkluderer pirkere for å frigjøre tett pistoldyse.

### Børste 101892

For rengjøring av pistolen.

### Tilpasset adapterplate 288197

Den tilpassede adapterplaten gjør at manifolden kan monteres til en rekke boltmønstre.

# Dimensjoner

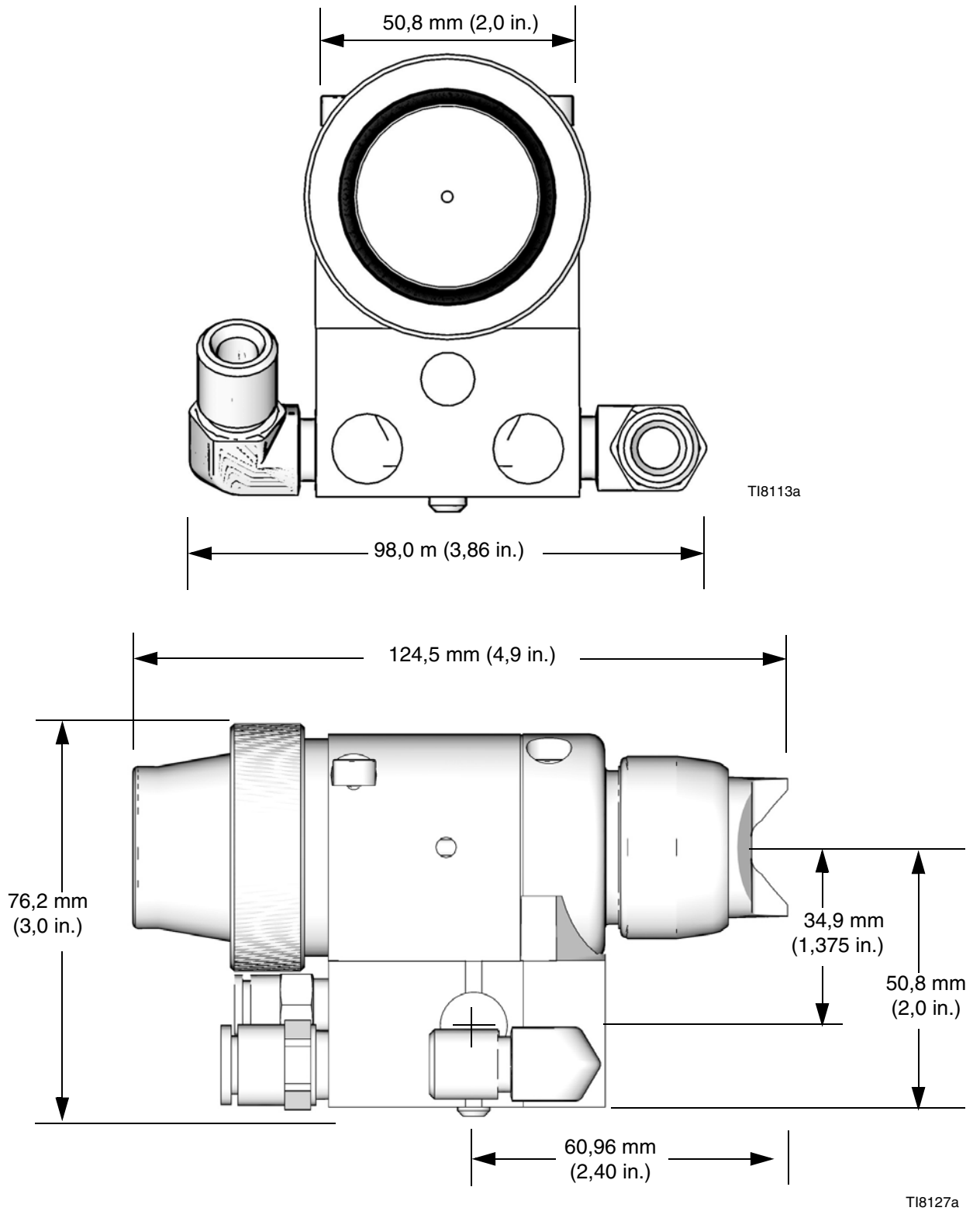

FIG. 24

# Layout for monteringshull

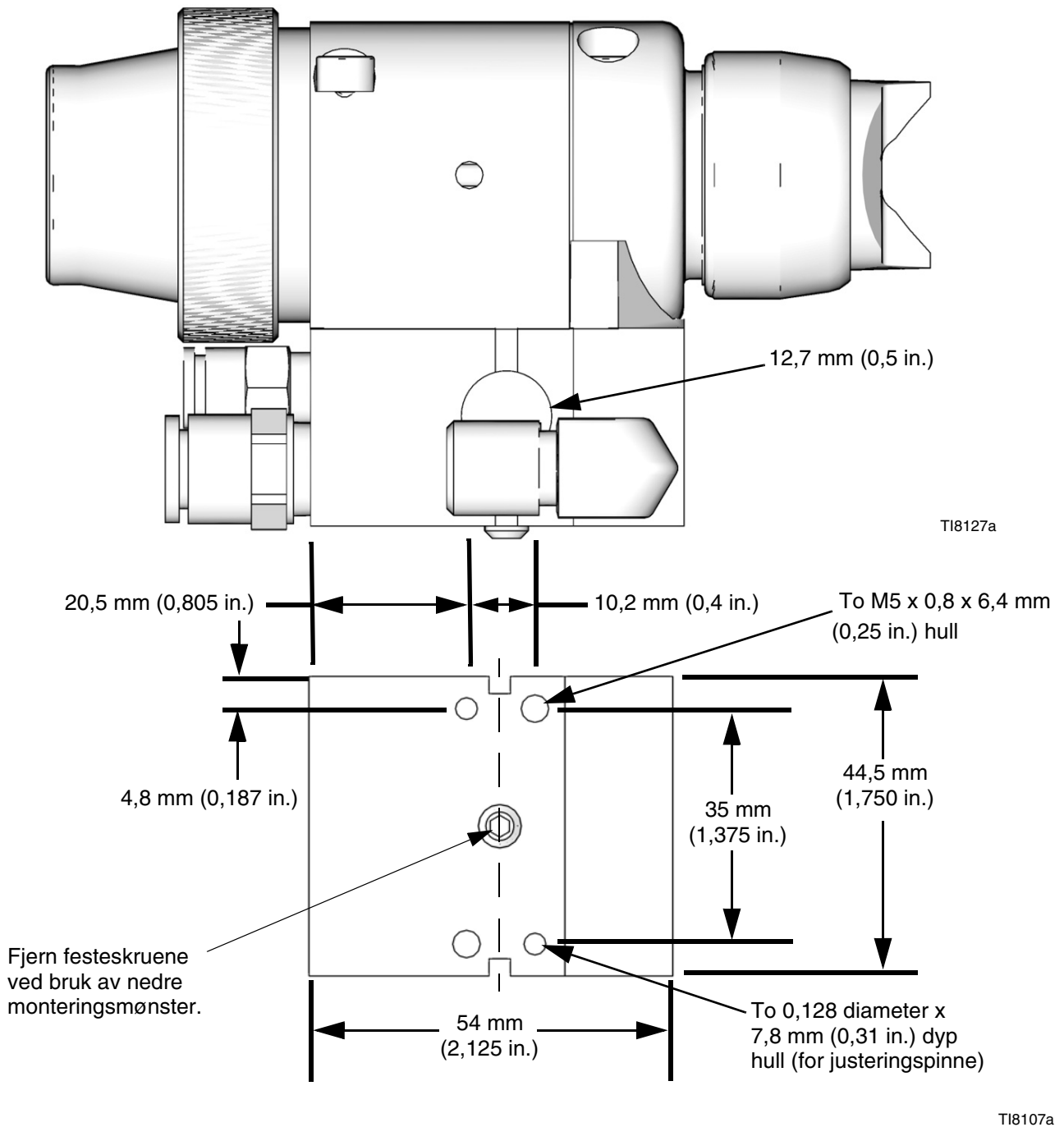
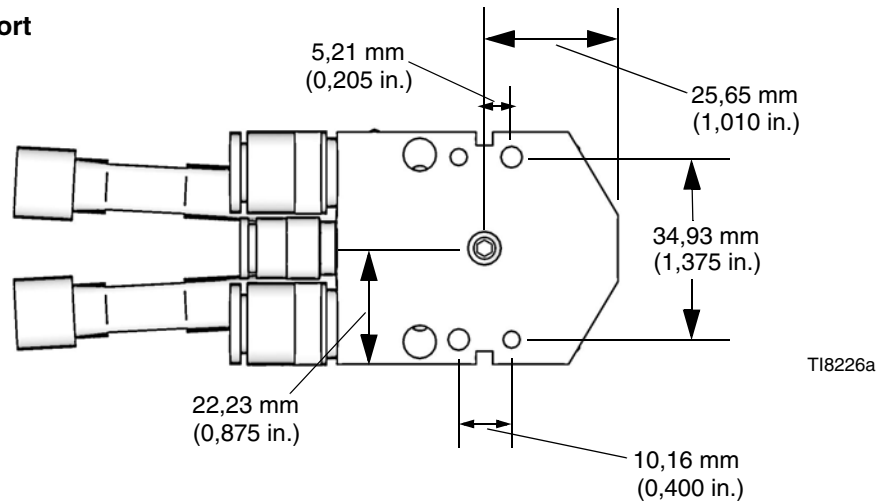

FIG. 25

# Layout for monteringshull

**Manifold med bakre port**



**Pistol med Manifold med bakre port**

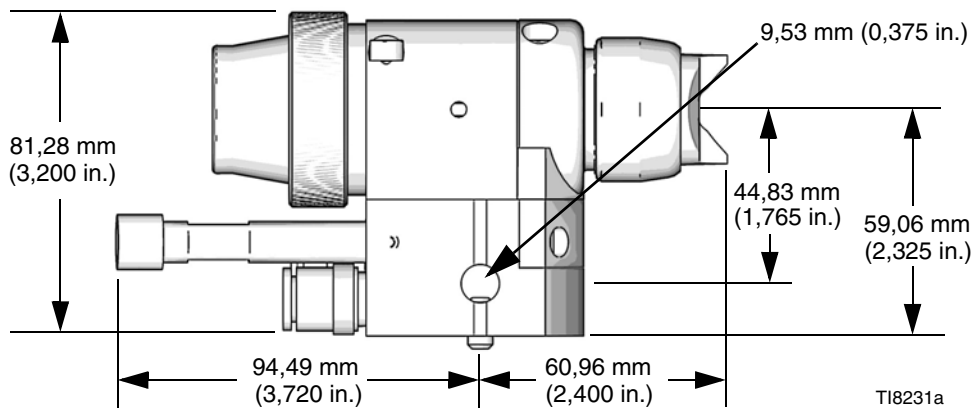

**Tilpasset adapterplate**

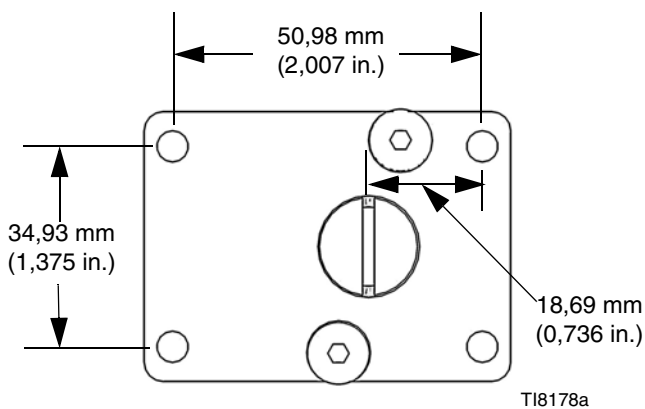

**Pistol med tilpasset adapterplate**

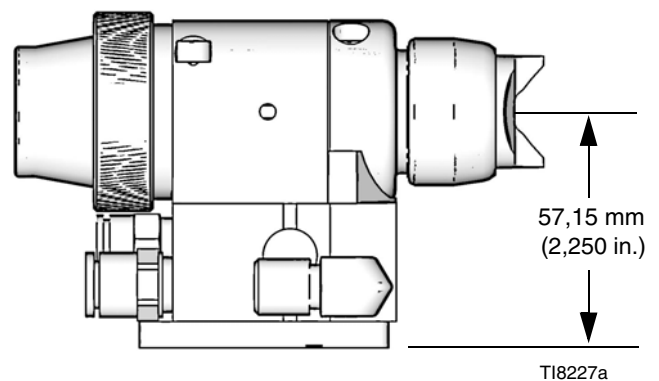

**FIG. 26: Layouter monteringshull**

## Tekniske data

Maksimum arbeidstrykk for væske . . . . .	28 MPa (280 bar, 4000 psi)
Maksimum arbeidstrykk for luft . . . . .	0,7 MPa (7 bar, 100 psi)
Maksimum arbeidstemperatur for væske . . . . .	49°C (120°F)
Minimum luftsylander aktiveringstrykk . . . . .	0,34 MPa (3,4 bar, 50 psi)
Vekt . . . . .	965 g (1,2 lbs)
Fuktede deler . . . . .	Rustfritt stål, Karbide, Ultra høy molekylvekt polyetylen, Kjemisk motstandsdyktig fluorelastomer, Konstruert plast, PTFE, Polyamid

### Avtrekkerhastighet

Disse verdiene gjelder for en ny pistol med en 1,8 m (6 fot), 6,4 mm (1/4 in.) OD sylinder luftslange og en dyse på 2,8 mm (0,019 in.). Disse verdiene vil variere litt med bruk og med variasjoner i utstyret.

Modeller (3/16 in. ball)			
Sylinder lufttrykk MPa (bar, psi)	Væsketrykk MPa (bar, psi)	millisekund for å åpne fullstendig	millisekund for å lukke fullstendig
0,34 (3,4, 50)	4,2 (42, 600)	60	60
0,34 (3,4, 50)	12,4 (124, 1800)	60	60
0,34 (3,4, 50)	28 (280, 4000)	60	60

### Lyd data (dBa)

Lufthette Dele Nr.	Driftsforhold	Væsketrykk med en dyse på 2,8 mm (0,019 in.) MPa (bar, psi)	Lufttrykk for vifte MPa (bar, psi)	Forstøvende Lufttrykk MPa (bar, psi)	Lydtrykk dB(A)†	Lydkraft dB(A)‡
288194	Trykkvurderinger	28 (276, 4000)	0	0,7 (7, 100)	91,75	91,90
			0,7 (7, 100)	0,7 (7, 100)	91,22	91,46
	Normalt operativt trykk	4,2 (42, 600)	0	0,21 (2,1, 30)	83,87	76,28
			0,21 (2,1, 30)	0,21 (2,1, 30)	84,41	78,65

† Lydtrykk målt til 1 meter (3,28 fot) fra utstyret.

‡ Lydkraft målt per ISO-9614-2.

# Graco standardgaranti

Graco garanterer for alt utstyr som det henvises til i dette dokumentet som er produsert av Graco og bærer dets navn for å være fri for defekter på materiale og utførelse på den salgsdatoen den opprinnelige kjøperen kjøpte utstyret for bruk. Med unntak av enhver spesiell, utvidet eller begrenset garanti gitt av Graco, vil Graco, for en tidsperiode på tolv måneder fra salgsdatoen, reparere eller erstatte alle deler av utstyret som avgjøres av Graco å være defekt. Denne garantien gjelder kun når utstyret er installert, brukt og vedlikeholdt i samsvar med Gracos skriftlige anbefalinger.

Denne garantien dekker ikke, og Graco skal ikke holdes ansvarlig for generell slitasje, eller feil, skader eller slitasje som forårsakes av feilaktig installering, feil bruk, avsliting, korrosjon, utilstrekkelig eller feilaktig vedlikehold, uaktsomhet, ulykker, sabotasje, eller erstatning av komponenter som ikke lages av Graco. Graco skal heller ikke holdes ansvarlig for feil, skader eller slitasje som forårsakes av inkompatibilitet av Graco utstyr med strukturer, tilbehør, utstyr eller materialer som ikke er levert av Graco, eller feilaktig utforming, produksjon, installering, drift eller vedlikehold av strukturer, tilbehør, utstyr eller materialer som ikke er levert av Graco.

Denne garantien er under forutsetning av den forhåndsbetalte returleveransen av utstyret som hevdes å være defekt til en autorisert Graco-distributør for verifikasjon av den hevdede defekten. Hvis den hevdede defekten er bekreftet, vil Graco reparere eller erstatte eventuelle defekte deler kostnadsfritt. Utstyret vil bli returnert til opprinnelig kjøper når transporten er forhåndsbetalt. Hvis inspeksjon av utstyret ikke avslører noen feil i materiale eller utførelse, vil reparasjonene gjøres til en rimelig kostnad, og slike kostnader kan omfatte kostnader til deler, arbeid og transport.

**DENNE GARANTIE ER EKSKLUSIV, OG ER I STEDET FOR ALLE ANDRE GARANTIER, UTTRYKT ELLER UNDERFORSTÅTT, INKLUDERT, MEN IKKE BEGRENSET TIL, GARANTI FOR SALGBARHET ELLER GARANTI FOR EGNETHET FOR ET BESTEMT FORMÅL.**

Gracos eneste forpliktelse og kjøpers eneste kompensasjon for brudd på garantien skal være som angitt ovenfor. Kjøperen samtykker i at ingen andre midler (inkludert, men ikke begrenset til, tilfeldige eller følgeskader for tapt fortjeneste, tapt omsetning, skade på person eller eiendom, eller andre følgeskader eller tilfeldige tap) skal være tilgjengelig. Enhver sak for brudd på garantien må fremsettes innen to (2) år etter salgsdatoen.

**GRACO GIR INGEN GARANTI, OG FRASKRIVER SEG ALLE UNDERFORSTÅTTE GARANTIER OM SALGBARHET OG EGNETHET FOR ET BESTEMT FORMÅL, I FORBINDELSE MED TILBEHØR, UTSTYR, MATERIALER ELLER KOMPONENTER SOLGT, MEN IKKE PRODUSERT AV GRACO.** Disse varene som er solgt, men ikke produsert av Graco (for eksempel elektriske motorer, brytere, slanger osv.), er underlagt garantien, om noen, av varenes produsent. Graco vil gi kjøperen rimelig assistanse med å fremsette ethvert krav for brudd på disse garantiene.

I ingen tilfeller skal Graco være ansvarlig for indirekte, tilfeldige, spesielle eller følgeskader som skyldes Gracos leveranse av utstyr, herunder eller utstyret, ytelsen eller bruk av produkter eller andre varer som selges under dette, enten som følge av kontraktsbrudd, brudd på garanti, uaktsomhet av Graco, eller på annen måte.

## **FOR GRACO CANADA CUSTOMERS**

The Parties acknowledge that they have required that the present document, as well as all documents, notices and legal proceedings entered into, given or instituted pursuant hereto or relating directly or indirectly hereto, be drawn up in English. Les parties reconnaissent avoir convenu que la rédaction du présent document sera en Anglais, ainsi que tous documents, avis et procédures judiciaires exécutés, donnés ou intentés, à la suite de ou en rapport, directement ou indirectement, avec les procédures concernées.

# Informasjon om Graco

Gå til [www.graco.com](http://www.graco.com) for den nyeste informasjonen om Gracos produkter.

**PLASSER DIN BESTILLING** ved å ta kontakt med din Graco distributør eller ring oss for å finne en distributør i nærheten av deg.

**Telefon:** 612-623-6921 **eller avgiftsfritt:** 1-800-328-0211 **Faks:** 612-378-3505

*Alt av skriftlig og visuell data i dette dokumentet er basert på produktinformasjonen som var tilgjengelig da dokumentet ble publisert. Graco forbeholder seg retten til å foreta endringer når som helst uten forvarsel.*

Oversettelse av originale instruksjoner. This manual contains Norwegian. MM 311052

**Hovedkontor Graco:** Minneapolis  
**Internasjonale kontorer:** Belgia, Kina, Japan, Korea

**GRACO INC. AND SUBSIDIARIES • P.O. BOX 1441 • MINNEAPOLIS MN 55440-1441 • USA**  
**Copyright 2006, Graco Inc. Alle Gracos produksjonsavdelinger er sertifisert til ISO 9001-standard.**

[www.graco.com](http://www.graco.com)  
Revisjon K, oktober 2018