

HVLP *EDGE*TM 건

313617K
K0

- 구조적 도장 및 코팅 분야용 HVLP Edge 건은 외부 압축기에서 사용하도록 만들어지지 않았습니다. -

모델 : 256855, 257092, 256856, 24Y630

최대 유체 작동 압력 : 50psi (0.35MPa, 3.5bar)
최대 공기 작동 압력 : 10psi (0.07MPa, 0.7bar)

번역된 설명서

영어 - 313317	스페인어 - 313339
프랑스어 - 313325	한국어 - 313617
중국어 - 313618	



중요 안전 지침

감압 및 분무 지침은 스프레이어 사용 설명서를 참조하십시오.
이 지침을 잘 보관해 두십시오.

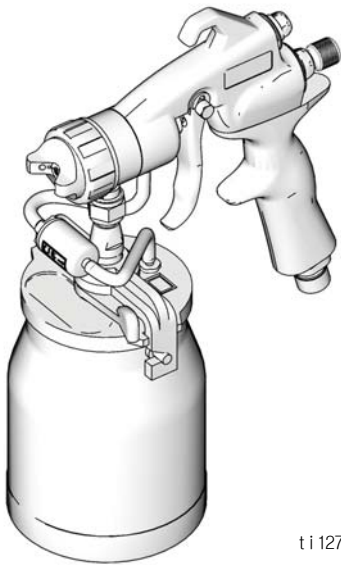

256855

ti 12761a

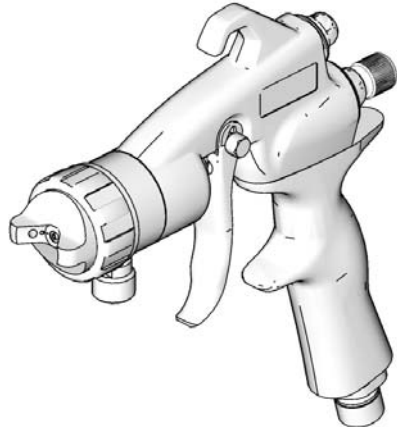

257092 / 24Y630

ti 12761a

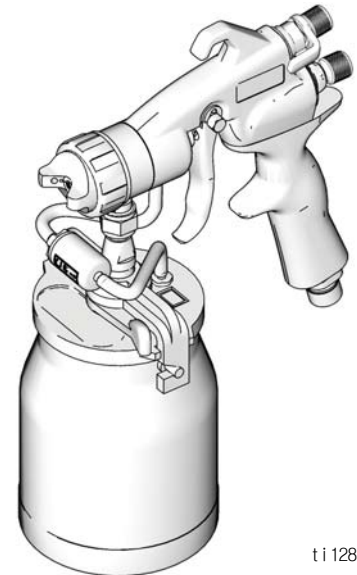





256856

ti 12870a



경고

다음 경고는 이 장비의 설정, 사용, 접지, 정비 및 수리에 대한 것입니다. 느낌표 기호는 일반적인 경고를 나타내는 것이고 위험 기호는 해당 절차에 특정한 위험을 의미합니다. 이 경고 내용을 다시 참조하십시오. 추가로 제품별로 적용되는 경고가 이 설명서의 본문 전체에서 해당 부분에 나올 수 있습니다.

 경고	
	<p>화재 및 폭발 위험</p> <p>솔벤트 및 페인트 연기와 같이 작업 구역에서 발생하는 가연성 연기는 발화되거나 폭발할 수 있습니다. 화재 및 폭발을 방지하려면 :</p> <ul style="list-style-type: none"> • 환기가 잘 되는 장소에서 장비를 사용하십시오 . • 파일럿 등, 담배, 휴대용 전기 램프, 비닐 깔개 (정전기 방전 위험) 등 발화 가능성이 있는 점화원을 모두 치우십시오 . • 작업 구역에 솔벤트, 헹굼 천 및 가솔린을 포함한 잔해가 없도록 유지하십시오 . • 가연성 연기가 있을 때 전원 코드를 끼우거나 빼지 말고 등을 켜거나 끄지 마십시오 . • 작업 구역의 모든 장비를 접지하십시오 접지 지침을 참조하십시오 . • 반드시 접지된 호스를 사용하십시오 . • 통 안으로 격발할 때는 접지된 통의 측면에 건을 단단히 고정시키십시오 . 정전기 방지 또는 전도성이 아닐 경우 통 라이너를 사용하지 마십시오 . • 정전기 스파크가 일어나거나 감전을 느낄 경우 즉시 작동을 중지하십시오 . 문제를 찾아 해결할 때까지 장비를 사용하지 마십시오 . • 작업 구역에 소화기를 비치하십시오 . • 세척 또는 청소에 가연성 액체를 분무하거나 사용하는 경우 폭발 위험이 있는 증기로부터 최소 6m(20 피트) 이상 떨어져서 작업하십시오 . • 인화점이 70° F(21° C)보다 낮은 물질로 세척하지 마십시오 . 수용성 또는 광유성 유형의 재료만 사용하십시오 . 유체에 대한 자세한 내용을 보려면 유체 대리점이나 판매점에 MSDS(물질안전보건자료) 를 요청하십시오 .
	<p>장비 오용 위험</p> <p>장비를 잘못 사용하면 중상을 입거나 사망에 이를 수 있습니다 .</p> <ul style="list-style-type: none"> • 피곤한 상태 또는 약물이나 술을 마신 상태로 장치를 조작하지 마십시오 . • 최저 등급 시스템 구성품의 최대 작동 압력 또는 온도 정격을 넘지 마십시오 . 모든 장비 설명서의 기술 데이터를 참조하십시오 . • 장비의 흡식 부품에 적합한 유체와 솔벤트를 사용하십시오 . 모든 장비 설명서의 기술적 데이터를 참조하십시오 . 유체 및 솔벤트 제조업체의 경고를 읽으십시오 . 재료에 대한 자세한 정보가 필요하면 대리점이나 소매점에 MSDS 를 요청하십시오 . • 장비를 매일 점검하십시오 . 마모되거나 손상된 부품은 즉시 수리하거나 제조업체의 교체용 순정 부품으로만 교체하십시오 . • 장비를 개조하거나 수정하지 마십시오 . 변형이나 수정하면 대리점의 승인이 무효화되고 안전에 위험할 수 있습니다 . • 모든 장비는 사용하는 환경에 맞는 등급을 갖고 승인되었는지 확인하십시오 . • 장비는 지정된 용도로만 사용하십시오 . 자세한 내용은 대리점에 문의하십시오 . • 호스와 케이블은 통로나 날카로운 모서리, 이동 부품 및 뜨거운 표면을 지나가지 않도록 배선하십시오 . • 호스를 꼬거나 과도하게 구부리지 마십시오 . 또한 호스를 잡고 장비를 끌어당겨서도 안 됩니다 . • 작업 구역 근처에 어린이나 동물이 오지 않게 하십시오 . • 관련 안전 규정을 모두 준수하십시오 .
	<p>가압 알루미늄 부품 위험</p> <p>가압 장비의 알루미늄과 호환되지 않는 유체를 사용하면 심각한 화학 반응이 발생하여 장비가 파손될 수 있습니다 . 이 경고를 준수하지 않으면 사망, 심각한 부상 또는 재산 손실을 초래할 수 있습니다 .</p> <ul style="list-style-type: none"> • 1,1,1-트리클로로에탄과 염화 메틸렌을 비롯해 솔벤트 등을 포함하는 기타 할로겐화 하이드로카본 솔벤트나 유체는 사용하지 마십시오 . • 다른 많은 유체에는 알루미늄과 호환되지 않는 물질이 함유되어 있을 수 있습니다 . 자세한 내용은 재료 공급업체에 문의하여 호환성을 확인하십시오 .

경고



개인 보호 장비

작업 구역에서는 눈 부상, 청각 손실, 독성 증기의 흡입 및 화상을 포함한 심각한 부상을 방지할 수 있도록 적절한 보호 장비를 착용하십시오. 이러한 보호 장비는 다음과 같지만 여기에 제한되지는 않습니다.

- 보안경 및 청각 보호대
- 유체 및 용제 제조업체의 권장에 따른 호흡기, 보호의류 및 장갑

구성품 식별

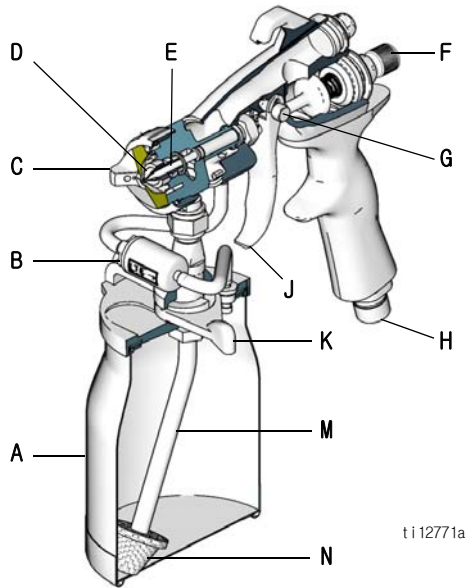

ti12771a

ID	구성품	ID	구성품
A	사이펀 컵	G	트리거 슬라이드
B	체크 밸브	H	공기 흡입구
C	공기 캡	J	EasyGlide™ 트리거
D	공기 노즐	K	래치
E	유체 니들	M	스위블 튜브
F	유량 제어 노브	N	스트레이너

감압 절차

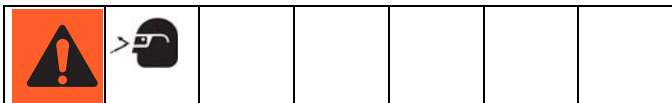

건 공기 공급장치를 통해 스프레이 건 컵이 가압됩니다 . 가압 유체에 의해 심각한 부상을 입거나 건이 우발적으로 분무될 상황을 줄일 수 있도록 스프레이 건 컵을 제거하기 전에 항상 건에 연결된 공기 공급장치를 끄십시오 . 배출구에서 스프레이어를 분리하십시오 .

설정

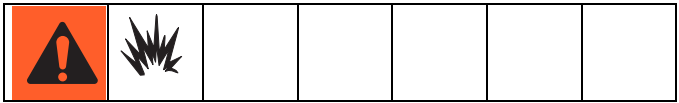

스프레이어를 끄고 전원에서 플러그를 뽑으십시오 . 분무 설정은 스프레이어 설명서를 참조하십시오 .

건을 사이펀 컵에 연결하십시오 .

1. 스프레이어와 건의 흡입구 피팅 사이에 공기 호스로 연결하십시오 .



ti12797a

2. 컵을 3/4 만 채우십시오 . 덮개를 설치하십시오 . 건 컵 덮개의 래치를 걸어 사이펀 컵에 고정하십시오 .



ti12872a

작동

분무 패턴 조정

1. 원하는 분무 패턴을 위해 공기 캡을 제 위치에 설정하십시오 .

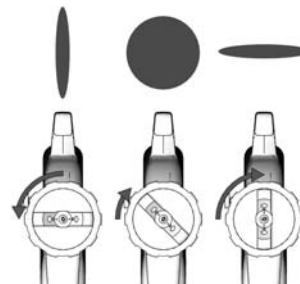

ti12763a

2. 트리거 슬라이드가 **SPRAY**(분무) 위치 (E) 및 **NEEDLE REMOVAL**(니들 제거) 위치에 있는지 확인하십시오 .

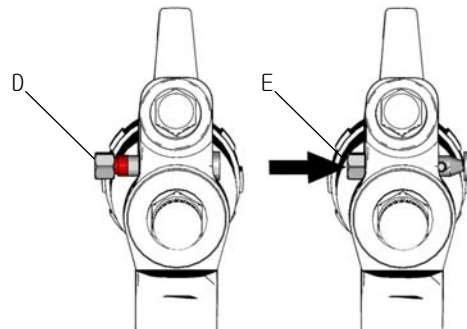

ti12795a

흐름 및 패턴 크기 조정

흐름과 패턴 크기는 유량 제어 노브를 통해 결정됩니다. 노브를 0에서 설정하십시오. 원하는 분무 패턴을 얻도록 유량을 증가시키십시오.



ti 12772a

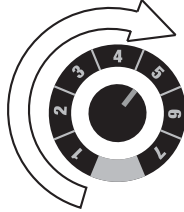

ti 12823a

분무

1. 건을 표면에 수직으로 놓고 표면에서 6 ~ 8 인치 (150 ~ 200 mm) 거리를 유지하십시오.
2. 격발하기 전에 스프레이 건을 동작 상태로 두십시오. 스프레이 건은 직선으로 부드러운 스트로크로 이동하십시오. 이동이 끝나면 트리거를 놓으십시오.

6 to 8 in. (150 to 200 mm)

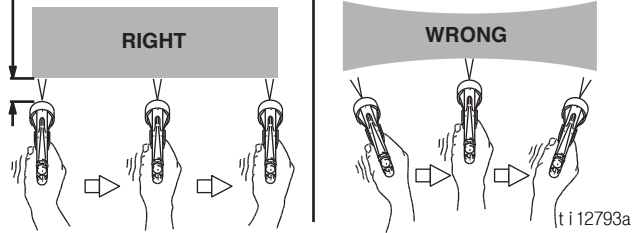

ti 12793a

스프레이 건 청소

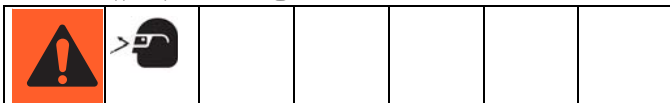

건을 청소하기 전에 모든 경고를 읽고 **감압 절차**를 수행하십시오.

1. 사이펀 컵을 제거하십시오. 사이펀 컵에서 분무 재료를 비우십시오.



ti 12775

2. 분무 재료 제조업체가 권장한 소량의 솔벤트나 물을 사이펀 컵에 붓습니다.



ti 12775

3. 건 컵 덮개의 래치를 걸어 사이펀 컵에 고정하십시오.



ti 12872a

4. 건 내부의 솔벤트 또는 물을 소용돌이 방식으로 혼합합니다.



ti 1290

5. 분무가 깨끗해진 것처럼 보일 때까지 솔벤트나 물을 폐기물 통에 분무하십시오.

6. 사이펀 컵을 제거하십시오. 사이펀 컵에서 남은 솔벤트 또는 물을 비우십시오.

7. 깨끗한 헝겊으로 사이펀 컵의 내부를 청소하십시오.



ti 12905

8. 고정 링, 공기 캡 및 유체 노즐을 제거하십시오. 솔벤트 또는 물로 청소하십시오. 솔벤트 또는 물에 적신 헝겊으로 건 표면을 청소하십시오.

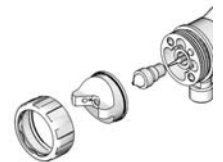

ti 12778

9. 건을 조립하십시오. 솔벤트 또는 물에 적신 헝겊으로 건을 문지르십시오.



ti 12780

체크 밸브 문제 해결

체크 밸브에 유체가 있을 경우 권장됩니다 .

포핏 밸브 빠른 청소

1. 사이펀 컵 공기 호스에서 체크 밸브를 분리하십시오 .

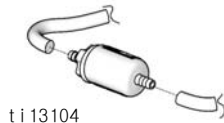

2. 체크 밸브를 푸십시오 .

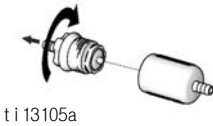

3. 포핏 밸브에서 너브를 잡아 당겨 분리하십시오 .

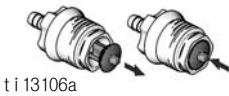

4. 체크 밸브를 조립하십시오 . 공기 호스를 설치하십시오 .

5. 다시 분무하여 분무가 정상적인지 확인하십시오 .

체크 밸브 청소

1. 포핏 밸브 빠른 청소의 1 및 2 단계를 실행하십시오 .

2. 체크 밸브에서 포핏 밸브를 푸십시오 .

3. 분무 재료 제조업체가 권장하는 솔벤트로 모든 부품을 청소하십시오 .



4. 모든 부품이 건조되면 모든 O 링에 페트롤리움 젤리를 얇게 바르십시오 .

5. 체크 밸브를 다시 조립하십시오 . 공기 호스를 설치하십시오 .

니들 교체

제거

1. 감압하십시오 .
2. 공기 캡 (1) 을 제거하십시오 .
3. 트리거를 4 페이지의 구성품 식별 정보에 표시된 NEEDLE REMOVAL(니들 제거) 위치 (D) 미십시오 .
4. 유체 노즐 (2) 을 제거하십시오 .
5. 바늘 (3) 을 잡아 당겨 빼십시오 .

주의

니들을 제거하는 데 플라이어를 사용하지 마십시오 . 니들 팁이 손상되면 유체 노즐에서 누출이 발생합니다 .

설치

1. 바늘 (3) 을 삽입하십시오 .
2. 유체 노즐 (2) 을 설치하십시오 .
3. 트리거를 4 페이지의 구성품 식별 정보에 표시된 SPRAY(분무) 위치 (E) 미십시오 .
4. 공기 캡을 설치하십시오 .
5. 싼 교체 및 조정 절차의 14-16 단계를 통해 건의 유체 패킹의 밀폐 기능이 적절한지 확인하십시오 .

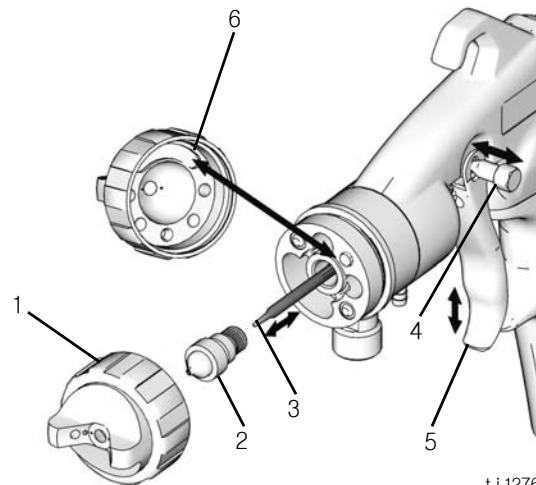

실 교체 및 조정 절차

1. 공기 캡 링 (10) 과 공기 캡 하우징 (9) 을 제거하십시오 .
2. 트리거 핀 (14) 을 니들 제거 위치로 미십시오 . 트리거 (13) 을 내려 니들을 분리하십시오 .
3. 유체 노즐 (44) 을 제거하십시오 .
4. 니들 (44) 을 제거하십시오 . 유체 니들이 손상되었거나 마모되었는지 확인하십시오 .
5. 하우징 너트 (7) 을 제거하고 건 본체에서 하우징 (3) 을 제거하십시오 .
6. 패킹 너트 (8d), 스페이서 (8c), 패킹 (8b) 및 스프레더 (8a) 를 하우징 (3) 에서 제거하십시오 .
7. 새 스프레더 (8a) 및 패킹 (8b) 을 하우징 (3) 에 설치하십시오 . 스프레더와 패킹의 방향에 주의하십시오 .
8. 스페이서 (8c) 를 설치하십시오 .
9. 패킹 너트 (8d) 를 설치하지만 니들 (44) 이 설치될 때까지는 조이지 마십시오 .
10. 하우징 (3) 을 건 본체에 설치하고 너트 (7) 로 고정하십시오 .

11. 원활하고 니들과 유체 노즐 (44) 을 설치하십시오 .
12. 트리거 (13) 를 올려 니들을 연결하십시오 .
13. 약간의 저항이 느껴질 때까지 패킹 너트 (8d) 를 조이십시오 .

주의

패킹 너트를 너무 세게 조이지 마십시오 . 과도하게 조이면 씰에서 누출이 발생할 수 있습니다 .

14. 건을 트리거하여 니들 이동을 테스트하십시오 . 트리거를 놓은 후 니들이 복귀되지 않거나 복귀되는 속도가 느린 경우에는 니들이 원활하게 복귀될 때까지 패킹 너트를 약간 푸십시오 .
15. 솔벤트를 분무하여 건 유체 패킹의 밀폐 기능이 적절한지 확인하십시오 . 패킹 너트에서 유체 방울이 떨어지지 않아야 합니다 .
16. 유체 패킹에서 누출이 발생하면 패킹이 완전히 밀봉될 때까지 패킹 너트를 약간 조이고 다시 테스트하십시오 .

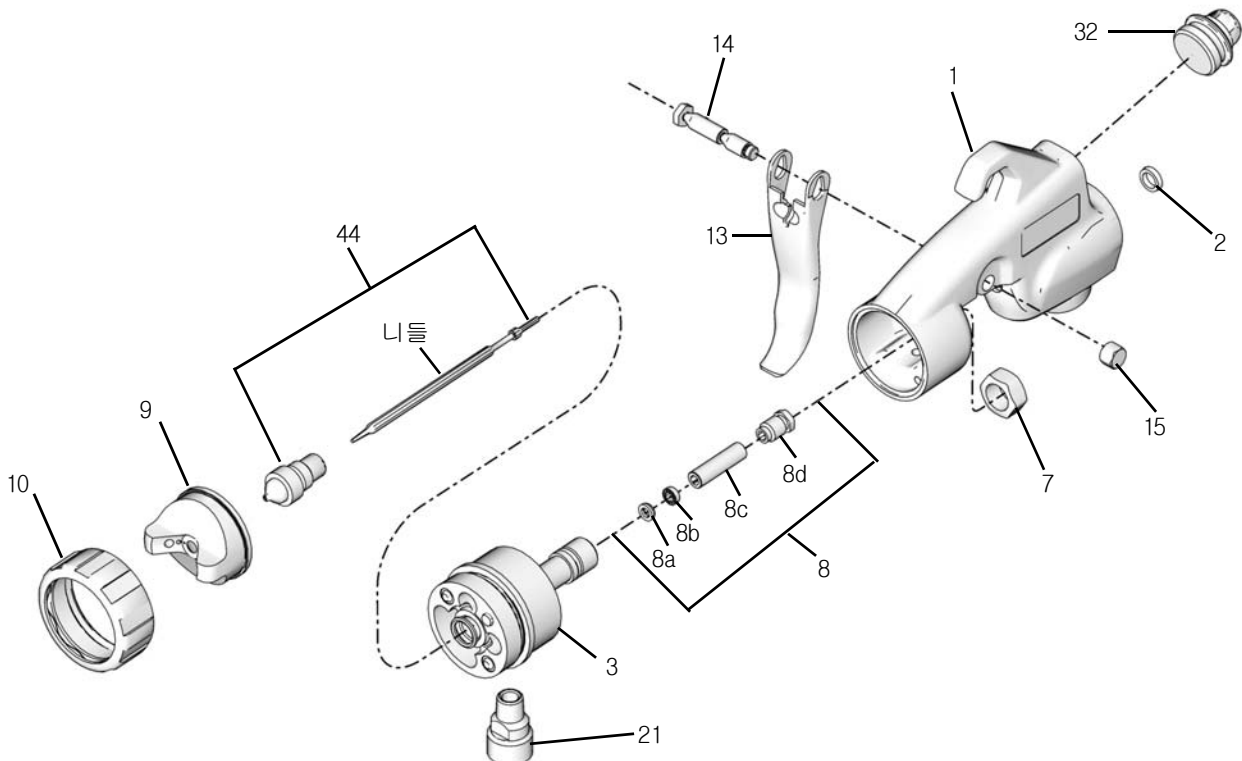

t i 19030a

재료 / 유체 세트 선택 안내						
재료	유체 세트 #2 256946	유체 세트 #3 256947	유체 세트 #4 256948	유체 세트 #5 256949	유체 세트 #6 256950	유체 세트 선택 : 유체 니들의 끝에 있는 홈이 유체 세트의 크기를 나타냅니다 . 예 : 끝에 2개의 홈이 있는 니들은 #2 유체 세트에 해당합니다 .
염색 잉크 지워지지 않는 색소						
자동차용 마무리칠 래커 색소 에나멜 에폭시 우레탄 니스 프라이머						
산업용 마무리칠 라텍스 다중 스펙 부티르산염 질산 도프 오일 벽 페인트						

스위블 튜브 조정

조절식 스위블 튜브를 사용하면 분무하는 동안 건을 임의의 위치에 고정시킬 수 있습니다 .

컵에서의 튜브 위치를 조정하려면 :

1. 너트 (F) 를 푸십시오 . 원하는 분무 위치로 컵을 회전시킵니다 .
2. 너트 (F) 를 조이십시오 .

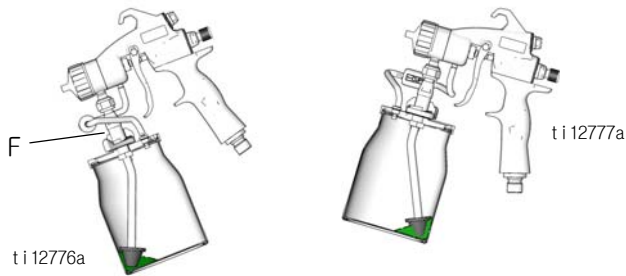

Artisan 공기 밸브 (256927) 옵션

설치

1. 공기 플러그 하우징을 제거하십시오 .
2. Artian 공기 밸브를 설치하십시오 .

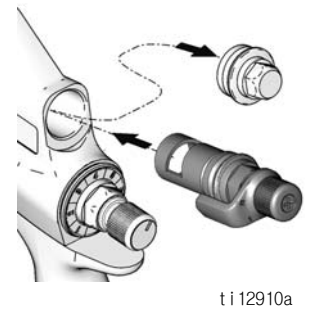

문제 해결

문제점	원인	해결 방안
오렌지 필 피니시 - 페인트 표면이 매끄럽지 않음	페인트 방울이 너무 큼	<ul style="list-style-type: none"> 적절한 분무 간격을 유지하십시오 (5 페이지). 전체 공기 흐름이 가능하도록 터빈 공기 필터를 깨끗하게 유지하십시오. 너무 길어서 충분한 분무 압력을 제공할 수 없는 공기 호스를 사용하지 마십시오. 그래도 페인트 방울이 너무 크면 유체를 줄이십시오.
	페인트 방울이 너무 빨리 건조되어 건에서 제대로 분사되지 않음	분무할 물체를 직사광선이 없는 곳에 놓으십시오. 따뜻한 온도에서 분무할 때는 증발 속도가 느린 솔벤트 또는 증발 억제제를 사용하십시오.
	추운 날씨에서의 분무	유체와 분무 중인 물체는 가능한 한 실내 온도로 유지해 주십시오. 차가운 표면에 분무할 때는 대부분의 페인트가 너무 두꺼워져 제대로 흐르지 않게 됩니다.
바래는 현상 - 깨끗한 코팅이 우유빛이 됨	따뜻하고 습기가 많은 환경에서 분무할 때 수증기가 래커에 갇힘	<ul style="list-style-type: none"> 분무하기 전에 몇 분 동안 터빈을 따뜻하게 하십시오. 래커는 실내 온도의 콘크리트 바닥에 보관하십시오. 얇게 바른 후 건조해질 때까지 기다리십시오. 증발 속도가 느린 솔벤트 또는 증발 억제제를 사용하십시오. 바람이 부는 장소에서 분무하지 마십시오.
피시 아이 - 칠한 표면에 생기는 페인트가 채워지지 않는 작은 구멍	분무할 표면에 윤활제, 그리스, 세정제 또는 왁스의 실리콘 찌꺼기가 있음	모든 부품을 깨끗한 솔벤트에서 청소하십시오. 솔벤트로 적신 헝겊과 깨끗한 헝겊으로 문지르십시오. 필요하다면 헝겊을 교체하십시오. 문제가 지속되면 피시 아이 제거제를 사용하십시오.
흐름	건조해서 한 번에 너무 많은 페인트를 바름	<ul style="list-style-type: none"> 건을 빠르게 이동시키거나 유량을 줄이십시오. 올바른 분무 간격을 유지하십시오 (5 페이지). 시너 양을 줄이거나 더 빨리 건조되는 시너를 사용하십시오.
솔벤트 거품	솔벤트 가스가 방출되기 전에 분무한 표면이 건조됨	<ul style="list-style-type: none"> 유체를 더 얇게 코팅하여 제대로 증발되게 하십시오. 권장하는 시너를 사용하십시오. 이 문제 해결 표의 "오렌지 필 피니시, 페인트 방울이 너무 큼"에 대한 해결 방법을 따르십시오.

문제점	원인	해결 방안
유체 흐름이 없거나 그 속도가 너무 느림 또는 분무 간헐적으로 되거나 펄럭임	잘못된 크기의 유체 세트가 사용됨	분무 중인 유체에 맞는 유체 세트를 선택하십시오 (6 페이지).
	건 유체 노즐이 손상되거나 마른 페인트 때문에 막힘	유체 노즐을 청소 또는 교체하십시오.
	컵 또는 압력 포트 덮개가 충분히 조여지지 않았거나 개스킷이 손상됨	덮개를 조이거나 개스킷을 교체하십시오.
	컵 또는 압력 포트 덮개가 건조된 페인트 때문에 막혔거나 손상됨	유체 튜브를 청소 또는 교체하십시오.
	컵으로의 공기 흐름이 차단됨	컵을 제거하여 확인하십시오 (덮개는 연결된 상태로 둠) 건을 격발하고 체크 밸브에서 나오는 공기 흐름을 확인하십시오 공기가 원활하게 흐르지 않으면 체크 밸브를 청소 또는 교체하십시오
	니들 패키지가 제대로 조정되지 않았습 니다. 참고: 패키지를 통한 유체 손실은 유체 압력에 영향을 주며 건 본체로부터 유체가 누출되는 원인이 됩니다.	제공된 솔벤트와 브러시로 건 본체를 청소하십시오. 니들 패키지를 조정하십시오.
	흡입구 여과기가 막힘	막힌 경우 여과기를 교체하고, 물질의 점성이 너무 높으면 여과기를 제거하십시오.
트리거를 놓은 후 유체 노즐에서 유체가 누출됨	니들이 유체 노즐에 고정되어 있지 않음	유체 노즐이 느슨하거나 노즐 또는 니들이 구부러져 있는지 확인하고, 필요에 따라 노즐을 조이거나 부품을 교체하십시오.
분무 패턴이 나쁨	공기 캡 끝부분의 구멍이나 유체 노즐이 막힘	공기 캡 및 / 또는 유체 노즐을 솔벤트에 담그십시오. 영구적 손상을 방지하기 위해 비금속성 물질로 공기 캡 혼 구멍을 청소하십시오.
패킹 너트에서 유체가 누출됩니다.	패킹 너트가 느슨합니다.	패킹 너트를 약간 조이고 다시 테스트합니다. 패킹이 완전하게 밀봉될 때까지 반복합니다. 7 페이지를 참조하십시오.
방아쇠를 놓은 후에 니들이 돌아오지 않거나 느리게 돌아옵니다.	패킹 너트가 너무 조여져 있습니다.	니들이 부드럽게 돌아올 때까지 패킹을 천천히 풉니다. 7 페이지를 참조하십시오.

부품

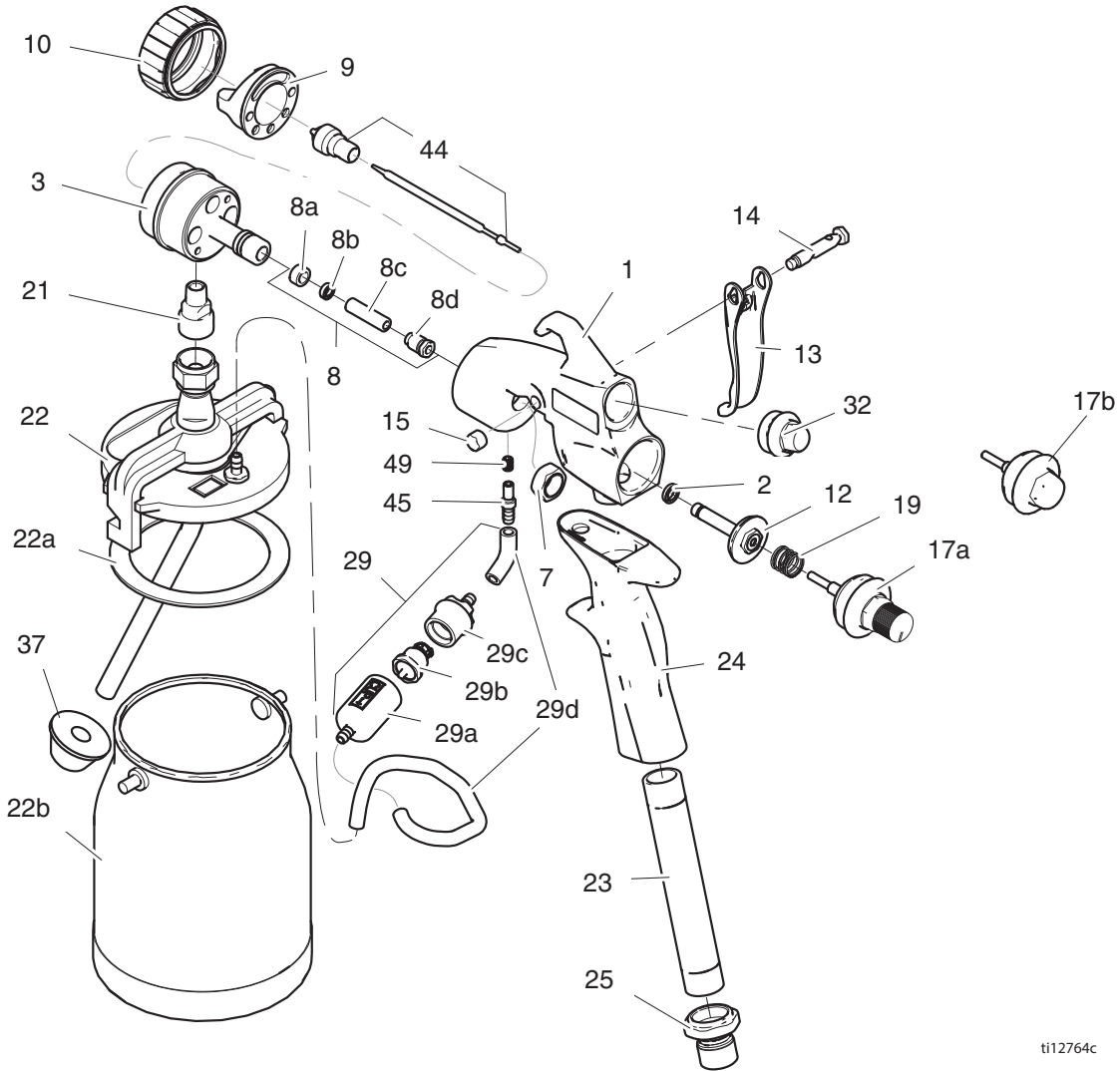

ti12764c

참조	부품	설명	수량	참조	부품	설명	수량
1	256858	BODY, gun	1	22	244130	CUP, 1qt, under (includes 22a, 22b)	1
2	188493	PACKING, u-cup, gun	1	22a	M70424	CUP, gasket	1
3	257108	HOUSING, nozzle	1	22b	244132	CUP, bottom	1
7	192348	NUT, head	1	23	196463	TUBE, handle	1
8	256960	KIT, includes 8a, 8b, 8c, 8d	1	24	277950	HANDLE, gun	1
8a		SPREADER, u-cup	1	25	196464	COUPLER, male	1
8b		PACKING, u-cup	1	29	256957	CHECK VALVE, complete, includes 29a, 29b*, 29c, 29d	1
8c		SPACER, packing	1	29a		FITTING, adapter	1
8d		NUT, head	1	29b*		POPPET, check valve assembly	1
9	256951	HOUSING, air, cap	1	29c		FITTING, air	1
10	256861	RING, retaining, cap, air	1	29d		TUBE, air, cup	2
12	257087	VALVE, air	1	32	15V844	HOUSING, plug, fluid	1
13	15V846	TRIGGER	1	37	193218	STRAINER	1
14	280545	PIN, slide, trigger, w/ball	1	44		See Material / Fluid Set Selection Guide table, page 6,	
15	15V848	NUT, slide, trigger, pin	1	45	M70394	STEM, air pressure	1
17a	257086	VALVE, fluid w/ flow control (models 256855, 257092, 256856)	1	49	M71149	SCREW, set, sch	1
17b	15X120	VALVE, fluid, fixed (model 24Y630)	1				
19	114069	SPRING, compression	1				
21	196468	FITTING, adapter	1				

▲ 교체용 위험 및 경고 라벨과 태그 및 카드를 무료로 제공해 드리고 있습니다.
* 3 팩 체크 밸브 수리 키트 256956 제공

기술 데이터

최대 흡입 유체 압력	50psi (0.35MPa, 3.5bar)
최대 흡입 공기 압력	10psi (0.07MPa, 0.7bar)
공기 흡입구	퀵 - 커넥트
유체 흡입구	3/8 nps
ISO 3744 에 따른 음향 레벨	
음향 출력 레벨	65.0dB(A) 미만
음압 레벨	65.0dB(A) 미만
습식 부품	
기본 스프레이 건	스테인레스 강철 , 알루미늄
스프레이 건 컵	알루미늄 , 폴리에틸렌
1 쿼트 옵션 원격 컵	알루미늄 , 폴리에틸렌

Graco Standard Warranty

Graco warrants all equipment referenced in this document which is manufactured by Graco and bearing its name to be free from defects in material and workmanship on the date of sale to the original purchaser for use. With the exception of any special, extended, or limited warranty published by Graco, Graco will, for a period of twelve months from the date of sale, repair or replace any part of the equipment determined by Graco to be defective. This warranty applies only when the equipment is installed, operated and maintained in accordance with Graco's written recommendations.

This warranty does not cover, and Graco shall not be liable for general wear and tear, or any malfunction, damage or wear caused by faulty installation, misapplication, abrasion, corrosion, inadequate or improper maintenance, negligence, accident, tampering, or substitution of non-Graco component parts. Nor shall Graco be liable for malfunction, damage or wear caused by the incompatibility of Graco equipment with structures, accessories, equipment or materials not supplied by Graco, or the improper design, manufacture, installation, operation or maintenance of structures, accessories, equipment or materials not supplied by Graco.

This warranty is conditioned upon the prepaid return of the equipment claimed to be defective to an authorized Graco distributor for verification of the claimed defect. If the claimed defect is verified, Graco will repair or replace free of charge any defective parts. The equipment will be returned to the original purchaser transportation prepaid. If inspection of the equipment does not disclose any defect in material or workmanship, repairs will be made at a reasonable charge, which charges may include the costs of parts, labor, and transportation.

THIS WARRANTY IS EXCLUSIVE, AND IS IN LIEU OF ANY OTHER WARRANTIES, EXPRESS OR IMPLIED, INCLUDING BUT NOT LIMITED TO WARRANTY OF MERCHANTABILITY OR WARRANTY OF FITNESS FOR A PARTICULAR PURPOSE.

Graco's sole obligation and buyer's sole remedy for any breach of warranty shall be as set forth above. The buyer agrees that no other remedy (including, but not limited to, incidental or consequential damages for lost profits, lost sales, injury to person or property, or any other incidental or consequential loss) shall be available. Any action for breach of warranty must be brought within two (2) years of the date of sale.

GRACO MAKES NO WARRANTY, AND DISCLAIMS ALL IMPLIED WARRANTIES OF MERCHANTABILITY AND FITNESS FOR A PARTICULAR PURPOSE, IN CONNECTION WITH ACCESSORIES, EQUIPMENT, MATERIALS OR COMPONENTS SOLD BUT NOT MANUFACTURED BY GRACO. These items sold, but not manufactured by Graco (such as electric motors, switches, hose, etc.), are subject to the warranty, if any, of their manufacturer. Graco will provide purchaser with reasonable assistance in making any claim for breach of these warranties.

In no event will Graco be liable for indirect, incidental, special or consequential damages resulting from Graco supplying equipment hereunder, or the furnishing, performance, or use of any products or other goods sold hereto, whether due to a breach of contract, breach of warranty, the negligence of Graco, or otherwise.

Graco Information

For the latest information about Graco products, visit www.graco.com.

TO PLACE AN ORDER, contact your Graco distributor or call 1-800-690-2894 to identify the nearest distributor.

All written and visual data contained in this document reflects the latest product information available at the time of publication. Graco reserves the right to make changes at any time without notice.

有关专利信息，请参见 www.graco.com/patents.

원래 지침의 번역. This manual contains Korean. MM 313317

Graco Headquarters: Minneapolis

International Offices: Belgium, China, Japan, Korea

GRACO INC. AND SUBSIDIARIES • P.O. BOX 1441 • MINNEAPOLIS MN 55440-1441 • USA

Copyright 2008, Graco Inc. All Graco manufacturing locations are registered to ISO 9001.

www.graco.com

Revised K, May 2016