

## Spruzzatore Xtreme®

3A4530C  
IT

Unità di spruzzatura elettriche ad alta pressione per l'applicazione di rivestimenti protettivi.  
Solo per uso professionale.



### Importanti istruzioni per la sicurezza

Leggere le avvertenze e le istruzioni contenute in questo manuale e nel manuale della trasmissione e-Xtreme. Conservare tutte le istruzioni.

*Vedere pagina 3 per istruzioni sul modello. Per informazioni sulla massima pressioni di esercizio, vedere le Specifiche tecniche.*

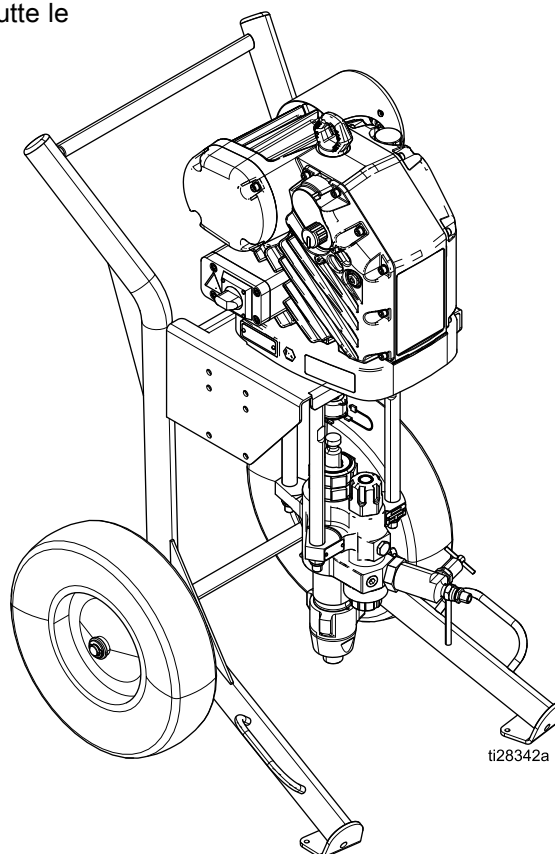

CE  II 2 G c  
Ex db IIA T2 Gb X

# Contents

Manuali correlati .....	2	Manutenzione quotidiana.....	16
Informazioni sul modello.....	3	Controllare il livello dell'olio.....	17
Avvertenze.....	4	Protezione dalla corrosione .....	17
Identificazione delle parti.....	7	Lavaggio .....	17
Installazione .....	8	Manutenzione del carrello.....	17
Requisiti di alimentazione elettrica .....	8	Ricerca e riparazione dei guasti.....	18
Collegare l'alimentazione.....	8	Ricerca e riparazione dei guasti .....	20
Messa a terra .....	8	Modalità standby.....	20
Riempire con olio prima di utilizzare		Tabella dei codici di errore.....	20
l'apparecchiatura .....	9	Riparare.....	23
Lavaggio prima dell'uso		Rimozione della pompante Xtreme.....	23
dell'apparecchiatura.....	9	Scollegare e ricollegare la pompante.....	23
Configurazione .....	10	Valvole di ritegno di uscita .....	24
Procedura di scarico della pressione .....	12	Note .....	25
Sicura del grilletto .....	12	Parti.....	26
Adescamento/Lavaggio .....	13	Schema delle parti .....	26
Spruzzatura.....	15	Componenti delle valvole di ritegno in	
Spegnimento.....	16	uscita.....	29
Manutenzione.....	16	Dimensioni .....	31
Calendario di manutenzione		Specifiche tecniche.....	34
preventiva .....	16	Note .....	36
Cambiare l'olio.....	16	Garanzia standard Graco .....	37

## Manuali correlati

Componente	Descrizione
3A3165	Trasmissione e-Xtreme
311619	Manuale del kit per il montaggio della pompa
311762	Manuale dell'unità pompante Xtreme
312145	Manuale della pistola XTR

## Informazioni sul modello

Modello	Descrizione	Pacchetto		Filtro		Unità pom-pante
		Completa (con flessibile e pistola)	Unità di base (senza flessibile e pistola)	Filtro integrato	Senza Filtro	
24Y901	e-Xtreme Ex45, carrello	✓		✓		145cc
24Y902	e-Xtreme Ex45, carrello		✓	✓		
24Y903	e-Xtreme Ex45, carrello	✓			✓	
24Y904	e-Xtreme Ex45, carrello		✓		✓	
24Y905	e-Xtreme Ex45, carrello con tramoggia	✓		✓		
24Y906	e-Xtreme Ex45, carrello con tramoggia		✓	✓		
24Y907	e-Xtreme Ex45, carrello con tramoggia	✓			✓	
24Y908	e-Xtreme Ex45, carrello con tramoggia		✓		✓	
24Y909	e-Xtreme Ex45, montaggio a parete	✓		✓		
24Y910	e-Xtreme Ex45, montaggio a parete		✓	✓		
24Y911	e-Xtreme Ex45, montaggio a parete	✓			✓	
24Y912	e-Xtreme Ex45, montaggio a parete		✓		✓	
24Z901	e-Xtreme Ex35, carrello	✓		✓		180cc
24Z902	e-Xtreme Ex35, carrello		✓	✓		
24Z903	e-Xtreme Ex35, carrello	✓			✓	
24Z904	e-Xtreme Ex35, carrello		✓		✓	
24Z905	e-Xtreme Ex35, carrello con tramoggia	✓		✓		
24Z906	e-Xtreme Ex35, carrello con tramoggia		✓	✓		
24Z907	e-Xtreme Ex35, carrello con tramoggia	✓			✓	
24Z908	e-Xtreme Ex35, carrello con tramoggia		✓		✓	
24Z909	e-Xtreme Ex35, montaggio a parete	✓		✓		
24Z910	e-Xtreme Ex35, montaggio a parete		✓	✓		
24Z911	e-Xtreme Ex35, montaggio a parete	✓			✓	
24Z912	e-Xtreme Ex35, montaggio a parete		✓		✓	

Per la massima pressione di esercizio, vedere [Specifiche tecniche, page 34](#).

**NOTA:** per informazioni sulle certificazioni e approvazioni, consultare il manuale della trasmissione e-Xtreme.

# Avvertenze

Le seguenti avvertenze riguardano la preparazione, l'uso, la messa a terra, la manutenzione e la riparazione di questa apparecchiatura. Il simbolo del punto esclamativo segnala un'avvertenza generica, mentre i simboli di pericolo si riferiscono a rischi specifici della procedura. Quando nel Manuale o sulle etichette di pericolo si incontrano questi simboli, rivedere le rispettive avvertenze. Nel manuale, ove applicabile, possono comparire anche avvertenze e simboli di pericolo specifici del prodotto non descritti in questa sezione.

 <h2 style="margin: 0;">AVVERTENZA</h2>	
    	<p><b>PERICOLO DI INCENDIO E DI ESPLOSIONE</b></p> <p>I fumi infiammabili <b>nell'area di lavoro</b>, ad esempio i fumi di vernici e solventi, possono esplodere o prendere fuoco. Le vernici o i solventi che attraversano l'apparecchiatura possono produrre scariche elettrostatiche. Per prevenire incendi ed esplosioni:</p> <ul style="list-style-type: none"> <li>• Utilizzare l'attrezzatura solo in aree ben ventilate.</li> <li>• Eliminare tutte le sorgenti di combustione, ad esempio fiamme pilota, sigarette, torce elettriche e coperture in plastica (pericolo di scariche elettrostatiche).</li> <li>• Collegare a terra tutte le apparecchiature nell'area di lavoro. Fare riferimento alle istruzioni di <b>Messa a terra</b>.</li> <li>• Non spruzzare o fluxare il solvente ad alta pressione.</li> <li>• Mantenere l'area di lavoro libera da materiali di scarto, inclusi solventi, stracci e benzina.</li> <li>• Non collegare né scollegare i cavi di alimentazione né accendere o spegnere gli interruttori delle luci in presenza di fumi infiammabili.</li> <li>• Utilizzare solo flessibili collegati a terra.</li> <li>• Tenere ferma la pistola su un lato di un secchio collegato a terra quando si attiva nel secchio. Non utilizzare rivestimenti per secchi, a meno che non siano antistatici o conduttivi.</li> <li>• <b>Interrompere immediatamente le attività</b> in caso di scintille statiche o in caso di scossa elettrica. Non utilizzare questa apparecchiatura finché il problema non è stato identificato e corretto.</li> <li>• Tenere un estintore funzionante nell'area di lavoro.</li> </ul> <p>Durante la pulizia, sulle parti in plastica può accumularsi una carica statica che potrebbe scaricarsi e incendiare i vapori infiammabili. Per prevenire incendi ed esplosioni.</p> <ul style="list-style-type: none"> <li>• Pulire le parti in plastica solo in aree ben ventilate.</li> <li>• Non pulire con un panno asciutto.</li> <li>• Non utilizzare pistole elettrostatiche nell'area di lavoro dell'apparecchiatura.</li> </ul>
	<p><b>CONDIZIONI SPECIALI PER L'USO IN SICUREZZA</b></p> <ul style="list-style-type: none"> <li>• Per evitare rischi di scariche elettrostatiche, le parti non metalliche dell'apparecchiatura devono essere pulite solo con un panno umido.</li> <li>• L'involucro di alluminio, subito dopo l'impatto o il contatto con parti in movimento, potrebbe emettere scintille in grado di causare incendi o esplosioni. Prendere precauzioni per prevenire tali impatti o contatti.</li> <li>• Tutti i giunti a prova di fiamma sono cruciali per l'integrità del driver, in quanto sono approvati per l'uso in zone pericolose e non sono riparabili se danneggiati. Le parti danneggiate devono essere sostituite solo con componenti Graco autentici.</li> </ul>



# AVVERTENZA

 	<p><b>PERICOLO DI SCOSSE ELETTRICHE</b></p> <p>Questa attrezzatura deve essere messa a terra. Il collegamento a terra non corretto, la configurazione o l'uso improprio del sistema possono causare scosse elettriche.</p> <ul style="list-style-type: none"> <li>• Disattivare e arrestare l'alimentazione dall'interruttore principale prima di scollegare i cavi e di eseguire la manutenzione o installazione dei macchinari.</li> <li>• Collegare solo a una sorgente di alimentazione dotata di messa a terra.</li> <li>• Tutti i collegamenti elettrici devono essere eseguiti da un tecnico elettricista qualificato ed essere conformi a tutti i regolamenti e le normative locali.</li> <li>• Non esporre alla pioggia. Conservare al riparo.</li> <li>• Attendere cinque minuti prima di procedere alla manutenzione dopo aver tolto la tensione.</li> </ul>
    	<p><b>PERICOLO DI INIEZIONE SOTTO PELLE</b></p> <p>Fluido ad alta pressione dalla pistola, perdite nei flessibili o componenti rotti possono lesionare la pelle. Tali lesioni possono avere l'aspetto di semplici tagli ma, in realtà, si tratta di gravi lesioni che possono portare ad amputazioni. <b>Richiedere intervento chirurgico immediato.</b></p> <ul style="list-style-type: none"> <li>• Non spruzzare senza che la protezione dell'ugello e la protezione del grilletto siano installate.</li> <li>• Inserire sempre la sicura alla pistola quando non si spruzza.</li> <li>• Non puntare la pistola verso qualcuno o su una parte del corpo.</li> <li>• Non poggiare la mano sull'ugello di spruzzatura.</li> <li>• Non interrompere né deviare perdite con la mano, il corpo, i guanti o uno straccio.</li> <li>• Seguire la <b>Procedura di scarico della pressione</b> ogni volta che si smette di spruzzare e prima di pulire, controllare o riparare l'apparecchiatura.</li> <li>• Serrare tutti i collegamenti del fluido prima di utilizzare l'apparecchiatura.</li> <li>• Controllare i flessibili e i raccordi ogni giorno. Sostituire immediatamente parti usurate o danneggiate.</li> </ul>
 	<p><b>PERICOLO DA PARTI MOBILI</b></p> <p>Le parti mobili possono schiacciare, tagliare o amputare le dita e altre parti del corpo.</p> <ul style="list-style-type: none"> <li>• Tenersi lontani dalle parti in movimento.</li> <li>• Non azionare l'attrezzatura senza protezioni o sprovvista di coperchi.</li> <li>• L'attrezzatura sotto pressione può avviarsi inavvertitamente. Prima di eseguire interventi di controllo, spostamento o manutenzione dell'apparecchiatura, attenersi alla <b>Procedura di scarico della pressione</b> e scollegare tutte le fonti di alimentazione.</li> </ul>
	<p><b>PERICOLO DI USTIONI</b></p> <p>Le superfici dell'apparecchiatura e il fluido riscaldato possono diventare molto caldi durante il funzionamento. Per evitare ustioni gravi:</p> <ul style="list-style-type: none"> <li>• Non toccare l'apparecchiatura o il fluido quando sono caldi.</li> </ul>
	<p><b>PERICOLO DA FUMI O FLUIDI TOSSICI</b></p> <p>Fluidi o fumi tossici possono causare lesioni gravi o mortali se spruzzati negli occhi o sulla pelle, inalati o ingeriti.</p> <ul style="list-style-type: none"> <li>• Leggere i fogli con i dati sulla sicurezza (SDS, Safety Data Sheet) per documentarsi sui pericoli specifici dei fluidi utilizzati.</li> <li>• Conservare i fluidi pericolosi in contenitori approvati e smaltire i fluidi in conformità alle linee guida applicabili.</li> </ul>



# AVVERTENZA



## DISPOSITIVI DI PROTEZIONE INDIVIDUALE

Indossare un'adeguata protezione quando si è nell'area di funzionamento del macchinario per proteggersi dal pericolo di lesioni gravi: lesioni agli occhi, perdita dell'udito, inalazione di fumi tossici e ustioni. L'apparecchiatura di protezione include tra l'altro:

- Occhiali protettivi e protezioni acustiche.
- Respiratori, indumenti protettivi e guanti secondo le raccomandazioni del fabbricante del fluido e del solvente.



## PERICOLO DA USO IMPROPRIO DELL'APPARECCHIATURA

L'uso improprio dell'apparecchiatura può causare lesioni gravi o mortali.



- Non mettere in funzione l'unità quando si è affaticati o sotto gli effetti di droghe o alcol.
- Non superare la massima pressione di esercizio o la temperatura della parte di sistema con il valore nominale minimo. Fare riferimento ai **Dati tecnici** di tutti i manuali delle apparecchiature.
- Utilizzare fluidi e solventi compatibili con le parti dell'apparecchiatura a contatto con il fluido. Fare riferimento ai **Dati tecnici** di tutti i manuali delle apparecchiature. Leggere le avvertenze del produttore del fluido e del solvente. Per informazioni complete sul materiale, richiedere le schede di sicurezza (SDS) al distributore o al rivenditore.
- Non lasciare l'area di lavoro mentre l'apparecchiatura è in funzione o sotto pressione.
- Spegnerne l'attrezzatura e seguire la **Procedura di scarico della pressione** quando questa non è in uso.
- Verificare l'attrezzatura quotidianamente. Riparare o sostituire immediatamente le parti usurate o danneggiate, utilizzando esclusivamente ricambi originali del produttore.
- Non alterare né modificare l'apparecchiatura. Le modifiche o le alterazioni possono rendere nulle le certificazioni e creare pericoli per la sicurezza.
- Accertarsi che tutte le apparecchiature siano classificate e approvate per l'ambiente di utilizzo.
- Utilizzare l'apparecchiatura solo per gli scopi previsti. Per informazioni, rivolgersi al distributore.
- Disporre i flessibili e i cavi lontano da aree trafficate, spigoli vivi, parti in movimento e superfici calde.
- Non attorcigliare né piegare eccessivamente i flessibili né utilizzarli per tirare l'apparecchiatura.
- Tenere bambini e animali lontani dall'area di lavoro.
- Seguire tutte le normative sulla sicurezza applicabili.

## Identificazione delle parti

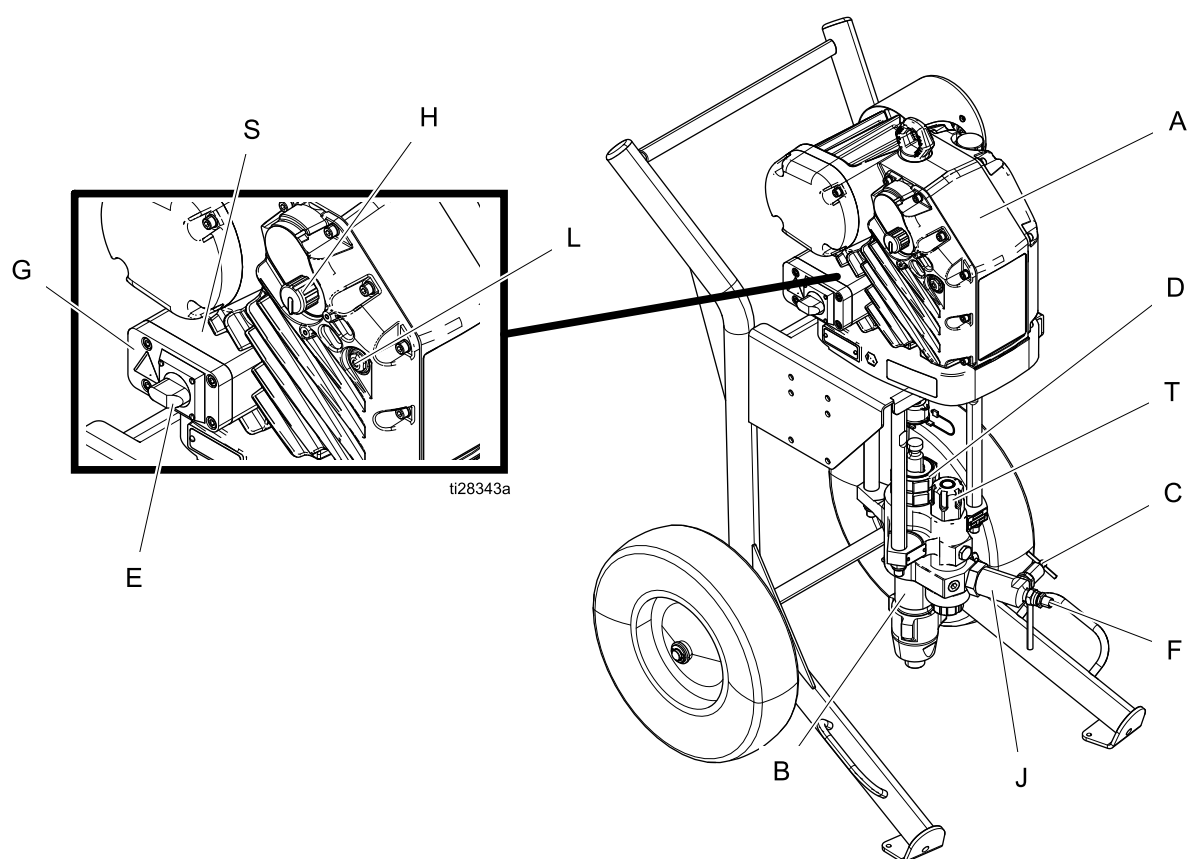

Rif.	Descrizione
A	Comando elettrico
B	Unità pompante
C	Valvola di spurgo/drenaggio del fluido
D	Ghiera premistoppa
E	Interruttore di alimentazione
F	Uscita del fluido
G	Coperchio della scatola di giunzione
H	Manopola di regolazione della pressione
J	Valvola di ritegno in uscita
L	Spia di indicazione dello stato (LED)
S	Scatola di giunzione
T	Tappo del filtro (solo modelli dotati di filtro integrato)

**NOTA:** per informazioni sull'etichetta di avvertimento, consultare il manuale della trasmissione e-Xtreme.

## Installazione



### Requisiti di alimentazione elettrica

Per istruzioni sui requisiti di alimentazione, consultare il **manuale della trasmissione**.

### Collegare l'alimentazione

Per istruzioni sul collegamento dell'alimentazione, consultare il **manuale della trasmissione**.

### Messa a terra

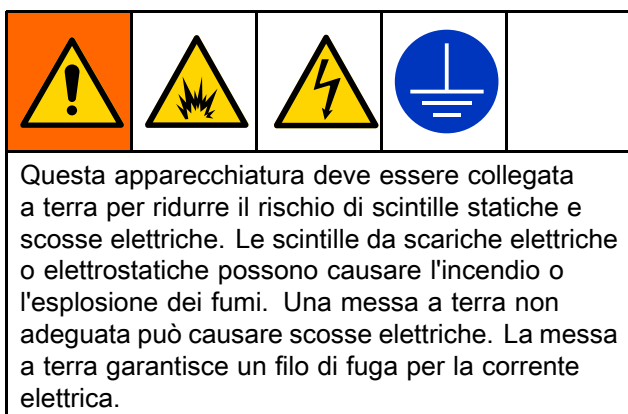

**Pistola a spruzzo:** Il sistema è collegato a terra tramite il cavo di alimentazione.

**Tubi flessibili del fluido:** Utilizzare solo flessibili elettroconduttivi con una lunghezza massima combinata di 64 m (210 ft) per garantire continuità della messa a terra. Controllare la resistenza elettrica dei flessibili. Se la resistenza totale verso terra supera i 25 megaohm, sostituire immediatamente il flessibile.

**Pistola a spruzzo:** collegare a terra tramite un flessibile del fluido e una pompa opportunamente messi a terra.

**Serbatoio di alimentazione del fluido:** Attenersi alle normative locali.

**Oggetto da spruzzare:** Attenersi alle normative locali.

**Secchi di solvente usati per lavare:** Attenersi alle normative locali. Utilizzare esclusivamente secchi metallici conduttivi posti su una superficie collegata a terra. Non mettere i secchi su superfici non conduttive, come carta o cartone, in quanto interromperebbero la continuità di terra.

**Per mantenere la continuità di terra quando si lava il sistema o si rilascia la pressione:** Mantenere saldamente la parte metallica della pistola a spruzzo/valvola di erogazione sul lato di un secchio metallico collegato alla messa a terra, quindi azionare il grilletto/la valvola.

**Utensili necessari:**

- Fili e morsetti di messa a terra per secchi (codice Graco 244524 - non forniti)
  - Due secchi da 19 litri (5 galloni), codice Graco 101108, non forniti
1. Collegare il filo di terra (Y) a un terminale di massa sul lato posteriore del motore.

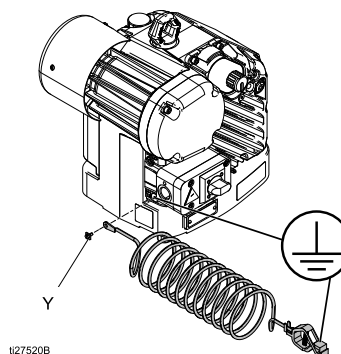

2. Mettere a terra l'oggetto da spruzzare, il contenitore di erogazione del fluido e tutta l'altra attrezzatura presente nell'area di lavoro. Attenersi alla normativa vigente. Utilizzare solo flessibili dell'aria e del fluido elettricamente conduttivi.
3. Mettere a terra i secchi del solvente. Utilizzare esclusivamente secchi metallici conduttivi posti su una superficie collegata a terra. Non appoggiare i secchi su superfici non conduttive, quali carta o cartone, in quanto interromperebbero la continuità del circuito di messa a terra.

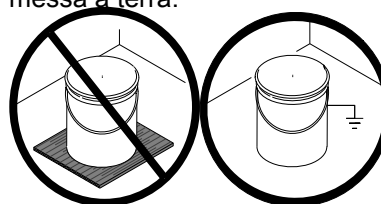



## Riempire con olio prima di utilizzare l'apparecchiatura

Prima di utilizzare l'apparecchiatura, aprire il tappo del serbatoio (P) e aggiungere olio per ingranaggi sintetico ISO 220 privo di silicone (codice Graco 16W645). Controllare il livello dell'olio dalla finestra di ispezione (K).

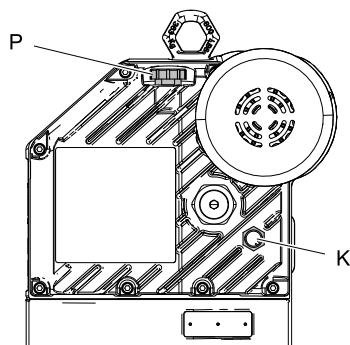

ti27516a

Riempire finché il livello dell'olio non si avvicina al punto centrale della finestra di ispezione. La capacità del serbatoio dell'olio è di circa 0,9-1,1 litri (1,0-1,2 qt.). **Non riempire troppo.**

**NOTA:** con l'apparecchiatura sono forniti due flaconi d'olio da 0,95 litri (1 quarto).

### AVVISO

Utilizzare solo l'olio codice Graco 16W645. Altri oli non lubrificano correttamente e possono causare danni alla trasmissione.

## Lavaggio prima dell'uso dell'apparecchiatura

La sezione del fluido della pompa è stata collaudata con olio a bassa densità, lasciato nei passaggi del fluido per proteggere le parti. Per evitare di contaminare il fluido con l'olio, lavare l'apparecchiatura con un solvente compatibile prima di utilizzarla.

Vedere [Adescamento/Lavaggio](#), page 13.

# Configurazione

				
<p>Per evitare che si rovesci, verificare che il carrello si trovi su una superficie in piano e piatta. La mancata osservanza di questa precauzione potrebbe provocare lesioni.</p>				

1. Tirare la manopola di regolazione della pressione (H) e ruotarla in senso antiorario fino all'arresto. Spingere la manopola verso l'interno per bloccarla.

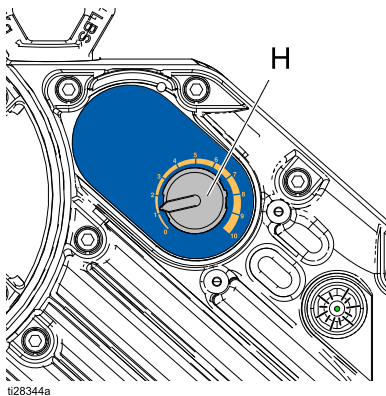

2. Portare l'interruttore di alimentazione (E) sulla posizione OFF. Collegare l'unità a una sorgente di alimentazione.

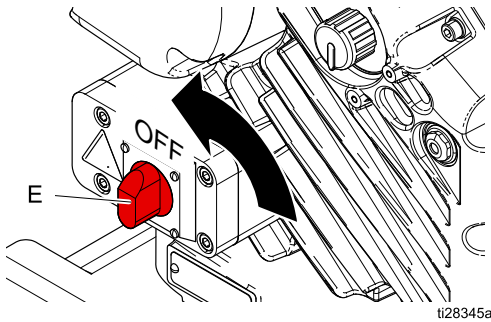

3. Controllare la ghiera premistoppa (D). Per la coppia di serraggio della ghiera premistoppa, consultare il manuale dell'unità pompante Xtreme codice 311762. Riempire con liquido sigillante per filettature (TSL™).

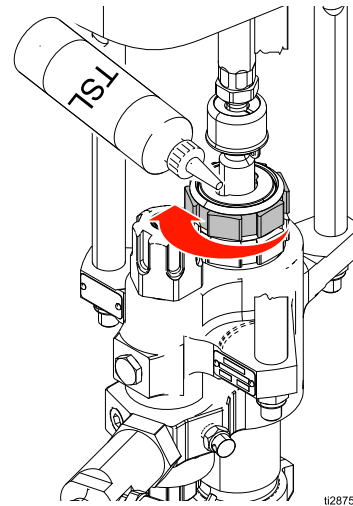

4. Collegare il tubo flessibile del fluido elettricamente conduttivo all'uscita dell'unità pompante tramite la valvola di ritegno in uscita e serrarlo.

## AVVISO

Il collegamento del tubo flessibile direttamente all'unità pompante può danneggiare lo spruzzatore durante la cavitazione o se quest'ultimo esaurisce materiale. Per evitare danni installare una valvola di ritegno in uscita tra l'unità pompante e il flessibile.

## AVVISO

La dimensione minima consentita per il flessibile è DI 10 mm x 15 m (3/8 in. x 50 ft). L'uso di tubi più piccoli può causare picchi di alta pressione con conseguenti danni allo spruzzatore.

5. Collegare il flessibile alla pistola e serrarlo.

6. Fissare il flessibile di alimentazione del materiale all'unità pompante.

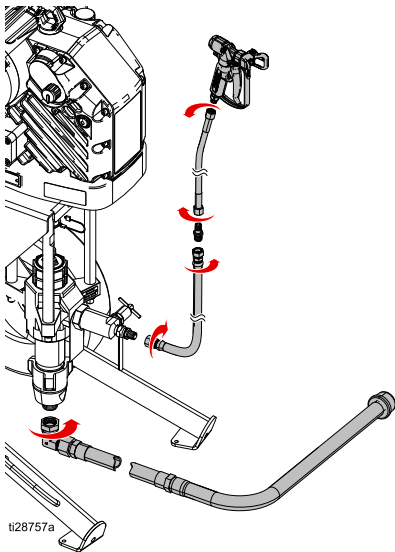

**NOTA:** la lunghezza massima consigliata è 1,8 m (6 ft), il diametro interno minimo consigliato è 2,5 cm (1 in.).

7. Controllare il livello dell'olio.

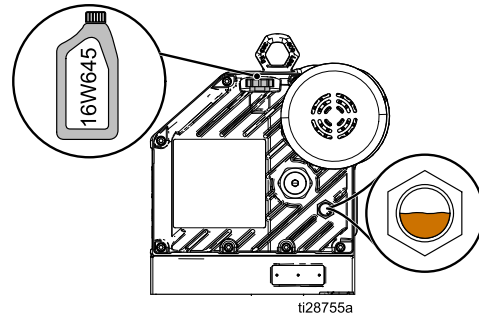

8. Lavare sempre e adescare lo spruzzatore prima di utilizzarlo (vedere [Adescamento/Lavaggio](#), page 13).

## Procedura di scarico della pressione



Seguire sempre la procedura di scarico della pressione in presenza di questo simbolo.

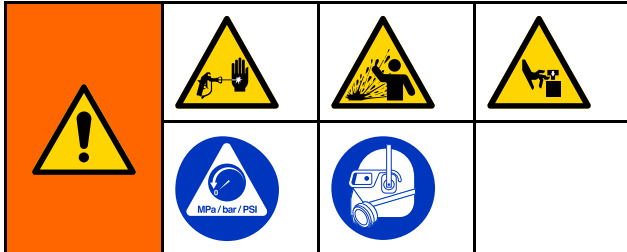

L'apparecchiatura rimane pressurizzata finché la pressione non viene scaricata manualmente. Per aiutare a prevenire gravi lesioni causate dai fluidi pressurizzati quali iniezione cutanea, schizzi di fluido e parti mobili, seguire la Procedura di decompressione quando si smette di spruzzare e prima di pulire, verificare o sottoporre a manutenzione l'apparecchiatura.

1. Inserire la sicura del grilletto.



2. Tirare la manopola di regolazione della pressione (H) e ruotarla in senso antiorario fino all'arresto. Spingere la manopola verso l'interno per bloccarla.

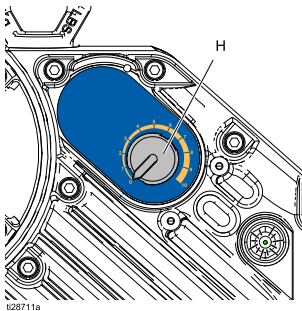

3. Portare l'interruttore di alimentazione (E) sulla posizione OFF.

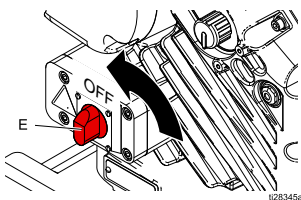

4. Disinserire la sicura del grilletto della pistola.



5. Tenere la pistola saldamente appoggiata contro un secchio in metallo collegato a terra. Premere il grilletto.



6. Inserire la sicura del grilletto.
7. **Scaricare il fluido:** Collocare il flessibile di scarico in un secchio per rifiuti collegato alla messa a terra. Aprire lentamente la valvola di spurgo/drenaggio (C) e scaricare il fluido in un secchio per rifiuti.

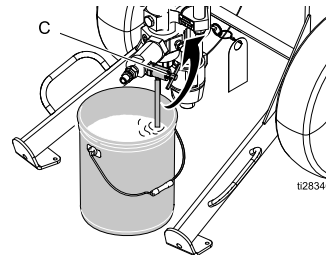

8. Se si sospetta un'ostruzione completa del flessibile o dell'ugello di spruzzatura o se si ritiene che la pressione non sia stata scaricata completamente:
  - a. Allentare MOLTO LENTAMENTE il dado di ritenzione della protezione dell'ugello o il raccordo all'estremità del flessibile per scaricare gradualmente la pressione.
  - b. Allentare completamente il dado o il raccordo all'estremità del flessibile.
  - c. Una volta rimosso l'ugello, azionare la pistola verso il secchio.

### Sicura del grilletto



Inserire sempre la sicura del grilletto quando si smette di spruzzare per evitare che la pistola venga azionata accidentalmente a mano o in seguito a urti o cadute.

## Adescamento/Lavaggio

				
				

Per evitare incendi ed esplosioni, collegare sempre a terra l'apparecchiatura e il contenitore per rifiuti. Evitare scariche statiche e lesioni causate dagli schizzi eseguendo sempre la pulizia con la pressione al minimo.

1. Eseguire [Procedura di scarico della pressione](#), [page 12](#).
2. Rimuovere l'ugello e la relativa protezione dalla pistola.

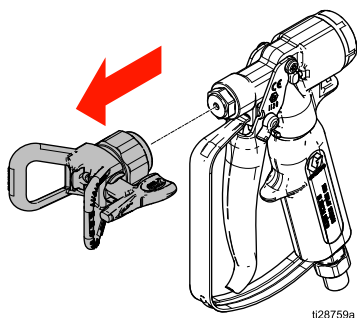

3. Immergere il tubo flessibile di aspirazione del materiale in un fluido compatibile (durante l'adescamento) o in un solvente (durante il lavaggio).

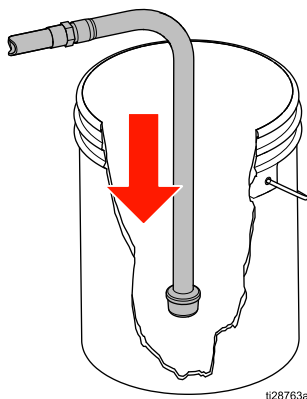

4. Chiudere la valvola di scarico.

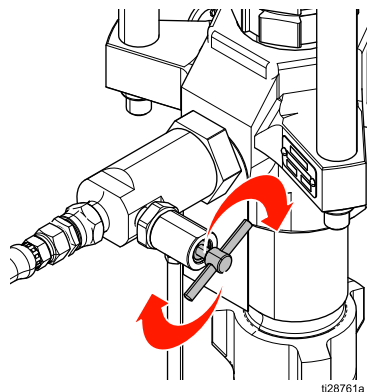

5. Portare l'interruttore di alimentazione (E) sulla posizione ON.

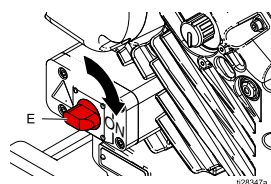

6. Adescare o lavare il tubo flessibile e la pistola:

- a. Disinserire la sicura del grilletto della pistola.
- b. Attivare la pistola in un secchio collegato a terra. Estrarre la manopola di regolazione della pressione (H) e ruotarla lentamente in senso orario per aumentare la pressione, fino a quando dalla pistola non fuoriesce un flusso costante. Spingere la manopola verso l'interno per bloccarla. Se si sta effettuando il **lavaggio**, premere il grilletto finché dalla pistola non esce solvente pulito.



- c. Mettere la sicura alla pistola.

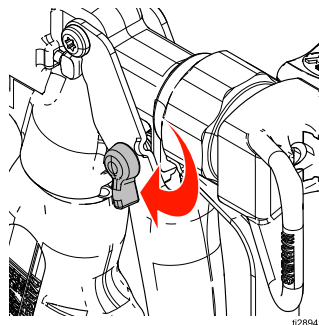

## Configurazione

7. Se si sta eseguendo l'adescamento, l'attrezzatura è ora pronta per la spruzzatura (procedere con [Spruzzatura, page 15](#)). Durante il lavaggio, procedere con il punto 8.

**NOTA:** I passaggi restanti riguardano il solo lavaggio.

### AVVISO

Non adescare la pompa attraverso la valvola di scarico/sfogo utilizzando materiali bicomponente. I materiali bicomponente miscelati indurranno all'interno della valvola provocando ostruzioni.

8. Eseguire [Procedura di scarico della pressione, page 12](#).
9. Portare l'interruttore di alimentazione (E) sulla posizione ON.
10. Per avviare la pompa, tirare la manopola di regolazione della pressione (H) e ruotarla lentamente in senso orario per aumentare la pressione, fino a quando dalla valvola di drenaggio non fuoriesce un flusso costante. Spingere la manopola verso l'interno per bloccarla.

**NOTA:** per determinare la giusta quantità di solvente e il tempo di lavaggio appropriato, rimuovere il corpo della valvola di aspirazione per verificare che sia stato completamente pulito, in particolare se si spruzza un nuovo materiale per la prima volta.

11. Attendere finché dal tubo di scarico non esce solvente pulito.
12. Tirare la manopola di regolazione della pressione (H) e ruotarla in senso antiorario fino all'arresto. Spingere la manopola verso l'interno per bloccarla.

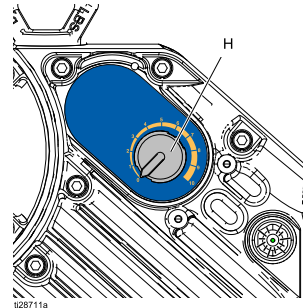

13. Portare l'interruttore di alimentazione (E) sulla posizione OFF.
14. Controllare la pompa e i filtri della pistola.

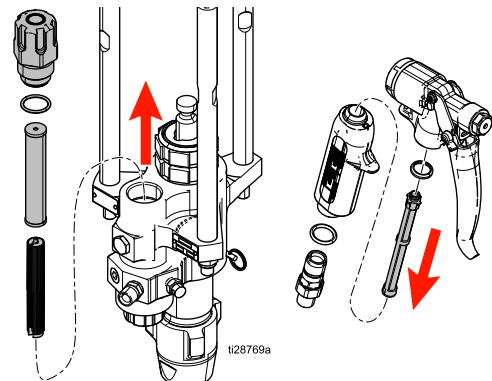

# Spruzzatura



## AVVISO

Non far mai funzionare la pompa senza fluido. In assenza di fluido si arriverà a una velocità elevata, causando danni.

1. Eseguire [Adescamento/Lavaggio, page 13](#).
2. Eseguire [Procedura di scarico della pressione, page 12](#).
3. Installare l'ugello e la relativa protezione sulla pistola. Chiudere la valvola di scarico.
4. Portare l'interruttore di alimentazione (E) sulla posizione ON.

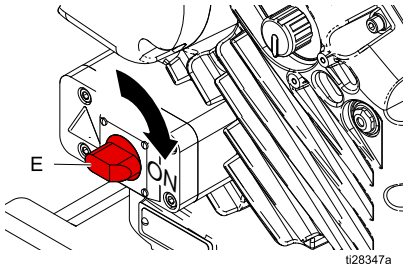

5. Estrarre e ruotare la manopola di regolazione della pressione (H) fino a raggiungere la pressione desiderata. Ruotare in senso orario per aumentare la pressione e in senso antiorario per ridurla. Spingere la manopola verso l'interno per bloccarla.

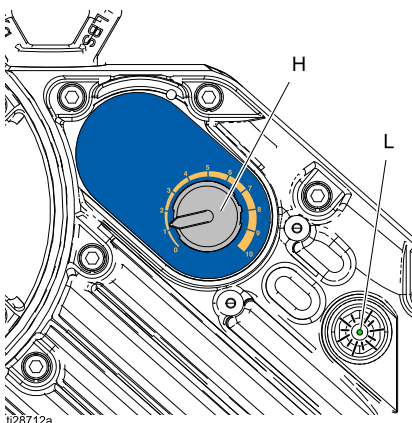

6. Disinserire la sicura del grilletto della pistola.

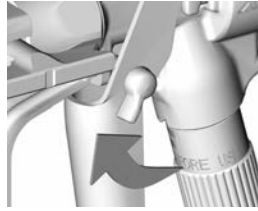

7. Spruzzare un getto di prova. Leggere le raccomandazioni sul fluido fornite dal produttore. Eseguire eventuali regolazioni necessarie.

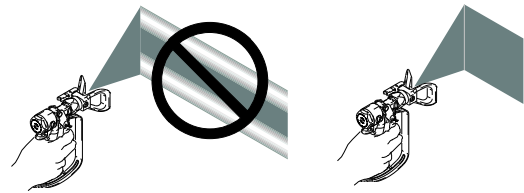

**NOTA:** una volta determinata la pressione di spruzzatura desiderata, aumentare sempre la pressione di spruzzo fino a quando non si sviluppa completamente il getto. Ciò permetterà di ridurre il picco di pressione che si verifica quando la pompa entra in stallo e di minimizzare l'overspray.

Im-postazione della manopola di regolazione della pressione	Pressione di uscita dinamica della pompa					
	Ex35			Ex45		
	PSI	Bar	MPa	PSI	Bar	MPa
1	320	22.0	2.20	400	27.0	2.70
2	640	44.0	4.40	800	54.0	5.40
3	960	66.0	6.60	1200	81.0	8.10
4	1280	88.0	8.80	1600	108	10.8
5	1600	110	11.0	2000	135	13.5
6	1920	132	13.2	2400	162	16.2
7	2240	154	15.4	2800	189	18.9
8	2560	176	17.6	3200	216	21.6
9	2880	198	19.8	3600	243	24.3
10	3200	220	22.0	4000	270	27.0

8. Lavare al termine della spruzzatura. Eseguire [Adescamento/Lavaggio, page 13](#) e [Procedura di scarico della pressione, page 12](#).



## Spegnimento

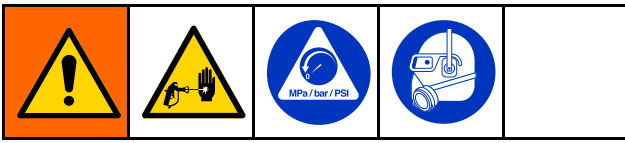

### AVVISO

Non lasciare mai acqua o fluidi a base acquosa nella pompa durante la notte. Se si è utilizzato del fluido a base acquosa, lavare prima con acqua, quindi con un antiruggine (ad esempio l'acqua ragia minerale). Scaricare la pressione ma lasciare l'antiruggine nella pompa per proteggerne i componenti dalla corrosione.

Per arrestare l'unità:

1. Eseguire [Adescamento/Lavaggio, page 13](#).
2. Eseguire [Procedura di scarico della pressione, page 12](#).

## Manutenzione

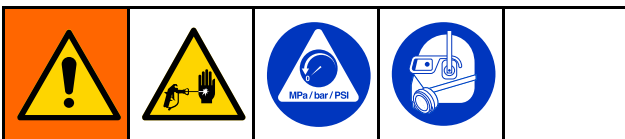

### AVVISO

Non aprire/rimuovere il coperchio del riduttore. Il lato riduttore non comprende componenti soggetti a manutenzione da parte dell'utente. L'apertura del coperchio del riduttore può alterare le impostazioni di fabbrica del precarico del cuscinetto, riducendo la vita utile dell'unità.

## Calendario di manutenzione preventiva

La frequenza delle operazioni di manutenzione è determinata dalle condizioni di funzionamento del sistema specifico. Determinare un programma di manutenzione preventiva registrando quando eseguire l'intervento e il tipo di manutenzione necessaria, quindi determinare un programma regolare di controlli del sistema.

## Cambiare l'olio

**NOTA:** Cambiare l'olio dopo un periodo di utilizzo iniziale di 200.000-300.000 cicli. Dopo il periodo di utilizzo iniziale, cambiare l'olio una volta l'anno.

1. Posizionare un recipiente da almeno 1,9 litri (2 quarti) sotto l'apertura di drenaggio dell'olio. Rimuovere il tappo di drenaggio dell'olio. Lasciare fuoriuscire tutto l'olio dal driver.
2. Riapplicare il tappo di drenaggio dell'olio. Serrare a una coppia di 34-40 N•m (25-30 ft-lb).

### AVVISO

Non serrare eccessivamente. Il tappo di scarico può rigarsi e danneggiarsi.

3. Togliere il tappo del serbatoio (P) e aggiungere olio per ingranaggi sintetico ISO 220 privo di silicone (codice Graco 16W645). Controllare il livello dell'olio dalla finestra di ispezione (K). Riempire finché il livello dell'olio non si avvicina al punto centrale della finestra di ispezione. La capacità del serbatoio dell'olio è di circa 0,9-1,1 litri (1,0-1,2 qt.). **Non riempire troppo.**
4. Riapplicare il tappo di riempimento (vedere [Riempire con olio prima di utilizzare l'apparecchiatura, page 9](#)).

## Manutenzione quotidiana

**NOTA:** Al termine del lavoro giornaliero, arrestare la pompa nel punto inferiore della corsa per prevenire l'essiccazione del fluido nella parte esposta dello stelo di spostamento ed evitare di danneggiare i premiguarnizioni della gola. Eseguire [Procedura di scarico della pressione, page 12](#).

1. Eseguire [Adescamento/Lavaggio, page 13](#).
2. Eseguire [Procedura di scarico della pressione, page 12](#).
3. Controllare la ghiera premistoppa (D). Regolare le guarnizioni e sostituire il TSL se necessario. Per la coppia di serraggio della ghiera premistoppa, consultare il manuale dell'unità pompante, codice 311762.
4. Controllare i flessibili, i connettori ed i raccordi. Serrare tutti i raccordi del fluido prima di ogni utilizzo.



## Controllare il livello dell'olio

Controllare il livello dell'olio dalla finestra di ispezione (K). Il livello dell'olio deve avvicinarsi al punto centrale della finestra di ispezione quando lo spruzzatore non è in funzione. Se il livello dell'olio è basso, togliere il tappo del serbatoio (P) e aggiungere olio per ingranaggi sintetico ISO 220 privo di silicone (codice Graco 16W645).

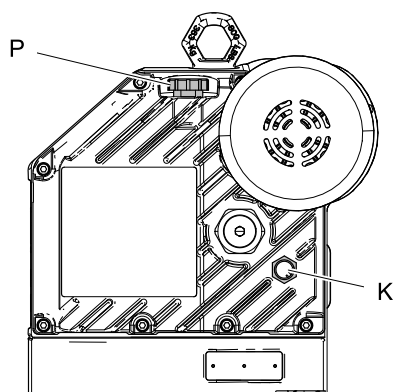

La capacità del serbatoio dell'olio è di circa 0,9-1,1 litri (1,0-1,2 qt.). **Non riempire troppo.**

**NOTA:** con l'apparecchiatura sono forniti due flaconi d'olio da 0,95 litri (1 qt).

### AVVISO

Utilizzare solo l'olio codice Graco 16W645. Qualsiasi altro olio può ridurre la durata degli ingranaggi.

## Protezione dalla corrosione

Lavare sempre la pompa prima di far seccare del fluido sulla staffa del pompante. Non lasciare mai acqua o fluidi a base d'acqua nella pompa per un'intera notte. Innanzitutto lavare la pompa con acqua o un solvente compatibile, quindi con un prodotto antiruggine, ad esempio acquaragia. Eseguire la [Procedura di scarico della pressione, page 12](#), ma lasciare il prodotto antiruggine nella pompa per proteggerne i componenti dalla corrosione.

## Lavaggio

- Lavare la pistola prima di cambiare il fluido, prima che il fluido possa indurirsi all'interno, alla fine della giornata, prima del rimessaggio e prima di eventuali riparazioni.
- Lavare utilizzando la minima pressione possibile. Verificare che non vi siano perdite nei raccordi e serrare secondo necessità.
- Lavare con un fluido compatibile con il fluido erogato e con le parti a contatto con il fluido.

## Manutenzione del carrello

Lubrificare periodicamente l'assale tra i punti A e B con olio leggero (vedere di seguito).

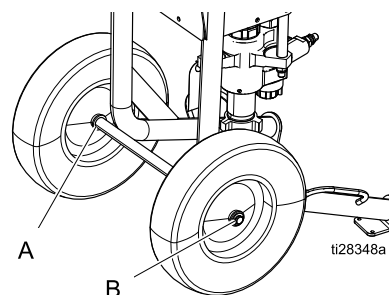

Tenere pulito il carrello asciugando le fuoriuscite quotidianamente, utilizzando un solvente compatibile.

## Ricerca e riparazione dei guasti

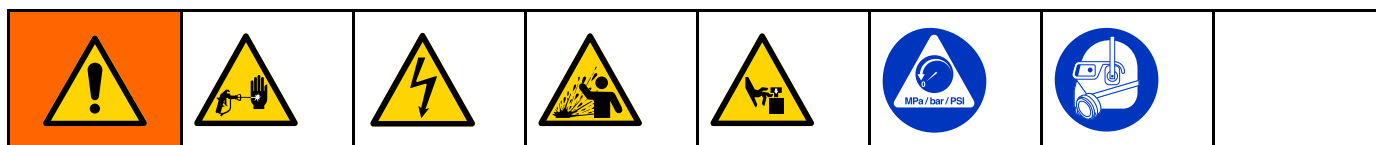

**NOTA:** Prima di smontare la pompa controllare tutte le altre possibili soluzioni.

**NOTA:** L'indicatore di stato (L) sulla trasmissione lampeggia quando viene rilevato un errore.

Problema	Causa	Soluzione
Il rendimento della pompa è basso in entrambe le corse	Alimentazione fluido esaurita	Rabboccare ed adescare la pompa.
	Linea di uscita fluido, pistola*, ecc. ostruite; il diametro interno del flessibile è troppo piccolo	Pulire il tubo flessibile, la valvola di ritegno in uscita o la pistola; utilizzare il tubo flessibile con il diametro interno maggiore.
	Guarnizione del pistone usurata	Sostituire. Vedere il manuale dell'unità pompante.
Nessuna erogazione	Valvole di ritegno a pistoni o di aspirazione installate in modo non corretto	Verificare e riparare. Vedere il manuale dell'unità pompante.
	La valvola di aspirazione è otturata.	Pulire la valvola d'ingresso.
	Alimentazione fluido esaurita	Rabboccare ed adescare la pompa.
La pompa non funziona	Alimentazione fluido esaurita	Rabboccare ed adescare la pompa.
	Flessibile del fluido o pistola intasati*	Pulire il flessibile o la pistola.
	Fluido seccato sull'asta del pistone	Smontare e pulire la pompa (consultare il manuale dell'unità pompante). In futuro, arrestare la pompa a fine corsa. Tenere la coppa riempita con un solvente compatibile.
	I componenti della trasmissione sono usurati o danneggiati	Riparare o sostituire la trasmissione. Rimuovere l'unità pompante dalla trasmissione. Se la trasmissione non si attiva e disattiva e se non lampeggia alcun codice di errore, controllare la trasmissione o sostituirla.
Pressione o flusso assente	Perdite di fluido dal disco di rottura	Sostituire il disco di rottura; non sostituire con un tappo per tubazione.
	La valvola di aspirazione è otturata.	Pulire la valvola d'ingresso.
	Perdite dalla valvola di scarico	Chiudere o sostituire la valvola di scarico.
La trasmissione non si attiva	Sovratensione (oltre 300 V)	Vedere le raccomandazioni di alimentazione nel manuale della trasmissione.
	Nessuna alimentazione alla scheda di controllo.	Verificare che l'alimentazione sia collegata. Controllare i collegamenti della scatola di giunzione.
Il rendimento è basso sulla corsa discendente	Valvola di aspirazione aperta o usurata	Pulire o revisionare la valvola.
Il rendimento è basso durante la corsa ascendente	Guarnizioni della valvola del pistone usurate o aperte	Pulire la valvola del pistone. Sostituire i premiguarnizioni.

Problema	Causa	Soluzione
Velocità irregolare o accelerata della pompa	L'alimentazione del fluido si è esaurita	Ricaricare il fluido e adescare la pompa.
	Aspirazione intasata	Pulire il flessibile di aspirazione.
	Guarnizioni della valvola del pistone usurate o aperte	Pulire la valvola del pistone. Sostituire i premiguarnizioni.
	Valvola di aspirazione aperta o usurata	Pulire o revisionare la valvola.
	Pistola, tubo flessibile, uscita, ecc. ostruiti	Eliminare l'ostruzione nella pistola, tubo flessibile, uscita, ecc.
	Valvola di ritegno in uscita aperta o usurata	Pulire o revisionare la valvola di ritegno in uscita.
La pompa si attiva e disattiva o non è in grado di mantenere la pressione durante uno stallo	Valvola a pistoni in aspirazione o relative tenute usurate	Effettuare la manutenzione dell'unità pompante (vedere il manuale dell'unità pompante, codice 311762).
Presenza di bolle d'aria nel fluido	Linea di aspirazione allentata	Serrare le connessioni della linea di aspirazione. Utilizzare un sigillante liquido per filettature o un nastro in PTFE sulle connessioni.
	L'agitatore/miscelatore non è sommerso	Sommergere l'agitatore/miscelatore.
	I giri al minuto dell'agitatore/miscelatore sono troppo elevati	Ridurre i giri al minuto dell'agitatore/miscelatore.
Finitura mediocre o ventaglio irregolare	Pressione del fluido non corretta alla pistola	Vedere il manuale della pistola. Leggere le indicazioni del produttore del fluido.
	Il fluido è troppo diluito o troppo denso	Regolare la viscosità del fluido. Leggere le indicazioni del produttore del fluido.
	Pistola a spruzzo sporca, usurata o danneggiata	Eseguire la manutenzione della pistola a spruzzo (vedere il relativo manuale).
La trasmissione non gira e il LED è spento	Sovratensione (maggiore di 300 V)	Controllare l'alimentazione elettrica.
	Nessuna alimentazione alla scheda di controllo	Per maggiori informazioni, contattare il distributore Graco o l'assistenza tecnica.
La trasmissione non gira e il LED è acceso	Anomalia dell'encoder	Togliere e riapplicare tensione. Ricalibrare l'encoder seguendo la procedura indicata nel manuale della trasmissione e-Xtreme (3A3165). Per maggiori informazioni, contattare il distributore Graco o l'assistenza tecnica.
Perdite di olio	Riempimento di olio eccessivo	Togliere l'olio e riempire di nuovo come indicato in <a href="#">Controllare il livello dell'olio, page 17</a> .
	Il tappo di scarico non è serrato correttamente	Serrare a una coppia di 34-40 N•m (25-30 ft-lb).
	O-ring di tenuta della cartuccia mancante o danneggiato	Sostituire il gruppo cuscinetto albero.

\* Per stabilire se è ostruito il flessibile o la pistola, eseguire la [Procedura di scarico della pressione, page 12](#). Scollegare il tubo del fluido e disporre un contenitore all'uscita del fluido dalla pompa per raccogliere tutto il fluido. Ruotare la manopola di regolazione della pressione quanto basta per avviare la pompa. Se la pompa si avvia, l'ostruzione è nel flessibile del fluido o nella pistola.

## Ricerca e riparazione dei guasti

I codici di errore possono assumere due forme:

- **Allarme:** avvisa l'utente della causa dell'allarme e arresta la trasmissione.
- **Deviazione :** Avvisa l'utente del problema, ma il driver potrebbe continuare a funzionare oltre i limiti impostati fino al raggiungimento dei limiti assoluti del sistema.

**NOTA:** il codice lampeggiante viene visualizzato dall'indicatore di stato (L) sulla trasmissione. Il codice di lampeggio indicato di seguito segnala la sequenza. Ad esempio, il codice di lampeggio 2 è costituito da due lampeggi e una pausa ripetuti più volte.

**NOTA:** per cancellare un codice di errore, provare innanzitutto a ruotare la manopola di regolazione della pressione (H) in senso antiorario fino in fondo. Se l'indicatore di stato (L) non smette di lampeggiare poco dopo aver ruotato la manopola fino a zero, togliere e riapplicare tensione con l'interruttore di alimentazione (E) mantenendolo in posizione OFF per almeno 30 secondi prima di riportarlo su ON.

## Modalità standby

Quando il LED lampeggia lentamente significa che la trasmissione è entrata in modalità Standby. La trasmissione entra in modalità Standby all'accensione, alla pressurizzazione con un'impostazione della manopola maggiore di 7 e quando la pompa non ha erogato materiale per 30 minuti.

L'unità esce dalla modalità Standby quando:

- Inizia l'erogazione del materiale che determina la messa in funzione della pompa OPPURE
- La manopola di controllo della pressione (H) viene regolata OPPURE
- L'interruttore di alimentazione (E) viene commutato OFF e ON

## Tabella dei codici di errore

Codice lampeggiante	Tipo errore	Passaggi per la risoluzione dei problemi
1	Allarme	<p><b>Caduta di potenza pompa</b></p> <p>La potenza della pompa scende rapidamente. Uno squilibrio di pressione tra la corsa ascendente e discendente della determina una perdita di potenza con una velocità eccessiva.</p> <ul style="list-style-type: none"> <li>• Tale fenomeno può verificarsi se la pompa esaurisce di materiale durante la spruzzatura ad alta pressione.</li> <li>• Verificare che la pompa venga correttamente rifornita di materiale.</li> <li>• La pressione nel flessibile potrebbe rifluire nella pompa durante la corsa discendente.</li> <li>• Verificare che la valvola di ritegno sia installata e sia correttamente funzionante.</li> </ul>
2	Allarme	<p><b>Tensione troppo bassa</b></p> <ul style="list-style-type: none"> <li>• Verificare che la tensione di rete rientri nell'intervallo specificato in <a href="#">Specifiche tecniche, page 34</a>.</li> <li>• Utilizzare il cavo raccomandato in <a href="#">Requisiti di alimentazione elettrica, page 8</a>.</li> <li>• Avviare ciclicamente l'alimentazione e controllare l'indicatore di stato per verificare se l'errore è ancora attivo.</li> </ul>
3	Allarme	<p><b>Tensione di rete troppo alta</b></p> <ul style="list-style-type: none"> <li>• Verificare che la tensione di rete rientri nell'intervallo specificato in <a href="#">Specifiche tecniche, page 34</a>.</li> <li>• Avviare ciclicamente l'alimentazione e controllare l'indicatore di stato per verificare se l'errore è ancora attivo.</li> </ul>

Codice lampeggiante	Tipo errore	Passaggi per la risoluzione dei problemi
4	Deviazione	<p><b>Temperatura elevata</b></p> <p>La temperatura del sistema è vicino alla temperatura massima di funzionamento. La prestazione è stata ridotta per evitare l'arresto completo della trasmissione.</p> <ul style="list-style-type: none"> <li>• Ridurre la pressione.</li> <li>• Spostare l'unità in una posizione più fresca.</li> </ul>
5	Deviazione	<p><b>Temperatura bassa</b></p> <ul style="list-style-type: none"> <li>• Attrezzatura calda.</li> </ul>
6	Allarme	<p><b>Anomalia nella temperatura del motore</b></p> <p>Il motore si surriscalda troppo durante il funzionamento. Far raffreddare l'unità.</p> <ul style="list-style-type: none"> <li>• Ridurre la pressione.</li> <li>• Spostare l'unità in una posizione più fresca.</li> </ul>
7	Allarme	<p><b>Anomalia nella temperatura della scheda</b></p> <p>La scheda di controllo del motore è troppo calda. Lasciare raffreddare l'unità.</p> <ul style="list-style-type: none"> <li>• Ridurre la pressione.</li> <li>• Spostare l'unità in una posizione più fresca.</li> </ul>
8	Allarme	<p><b>Errore di calibrazione dell'encoder</b></p> <ul style="list-style-type: none"> <li>• Avviare ciclicamente l'alimentazione e controllare l'indicatore di stato per verificare se l'errore è ancora attivo.</li> <li>• Per calibrare l'encoder seguire la procedura di calibrazione indicata nel manuale della trasmissione e-Xtreme (3A3165). Mentre la calibrazione è in corso il codice lampeggia.</li> <li>• Per maggiori informazioni, contattare il distributore Graco o l'assistenza tecnica.</li> </ul>
9	Allarme	<p><b>Errore dell'encoder</b></p> <ul style="list-style-type: none"> <li>• Avviare ciclicamente l'alimentazione e controllare l'indicatore di stato (L) per verificare se l'errore è ancora attivo.</li> <li>• Verificare che le connessioni interne siano intatte.</li> <li>• Per maggiori informazioni, contattare il distributore Graco o l'assistenza tecnica.</li> </ul>
10	Allarme	<p><b>Le versioni del software non corrispondono</b></p> <ul style="list-style-type: none"> <li>• Ottenere il token di aggiornamento del software. Per il codice del token vedere la sezione <b>Accessori</b>. Per ulteriori informazioni sull'installazione del token, fare riferimento al manuale della trasmissione.</li> </ul>
11	Allarme	<p><b>Errore di comunicazione della scheda elettronica</b></p> <ul style="list-style-type: none"> <li>• Avviare ciclicamente l'alimentazione e controllare l'indicatore di stato per verificare se l'errore è ancora attivo.</li> <li>• Per maggiori informazioni, contattare il distributore Graco o l'assistenza tecnica.</li> </ul>
12	Allarme	<p><b>Guasto hardware della scheda elettronica interna</b></p> <ul style="list-style-type: none"> <li>• Avviare ciclicamente l'alimentazione e controllare l'indicatore di stato per verificare se l'errore è ancora attivo.</li> <li>• Per maggiori informazioni, contattare il distributore Graco o l'assistenza tecnica.</li> </ul>

Codice lampeggiante	Tipo errore	Passaggi per la risoluzione dei problemi
13, 14	Allarme	<b>Errore interno del software</b> <ul style="list-style-type: none"><li>• Avviare ciclicamente l'alimentazione e controllare l'indicatore di stato per verificare se l'errore è ancora attivo.</li><li>• Per maggiori informazioni, contattare il distributore Graco o l'assistenza tecnica.</li></ul>
Lampeggiamento lento	Deviazione	Vedere <a href="#">Modalità standby, page 20</a> .

# Riparare



## Rimozione della pompante Xtreme

### Attrezzi richiesti

- Set di chiavi regolabili
- Chiave torsiometrica
- Mazzuolo in gomma
- Lubrificante per filetti
- Lubrificante antigrippaggio
- Sigillante per filettature

### Scollegare e ricollegare la pompante

1. Lavare la pompa (vedere [Adescamento/Lavaggio, page 13](#)). Arrestare la pompa al fondo della corsa.
2. Eseguire [Procedura di scarico della pressione, page 12](#).
3. Scollegare l'unità dall'alimentazione.
4. Scollegare il flessibile del fluido, quindi scollegare il flessibile di aspirazione. Tener fermo il raccordo di entrata del fluido con una chiave per impedirne l'allentamento mentre si scollega il tubo di aspirazione.

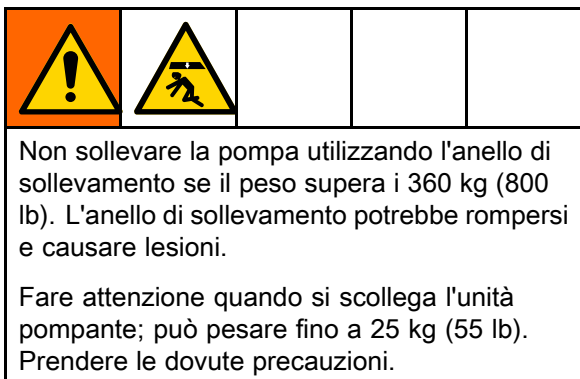

5. Se il driver non richiede riparazioni, lasciarlo montato sul supporto.

6. Rimuovere la fascetta (11), e fare scorrere il coperchio (13) del giunto verso l'alto per rimuovere il giunto (12).

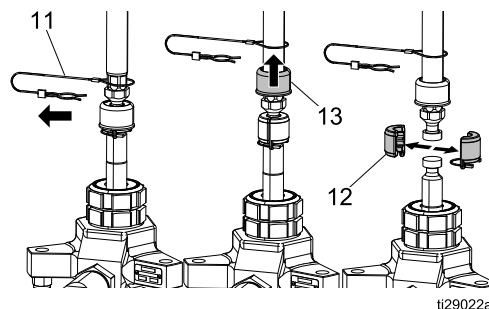

7. Utilizzare una chiave per tenere ferme le parti piatte del tirante impedendo così ai tiranti stessi (8) di ruotare. Svitare i dadi (10) e rimuovere l'unità pompante (9).

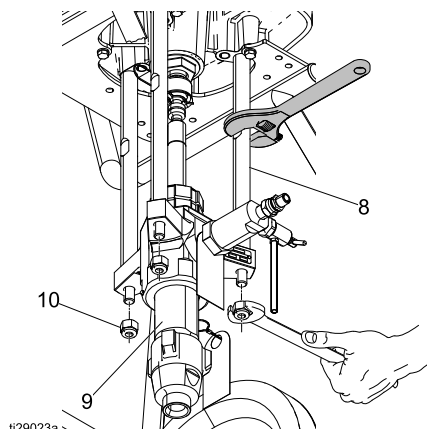

8. Per la manutenzione dell'unità pompante, fare riferimento al manuale dell'unità pompante Xtreme (311762).
9. Ricollegare l'unità pompante seguendo le istruzioni per lo smontaggio in ordine inverso. **NOTA:** Serrare i dadi (10) a una coppia di 68-81 N•m (50-60 ft-lb).

## Valvole di ritegno di uscita

1. Eseguire [Procedura di scarico della pressione, page 12](#) e scollegare l'unità dalla presa di corrente prima di rimuovere o di effettuare interventi di manutenzione alla valvola di ritegno in uscita.
2. Quando si sostituisce la valvola di ritegno in uscita, rimontarla con la corretta direzione di flusso.

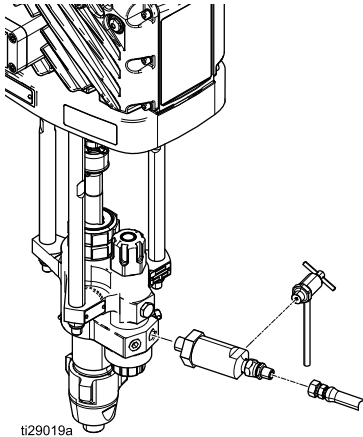

## Riparazione della valvola di ritegno in uscita

1. Lavare la pompa (vedere [Adescamento/Lavaggio, page 13](#)). Arrestare la pompa a fine corsa.
2. Eseguire [Procedura di scarico della pressione, page 12](#).
3. Scollegare l'unità dall'alimentazione.
4. Disporre un contenitore di rifiuti sotto la valvola di ritegno per raccogliere qualsiasi materiale.

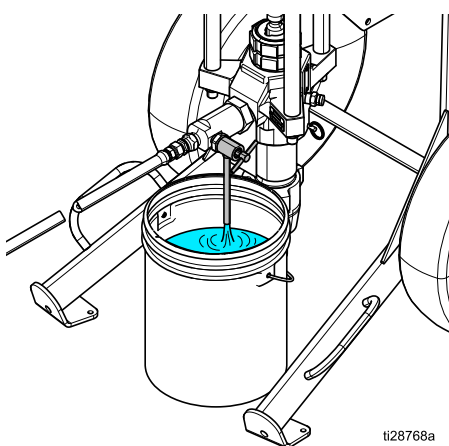

5. Utilizzare due chiavi per allentare il flessibile, quindi scollegare il flessibile dal corpo della valvola di ritegno in uscita.

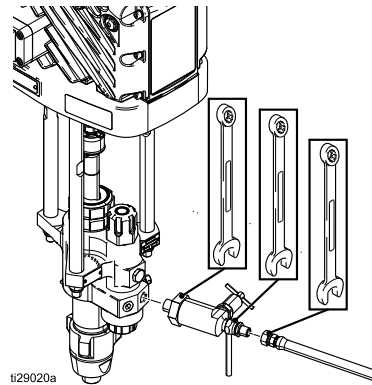

6. Utilizzare una chiave per allentare la valvola di ritegno in uscita, quindi rimuovere tale valvola dall'unità pompante.

**NOTA:** La valvola di drenaggio della pressione può restare collegata al corpo della valvola di ritegno in uscita durante la riparazione, se necessario.

7. Rimuovere il dado della valvola di ritegno in uscita dal corpo valvola.
8. Rimuovere e pulire tutti i componenti interni della valvola di ritegno in uscita. Ispezionare tutti i componenti per verificare l'eventuale presenza di usura o danni e sostituire se necessario.
9. Rimontare i componenti nell'ordine inverso; guide della sfera (3), fermo della molla, molla del compressore e sfera. Utilizzare un piccolo attrezzo smussato per spingere la sfera e verificare che sfera e molla possano muoversi liberamente.
10. Sostituire l'O-ring e applicare grasso.
11. Serrare il dado della Valvola di ritegno in uscita sul corpo con una coppia di 101-108 N•m (75-80 in-lb).  
**NOTA:** Se la valvola di scarico della pressione è stata rimossa per la riparazione della valvola di ritegno in uscita, rimontarla a questo punto.
12. Rimontare la valvola di ritegno di uscita sull'unità pompante e verificare che la freccia indicante la direzione del flusso punti in direzione opposta rispetto alla pompa e che l'uscita della valvola di scarico della pressione sia rivolta verso terra.
13. Collegare il flessibile di erogazione alla valvola di ritegno in uscita.

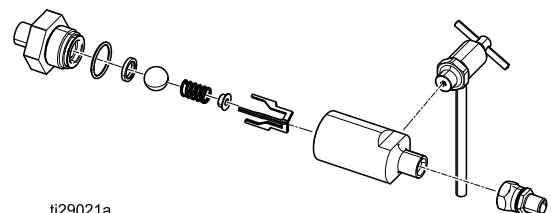





# Parti

## Schema delle parti

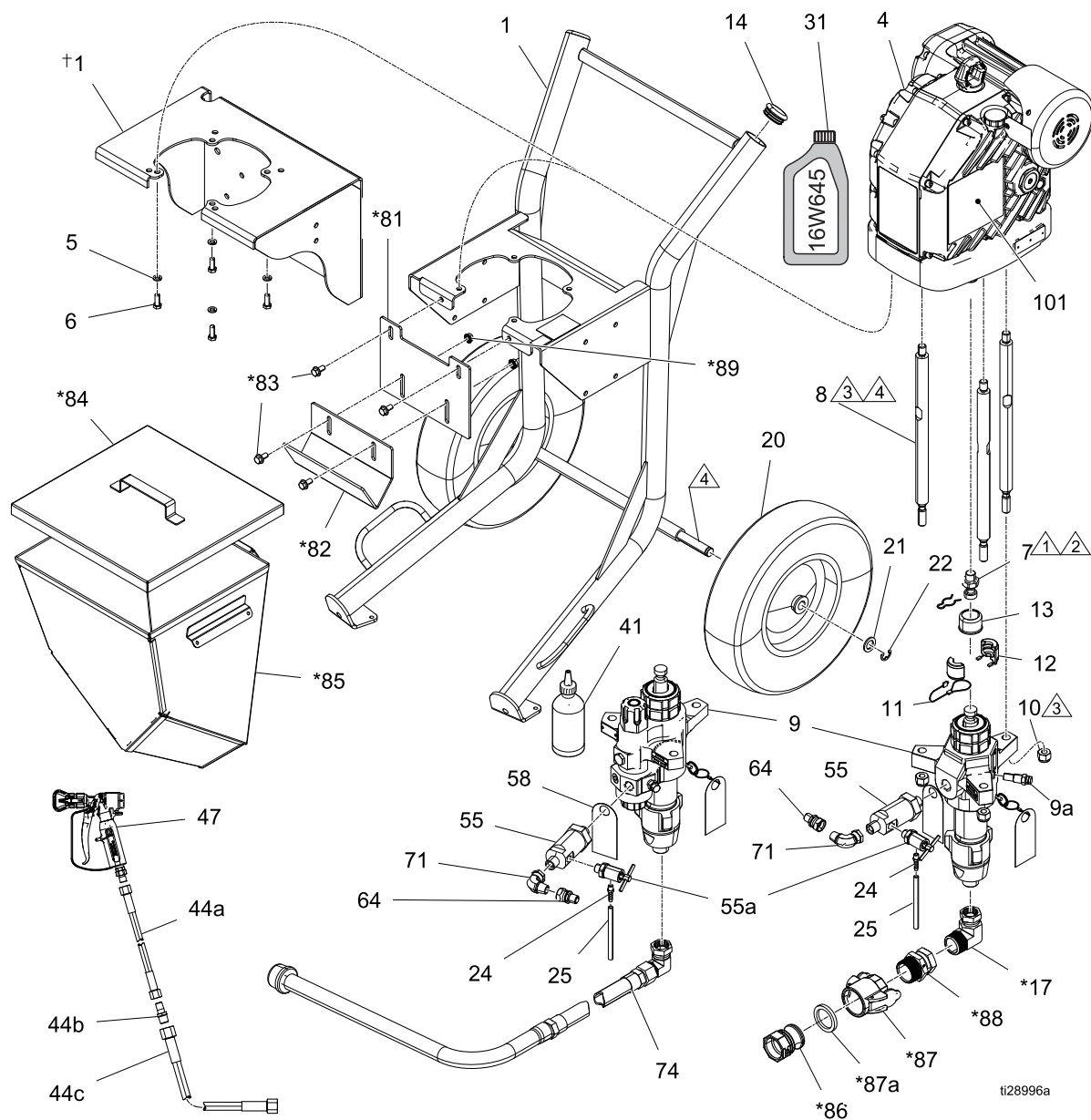

Per informazioni sulle etichette di avvertimento, vedere il manuale della trasmissione 3A3165.

La Guida rapida 3A3067 (non in figura) è disponibile su richiesta.

† Solo pannello per montaggio a parete.

## Elenco dei componenti

Rif.	Componente	Descrizione	Qtà
1	255143 (comprende 5, 6)	STAFFA, montaggio a parete, verniciata (modelli 24Y909, 24Y910, 24Y911, 24Y912, 24Z909, 24Z910, 24Z911, 24Z912)	1
	24Y078 (comprende 14, 20, 21, 22)	CARRELLO, heavy-duty, verniciato (modelli 24Y901, 24Y902, 24Y903, 24Y904, 24Y905, 24Y906, 24Y907, 24Y908, 24Z901, 24Z902, 24Z903, 24Z904, 24Z905, 24Z906, 24Z907, 24Z908)	1
4	24X901 (comprende contenitori olio 2x 31, codice 16W645)	TRASMISSIONE, e-Xtreme	1
5	100133	CONTRORONDELLA, 3/8	4
6	100101	VITE, cappuccio, testa esagonale	4
7	15H392	BIELLA, adattatore Xtreme	1
8	257150	TIRANTE, lunghezza 14 1/4	3
9	L145CN (comprende 9a)	POMPANTE, Xtreme, 145, nf, xseal, disco (modelli 24Y903, 24Y904, 24Y907, 24Y908, 24Y911, 24Y912)	1
	L145CL (comprende 9a)	POMPANTE, Xtreme, 145, c/FILTRO, xseal (modelli 24Y901, 24Y902, 24Y905, 24Y906, 24Y909, 24Y910)	1
	L180CN (comprende 9a)	POMPANTE, Xtreme, 180, nf, xseal, disco (modelli 24Z903, 24Z904, 24Z907, 24Z908, 24Z911, 24Z912)	1
	L180CL (comprende 9a)	POMPANTE, Xtreme, 180, c/filtro, xseal (modelli 24Z901, 24Z902, 24Z905, 24Z906, 24Z909, 24Z910)	1
9a	258962	ALLOGGIAMENTO, disco di rottura, gruppo	1
10	101712	DADO, blocco	3
11	244820	CLIP, forcilla (con filo)	1
12	244819	RACCORDO, assemblaggio, 145-290 Xtreme	1
13	197340	COPERCHIO, giunto	1
14	113361	TAPPO, tubo, rotondo (modelli 24Y901, 24Y902, 24Y903, 24Y904, 24Y905, 24Y906, 24Y907, 24Y908, 24Z901, 24Z902, 24Z903, 24Z904, 24Z905, 24Z906, 24Z907, 24Z908)	2
17*	17L151	RACCORDO, gomito (modelli 24Y905, 24Y906, 24Y907, 24Y908, 24Z905, 24Z906, 24Z907, 24Z908)	1
20	113362	RUOTA, semipneumatica (modelli 24Y901, 24Y902, 24Y903, 24Y904, 24Y905, 24Y906, 24Y907, 24Y908, 24Z901, 24Z902, 24Z903, 24Z904, 24Z905, 24Z906, 24Z907, 24Z908)	2
21	154628	RONDELLA (modelli 24Y901, 24Y902, 24Y903, 24Y904, 24Y905, 24Y906, 24Y907, 24Y908, 24Z901, 24Z902, 24Z903, 24Z904, 24Z905, 24Z906, 24Z907, 24Z908)	2
22	113436	ANELLO, ritenuta (modelli 24Y901, 24Y902, 24Y903, 24Y904, 24Y905, 24Y906, 24Y907, 24Y908, 24Z901, 24Z902, 24Z903, 24Z904, 24Z905, 24Z906, 24Z907, 24Z908)	2
24	116746	RACCORDO, a barbe, placcato	1
25	116750	TUBO, nylon	1
31	16W645	KIT, olio (tanica da 1 qt)	2
41	206994	FLUIDO, TSL, 8 oz	1
	206995 (non incluso)	FLUIDO, TSL 1 qt (non in figura)	
	206996 (non incluso)	FLUIDO, TSL 1 gallone (non in figura)	
	206997 (non incluso)	FLUIDO, TSL 12 qt (non in figura)	
44a	H42506	FLESSIBILE, accoppiato, 4500 psi, DI 0,25, 6 ft (modelli 24Y901, 24Y903, 24Y905, 24Y907, 24Y909, 24Y911, 24Z901, 24Z903, 24Z905, 24Z907, 24Z909, 24Z911)	1
44b	164856	RACCORDO, NIPPLO, riduzione (modelli 24Y901, 24Y903, 24Y905, 24Y907, 24Y909, 24Y911, 24Z901, 24Z903, 24Z905, 24Z907, 24Z909, 24Z911)	1
44c	H43850	FLESSIBILE, accoppiato, 4500 psi, DI 0,375, 50 ft (modelli 24Y901, 24Y903, 24Y905, 24Y907, 24Y909, 24Y911, 24Z901, 24Z903, 24Z905, 24Z907, 24Z909, 24Z911)	1
47	XTR504	PISTOLA, XTR5, 1 in. hnd, 4 fng, xhdrac (modelli 24Y901, 24Y903, 24Y905, 24Y907, 24Y909, 24Y911, 24Z901, 24Z903, 24Z905, 24Z907, 24Z909, 24Z911)	1

Parti

Rif.	Componente	Descrizione	Qtà
55	25C189 (1/2 in. NPT per unità pompanti con filtro integrato)	Valvola, sottogruppo (modelli 24Y901, 24Y902, 24Y905, 24Y906, 24Y909, 24Y910, 24Z901, 24Z902, 24Z905, 24Z906, 24Z909, 24Z910)	1
	127631 (3/4 in. NPT per pompanti senza filtro)	VALVOLA, sottogruppo (modelli 24Y903, 24Y904, 24Y907, 24Y908, 24Y911, 24Y912, 24Z903, 24Z904, 24Z907, 24Z908, 24Z911, 24Z912)	1
55a	245143	VALVOLA, pressione, a spurgo	1
58	17A411	ETICHETTA, istruzioni	1
64	162505	RACCORDO, giunto, girevole	1
71*	C19024	RACCORDO, gomito, girevole (modelli 24Y905, 24Y906, 24Y907, 24Y908, 24Z905, 24Z906, 24Z907, 24Z908)	1
74	24Z274	FLESSIBILE, aspirazione, 1 in. npt x 3 ft L (modelli 24Y901, 24Y902, 24Y903, 24Y904, 24Z901, 24Z902, 24Z903, 24Z904)	1
81*	17D554	STAFFA, tramoggia, superiore (modelli 24Y905, 24Y906, 24Y907, 24Y908, 24Z905, 24Z906, 24Z907, 24Z908)	1
82*	17C474	STAFFA, tramoggia (modelli 24Y905, 24Y906, 24Y907, 24Y908, 24Z905, 24Z906, 24Z907, 24Z908)	1
83*	112395	VITE, brugola, testa flangiata (modelli 24Y905, 24Y906, 24Y907, 24Y908, 24Z905, 24Z906, 24Z907, 24Z908)	4
84*	16U537	COPERCHIO, completo (modelli 24Y905, 24Y906, 24Y907, 24Y908, 24Z905, 24Z906, 24Z907, 24Z908)	1
85*	17E114	TRAMOGGIA, saldata, Xtreme (modelli 24Y905, 24Y906, 24Y907, 24Y908, 24Z905, 24Z906, 24Z907, 24Z908)	1
86*	120307	RACCORDO, adattatore per tubi flessibili, maschio (modelli 24Y905, 24Y906, 24Y907, 24Y908, 24Z905, 24Z906, 24Z907, 24Z908)	1
87*	120308	RACCORDO, adattatore per tubi flessibili, femmina (modelli 24Y905, 24Y906, 24Y907, 24Y908, 24Z905, 24Z906, 24Z907, 24Z908)	1
87a*	120781 (PTFE, viton incapsulato)	GUARNIZIONE, giunto rapido (modelli 24Y905, 24Y906, 24Y907, 24Y908, 24Z905, 24Z906, 24Z907, 24Z908)	1
87b*	17C453 (Buna-N, confezione da 6) (non incluso con 87)	GUARNIZIONE, giunto rapido (confezione da 6) (modelli 24Y905, 24Y906, 24Y907, 24Y908, 24Z905, 24Z906, 24Z907, 24Z908) (non in figura)	1
88*	17L152	RACCORDO, girevole (modelli 24Y905, 24Y906, 24Y907, 24Y908, 24Z905, 24Z906, 24Z907, 24Z908)	1
89*	112958	DADO, esagonale, flangiato (modelli 24Y905, 24Y906, 24Y907, 24Y908, 24Z905, 24Z906, 24Z907, 24Z908)	4
101▲	17J476	ETICHETTA, avvertenza (inglese/francese/spagnolo)	1
	17K430	ETICHETTA, avvertimento, sacchetto (olandese/tedesco/svedese, polacco/russo, italiano/turco)	1
* Incluso nel kit di accessori tramoggia 25C188			
▲ Altre etichette di pericolo sono disponibili gratuitamente.			

1 Serrare a una coppia di 196-210 N•m (145-155 ft-lb).

2 Applicare il frenafili.

3 Serrare a una coppia di 68-81 N•m (56-60 ft-lb).

4 Applicare grasso lubrificante al litio.

## Componenti delle valvole di ritegno in uscita

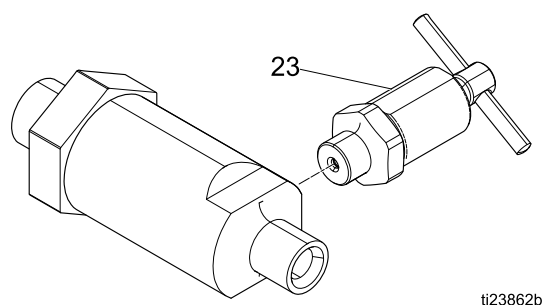

ti23862b

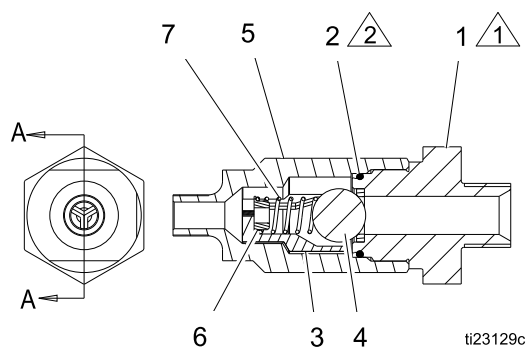

ti23129c

### Elenco di componenti delle valvole di ritegno in uscita:

127631 (ingresso npt maschio 3/4 in.)

25C189 (ingresso npt maschio 1/2 in.)

Rif.	Componente	Descrizione	Qtà
1	127882	DADO, tenuta (include 2* e 4) per versione 187631	1
	25C190	DADO, tenuta (include 2* e 4) per versione 25C189	1
2*	102595	GUARNIZIONE, O-ring	1
3	181492	GUIDA, sfera	3
4	102972	SFERA, metallica	1
5	17A091	ALLOGGIAMENTO, sfera, valvola di ritegno	1
6	181535	FERMO, molla	1
7	108361	MOLLA, compressore	1
23	245143	VALVOLA, spurgo pressione	1

\* Se è stata smontata la valvola di ritegno in uscita, l'O-ring (2) deve essere sostituito. L'O-ring è stato progettato per essere schiacciato e non riutilizzato.

### Specifiche dei componenti:

Rif.	Istruzioni
1	Serrare a una coppia di 101-108 N•m (75-80 ft-lb)
2	Applicare lubrificante

### Accessori:

Componente	Descrizione
17B291	MISCELATORE, jiffy, PS-1
24Z266	KIT, set aspirazione, 1 in. Npt x 6 ft L
24Z274	KIT, set aspirazione, 1 in. Npt x 3 ft L
24Z270	KIT, aspirazione, tamburo, 1 in. npt x 10 ft L
17M677	Token di aggiornamento del software**
25C188	KIT, tramoggia (per il contenuto, vedere l'elenco dei componenti)

\*\* Per ulteriori informazioni sulla procedura di "aggiornamento del token", consultare il manuale della trasmissione.

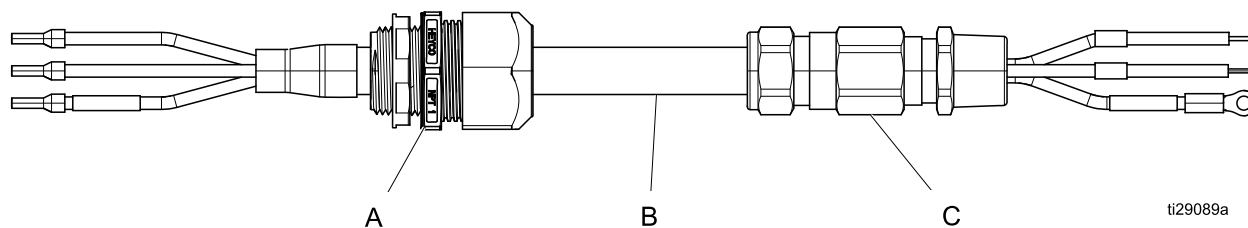
**Kit cavo di alimentazione adatto per aree pericolose/ATEX (in figura cavo con un pressacavo)**

ti29089a

Cavi di alimentazione adatti per aree pericolose/ATEX:		A - Fermacavo	B - Cavo	C - Pressacavo
24Z267*	Kit, cavo di alimentazione, 1 pressacavo, 8 m	1	1	1
24Z268*	Kit, cavo di alimentazione, 1 pressacavo, 15 m	1	1	1
24Z269*	Kit, cavo di alimentazione, 1 pressacavo, 30 m	1	1	1
24Z271	Kit, cavo di alimentazione, 2 pressacavo, 8 m	—	1	2
24Z272	Kit, cavo di alimentazione, 2 pressacavo, 15 m	—	1	2
24Z273	Kit, cavo di alimentazione, 2 pressacavo, 30 m	—	1	2

\* Solo un'estremità è dotata di pressacavo adatto per aree pericolose/ATEX. Perché il dispositivo possa essere classificato come adatto per aree pericolose/ATEX, l'alimentazione deve essere esterna a tali aree.

**A: Fermacavo (posizione normale)**

Perché il dispositivo possa essere classificato come adatto per aree pericolose/ATEX, l'alimentazione deve essere esterna a tali aree.

**B: Cavo****Cavo MOR® Polyrad® XT-125 armato e con guaina (adatto a temperature di 125 °C)**

Produttore: General Cable

Codice produttore: 279220

**UL 1309 Tipo X110 (Approvato UL Registrazione N. E85994)**

**IEEE 1580 Tipo P**

**CSA C22.2 No. 245 Tipo X110**

**IEC 60092 – 350**

**API-RP14F\*\*\***

\*\*\* Secondo il produttore General Cable, adatto all'uso in aree pericolose Classe I, Divisione 1 e Zona 1 se installato in conformità ad API-RP14F. Le specifiche del pressacavo possono influenzare le specifiche compressive e devono essere quindi prese in considerazione.

Per altre specifiche, approvazioni e istruzioni di installazione, vedere il sito Web del produttore:

<http://www.generalcable.com/>

**C: Pressacavo - per trasmissione con specifiche****CROCLOCK® Pressacavo**

Produttore: Peppers Cable Glands

Codice produttore: CR-3B/NP/20/075NPT

**Certificato n.**

**ABS: 09-LD463991-PDA (American Bureau of Shipping)**

**CSA: 1356011**

• Ex d IIc / Ex e II Classe I Zona 1

• Classe I Divisione 2, Gruppi A, B, C e D

**ATEX: BAS 01ATEXT2271X**

**IECEX: SIR 07.0099X**

Per altri certificati/approvazioni e istruzioni di installazione, vedere il sito Web del produttore: <http://peppersamerica.com/>

# Dimensioni

## Mount Sistemi di parete

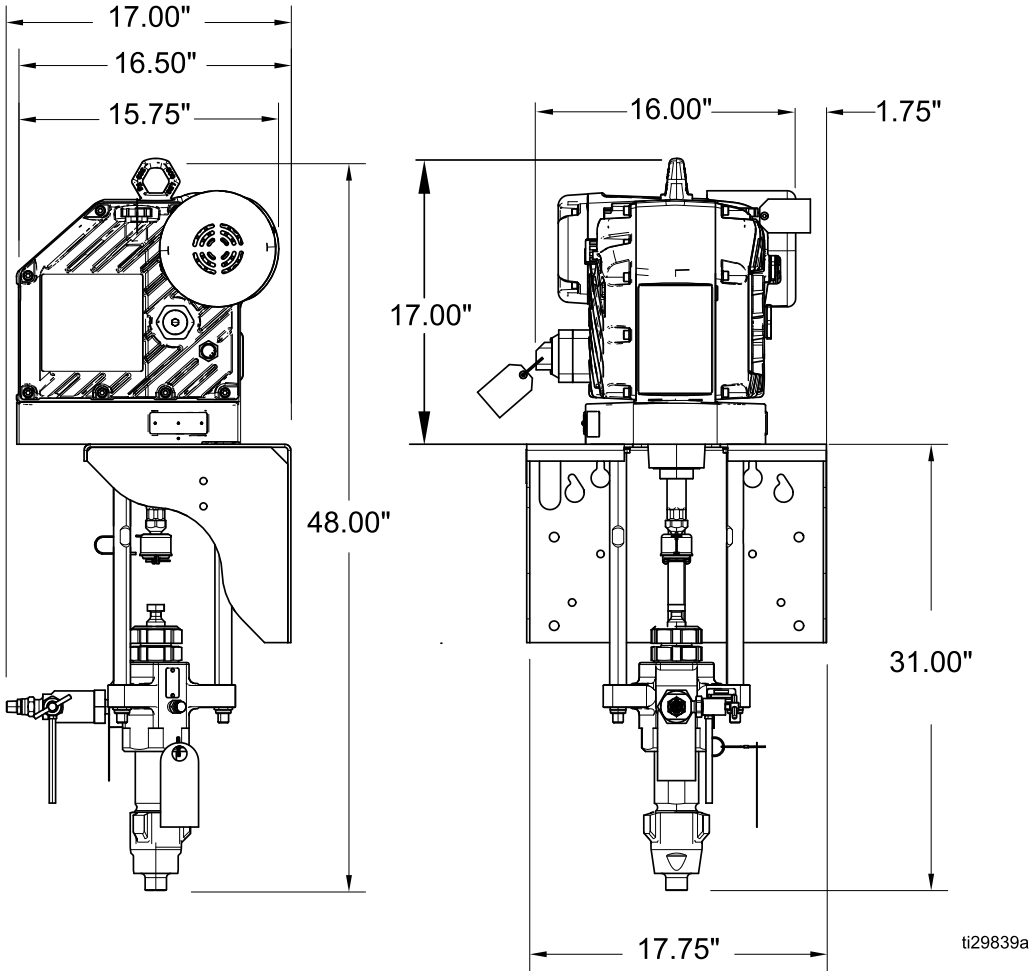

*Dimensioni*

**Carrello Sistemi**

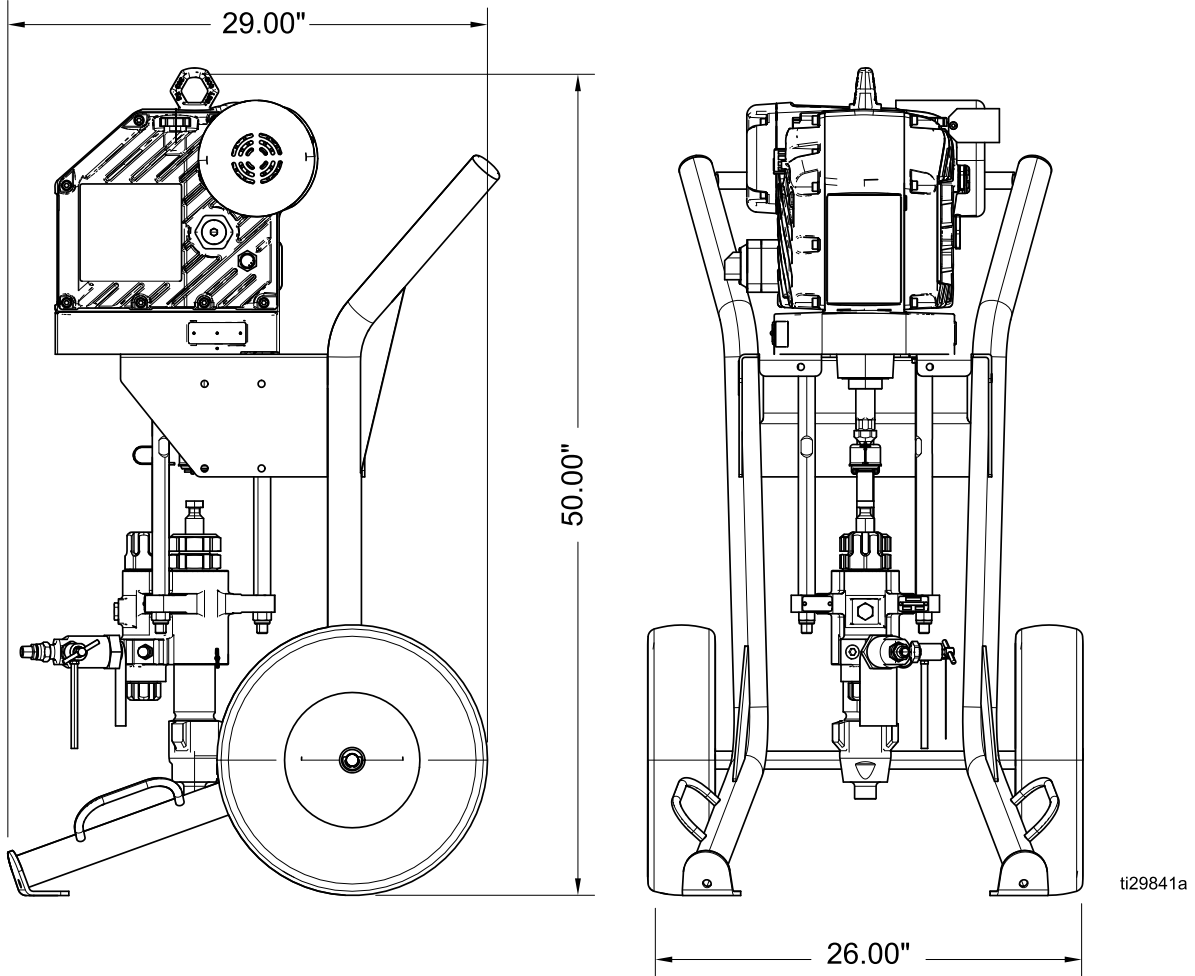



Sistemi di Hopper

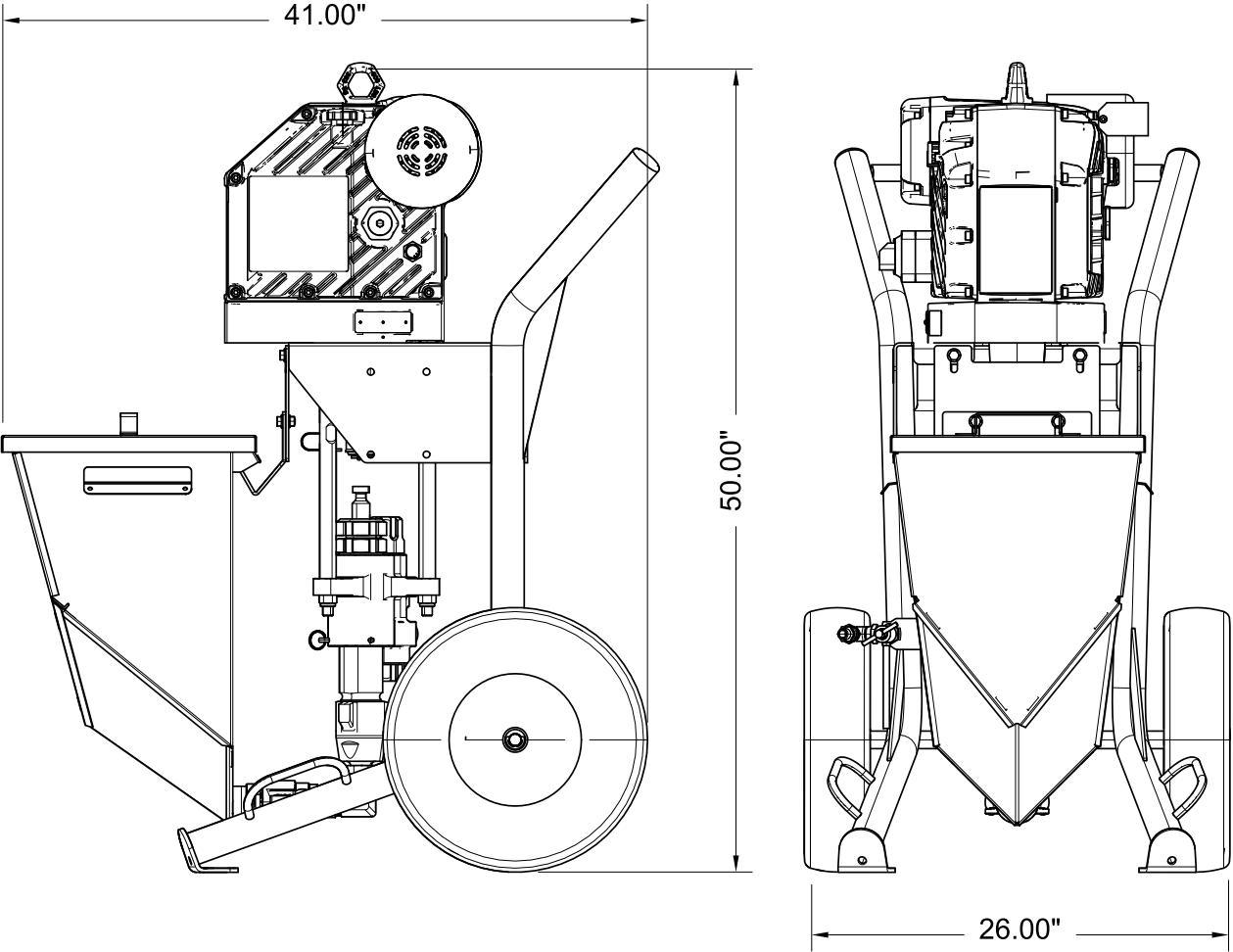

ti29840a

## Specifiche tecniche

<b>Spruzzatori Ex35 e-Xtreme</b>		
	<b>U.S.A.</b>	<b>Metrico</b>
Pressione di esercizio massima del fluido	3500 psi	240 bar, 24,0 MPa
Lunghezza della corsa	4,75 in.	120 mm
Velocità massima del ciclo continuo	44 cicli al minuto	
Dimensioni dell'ugello	0,023 in.	
Peso	295 lb	135 kg
Parti a contatto con il fluido	Acciaio al carbonio, acciaio legato, acciaio inossidabile 304, 440 e 17-PH, placcatura in zinco e nichel, ghisa, carburo di tungsteno, PTFE, cuoio, alluminio	
Gamma delle temperature operative	da 23° a 120° F	da -5° a 50° C
Tensione in ingresso	200-240 VCA, monofase, 50/60 Hz	
Ingresso alimentazione	2,5 Kva	
Dimensione minima consigliata per il generatore	5 kW	
Capacità dell'olio	1,0-1,2 qt	0,9-1,1 litri
Specifiche dell'olio	Olio per ingranaggi EP sintetico ISO 220 privo di silicone codice Graco 16W645	
<b>Dimensioni di ingresso/uscita</b>		
Dimensioni ingresso fluido	1 in. npt(m) [comprende anche gomito adattatore da 1 in. NPS (girevole) a 1 in. NPT(m)]	
Dimensione uscita fluido	1/2 npt(m) [comprende anche adattatore da 1/2 in. NPT(f) a 3/8 in. NPT(m)]	
<b>Requisiti per flessibili</b>		
Pressione minima	La pressione nominale minima del flessibile deve essere uguale o maggiore rispetto alla pressione massima di esercizio del fluido dello spruzzatore	
Lunghezza minima	50 ft.	15 m
DI minimo	3/8 in.	10mm
Massima resistenza secondo ISO 8028	9.100 ohm/ft	30.000 ohm/m
<b>Emissioni sonore (secondo ISO 9614) per il normale funzionamento (spruzzatura a 20 cpm)</b>		
LpA - pressione sonora media	70,2 dBA	
Lwa - potenza sonora totale	76,7 dBA	
<b>Emissioni sonore (secondo ISO 9614) alla massima velocità (lavaggio a 44 cpm)</b>		
LpA - pressione sonora media	77,4 dBA	
Lwa - potenza sonora totale	85,1 dBA	

<b>Spruzzatori Ex45 e-Xtreme</b>		
	<b>U.S.A.</b>	<b>Metrico</b>
Pressione di esercizio massima del fluido	4500 psi	310 bar, 31,0 MPa
Lunghezza della corsa	4,75 in.	120 mm
Velocità massima del ciclo continuo	44 cicli al minuto	
Dimensioni dell'ugello	0,021 in.	
Peso	295 lb	135 kg
Parti a contatto con il fluido	Acciaio al carbonio, acciaio legato, acciaio inossidabile 304, 440 e 17-PH, placcatura in zinco e nichel, ghisa, carburo di tungsteno, PTFE, cuoio, alluminio	
Gamma delle temperature operative	da 23° a 120° F	da -5° a 50° C
Tensione in ingresso	200-240 VCA, monofase, 50/60 Hz	
Ingresso alimentazione	2,5 Kva	
Dimensione minima consigliata per il generatore	5 kW	
Capacità dell'olio	1,0-1,2 qt	0,9-1,1 litri
Specifiche dell'olio	Olio per ingranaggi EP sintetico ISO 220 privo di silicone codice Graco 16W645	
<b>Dimensioni di ingresso/uscita</b>		
Dimensioni ingresso fluido	1 in. npt(m) [comprende anche gomito adattatore da 1 in. NPS (girevole) a 1 in. NPT(m)]	
Dimensione uscita fluido	1/2 npt(m) [comprende anche adattatore da 1/2 in. NPT(f) a 3/8 in. NPT(m)]	
<b>Requisiti per flessibili</b>		
Pressione minima	La pressione nominale minima del flessibile deve essere uguale o maggiore rispetto alla pressione massima di esercizio del fluido dello spruzzatore	
Lunghezza minima	50 ft.	15 m
DI minimo	3/8 in.	10mm
Massima resistenza secondo ISO 8028	9.100 ohm/ft	30.000 ohm/m
<b>Emissioni sonore (secondo ISO 9614) per il normale funzionamento (spruzzatura a 20 cpm)</b>		
LpA - pressione sonora media	70,2 dBA	
Lwa - potenza sonora totale	76,7 dBA	
<b>Emissioni sonore (secondo ISO 9614) alla massima velocità (lavaggio a 44 cpm)</b>		
LpA - pressione sonora media	77,4 dBA	
Lwa - potenza sonora totale	85,1 dBA	



# Garanzia standard Graco

Graco garantisce che tutta l'apparecchiatura descritta nel presente documento, fabbricata da Graco e marchiata con suo nome, è esente da difetti di materiale e fabbricazione alla data di vendita all'acquirente originale che lo usa. Fatta eccezione per le garanzie a carattere speciale, esteso o limitato applicate da Graco, l'azienda provvederà a riparare o sostituire qualsiasi parte delle sue apparecchiature di cui abbia accertato la condizione difettosa per un periodo di dodici mesi a decorrere dalla data di vendita. Questa garanzia si applica solo alle attrezzature che vengono installate, utilizzate e di cui viene eseguita la manutenzione seguendo le raccomandazioni scritte di Graco.

La presente garanzia non copre i casi di usura comuni, né alcun malfunzionamento, danno od usura causati da installazione scorretta, applicazione impropria, abrasione, corrosione, manutenzione inadeguata o impropria, negligenza, incidenti, manomissione o sostituzione di componenti con prodotti non originali Graco, e pertanto Graco declina ogni responsabilità rispetto alle citate cause di danno. Graco non potrà essere ritenuta responsabile neppure per eventuali malfunzionamenti, danni o usura causati dall'incompatibilità delle attrezzature Graco con strutture, accessori, attrezzature o materiali non forniti da Graco o da progettazioni, produzioni, installazioni, funzionamenti o manutenzioni errate di strutture, accessori, attrezzature o materiali non forniti da Graco.

La presente garanzia è condizionata alla resa prepagata dell'apparecchiatura che si dichiara essere difettosa a un distributore autorizzato Graco affinché ne verifichi il difetto dichiarato. Se il difetto in questione dovesse essere confermato, Graco riparerà o sostituirà la parte difettosa senza alcun costo aggiuntivo. L'apparecchiatura sarà restituita all'acquirente originale con trasporto prepagato. Se l'ispezione non rileva difetti nei materiali o nella lavorazione, le riparazioni saranno effettuate a un costo ragionevole che include il costo delle parti, la manodopera e il trasporto.

**QUESTA GARANZIA È ESCLUSIVA E SOSTITUISCE TUTTE LE ALTRE GARANZIE, ESPLICITE O IMPLICITE INCLUSE MA NON LIMITATE A EVENTUALI GARANZIE DI COMMERCIALITÀ O IDONEITÀ A SCOPI PARTICOLARI.**

L'unico obbligo di Graco e il solo rimedio a disposizione dell'acquirente per eventuali violazioni della garanzia sono quelli indicati in precedenza. L'acquirente accetta che nessun altro rimedio (inclusi fra l'altro danni accidentali o consequenziali per lucro cessante, mancate vendite, lesioni alle persone o danni alle proprietà o qualsiasi altra perdita accidentale o consequenziale) sia messo a sua disposizione. Qualsiasi azione legale per violazione della garanzia dovrà essere intrapresa entro due (2) anni dalla data di vendita.

**GRACO NON RILASCIA ALCUNA GARANZIA E NON RICONOSCE NESSUNA GARANZIA IMPLICITA DI COMMERCIALITÀ E IDONEITÀ A SCOPI PARTICOLARI RELATIVAMENTE AD ACCESSORI, ATTREZZATURE, MATERIALI O COMPONENTI VENDUTI MA NON PRODOTTI DA GRACO.** Questi articoli venduti, ma non prodotti, da Graco (ad esempio i motori elettrici, gli interruttori, i flessibili ecc.) sono coperti dalla garanzia, se esiste, dei relativi produttori. Graco fornirà all'acquirente un'assistenza ragionevole in caso di reclami per violazione di queste garanzie.

In nessun caso Graco sarà responsabile di danni indiretti, accidentali, speciali o consequenziali derivanti dalla fornitura da parte di Graco dell'apparecchiatura di seguito riportata o per la fornitura, il funzionamento o l'utilizzo di qualsiasi altro prodotto o altro articolo venduto, a causa di violazione del contratto, della garanzia, per negligenza di Graco o altro.

## FOR GRACO CANADA CUSTOMERS

The Parties acknowledge that they have required that the present document, as well as all documents, notices and legal proceedings entered into, given or instituted pursuant hereto or relating directly or indirectly hereto, be drawn up in English. Les parties reconnaissent avoir convenu que la rédaction du présent document sera en Anglais, ainsi que tous documents, avis et procédures judiciaires exécutés, donnés ou intentés, à la suite de ou en rapport, directement ou indirectement, avec les procédures concernées.

## Informazioni Graco

Per informazioni aggiornate sui prodotti Graco visitare [www.graco.com](http://www.graco.com).  
Per informazioni sui brevetti, vedere [www.graco.com/patents](http://www.graco.com/patents).

**Per inviare un ordine**, contattare il proprio distributore GRACO o chiamare per individuare il distributore più vicino.

**Telefono:** +1 612-623-6921 **o numero verde:** 1-800-328-0211 **Fax:** 612-378-3505

Tutte le informazioni e le illustrazioni contenute in questo documento sono basate sui dati più aggiornati disponibili al momento della pubblicazione.  
Graco si riserva il diritto di apportare modifiche in qualunque momento senza preavviso.  
Traduzione delle istruzioni originali. Questo manuale contiene la versione in lingua italiana, MM 3A3164  
**Sede generale Graco:** Minneapolis

**International Offices:** Belgium, China, Japan, Korea

**GRACO INC. AND SUBSIDIARIES • P.O. BOX 1441 • MINNEAPOLIS, MN 55440-1441 • USA**  
**Copyright 2016, Graco Inc. Tutti gli stabilimenti di produzione Graco sono certificati ISO 9001.**

[www.graco.com](http://www.graco.com)  
Revision C – September 2016