

Luft dispensventil

3A2082J

DE

Um Mehrkomponenten-Materialien und -lösungsmittel zu verteilen. Anwendung nur durch geschultes Personal.

Teilenr. 15X303 und 26A355

Hochdruck-Dispensventil

Zulässiger Betriebsüberdruck: 21 MPa (207 bar, 3000 psi)

Maximaler Arbeitsluftdruck: 0,7 MPa (7 bar, 100 psi)

Teilenr. 24T785

Hochdruck-Dispensventil für säurekatalysierte Materialien

Zulässiger Betriebsüberdruck: 21 MPa (207 bar, 3000 psi)

Maximaler Arbeitsluftdruck: 0,7 MPa (7 bar, 100 psi)

Teilenr. 26A313

Hochdruck-Auslassventil für säurekatalysierte Materialien

Zulässiger Betriebsüberdruck: 21 MPa (207 bar, 3000 psi)

Maximaler Arbeitsluftdruck: 0,7 MPa (7 bar, 100 psi)

Teilenr. 15X304

Niederdruck-Dispensventil

Zulässiger Betriebsüberdruck: 2,1 MPa (21,0 bar, 300 psi)

Maximaler Arbeitsluftdruck: 0,7 MPa (7 bar, 100 psi)

Hochdruckventil

15X303, 24T785
und 26A355

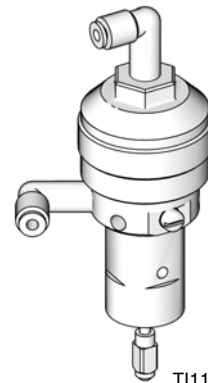

TI11581A

26A313

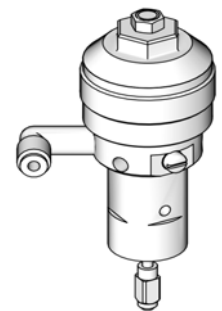

ti30189a

Niederdruckventil

15X304

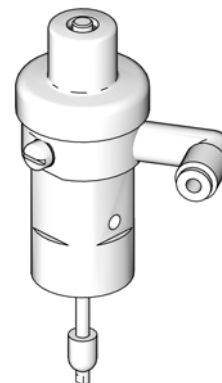

TI11663A



Wichtige Sicherheitshinweise

Lesen Sie alle Warnhinweise und Anweisungen in dieser Anleitung aufmerksam durch. Für sämtliche Warnhinweise und Anweisungen ziehen Sie Ihre Betriebsanleitung für Dosiersysteme zu Rate. Gefahrensymbole verweisen auf spezifische Verfahrensrisiken. Bewahren Sie alle Anweisungen sorgfältig auf.

Inhaltsverzeichnis

Sachverwandte Betriebsanleitungen	2
Einbau	3
Luftleitungen anschließen	3
Materialleitungen anschließen	3
Zubehör	3
Erdung	3
Komponenten	4
Typische Installation	5
Pneumatische Darstellung des Systems (verwendet mit ProMix 2KS)	6
Betrieb (nur ProMix 2KS)	7
Einstellungen	7
Vorgehensweise zur Druckentlastung	7
Betrieb (nur ProMix PD2K)	7
Wartung	8
Dispensventil täglich reinigen	8
Spülen	8
Fehlerbehebung	9
Reparatur	9
Pumpe zerlegen	9
Zusammenbau	10
Teileübersicht	11
Hochdruckventil 15X303 und 26A355	11
24T785 Hochdruckventil für säurekatalysierte materialien	12
26A313 Hochdruck-Auslassventil für säurekatalysierte materialien	13
Niederdruckventil 15X304	14
Technische Daten	15
Graco-Standardgarantie	16
Graco-Informationen	16

Sachverwandte Betriebsanleitungen

Schlagen Sie in den nachfolgenden Betriebsanleitungen für zusätzliche Informationen zu den Dispensventilen nach.

Betriebsanleitung	Bezeichnung
312775	ProMix 2KS - Manuelle Anlageneinrichtung
312776	ProMix 2KS - Manueller Anlagenbetrieb
312777	ProMix 2KS - Manuelle Anlagenreparatur - Teile
312778	ProMix 2KS - Automatische Anlageneinrichtung
312779	ProMix 2KS - Automatischer Anlagenbetrieb
312780	ProMix 2KS - Automatische Anlagenreparatur - Teile
332457	ProMix PD2K Elektronisches Dosiergerät - Installation
332562	ProMix PD2K Elektronisches Dosiergerät - Betrieb
3A2800	ProMix PD2K Elektronisches Dosiergerät - Reparatur und Teile
332339	ProMix 2KS Dosierpumpen
312781	Materialmischverteiler
3A2083 (312783)	Farb- und Katalysatorwechselventilsatz
312786	ProMix 2KS Bausätze für Ablassventil und drittes Spülventil
312787	Farbwechselmodulsatz
332455	ProMix PD2K Farbwechselsätze
3A2082 (312782)	Dispensventil

Einbau

FIG. 2 zeigt Dispensventile, die in einem elektronischen 2-Komponenten-Dosiersystem installiert sind. In diesem Beispiel werden die Dispensventile als Dosierventile für die Komponenten A und B (DVA, DVB), ein Luftpülventil (APV) und als ein Lösungsmittelspülventil (SPV) verwendet.

FIG. 3 zeigt eine pneumatische Darstellung eines kompletten 2-Komponenten-Dosiersystems, in dem die Dispensventile auch als A- und B-Ablassventile und Farbwechselventile verwendet werden.

ANMERKUNG: Siehe im Handbuch für die ProMix PD2K-Dosierpumpen für Anweisungen zur Installation der Dosierventile in einem elektronischen positiven ProMix PD2K-Verdrängungsdosierungssystem.

Luftleitungen anschließen

Entfernen Sie Schmutz, Grate, usw. aus allen Leitungen und Anschlüssen und blasen Sie diese mit sauberer Luft vor dem Anschluss an das System durch. Die Luftleitungen sollten einen Luftfilter enthalten, der schädlichen Schmutz und Feuchtigkeit aus der Druckluft entfernt.

Verwenden Sie ein 4-Weg-Schließer-Luftmagnetventil, um das Dispensventil zu steuern. Schließen Sie eine 4 mm (5/32 Zoll) OD-Luftleitung des 4-Weg-Ventils an die Lufteinlässe des Dispensventils.

Materialleitungen anschließen

Schließen Sie eine geerdete Materialleitung von der Pumpe oder dem Zähler am 1/4 NPT-Materialeinlass des Dispensventiladapters an.

Falls Material über eine Pumpe geliefert wird, installieren Sie stromaufwärts des Dispensventils einen Materialdruckregler. Ein Materialdruckregler ermöglicht es Ihnen, den Materialdruck genauer zu überwachen, als durch die Regulierung der Druckluftzufuhr an die Pumpe.

Installieren Sie einen Materialfilter, um Teilchen und Sedimente abzusondern, welche die Düse verstopfen könnten.

Zubehör

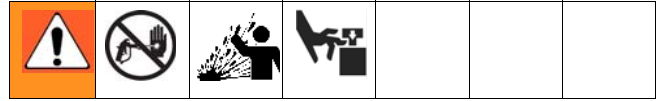

Zwei Zubehörteile werden für Ihr System benötigt: ein Hauptfluthahn mit Entlastungsbohrung und ein Druckentlastungsventil. Mit Hilfe dieser Zubehörteile kann die Gefahr schwerer Verletzungen einschließlich Materialeinspritzung und Spritzern in die Augen und auf die Haut sowie Verletzungen durch bewegliche Teile während Einstellungs- oder Reparaturarbeiten an der Pumpe verringert werden.

Der Hauptfluthahn mit Entlastungsbohrung ist nur bei druckluftbetriebenen Pumpen erforderlich. Er dient zum Ablassen von Luft, die sich zwischen diesem Ventil und der Pumpe nach dem Abschalten des Luftreglers aufgestaut hat. Eingeschlossene Luft kann ein unerwartetes Zyklenverhalten der Pumpe verursachen. Das Ventil befindet sich in unmittelbarer Nähe zur Pumpe.

Das Druckentlastungsventil hilft, den Druck in der Unterpumpe, im Schlauch und im Extrusionsventil entlasten zu können; das Abziehen des Ventils allein könnte zum Druckentlasten nicht genügen.

Erdung



Um die Gefahr statischer Funkenbildung zu verringern, müssen die Pumpe und alle anderen im Arbeitsbereich verwendeten oder dort befindlichen Geräte geerdet werden. Beachten Sie die örtlich geltenden Elektrizitätsvorschriften sowie die Erdungsvorschriften für das jeweilige Gerät und stellen Sie sicher, dass alle diese Komponenten richtig geerdet sind.

- **Materialschläuche:** Nur elektrisch leitfähige Materialschläuche mit einer Gesamtlänge von 150 m (500 Fuß) verwenden, um Dauererdschluss zu gewährleisten.
- **Dispensventil:** Die Erdung erfolgt über den Anschluss an einen Materialschlauch und eine Pumpe, die entsprechend geerdet sind.

Komponenten

Hochdruckventil 15X303, 24T785 und 26A355

Niederdruckventil 15X304

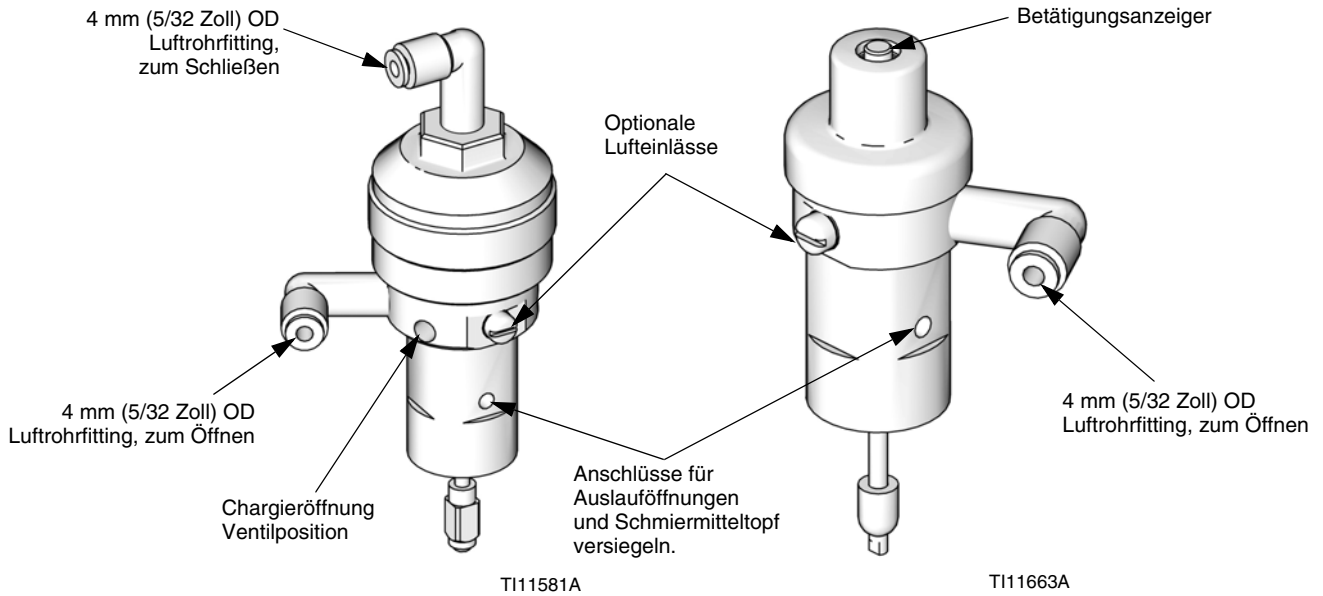

26A313 Hochdruck-Auslassventil

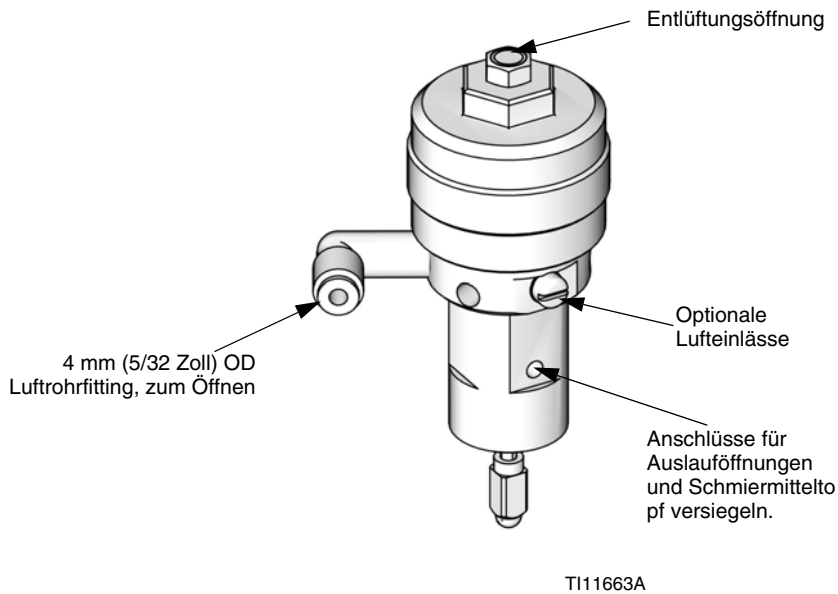

FIG. 1: Ventillufteinlässe

Typische Installation

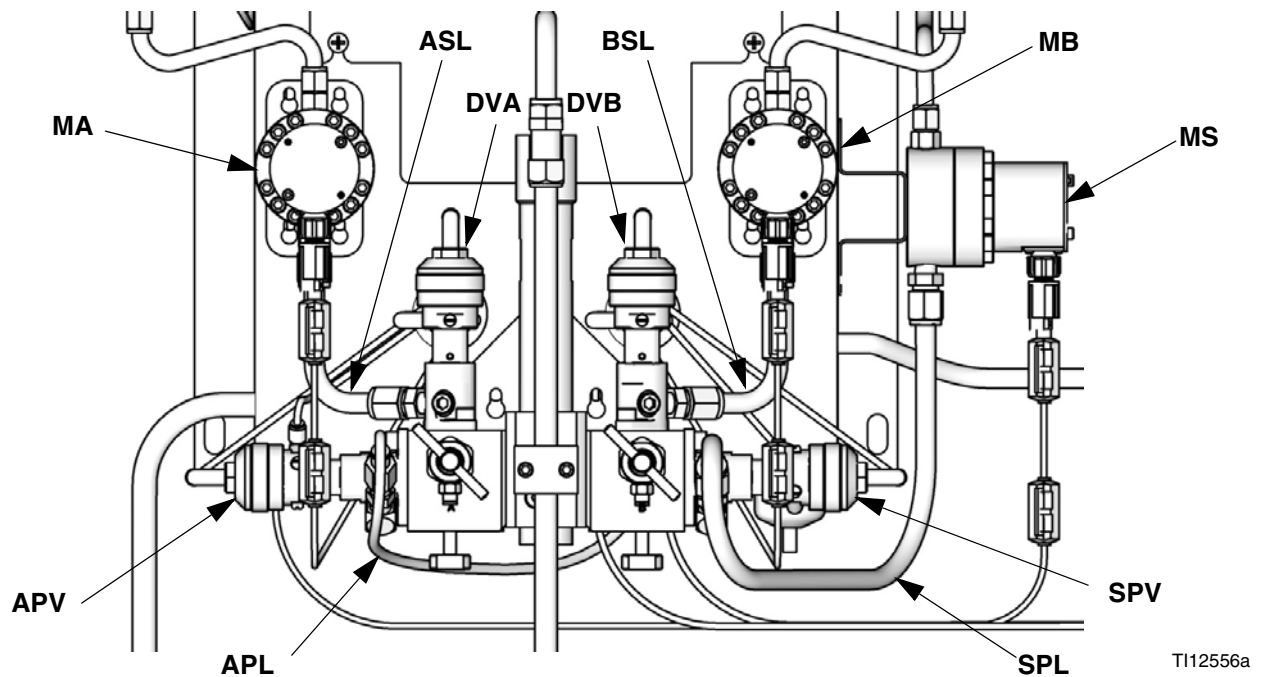

FIG. 2: Typische Installation

Zeichenerklärung:

MA Volumenzähler Komponente A
 DVA Dosier Ventil Komponente A
 MB Volumenzähler Komponente B
 DVB Dosier Ventil Komponente B
 MS Volumenzähler Lösungsmittel

SPV Lösungsmittelspülungsventil
 APV Luftspülungsventil
 ASL Zufuhrleitung Komponente A
 BSL Zufuhrleitung Komponente B
 APL Luftspülungsleitung
 SPL Lösungsmittelspülungsleitung

Pneumatische Darstellung des Systems (verwendet mit ProMix 2KS)

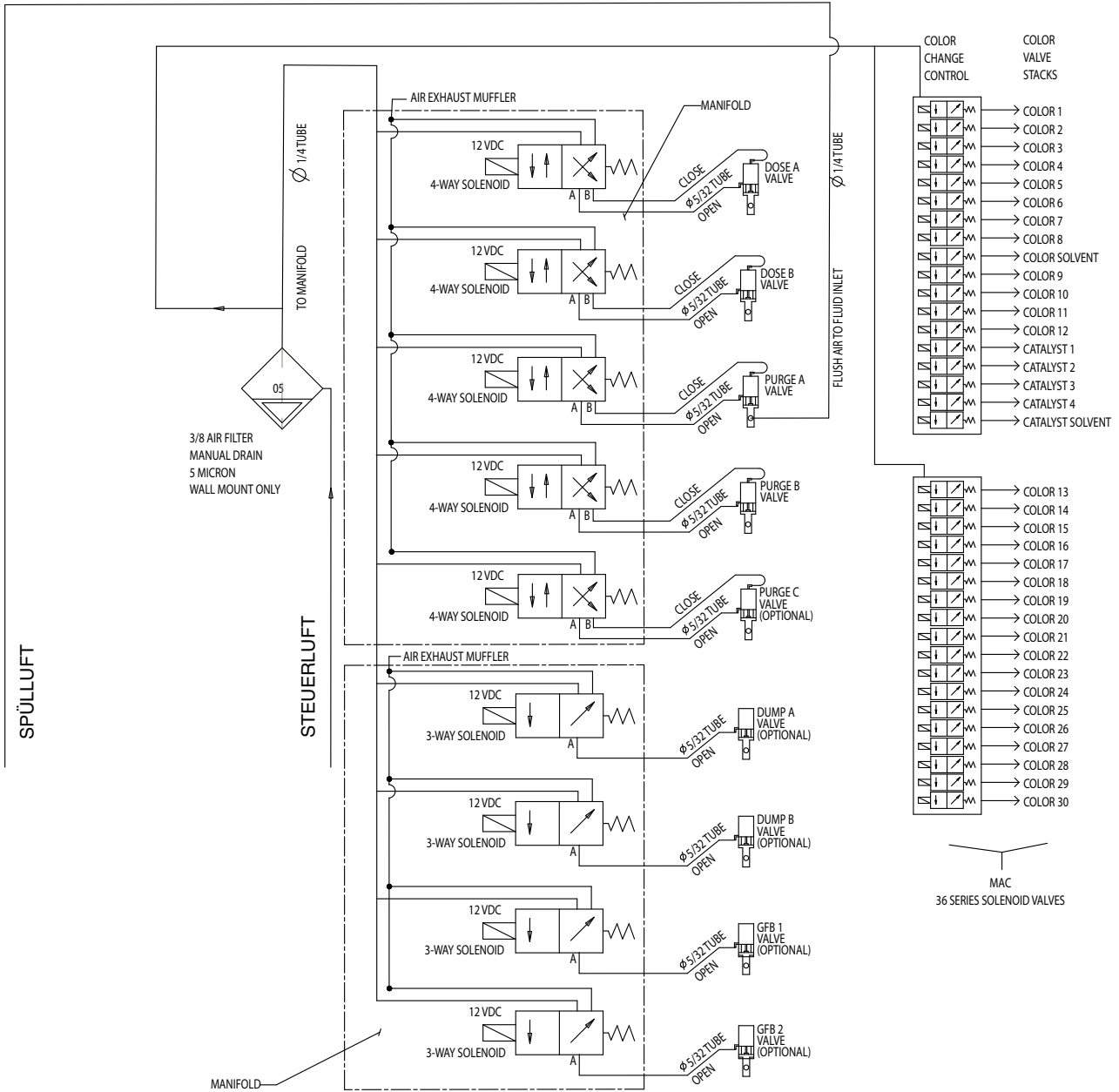

FIG. 3: Pneumatische Darstellung des Systems

Betrieb (nur ProMix 2KS)

Einstellungen

Stellen Sie den Betätigungsluftdruck auf mindestens 0,52 MPa (5,2 bar, 75 psi) ein und starten Sie die Pumpe. Stellen Sie Geschwindigkeit und Druck zur Pumpe so ein, dass das gewünschte Durchflussvolumen erreicht wird. Die Pumpengeschwindigkeit sollte stets nur so hoch sein, wie dies zum Erzielen des gewünschten Ergebnisses unbedingt erforderlich ist.

Drehen Sie die Kappe (11, siehe Seite 11 und 14) im Uhrzeigersinn, um den Nadelweg zu verkürzen, und im Gegenuhrzeigersinn, um ihn zu verlängern. Das Ventil ist ab Werk auf eine Umdrehung zum Öffnen eingestellt. **Maximale Einstellung sind vier Umdrehungen zum Öffnen.**

Vorgehensweise zur Druckentlastung



1. Die Materialzufuhr zum Dispensventil abschalten.
2. Betätigen Sie das Dispensventil, um den Materialdruck im Ventil zu entlasten.
3. Entlasten Sie den Materialdruck stromaufwärts und stromabwärts zum Dispensventil. Siehe auch Systems-Betriebsanleitung.
4. Wenn die Vermutung besteht, dass Düse oder Schlauch verstopft sind oder der Druck nach Ausführung der obigen Schritte nicht vollständig entlastet wurde, **ganz langsam** die Mutter am Düsenschutz oder die Schlauchkupplung lösen und den Druck nach und nach entlasten, dann die Kupplung vollständig abschrauben. Verstopfungen in Schlauch oder Düse beseitigen.

Betrieb (nur ProMix PD2K)

Siehe im Betriebshandbuch für das elektronische Dosiergerät ProMix PD2K für Bedienungsanweisungen.

Wartung

Dispensventil täglich reinigen



HINWEIS

Achten Sie darauf, dass das verwendete Lösungsmittel mit dem Material, was verteilt wird, verträglich ist, um Verstopfungen der Materialdurchgänge im Ventil zu vermeiden.

Ein wichtiger Teil der Pflege und Wartung des automatischen Dispensventils ist die richtige Spülung. Spülen Sie das Ventil täglich mit einem verträglichen Lösemittel, bis alle Spuren des Extrusionsmaterials aus den Ventilöffnungen entfernt wurden. **Vor dem Spülen muss der Druck entlastet** werden.

Wischen Sie die Außenflächen des Ventils mit einem weichen Tuch ab, das mit einem verträglichen Lösungsmittel angefeuchtet wurde.

HINWEIS

Tauchen Sie niemals das ganze Dispensventil in das Lösungsmittel ein. Durch das Eintauchen in Lösungsmittel wird Schmierfett entfernt, wodurch die O-Ringe beschädigt werden können.

Spülen



Vor dem Spülen sicherstellen, dass das gesamte System und die Spülmitteleimer richtig geerdet sind. Siehe **Erdung** auf Seite 3. **Druckentlastung durchführen**. Während des Spülens stets den niedrigstmöglichen Materialdruck verwenden und auf festen Metallkontakt zwischen Dispensventil und Eimer achten, um die Gefahr von Materialeinspritzung, statischer Funkenbildung oder Spritzern zu vermeiden.

Starten Sie die Pumpe und spülen Sie das System mit einem verträglichen Lösemittel, wie dies in der Betriebsanleitung der Pumpe beschrieben ist. Überprüfen Sie das unter Druck stehende System auf Undichtheiten; falls welche gefunden werden, **entlasten Sie den Druck** und reparieren Sie die Undichtheiten. Beaufschlagen Sie das System wieder mit Druck und überprüfen Sie, ob alle Undichtheiten beseitigt wurden.

Fehlerbehebung



Vor der Durchführung von Servicearbeiten an diesem Gerät stets den **Druck entlasten**.

ANMERKUNG: Vor dem Auseinanderbauen sind alle möglichen Ursachen und Lösungen zu überprüfen.

Problem	Ursache	Abhilfe
Ventil schließt nicht.	Materialnadel steckt.	Reinigen, reparieren.
	Kolben-O-Ringe stecken fest.	Reparieren.
	Nadel oder Sitz verstopft oder verschlissen.	Säubern oder austauschen.
Ventil öffnet nicht.	Materialnadel steckt.	Reinigen oder reparieren.
	Kolben-O-Ringe stecken fest.	Reparieren.
	Kein Abzugsdruck.	Alle Leitungen überprüfen bzw. reinigen.
	Kolben-O-Ringe verschlissen oder trocken.	Auswechseln.
Es tritt kein Material aus dem Ventil aus.	Materialzuführquelle arbeitet nicht.	Prüfen der Materialzuführquelle.
	Materialleitung verstopft.	Reinigen.
	Materialventil geschlossen.	Öffnen.
	Öffnung oder Nadelsitz verstopft.	Reinigen.

Reparatur

ANMERKUNG: Siehe im Handbuch der ProMix PD2K-Dosierpumpen für Ausbauanweisungen in einem PD2K-System..

Pumpe zerlegen

1. Den Druck entlasten.
2. Das Ventil mit einem verträglichen Lösungsmittel spülen.
3. Nach dem Spülen den Druck entlasten und die Material- und Luftschläuche lösen.
4. Aufsatz (C) abschrauben, um Federdruck auf das Ventil zu entlasten.

ANMERKUNG: Eine weitere Methode den Federdruck zu entlasten, ist Luftdruck auf den ON-Einlass auszuüben, um die Ventalnadel aus ihrem Sitz zu heben.

5. Dispensventil vom Adapter (A) abschrauben. Nadellager (B) überprüfen. Ebenso den Sitz (S) im Adapter auf Beschädigungen überprüfen. Der Sitz kann umgedreht werden. Siehe FIG. 4.

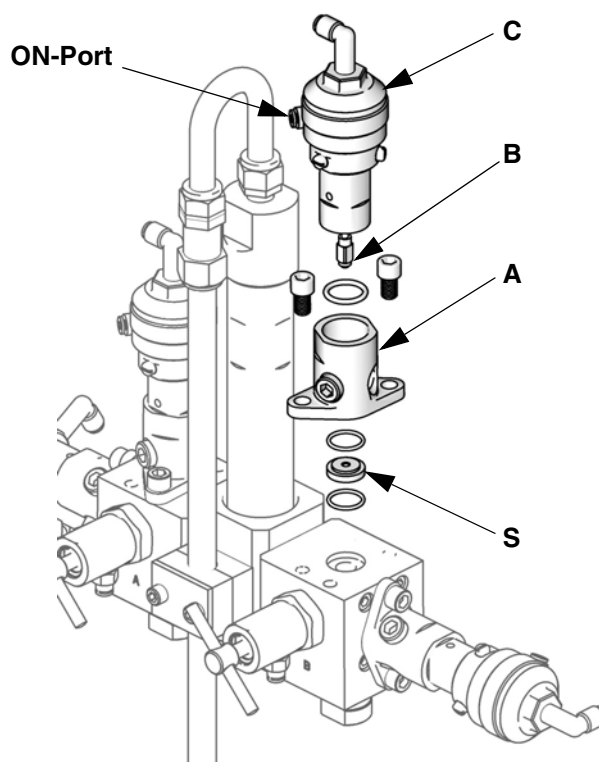

T112822A

ANMERKUNG: Siehe Betriebsanleitung Materialmischverteiler für Anleitungen zum Ersatz des Sitzes und Teilenummern.

FIG. 4: Ventiladapter und Sitz

ANMERKUNG: Siehe Teilezeichnungen auf den Seiten 11 und 14.

6. Ventilkappe abschrauben (11). Feder entfernen (12).
7. Halten Sie die flachen Stellen des Ventils mit einem Schraubenschlüssel fest, um ein Drehen zu verhindern. Schrauben Sie den Kolben (9, Hochdruckventile) oder die Halterung (10, Niederdruckventile) von der Nadel ab.
8. Entfernen Sie die O-Ringe (7, 8) vom Kolben (9).
9. Die Nadel (22) von oben drücken, während Sie diese von unten aus dem Materialbehälter ziehen (3).

ANMERKUNG: Die Nadel ist u. U. schwer zu entfernen.

10. Schrauben Sie die Baugruppe Nadellager (23) von der Nadel ab (22).
11. Schrauben Sie den Materialbehälter (3) von Druckluftbehälter (6) ab. Entfernen Sie die Dichtung (19), Lager (5) und Dichtring (4) vom Materialbehälter ab.
12. Für die Hochdruckventile, entfernen Sie den O-Ring (17) vom Druckluftbehälter (6).
13. Teile nach Bedarf reinigen, überprüfen und austauschen.

Zusammenbau

ANMERKUNG: Dichtungssätze 15U933 (für Hochdruck-Dispensventile 15X303 und 26A355), 24T817 (für die säurekatalysierten Ventile 24T785 und 26A313), und 15W621 (für Niederdruck-Dispensventile 15X304) sind für einen Austausch der Dichtungen verfügbar. Die im Satz enthaltenen Teile sind mit einem Sternchen gekennzeichnet, z.B. (4*). Alle Teile im Satz verwenden, um optimale Ergebnisse zu erzielen.

ANMERKUNG: Verwenden Sie das Installationswerkzeug 262028 für Dichtungen (mitgeliefert mit ProMix 2KS), um die korrekte Installation des Dichtrings (4) sicherzustellen.

1. Verwenden Sie das Installationswerkzeug 262028 für die Installation des Dichtrings (4*) mit den Lippen nach unten im Materialbehälter (3). Installieren Sie die Dichtung (5*) und das Lager (19*).
2. Lassen Sie die Nadel (22*) **von oben** durch das Lager (19), Dichtung (5) und Dichtring in den Materialbehälter (3) gleiten (4).

3. Gewindedichtmittel auftragen und die Baugruppe Nadellager (23*) auf die Nadel (22*) aufschrauben.
4. Gewindedichtmittel auftragen und Materialbehälter (3) auf den Druckluftbehälter (6) aufschrauben.
5. Für die Hochdruckventile, befestigen Sie den O-Ring (17*) auf dem Druckluftbehälter (6).
6. Installieren Sie die O-Ringe (7, 8) auf dem Kolben (9). Die O-Ringe einfetten.
7. Kolben wieder einbauen (9):
 - a. Für Hochdruckventile, Gewindedichtmittel auf die oberen Gewinde der Nadel (22*) auftragen. Halten Sie die flachen Stellen des Ventils (22) und schrauben Sie den Kolben (9) auf die Nadel (22*) auf.
 - b. Für Niederdruckventile, lassen Sie den Kolben (9) auf die Nadel (22*) gleiten. Gewindedichtmittel auf die oberen Gewinde der Nadel (22*) auftragen. Halten Sie die flachen Stellen des Ventils (22) und schrauben Sie die Halterung (10) auf die Nadel (22*) auf.
8. Bevor Sie Schritt 9 durchführen, schrauben Sie das Dispensventil sicher in den Adapter (A, FIG. 4).
9. Installieren Sie die Feder (12) und die Ventilkappe (11).

ANMERKUNG: Für Hochdruckventile, schrauben Sie die Ventilkappe (11) auf den Druckluftbehälter (6) nur bis Sie einen leichten Widerstand spüren, wenn die Kappe den O-Ring (17*) berührt. **Die Ventilkappe (11) zu diesem Zeitpunkt nicht festziehen.**

10. Die Ventilkappe (11) auf das Druckluftbehälter (6) herunterschrauben, bis zusätzlicher Widerstand gespürt wird und die Kappe fest am Gehäuse anliegt.
11. Die Ventilkappe (11) für die Werkseinstellung der Nadel um eine vollständige Umdrehung losschrauben. Oder die Kappe auf die Einstellung vor der Reparatur losschrauben.

ANMERKUNG: Drehen Sie die Kappe (11) im Uhrzeigersinn, um den Weg der Nadel zu verkürzen, und im Gegenuhrzeigersinn, um den Weg zu verlängern. Das Ventil ist ab Werk auf eine Umdrehung zum Öffnen eingestellt. **Maximale Einstellung sind vier Umdrehungen zum Öffnen.**

Teileübersicht

Hochdruckventil 15X303 und 26A355

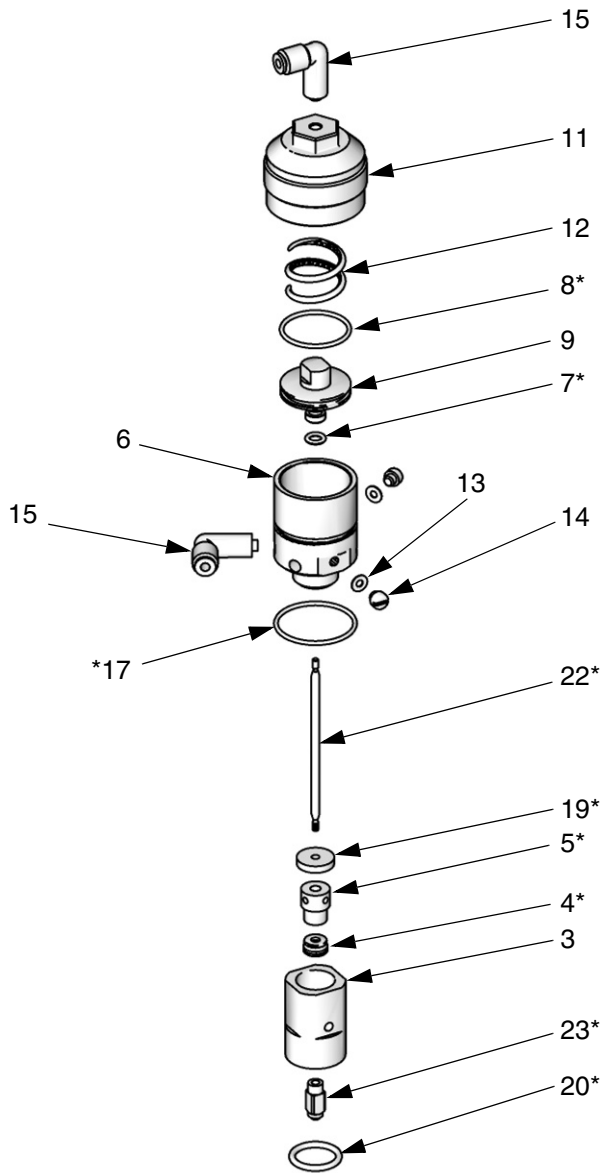

Pos.-Nr.	Teilenr.	Bezeichnung	Anzahl
9	15T413	KOLBEN	1
11	---	VENTILKAPPE	1
12	17B769	DRUCKFEDER (Modell 15X303)	1
	15T454	DRUCKFEDER (Modell 26A355)	1
13	104640	DICHTUNG, buna-N	2
14	104644	STOPFEN, Schraube	2
15	109193	ROHRBOGEN, 10-32 x 4 mm (5/32 Zoll) OD-Rohr (Modell 15X303)	2
	110460	ROHRBOGEN, 10-32 x 4 mm (5/32 Zoll) OD-Rohr; vernickeltes messing (Modell 26A355)	2
17*	---	O-RING, Druckluftbehälter; buna-N	1
19	---	PACKUNG; uhmwpe	1
20*	---	O-RING; PTFE	1
22*	---	NADELSCHAFT	1
23*	---	BAUGRUPPE NADELLAGER	1
24	15V818	BELÜFTUNGSVENTIL, nicht dargestellt; entfernen (15) und installieren des Belüftungsventil (11) wenn das Ventil als Ablassventil oder Farbwechselventil verwendet wird.	1
25‡	17B969	DRUCKFEDER (nicht abgebildet)	1

* Teile in Sitzsatz 15U933 enthalten (separat zu kaufen).

--- Diese Teile sind nicht separat erhältlich.

‡ Entfernen Sie (12) und tauschen Sie sie gegen diese Feder (mit schwarzer Markierung) aus, wenn das Ventil als Entleerungsventil oder Farbwechselventil eingesetzt wird.

15V737 Selbstschmierbüchse (Option)

Im Materialbehälter (3) installiert, um die Dichtungen (4) zu schmieren.

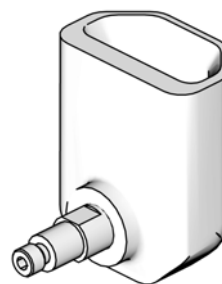

TI13019A

Pos.-Nr.	Teilenr.	Bezeichnung	Anzahl
3	---	MATERIALBEHÄLTER	1
4*	---	DICHTUNG, Feder angelegt; uhmwpe	1
5*	---	NADELLAGER	1
6	---	DRUCKLUFTBEHÄLTER	1
7*	---	O-RING, Kolbenschaft; buna-N	1
8*	---	O-RING, Kolbengehäuse; buna-N	1

TI11582A

24T785 Hochdruckventil für säurekatalysierte Materialien

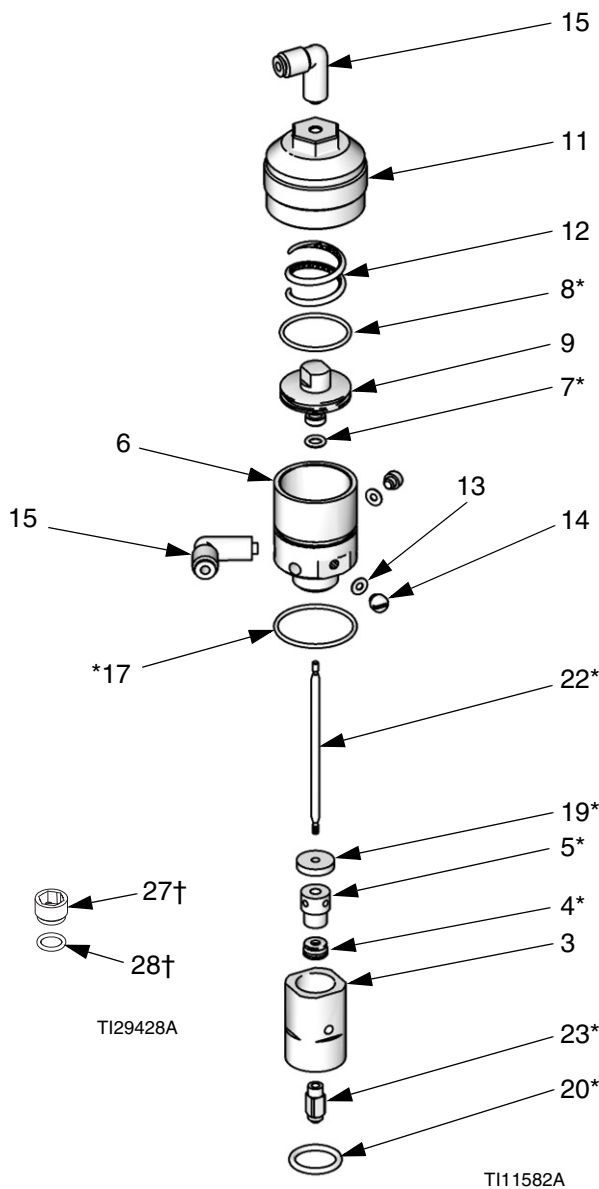

Pos.-Nr.	Teilenr.	Bezeichnung	Anzahl
3	---	MATERIALBEHÄLTER	1
4*	---	DICHTUNG, Feder angelegt; uhmwpe	1
5*	---	NADELLAGER	1
6	---	DRUCKLUFTBEHÄLTER	1
7*	---	O-RING, Kolbenschaft; buna-N	1
8*	---	O-RING, Kolbengehäuse; buna-N	1
9	15T413	KOLBEN	1
11	---	VENTILKAPPE	1
12	15T454	DRUCKFEDER	1
13	104640	DICHTUNG, buna-N	2
14	104644	STOPFEN, Schraube	2
15	109193	ROHRBOGEN, 10-32 x 4 mm (5/32 Zoll) OD-Rohr	2
17*	---	O-RING, Druckluftbehälter; buna-N	1
19	---	PACKUNG; uhmwpe	1
20*	---	O-RING; PTFE	1
22*	---	NADELSCHAFT	1
23*	---	BAUGRUPPE NADELLAGER	1
27†	---	SITZ, Ventil, Halterung	1
28†	---	O-RING; PTFE	1

* Teile in Verschlussatz 24T817 und 25N725 (separat zu kaufen). Rebuild Kit 24T817 enthält ein PEEK Sitz Halterung. Rebuild Kit 25N725 enthält ein 17-4 PH Edelstahl Sitz Halterung.

--- Diese Teile sind nicht separat erhältlich.

† Für das PD2K-System: Installieren Sie beim Austausch des 24T785-Dosierventils einen neuen Ventilsitz (27) und O-Ring (28) im Verteiler oder Adapter.

24T302 TSL-Behälter (Option)

Montieren Sie die Schale und schließen Sie einen Schlauch an das Materialgehäuse (3) an, um die Dichtung (4) zu schmieren. Siehe im ProMix PD2K-Installationshandbuch für Anweisungen.

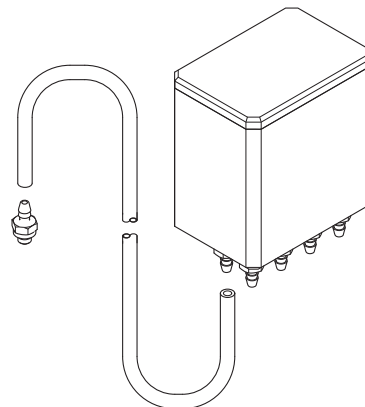

TI29426A

26A313 Hochdruck-Auslassventil für säurekatalysierte Materialien

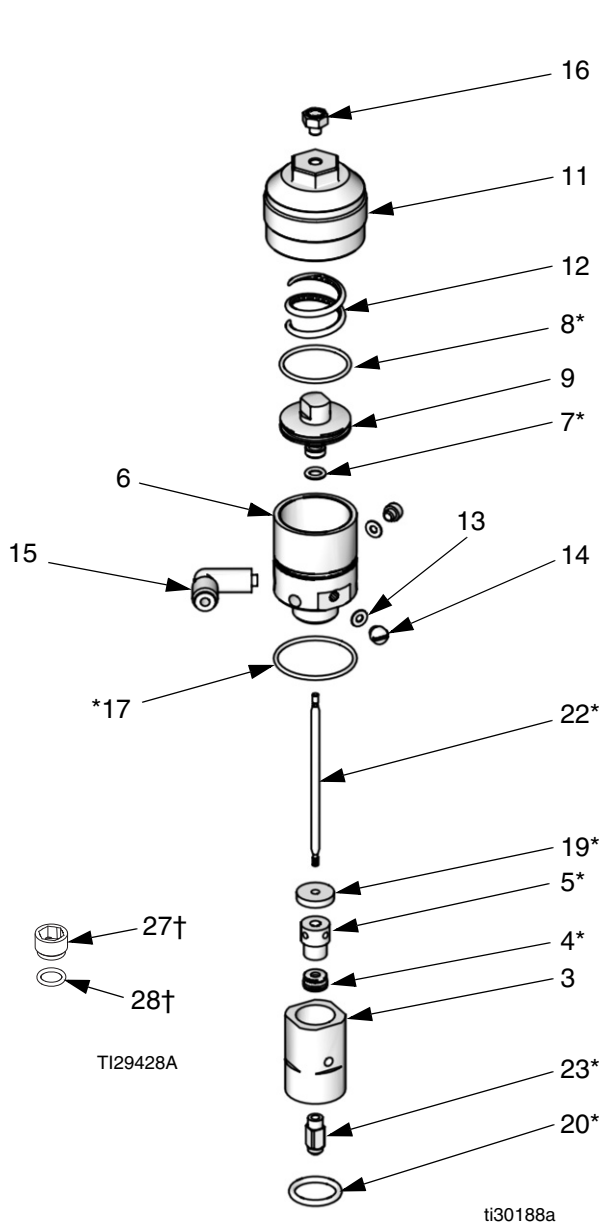

Pos.-Nr.	Teilenr.	Bezeichnung	Anzahl
3	---	MATERIALBEHÄLTER	1
4*	---	DICHTUNG, Feder angelegt; uhmwpe	1
5*	---	NADELLAGER	1
6	---	DRUCKLUFTBEHÄLTER	1
7*	---	O-RING, Kolbenschaft; buna-N	1
8*	---	O-RING, Kolbengehäuse; buna-N	1
9	15T413	KOLBEN	1
11	---	VENTILKAPPE	1
12	17B969	DRUCKFEDER	1
13	104640	DICHTUNG, buna-N	2
14	104644	STOPFEN, Schraube	2
15	109193	ROHRBOGEN, 10-32 x 4 mm (5/32 Zoll) OD-Rohr	1
16	15V818	VENT, Entlüftung	1
17*	---	O-RING, Druckluftbehälter; buna-N	1
19	---	PACKUNG; uhmwpe	1
20*	---	O-RING, PTFE	1
22*	---	NADELSCHAFT	1
23*	---	BAUGRUPPE NADELLAGER	1
27†	---	VENTILSITZ, Halterung	1
28†	---	O-RING, PTFE	1

* Teile in Verschlussatz 24T817 und 25N725 (separat zu kaufen). Rebuild Kit 24T817 enthält ein PEEK Sitz Halterung. Rebuild Kit 25N725 enthält ein 17-4 PH Edelstahl Sitz Halterung.

--- Diese Teile sind nicht separat erhältlich.

† Installieren Sie beim Austausch des 26A313-Auslassventils einen neuen Ventilhaltesitz (27) und O-Ring (28) im Verteiler oder Adapter.

Niederdruckventil 15X304

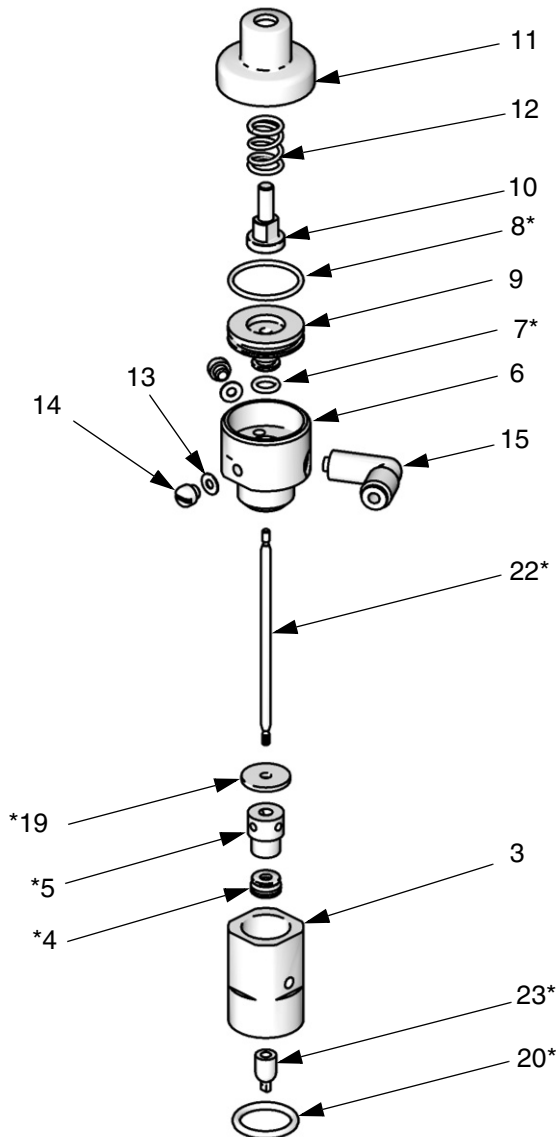

TI11664A

Pos.-Nr.	Teilenr.	Bezeichnung	Anzahl
3	---	MATERIALBEHÄLTER	1
4*	---	DICHTUNG, Feder angelegt; uhmwpe	1
5*	---	NADELLAGER	1
6	---	DRUCKLUFTBEHÄLTER	1
7*	---	O-RING, Kolbenschaft; buna-N	1
8*	---	O-RING, Kolbengehäuse; buna-N	1
9	180538	KOLBEN	1
10	15T452	KOLBENHALTERUNG	1
11	180612	VENTILKAPPE	1
12	108017	DRUCKFEDER	1
13	104640	DICHTUNG, buna-N	2
14	104644	STOPFEN, Schraube	2
15	109193	ROHRBOGEN, 10-32 x 4 mm (5/32 Zoll) OD-Rohr	1
19*	---	PACKUNG; uhmwpe	1
20*	---	O-RING; PTFE	1
22*	---	NADELSCHAFT	1
23*	---	BAUGRUPPE NADELLAGER	1

* Teile in Verschlusssatz 15W621 (separat zu kaufen).

--- Diese Teile sind nicht separat erhältlich.

15V737 Selbstschmierbüchse (Option)

Im Materialbehälter (3) installiert, um die Dichtungen (4) zu schmieren.

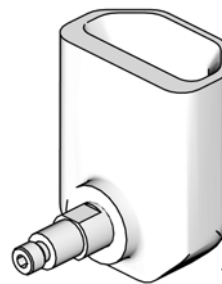

TI13019A

Technische Daten

Luftanforderungen

Maximaler Lufteingangsdruck	0,7 MPa (7 bar, 100psi)
Mindest-Luftdruck	0,52 MPa (5,2 bar, 75 psi)
Größe der Lufteinlass-Fittingöffnung	4 mm (5/32 Zoll) OD-Rohr

Materialanforderungen

Zulässiger Betriebsüberdruck	Modell 15X303 21 MPa (207 bar, 3000 psi) Modell 26A355 21 MPa (207 bar, 3000 psi) Modell 24T785 21 MPa (207 bar, 3000 psi) Modell 26A313 21 MPa (207 bar, 3000 psi) Modell 15X304 2,1 MPa (21 bar, 300 psi)
Benetzte Teile	303 Edelstahl, 17-4PH Edelstahl, Wolframkarbid (mit Nickelbinder), UHMWPE
Benetzte Teile (24T785, 26A313)	316 SST, 17-4 PH SST, PEEK, UHMWPE
Gewicht	Modell 15X303 0,23 kg (0,5 Pfund) Modell 26A355 0,23 kg (0,5 Pfund) Modell 24T785 0,23 kg (0,5 Pfund) Modell 26A313 0,23 kg (0,5 Pfund) Modell 15X304 0,14 kg (0,3 Pfund)

Graco-Standardgarantie

Graco garantiert, dass alle in diesem Dokument erwähnten Geräte, die von Graco hergestellt worden sind und den Namen Graco tragen, zum Zeitpunkt des Verkaufs an den Erstkäufer frei von Material- und Verarbeitungsschäden sind. Mit Ausnahme einer speziellen, erweiterten oder eingeschränkten Garantie, die von Graco bekannt gegeben wurde, garantiert Graco für eine Dauer von zwölf Monaten ab Kaufdatum die Reparatur oder den Austausch jedes Teiles, das von Graco als defekt anerkannt wird. Diese Garantie gilt nur dann, wenn das Gerät in Übereinstimmung mit den schriftlichen Graco-Empfehlungen installiert, betrieben und gewartet wurde.

Diese Garantie erstreckt sich nicht auf allgemeinen Verschleiß, Fehlfunktionen, Beschädigungen oder Verschleiß aufgrund fehlerhafter Installation, falscher Anwendung, Abrieb, Korrosion, inadäquater oder falscher Wartung, Vernachlässigung, Unfall, Durchführung unerlaubter Veränderungen oder Einbau von Teilen, die keine Original-Graco-Teile sind, und Graco kann für derartige Fehlfunktionen, Beschädigungen oder Verschleiß nicht haftbar gemacht werden. Ebenso wenig kann Graco für Fehlfunktionen, Beschädigungen oder Verschleiß aufgrund einer Unverträglichkeit von Graco-Geräten mit Strukturen, Zubehörteilen, Geräten oder Materialien anderer Hersteller oder durch falsche Bauweise, Herstellung, Installation, Betrieb oder Wartung von Strukturen, Zubehörteilen, Geräten oder Materialien anderer Hersteller haftbar gemacht werden.

Diese Garantie gilt unter der Bedingung, dass das Gerät, für welches die Garantieleistungen beansprucht werden, kostenfrei an einen autorisierten Graco-Vertragshändler geschickt wird, um den behaupteten Schaden bestätigen zu lassen. Wird der behauptete Schaden bestätigt, so wird jeder schadhafte Teil von Graco kostenlos repariert oder ausgetauscht. Das Gerät wird kostenfrei an den Originalkäufer zurückgeschickt. Sollte sich bei der Überprüfung des Gerätes kein Material- oder Herstellungsfehler nachweisen lassen, so werden die Reparaturen zu einem angemessenen Preis durchgeführt, der die Kosten für Ersatzteile, Arbeit und Transport umfasst.

DIESE GARANTIE HAT AUSSCHLIESSENDE GÜLTIGKEIT UND GILT ANSTELLE VON JEGLICHEN ANDEREN GARANTIEEN, SEIEN SIE AUSDRÜCKLICH ODER IMPLIZIT, UND ZWAR EINSCHLIESSLICH, JEDOCH NICHT AUSSCHLIESSLICH, DER GARANTIE, DASS DIE WAREN VON DURCHSCHNITTLICHER QUALITÄT UND FÜR DEN NORMALEN GEBRAUCH SOWIE FÜR EINEN BESTIMMTEN ZWECK GEEIGNET SIND.

Gracos einzige Verpflichtung sowie das einzige Rechtsmittel des Käufers bei Nichteinhaltung der Garantiepflichten ergeben sich aus dem oben Dargelegten. Der Käufer anerkennt, dass kein anderes Rechtsmittel (einschließlich, jedoch nicht ausschließlich Schadenersatzforderungen für Gewinnverluste, nicht zustande gekommene Verkaufsabschlüsse, Personen- oder Sachschäden oder andere Folgeschäden) zulässig ist. Jede Nichteinhaltung der Garantiepflichten ist innerhalb von zwei (2) Jahren ab Kaufdatum vorzubringen.

GRACO ERSTRECKT SEINE GARANTIE NICHT AUF ZUBEHÖRTEILE, GERÄTE, MATERIALIEN ODER KOMPONENTEN, DIE VON GRACO VERKAUFT, ABER NICHT VON GRACO HERGESTELLT WERDEN, UND GEWÄHRT DARAUF KEINE WIE IMMER IMPLIZIERTE GARANTIE BEZÜGLICH DER MARKTFÄHIGKEIT UND EIGNUNG FÜR EINEN BESTIMMTEN ZWECK. Diese von Graco verkauften, aber nicht von Graco hergestellten Teile (wie zum Beispiel Elektromotoren, Schalter, Schläuche usw.) unterliegen den Garantieleistungen der jeweiligen Hersteller. Graco unterstützt die Käufer bei der Geltendmachung eventueller Garantieansprüche nach Maßgabe.

Auf keinen Fall kann Graco für indirekte, beiläufig entstandene, spezielle oder Folgeschäden haftbar gemacht werden, die sich aus der Lieferung von Geräten durch Graco unter diesen Bestimmungen ergeben, oder der Lieferung, Leistung oder Verwendung irgendwelcher Produkte oder anderer Güter, die unter diesen Bestimmungen verkauft werden, sei es aufgrund eines Vertragsbruches, eines Garantiebruches, einer Fahrlässigkeit von Graco oder sonstigem.

FOR GRACO CANADA CUSTOMERS

The Parties acknowledge that they have required that the present document, as well as all documents, notices and legal proceedings entered into, given or instituted pursuant hereto or relating directly or indirectly hereto, be drawn up in English. Les parties reconnaissent avoir convenu que la rédaction du présent document sera en Anglais, ainsi que tous documents, avis et procédures judiciaires exécutés, donnés ou intentés, à la suite de ou en rapport, directement ou indirectement, avec les procédures concernées.

Graco-Informationen

Besuchen Sie www.graco.com für die neuesten Informationen über Graco-Produkte.
Informationen über Patente siehe www.graco.com/patents.

FÜR BESTELLUNGEN: Bitte kontaktieren Sie Ihren Graco-Vertragshändler oder rufen Sie Graco an, um sich über einen Händler in Ihrer Nähe zu informieren.

Telefonnr.: 612-623-6921 oder gebührenfrei: 1-800-328-0211 Fax: 612-378-3505

Alle Angaben und Abbildungen in diesem Dokument stellen die zum Zeitpunkt der Veröffentlichung erhältlichen neuesten Produktinformationen dar. Graco behält sich das Recht vor, jederzeit unangekündigt Änderungen vorzunehmen.

Übersetzung der Originalbetriebsanleitung. This manual contains German. MM 312782

Graco-Unternehmenszentrale: Minneapolis, USA
Internationale Büros: Belgien, China, Japan, Korea

GRACO INC. AND SUBSIDIARIES • P.O. BOX 1441 • MINNEAPOLIS MN 55440-1441 • USA

Copyright 2008, Graco Inc. All Graco manufacturing locations are registered to ISO 9001.

www.graco.com

Revision J, Oktober 2018