

## ProMix® PD2K elektronikus adagolóberendezés

334073E

HU

Elektronikus, térfogat-kiszorításos adagoló kétkomponensű anyagokhoz. Kijelzőmodullal ellátott manuális rendszer. **KIZÁRÓLAG** professzionális használatra.



### Fontos biztonsági utasítások

Olvassa el a jelen útmutatóban és a PD2K Üzembe helyezési és Javítás/Cserealkatrészek kézikönyvében szereplő valamennyi figyelmeztetést és utasítást. Őrizze meg az útmutatót.

*A modell alkatrészeinek felsorolása,  
illetve a jóváhagyásokra vonatkozó  
információk a 3. oldalon található.*

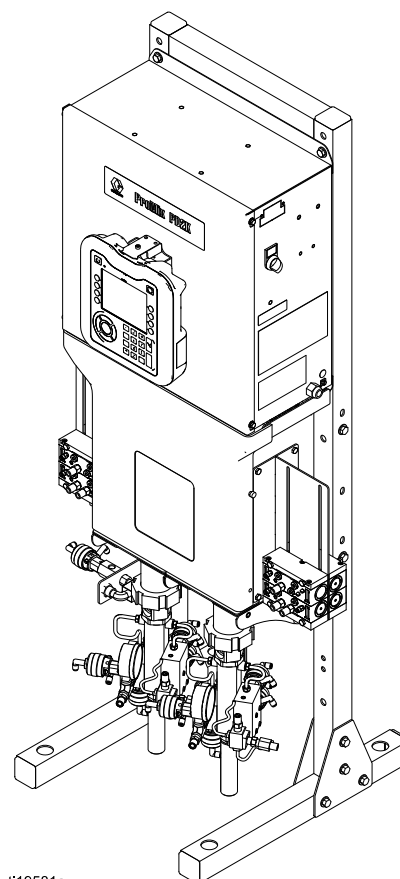

ti19581a

# Contents

Modellek .....	3	Feladatok képernyő.....	36
Kapcsolódó gépkönyvek .....	5	Hibaképernyők.....	36
Figyelmeztetések.....	6	Eseményképernyők.....	36
Izocianátokra (ISO) vonatkozó fontos információk .....	9	A Beállítási mód képernyői .....	37
Fontos információk a savas katalizátorokról.....	11	Jelszó képernyő.....	37
Savas katalizátorok jellemzői .....	11	1. rendszerképernyő .....	38
A savkatalizátorok nedvességérzékenysége.....	11	2. rendszerképernyő .....	39
Szakszavak és kifejezések .....	12	3. rendszerképernyő .....	42
Áttekintés .....	13	Információk a többpistolyos rendszerekkel kapcsolatban .....	43
Használat .....	13	4. rendszerképernyő .....	48
Összetevők beazonosítása és rendeltetése .....	13	Receptúra-képernyő.....	49
Kijelzőmodul.....	16	Öblítési képernyő.....	51
Kijelzőmodul képernyője.....	16	1. szivattyúképernyő .....	52
USB letöltés eljárás.....	16	2. szivattyúképernyő .....	53
USB feltöltés eljárás.....	17	3. szivattyúképernyő .....	54
A kijelzőmodul gombjai és jelzőfényei.....	18	4. szivattyúképernyő .....	54
Funkciógombok ikonjai .....	19	1. kalibrációs képernyő .....	55
Navigálás a képernyők között .....	20	2. kalibrációs képernyő .....	55
A képernyő ikonjai.....	20	3. kalibrációs képernyő .....	56
Fülkevezérlő.....	21	1. karbantartási képernyő.....	57
Fülkevezérlő kijelzője .....	21	2. karbantartási képernyő.....	57
Fülkevezérlő gombjai és jelzőfényei .....	22	3. karbantartási képernyő.....	58
Használat.....	23	4. karbantartási képernyő.....	58
Előkészületeket ellenőrző lista .....	23	1. speciális beállítási képernyő .....	59
Öblítés a berendezés használata előtt .....	23	2. speciális beállítási képernyő .....	60
Bekapcsolás .....	23	3. speciális beállítási képernyő .....	60
Kezdeti rendszerbeállítások .....	24	4. speciális beállítási képernyő .....	61
A rendszer feltöltése .....	24	Diagnosztikai képernyő .....	62
Szórás .....	25	Kalibrációs ellenőrzések.....	63
Kiöblítés .....	26	Szivattyú nyomásellenőrzése.....	63
Nyomásmentesítési eljárás.....	28	A szivattyú által szállított mennyiség ellenőrzése .....	64
Szelepbeállítások.....	29	Az oldószermérő kalibrálása .....	65
Leállítás .....	29	Színváltás .....	66
Az Indítás mód képernyői.....	30	Egyszínes rendszerek .....	66
Nyitóképernyő.....	30	Többszínes rendszerek .....	66
Kezdőképernyő.....	30	Rendszerhibák .....	67
Szórás képernyő.....	33	Karbantartás .....	82
Feltöltési képernyők .....	34	Megelőző karbantartási ütemterv .....	82
Használati képernyő.....	35	Öblítés .....	82
		A kijelzőmodul tisztítása .....	82
		Műszaki adatok .....	83
		Feljegyzések .....	85

# Modellek

A rendszerösszetevők azonosítócímkeit, beleértve a jóváhagyásokra vonatkozó információkat és minősítéseket lásd az 1-7. ábrán.

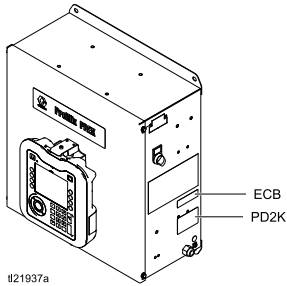
Cikkszám	Sorozat	Maximális üzemi levegőnyomás	Maximális üzemi folyadéknyomás	A PD2K és az elektromos vezérlődoboz (ECB) címkéinek helye
MC0500	A	100 psi (0,7 MPa; 7,0 bar)	Alacsony nyomású szivattyúk: 300 psi (2,068 MPa; 20,68 bar)	 <p>ECB PD2K</p> <p>#21937a</p>
			Nagy nyomású szivattyúk: 1500 psi (10,34 MPa; 103,4 bar)	
MC1000	A	100 psi (0,7 MPa; 7,0 bar)	300 psi (2,068 MPa; 20,68 bar)	
MC3000 savas alapú anyagokhoz				
MC2000	A	100 psi (0,7 MPa; 7,0 bar)	1500 psi (10,34 MPa; 103,4 bar)	
MC4000 savas alapú anyagokhoz				





**ProMix® PD2K/PD1K Electronic Proportioner**

 **II 2 G**  
Ex Ia IIA T3  
FM13 ATEX 0026  
IECEx FMG 13.0011

 **CE 0359**

 **EAC**



 **FM US APPROVED**

Intrinsically safe equipment for Class I, Div 1, Group D, T3  
Ta = 2°C to 50°C

Intrinsically Safe (IS) System. Install per IS Control Drawing No. 16P577. Control Box IS Associated Apparatus for use in non hazardous location, with IS Connection to color change and booth control modules Apparatus for use in:  
Class I, Division 1, Group D T3 Hazardous Locations

Read Instruction Manual  
Warning: Substitution of components may impair intrinsic safety.

**MAX AIR WPR**

.7	7	100
MPa	bar	PSI

**MAX FLUID WPR**

2.068	20.68	300
MPa	bar	PSI

**MAX TEMP 50°C (122°F)**

**PART NO.    SERIES    SERIAL**

--	--	--

**MFG. YR.**

--	--	--

 **GRACO INC.**  
P.O. Box 1441  
Minneapolis, MN  
55440 U.S.A.

 **FM US APPROVED**

Intrinsically safe connections for Class I, Div 1, Group D  
Install per 16P577

 **II (2) G**  
[Ex ia] IIA Gb  
FM13 ATEX 0026  
IECEx FMG 13.0011

 **CE 0359**

Um: 250 V

Artwork No. 294021 Rev. E

Figure 1 MC1000-es és MC3000-es modellek (alacsony nyomású) azonosítócímkéje

**ProMix® PD2K/PD1K**

**PART NO.    SERIES NO.    MFG. YR.**

--	--	--

**POWER REQUIREMENTS**

**VOLTS**    **90-250 ~**

**AMPS**     **7 AMPS MAX**

**50/60 Hz**

 **GRACO INC.**  
P.O. Box 1441  
Minneapolis, MN  
55440 U.S.A.

 **FM US APPROVED**

Intrinsically safe connections for Class I, Div 1, Group D  
Install per 16P577

 **II (2) G**  
[Ex ia] IIA Gb  
FM13 ATEX 0026  
IECEx FMG 13.0011

 **CE 0359**

Um: 250 V

Artwork No. 294024 Rev. C

Figure 2 24M672-es vezérlődoboz azonosítócímkéje

Folytatása a következő oldalon.

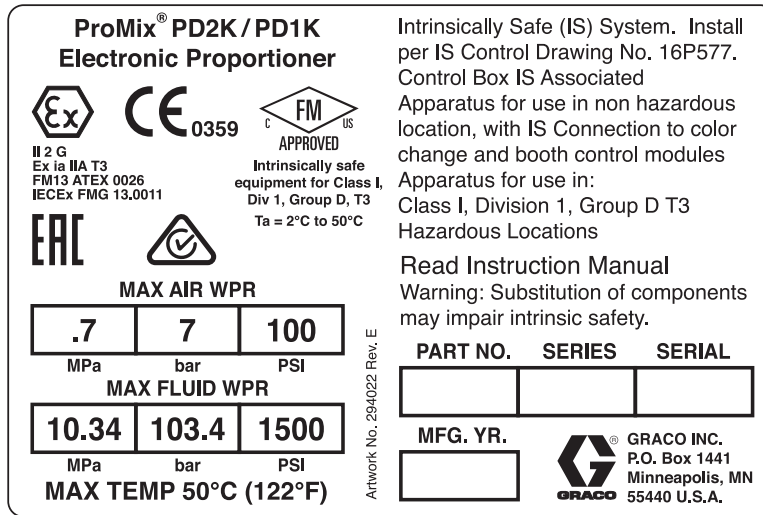

Figure 3 MC2000-es modell (nagy nyomású) azonosítócímkéje

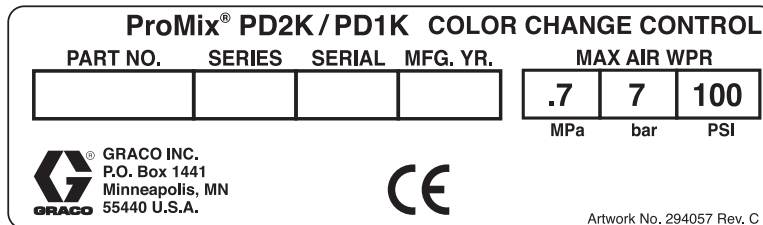

Figure 4 Nem gyújtószikramentes színváltó vezérlőmodul (kiegészítő tartozék) azonosítócímkéje

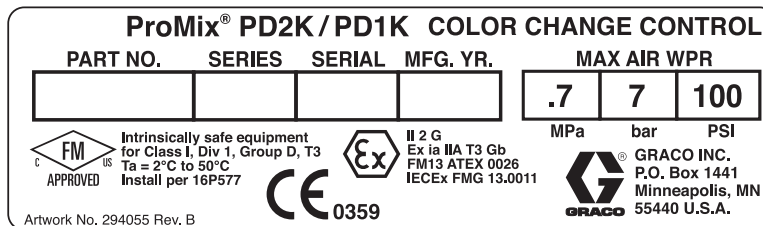

Figure 5 Gyújtószikramentes színváltó vezérlőmodul (kiegészítő tartozék) azonosítócímkéje

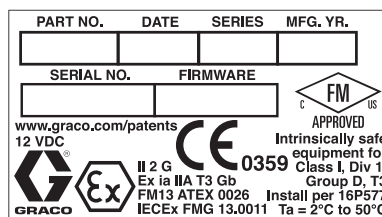

Figure 6 Fülkevezérlő azonosítócímkéje

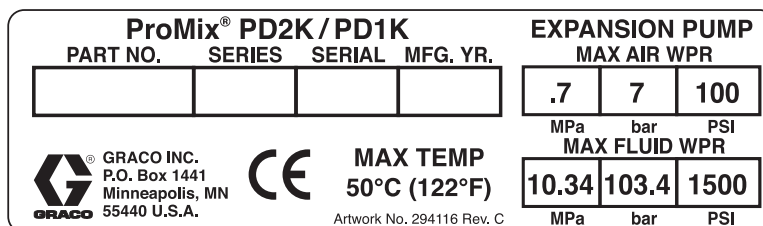









Figure 7 Szivattyú bővítőkészlet (kiegészítő tartozék) azonosítócímkéje

# Kapcsolódó gépkönyvek

Gépkönyv száma	Leírás
3A2800	PD2K adagolóberendezés javítási és alkatrész kézikönyve, manuális rendszerek
332457	PD2K adagolóberendezés telepítési kézikönyve, manuális rendszerek
3A2801	Keverékelosztó útmutatója és alkatrész kézikönyve
332339	Szivattyú javítási és alkatrész kézikönyve
332454	Színváltó szelep javítási és alkatrész kézikönyve
332455	Színváltó készlet útmutatója és alkatrész kézikönyve
332456	3. és 4. szivattyúkészlet útmutatója és alkatrész kézikönyve
333282	Színváltó és távoli keverő elosztó készlet útmutatója és alkatrész kézikönyve
334512	PD1K Szivattyúbővítő készletek Használati/alkatrész kézikönyve











# Figyelmeztetések

A következő figyelmeztetések a készülék beállítására, használatára, karbantartására és javítására vonatkoznak. A használati utasításban a felkiáltójel a figyelem felhívást szolgálja, a veszélyt jelző tábla pedig a jellegzetes kockázatokra utal. Amikor ezeket a szimbólumokat látja a kézikönyvben, tanulmányozza a következő utasításokat. A jelen fejezetben nem tárgyalt termék-specifikus veszély- és figyelmeztető szimbólumokkal is találkozhat a kézikönyvben, a megfelelő helyeken.







 <b>FIGYELMEZTETÉS</b>	
   	<p><b>TŰZ- ÉS ROBBANÁSVESZÉLY</b></p> <p>A robbanásveszélyes gőzök – úgymint az oldószerből és festékekből eredő gőzök – gyulladást vagy robbanást idézhetnek elő a <b>munkavégzés helyén</b>. A tűz és robbanás elkerülése érdekében a következőket kell tenni:</p> <ul style="list-style-type: none"> <li>• A gépet kizárólag jól szellőző helyen használja.</li> <li>• Távolítson el minden tűzforrást, mint pl.: őrláng, cigaretta, hordozható elektromos lámpa és műszálas ruházat (elektrosztatikus kisülés veszélye).</li> <li>• A munkavégzés helyén minden berendezést földeljen le. Lásd a <b>földelésre</b> vonatkozó utasításokat.</li> <li>• Nagy nyomással soha ne permetezzen vagy fecskendezzen oldószert.</li> <li>• A munkavégzés helyét tartsa tisztán, távolítsa el a hulladékokat, mint például oldószereket, rongyokat vagy benzint.</li> <li>• Ne húzzon ki, és ne dugjon be hálózati csatlakozókábelt a csatlakozóaljzatba, illetve ne kapcsoljon fel vagy le világítást, ha gyúlékony gőzök vannak jelen.</li> <li>• Csak földelt tömlőt használjon.</li> <li>• Amikor a tartályba permetez, fogja szorosan a földelt tartály oldalához a szórópisztolyt. Csak antisztatikus vagy vezetőképes tartálybélést használjon.</li> <li>• <b>Azonnal kapcsolja ki a berendezést</b>, ha sztatikus szikra keletkezik vagy áramütést érez. A berendezést a hiba feltárásáig és kijavításáig használni tilos.</li> <li>• A munkavégzés helyén működőképes tűzoltó készüléket kell tartani.</li> </ul>
 	<p><b>ÁRAMÜTÉS VESZÉLYE</b></p> <p>Ezt a berendezést földelni kell. A nem megfelelő földelés, összeszerelés, illetve használat áramütéshez vezethet.</p> <ul style="list-style-type: none"> <li>• Javítás, és bármilyen kábel kihúzása előtt kapcsolja ki a gépet, a hálózati csatlakozókábelt pedig húzza ki az aljzataból a főkapcsolón.</li> <li>• Kizárólag földelt áramforráshoz csatlakoztassa.</li> <li>• Minden elektromos vezeték csatlakoztatását csak szakképzett villanyszerelő végezheti a helyi előírásoknak és szabványoknak megfelelően.</li> </ul>



# FIGYELMEZTETÉS

  	<p><b>GYÚJTÓSZIKRA-MENTESSÉG</b></p> <p>Az olyan gyújtószikramentes berendezés, mely nem megfelelően van telepítve, vagy egy nem gyújtószikramentes berendezéshez csatlakozik, veszélyhelyzetet teremthet, és tüzet, robbanást vagy áramütést okozhat. Tartsa be a helyi előírásokat és a következő biztonsági utasításokat.</p> <ul style="list-style-type: none"> <li>• A berendezés telepítését a villamos készülékekre vonatkozó nemzeti, állami és helyi jogszabályoknak (beleértve minden helyi tűzvédelmi szabályzat, az NFPA 33, a NEC 500 és 516, valamint az OSHA 1910.107 előírásait) megfelelően kell elvégezni az I. osztály, D csoport, 1. divízió (Észak-Amerika) vagy az I. osztály, 1. és 2. zóna (Európa) besorolású veszélyes környezetekben.</li> <li>• A tűz és robbanás elkerülése érdekében a következőket kell tenni: <ul style="list-style-type: none"> <li>• Ne telepítse a csak veszélytelen környezetekbe engedélyezett berendezéseket veszélyes környezetbe. Tekintse meg a gyújtószikra-mentességi besorolást a modell azonosítócímkéjén.</li> <li>• Ne helyettesítse a rendszer összetevőit, mert ezzel ronthatja a gyújtószikra-mentességet.</li> </ul> </li> <li>• A szikramentes csatlakozással érintkező berendezéseknek meg kell felelni a szikramenteségi követelményeknek. Ide tartoznak az egyenáramú feszültségmérők, az ellenállásmérők, a kábelek és a csatlakozások. Bármilyen hiba elhárításakor vigye ki a gépet a veszélyes területről.</li> </ul>
    	<p><b>BŐRBE LÖVELLÉS VESZÉLYE</b></p> <p>A szórópisztolyból, a tömlő sérüléseiből vagy a repedt alkatrészekből a nagy nyomás alatt kilövellő folyadék belefúródhat a bőrbbe. Habár a seb csak kisebb vágásnak tűnhet, valójában olyan súlyos sérülésről is szó lehet, amely amputációhoz vezethet. <b>Ilyen esetben azonnal forduljon orvoshoz.</b></p> <ul style="list-style-type: none"> <li>• Ne permetezzen, ha a szórófejvédő és a ravaszvédő nincs felszerelve.</li> <li>• Ha nem permetez, akassza be a ravaszbiztosítót.</li> <li>• A szórópisztolyt más személyre vagy saját testrészei felé irányítani tilos.</li> <li>• Tilos a kezét a szórófej elé tartani.</li> <li>• Szivárgás esetén a kiáramló folyadék sugarát kézzel, egyéb testrészsel, kesztyűvel vagy ronggyal elzárni vagy eltéríteni tilos.</li> <li>• A permetezés befejezésekor, valamint tisztítás, ellenőrzés és javítás előtt hajtsa végre a <b>Nyomásmentesítés</b> részben leírtakat.</li> <li>• Minden folyadékcsatlakozást húzzon meg használat előtt.</li> <li>• Naponta ellenőrizze a tömlőket és csatlakozásokat. A kopott vagy sérült alkatrészeket azonnal cserélje le.</li> </ul>
 	<p><b>MOZGÓ ALKATRÉSZEKKEL KAPCSOLATOS VESZÉLYEK</b></p> <p>A mozgó alkatrészek becsíphetik, illetve akár el vagy le is vágthatják az ujjakat és egyéb testrészeket.</p> <ul style="list-style-type: none"> <li>• Tartson biztonságos távolságot a mozgó alkatrészekről.</li> <li>• Tilos a berendezést védőelemek vagy borítók nélkül üzemeltetni.</li> <li>• A nyomás alatt lévő berendezés előzetes figyelmeztetés nélkül működésbe léphet. A berendezés ellenőrzése, mozgatása vagy javítása előtt hajtsa végre a <b>Nyomásmentesítési eljárás</b> fejezetében leírt műveleteket, és minden áramforrásról válassza le a berendezést.</li> </ul>

# FIGYELMEZTETÉS

 	<p><b>MÉRGEZŐ FOLYADÉKOK VAGY GŐZÖK</b> A szembe, bőrre került, lenyelt vagy belélegzett mérgező folyadékok, illetve gőzök súlyos vagy akár halálos kimenetelű sérüléseket okozhatnak.</p> <ul style="list-style-type: none"> <li>• A használt folyadékok veszélyeire vonatkozó információkért olvassa el a termékbiztonsági adatlapokat.</li> <li>• A veszélyes folyadékokat előírás szerinti tartályban tárolja, és az előírásoknak megfelelően gondoskodik semlegesítésükről.</li> <li>• Mindig viseljen vegyszerálló védőkesztyűt festés, adagolás vagy a berendezés tisztítása közben.</li> </ul>
	<p><b>SZEMÉLYES VÉDŐFELSZERELÉSEK</b> A súlyos sérülések (szemsérülés, mérgező gőzök belélegzése, égési sérülés, halláskárosodás) elkerülése érdekében, ha a gép működési területén belül tartózkodik, viseljen megfelelő védőfelszerelést. Ilyen védőfelszerelések a következők (a teljesség igénye nélkül):</p> <ul style="list-style-type: none"> <li>• Védőszemüveg és fülvédő.</li> <li>• A folyadék- és oldószer-gyártó javaslatainak megfelelő légzőkészülék, védőruházat és védőkesztyű.</li> </ul>
  	<p><b>A NEM RENDELTETÉSSZERŰ HASZNÁLATBÓL EREDŐ VESZÉLYEK</b> A nem rendeltetésszerű használat halált vagy súlyos sérülést okozhat.</p> <ul style="list-style-type: none"> <li>• Ne használja a készüléket, ha fáradt, vagy gyógyszerek, illetve alkohol hatása alatt áll.</li> <li>• Ne lépje túl a legalacsonyabb értékre bejegyzett alkatrész esetében érvényes maximális üzemi nyomásra és hőmérsékletre vonatkozó előírásokat. Részleteket minden készülék kézikönyvének <b>Műszaki adatok</b> című részében talál.</li> <li>• Használjon olyan folyadékokat és oldószereket, amelyek megfelelnek a készülék ezekkel érintkező részegységeinek. Részleteket minden készülék kézikönyvének <b>Műszaki adatok</b> című részében talál. Olvassa el a folyadék és az oldószer gyártójának figyelmeztetéseit. Teljes információt kaphat, ha elkéri a forgalmazótól vagy kiskereskedőjétől az anyagminőségi adatlapot (MSDS).</li> <li>• Ne hagyja el a munkaterületet, amíg a berendezés be van kapcsolva vagy nyomás alatt van.</li> <li>• Ha a berendezést nem használják, akkor ki kell kapcsolni, majd végre kell hajtani a <b>Nyomásmentesítési eljárás</b> fejezetében leírt műveleteket.</li> <li>• A berendezést naponta ellenőrizze. Az elhasználódott vagy sérült alkatrészeket azonnal meg kell javítani vagy ki kell cserélni. Cserealkatrészként csak az eredeti gyártó alkatrészei használhatók.</li> <li>• A berendezésen tilos módosítást vagy változtatást végrehajtani. Bármilyen módosítás érvénytelenítheti a hatósági engedélyeket, és veszélyes helyzeteket hozhat létre.</li> <li>• Győződjön meg róla, hogy minden berendezés műszaki jellemzői megfelelnek annak a környezetnek, amelyben használja.</li> <li>• A berendezést használja rendeltetésének megfelelően. Ha kérdése van, forduljon Graco márkakereskedőjéhez.</li> <li>• A tömlőket és kábeleket tartsa távol a közlekedési útvonalaktól, élektől, mozgó alkatrészekről és forró felületektől.</li> <li>• Ne hurkolja vagy hajtja meg túlzottan a tömlőket, valamint ne húzza a készüléket a tömlőnél fogva.</li> <li>• A gyerekeket és az állatokat tartsa távol a munkavégzés helyétől.</li> <li>• Tartsa be az összes vonatkozó biztonsági előírást.</li> </ul>



# Izocianátokra (ISO) vonatkozó fontos információk

Az izocianátok (ISO) a kétkomponensű bevonatoknál katalizátorként szolgálnak.

## Az izocianátok használati feltételei

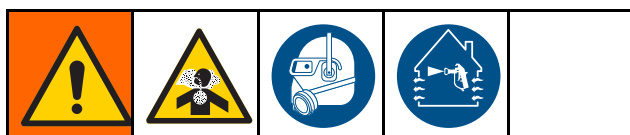

Az izocianát tartalmú folyadékok szórása vagy adagolása közben potenciálisan ártalmas ködök, gőzök és porlasztott részecskék keletkeznek.

- Olvassa el és értelmezze a folyadék gyártójának figyelmeztetéseit, valamint a biztonsági adatlapot (SDS) az izocianátokra vonatkozó speciális veszélyek és óvintézkedések megismerése érdekében.
- Az izocianátok használata során potenciálisan veszélyes műveleteket kell elvégezni. Csak abban az esetben permetezzen ezzel a berendezéssel, ha Ön képzett és minősített szakember, illetve elolvasta és megértette a jelen kézikönyvben, valamint a folyadék gyártójának felhasználási utasításában és az SDS-ben közölt információkat.
- A helytelenül karbantartott vagy rosszul kezelt berendezés használata nem megfelelően kezelt anyagot eredményezhet. A berendezést gondosan kell karbantartani és beállítani, a kézikönyvben meghatározott utasítások szerint.
- Az izocianát köd, gőz és atomizált részecskék belégzésének elkerülésére a munkahelyen mindenkinek megfelelő légúti védőfelszerelést kell viselnie. Mindig viseljen megfelelően illeszkedő légzőkészüléket, amely csatlakozhat levegőbetáplálásos légzőkészülékhez. A munkaterületet a folyadék gyártójának SDS-ében közölt utasítások szerint szellőztesse.
- Kerülje az izocianátok bőrrel érintkezését. A munkahelyen mindenkinek viselnie kell vegyvédelmi kesztyűt, védőruházatot és munkavédelmi lábbelit a folyadék gyártójának javaslata és a helyi szabályozó hatóságok szerint. Tartsa be a folyadék gyártójának minden ajánlását, beleértve a szennyezett ruházat kezelésére vonatkozókat. A permetezést követően mosson kezet és arcot, mielőtt ételt vagy italt fogyasztana.

## Anyagok öngyulladása

<p>Néhány anyag képes az öngyulladásra, ha túl nagy sűrűséggel alkalmazzák. Olvassa el az anyag gyártójának figyelmeztetéseit, és az anyag adatlapját.</p>				

## Az A és B komponens elkülönítése

<p>Átszennyeződés esetén a folyadékvezetékekbe az anyag beleköthet, ami komoly sérülést okozhat, vagy a berendezés károsodásához vezethet. Az átszennyeződés megakadályozása érdekében:</p> <ul style="list-style-type: none"> <li>• <b>Soha</b> ne cserélje fel az A és a B komponenssel érintkező alkatrészeket.</li> <li>• <b>Soha</b> ne használjon olyan oldószert, amely a másik ágról beszennyeződött.</li> </ul>				

## Az izocianátok nedvességérzékenysége

Az ISO anyagok a nedvességgel (például a levegő páratartalmával) reagálva kicsi, kemény és a folyadékban lebegő kristályokat hoznak létre. Idővel egy filmréteg alakul ki az anyag felszínén, és az ISO elkezd kocsonyásodni, csökkentve ezzel a folyadék viszkozitását.

### FIGYELEM!

Az ilyen, részben megszilárdult ISO használata csökkenti a teljesítményt és az összes folyadékkal érintkező alkatrész élettartamát.

- Mindig zárt tartályt használjon a levegőt szárító szellőzéssel ellátott helyiségben, vagy nitrogénnel dúsított légkörben. **Soha** ne tárolja az izocianátokat nyitott tartályban.
- Az izocianát szivattyú nedvesítő edénye vagy tartálya (ha van ilyen beszerelve) mindig legyen feltöltve megfelelő kenőanyaggal. A kenőanyag határolja el egymástól az izocianátokat és a légkört.
- Használjon izocianátokkal kompatibilis, vízálló tömlőket.
- Soha ne használjon visszanyert oldószert, mely esetleg vizet is tartalmazhat. Mindig tartsa zárva a használaton kívüli oldószertartályokat.
- Mindig kenje az izocianát szivattyú menetes alkatrészeit olajjal, vagy az összeszereléskor zsírozza be őket.

**MEGJEGYZÉS:** A filmréteg mennyisége és a kristályosodás mértéke az ISO anyag hígításának, a páratartalomnak és a hőmérsékletnek a függvényében változik.

## Másik anyag használata

### FIGYELEM!

A berendezésben használni kívánt anyagtípusok módosítása nagy körültekintést igényel, hogy a berendezés károsodása, és ennek következtében a hosszú állásidő elkerülhető legyen.

- Másik anyag használatakor többször öblítse át a berendezést, hogy biztosan teljesen tiszta legyen.
- Öblítés után mindig tisztítsa ki a folyadékbevezető nyílás szűrőit.
- A kompatibilitás ellenőrzése érdekében vegye fel a kapcsolatot a kérdéses anyag gyártójával.
- Ha epoxik és uretánok vagy poliuretánok között vált, a folyadékrendszer minden összetevőjét szerelje szét és tisztítsa meg, illetve cserélje ki a tömlőket. Az epoxikhoz gyakran használnak aminokat a B (keményítő) oldalon. A polikarbamidoknál pedig gyakran használnak aminokat az A (gyanta) oldalon.

## Fontos információk a savas katalizátorokról

A 26A048 típusú szivattyúbővítő készlet a jelenleg használt kétkomponensű, faipari felületkezelő anyagok savas katalizátoraihoz („sav”) lett kifejlesztve. A jelenleg használatos savak (1-es pH szinttel) korrozívabbak a korábbi savaknál. Több korrózióálló, folyadékkal érintkező szerkezeti anyag szükséges, melyeket helyettesítés nélkül fel kell használni a savakkal szembeni nagyobb ellenállóság érdekében.

### Savas katalizátorok jellemzői

									
---	---	---	---	---	---	--	--	--	--

A sav gyúlékony, a sav szórása vagy adagolása közben potenciálisan ártalmas ködök, gőzök és porlasztott részecskék keletkeznek. A tűz, robbanás és súlyos sérülések elkerülése érdekében a következőket kell tenni:

- Olvassa el és értelmezze a sav gyártójának figyelmeztetéseit, valamint a biztonsági adatlapot (SDS) a speciális veszélyek és óvintézkedések megismerése érdekében.
- Kizárólag eredeti, a gyártó által javasolt sav-kompatibilis alkatrészek használhatók a katalizátoros rendszerben (tömlők, csatlakozások, stb.). A kicserélt alkatrész és a sav között reakció léphet fel.
- A sav köd, gőz és atomizált részecskék belégzésének elkerülésére a munkahelyen mindenkinek megfelelő légzőszervi védőfelszerelést kell viselnie. Mindig viseljen megfelelően illeszkedő légzőkészüléket, amely csatlakozhat levegőbetáplálásos légzőkészülékhez. A munkaterületet a sav gyártójának SDS-ében közölt utasítások szerint szellőztesse.
- Kerülje a sav bőrrel való érintkezését. A munkahelyen mindenkinek viselnie kell vegyvédelmi kesztyűt, védőruházatot, munkavédelmi lábbelit, kötényt és arcvédőt a sav gyártójának javaslata és a helyi szabályozó hatóságok szerint. Tartsa be a sav gyártójának minden ajánlását, beleértve a szennyezett ruházat kezelésére vonatkozókat. Mosson kezet és arcot, mielőtt ételt vagy italt fogyasztana.
- Rendszeresen ellenőrizze a potenciális szivárgást, és azonnal, maradéktalanul távolítsa el a kiömlött folyadékot, hogy elkerülje közvetlen érintkezést a savval vagy gőzeinek belégzését.
- A savat tartsa távol a hőtől, szikrától és nyílt lángtól. A munkavégzési területen tilos a dohányzás. Semlegesítsen minden gyulladási forrást.
- A savat eredeti tartályában, hűvös, száraz és jól szellőző helyiségben tárolja, tartsa távol a közvetlen napsugárzástól, valamint egyéb vegyi anyagoktól, a sav gyártójának ajánlásait követve. A tartályok korróziójának elkerülésére ne tárolja a savat más tartályban. Szigetelje le újra az eredeti tartályt, hogy elkerülje a tároló helyiség és a környező létesítmény szennyeződését a gőzöktől.

### A savkatalizátorok nedvességérzékenysége

A savkatalizátorok érzékenyek lehetnek a légköri nedvességre és más szennyező anyagokra. Javasoljuk, hogy a légkörnek kitett katalizátorszivattyút és a szeleptömítést ISO olajjal, TSL-lel, vagy más ezeknek megfelelő anyaggal árasssa el, hogy elkerülje a savképződést és a tömítés túl korai károsodását és hibáját.

### FIGYELEM!

A savképződés károsítja a szeleptömítéseket és csökkenti a katalizátorszivattyú teljesítményét és élettartamát. Annak érdekében, hogy a sav ne legyen nedvességnek kitéve:

- Mindig zárt tartályt használjon a levegőt szárító szellőzéssel ellátott helyiségben, vagy nitrogénnel dúsított légkörben. Soha ne tárolja a savakat nyitott tartályban.
- A katalizátorszivattyú és a szeleptömítések legyenek feltöltve a megfelelő kenőanyaggal. A kenőanyag határolja el egymástól a savat és a légkört.
- Kizárólag savakkal kompatibilis, vízálló tömlőket használjon.
- Mindig kenje az izocianát szivattyú menetes alkatrészeit olajjal, vagy az összeszereléskor zsírozza be őket.

## Szakszavak és kifejezések

**Kijelzőmodul** – a rendszer felhasználói kezelőfelülete.  
Lásd: [Kijelzőmodul, page 16](#).

**Speciális folyadékvezérlő modul** – a rendszer folyadékvezérlője.

**Teljes összesítő** – Egy nem törölhető, a rendszeren keresztül adagolt összes anyag mennyiségét mutató érték.

**Üresjárat** – Ha a pisztolyravsasz a felhasználó által megadott ideig nincs meghúzva, a rendszer üresjáratú üzemmódba kapcsol. Húzza meg a ravaszt a folytatáshoz.

**Gyűjtőszikramentes (IS)** – Utal arra, hogy az egyes összetevők veszélyes környezetben is használhatók.

**Feladatösszesítő** – Egy lenullázható, a rendszeren egy feladat során keresztül folyó anyag mennyiségét mutató érték. A feladat akkor fejeződik be, amikor a kezelő megnyomja a Feladat befejezése gombot a fülkevezérlőn vagy a kijelzőmodulon.

**Keverék** – Amikor a gyanta (A) és a katalizátor (B) térhálósítása bekövetkezik.

**Fazékidő** – Az az időtartam, melynek elteltével az anyag szórhatatlanná válik.

**Fazékidő alatt felhasználható mennyiség** – Az az anyagmennyiség, amelynek a fazékidő letelte előtt át kell haladnia a keverékelosztón, a tömlőkön és a szórófejen.

**Szivattyúkalibrálási tényező** – A motorfordulatonként kiadagolt anyagmennyiség.

**Kiöblítés** – Az a folyamat, amikor minden összekevert anyag kiöblítődik a keverékelosztóból, a tömlőkből és a pisztolyból.

**Kiöblítési idő** – Az az időtartam, mely az összes kevert anyag pisztolyon keresztüli kiöblítéséhez szükséges.

**Indítás mód képernyői** – Az Indítás mód képernyői grafikusán ábrázolják a rendszer működését és aktuális állapotát. Lásd: [Az Indítás mód képernyői, page 30](#).

**Beállítási képernyők** – A Beállítási képernyők a felhasználó meghatározhatja a rendszer típusát, beállíthat receptúrákat és megadhatja a rendszer működési paramétereit. Lásd: [A Beállítási mód képernyői, page 37](#).

**Készenlét** – A rendszer állapotára utal.

# Áttekintés

## Használat

Ez az elektronikus kétkomponensű festékadagoló rendszer a legtöbb kétkomponensű festék, többek között gyorsan kötő (5 perc vagy hosszabb fazékidejű) festékek keverésére is alkalmas.

- A rendszer az A anyag adagolása közben figyeli a folyadékáramot, és folyamatosan, a megadott arányban adagolja hozzá a B anyagot.

- Az aránypárok a 0,1:1 és a 50,0:1 arány közöttiek lehetnek (az anyagtól, az áramlási sebességtől, a szivattyú méretétől és a keverés helyétől függően).
- Dátummal, időponttal és leírással együtt kijelzi az utolsó 200 feladatot, 200 hibát és 200 eseményt.

## Összetevők beazonosítása és rendeltetése

Alkatrész	Leírás
Elektromos vezérlődoboz	<ul style="list-style-type: none"> <li>• Speciális folyadékvezérlő modul</li> <li>• 24 V-os tápegység az elektromos védőgáthoz és a speciális folyadékvezérlő modulhoz</li> <li>• 48 V-os tápegység a szivattyúmotorokhoz</li> <li>• Szolenoid szelepek az oldószerselephez és a pisztolyöblítő dobozhoz (ha van ilyen)</li> <li>• Légáramkapcsoló</li> <li>• Relé</li> <li>• Opcionális nyomáskapcsoló a pisztolyöblítő dobozhoz (ha van ilyen)</li> <li>• Szivattyúvezérlő modulok (2), minden szivattyúhoz egy-egy</li> <li>• CAN leválasztópanel</li> <li>• Gyújtószikramentes elektromos védőgát</li> </ul>
A folyadékrendszer összetevői	<ul style="list-style-type: none"> <li>• Keverékelosztó (kiegészítő tartozék), amely a kezelő övére csatlakoztatható.</li> <li>• Szín/katalizátor szeleprendszer, melybe beletartoznak az A és a B anyagot adagoló pneumatikus működtetésű szelepek, valamint az oldószer szelepek is.</li> <li>• Oldószer áramláskapcsolója</li> <li>• Szivattyúk</li> <li>• Nyomásérzékelők</li> </ul>
Kijelzőmodul	A rendszer beállítására, megjelenítésére, működtetésére és megfigyelésére használható. A napi festési funkciók beállítására, beleértve a receptúrák kiválasztását, hibaüzenetek elolvasását/törlését, valamint a Szórás, Készenlét vagy Kiöblítés üzemmódok beállítására szolgál. A veszélytelen környezetben található.
Fülkevezérlő	A napi festési funkciók beállítására, beleértve a receptúrák kiválasztását, hibaüzenetek elolvasását/törlését, valamint a Szórás, Készenlét vagy Kiöblítés üzemmódok beállítására szolgál. A veszélyes környezetben található.

Tipikus felszerelés (MC1000, MC2000, MC3000, MC4000)	
VESZÉLYES (BESOROLÁSÚ) TERÜLET	KIZÁRÓLAG VESZÉLYTELEN KÖRNYEZETBE HELYEZHETŐ

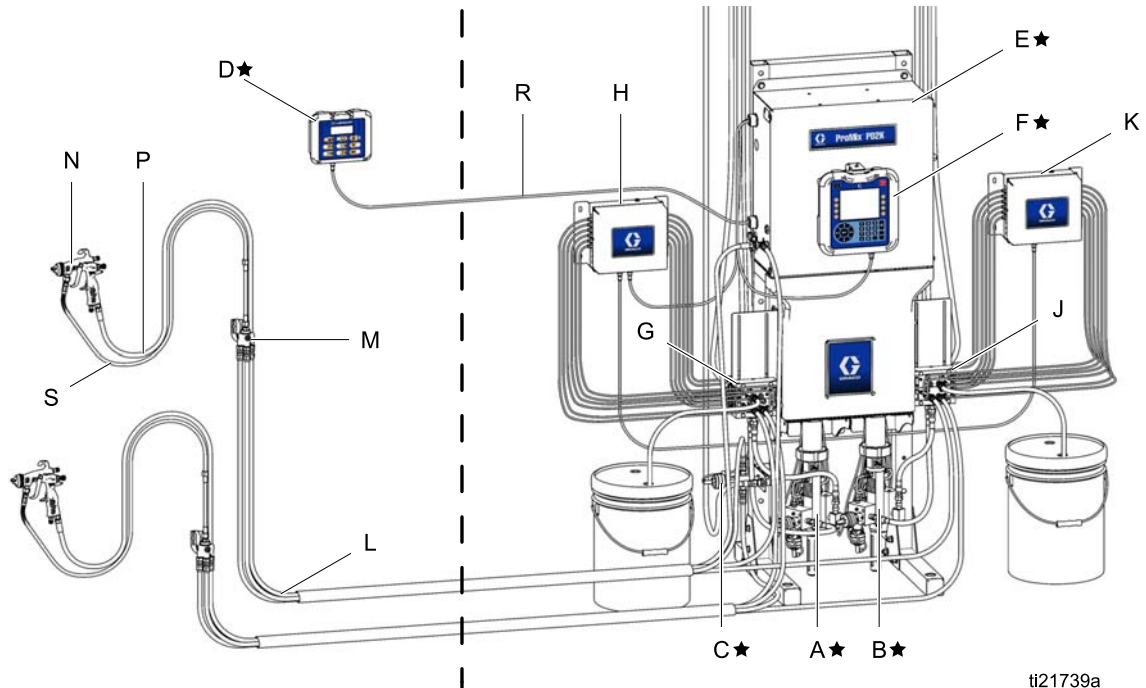

ti21739a

Figure 8

Alkatrész	Leírás
★ Az A-től F-ig jelölt összetevők az alapberendezés részét képezik.	
A★	A anyag (szín) szivattyú
B★	B anyag (katalizátor) szivattyú
C★	Oldószerszelep
D★	Fülkevezérlő
E★	Elektromos vezérlődoboz
F★	Kijelzőmodul

Alkatrész	Leírás
A G-től K-ig jelölt összetevők a külön megvásárolható színváltó készletek tartozékai.	
G	Színváltó szelepek (kiegészítő tartozék)
H	Színváltó modul (kiegészítő tartozék)
J	Katalizátorváltó szelepek (kiegészítő tartozék)
K	Katalizátorváltó modul (kiegészítő tartozék)

Alkatrész	Leírás
Az L-től S-ig jelölt elemek kiegészítő tartozékok, és külön alkatrészként kell megrendelni őket.	
L	Folyadék-/levegőtömlő csomag (kiegészítő tartozék) — Lásd a PD2K Üzembehelyezési kézikönyvet (332457) a savval kompatibilis tömlő csomagokért
M	Keverékelosztó (kiegészítő tartozék) — Lásd a Keverékelosztó Használati/Alkatrész kézikönyvet (3A2801) a savval kompatibilis tömlő csomagokért
N	Levegős szórópisztoly (kiegészítő tartozék)
P	Pisztoly levegőtömlője (kiegészítő tartozék)
R	Gyújtószikramentes CAN kábel (a fülkevezérlő és az elektromos vezérlődoboz csatlakoztatásához)
S	Pisztoly folyadéktömlője (kiegészítő tartozék)

Tipikus felszerelés (MC0500)	
VESZÉLYES (BESOROLÁSÚ) TERÜLET	KIZÁRÓLAG VESZÉLYTELEN KÖRNYEZETBE HELYZHETŐ

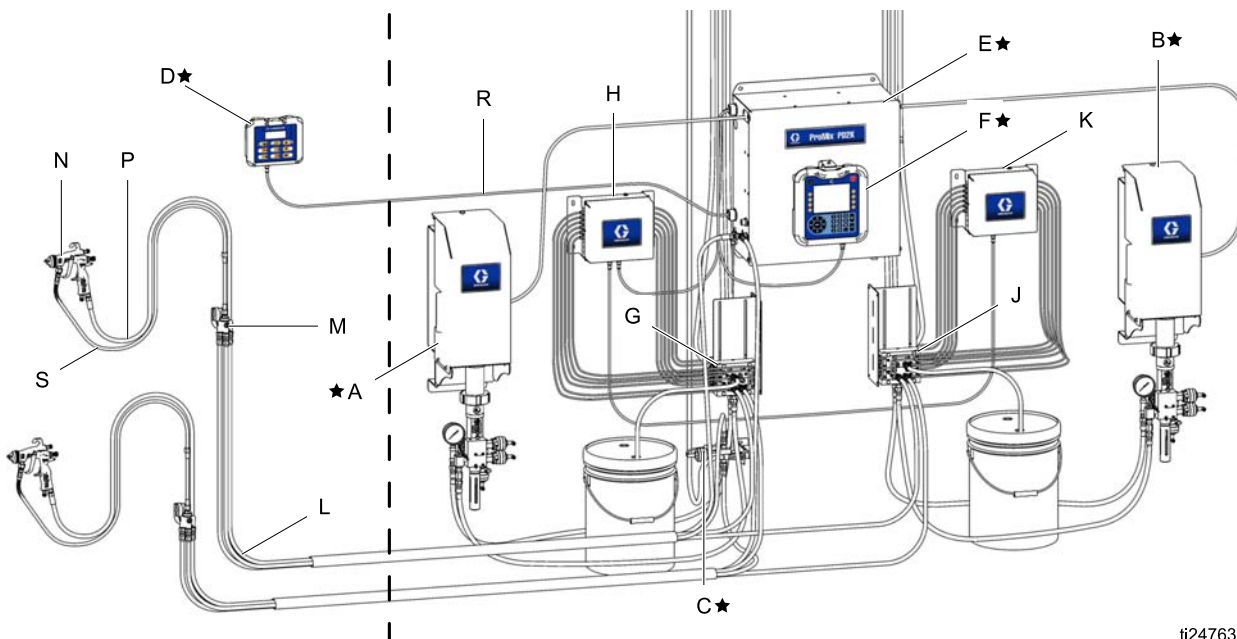

ti24763a

Figure 9

Alkatrész	Leírás
★ A D, E és F jelölésű összetevők az alapterendezés részét képezik.	
D★	Fülkevezérlő
E★	Elektromos vezérlődoboz
F★	Kijelzőmodul

Alkatrész	Leírás
★ Az A és B szivattyúra szükség van, azonban ezeket külön kell megvenni, így a rendszert rugalmasabban lehet kialakítani.	
A★	A anyag (szín) szivattyú
B★	B anyag (katalizátor) szivattyú

Alkatrész	Leírás
A G-től K-ig jelölt összetevők a külön megvásárolható színváltó készletek tartozékai.	
G	Színváltó szelepek (kiegészítő tartozék)
H	Színváltó modul (kiegészítő tartozék)

Alkatrész	Leírás
J	Katalizátorváltó szelepek (kiegészítő tartozék)
K	Katalizátorváltó modul (kiegészítő tartozék)

Alkatrész	Leírás
Az L-től S-ig jelölt elemek kiegészítő tartozékok, és külön alkatrészként kell megrendelni őket.	
L	Folyadék-/levegőtömlő csomag (kiegészítő tartozék) — Lásd a PD2K Üzembehelyezési kézikönyvet (332457) a savval kompatibilis tömlő csomagokért
M	Keverékelosztó (kiegészítő tartozék) — Lásd a Keverékelosztó Használati/Alkatrész kézikönyvet (3A2801) a savval kompatibilis tömlő csomagokért
N	Levegős szórópisztoly (kiegészítő tartozék)
P	Pisztoly levegőtömlője (kiegészítő tartozék)
R	Gyújtószikramentes CAN kábel (a fülkevezérlő és az elektromos vezérlődoboz csatlakoztatásához)
S	Pisztoly folyadéktömlője (kiegészítő tartozék)

# Kijelzőmodul

## Kijelzőmodul képernyője

A beállítással és a szórás műveletekkel kapcsolatos grafikus és szöveges információkat jeleníti meg.

Az egyes képernyőkkel kapcsolatos további információkért tekintse meg az [Az Indítás mód képernyői, page 30](#) vagy a [A Beállítási mód képernyői, page 37](#) című fejezetet.

A gombok numerikus adatok megadására, a beállító-képernyőkre való belépésre, képernyőn belüli navigálásra, képernyők közötti váltásra és a beállítási értékek kiválasztására szolgálnak.

### FIGYELEM!

A nyomógombok károsodásának megelőzése érdekében ne használjon éles tárgyakat, például tollat, plasztikkártyát vagy a körmet a gombok megnyomására.

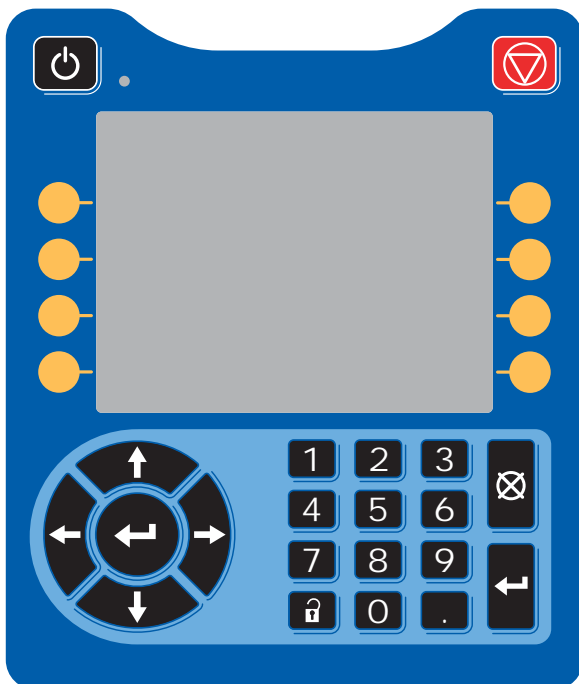

Figure 10 Kijelzőmodul

## USB letöltés eljárás

A kijelzőmodulon található USB csatlakozó adatok le- és feltöltésére használható.

1. Engedélyezze az USB porton keresztüli letöltéseket. Lásd: [3. speciális beállítási képernyő, page 60.](#)
2. Távolítsa el a kijelzőmodul alján található USB csatlakozó fedelét. Helyezzen be egy USB-meghajtót.
3. A letöltés ideje alatt a képernyőn az „USB BUSY” (USB port használatban) felirat látható.
4. A letöltés befejeződését követően az „USB IDLE” (USB tétlen) felirat jelenik meg a képernyőn. Ezután az USB-meghajtót el lehet távolítani.

**MEGJEGYZÉS:** Ha a letöltés 60 másodpercnél több időt vesz igénybe, az üzenet eltűnik. Azt, hogy az USB port használatban van-e vagy sem, a képernyő hibajelző állapotsorán ellenőrizheti. Ha a port nincs használatban, távolítsa el az USB-meghajtót.

5. Helyezze az USB flash meghajtót a számítógép USB csatlakozójába.
  6. Az USB meghajtót kezelő ablak automatikusan megnyílik. Ha mégsem, nyissa meg az USB-meghajtót a Windows® Explorerből.
  7. Nyissa meg a Graco mappát.
  8. Nyissa meg a rendszer mappáját. Ha több rendszer adatait tölti le, egynél több rendszermappát talál. Minden mappa kap egy címkét a hozzá tartozó kijelzőmodul sorozatszámával. (A sorozatszám a kijelzőmodul hátoldalán található.)
  9. Nyissa meg a „DOWNLOAD” mappát.
  10. Nyissa meg a legnagyobb számmal jelölt „LOG FILES” (naplófájlok) mappát. A legnagyobb szám a legutolsó letöltött adatokat jelöli.
  11. Nyissa meg a naplófájlt. Az alapértelmezett beállítás szerint a naplófájlok a Microsoft® Excelben® nyílnak meg, amennyiben ez a program telepítve van. De bármilyen más szövegszerkesztővel vagy a Microsoft® Worddel is megnyithatók.
- MEGJEGYZÉS:** Minden USB napló Unicode (UTF-16) formátumban kerül mentésre. Ha a Microsoft Word programban nyitja meg a naplófájlt, válassza az Unicode kódolást.
12. A meghajtó eltávolítása után minden esetben helyezze vissza az USB port fedelét, hogy védje a csatlakozót a porttól és a szennyeződésektől.



## USB feltöltés eljárás

Ez a művelet használható a rendszerkonfigurációs fájl és/vagy az egyéni nyelvi fájl telepítéséhez.

1. Szükség esetén végezze el a **USB Letöltés lépéseit**, így az USB flash meghajtón automatikusan létrehozhatja a megfelelő mappaszerkezetet.
2. Helyezze az USB flash meghajtót a számítógép USB csatlakozójába.
3. Az USB meghajtót kezelő ablak automatikusan megnyílik. Ha mégsem, nyissa meg az USB meghajtót a Windows Explorerből.
4. Nyissa meg a Graco mappát.
5. Nyissa meg a rendszer mappáját. Ha több rendszert használ, egynél több rendszermappát talál a GRACO mappán belül. Minden mappa kap egy címkét a hozzá tartozó kijelzőmodul sorozatszámával. (A sorozatszám a kijelzőmodul hátoldalán található.)
6. A rendszerkonfigurációs beállításokat tartalmazó fájl telepítésekor helyezze át a SETTINGS.TXT fájlt az UPLOAD mappába.
7. A egyéni nyelvi fájl telepítésekor helyezze át a DISPTXT.TXT fájlt az UPLOAD mappába.
8. Vegye ki az USB flash meghajtót a számítógépből.
9. Helyezze az USB flash meghajtót a ProMix PD2K rendszer USB csatlakozójába.
10. A feltöltés ideje alatt a képernyőn az „USB BUSY” (USB port használatban) felirat látható.
11. Vegye ki az USB flash meghajtót az USB csatlakozóból.

**MEGJEGYZÉS:** Az egyéni nyelvi fájl telepítését követően a felhasználók már kiválaszthatják az új nyelvet a „Language” (Nyelv) legördülő menüből az 1. Speciális beállítások képernyőn.







**MEGJEGYZÉS:** A rendszerbeállítás fájl telepítését követően javasoljuk, hogy távolítsa el ezt a fájlt az USB flash meghajtó UPLOAD könyvtárából. Ezzel megakadályozható, hogy későbbiekben akaratlanul felülírja a beállításokat.

## A kijelzőmodul gombjai és jelzőfényei

**FIGYELEM!**

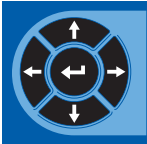
A nyomógombok károsodásának megelőzése érdekében ne használjon éles tárgyakat, például tollat, plasztikkártyát vagy a körmét a gombok megnyomására.

Table 1 : A kijelzőmodul gombjai és jelzőfényei

Gomb	Funkció
 <b>Indítás/leállítás gomb és jelzőfény</b>	<p>Nyomja meg a szivattyú/motor elindításához vagy leállításához.</p> <ul style="list-style-type: none"> <li>Folyamatos zöld fény jelzi, hogy a motor áram alatt van.</li> <li>Folyamatos sárga fény jelzi, ha a motor nincs feszültség alatt.</li> <li>Villogó zöld vagy sárga fény jelzi, hogy a rendszer Beállítás üzemmódban van.</li> </ul>
 <b>Leállítás</b>	<p>Nyomja meg a rendszer azonnali leállításához, és a motor áramtalanításához.</p>
 <b>Funkciógombok</b>	<p>Nyomja meg a közvetlenül az egyes gombok felett a kijelzőn megjelenő képernyő vagy művelet kiválasztásához. A bal felső funkciógomb a Szerkesztés gombja, ezzel férhet hozzá a képernyőn megjelenő szerkeszthető mezőkhöz.</p>
 <b>Navigáló gombok</b>	<ul style="list-style-type: none"> <li><i>Balra/jobbra nyíl:</i> A képernyők közötti mozgásra használhatja.</li> <li><i>Felfelé/lefelé nyíl:</i> Használhatja a képernyőn belüli mezők, a legördülő menü elemei vagy az egy funkcióhoz tartozó több képernyő közötti mozgásra.</li> </ul>
<b>Numerikus billentyűzet</b>	<p>Értékek megadására használhatja. Lásd: <a href="#">Kijelzőmodul képernyője, page 16</a>.</p>
 <b>Mégse</b>	<p>Használhatja a módosítható adatmezők törlésére is.</p>
 <b>Összeszerelés</b>	<p>Nyomja meg a beállítási módba történő be- és kilépéshez.</p>
 <b>Enter:</b>	<p>Nyomja meg egy mező frissítéséhez, valaminek a kiválasztásához, egy kijelölés vagy érték mentéséhez, egy képernyőre való belépéshez, vagy egy esemény tudomásul vételéhez.</p>

## Funkciógombok ikonjai











A következő ikonok a kijelzőmodul képernyőjén, közvetlenül az adott műveletet elindító funkciógombtól jobbra vagy balra jelennek meg.

### FIGYELEM!

A nyomógombok károsodásának megelőzése érdekében ne használjon éles tárgyakat, például tollat, plasztikkártyát vagy a körmét a gombok megnyomására.

Table 2 : Funkciógombok funkciói

Gomb	Funkció
 Képernyő megnyitása	Nyomja meg a szerkesztendő képernyő megnyitásához. A gomb megnyomása a képernyő összes módosítható mezőjét kiemeltté teszi. A fel/le gombokkal mozoghat a képernyő adatmezői között.
 Képernyő bezárása	A szerkesztést követően nyomja meg a képernyő bezárásához.
 Elfogadás	Nyomja meg a kalibrációs érték elfogadásához.
 Mégse	Nyomja meg a kalibrációs érték törléséhez vagy elutasításához.
 Szivattyú feltöltése	Nyomja meg a szivattyú feltöltésének elindításához.
 Vezeték/feltöltés- /indítás	Nyomja meg a vezetékek feltöltésének elindításához.
 Keverés	Nyomja meg a szórás elindításához.
 Kiöblítés	Nyomja meg a pisztoly kiöblítésének elindításához.

Gomb	Funkció
 Készenlét	Nyomja meg az összes szivattyú leállításához, illetve a rendszer készenléti üzemmódba állításához.
 Leállítás	
 Nyomásellenőrzés	Nyomja meg a szivattyú nyomásellenőrzésének elindításához.
 Mennyiségellenőrzés	Nyomja meg a szivattyú mennyiségellenőrzésének elindításához.
 Feladat befejezése	Nyomja meg az anyagfelhasználás naplózásához és a feladat sorszámának növeléséhez.
 Számláló vissza- állítás	Nyomja meg az aktuális számláló visszaállításához.
 A kurzor balra moz- gatása	A felhasználói azonosító megadására szolgáló billentyűzet-képernyőn jelenik meg. A kurzor balra léptetésére használható.
 A kurzor jobbra mozgatása	A felhasználói azonosító megadására szolgáló billentyűzet-képernyőn jelenik meg. A kurzor jobbra léptetésére használható.
 Minden törlése	A felhasználói azonosító megadására szolgáló billentyűzet-képernyőn jelenik meg. Az összes karakter törlésére használható.
 Visszatörlés	A felhasználói azonosító megadására szolgáló billentyűzet-képernyőn jelenik meg. A karakterek egyesével történő törlésére használható.
 Nagybetű/kisbetű	A felhasználói azonosító megadására szolgáló billentyűzet-képernyőn jelenik meg. A nagy- és kisbetűk közötti váltásra használható.

## Navigálás a képernyők között

A képernyők két csoportba sorolhatók:

- Az Indítási mód képernyői vezérlik a keverési műveleteket, illetve kijelzik a rendszer állapotát és adatait.
- A Beállítási képernyők vezérlik a rendszer paramétereit és a speciális funkciókat.

Nyomja meg a  gombot bármelyik indítási képernyőn a beállítási képernyők eléréséhez. Ha a rendszer jelszóval védett, megjelenik a Jelszó képernyő. Ha nincs jelszóval védve a rendszer (vagyis a jelszó beállítása 0000), megjelenik az 1. rendszerképernyő.

Nyomja meg a  gombot bármelyik beállítási képernyőn a kezdőképernyő eléréséhez.

Bármelyik képernyőn nyomja meg az Enter















funkciógombot  a szerkesztési mód aktiválásához.

Nyomja meg a Kilépés funkciógombot  a képernyőkről való kilépéshez.

A többi funkciógombot a mellettük megjelenő funkció kiválasztására használhatja.

## A képernyő ikonjai

A képernyők között mozogva észreveheti, hogy a különböző információk legtöbbször ikonok formájában jelennek meg, megkönnyítve ezzel a globális kommunikációt. Az egyes ikonok jelentését az alábbiakban ismertetjük.

A képernyő ikonjai	
 UFelhasználói azonosító	 Feladat száma
 Fazékidő	1:1 Célzott arány
 Receptúra száma	 Áramlási sebesség
 Nyomásleeresztő	 Térfogat
 A anyag	 B anyag
 A+B anyag	 Oldószer
 Naptár	 Time (Idő)
 Riasztás/értesítés	 Eltérés

# Fülkevezérlő

## Fülkevezérlő kijelzője

A fülkevezérlő a fő irányítási eszköz, amit a kezelő a napi festési feladatokhoz használ, mint pl.: receptúra cseréje, munka befejezésének jelzése, riasztások elolvasása/nyugtázása, és a rendszer Készenlét, Keverés vagy Kiöblítés üzemmódok közötti váltása. Jellemzően a fülkén belülre, vagy a festő közelébe van felszerelve.



A fülkevezérlő a használt receptúrákat a következő formátumban jeleníti meg:

- R-xx (aktív receptúra)
- P-xx (a szivattyúba betöltött receptúra)
- G-xx (a pisztolyba betöltött receptúra)

A fülkevezérlő kijelzője a receptúrákat és a hibaállapotokat folyamatosan, felváltva jeleníti meg:

- Megjeleníti a receptúra számát (R-xx), ha az készen áll a szórásra (a szivattyúk és a pisztolyok is ugyanazzal a receptúrával vannak feltöltve). Ha a kijelző folyamatosan világít, és nem a 0 vagy a 61-es receptúrát jeleníti meg, a rendszer készen áll a szórásra. (A 61-es receptúra ismeretlen anyagra utal.)
- Ha a pisztolyba betöltött receptúra (G-xx) és a szivattyúba betöltött receptúra (P-xx) nem egyezik meg, a kijelző a két receptúrát felváltva jeleníti meg.
- Riasztás esetén megjelenik a riasztás kódja, és a riasztásjelző pirosan villog, amíg a riasztást nem nyugtázza. A riasztás nyugtázása után a LED folyamatosan kezd világítani, a kijelzőn pedig felváltva jelenik meg a receptúra száma és a hibakód.
- A több engedélyezett pisztoly esetén az aktív pisztoly (AG-x) azonosítva lesz.

Nyomja meg és tartsa lenyomva 2 másodpercig a Készenléti állapot gombját  a szivattyúk be- vagy kikapcsolásához.

Új receptúrát a Fel  vagy Le  gomb használatával, végül az Enter megnyomásával választhat ki . Ha az Enter gombot nem nyomja meg 5 másodpercen belül, a rendszer visszatér a meglévő receptúrához.

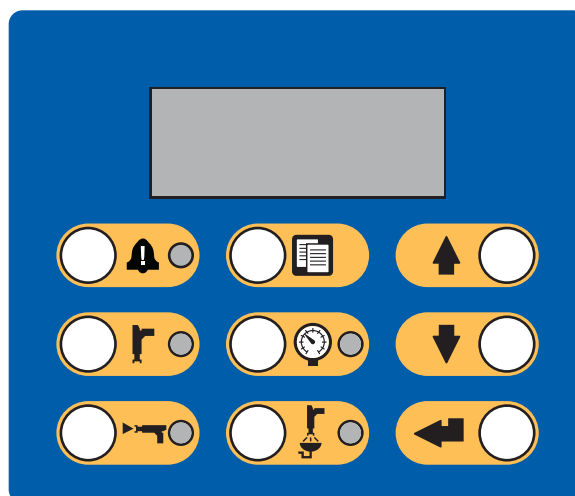











Figure 11 Fülkevezérlő

## Fülkevezérlő gombjai és jelzőfényei

Gomb/jelzőfény	Leírás és funkció
 <p>Riasztás törlése gomb és jelzőfény</p>	<ul style="list-style-type: none"> <li>A piros LED folyamatosan világít, amíg a riasztást előidéző állapot fennáll.</li> <li>A piros LED villog, ha bármilyen szinten felhasználói nyugtázást igénylő esemény történik.</li> <li>Nyomja meg a gombot a nyugtázáshoz. A riasztás törlése után a LED elalszik.</li> </ul>
 <p>Készenléti üzemmód gombja és jelzőfénye</p>	<ul style="list-style-type: none"> <li>Elindítja a Készenléti üzemmódot.</li> <li>A zöld LED égve marad, amíg a rendszer Készenléti üzemmódban van.</li> <li>A zöld LED villog, ha a rendszer be van kapcsolva, és nem végez keverést vagy öblítést. Üresjáratú üzemmódban a készenléti állapot LED-je és a keverést jelző LED is villog.</li> <li>A zöld LED villog, míg a szivattyú karbantartási vizsgálata zajlanak.</li> <li>Nyomja meg és tartsa lenyomva a gombot a szivattyú elindításához vagy leállításához.</li> </ul>
 <p>Keverés üzemmód gombja és jelzőfénye</p>	<ul style="list-style-type: none"> <li>Elindítja a Keverés üzemmódot.</li> <li>A zöld LED égve marad, amíg a rendszer Keverés üzemmódban van.</li> <li>A zöld LED villog, miközben a keverék feltöltése zajlik. Ha a keverékfeltöltés elindítása után 30 másodperccel még nem érzékelhető folyadékáramlás, a folyamatot újból el kell indítani.</li> <li>Üresjáratú üzemmódban a keverést jelző LED és a készenléti állapot LED-je is villog.</li> </ul>
 <p>Feladat befejezése gomb</p>	<ul style="list-style-type: none"> <li>Jelzi, hogy a feladat befejeződött, és visszaállítja az A és a B komponens, illetve az oldószert összesítőjét.</li> <li>Nyomja meg az aktuális feladat számának a fülkevezérlőn való megjelenítéséhez. Nyomja meg még egyszer az aktuális feladat naplózásához, és a sorban következő számú feladatra való ugráshoz. A gombot 5 másodpercen belül kell megnyomnia.</li> </ul>
 <p>Nyomásszabályozó gombja és jelzőfénye</p>	<ul style="list-style-type: none"> <li>Elindítja a Nyomásváltó üzemmódot.</li> <li>A zöld LED villog, amíg a rendszer Nyomásváltó üzemmódban van.</li> <li>A nyomás módosításához nyomja meg a Nyomásszabályozó gombját, és a Fel/Le gombokkal válassza ki a kívánt nyomást. A rendszer 5 másodperc inaktivitás után kilép a Nyomásváltó üzemmódból. Az eltárolt receptúra frissítésére csak a szórású üzemmód végén kerül sor.</li> </ul>
 <p>Kiöblítési üzemmód gombja és jelzőfénye</p>	<ul style="list-style-type: none"> <li>Elindítja a Kiöblítés üzemmódot.</li> <li>A zöld LED égve marad, amíg a rendszer Kiöblítés üzemmódban van.</li> <li>A zöld LED villog, ha a pisztoly öblítésére van szükség, és amikor vár az öblítés elindulására.</li> </ul>
 <p>Fel gomb</p>	<ul style="list-style-type: none"> <li>A receptúraszámokat felfelé lépteti.</li> <li>A Nyomásváltó üzemmódban a nyomásértékeket felfelé lépteti.</li> </ul>
 <p>Le gomb</p>	<ul style="list-style-type: none"> <li>A receptúraszámokat lefelé lépteti.</li> <li>A Nyomásváltó üzemmódban a nyomásértékeket lefelé lépteti.</li> </ul>
 <p>Enter gomb</p>	<ul style="list-style-type: none"> <li>Beállítja a választott receptúrát, és elindítja a színváltási sorozatot.</li> <li>Elfogadja a nyomásérték megváltoztatását.</li> </ul>

# Használat

## Előkészületeket ellenőrző lista

Az előkészületi ellenőrzőlistát minden használat előtt, naponta nézze át.

✓	Ellenőrzőlista
	<b>Rendszer földelés</b> Ellenőrizze, hogy minden földelés elkészült-e. Lásd a telepítési útmutató <b>Földelés</b> című fejezetét.
	<b>Minden csatlakozás szoros és megfelelő</b> Ellenőrizze, hogy az összes elektromos, folyadék-, levegő- és rendszercsatlakozás erősen meg van-e húzva, és a kézikönyv utasításai szerint van-e kialakítva.
	<b>A folyadékellátó tárolók feltöltve</b> Ellenőrizze az A és a B komponenseket tartalmazó, valamint az oldószertartályokat.
	<b>Adagolószelepek beállítva</b> Ellenőrizze, hogy az adagolószelepek ki vannak-e nyitva 1 és ¼ fordulattal. Kezdje a szelepbeállítások részben ( <a href="#">Szelepbeállítások</a> , page 29) ajánlott beállításokkal, majd módosítson szükség szerint.
	<b>Folyadékellátó szelepek nyitva, a nyomás beállítva</b> Az A és a B komponens folyadékellátásának ajánlott nyomása a használni kívánt szórási nyomás 1/2-e és 2/3-a közé esik. <b>MEGJEGYZÉS:</b> Az alacsony nyomású rendszerek esetén a nyomáskülönbség legfeljebb ±100 psi (0,7 MPa, 7 bar), nagy nyomású rendszerek esetén legfeljebb ±300 psi (2,1 MPa, 21 bar) lehet. Ha a bemeneti nyomás nagyobb, mint a kimeneti nyomás, az az arány pontosságát befolyásolhatja.
	<b>Szolenoid nyomás beállítva</b> 85–100 psi levegőbemenet (0,6–0,7 MPa, 6–7 bar).

## Öblítés a berendezés használata előtt

A szivattyú folyadékkal érintkező részeit olajjal tesztelték, amely a szivattyú alkatrészeinek védelme érdekében a folyadékjáratokban marad. Annak érdekében, hogy az Ön által használt folyadék ne szennyeződhessen az olajjal, a berendezés használata előtt öblítse át a rendszert valamilyen kompatibilis oldószerral.

## Bekapcsolás

1. Kapcsolja a főkapcsolót BE állásba (I = BE, 0 = KI).
2. A rendszer indulásakor először a Graco embléma, majd a Kezdőképernyő jelenik meg.
3. Nyomja meg a Start gombot . A rendszer a „Rendszer kikapcsolva” állapotról az „Indítás” állapotra vált. Amint a rendszer meghajtja a szivattyúkat, és azok alaphelyzetbe kerülnek, a rendszer az „Indítás” állapotról „Készenlét” állapotra vált.

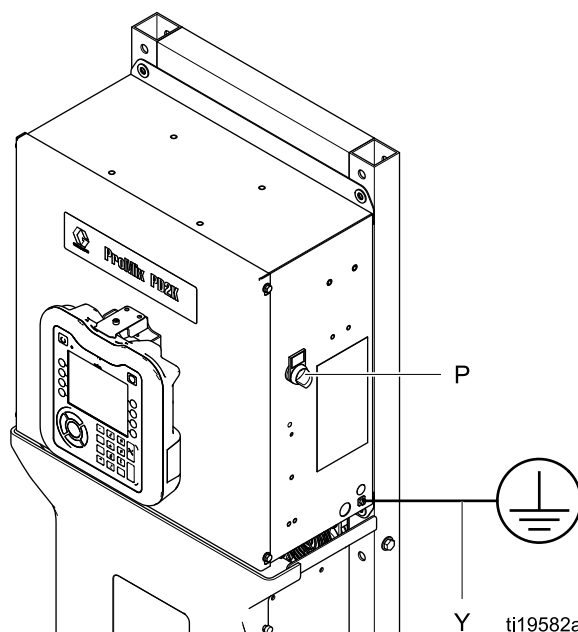

Figure 12 Főkapcsoló

## Kezdeti rendszerbeállítások

1. Módosítsa a kívánt paraméterekkel a változtatható beállításokat a következő fejezetben leírtak alapján: [A Beállítási mód képernyői, page 37.](#)
2. Állítsa be a receptúrát és az öblítésre vonatkozó információkat a [Receptúra-képernyő, page 49](#) és az [Öblítési képernyő, page 51](#) részben leírtak alapján.

## A rendszer feltöltése

**MEGJEGYZÉS:**A képernyővel kapcsolatos további információkat lásd: [Az Indítás mód képernyői, page 30.](#)

**MEGJEGYZÉS:** Győződjön meg róla, hogy a keverékelosztó a „SPRAY” (szórás) állásban van.

**MEGJEGYZÉS:** A szivattyú és a teljes rendszer feltöltése előtt fel kell töltenie a szivattyúhoz, illetve a színváltó szelepekhez érkező betápláló csöveket.





1. Ha elektrosztatikus pisztolyt használ, vezesse le a töltést a vezetékek feltöltése előtt.
2. Állítsa be a fő légnyomást. A megfelelő működés érdekében a fő levegőnyomást állítsa a lehető legközelebb a 100 psi (0,7 MPa; 7,0 bar) értékhez. Ne használjon 85 psi-nél (0,6 MPa; 6,0 bar) kisebb nyomást.
3. Ha első alkalommal indítja be a rendszert, vagy ha a vezetékekben levegő van, végezzen öblítést a [Kiöblítés, page 26](#) részben leírtak szerint. A berendezést könnyűolajjal tesztelték, amit ajánlatos kiöblíteni, hogy elkerülje a betöltött anyagok szennyeződését.

4. **Ha a rendszer le van kapcsolva**, nyomja meg a  gombot a kijelzőmodulon. Győződjön meg róla, hogy a rendszer készenléti módban van.
5. A receptúrák és az öblítéssorozatok megfelelő programozását ellenőrizze a következő képernyőkön: [Receptúra-képernyő, page 49](#) és [Öblítési képernyő, page 51.](#)
6. Lépjen a következő képernyőre: [Feltöltési képernyők, page 34.](#)
7. Válassza ki a betölteni kívánt színt. Nyomja meg

a Szivattyú feltöltése  gombot. A választott szín a színszelepsoron keresztül betöltődik a szivattyúba, és az üritőszelepeken távozik.

**MEGJEGYZÉS:** Egyszínes rendszerek esetén ugorja át a 7. lépést, és tölts fel a rendszert a szivattyútól a pisztolyig.

8. Nyomja meg a Vezeték feltöltése gombot , hogy a szín a keverékelosztóhoz juthasson. A szivattyú addig működik, míg a Stop gomb  megnyomásával le nem állítja.
9. Húzza meg a pisztoly ravaszát, és irányítsa egy földelt fémvödörbe addig, míg a vezeték fel nem töltődik, majd nyomja meg a Stop gombot .
10. Ismétlje meg a művelet az összes anyagvezetékénél.



## Szórás

Többszínű rendszerekkel történő szórás esetén lásd még: [Többszínű rendszerek, page 66](#).

**MEGJEGYZÉS:**A képernyővel kapcsolatos további információkat lásd: [Az Indítás mód képernyői, page 30](#).



1. Állítsa a használni kívánt keverékelosztót a „SPRAY” (szórás) pozícióba.

2. Nyomja meg a Keverés  gombot. A rendszer betölti a kevert anyag pontos mennyiségét. A Keverés üzemmód fülkevezérlőn található LED-je, illetve az alkalmazott receptúra jelzése a keverék feltöltése alatt villog. Ha a pisztolyba betöltött receptúra (G-xx) és a szivattyúba betöltött receptúra (P-xx) nem egyezik meg, a kijelző a két receptúrát felváltva jeleníti meg. A keverékfeltöltés befejezése után a kijelzőn az R-xx receptúra fog megjelenni, és a rendszer Készenléti üzemmódra vált.

**MEGJEGYZÉS:** Amennyiben a kiválasztott receptúra nincs még betöltve a rendszerbe, automatikusan elindul egy keverékfeltöltési művelet. A keverékfeltöltés során kiszámított mennyiség a keverékelosztóba és a kevert anyagot tartalmazó tömlőbe kerülő anyagmennyiségből adódik össze. A keveredett anyag tömlőjébe kerülő mennyiséget a pisztolytömlő hossza és átmérője határozza meg, melyet a következő képernyőn adott meg: [2. rendszerképernyő, page 39](#).

3. Nyomja meg újra a Keverés  gombot. A Keverés üzemmód LED-je folyamatosan világítani fog, ezzel jelzi, hogy a keverés folyamatban van. Az áramlási sebességet a célzott nyomás megváltoztatásával módosíthatja. A Szórás képernyőn megjelenő folyadékáram a pisztolyon kiáramló A és B komponens folyadékáramának összege.

- **Ha a folyadékáram túl kicsi:** növelje a szórás nyomás beállítását a Szórás képernyőn vagy a fülkevezérlőn.
- **Ha a folyadékáram túl nagy:** csökkentse a szórás nyomás beállítását a Szórás képernyőn vagy a fülkevezérlőn.

**MEGJEGYZÉS:** Ha a kijelzőmodulon vagy a fülkevezérlőn a szórás közben módosította a szórás nyomást, azt a rendszer csak akkor menti az adott receptúrához, amikor az Készenléti üzemmódba kerül. Ez a beállítás a nyomást a kívánt receptúrában módosítja.

4. Indítsa el a pisztolyhoz a porlasztólevegőt. A szórópisztolyhoz mellékelt kézikönyv utasításai szerint ellenőrizze a szórásképet.

**MEGJEGYZÉS:** Ne használja fel az első 120–150 cm<sup>3</sup> anyagot, mivel előfordulhat, hogy a rendszer feltöltése közben kialakult hibák miatt a komponensek esetleg nem teljesen keveredtek össze. A szórás üzemmód LED-jének világítania kell.

### FIGYELEM!

Ne hagyja, hogy a folyadékellátó-tartály kiürüljön. Ez tönkretelheti a szivattyúkat, és a folyadék vagy levegő olyan adagolásához vezet, amely nem felel meg a beállított arányoknak és túrértékeknek. Ez a továbbiakban katalizálatlan vagy rosszul katalizált anyag szórását eredményezheti.

## Kiöblítés

Egy szín kiöblítéséhez, illetve a rendszer új színnel való feltöltéséhez olvassa el a következő részt:  
[Színváltás, page 66.](#)

### A keveredett anyag kiöblítése

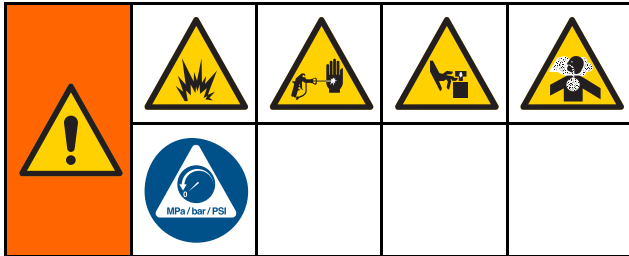

Előfordul olyan eset, amikor csak a keverékelosztót és a pisztolyt szeretné kiöblíteni, például:

- a fazékidő végén,
- a szórás közbeni, fazékidőt meghaladó szünetekben,
- éjszakai leállásnál vagy a műszak végén,
- a keverékelosztó, a tömlő vagy a pisztoly szervizelése előtt.

1. Nyomja meg a Készenlét  gombját.
2. Ha nagynyomású vagy elektrosztatikus pisztolyt használ, zárja el a porlasztólevegőt.
3. Ha nagynyomású pisztolyt használ, akassza be a ravaszbiztosítót. Vegye ki, és külön tisztítsa meg a szórófejet.
4. Ha elektrosztatikus pisztolyt használ, vezesse le a töltést a pisztoly öblítése előtt.
5. Húzza meg a ravaszt a nyomáscsökkentéshez.

6. Állítsa az oldószerellátó nyomásszabályozóját a lehető legalacsonyabb nyomásra, hogy elkerülje a fröcsögést, és az injektálás okozta sérülést. Általában elegendő a 25–50 psi (0,18–0,35 MPa; 1,8–3,5 bar) nyomás.
7. Állítsa a keverékelosztót a „FLUSH” (öblítés) pozícióba.



8. Nyomja meg a Kiöblítés  gombját. Húzza meg a pisztoly ravaszát, és irányítsa egy földelt fémvödörbe addig, míg az öblítéssorozat be nem fejeződik. Ha az öblítés véget ért, a rendszer automatikusan készenléti módba áll, és jelzi a kezelőnek, hogy engedje fel a ravaszt.
9. Ha a rendszer nem teljesen tiszta, ismétlje meg a műveletet.
10. Húzza meg a ravaszt a nyomáscsökkentéshez. Akassza be a billentyűbiztosítót.
11. Ha levette a szórófejet, most helyezze vissza.
12. Állítsa vissza az oldószerellátó nyomásszabályozóját a normál használati nyomásra.

**MEGJEGYZÉS:** A kiöblítés után a keverékelosztó és a pisztoly oldószerrel feltöltött marad.

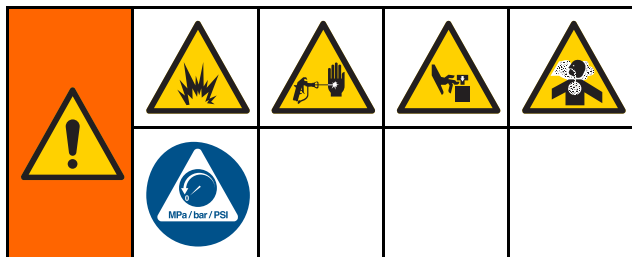

## A rendszer átöblítése





Végezze el ezt az eljárást, mielőtt:

- a berendezésbe első alkalommal tölt anyagot,
- javítást végez,
- hosszabb időre lekapcsolja a berendezést;
- raktárba helyezi a gépet.

### Egyszínes rendszerek

1. Nyomásmentesítsen. Lásd: [Nyomásmentesítési eljárás, page 28.](#)
2. Válassza le a szín- és katalizátorellátó vezetékeket a szivattyú bemeneteiről, és csatlakoztasson szabályozott oldószerellátó vezetékeket.
3. Állítsa az oldószerellátó nyomásszabályozóját a lehető legalacsonyabb nyomásra, hogy elkerülje a fröcsögést, és az injektálás okozta sérülést. Általában elégséges a 25–50 psi (0,18–0,35 MPa; 1,8–3,5 bar) nyomás.
4. Állítsa a keverékelosztót a „SPRAY” (szórás) pozícióba.
5. A kijelzőmodulon lépjen a feltöltési képernyőre. A „Material” (Anyag) beállításnál válassza ki a „Color (A)” (Szín (A)) lehetőséget. Nyomja meg a  gombot. A rendszer az A anyag szivattyúján keresztül oldószert pumpál egészen pisztolyig.
6. Nyomja a pisztoly fém részét szorosan egy földelt fémtartály falához. Húzza meg a pisztoly ravaszát, és tartsa így addig, amíg a távozó oldószer ki nem tisztul.
7. A kijelzőmodulon lépjen a feltöltési képernyőre. A „Material” (Anyag) beállításnál válassza ki a „Catalyst (B)” (Katalizátor (B)) lehetőséget. Nyomja meg a  gombot. A rendszer a B anyag szivattyúján keresztül oldószert pumpál egészen pisztolyig.
8. Nyomásmentesítsen. Lásd: [Nyomásmentesítési eljárás, page 28](#)

### Színváltó rendszer

1. Nyomásmentesítsen. Lásd: [Nyomásmentesítési eljárás, page 28.](#)
2. Csatlakoztasson szabályozott oldószerellátó vezetékeket a következők szerint:
  - **Többszínes/egy katalizátoros rendszerek:** A színellátó vezetékeket ne válassza le az A szivattyú bemenetéről a szín felőli oldalon, hanem csatlakoztasson egy szabályozott oldószerellátó vezetéket a színszelepszor megfelelő oldószerszelepéhez. A katalizátor oldalon válassza le a katalizátorellátó vezetéket a B szivattyú bemenetéről, csatlakoztasson egy szabályozott oldószerellátó vezetéket.
  - **Többszínes/több katalizátoros rendszerek:** Csatlakoztassa az oldószerellátó vezetékeket a szín- és katalizátor-szelepszorokon kialakított oldószerszelepekhez. Az oldószerellátó csövet ne csatlakoztassa közvetlenül a szivattyúk bemeneteire.
3. Állítsa az oldószerellátó nyomásszabályozóját a lehető legalacsonyabb nyomásra, hogy elkerülje a fröcsögést, és az injektálás okozta sérülést. Általában elégséges a 25–50 psi (0,18–0,35 MPa; 1,8–3,5 bar) nyomás.
4. Állítsa a keverékelosztót a „SPRAY” (szórás) pozícióba.
5. A kijelzőmodulon lépjen a feltöltési képernyőre. Válassza ki a „Color (A)” (Szín (A)) lehetőséget. Írja be a szín számát a jobboldali mezőbe.
6. Válassza ki a „Flush Line” (öblítővezeték) mezőt.
7. Ha a választott oldószer még nincs betöltve, nyomja meg a Telítés funkcióbillentyűjét . A rendszer betölti az oldószert a megadott szivattyúba és kiengedi az ürítőszelepen át.
8. Nyomja meg a Feltöltés funkcióbillentyűt . A rendszer addig öblíti a kiválasztott szín (A) anyag vezetékeit, amíg a felhasználó meg nem nyomja a Stop  gombot.
9. Nyomja a pisztoly fém részét szorosan egy földelt fémtartály falához. Húzza meg a pisztoly ravaszát, és tartsa így addig, amíg a távozó oldószer ki nem tisztul.
10. Ismétlje meg a művelet az összes színnél.
11. Nyomásmentesítsen. Lásd: [Nyomásmentesítési eljárás, page 28.](#)

## Nyomásmentesítési eljárás



Amikor e szimbólumot látja, kövesse a **Nyomásmentesítési eljárás** utasításait.

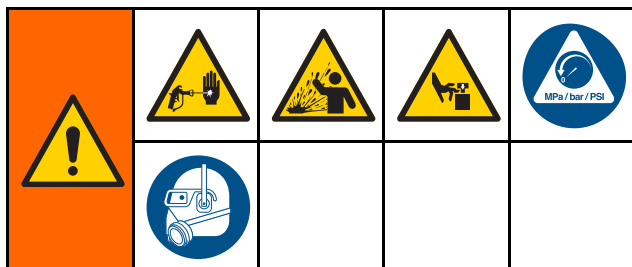

Ez a berendezés mindaddig nyomás alatt marad, amíg manuálisan nem nyomásmentesítik. A nyomás alatt lévő folyadék által okozott súlyos sérülések, például bőr alá fecskendezés, a folyadék kifröccsenése és a mozgó alkatrészek által okozott sérülések megelőzése érdekében mindig hajtsa végre a **Nyomásmentesítési eljárást**, amikor abbahagyja a szórás, vagy amikor a berendezés tisztítására, ellenőrzésére vagy javítására készül.

### Színváltás nélkül

**MEGJEGYZÉS:** A következő eljárás leengedi az összes folyadék- és légnomást a rendszerből.

- Kapcsolja ki az ellátó szivattyúkat. Nyissa ki a szivattyú ellátóvezetékén lévő folyadékszűrő leeresztőszelepét az ellátóvezetékek nyomásának leengedéséhez.

**MEGJEGYZÉS:** Ha a rendszer ellátóvezetékén nincs leeresztőszelep, állítsa a keverékelosztót „SPRAY” (Szórás) állásba, majd nyomja meg a



gombot. Az A és B adagolószivattyú leengedéséhez járassa a szivattyúkat egy pár ütem erejéig.

- Nyomja meg a Készenlét gombját. Húzza meg a ravaszt a nyomáscsökkentéshez.

- Állítsa a keverékelosztót a „FLUSH” (öblítés) pozícióba. Öblítse ki a keverékelosztót és a pisztolyt. Lásd: [A keveredett anyag kiöblítése, page 26](#).

- Kapcsolja le az oldószerellátó szivattyút. A nyomásmentesítéshez nyomja meg a Kiöblítés gombot, majd húzza meg a pisztoly ravaszát. Ha a nyomás eltávozott, nyomja meg a

Készenlét gombot, így elkerülheti,

hogy a rendszer Befejezetlen öblítés riasztást küldjön.

**MEGJEGYZÉS:** Ha az oldószerellátó szivattyú és az oldószerszelep közötti vezetékszakasz nyomás alatt

marad, NAGYON LASSAN lazítsa ki a csatlakozót, és a nyomást fokozatosan engedje le.

### Színváltással

**MEGJEGYZÉS:** A következő eljárás leengedi az összes folyadék- és légnomást a rendszerből.

- Kapcsolja ki az ellátó szivattyúkat. Nyissa ki a szivattyú ellátóvezetékén lévő folyadékszűrő leeresztőszelepét az ellátóvezetékek nyomásának leengedéséhez. Ismétlje meg a művelet az összes színnél.

**MEGJEGYZÉS:** Ha a rendszer ellátóvezetékén nincs leeresztőszelep, állítsa a keverékelosztót „SPRAY” (Szórás) állásba, majd nyomja meg a



gombot. Az A és B adagolószivattyú leengedéséhez járassa a szivattyúkat egy pár ütem erejéig. Ismétlje meg a művelet az összes színnél.

- Ha nagynyomású pisztolyt használ, akassza be a ravaszbiztosítót. Vegye ki, és külön tisztítsa meg a szórófejet.

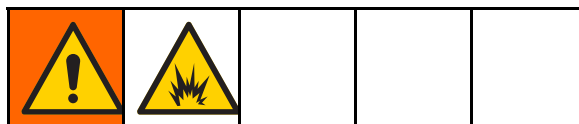

A tűz és robbanások megakadályozása érdekében, mindig kapcsoljon ki minden elektrosztatikus eszközt az átöblítés előtt.

- Ha elektrosztatikus pisztolyt használ, vezesse le a töltést a pisztoly öblítése előtt.
- Állítsa a keverékelosztót a „SPRAY” (szórás) pozícióba. Húzza meg a ravaszt a nyomáscsökkentéshez. Ismétlje meg a művelet az összes színnél.

- Nyomja meg a Kiöblítés gombját. Ismétlje meg a művelet az összes színnél. Az oldószerszelep elzárása után a szórópisztoly billentyűjét nyitott helyzetben tartva engedje le a nyomást.
- A „0 receptúra” beállításával öblítse át a rendszert a szivattyúktól a pisztolyig. Az öblítés végeztével a rendszer készenléti üzemmódba áll.
- Kapcsolja le az oldószerellátó szivattyút. A nyomásmentesítéshez nyomja meg a Kiöblítés



gombot, majd húzza meg a pisztoly ravaszát. Ha a nyomás eltávozott, nyomja meg a



Készenlét gombot, így elkerülheti, hogy a rendszer Befejezetlen öblítés riasztást küldjön.

**MEGJEGYZÉS:** Ha az oldószerellátó szivattyú és az oldószerszelep közötti vezetékszakasz nyomás alatt marad, NAGYON LASSAN lazítsa ki a csatlakozót, és a nyomást fokozatosan engedje le.

## Szelepbeállítások

Az adagoló- és öblítőszelepek gyárilag úgy vannak beállítva, hogy a hatlapú anya (E) a teljesen lezárt állapothoz képest 1-1/4 fordulattal kintebb van.

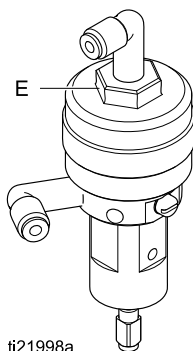



Figure 13 Szelep beállítása

## Leállítás

1. A fazékidőre vonatkozó hibajelzéseket és a vezetékekben lévő anyag megkötését elkerülendő öblítse ki a rendszerből a kevert anyagot. Lásd: [Kiöblítés, page 26](#).
2. Kövesse az itt részletezett utasításokat: [Nyomásmentesítési eljárás, page 28](#).
3. Zárja le a léggelátó vezetéken és a vezérlődobozon lévő fő levegőelzáró szelepet.
4. A szivattyúk áramtalanításához nyomja meg a kijelzőmodul  gombját.
5. Kapcsolja le a rendszer áramellátását (0 állás).

**MEGJEGYZÉS:** Savas katalizátor szivattyúzása után mindig öblítse ki a savat a rendszerből az adagoló katalizátor-oldalának átöblítésével, ezzel elkerülhető, hogy akaratlanul a savas katalizátor más anyagokkal érintkezzen.

## Az Indítás mód képernyői

**MEGJEGYZÉS:** A képernyőkön szürkén megjelenő mezők és gombok az adott beállítások mellett nem használhatók.

### Nyitóképernyő

A berendezés bekapcsolásakor a Graco embléma körülbelül 5 másodpercig látható, majd megjelenik a Kezdőképernyő.



Figure 14 Nyitóképernyő

### Kezdőképernyő

A Kezdőképernyő jeleníti meg a rendszer aktuális állapotát. Az alábbi táblázatok a képernyőn látható információkat részletezik.

A szivattyúk áramlási sebességére és nyomására vonatkozó adatok megjelenítéséhez (az ábrán

látható módon), válassza a „Diagnostic Mode” (Diagnosztikai mód) lehetőséget a következő képernyőn: [1. rendszerképernyő, page 38.](#)

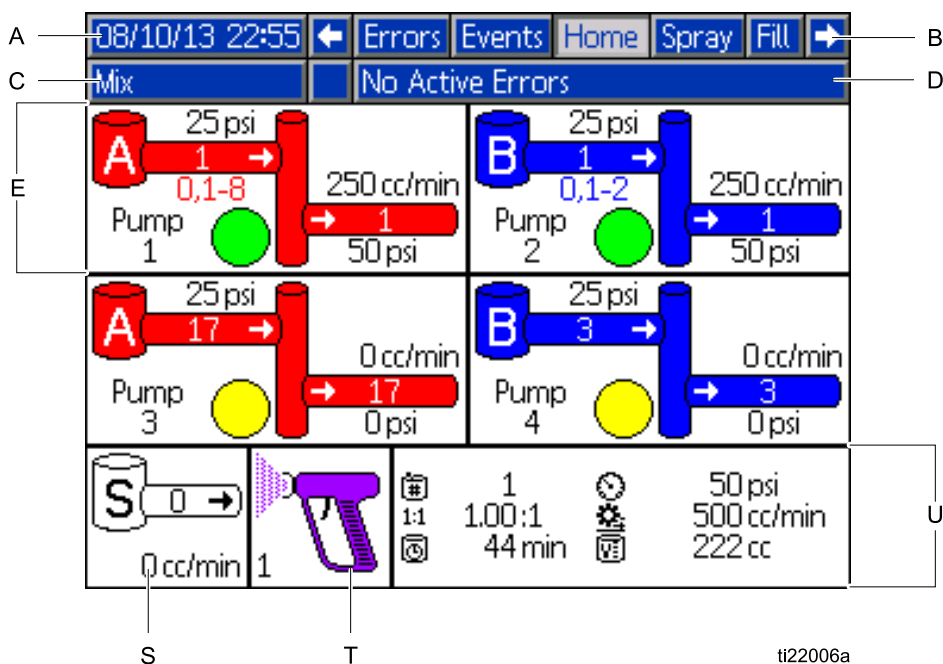













ti22006a

Figure 15 Kezdőképernyő Keverés üzemmódban és bekapcsolt diagnosztikai mód közben

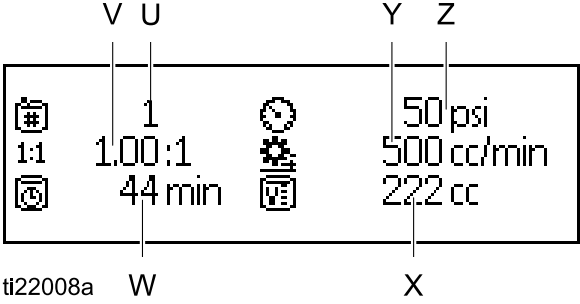
## Kezdőképernyő jelmagyarázat

Gomb	Leírás	Részletek		
A	Dátum és idő	A beállítását lásd: <a href="#">1. speciális beállítási képernyő, page 59.</a>		
B	Menüsáv	<p>Indítás mód képernyői A bal és jobb nyíl gombok segítségével lépegethet az Indítás mód egyes képernyői között.</p> <ul style="list-style-type: none"> <li>• Home (Kezdőképernyő, diagnosztikai módban jelenik meg)</li> <li>• Spray (Szórás, lásd: <a href="#">Szórás képernyő, page 33</a>)</li> <li>• Fill (Feltöltés, lásd: <a href="#">Feltöltési képernyők, page 34</a>)</li> <li>• Fazékidő (csak akkor látható, ha a <a href="#">3. rendszerképernyőn, page 42</a> a "Több szórópisztoly" ki van választva). Lásd: <a href="#">Információk a többpisztolyos rendszerekkel kapcsolatban, page 43.</a></li> <li>• Usage (Használat, lásd: <a href="#">Használati képernyő, page 35</a>)</li> <li>• Jobs (Feladatok, lásd: <a href="#">Feladatok képernyő, page 36</a>)</li> <li>• Errors (Hibák, lásd: <a href="#">Hibaképernyők, page 36</a>)</li> <li>• Events (Események, lásd: <a href="#">Eseményképernyők, page 36</a>)</li> </ul>		
C	Állapotsáv	<p>A rendszer állapota: Megjeleníti az aktuálisan használt üzemmódot:</p> <table border="1"> <tbody> <tr> <td> <ul style="list-style-type: none"> <li>• Szivattyú kikapcsolása</li> <li>• Készenlét</li> <li>• Beindítás</li> <li>• Keverés</li> <li>• Feltöltés</li> <li>• Kiöblítés</li> <li>• Leállítás</li> </ul> </td> <td> <ul style="list-style-type: none"> <li>• Change Recipe (Receptúra módosítása)</li> <li>• Idle (Üresjárat)</li> <li>• Szivattyú feltöltése</li> <li>• Calibrate (Kalibrálás)</li> <li>• Stall Test (Holtponi teszt)</li> <li>• Maintenance Test (Karbantartási teszt)</li> </ul> </td> </tr> </tbody> </table>	<ul style="list-style-type: none"> <li>• Szivattyú kikapcsolása</li> <li>• Készenlét</li> <li>• Beindítás</li> <li>• Keverés</li> <li>• Feltöltés</li> <li>• Kiöblítés</li> <li>• Leállítás</li> </ul>	<ul style="list-style-type: none"> <li>• Change Recipe (Receptúra módosítása)</li> <li>• Idle (Üresjárat)</li> <li>• Szivattyú feltöltése</li> <li>• Calibrate (Kalibrálás)</li> <li>• Stall Test (Holtponi teszt)</li> <li>• Maintenance Test (Karbantartási teszt)</li> </ul>
<ul style="list-style-type: none"> <li>• Szivattyú kikapcsolása</li> <li>• Készenlét</li> <li>• Beindítás</li> <li>• Keverés</li> <li>• Feltöltés</li> <li>• Kiöblítés</li> <li>• Leállítás</li> </ul>	<ul style="list-style-type: none"> <li>• Change Recipe (Receptúra módosítása)</li> <li>• Idle (Üresjárat)</li> <li>• Szivattyú feltöltése</li> <li>• Calibrate (Kalibrálás)</li> <li>• Stall Test (Holtponi teszt)</li> <li>• Maintenance Test (Karbantartási teszt)</li> </ul>			
D	Hibaállapot	Megjeleníti az aktív hibakódot.		
E	Szivattyúanimáció és diagnosztikai adatok			
F	Szivattyú sorszáma (1–4).			
G	Anyag (A vagy B)			
H	Rendelkezésre álló színek			
J	Szivattyú bemeneti szín			
K	Szivattyú bemeneti nyomás			
L	Szivattyú áramlási sebessége			
M	Szivattyú kimeneti szín			
N	Szivattyú kimeneti nyomás			
P	Szivattyú állapotjelző lámpája			
S	Oldószer áramlási sebessége	Az oldószer áramlási sebességét mutatja, amennyiben oldószermérőt is beépített a rendszerbe.		

Gomb	Leírás	Részletek
T	Pisztolyanimáció	<p>Megjeleníti a pisztolyban lévő kevert anyagot és az aktív receptúrát. A pisztolyanimáció a következő állapotok szerint változik:</p> <ul style="list-style-type: none"> <li style="display: inline-block; width: 45%; vertical-align: top;"> <ul style="list-style-type: none"> <li>•  1 (Keverékfeltöltés)</li> <li>•  1 (Keverés légárammal)</li> <li>•  1 (Receptúra készlet)</li> <li>•  1 (Kiöblítés)</li> </ul> </li> <li style="display: inline-block; width: 45%; vertical-align: top;"> <ul style="list-style-type: none"> <li>•  1 (Pisztoly öblítése a pisztolyöblítő dobozban)</li> <li>•  (Kiöblített pisztoly készletben a pisztolyöblítő dobozban)</li> <li>•  (Oldószer készlet)</li> <li>•  1 (Keverés légáram nélkül)</li> </ul> </li> </ul>
U	Aktív receptúra 	
V	Aktuális arány (1:1)	
W	Hátralévő fazékidő 	
X	Az aktuális feladat során felhasznált összesített mennyiség 	
Y	Jelenlegi áramlási sebesség 	
Z	Jelenlegi nyomás 	



## Szórás képernyő

A Szórás képernyő az alábbi adatokat jeleníti meg:

- Aktív receptúra (ezen a képernyőn módosítható)
- Célzott arány
- Tényleges arány
- Célzott nyomás (ezen a képernyőn módosítható)
- Tényleges nyomás
- Tényleges áramlási sebesség
- Hátralévő fazékidő
- Pisztolyanimáció

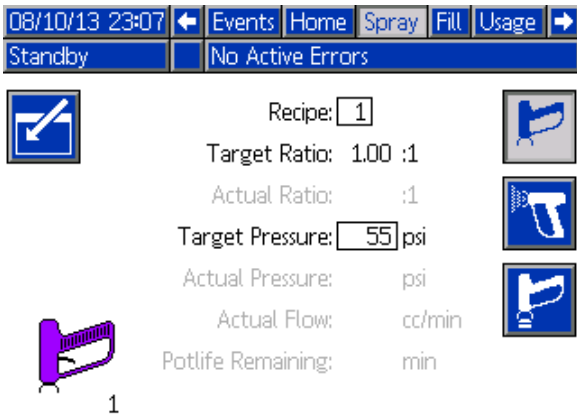

Figure 16 Szórás képernyő készenléti üzemmódban

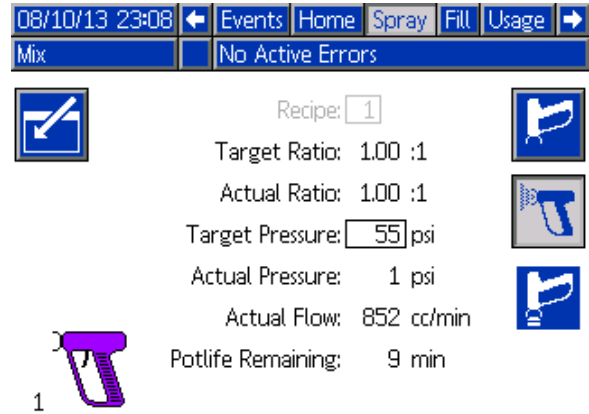

Figure 17 Szórás képernyő keverés üzemmódban

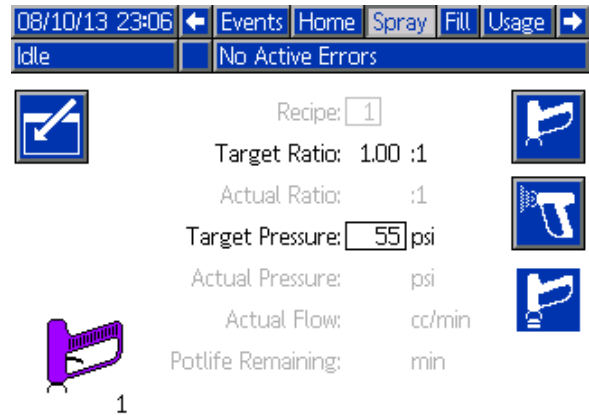

Figure 18 Szórás képernyő üresjáratú üzemmódban

## Feltöltési képernyők

A feltöltési képernyők a következő információkat jelenítik meg az aktuális színhez tartozó szivattyúra vonatkozóan:

- „Material” (Anyag): Választhatja a „Color (A)” (Szín (A)), a „Catalyst (B)” (Katalizátor (B)) vagy a „Solvent” (Oldószer) lehetőséget. A képernyő tetején látható, szivattyút ábrázoló animáción megjelenik a kiválasztott anyag. Az oldószer kiválasztása után írja be a szivattyú számát a jobboldali mezőbe.
- Flush Line (Öblítővezeték, csak a színváltó modullal felszerelt rendszerek esetén): Jelölje be ezt a mezőt, ha a megadott anyagvezeték oldószerrel szeretné kiöblíteni. A rendszer az 1. öblítéssorozatát fogja elindítani.

**A szivattyúk telítése és a vezetékek feltöltése előtt** olvassa el a következőt:

**A rendszer feltöltése, page 24.**

1. Nyomja meg a Szerkesztés funkcióbillentyűt



a szerkesztésre szolgáló képernyő megnyitásához.

2. Válassza ki a „Color (A)” (Szín (A)) lehetőséget.
3. Írja be a szín számát a jobboldali mezőbe.
4. Ha a választott anyag még nincs betöltve,



nyomja meg a Telítés funkcióbillentyűjét. A rendszer betölti a színt (A) a megadott szivattyúba a kiválasztott színszelepeken és üritőszelepeken át.

5. Nyomja meg a Feltöltés funkcióbillentyűt. A rendszer addig tölti a színt (A) anyag vezetékeit amíg a felhasználó meg nem nyomja a Stop



gombot. Húzza meg a pisztoly ravaszát, és irányítsa egy hulladékgyűjtőbe.

6. Ismétlje meg a lépéseket a „Catalyst (B)” (Katalizátor (B)) anyaggal is.

**A rendszer átöblítéséhez** (szivattyúk és vezetékek), lásd: **A rendszer átöblítése, page 27.**

**Ha csak a szivattyút akarja átöblíteni:**

1. Nyomja meg a Szerkesztés funkcióbillentyűt



a szerkesztésre szolgáló képernyő megnyitásához.

2. Válassza ki a „Solvent” (oldószer) opciót.
3. Írja be a szivattyú számát a jobboldali mezőbe.

4. Nyomja meg a Telítés funkcióbillentyűt. A rendszer betölti az oldószer a megadott szivattyúba és kiengedi az üritőszelepen át.

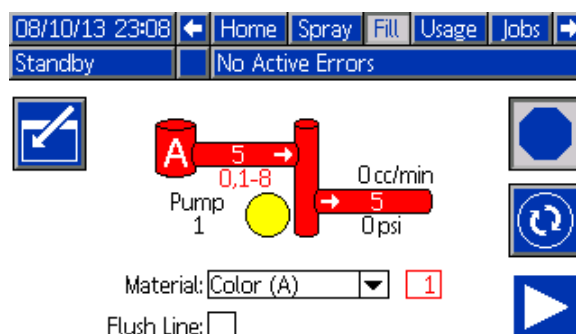

Figure 19 Feltöltési képernyő, szín (A) anyag kiválasztva

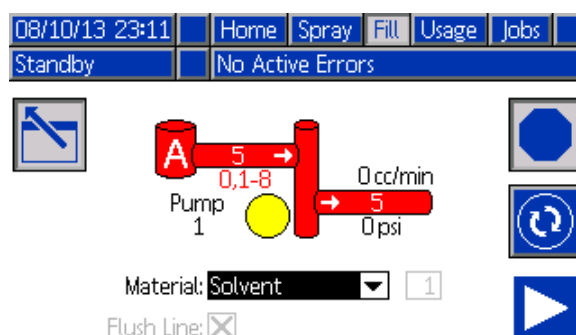

Figure 20 Feltöltési képernyő, oldószer kiválasztva

## Használati képernyő

Az 1. használati képernyő megjeleníti az A, B anyagnak, az A+B keverékének és az oldószernek (S) az aktuális feladat során felhasznált mennyiségét, illetve a teljes összesítójét. A 2. használati képernyőn a rendelkezésre álló anyagok összes kiadagolt mennyisége látható.

1. Nyomja meg a Szerkesztés funkcióbillentyűt



a szerkesztésre szolgáló képernyő megnyitásához.

2. A felhasználói azonosító (☛) megadásához vagy módosításához jelölje ki azt a mezőt, amely a felhasználói azonosító megadására szolgáló billentyűzet-képernyőt nyitja meg, majd írja be a kívánt nevet (maximum 10 karakter).

3. Az aktuális feladat naplózásához nyomja meg



a Feladat befejezése funkciógombot. Ez a parancs törli az aktuális felhasználást rögzítő mezőket, és a sorban következő feladatra lép. A teljes összesítők nem törölhetők. A korábbi feladatok visszakeresésének módját lásd: [Feladatok képernyő, page 36](#).

4. Nyomja meg a Szerkesztés funkcióbillentyűt



a képernyő bezárásához.

09/25/13 00:37		Spray	Fill	Usage	Jobs	Errors
Mix	No Active Errors					
☛	John Doe12	Grand Total				
☛	0023					
A	13259 cc	4 gal		1		
B	13257 cc	4 gal		2		
A+B	26516 cc	7 gal				
S	0 cc	0 gal				

Figure 21 Használati képernyő

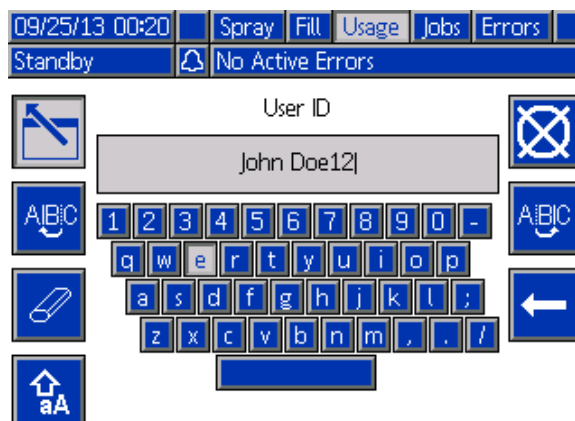

Figure 22 Felhasználói azonosító megadására szolgáló billentyűzet-képernyő

08/10/13 23:15		Spray	Fill	Usage	Jobs	Errors
Standby	No Active Errors					
Pump	Type	Material	Volume			
1	Color (A)	1	51790 cc			
1	Color (A)	2	0 cc	1		
1	Color (A)	3	0 cc			
1	Color (A)	4	0 cc			
1	Color (A)	5	5942 cc	2		
1	Color (A)	6	0 cc			
1	Color (A)	7	0 cc			
1	Color (A)	8	0 cc	3		
2	Catalyst (B)	1	578942 cc			
3	Color (A)	17	3203 cc			

Figure 23 Felhasználási napló

## Feladatok képernyő

A Feladatok képernyő napló formában, dátummal, időponttal és felhasználói azonosítóval jeleníti meg a legutóbbi 200 feladat számát.

09/25/13 00:24							Fill	Usage	Jobs	Errors	Events	
Mix							No Active Errors					
📅	🕒	👤	📄	📄	📄	📄						
09/25/13	00:23	John Doe12	0022	1	55 cc							
09/25/13	00:23	John Doe12	0021	1	168 cc	3						
09/25/13	00:23	John Doe12	0020	1	7 cc							
09/25/13	00:23	John Doe12	0019	1	11 cc							
09/25/13	00:23	John Doe12	0018	1	10 cc	1						
09/25/13	00:23	John Doe12	0017	1	8 cc							
09/25/13	00:23	John Doe12	0016	1	32 cc							
09/25/13	00:23	John Doe12	0015	1	184 cc	2						
09/25/13	00:23	John Doe12	0014	1	173 cc							
09/25/13	00:23	John Doe12	0013	1	219 cc							

Figure 24 Feladatok képernyő

## Hibaképernyők

A hibaképernyők napló formában, dátummal, időponttal és leírással jelenítik meg a legutóbbi 200 hibakódot.

08/10/13 23:17							Jobs	Errors	Events	Home	
Idle							No Active Errors				
📅	🕒	👤									
08/10/13	22:44	DK04-A	Position Pump 4				18				
08/10/13	22:44	DK03-A	Position Pump 3				19				
08/10/13	22:44	DK02-A	Position Pump 2				20				
08/10/13	22:44	DK01-A	Position Pump 1				1				
08/10/13	22:44	CA0X-A	Comm. Error ADM				2				
08/10/13	22:44	P6D4-A	Press. Sens. Removed Outlet 4				3				
08/10/13	22:44	P6D3-A	Press. Sens. Removed Outlet 3				4				
08/10/13	22:44	P6D2-A	Press. Sens. Removed Outlet 2								
08/10/13	22:44	P6D1-A	Press. Sens. Removed Outlet 1								
08/10/13	22:44	DK04-A	Position Pump 4								

Figure 25 Hibaképernyők

## Eseményképernyők

Az eseményképernyők napló formában, dátummal, időponttal és leírással jelenítik meg a legutóbbi 200 eseménykódot.

08/10/13 23:17							Errors	Events	Home	Spray	
Idle							No Active Errors				
📅	🕒	👤									
08/10/13	22:52	EC00-R	Setup Value(s) Changed				18				
08/10/13	22:51	EVUX-V	USB Disabled				19				
08/10/13	22:49	EBUX-R	USB Drive Removed				20				
08/10/13	22:48	EVUX-V	USB Disabled				1				
08/10/13	22:46	EBUX-R	USB Drive Removed				2				
08/10/13	22:46	EC00-R	Setup Value(s) Changed				3				
08/10/13	22:45	EQU0-V	USB Idle				4				
08/10/13	22:45	EQU1-R	Sys. Settings Downloaded								
08/10/13	22:45	EQU3-R	Custom Lang. Downloaded								
08/10/13	22:45	EQU5-R	Logs Downloaded								

Figure 26 Eseményképernyők

# A Beállítási mód képernyői

Nyomja meg a  gombot bármelyik indítási képernyőn a beállítási képernyők eléréséhez.

**MEGJEGYZÉS:** A képernyőkön szürkén megjelenő mezők és gombok az adott beállítások mellett nem használhatók.

Ha a rendszer jelszóval védett, megjelenik a Jelszó képernyő. Lásd: [Jelszó képernyő, page 37](#).

## Jelszó képernyő

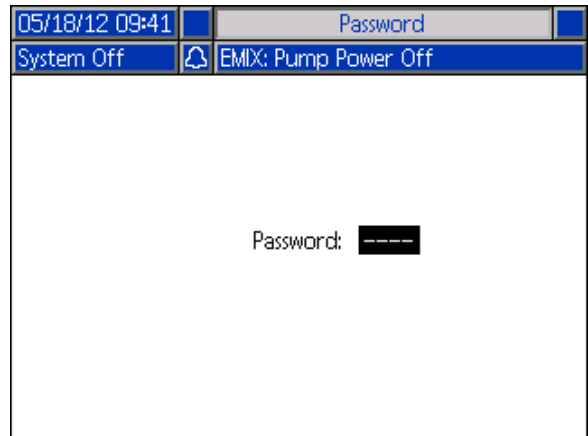



Figure 27 Jelszó képernyő

Írja be a 4 számból álló jelszót, majd nyomja meg a  gombot. Megnyílik az 1. rendszerképernyő, ahonnan más beállítási képernyőre léphet.

Helytelen jelszó megadásakor a mező törlődik. Adja meg a helyes jelszót.

A jelszó beállítását lásd:

[1. speciális beállítási képernyő, page 59](#).

## 1. rendszerképernyő

Az 1. rendszerképernyőn a következő, a rendszer tulajdonságait meghatározó mezők jelennek meg.

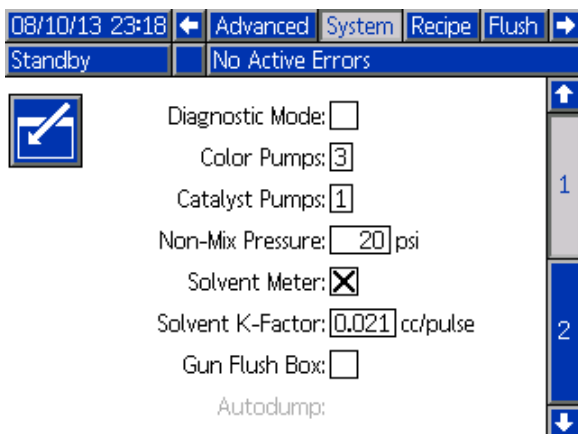

Figure 28 1. rendszerképernyő, készenléti üzemmódban

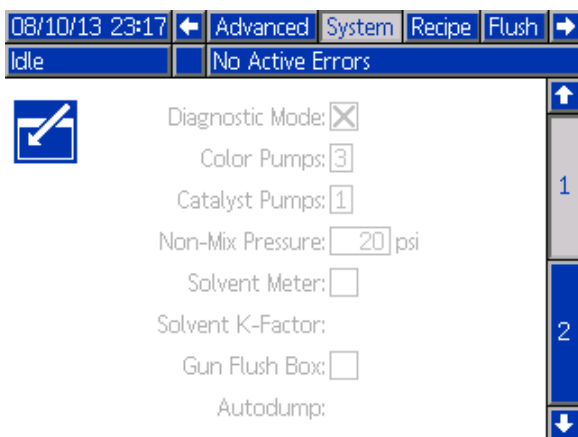

Figure 29 1. rendszerképernyő, üresjáratú üzemmódban

### Diagnosztikai mód

Jelölje be ezt a mezőt, ha szeretné megjeleníteni az egyes szivattyúkhöz tartozó áramlási sebességet és nyomást a következő képernyőn: [Kezdőképernyő, page 30.](#)

### Color Pumps (Színszivattyúk)

Adja meg a rendszerbe épített színszivattyúk számát.

### Catalyst Pumps (Katalizátorszivattyúk)

Adja meg a rendszerbe épített katalizátorszivattyúk számát.

### Non-Mix Pressure (Keverés nélküli nyomás)

Adjon meg egy alacsonyabb nyomásértéket, amelyet a rendszer akkor tart fenn, amikor éppen nem végez keverést vagy szórást (például feltöltés vagy öblítés közben).

**MEGJEGYZÉS:** Az alacsony nyomású rendszerek a célnomásnál 100 psi-vel (0,7 MPa; 7 bar) alacsonyabb értékre állíthatók be, a nagy nyomású rendszerek esetén ez a nyomás a célnomásnál 300 psi-vel (2,1 MPa; 21 bar) lehet alacsonyabb.

### Solvent Meter (Oldószermérő)

Jelölje be ezt a mezőt, ha a rendszer oldószermérőt is tartalmaz. A „Solvent K-Factor” (Oldószer K-tényező) mező ezután válik aktívvá.

### Solvent K-Factor (Oldószer K-tényező)

Adja meg az oldószermérő K-tényezőjét.

### A „Gun Flush Box” (Pisztolyöblítő doboz) kiválasztása

Jelölje be ezt a mezőt, ha a rendszer pisztolyöblítő dobozt is alkalmaz. Az „Autodump” (Automatikus ürítés) funkció ezután válik kiválaszthatóvá.

### Autodump (Automatikus ürítés)

Jelölje be ezt a négyzetet az Autodump (Automatikus ürítés) funkció aktiválásához.

Ha pisztoly töltve van egy bekevert receptúrával, amely fazékideje lejárt és az öblítődobozba teszi, akkor két perc után a rendszer automatikusan kiöblíti oldószermel. Ha a pisztoly nincs az öblítődobozban vagy az Automatikus ürítést nem lehetett elvégezni, akkor ezt a rendszer riasztással jelzi.

## 2. rendszerképernyő

A 2. rendszerképernyőn a rendszer következő működési paramétereit adhatók meg.

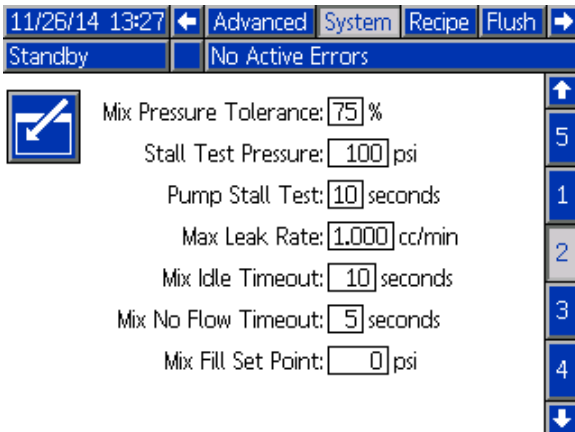

Figure 30 2. rendszerképernyő készenléti üzemmódban

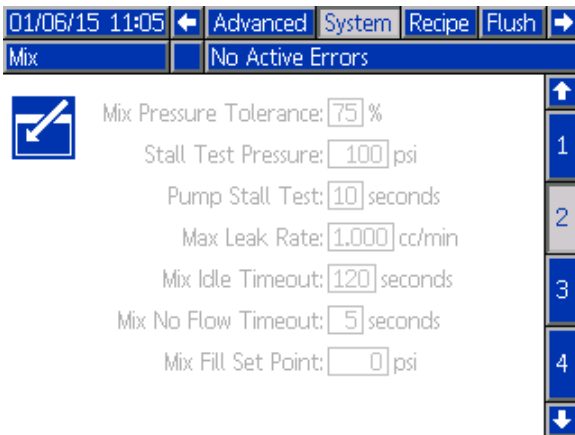

Figure 31 2. rendszerképernyő keverés üzemmódban

### Mix Pressure Tolerance (Keveréknyomás tűrése)

Szórás vagy keverés közben a két komponens nyomása között legfeljebb adott százaléknyi eltérés ( $\pm$ ) lehet. Adja meg ebben a mezőben a keveréknyomás kívánt tűrését. Az alapértelmezett beállítás a 25%. Lásd: [Nyomáskülönbség és a Keverési nyomás tolerancia beállítása](#), page 41.

### Mix Idle Timeout (Keverés üresjáratú időtúllépése)

A légáramkapcsoló érzékeli a pisztolyhoz áramló levegőt, és jelez, ha a pisztoly ravaszát meghúzták. Ha nem használ légáramkapcsolót, a rendszer nem fogja érzékeltetni, hogy a pisztoly szórását végezte. A szivattyú meghibásodása esetén tiszta gyantát vagy katalizátort permetezhet anélkül, hogy tudna róla. Ezt a „Mix No Flow Timeout” (Keverékáramlás nélküli idő túllépése) beállítás akadályozza meg; az alapértelmezett érték az 5 másodperc. A „Mix Idle Timeout” (Keverés üresjáratú időtúllépése) beállítás a megadott idő elteltével üresjáratú üzemmódba kapcsolja a berendezést, amely elindítja a szivattyún egy szivárgásokat ellenőrző holtponthi tesztet, majd a szivattyút készenléti üzemmódba állítja (megtartva az aktuális pozícióját). Adja meg ebben a mezőben a keverés üresjáratú időtúllépésének idejét.

Lásd: [A légáramkapcsoló működése](#), page 67.

### Mix No Flow Timeout (Keverékáramlás nélküli idő túllépése)

A légáramkapcsoló érzékeli a pisztolyhoz áramló levegőt, és jelez, ha a pisztoly ravaszát meghúzták. Ha a légáramkapcsoló a pisztoly meghúzását jelzi, de a szivattyún keresztül nincs folyadékáramlás, tiszta gyantát vagy katalizátort permetezhet anélkül, hogy tudna róla. A „Mix No Flow Timeout” (Keverékáramlás nélküli idő túllépése) beállítás a megadott idő elteltével leállítja a rendszert. Az alapértelmezett beállítás az 5 másodperc. Adja meg ebben a mezőben, hogy a leállítás mennyi idő múlva következzen be.

Lásd: [A légáramkapcsoló működése](#), page 67.

## Stall Test Pressure (Holtponi teszt nyomása)

A holtponi teszt minimális nyomását határozza meg. A beállításnak 50 psi-vel (0,35 MPa; 3,5 bar) magasabbnak kell lennie a legnagyobb bemeneti nyomásnál.

**MEGJEGYZÉS:** Ha az anyagellátás nyomás a szivattyú bemenetnél több, mint a Holtponi teszt nyomás 90%-a, akkor a rendszer riasztással jelez és nem végzi el a Holtponi tesztet. Lásd: [1. kalibrációs képernyő, page 55](#).

## Pump Stall Test (Szivattyú holtponi teszt)

Adja meg a szivattyú holtponi tesztjének időtartamát. Lásd: [1. kalibrációs képernyő, page 55](#).

## Maximum Leak Rate (Maximális szivárgási arány)

Adja meg a szivattyú holtponi tesztje során maximálisan megengedhető szivárgási arányt.

## Keverékfeltöltési beállítás

Állítson be magasabb nyomást a keverékfeltöltéshez. A magasabb nyomás lecsökkenti a pisztoly feltöltéséhez szükséges időt. Ha a pisztoly fel lett töltve, a rendszer a keveréshez a receptúra célnyomás beállítására vált (a [Receptúra-képernyő, page 49](#) képernyőn beállítható).

Az alapértelmezett beállítás a 0. 0-ra állítva a rendszer figyelmen kívül hagyja a Keverékfeltöltési beállítást és helyette a receptúra célnyomás beállítását használja a keverékfeltöltéshez (a [Receptúra-képernyő, page 49](#) beállítható).



## Nyomáskülönbség és a Keverési nyomás tolerancia beállítása

A keverési arányok biztosításának elődleges módja a ProMix PD2K rendszernél az A-szivattyú kimentés és B-szivattyú kimentés nyomása közötti különbség ellenőrzése. Ideális esetben ennek a két értéknek egyeznie kell, de az olyan tényezők, mint a vonal méretezés, viszkozitás vagy keverési arányok eltérésekhez vezethetnek. Fontos, hogy ismerje, hogy a rendszere tipikus milyen értékekkel üzemel, ez elengedhetetlen a hatékony nyomáskülönbség ellenőrzés beállításához, ami úgy értesíti Önt a keverési pontosságot veszélyeztető eltérésekről, hogy közben nem generál hamis riasztásokat.

Javasoljuk, hogy miután a rendszert teljesen beszerelték és használatra kész, a felhasználó töltsön be egy receptúrát és szórjon kevert anyagot. Szórás közben figyelje az A és B szivattyú kimentési nyomását (Ez a kijelzőmodul főképernyőjén látható), szórjon addig, amíg az értékek be nem álltak egy névleges értékre. Az A és B szivattyúk kimentési

nyomása közötti különbség egy meghatározott alapvonal a Keverési nyomás tolerancia beállításához.

A Keverési nyomás tolerancia beállítása engedélyezi, hogy a B-oldali szivattyú kimentési nyomása egy adott százalékgig eltérjen az A-oldali szivattyú nyomásától (szórás). Például, ha a szórási nyomás (A-oldali szivattyú kimentési nyomása) 100 psi, és a Keverési nyomás tolerancia 25 %-ra van beállítva, akkor a B-oldal kimentési nyomása 75 psi (100 psi - 25%) és 125 psi (100 psi + 25%) között ingadozhat, mielőtt a rendszer riasztana.

Ha a működés során a rendszer számos különböző nyomáskülönbség riasztást generál, vagy a géppel sokfajta anyagot sokfajta keverési arányban fog használni, akkor lehet, hogy a Keverési nyomás toleranciát magasabbra kell állítani. Más esetben javasoljuk, hogy ezt a beállítást vegye a lehető legszűkebbre, hogy a felhasználó észrevegye, ha valami hatással lehet a keverési arány pontosságára.

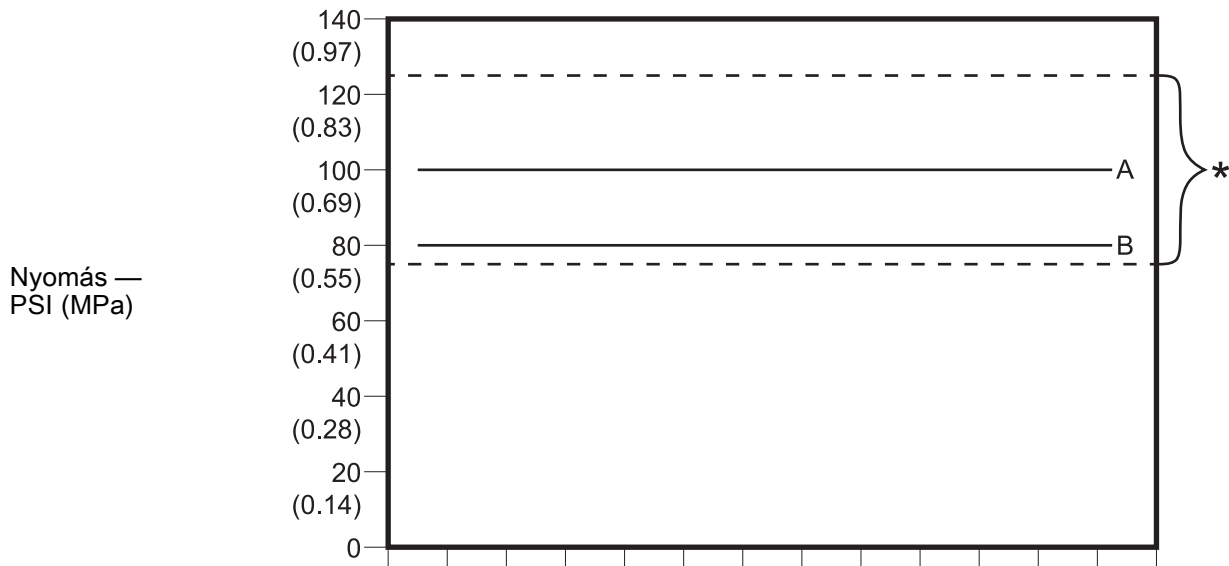

\* Elfogadható tartomány  
 A: A szivattyú névleges kimentési nyomása  
 B: B szivattyú névleges kimentési nyomása

Elfogadható B-oldali szivattyú kimentési nyomás tartománya egy olyan rendszernél, ahol a megcélzott szórásai nyomás 100 psi és a Keverési nyomás tolerancia 25 %.

### 3. rendszerképernyő

A 3. rendszerképernyőn a rendszer következő működési paramétereit adhatók meg.

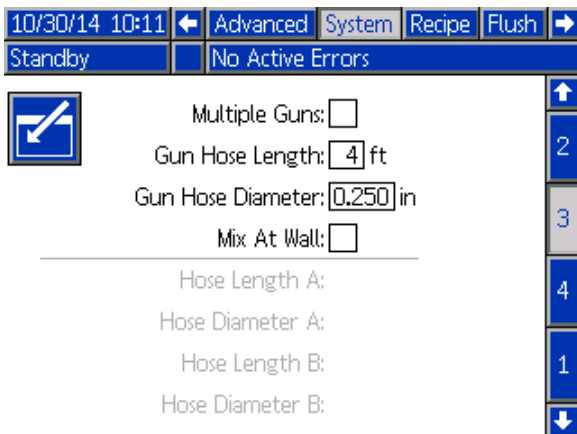

Figure 32 3. rendszerképernyő

#### Több szórópisztoly

Kapcsolja be ezt az opciót, ha egyszerre több pisztoly lesz feltöltve a keveredett anyaggal. Lásd: [Információk a többpisztolyos rendszerekkel kapcsolatban, page 43.](#)

**MEGJEGYZÉS:**Ha a „Multiple Guns” (több pisztoly) opció be van kapcsolva, akkor a Pisztolytömlő hossz, Pisztolytömlő átmérő és a Keverés a falon mezők le lesznek tiltva.

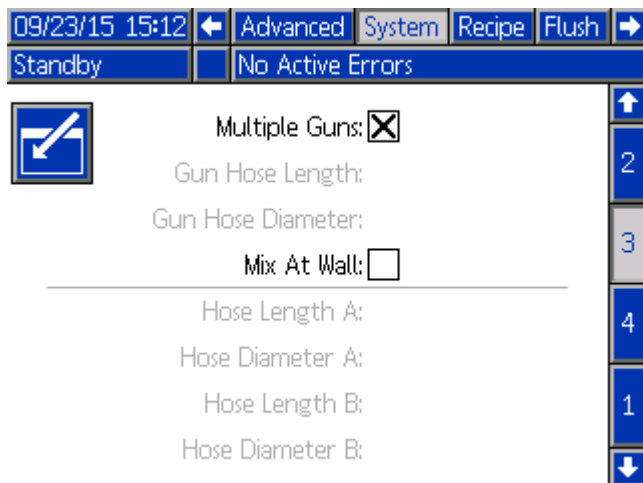

Figure 33

#### Gun Hose Length (Pisztolytömlő hossza)

Adja meg a keverékelosztó és a pisztoly közötti tömlő hosszát.

#### Gun Hose Diameter (Pisztolytömlő átmérője)

Adja meg a keverékelosztó és a pisztoly közötti tömlő átmérőjét. A minimális átmérő 1/8 hüvelyk (3 mm).

#### Keverés a falon

Jelölje be ezt a mezőt, ha a rendszere tartalmaz egy távoli keverő elosztó.

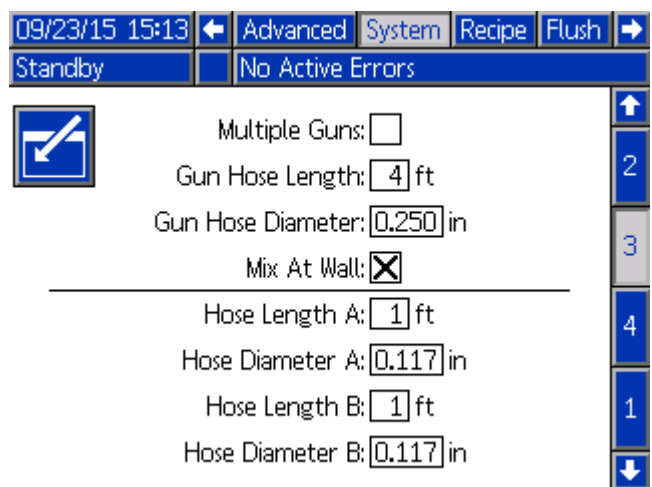

Figure 34

#### Tömlőhossz és átmérő

Adja meg a távoli színszelepszor és a távoli keverő elosztó közötti tömlő hosszát és átmérőjét, az A és a B tömlőnél.

**MEGJEGYZÉS:**Ezek a mezők csak akkor lesznek engedélyezve, ha a Keverés a falon be van kapcsolva.

## Információk a többpisztolyos rendszerekkel kapcsolatban

### Keverés a falon opcióval nem rendelkező rendszerek

A Több szórópisztoly funkció lehetővé teszi, hogy egyszerre akár 60 különböző kevert anyagot receptúrát kövessen, mindegyikhez külön pisztollyal. Ez a funkció elérhető: [3. rendszerképernyő, page 42](#).

### Receptúra képernyő

Mivel a rendszerben külön pisztoly van minden receptúrához, az ezekhez tartozó tömlő hossz és átmérő egyedi lehet. Ezért ezek a paraméterek le vannak tiltva a [3. rendszerképernyő, page 42](#) képernyőn, és ehelyett a [Receptúra-képernyő, page 49](#) képernyőn jelennek meg. Adja meg az adott receptúrát szóró pisztolyhoz tartozó tömlőhosszt és átmérőt.

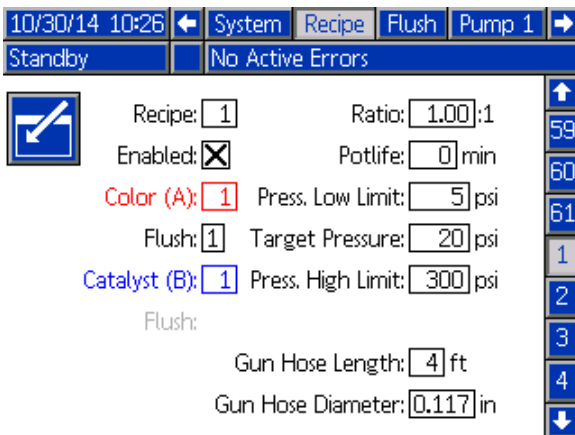

Figure 35

### Fazékidő képernyő

Indítás módban a Fazékidő képernyő megjelenik a Töltés és Használat között. Ez a képernyő mutatja, hogy mennyi a visszalévő fazékidője egy adott receptnek (pisztolynak). A receptek ki vannak emelve és a visszalévő fazékidő csak akkor jelenik meg, ha pisztoly fel van töltve kevert anyaggal és a fazékidő nem nulla.

10/30/14 10:30		Spray Fill Potlife Usage Jobs			
Standby		No Active Errors			
1	117 min	11		21	
2		12		22	
3		13		23	1
4		14		24	
5		15		25	
6		16		26	
7		17		27	2
8		18		28	
9		19		29	
10		20		30	

Figure 36

### Receptúra váltás és Öblítés

Több pisztoly engedélyezésekor a Szórás képernyő lehetővé teszi, hogy a felhasználó megváltoztassa az aktív receptúrát (a szivattyúba töltendő receptet) és hogy átöblítsen egy adott pisztolyt (receptúra). Válassza ki Receptúrát vagy az Öblítést a lenyíló menüből és adja meg a recept számát. Az Öblítés gombbal öblítse ki az aktív receptet.

Ezt elvégezheti a fülkevezérlőn keresztül is. Használja a szokásos lépéseket a receptúra lecseréléséhez vagy a pisztoly átöblítéséhez. Lásd: [Fülkevezérlő, page 21](#). Egy jelenleg nem aktív pisztoly átöblítéséhez a Fel vagy Le gomb használatával válassza ki a kívánt receptúrát. Majd nyomja meg a Kiöblítés gombját. Ha az Kiöblítés gombot nem nyomja meg 5 másodpercen belül, a rendszer visszatér az aktív receptúra számhoz.

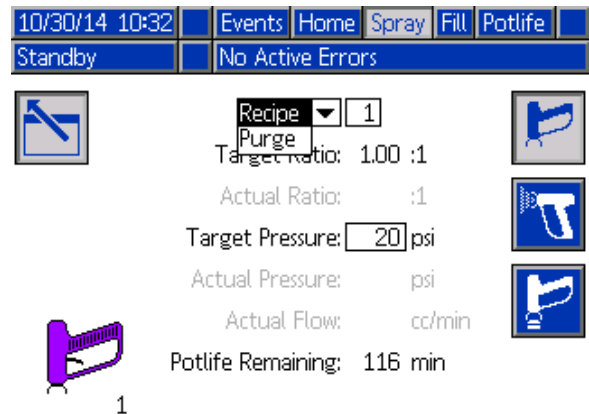
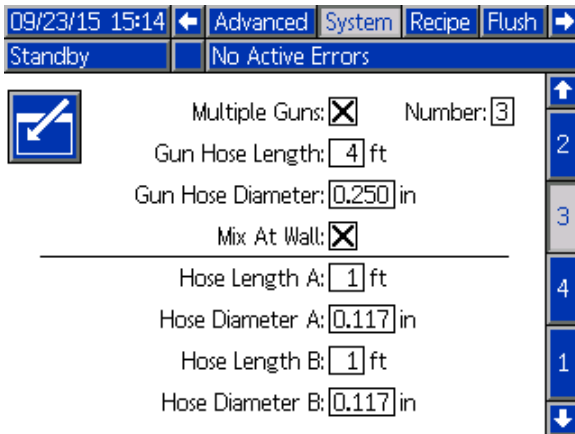

Figure 37

### Keverés a falon rendszerekhez

A távoli keverékelosztós ProMix PD2K általában egy pisztollyal üzemel, de beállítható több (max. 3.) távoli elosztós és pisztolyos használatra is. A több pisztoly előnye a nagyon gyors színváltás, a rendszer minden pisztolyba külön receptórát tölthet be és szinte azonnal válthat közöttük. A PD2K emellett több bekevert recept fazékidejét is figyelni tudja.

A Több szórópisztolyos működés a 3. rendszerképernyőn kapcsolható be a vonatkozó doboz bejelölésével, majd a **Szám** mezőben a pisztolyok számának megadásával.



A rendszerben minden szint egy pisztolyhoz kell hozzárendelni. A színek pisztolyhoz rendeléséhez a 4. szivattyúképernyőn írja be pisztoly számát a szín mellett.

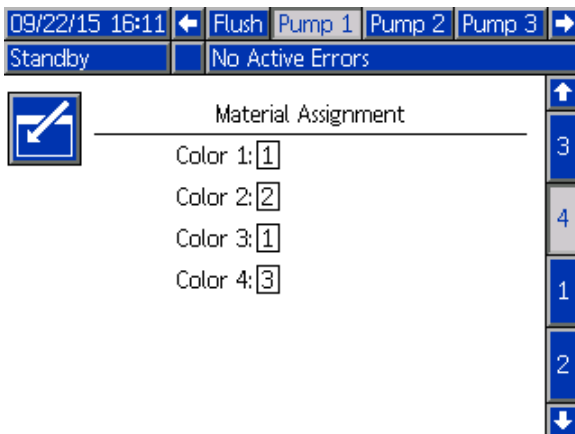

A katalizátorok egypisztolyhoz rendelhetők, több pisztoly között megoszthatók (gyakori) vagy ezek keveréke is választható. Szivattyúként csak egy katalizátort lehet Közösnek beállítani, és mivel minden hozzárendeléshez távoli szelep kell, összesen nem lehet több mint 4 (minden közös hozzárendeléssel együtt). Egy katalizátort közösként hozzárendelhet több pisztolyhoz, ehhez jelölje be a Közös négyzetet és válassza ki az összes kívánt pisztolyt.

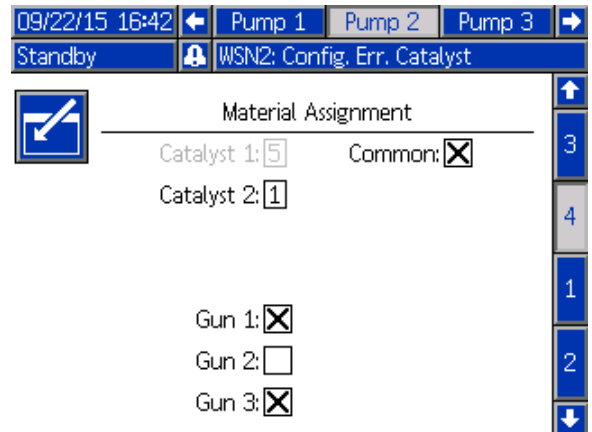
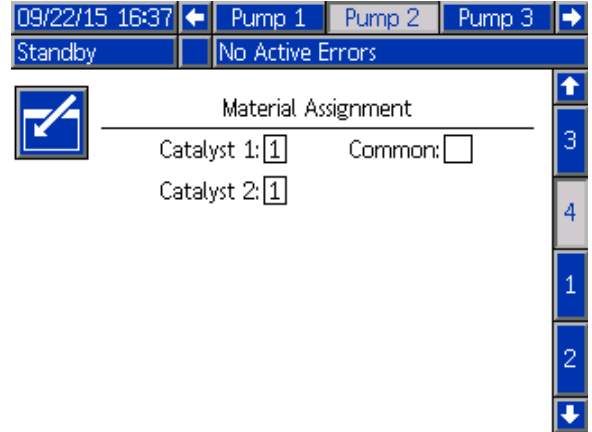

A receptúrákat csak úgy lehet beállítani, hogy az ugyanahhoz a pisztolyhoz rendelt színt és katalizátort használják. Ha a szín és katalizátor hozzárendelt pisztolya nem egyezik, akkor a receptúra érvénytelen lesz és le lesz tiltva. A Receptúra-képernyőn többet megtudhat az érvénytelen receptekről.

Ha közös katalizátort használ, akkor a rendszer automatikusan minden pisztoly hozzárendelést egy egyedi távoli szelephez rendeli (1-4), a 3. táblázatban látott módon. Baloldalon keresse meg a sort, amelyben egyezik az Ön rendszerével: 1) szivattyúk száma, 2) katalizátor szeleptérkép választás (lásd 1. szivattyúképernyő) és 3) az egyező közös katalizátor beállítás. Kövesse sort a jobboldalik, ahol megtalálja a rendszer távoli katalizátor szelep kiosztását.

Table 3 Távoli szelep kiosztás a közös katalizátor használó rendszereknél

Catalyst Pumps (Katalizátorszivattyúk)	Szelep térkép kiválasztása	2. szivattyú: Közös katalizátorok	4. szivattyú: Közös katalizátorok	Távoli katalizátor szelep 1	Távoli katalizátor szelep 2	Távoli katalizátor szelep 3	Távoli katalizátor szelep 4
1	Standard	Nincs	N/A	1. katalizátor	2. katalizátor	3. katalizátor	4. katalizátor
1	Standard	Közös az 1. és 2. pisztolynál	N/A	1. katalizátor (1. pisztoly)	1. katalizátor (2. pisztoly)	2. katalizátor	3. katalizátor
1	Standard	Közös az 1. és 3. pisztolynál	N/A	1. katalizátor (1. pisztoly)	1. katalizátor (3. pisztoly)	2. katalizátor	3. katalizátor
1	Standard	Közös az 2. és 3. pisztolynál	N/A	1. katalizátor (2. pisztoly)	1. katalizátor (3. pisztoly)	2. katalizátor	3. katalizátor
1	Standard	Közös az 1-3. pisztolynál	N/A	1. katalizátor (1. pisztoly)	1. katalizátor (2. pisztoly)	1. katalizátor (3. pisztoly)	2. katalizátor
2	Standard	Nincs	—	1. katalizátor	2. katalizátor	—	—
2	Standard	Közös az 1. és 2. pisztolynál	—	1. katalizátor (1. pisztoly)	1. katalizátor (2. pisztoly)	—	—
2	Standard	Közös az 1. és 3. pisztolynál	—	1. katalizátor (1. pisztoly)	1. katalizátor (3. pisztoly)	—	—
2	Standard	Közös az 2. és 3. pisztolynál	—	1. katalizátor (2. pisztoly)	1. katalizátor (3. pisztoly)	—	—
2	Standard	—	Nincs	—	—	3. katalizátor	4. katalizátor
2	Standard	—	Közös az 1. és 2. pisztolynál	—	—	3. katalizátor (1. pisztoly)	3. katalizátor (2. pisztoly)
2	Standard	—	Közös az 1. és 3. pisztolynál	—	—	3. katalizátor (1. pisztoly)	3. katalizátor (3. pisztoly)
2	Standard	—	Közös az 2. és 3. pisztolynál	—	—	3. katalizátor (2. pisztoly)	3. katalizátor (3. pisztoly)
2	Alternatíva	Nincs	N/A	1. katalizátor	2. katalizátor	3. katalizátor	4. katalizátor
2	Alternatíva	Közös az 1. és 2. pisztolynál	N/A	1. katalizátor (1. pisztoly)	1. katalizátor (2. pisztoly)	2. katalizátor	4. katalizátor
2	Alternatíva	Közös az 1. és 3. pisztolynál	N/A	1. katalizátor (1. pisztoly)	1. katalizátor (3. pisztoly)	2. katalizátor	4. katalizátor
2	Alternatíva	Közös az 2. és 3. pisztolynál	N/A	1. katalizátor (2. pisztoly)	1. katalizátor (3. pisztoly)	2. katalizátor	4. katalizátor
2	Alternatíva	Közös az 1-3. pisztolynál	N/A	1. katalizátor (1. pisztoly)	1. katalizátor (2. pisztoly)	1. katalizátor (3. pisztoly)	4. katalizátor

Több szórópisztoly engedélyezésekor, a rendszernek szüksége van kettő további távoli oldószert szelepre minden pisztolyhoz. Ezért a színek teljes száma 26-ra

csökken és az IS színváltó modul szeleptérképe is változik. Lásd a Színváltó és távoli keverő elosztó készlet útmutatóját (333282) a részletekért.

### Szórás képernyő

A Szórás képernyőn megjelenített adatok és funkciók ugyanazok, mint egy pisztoly esetén (lásd: [Szórás képernyő, page 33](#)), de új lehetőség az inaktív pisztolyok átöblítése (Aktív pisztoly az utoljára szórásra használt vagy kevert anyaggal felöltött pisztoly). Ha a rendszer Készzenlétben van, a felhasználó kiválaszthatja az „Öblítés” parancsot és megadhatja, hogy melyik számú receptúrát öblítse ki egy inaktív pisztolyból. Az öblítés után a rendszer visszatér az aktív pisztoly vezérléséhez. Így kiöblíthet egy jelenleg inaktív pisztolyt, ami ugyan fel van töltve kevert anyaggal, de annak fazékideje már lejárt.

A Szórás képernyő emellett jelzi, hogy melyik pisztolyba melyik receptúra van betöltve, és kiemeli az aktív pisztolyt.

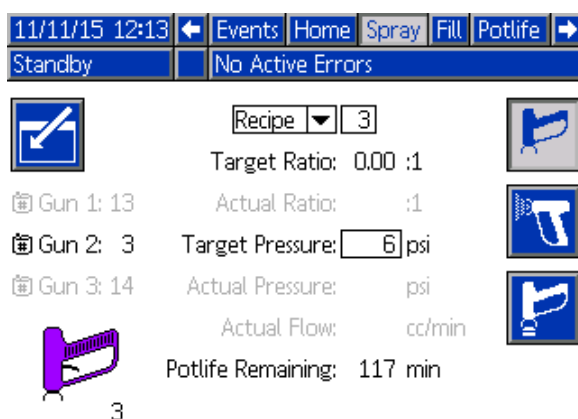

**MEGJEGYZÉS:** Csakis az egyik pisztolyba betöltött receptúrát lehet öblítésre kiválasztani. Ez megakadályozza, hogy egy betöltött receptet véletlenül kiöblítsen.

### Feltöltési képernyők

A Feltöltés képernyő ugyanúgy működik, mint egy pisztoly esetén (lásd: [Feltöltési képernyők, page 34](#)).

**MEGJEGYZÉS:** Egy vonal feltöltésekor fontos hogy tudja melyik az adott anyaghoz hozzárendelt pisztoly és meghúzza annak ravaszát, hogy elkerülje a túlnyomást a rendszerben.

Ha közös katalizátorral tölt fel egy vonalat, akkori is ki kell választani egy pisztolyt. A rendszer megnyitja az ehhez tartozó szelepeket és betölti az anyagot a kiválasztott pisztolyba.

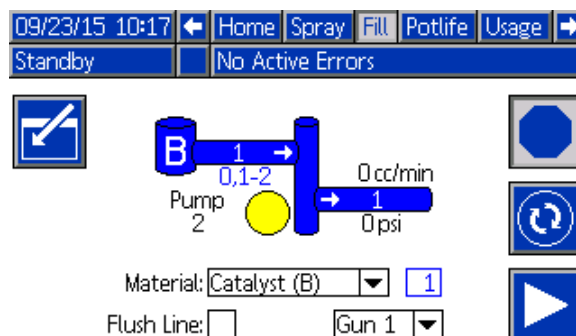

### Fazékidő képernyő

Több szórópisztoly engedélyezésekor új lehetőség az Indítás üzemmód. Ez a képernyő mutatja az összes pisztolyba betöltött receptet, amelyek fazékidője még nem járt le. Megjeleníti a visszalévő fazékidőt is.

09/23/15 10:24		← Spray Fill Potlife Usage Jobs →	
Standby		No Active Errors	
🗓	🕒	🗓	🕒
1	51 min	11	21
2	119 min	12	22
3		13	23
4		14	24
5		15	25
6		16	26
7		17	27
8		18	28
9		19	29
10		20	30

### 4. karbantartási képernyő

A színváltó szelepeket kézzel felül lehet írni a 4. karbantartási képernyőn, ugyanúgy mint egy pisztoly esetén (lásd: 4. karbantartási képernyő, page 58).

Közösnek beállított katalizátor esetén a felhasználónak meg kell adnia, melyik távoli szelepet használja, a megfelelő pisztoly kiválasztásával.

09/23/15 10:28		← Calibrate Maint. Diagnostic →	
Standby		No Active Errors	
Valve Resets and Test			
✍	Material:	Catalyst (B)	1
🔢	Inlet	19 cycles	Open <input type="checkbox"/>
🔢	Outlet	12 cycles	<input type="checkbox"/>
🔢	Gun 1	97 cycles	<input type="checkbox"/>

Mivel minden pisztolynak saját oldószer szelepe van, a távoli oldószelep felülírásánál is meg kell határozni a felhasználónak a megfelelő pisztolyt.

**MEGJEGYZÉS:** A távoli oldószer szelepeknél a szelep száma csak azt határozza meg, hogy a szelep a szín oldószer szelepekhez (szín szivattyú szám) vagy az katalizátor oldószer szelepekhez (katalizátor szivattyú szám) tartozik.

09/23/15 10:35		← Calibrate Maint. Diagnostic →	
Standby		No Active Errors	
Valve Resets and Test			
✍	Pump:	Solvent	1
🔢	Inlet	51 cycles	Open <input type="checkbox"/>
🔢	Dump	77 cycles	<input type="checkbox"/>
🔢	Gun 1	2 cycles	<input type="checkbox"/>

## 4. rendszerképernyő

A 4. rendszerképernyőn a rendszer következő működési paramétereit adhatók meg. Ezt a képernyőt csak az AWI-t használó rendszerek használják.

The screenshot shows a control panel interface with a top navigation bar containing '04/17/14 14:46', 'Advanced', 'System', 'Recipe', and 'Flush'. Below this is a status bar with 'Standby' and 'No Active Errors'. The main area is titled 'Gateway: Modbus TCP - 1' and contains several settings: 'Enable:' with an unchecked checkbox, 'DHCP:' with an unchecked checkbox, 'IP:' with four input fields containing '10', '33', '131', and '238', 'Subnet:' with four input fields containing '255', '255', '0', and '0', 'Gateway:' with four input fields containing '10', '33', '1', and '1', 'DNS1:' with four input fields containing '10', '33', '1', and '45', and 'DNS2:' with four input fields containing '10', '33', '1', and '47'. A vertical navigation bar on the right side has buttons labeled 1 through 5, with button 1 highlighted.

Figure 38 4. rendszerképernyő

### Átjáró azonosító

Válassza ki a kívánt Átjáró azonosítót a lenyíló menüből.

### Engedélyez

Használja a maradék mezőket az IP cím, az alhálózati maszk, az Átjáró és a DNS1 és DNS2 megadásához.

A beállítások betöltése után válassza az „Enable” (engedélyezés) gombot, hogy elmentse az új beállításokat a kiválasztott Átjáróba.

Jelölje be ezt a dobozt a kiválasztott Átjáró engedélyezéséhez, hogy a PLC kommunikálni tudjon vele.

### DHCP

Jelölje be ezt a mezőt, ha a rendszere támogatja a dinamikus állomásconfiguráló protokollt (DHCP). Ez a protokoll egyedi IP címeket rendel az eszközökhöz, és feloldja és megújítja ezeket a címeket, amikor az eszközök elhagyják a hálózatot vagy újra csatlakoznak. Ha engedélyezve van, akkor az IP cím, Alhálózat és Átjáró mezőket nem lehet szerkeszteni, ezek a DHCP által kiosztott címet jelentik meg.

### TCP/IP

Használja a maradék mezőket az IP cím, az alhálózati maszk, az Átjáró és a DNS1 és DNS2 megadásához.



## Receptúra-képernyő

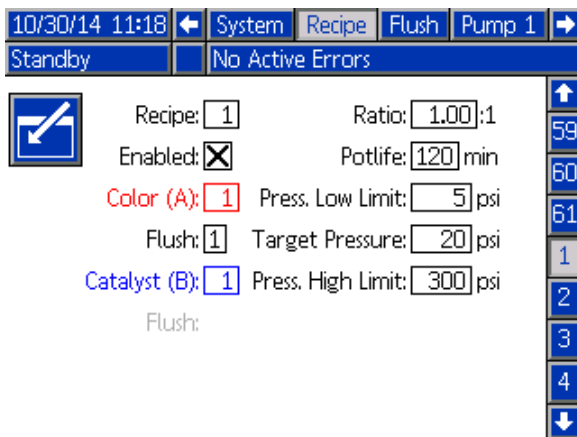

Figure 39 Érvényes receptúra képernyő

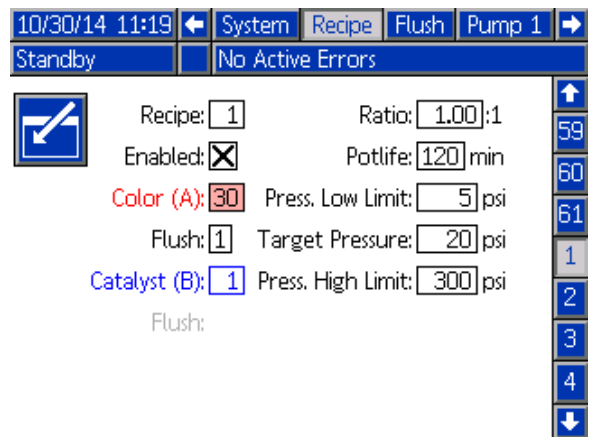

Figure 40 Érvénytelen receptúra képernyő

## Receptúra

Írja be a kívánt receptúra számát (1-60).

### Recept 0

A „0 receptúra” beállításával öblítse át a rendszert.

- **Ha be van töltve egy receptúra (1-60):**Válassza ki a „0 receptúra” opciót a korábban használt szivattyú átöblítéséhez és a pisztoly kiöblítéséhez.
- **Ha a 0. vagy 61. receptúra van betöltve:**Válassza ki a „0 receptúra” opciót az összes szivattyú átöblítéséhez és a pisztoly kiöblítéséhez.

### Engedélyezett

Az „Enabled” (Engedélyezve) lehetőség bejelölésével a kiválasztott receptúra elérhetővé válik a fülkevezérlőből is, az ADM mellett. Ezután a fülke kezelője gyorsan kiválasztja a kívánt receptúrát anélkül, hogy mind a 60-on végig kellene lépegetnie.

### Szín (A) szelep

Adja meg a kívánt színszelep számát (1 és 30 között).

**MEGJEGYZÉS:** Ha olyan számot ad meg, amely a rendszer konfigurációja alapján érvénytelen, a mező kiemeltté válik, és a receptúra érvénytelen lesz. Ha például az adott rendszerkonfiguráció csak 8 színszelepet tartalmaz, a beírt érték pedig 30, a mező az alábbi ábrán látható módon jelenik meg.

## Katalizátor (B) szelep

Adja meg a kívánt katalizátorszelep számát (1 és 4 között).

**MEGJEGYZÉS:** Ha olyan számot ad meg, amely a rendszer konfigurációja alapján érvénytelen, a mező kiemeltté válik, és a receptúra érvénytelen lesz. Ha például az adott rendszerkonfiguráció csak 1 katalizátorszelepet tartalmaz, a beírt érték pedig 4, a mező kiemeltté válik, és a receptúra érvénytelen lesz.

## Öblítéssorozat

Írja be a kívánt öblítéssorozat számát (1-5). A nehezen kiöblíthető színekhez válasszon egy hosszabb öblítéssorozatot. Az alapértelmezett érték az 1, mely a leghosszabb, legalaposabb öblítéssorozat.

Ha a 3. rendszerképernyőn be van kapcsolva a Keverés a falon, adja meg a kívánt öblítés sorozatot (105) a szín (A) szelephez és a katalizátor (B) szelephez. A pisztolyok öblítési ideje az egyes anyagokhoz rendelt öblítéssorozattól függ. Lásd: [Öblítési képernyő, page 51](#). Ha az A és B anyagok különböző öblítési időt igényelnek, akkor rendeljen hozzájuk külön öblítéssorozatokat. Állítsa be mindegyikhez a szükséges pisztolyöblítési időt. A nehezen kiöblíthető színekhez válasszon egy hosszabb öblítéssorozatot. Az 1. öblítéssorozat az alapértelmezett, melyhez a leghosszabb, legalaposabb öblítéssorozatot kell beállítani.

## Keverési arány

Adja meg a kívánt keverési arányt 0:1 és 50,0:1 között.

## Potlife Time (Fazékidő)

Adja meg a fazékidőt (0 és 999 perc között). A 0 érték beállítása a funkciót letiltja.

## Pressure Low Limit (Alsó nyomáshatár)

Adja meg azt a legkisebb nyomásértéket, amelyet a kezelő a fülkevezérlő Szórás képernyőjén megadhat. Az alapérték az 5 psi (0,035 MPa; 0,35 bar).

## Target Pressure (Célzott nyomás)

Adja meg a kívánt szórási nyomást. Ez az a nyomás, amelyet a szivattyú a kimenetnél tart fenn. Az alapérték a 20 psi (0,14 MPa; 1,4 bar).

## Pressure High Limit (Felső nyomáshatár)

Adja meg azt a legnagyobb nyomásértéket, amelyet a kezelő a fülkevezérlő Szórás képernyőjén megadhat. Az alapérték a 300 psi (2,1 MPa; 21,0 bar).

**MEGJEGYZÉS:** Ha olyan nyomásértéket ad meg, amely a rendszer paramétereinek alapján érvénytelen, a mező kiemeltté válik, és a receptúra érvénytelen lesz. Ha például egy alacsony nyomású rendszer esetén 1500 psi (10,5 MPa; 105 bar) értéket ad meg, a mező kiemeltté válik, és a receptúra érvénytelen lesz.

09/23/15 15:39	System	Recipe	Flush	Pump 1
Standby	No Active Errors			
	Recipe: <input type="text" value="1"/>	Ratio: <input type="text" value="1.00"/> :1		
	Enabled: <input checked="" type="checkbox"/>	Potlife: <input type="text" value="60"/> min		
	Color (A): <input type="text" value="1"/>	Press. Low Limit: <input type="text" value="5"/> psi		
	Flush: <input type="text" value="1"/>	Target Pressure: <input type="text" value="20"/> psi		
	Catalyst (B): <input type="text" value="1"/>	Press. High Limit: <input type="text" value="300"/> psi		
	Flush: <input type="text" value="1"/>	Purge 1: <input type="text" value="A"/>		
	Dual Solvent: <input checked="" type="checkbox"/>	Purge 2: <input type="text" value="B"/>		
	Fill: <input type="text" value="A Then B"/>	Purge 3: <input type="text" value="A"/>		

## Kétfajta oldószer

Ha a Keverés a falon be van kapcsolva a 3. rendszerképernyőn, akkor a Receptúra-képernyőn elérhetővé válik a Kétfajta oldószer opció. A Kétfajta oldószer opcióval a rendszerből a kevert anyagot ki lehet öblíteni két különböző oldószer sorozatával (pl. víz és oldószer alapú), amelyeket tilos lehet összekeverni.

## Feltöltés

Válassza ki a keverő vezetékbe és a pisztolyba töltendő anyag sorozatát A lehetőségek: először A majd B, először B majd A, vagy egyszerre, ha nem szükséges a sorozatba rendezés. Az betöltési sorozatot legtöbbször az utoljára használt anyag határozza meg.

## Öblítés 1, 2 és 3

Válassza ki az öblítéshez a keverő vezetékbe és a pisztolyba töltendő anyag sorozatát. A sorozat minden lépése lehet A vagy B. Minden lépésnél az anyagoknak megfelelő oldószer be lesz öltve a pisztolyba az adott anyaghoz rendelt Öblítési beállításnál a pisztolyöblítéshez megadott ideig.

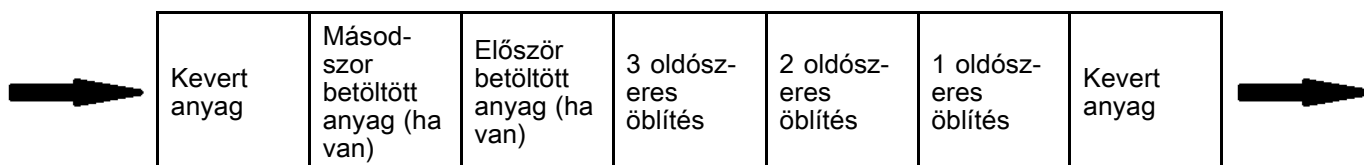

Az áramlás iránya a kétoldószeres öblítés majd feltöltés alatt

## Öblítési képernyő

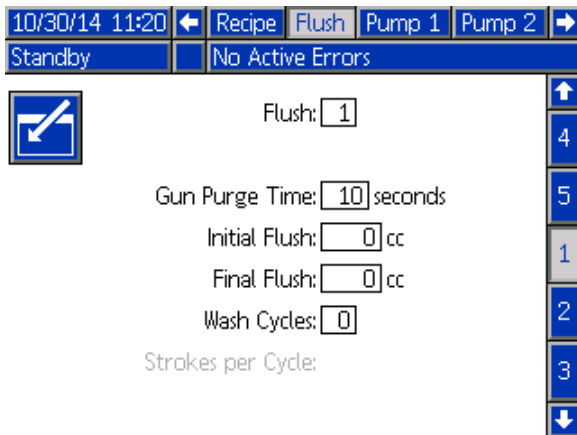

Figure 41 Öblítési képernyő

### Öblítés száma

Írja be a kívánt öblítéssorozat számát (1-5). A nehezen kiöblíthető színekhez válasszon egy hosszabb öblítéssorozatot. Az alapértelmezett érték az 1, mely a leghosszabb, legalaposabb öblítéssorozat.

### Gun Purge Time (Pisztolyöblítés időtartama)

Adja meg a pisztolyöblítés időtartamát (0 és 999 másodperc között).

### Initial Flush (Első öblítés)

Adja meg az első öblítéskor használt anyagmennyiséget (0 és 9999 cm<sup>3</sup> között).

### Final Flush (Utolsó öblítés)

Adja meg az öblítőanyag mennyiségét (0 és 9999 cm<sup>3</sup> között).

### Wash Cycles (Mosási ciklusok)

A mosási ciklus funkció zárt szelepek mellett aktiválja a szivattyút, így annak pumpáló mozgását használja ki a szivattyú alapos tisztítására. Adja meg a mosási ciklusok kívánt számát (0 és 99 között). A szám beírása aktiválja a „Strokes per Cycle” (Ütemek száma ciklusonként) mezőt.

### Strokes per Wash Cycle (Ütemek száma mosási ciklusonként)

Adja meg a mosási ciklusonkénti ütemek kívánt számát (0 és 99 között). Az alapérték az 1.

## 1. szivattyúképernyő

**MEGJEGYZÉS:** A rendszerhez 2, 3 vagy 4 szivattyú is tartozhat. Az egyes szivattyúkra vonatkozó információk a képernyő felső részén található menüsáv különböző lapjain tekinthetők meg. Válassza ki a kívánt szivattyúhoz tartozó lapfület. Minden szivattyúhoz három-három képernyő tartozik. Az útmutatóban csak az 1. szivattyúhoz tartozó képernyők láthatók, de minden szivattyú esetében ugyanezek a mezők jelennek meg.

Az 1. szivattyúképernyőn a következő, a szivattyú tulajdonságait meghatározó mezők jelennek meg.

Figure 42 1. szivattyúképernyő — Gyanta szivattyú

Figure 43 1. szivattyúképernyő — Katalizátor szivattyú

### Szivattyú mérete

A 35cc (35 cm<sup>3</sup>) vagy a 70cc (70 cm<sup>3</sup>) lehetőség közül válassza ki a megfelelőt.

### bemenő levegőnyomás

Válasszon az alábbiak közül:

- Disabled (Letiltva)
- Monitor (Figyelés), a bemeneti nyomás követéséhez

### A „Color Change” (Színváltás) funkció kiválasztása

Jelölje be ezt a mezőt, ha a rendszert színváltásra is használja.

### Anyagok

Adja meg a rendszerben használt anyagok számát. Minden színváltó modul 8 szín kezelésére képes.

### Teljes Tömlőhossz

Számolja össze a tömlők hosszát az ellátó szelepsortól a szivattyúig, illetve a szivattyútól az adagoló szelepsorig. Írja be a teljes hosszat.

### Pump Hose Diameter (Szivattyútömlő-átmérő)

Adja meg az ellátó- és adagolótömlők átmérőjét.

### Szelep térkép

#### Távoli szelep térkép

Válasszon egy alternatív szeleptérképet az IS színváltó modulhoz. Ez hasznos olyan rendszereknél, ahol több mint egy szín szivattyú van, de viszonylag kevés színváltó anyag. Az alternatív szelep térképekkel összevonhat 2 szín szivattyút (1. alternatíva) vagy 3 szín szivattyút (2. alternatíva) egy egyedi IS színváltó modulban. Lásd a Színváltó és távoli keverő elosztó készlet útmutatója és alkatrész kézikönyvét (333282) a szeleptérképekért.

**MEGJEGYZÉS:** Ez a beállítás csak akkor érhető el a szín szivattyúknál az 1. szivattyúképernyőn, ha a Keverés a falon be van kapcsolva.

#### Szelep térkép

Válasszon egy alternatív szelep térképet olyan 2 katalizátor szivattyús rendszereknél, ahol egy szivattyú 3 katalizátor között vált (Modul 5) és csak egy katalizátor van a 4. szivattyún (Modul 6, ha a szivattyú szint is vált). Lásd a Színváltó és távoli keverő elosztó készlet útmutatója és alkatrész kézikönyvét (333282) a részletekért.

**MEGJEGYZÉS:** Ez a beállítás csak olyan katalizátor szivattyúknál érhető el az 1. szivattyúképernyőn, ahol a színváltás is be van kapcsolva.

### Rendelkezésre álló színek

A modul kijelzi a rendszerben elérhető színek számát. A mező nem módosítható.

## 2. szivattyúképernyő

A 2. szivattyúképernyőn adhatók meg a szivattyú nyomásérzékelőjének beállításai.

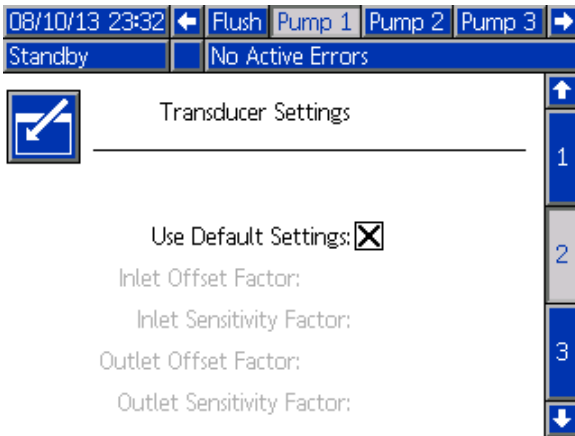

Figure 44 2. szivattyúképernyő, alapértelmezett beállítások engedélyezve

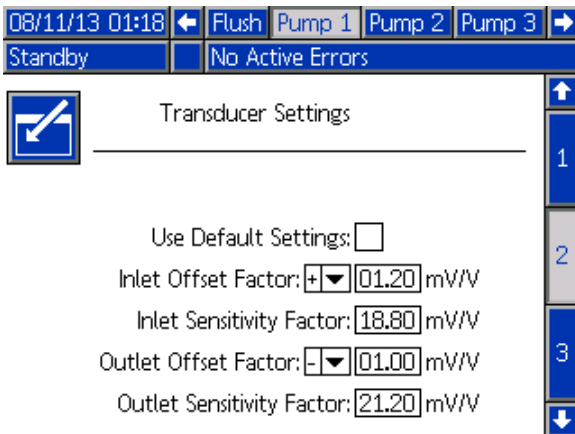

Figure 45 2. szivattyúképernyő, alapértelmezett beállítások letiltva

### Az alapértelmezett beállítások használata kiválasztva

Ha a „Use Default Settings” (Alapértelmezett beállítások használata) jelölőnégyzet be van jelölve, a rendszer az alapértelmezett beállításokat használja a kalibrációs értékekhez, és a mezők szürkén jelennek meg.

### Az alapértelmezett beállítások használata nincs kiválasztva

Ha a „Use Default Settings” (Alapértelmezett beállítások használata) jelölőnégyzet nincs bejelölve, a következő kalibrációs értékeket kell megadni. Az érvénytelen értékeket a rendszer felülírja, és automatikusan az alapértelmezett beállításokat fogja kiválasztani.

- Inlet Offset Factor (Belépő kiegyenlítési tényező): Ez a mező akkor használható, ha az „Inlet Pressure” (Bemeneti nyomás) 1. szivattyúképernyő, page 52 beállításnál a „Monitor” lehetőség van kiválasztva; ha a beállításnál a „Disabled” (Letiltva) érték van megadva, a mező szürke. Az érték a -01,20 és +01,20 mV/V közötti tartományba eshet.
- Inlet Sensitivity Factor (Belépő érzékenységi tényező): Ez a mező akkor használható, ha az „Inlet Pressure” (Bemeneti nyomás) 1. szivattyúképernyő, page 52 beállításnál () a „Monitor” lehetőség van kiválasztva; ha a beállításnál a „Disabled” (Letiltva) érték van megadva, a mező szürke. Az érték a 18,80 és 21,20 mV/V közötti tartományba eshet.
- Outlet Offset Factor (Kilépő kiegyenlítési tényező): Az érték a -01,20 és +01,20 mV/V közötti tartományba eshet.
- Outlet Sensitivity Factor (Kilépő érzékenységi tényező): Az érték a 18,80 és 21,20 mV/V közötti tartományba eshet.

### 3. szivattyúképernyő

A 3. szivattyúképernyőn adhatók meg az adott szivattyú nyomásriasztásainak határértékei.

Ha az **Inlet Pressure** (Bemeneti nyomás) beállítása a 1. szivattyúképernyő, page 52 panelen Disabled (Letiltva) értékre van állítva, a bemeneti nyomásra vonatkozó határértékek mezői szürkén jelennek meg, és csak a kimeneti határértékek mezői aktívak. Lásd: [Nyomásriasztás és eltérési határértékek, page 54.](#)

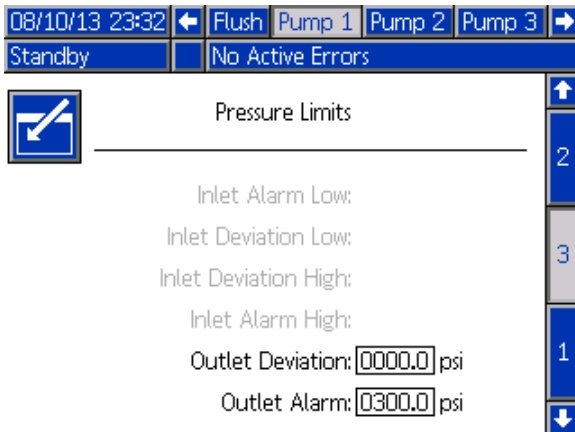

Figure 46 3. szivattyúképernyő, nyomásfigyelés letiltva

Ha az **Inlet Pressure** (Bemeneti nyomás) beállítása a 1. szivattyúképernyő, page 52 panelen Monitor (Figyelés) értékre van állítva, minden mező aktív. Lásd: [Nyomásriasztás és eltérési határértékek, page 54.](#)

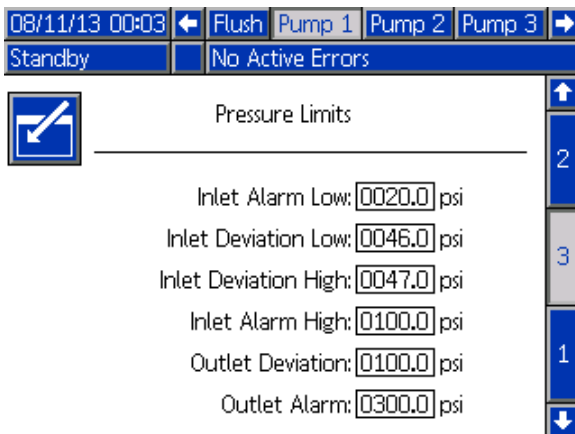

Figure 47 3. szivattyúképernyő, nyomásfigyelés engedélyezve

### Nyomásriasztás és eltérési határértékek

A bemeneti nyomásra vonatkozó mezők csak akkor használhatók, ha az „**Inlet Pressure**” (Bemeneti nyomás) 1. szivattyúképernyő, page 52 beállításnál a „Monitor” lehetőség van kiválasztva; ha a beállításnál a „Disabled” (Letiltva) érték van megadva, a mezők szürkék. A kimenethez tartozó mezők minden esetben aktívak.

- A riasztási és eltérési tartomány alacsony nyomású rendszerek esetén 0 és 300 psi közé, nagy nyomású rendszerek esetén 0 és 1500 psi közé esik.
- A 0 érték beállítása a riasztásokat kikapcsolja. Az „Inlet Alarm High” (Magas bemeneti nyomás riasztás) és az „Outlet Alarm High” (Magas kimeneti nyomás riasztás) **nem tiltható le.**
- A riasztások és eltérések akkor jelennek meg, ha a bemeneti és kimeneti nyomásesés az alacsonyabb határérték alá esik, vagy meghaladja a magasabb határértéket.

### 4. szivattyúképernyő

A több pisztolyt és a Keverés a falon opciót használó rendszereknél a használatról szóló információkért lásd: [Keverés a falon rendszerekhez, page 44.](#)

## 1. kalibrációs képernyő

Az 1. kalibrációs képernyőről indítható el a kiválasztott szivattyú nyomásellenőrzése (holtponi teszt). A teszt ideje alatt megjelenik a Holtponi teszt képernyő.

A teszt elindítása előtt a szivattyút és a vezetékeket színnel vagy katalizátorral fel kell tölteni. A tesztelési paraméterek beállítását lásd: [2. rendszerképernyő, page 39](#).

A teljes tesztelési útmutatót lásd: [Szivattyú nyomásellenőrzése, page 63](#).

A teszt elindításához nyomja meg a kívánt



szivattyúhoz tartozó Nyomásellenőrzés gombot. A rendszer először ellenőrizni fogja az anyagellátás nyomását a PD2K szivattyúnál. **(MEGJEGYZÉS:** Ha ez a nyomás több, mint a Holtponi teszt nyomás 90%-a, akkor a rendszer riasztással jelez és megállítja a Holtponi tesztet.) Ezután a szivattyú a minimális tesztnyomásra növeli a nyomást a rendszerben. A szivattyú ezután a középső pozícióba áll, és megtörténik a felfelé majd a lefelé löket tesztelése.

**MEGJEGYZÉS:** Az utolsó sikeres tesztről készült napló csak akkor nullázható, ha a teszt sikeresen befejeződött.

A képernyőn látható, hogy az egyes szivattyúk esetében hány nap telt el az utolsó sikeres holtponi teszt óta.



Figure 48 1. kalibrációs képernyő

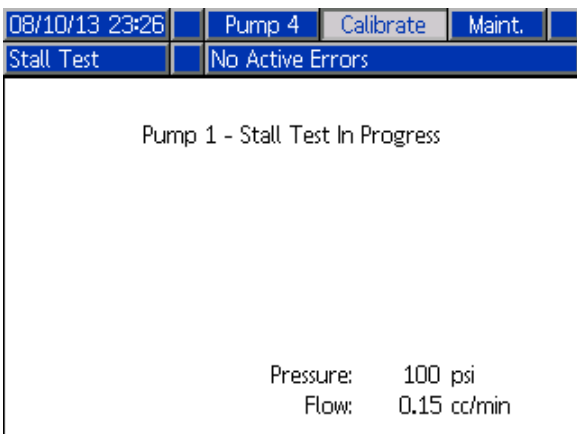

Figure 49 Holtponi teszt képernyő

## 2. kalibrációs képernyő

A 2. kalibrációs képernyőről indítható el a kiválasztott szivattyúkon a szállított mennyiség ellenőrzése. A teszt ideje alatt megjelenik a Mennyiségellenőrzés képernyő.

A mennyiségellenőrzés elindítása előtt a szivattyút és a vezetékeket színnel vagy katalizátorral fel kell tölteni. A teljes tesztelési útmutatót lásd: [A szivattyú által szállított mennyiség ellenőrzése, page 64](#).

A teszt elindításához nyomja meg a kívánt



szivattyúhoz tartozó Mennyiségellenőrzés gombot.

A képernyőn megjelenik az adagolt mennyiség.

Nyomja meg a  gombot a teszt leállításához.

Nyomja meg és tartsa lenyomva 1-2 másodpercig



a Visszaállítás gombot a térfogatszámoló nullázásához.



Figure 50 2. kalibrációs képernyő

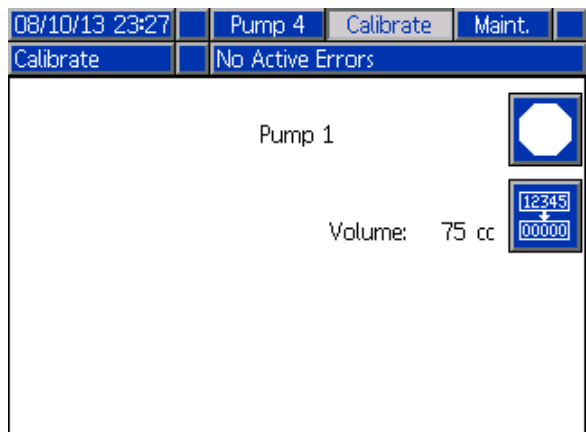



Figure 51 Mennyiségellenőrzés képernyő

### 3. kalibrációs képernyő

A 3. kalibrációs képernyőről indítható el a kiegészítő oldószermérő kalibrálása. A teszt ideje alatt megjelenik a Mennyiség ellenőrzése képernyő.

A kalibrálás előtt a mérőknek és a vezetékeknek oldószerral feltöltöttnek kell lennie. A teljes útmutatót lásd: [Az oldószermérő kalibrálása, page 65.](#)

A kalibrálás elindításához nyomja meg a

Mennyiségellenőrzés  gombot.

A képernyőn megjelenik az adagolt mennyiség. Írja be a kiadagolt oldószermennyiségét a „Measured Volume” (Mért mennyiség) mezőbe, vagy nyomja

meg a  gombot a teszt leállításához.

Miután a mért mennyiséget beírta a megfelelő mezőbe, megjelenik a Kalibrálás elfogadása

képernyő. Nyomja meg a  gombot a kalibrálás

elfogadásához. Nyomja meg a  gombot a kalibráció leállításához, és a korábbi K-tényező megtartásához.

Nyomja meg és tartsa lenyomva 1-2 másodpercig

a Visszaállítás  gombot a térfogatszámoló nullázásához.

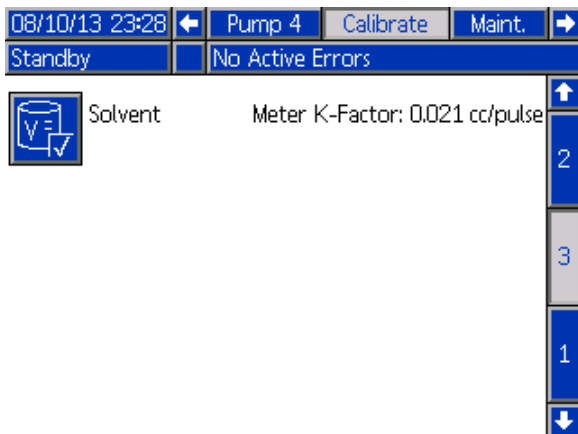

Figure 52 3. kalibrációs képernyő

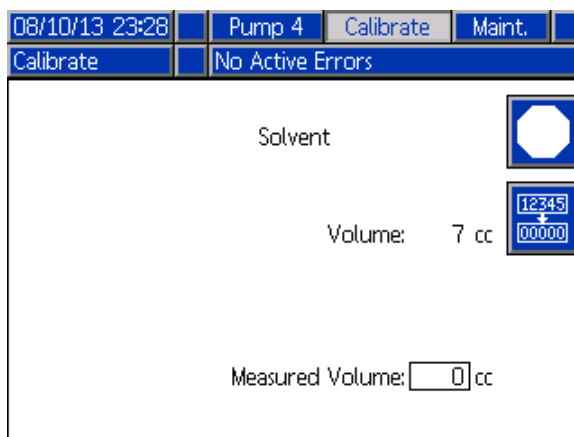

Figure 53 Az oldószermért mennyiségének megadása

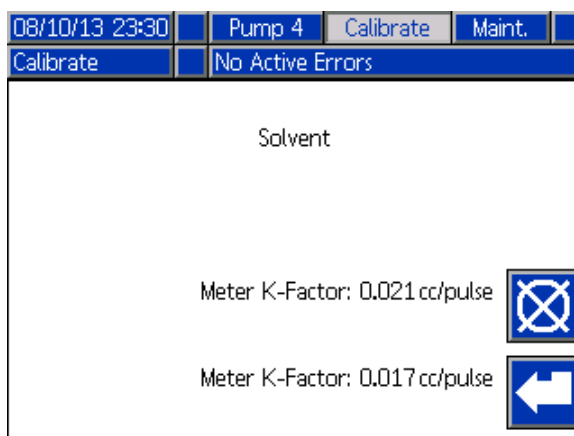

Figure 54 Kalibrálás elfogadása



## 1. karbantartási képernyő

Ezen a képernyőn állíthatja be a karbantartási időközöket. Ha a riasztásokat szeretné kikapcsolni, állítsa az értékeket 0-ra.

**MEGJEGYZÉS:** A „Pump Stall Test” (Szivattyú holtponyi teszt) nem tiltható le. Ennél a beállításnál nullától különböző értéket kell megadnia.

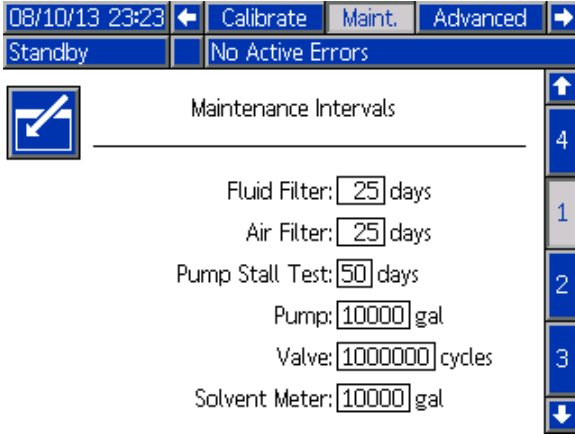

Figure 55 1. karbantartási képernyő, időközök beállítása

## 2. karbantartási képernyő

A 2. karbantartási képernyő az oldószermérő, a folyadék- és a levegőszűrő aktuális állapotát jeleníti meg.

Nyomja meg és tartsa lenyomva 1-2 másodpercig a



Visszaállítás gombot a riasztás törléséhez és a számláló nullázásához.

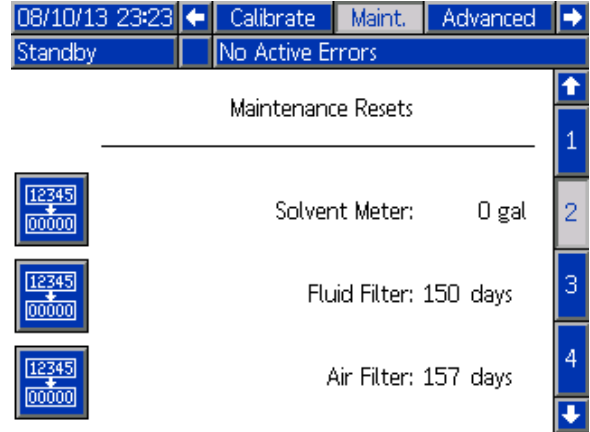

Figure 56 2. karbantartási képernyő, aktuális állapot

### 3. karbantartási képernyő

A 3. karbantartási képernyő a szivattyú karbantartási testintervallum aktuális állapotát jeleníti meg.

Nyomja meg és tartsa lenyomva 1-2 másodpercig a



Visszaállítás gombot a riasztás törléséhez és a számláló nullázásához.

**MEGJEGYZÉS:** A szivattyú holtponi tesztje csak akkor nullázható, ha a teszt sikeresen befejeződött.

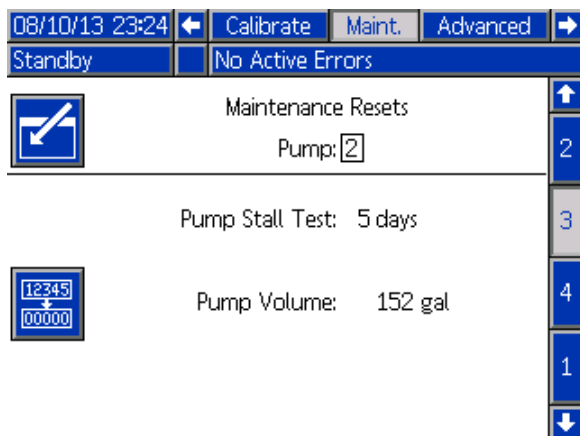

Figure 57 3. karbantartási képernyő, aktuális szivattyúállapot

### 4. karbantartási képernyő

A 4. karbantartási képernyő megjeleníti a kiválasztott szín-, katalizátor- vagy oldószerszelep ciklusszámát.

Nyomja meg és tartsa lenyomva 1-2 másodpercig a



Visszaállítás gombot a számláló nullázásához.

Ha a rendszer Készenléti módban van, az egyes szelepek a hozzájuk tartozó négyzet bejelölésével vagy törlésével nyithatók és zárhatóak. A képernyő elhagyása lezár minden kézzel irányított szivattyút.

**MEGJEGYZÉS:**A pisztoly szelepek csak akkor állíthatóak, ha a 3. rendszerképernyő, page 42 képernyőn a Keverés a falon be van kapcsolva.

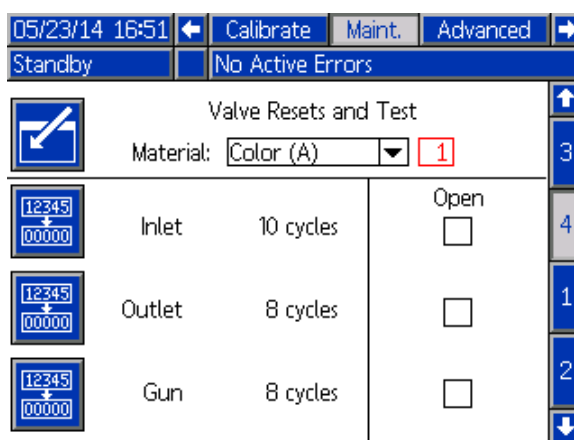

Figure 58 4. karbantartási képernyő, színszelepek visszaállítása

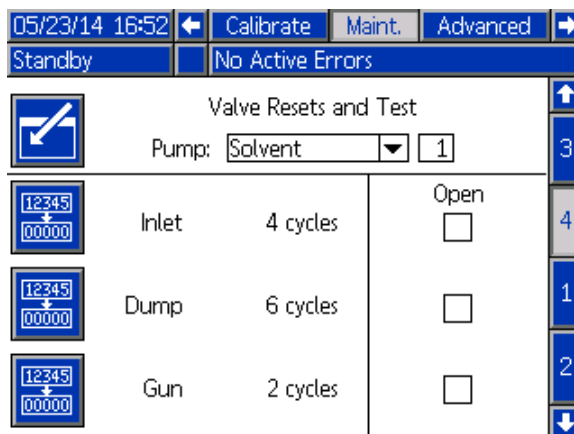

Figure 59 4. karbantartási képernyő, oldószerszelepek visszaállítása

**MEGJEGYZÉS:**Ha az Anyag mezőben a „Solvent” (oldószer) van kiválasztva, akkor a „Solvent” felirattól jobbra látható szám a szivattyú száma, és nem az anyag sorszáma.

## 1. speciális beállítási képernyő

Az 1. speciális beállítási képernyőn a következő megjelenítési paraméterek adhatók meg.

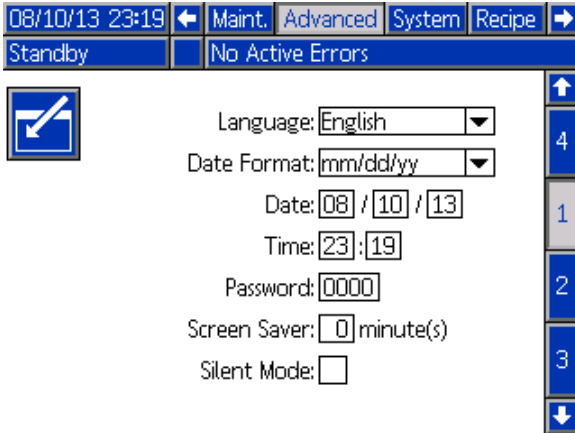

Figure 60 1. speciális beállítási képernyő

### Language (Nyelv)

Meghatározza a képernyőn olvasható szöveg nyelvét. A következők közül választhat:

- Angol (alapértelmezett)
- Spanyol
- Francia
- Német
- Japán
- Kínai
- Koreai
- Holland
- Olasz
- Portugál
- Svéd
- Orosz

### Date Format (Dátum formátuma)

Választhat a „mm/dd/yy” (hh/nn/éé) vagy a „dd/mm/yy” (nn/hh/éé) formátum közül.

### Date (Dátum)

Adja meg a dátumot a kiválasztott formátumban. A hónapot, a napot és az évet két-két karakterrel adja meg.

### Time (Idő)

Adja meg a pontos időt 24 órás, óra-perc formátumban. A másodpercek nem módosíthatók.

### Jelszó

A jelszó csak a Beállítási üzemmód eléréséhez szükséges. Az alapértelmezett beállítás a 0000, ami azt jelenti, hogy a beállítási módba való belépéshez nincs szükség jelszóra. Ha szeretné a jelszót használni, adjon meg egy 0001 és 9999 közötti számot.

**MEGJEGYZÉS:** A jelszót jegyezze fel, és tartsa biztonságos helyen.

### Képernyővédő

Megadhatja a képernyő kívánt időtúllépési idejét, percben (00–99 perc között). Az alapértelmezett beállítás az 5 perc. Ha a képernyővédőt szeretné kikapcsolni, állítsa az értékeket 0-ra.

### Silent Mode (Csendes üzemmód)

Jelölje be a „Silent Mode” (Csendes üzemmód) jelölőnégyzetét a riasztások hangjelzésének és a hallható visszajelzések kikapcsolásához.

## 2. speciális beállítási képernyő

A 2. speciális beállítási képernyőn a kijelzett mértékegységek (angolszász vagy metrikus) adhatók meg.

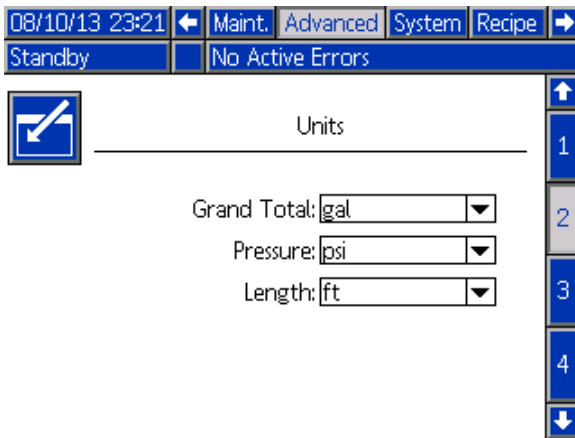

Figure 61 2. speciális beállítási képernyő

### Display Units (Kijelzett mértékegységek)

Válassza ki a kijelzőn megjeleníteni kívánt mértékegységeket:

- Teljes összesített mennyiség (amerikai gallon vagy liter)
- Nyomás (psi, bar vagy MPa)
- Hossz (ft (láb) vagy m)

## 3. speciális beállítási képernyő

A 3. speciális beállítási képernyő az USB portot használó le- és feltöltéseket teszi lehetővé.

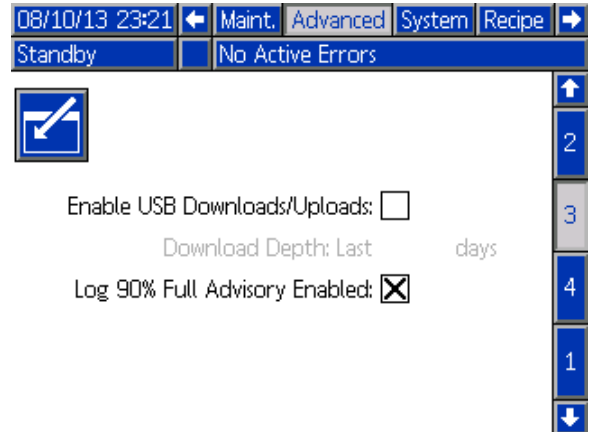

Figure 62 3. speciális beállítási képernyő

### Enable USB Downloads/Uploads (Letöltések/feltöltések engedélyezése USB porton keresztül)

Jelölje be ezt a mezőt az USB portot használó le- és feltöltések engedélyezéséhez. Az USB-használat engedélyezésével a „Download Depth” (Letöltési tartomány) mezőt is aktiválja.

### Letöltési tartomány

Adja meg, az adatokat hogy hány napra visszamenőleg szeretné letölteni. Ha például az elmúlt hét adatait szeretné kinyerni, írjon be 7-et.

### Log 90% Full Advisory Enabled (90%-os telítettségű napló értesítés engedélyezve)

Ez a beállítás alapértelmezés szerint engedélyezett. Engedélyezés esetén a rendszer értesítést küld, ha a memória elérte a 90%-os telítettséget. Az adatvesztés elkerülése érdekében végezzen letöltést.

## 4. speciális beállítási képernyő

A 4. speciális beállítási képernyő megjeleníti a rendszerösszetevőkhöz tartozó szoftverek típusát és verzióját. Ez a képernyő nem szerkeszthető.

Module	Software Part #	Software Version
Advanced Display	16K567	0.07.013
USB Configuration	16K464	0.03.002
Fluid Plate	16K460	0.08.001
Booth Control	16N913	0.02.003
Color Change - 1	16N914	0.01.009
Color Change - 2	16N914	0.01.007
Color Change - 5	16N914	0.01.009

Figure 63 4. speciális beállítási képernyő

## Diagnosztikai képernyő

### 1. Diagnosztikai képernyő

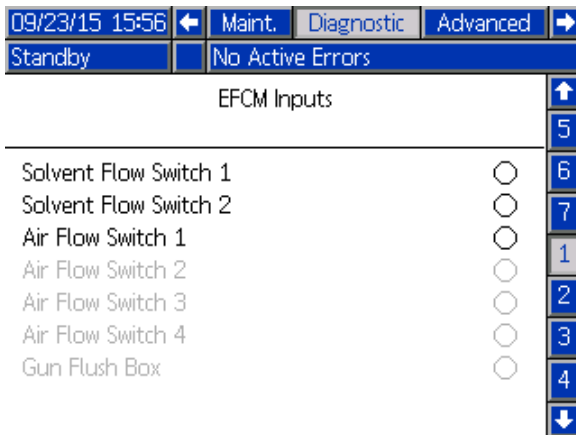

Ezen a képernyőn ellenőrizheti, hogy az EFCM összes bemenete megfelelően van-e bekötve (lásd a 332457 üzembehelyezési kézikönyvet a részletekért). A képernyő megjeleníti az EFCM összes bemenetét, de csak azokat emeli ki, amelyek a rendszerkonfiguráció szerint fontosak. Normál helyzetben az összes bemenet nyitott. Ha egy bemenet egy kapcsoló lezárást érzékeli, akkor a képernyőn az állapotjelző zöldre vált.

### 2. Diagnosztikai képernyő

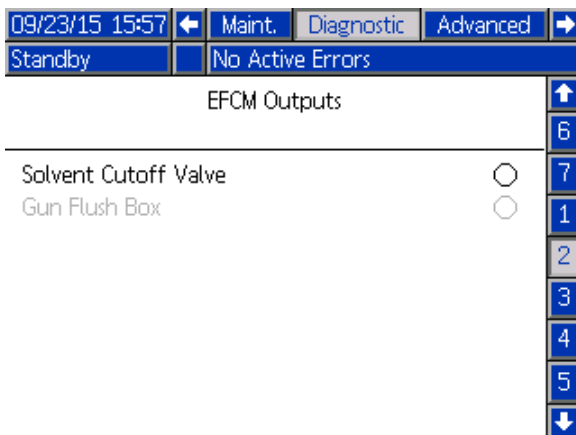

Ezen a képernyőn láthatja, hogy az egyes EFCM kimenetek pillanatnyilag be vagy ki vannak kapcsolva. A képernyő megjeleníti az EFCM összes kimenetét, de csak azokat emeli ki, amelyek a rendszerkonfiguráció szerint fontosak. Az egyes kimenetek melletti állapotjelző zölddel jelzi, ha a kimenet BE van kapcsolva.

### 3-10. Diagnosztikai képernyő

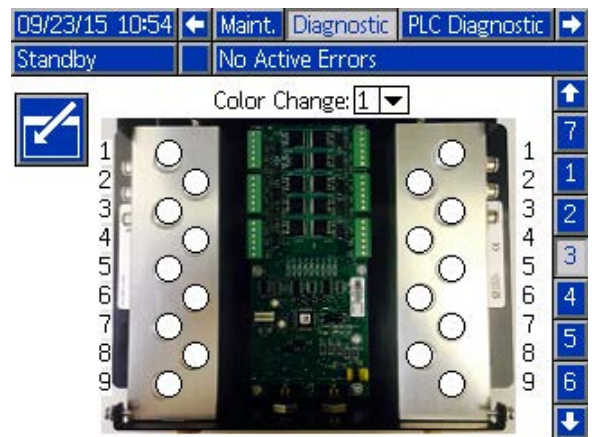

A 3-10. Diagnosztikai képernyők csak olyan színváltó modulokál érhetőek el, amelyek csatlakoztatva vannak a PD2K rendszerhez. Ezek a képernyők valós idejű adatokat adnak a színváltó szelep kimenetekről, az állapotjelző fehérről zöldre vált, amikor a rendszer áramot ad az adott mágnesszelepnek. A felhasználó a fel-le nyilakkal görgethet az egységek között, vagy közvetlenül egy adott színváltó modulhoz ugorhat a lenyíló menü használatával.

# Kalibrációs ellenőrzések

## Szivattyú nyomásellenőrzése

**MEGJEGYZÉS:** A nyomásellenőrzés elvégzése előtt adja meg a jelátalakító kalibrációs adatait.



**Végezze el a nyomásellenőrzést:**

- Ha a rendszert első alkalommal működteti.
- Ha bármikor új anyagot tölt a rendszerbe, különösen akkor, ha az anyagok viszkozitása jelentősen eltér.
- Legalább havonta egyszer a rendszeres karbantartás részeként.
- Bármikor, amikor a szivattyút javították, vagy kicserélték.

Minden kalibrálásnál az adagolószelep egy felfelé és egy lefelé haladó löket alatt lezár (bármilyen sorrendnél). Ez a teszt ellenőrzi, hogy a szivattyú golyós visszacsapószelepe megfelelően illeszkedik és nem szivárog. A teszt elvégzése után a rendszer szivárgás esetén az adott szivattyúra vonatkozó riasztást küld.

**MEGJEGYZÉS:** A nyomásellenőrzés alatt ne húzza meg a pisztoly ravaszát.

1. Állítsa a keverékelosztót a „SPRAY” (szórás) pozícióba.

2. A nyomásellenőrzés elindítása előtt a szivattyút és a vezetékeket színnel vagy katalizátorral fel kell tölteni. Lásd: [A rendszer feltöltése, page 24.](#)

3. Ha a kijelző az Indítás mód egyik képernyőjén áll, nyomja meg a  gombot a beállítási képernyőkre való ugráshoz.

4. Lépjen a menüsávon a „Calibrate” (Kalibrálás) pontra a következő képernyő megjelenítéséhez: [1. kalibrációs képernyő, page 55.](#)

5. Nyomja meg a kívánt szivattyúhoz tartozó

Nyomásellenőrzés  gombot. A szivattyú a minimális tesztnyomásra növeli a nyomást a rendszerben. A szivattyú ezután a középső pozícióba áll, és megtörténik a felfelé majd a lefelé löket tesztelése.

6. A berendezés által mért nyomás és áramlási érték megjelenik a képernyőn. A kapott értéket hasonlítsa össze a maximális szivárgási arány értékével, melyet a következő képernyőn adott meg: [2. rendszerképernyő, page 39.](#) Ha az értékek jelentősen különböznek, ismétlje meg a tesztet.

**MEGJEGYZÉS:** A tesztnyomás alapértéke egy minimum érték. A tömlőhosszaktól és a folyadék összetételétől függően a rendszer magasabb nyomáson is megállhat.

## A szivattyú által szállított mennyiség ellenőrzése

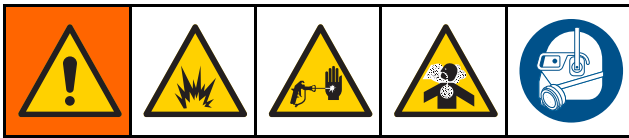

1. Állítsa a keverékelosztót a „SPRAY” (szórás) pozícióba.
2. A mennyiségellenőrzés elindítása előtt a szivattyút és a vezetékeket színnel vagy katalizátorral fel kell tölteni. Lásd: [A rendszer feltöltése, page 24.](#)
3. Ha a kijelző az Indítás mód egyik képernyőjén áll, nyomja meg a  gombot a beállítási képernyőkre való ugráshoz.
4. Lépjen a menüsávon a „Calibrate” (Kalibrálás) pontra.
5. Lépjen ide [2. kalibrációs képernyő, page 55.](#)
6. Nyomja meg az ellenőrizendő szivattyúhoz tartozó  funkciógombot.

**MEGJEGYZÉS:** A nagyobb pontosság érdekében használjon gravimetrikus (tömeg) módszert a ténylegesen kiadagolt mennyiség meghatározásához. Az ellenőrzés elindítása előtt győződjön meg róla, hogy a folyadékjáratok feltöltöttek, és megfelelő nyomás alatt vannak. Ha a vezetékekben levő van, vagy ha túl nagy a nyomás, az pontatlan értékeket eredményezhet.

7. Nyomja meg a Visszaállítás  gombot. A mennyiségyszámláló visszaáll nullára.
8. Húzza meg a pisztoly ravaszát, és irányítsa egy mérőhengerbe. Engedjen ki legalább 500 cm<sup>3</sup> anyagot.
9. A berendezés által mért mennyiség megjelenik a képernyőn.
10. Hasonlítsa össze a kijelzőmodulon megjelenő és a mérőhengerbe kiadagolt mennyiséget.

**MEGJEGYZÉS:** Ha az értékek jelentősen különböznek, ismétlje meg a tesztet. Ha a kiadagolt és a mért mennyiség továbbra sem egyezik, ellenőrizze, hogy az A és B szivattyú nincs-e fordított helyzetben.

**MEGJEGYZÉS:** Engedje el a pisztoly ravaszát, majd nyomja meg a  gombot a teszt leállításához.



## Az oldószermérő kalibrálása

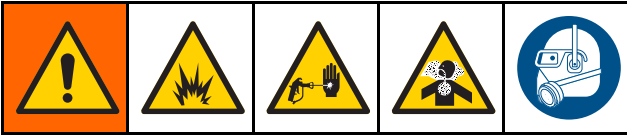

1. Állítsa a keverékelosztót a „FLUSH” (öblítés) pozícióba.
2. A kalibrálás előtt a mérőknek és a vezetékeknek oldószerral feltöltöttnek kell lennie. Lásd: [A rendszer feltöltése, page 24.](#)
3. Ha a kijelző az Indítás mód egyik képernyőjén áll, nyomja meg a  gombot a beállítási képernyőkre való ugráshoz.
4. Lépjen a menüsávon a „Calibrate” (Kalibrálás) pontra.
5. Lépjen ide [3. kalibrációs képernyő, page 56.](#)

6. Nyomja meg a  funkciógombot a kalibrálás elindításához.

**MEGJEGYZÉS:** A nagyobb pontosság érdekében használjon gravimetrikus (tömeg) módszert a ténylegesen kiadagolt mennyiség meghatározásához.

**MEGJEGYZÉS:** A kalibrálás elindítása előtt győződjön meg róla, hogy a folyadékjáratok feltöltöttek, és megfelelő nyomás alatt vannak. Ha a vezetékben levegő van, vagy ha túl nagy a nyomás, az pontatlan kalibrációs értékeket eredményezhet.

7. Húzza meg a pisztoly ravaszát, és irányítsa egy mérőhengerbe. Engedjen ki legalább 500 cm<sup>3</sup> anyagot.
8. A berendezés által mért mennyiség megjelenik a képernyőn.
9. Hasonlítsa össze a kijelzőmodulon megjelenő és a mérőhengerbe kiadagolt mennyiséget.

**MEGJEGYZÉS:** Ha az értékek jelentősen különböznek, ismételje a kalibrálást.

10. Írja be a kiadagolt oldószermennyiségét a képernyőn látható „Measured Volume” (Mért mennyiség) mezőbe.
11. A mért mennyiség bevitele után a vezérlő kiszámítja az oldószermérő új K-tényezőjét, és megjeleníti a képernyőn. A K-tényező normál értéke 0,021 cm<sup>3</sup>/impulzus.

12. Nyomja meg a  gombot a kalibrálás

elfogadásához. Nyomja meg a  gombot a kalibráció leállításához, és a korábbi K-tényező megtartásához.

## Színváltás

A színváltó modulkészletek külön tartozékként vásárolhatók meg. Teljes körű információk a 332455-ös útmutatóban olvashatók.

### Egyszínes rendszerek

1. Kövesse az itt részletezett utasításokat: [A rendszer átöblítése, page 27.](#)
2. Töltse be az új szint. Lásd: [A rendszer feltöltése, page 24.](#)
3. Nyomja meg a Keverés  gombot a szórás elindításához.

### Többszínes rendszerek

1. Nyomja meg a Készenlét  gombját.
2. Állítsa a keverékelosztót a „FLUSH” (öblítés) pozícióba.
3. Válassza ki az új receptúrát a fülkevezérlőn vagy a következő képernyőn: [Szórás képernyő, page 33.](#) Ez a beállítás megváltoztatja a szivattyúban lévő szint, és elindít egy pisztolyöblítési sorozatot. A Készenlét és a Kiöblítés jelzőfényei villogniuk kell.

**MEGJEGYZÉS:** A fülkevezérlő csak az engedélyezett receptúrákat jeleníti meg. Érvénytelen receptúra megadása esetén a kijelzőn 4 vonal (— — — —) jelenik meg. A receptúrák engedélyezését lásd: [Receptúra-képernyő, page 49.](#)

**MEGJEGYZÉS:** Ha a [3. rendszerképernyő, page 42](#) képernyőn a Keverés a falon engedélyezve van, akkor a rendszer a pisztolyból először a B anyagot öblíti ki, majd az A anyagot. Mindegyik anyagot addig öblíti, amennyi idő a [Receptúra-képernyő, page 49](#) képernyőn az öblítéssorozatnál be van állítva az adott anyaghoz.

4. Nyomja a pisztoly fém részét szorosan egy földelt fémtartály falához. Húzza meg a ravaszt. Győződjön meg róla, hogy elég erős-e az áramlás az oldószer áramláskapcsolójának kinyitásához.
5. Engedje el a ravaszt, ha az oldószeráramlás megszűnik, és a Kiöblítés jelzőfénye nem villog tovább.

**MEGJEGYZÉS:** Ha a keverékelosztónál gyorscsatlakozókat alkalmaz, válassza le a pisztolyt a kiöblített keverékelosztóról, és csatlakoztassa az új színvezetékhez.

6. Várja meg, amíg a színváltás lezajlik (a Készenlét jelzőfénye folyamatosan világít).
7. Állítsa a keverékelosztót a „SPRAY” (szórás) pozícióba.

8. Nyomja meg a Keverés gombot  a fülkevezérlőn. A Keverés jelzőfénye villogni kezd.
9. Húzza meg a pisztoly ravaszát a keverék feltöltéséhez.

**MEGJEGYZÉS:** Ha nincs áramlás, a rendszer 30 másodpercet vár, mielőtt hibát jelez.

10. Várja meg, míg megérkezik a porlasztólevegő, és amíg a Keverés jelzőfénye folyamatos világításra nem vált, majd folytassa a szórást.

# Rendszerhibák

A rendszerriasztások figyelmeztetik egy adott problémára, és segítenek megelőzni a rossz arányú szórást. Három típus különböztethető meg: értesítés, eltérés és riasztás.

Az **értesítések** a rendszert érintő eseményt rögzítenek, és 60 másodperc elteltével törlik magukat.

Az **eltérések** a rendszerben jelentkező hibát rögzítenek, de a berendezést nem állítják le. Az eltéréseket a felhasználónak nyugtáznia kell.

Ha **riasztás** érkezik, a működés leáll.

Bármelyik típus előfordulása esetén:

- Riasztási hangjelzés hallható (kivéve csendes üzemmódban).
- A riasztások felugró képernyője megjeleníti az aktuális riasztás kódját (lásd: [Hibakódok, page 68](#)).
- A kijelzőmodul állapotsora megjeleníti az aktuális riasztás kódját.
- A riasztás dátum és idő jelzéssel mentésre kerül a naplóba.

Egy **Nyilvántartás** elmenti a releváns rendszer eseményeket a háttérben. Ezek csak tájékoztatásként szolgálnak és az Események képernyőn lehet őket megnézni, ami megjeleníti az utolsó 200 hibát dátummal, időponttal és leírással.

## A hiba törlése és újraindítás

**MEGJEGYZÉS:** Amikor a rendszer valamilyen eltérést jelez vagy riaszt, az újraindítás előtt mindenképpen állapítsa meg a hiba kódját. Ha elfelejti a kódot, az utolsó 200, dátummal és időponttal jelölt hibát a következő képernyőn tekintheti meg: [Hibaképernyők, page 36](#).

Riasztás esetén javítsa ki a hibát, mielőtt a műveletet tovább folytatná.

Az eltérések nyugtázásához vagy a riasztás

törléséhez a kijelzőmodulon nyomja meg a



gombot, a fülkevezérlőn pedig a  gombot.

## A légáramkapcsoló működése

A légáramkapcsoló érzékeli a pisztolyhoz áramló levegőt, és jelez a vezérlőnek, ha a pisztoly ravaszát meghúzták. A kijelzőmodulon a pisztoly ikonja szórást jelez, ha a légáramkapcsoló bekapcsolt.

Ha a szivattyú elromlik, és ha a berendezés nem észleli a helyzetet, és nem lép közbe, a tiszta gyanta vagy a katalizátor kiszórását semmi nem gátolja. Ezért is olyan fontos a légáramkapcsoló.

Amennyiben a berendezés a légáramkapcsoló jelzésén keresztül érzékeli, hogy a pisztoly ravaszát meghúzták, viszont az egyik vagy akár mindkét szivattyú áll, 10 másodperc után (alapértelmezés szerint) megjelenik egy „nincs érzékelhető áramlás” riasztás (F8D1) és a rendszer készenléti módra vált.

## Hibakódok

**MEGJEGYZÉS:** Amikor valamilyen hiba jelentkezik, az újraindítás előtt mindenképpen azonosítsa be a kódot. Ha elfelejti a kódot, az utolsó 200, dátummal és időponttal jelölt hibát itt tekintheti meg: [Hibaképernyők, page 36](#).

## Kiöblítési hibák

Kód	Típus	Leírás	Probléma	Hiba oka	Megoldás
ETD1	Eltérés	Szín (A) automatikus ürítése megtörtént	A rendszer elvégezte az automatikus ürítést a szivattyútól egészen a pisztolyig.	A fazékidő lejárt és a rendszer nem lett átöblítve, ezért a rendszer újratöltötte a szint.	Nincs semmi teendő.
ETE0	Bejegyzés	A kiöblítés nem fejeződött be.	A rendszer nem tudta elvégezni a kiöblítési folyamatot.	Az jelzi, hogy a rendszer vagy nem tudta befejezni a folyamatot vagy meg lett szakítva mielőtt a pisztoly átöblítése befejeződött volna.	Nincs semmi teendő.
ETO1	Riasztás	Automatikus ürítés sikertelen	A fazékidő lejárt és a rendszer megpróbálta kiöblíteni a kevert anyagot a pisztolyból. A megkísérelt öblítés alatt az áramlásmérő vagy az oldószer áramláskapcsoló nem jelzett semmilyen áramlást.	Az oldószer áramláskapcsolója nem működik.	Cserélje ki a kapcsolót.
				A pisztoly nincs az öblítődobozban.	Gondoskodjon róla, hogy ha nem használja a pisztolyt, az vissza lesz téve a pisztolyöblítő dobozba és a fedele le lesz zárva.
ETS1	Eltérés	Oldószer automatikus ürítése megtörtént	A rendszer elvégezte az automatikus ürítést a szivattyútól egészen a pisztolyig.	A fazékidő lejárt és a rendszer nem lett átöblítve, ezért a rendszer elvégezte az automatikus ürítést az oldószerrel.	Nincs semmi teendő.
F7P1	Riasztás	Légáramkapcsoló bekapcsolva	A légáramkapcsoló váratlan porlasztólevegő-áramlást jelez.	A légáramkapcsoló beragadt az áramlást jelző állásban.	Tisztítsa meg vagy cserélje ki a kapcsolót.
				Szivárgás van a kapcsoló utáni légvezetékben vagy a szerelvényeknél.	Keressen szivárgást, és húzza meg a szerelvényeket.
				A légellátás nyomása ingadozik	Szüntesse meg a nyomásingadozás okát.
SGD1	Riasztás	Pisztolyöblítő doboz nyitva	A pisztolyöblítő doboz nem volt lezárva, amikor a rendszer megkísérelte az öblítést.	A pisztoly nincs az öblítődobozban.	Gondoskodjon róla, hogy ha nem használja a pisztolyt, az vissza lesz téve a pisztolyöblítő dobozba és a fedele le lesz zárva.
				Az öblítődoboz kapcsolója nincs csatlakoztatva / nem működik.	Ellenőrizze újra, hogy a nyomáskapcsoló megfelelően be van kötve az EFCM-hez.

Kód	Típus	Leírás	Probléma	Hiba oka	Megoldás
SPD1	Ri- asztás	Befejezetlen pisz- tolyöblítés	Lejárt az idő, mielőtt a rendszer kiadagolhatta volna a felhasználó által megadott mennyiségű oldószert.	Az oldószer áramláskapcsolója nem működik.	Cserélje ki a kapcsolót.
				Az oldószeráramlás túl alacsony az áramláskapcsoló működtetéséhez.	Növelje az oldószer nyomását egy nagyobb öblítési áramlás biztosításához.
				A pisztolyravsasz nincs behúzva.	A kezelőnek folyamatos öblítést kell végeznie addig, míg a megadott idő elteltével a fülkevezérlő nem jelzi az öblítés befejezését.
				A keverékelosztó nincs az öblítési állásban, így gátolja a pisztolyhoz jutó oldószeráramlást.	Állítsa a keverékelosztót öblítési pozícióba.

## Keverési hibák

Kód	Típus	Leírás	Probléma	Hiba oka	Megoldás
F7S1	Ri- asztás	Oldószer- eráramlás a pisztolynál	Az oldószeráram- kapcsoló váratlan oldószeráramlást jelez.	Az oldószeráram- kapcsoló beragadt az áramlást jelző állásban.	Tisztítsa meg vagy cserélje ki a kapcsolót.
				Szivárgás van az oldószerelzáro szelepnél.	Keressen szivárgást, és javítsa meg a szelepet.
F7S2	Ri- asztás	Oldószer- erkeverék áramlás és- zlelése	Az oldószer áramláskapcsoló az jelzi, hogy mindkettőben egyszerre folyik az oldószer. *Csak Keverés a falon rendszereknél.	Egy vagy mindkettő oldószeráram-kapcsoló beragadt az áramlást jelző állásban.	Tisztítsa meg a kapcsolókat vagy cserélje ki őket.
				Szivárgás van egy vagy mindkét oldószerelzáro szelepnél.	Keressen szivárgást, és javítsa meg a szelepet.
QPD1	Ri- asztás, majd eltérés	Lejárt fazékidő	A fazékidő letelt, mielőtt a rendszer átnyomta volna a szükséges (a fazékidő alatt felhasználandó) mennyiséget a keveredett anyag vezetékén.	A kiöblítési folyamat nem fejeződött be.	Várja meg míg a folyamat befejeződik.
				Az oldószerellátás el van zárva, vagy nincs folyadék a tartályban.	Ellenőrizze, hogy biztosított-e az oldószerellátás, és hogy a szelepek nyitva vannak-e.
QP##	Eltérés	Lejárt fazékidő ## receptúra	A fazékidő letelt, mielőtt a rendszer átnyomta volna a szükséges (a fazékidő alatt felhasználandó) mennyiséget a keveredett anyag vezetékén egy ## receptúrával feltöltött inaktív pisztolynál. *Csak több pisztolyos rendszereknél.	Egy inaktív pisztoly fel van töltve a ## receptúra keverékkel, de nem szórt ki elegendő anyagot a szükséges időtartamban.	Öblítse át az inaktív pisztolyt.
SND1	Ri- asztás	Befe- jezetlen keverék- feltöltés	Lejárt az idő, mielőtt a rendszer a keverékfeltöltési ciklus alatt befejezhette volna a pisztoly feltöltését a keveredett anyaggal.	Keverékelosztó nincs a szórási pozícióban.	Állítsa a keverékelosztót szórási pozícióba.
				A szórópisztoly ravasza nincs behúzva.	A feltöltési folyamat alatt engedje, hogy folyadék távozzon a pisztolyból egészen addig, amíg a feltöltés befejezését jelző LED abba nem hagyja a villogást.
				Szűkület van a keverőnél, az elosztónál vagy a szórópisztolynál.	Szüntesse meg a szűkületeket.

## Szivattyúzási hibák

**MEGJEGYZÉS:** Egyes alább felsorolt hibakódok esetében a kód utolsó karaktere egy „#” jel. Ez a jel egy számot helyettesít, amely a hibával érintett összetevő sorszámától függően változik. A berendezés kijelzőjén a megfelelő szám a kód utolsó karaktereként jelenik meg. Ha például a táblázatban az F1S# kód szerepel, akkor a kijelzőn az F1S1 kód jelenik meg, ha az 1. szivattyú, F1S2 kód, ha a 2. szivattyú az érintett komponens, és így tovább.

Kód	Típus	Leírás	Probléma	Hiba oka	Megoldás
DA0#	Ri- asztás	A # szivattyú túllépte a maximális áramlási sebességet	A szivattyút a megengedett maximális sebességig járatják.	A rendszer szivárgása, vagy egy nyitott szelep miatt az anyag korlátozás nélkül áramlik ki.	Ellenőrizze, hogy nincs-e a rendszerben szivárgás.
				A szivattyú kavítál, korlátozás nélkül működik.	Ellenőrizze a szivattyú anyagellátását.
				Az anyag viszkozitása túl hig a használt fűvókaméretéhez.	Csökkentse a fűvókaméretet a nagyobb szűkítés érdekében. Csökkentse a festék nyomását a kisebb folyadékáramhoz.
				A rendszer nyomása vagy az Áramlás beállítása túl magas (megterheli a szivattyút).	Csökkentse a nyomást vagy az Áramlás beállítást.
DE0#	Ri- asztás	Szivárgás a # szivattyúnál	Ez a manuális holtponi teszt hibáját jelzi akkor, amikor a szivattyú nem tudja a „Stall Test Pressure” (Holtponi teszt nyomása) beállításnál megadott nyomást biztosítani. A hiba 30 másodperc után jelentkezik.	Nincs anyag a szivattyúban vagy a vezetékekben.	Ügyeljen rá, hogy a szivattyú és színvezeték fel legyen töltve anyaggal.
				Szivárgás van a rendszerben.	Látható folyadék-szivárgást keresve vizsgálja meg a rendszert, és határozza meg, hogy belső vagy külső szivárgásról van-e szó. Javítsa ki a laza vagy kopott tömlőket, csatlakozásokat és tömítéseket. Nézze meg, hogy nincsenek-e elkopva a szelepülések és szeleptűk, és cserélje ki a kopott dugattyú- és garattömítéseket.
DF0#	Ri- asztás	A # szivattyú nem áll meg a felső holtpontban	A szivattyú nem ment át a holtponi teszten, mert nem állt meg a felső holtpontban.	Hibás szelep, rossz tömítés, kopott rúd vagy henger.	Cserélje ki a felfelé lökethez tartozó bemeneti és kimeneti szelepeket, illetve tömítéseket. Cserélje ki a dugattyút és a garattömítéseket. Szükség esetén cserélje ki a dugattyúrudat és a hengert.
DG0#	Ri- asztás	A # szivattyú nem áll meg az alsó holtpontban	A szivattyú nem ment át a holtponi teszten, mert nem állt meg az alsó holtpontban.	Hibás szelep, rossz tömítés, kopott rúd vagy henger.	Cserélje ki a lefelé lökethez tartozó bemeneti és kimeneti szelepeket, illetve tömítéseket. Cserélje ki a dugattyút és a garattömítéseket. Szükség esetén cserélje ki a dugattyúrudat és a hengert.

Rendszerhibák

Kód	Típus	Leírás	Probléma	Hiba oka	Megoldás
DH0#	Ri- asztás	A # szivattyú egyik holtpontban sem áll meg	A szivattyú nem ment át a holtpontra, mert a felső és az alsó holtpontban sem állt meg.	Hibás szelep, rossz tömítés, kopott rúd vagy henger.	Cserélje ki a felfelé és lefelé lökethez tartozó bemeneti és kimeneti szelepeket, illetve tömítéseket. Cserélje ki a dugattyút és a garattömítéseket. Szükség esetén cserélje ki a dugattyúrúdat és a hengert.
DK0#	Ri- asztás	# szivattyú pozíciója	A rendszer pozícion kívüli szivattyút érzékelt.		Kapcsolja ki és be a szivattyú áramellátását a szivattyú visszaállításához. Ellenőrizze, hogy a bemeneti nyomás nem túl nagy-e.
EBH#	Beje- gyzés	A # szivattyú teljesen visszatért az alapállásba	A szivattyú alapállásba történő visszállásáról szóló bejegyzés.	A kijelzőn megjelenő utalás arra, hogy a szivattyú alaphelyzetbe került	Nincs semmi teendő.
EF0#	Ri- asztás	Indítási időtűllépés a # szivattyúnál	A szivattyú megpróbált alaphelyzetbe állni, de a megadott időn belül nem sikerült elérni ebbe a pozícióba.	A szivattyú adagolószelepei nem működnek.	Ellenőrizze a szolenoid szelepekhez érkező légnyomást. Ellenőrizze a szelepek működését.
				A motor nem tudja meghajtani a szivattyúkat és a lineáris működtetőket.	Ellenőrizze, hogy a motor meghajtja-e a szivattyút.
				A szivattyú löket hosszát valamilyen mechanikus rendszerbeli eltérés rövidíti le.	Ellenőrizze a lineáris működtető és a szivattyú dugattyúrúd összeszerelésének helyességét. Lásd a szivattyú kézikönyvét.
EF1#	Ri- asztás	Leállítási időtűllépés a # szivattyúnál	A szivattyú megpróbált várakozó helyzetbe állni, de a megadott időn belül nem sikerült elérni ebbe a pozícióba.	A szivattyú adagolószelepei nem működnek.	Szemrevételezéssel vizsgálja meg, hogy a szelepek megfelelően működnek-e; ellenőrizze, hogy a szelepekhez érkező légnyomás 85 psi (0,6 MPa; 6,0 bar) feletti-e.
				A szivattyú sűrű festékkel van feltöltve, és nem tudja a dugattyút a löket végéig eljuttatni. A motor vagy a meghajtóegység kopott vagy sérült.	A motor és a meghajtóegység vizsgálatával ellenőrizze, hogy a motor tud-e erőt kifejteni.



Kód	Típus	Leírás	Probléma	Hiba oka	Megoldás
F1F#	Ri- asztás	Alacsony feltöltési áramlás a # szivattyúnál	Nem volt áramlás, vagy alacsony áramlás volt az adott szivattyú feltöltése során.	Valami leszűkíti a szivattyú vagy a színszelepszor kimenetét.	Ellenőrizze, hogy nincs-e valamilyen szűkítés a színszelepeknél, és az ürítőszelep működik-e.
				Sűrű festékeket nagyobb nyomással kell eljuttatni a szivattyúig.	Szükség esetén növelje a keverés előtti nyomást a feltöltés közbeni megfelelő áramlás biztosításához.
				A szivattyúknak nem kell bekapcsolnia, hogy a rendszer a beállított nyomást elérje.	Szükség esetén növelje a keverés előtti nyomást a feltöltés közbeni megfelelő áramlás biztosításához.
F1S#	Ri- asztás	Alacsony kiöblítési áramlás a # szivattyúnál	Nem volt áramlás, vagy alacsony áramlás volt az adott szivattyú öblítése során.	A szivattyú vagy a színszelepszor kimeneténél kialakult szűkület következtében az oldószer áramlása túl alacsony.	Ügyeljen rá, hogy ne legyen szűkület a rendszerben. Szükség esetén növelje a keverés előtti nyomást az öblítés közbeni megfelelő áramlás biztosításához.
F7D#	Ri- asztás	Áramlás a # szivattyúnál	A szivattyúnál érzékelhető áramlási sebesség üresjáratú üzemmódban meghaladta a 20 cm <sup>3</sup> /perc értéket.	Szivárgás van a rendszerben, vagy a pisztoly nyitva volt, mikor a rendszer üresjáratú üzemmódba váltott.	Ellenőrizze, hogy nincs-e szivárgás a rendszerben. Ellenőrizze, hogy a légáramkapcsoló megfelelően működik-e. Ne működtesse pisztolyt, ha nem érkezik hozzá porlasztólevegő.
F8D1	Ri- asztás	Nincs érzékelhető áramlás	Nincs áramlás a keverés során.	Valami leszűkíti a szivattyú vagy a színszelepszor kimenetét.	Ügyeljen rá, hogy ne legyen szűkület a rendszerben.
F9D#	Ri- asztás	Egyenetlen áramlás a # szivattyúnál	A szivattyúnál érzékelhető áramlási sebesség nem stabilizálódott, miközben a rendszer üresjáratú üzemmódba kapcsol.	Valószínűleg szivárgás van a rendszerben.	Ellenőrizze, hogy nincs-e a rendszerben szivárgás, és indítson el egy holtponyi tesztet.
SAD1	Ri- asztás	Porlasztott oldószer	A légáramkapcsoló aktív, miközben oldószer, hígított anyag vagy ismeretlen anyag van a pisztolyban.	A szórópisztoly kiöblítése vagy feltöltése előtt nem zárták el a porlasztás levegőellátását.	Ügyeljen rá, hogy a szórópisztoly kiöblítése vagy feltöltése előtt a porlasztás levegőellátása legyen lezárva. A porlasztólevegő vezetékére építsen be elzárószelepet.

## Nyomáshibák

**MEGJEGYZÉS:** Egyes alább felsorolt hibakódok esetében a kód utolsó karaktere egy „#” jel. Ez a jel egy számot helyettesít, amely a hibával érintett összetevő sorszámától függően változik. A berendezés kijelzőjén a megfelelő szám a kód utolsó karaktereként jelenik meg. Ha például a táblázatban az P6F# kód szerepel, akkor a kijelzőn az P6F1 kód jelenik meg, ha az 1. szivattyú, P6F2 kód, ha a 2. szivattyú az érintett komponens, és így tovább.

Kód	Típus	Leírás	Probléma	Hiba oka	Megoldás
F6F#	Riasztás	Nyomja meg a gombot. Érz. # Bemenet eltávolítva	A rendszer nem érzékeli a várt bemeneti nyomás jeladót.	A jelátalakító lekapcsolódott.	Ellenőrizze, hogy a jeladó megfelelően csatlakozik-e. Cserélje ki, ha a riasztás az újbóli csatlakoztatás után sem szűnik meg.
P1F#	Riasztás	Alacsony bemeneti nyomás a # szivattyúnál	A #. szivattyú bemeneti nyomása kisebb a felhasználó által megadott riasztási határértéknél.		Növelje a bemeneti nyomást.
P2F#	Eltérés	Alacsony bemeneti nyomás a # szivattyúnál	A #. szivattyú bemeneti nyomása kisebb a felhasználó által megadott eltérési határértéknél.		Növelje a bemeneti nyomást.
P3D#	Eltérés	Magas kimeneti nyomás a # szivattyúnál	A #. szivattyú kimeneti nyomása magasabb a felhasználó által megadott eltérési határértéknél.		Nyomásmentesítsen.
P3F#	Eltérés	Magas bemeneti nyomás a # szivattyúnál	A #. szivattyú bemeneti nyomása nagyobb a felhasználó által megadott eltérési határértéknél.		Csökkentse a bemeneti nyomást.
P4D#	Riasztás	Magas kimeneti nyomás a # szivattyúnál	A #. szivattyú kimeneti nyomása magasabb a felhasználó által megadott riasztási határértéknél.		Nyomásmentesítsen.
P4F#	Riasztás	Magas bemeneti nyomás a # szivattyúnál	A #. szivattyú bemeneti nyomása nagyobb a felhasználó által megadott riasztási határértéknél.		Csökkentse a bemeneti nyomást.
P4P#	Riasztás	Magas a # szivattyúnál	A szivattyú folyadéknomás a # szivattyúnál nagyobb mint a felhasználó által megadott Holtponi teszt nyomás 90-a.	A szivattyú nyomása túl magas.	Ellenőrizze a # szivattyú ellátást, csökkentse a bemeneti nyomást.
P6D#	Riasztás	Nyomja meg a gombot. Érz. # Kimenet eltávolítva	A rendszer nem érzékeli a várt kimeneti nyomás jeladót.	A jelátalakító lekapcsolódott.	Ellenőrizze, hogy a jeladó megfelelően csatlakozik-e. Cserélje ki, ha a riasztás az újbóli csatlakoztatás után sem szűnik meg.
P6F#	Riasztás	Nyomja meg a gombot. Érz. # Bemenet eltávolítva	A rendszer nem érzékeli a várt bemeneti nyomás jeladót.	A jelátalakító lekapcsolódott.	Ellenőrizze, hogy a jeladó megfelelően csatlakozik-e. Cserélje ki, ha a riasztás az újbóli csatlakoztatás után sem szűnik meg.

Kód	Típus	Leírás	Probléma	Hiba oka	Megoldás
P9D#	Riasztás	Nyomja meg a gombot. Érz. Hiba a # kimenetnél	A kimeneti nyomásérzékelő meghibásodott.	A kimeneti nyomásérzékelő meghibásodott, vagy a nyomásérték nagyobb, mint a mérhető tartomány legmagasabb értéke.	Nyomásmentesítsen. Ellenőrizze a csatlakozásokat, vagy cserélje ki az érzékelőt, ha a riasztás az újbóli csatlakoztatás után sem szűnik meg.
P9F#	Riasztás	Nyomja meg a gombot. Érz. Hiba a # bemenetnél	A bemeneti nyomásérzékelő meghibásodott.	A bemeneti nyomásérzékelő meghibásodott, vagy a nyomásérték nagyobb, mint a mérhető tartomány legmagasabb értéke.	Nyomásmentesítsen. Ellenőrizze a csatlakozásokat, vagy cserélje ki az érzékelőt, ha a riasztás az újbóli csatlakoztatás után sem szűnik meg.
QADX	Riasztás	Nyomáskülönbség, A nagyobb, mint B	Alacsony effektív nyomás. Ez a riasztás csakis a Keverés üzemmódban aktív.	Szivárgás van a B oldali vezetékszakaszon.	Vizsgáljon meg minden katalizátorelosztót és vezetékét, és ellenőrizze, hogy nincs-e a rendszerben valamilyen belső vagy külső szivárgás.
				A B oldali szivattyú kavitál.	Ellenőrizze a B oldali festékellátást, és növelje annak nyomását.
QBDX	Riasztás	Nyomáskülönbség, B nagyobb, mint A	Nagy effektív nyomás. Ez a riasztás csakis a Keverés üzemmódban aktív.	Szivárgás van az A oldali vezetékszakaszon.	Vizsgáljon meg minden színelosztót és vezetékét, és ellenőrizze, hogy nincs-e a rendszerben valamilyen belső vagy külső szivárgás.
				Az A oldali szivattyú kavitál.	Ellenőrizze az A oldali festékellátást, és növelje annak nyomását.

Rendszerhibák

Kód	Típus	Leírás	Probléma	Hiba oka	Megoldás
EB00	Bejegyzés	Leállítógomb megnyomva	A leállítógomb megnyomásáról készült bejegyzés.	Jelzi, hogy a kijelzőmodulon lévő leállító gombot megnyomták.	-
EC00	Bejegyzés	Módosított beállítási érték(ek)	A beállítások változóinak módosításáról készült bejegyzés.	Jelzi a beállítási értékek módosításának dátumát és időpontját.	-
EL00	Bejegyzés	A rendszer bekapcsolva	Bejegyzés a rendszer bekapcsolásáról („ON”)	Jelzi a rendszer elindításának dátumát és időpontját.	-
EM00	Bejegyzés	A rendszer kikapcsolva	Bejegyzés a rendszer kikapcsolásáról („OFF”)	Jelzi a rendszer leállításának dátumát és időpontját.	-
EMIX	Értesítés	Szivattyú kikapcsolása	A szivattyúk nincsenek meghajtva, és nem tudnak mozogni.	A szivattyú áramellátását lekapcsolták, vagy valamilyen hiba lépett fel.	Indítsa el a szivattyúkat a kijelzőmodulon található szivattyú indítás gomb lenyomásával.
ES00	Értesítés	Gyári alapbeállítások	A rendszer betölti az alapértelmezett beállításokat.		-
WSN1	Riasztás	Szín konfigurációs hiba	A rendszernek megadott szín egyik pisztolyhoz sincs hozzárendelve. *Csak több pisztolyos rendszereknél.	Egy vagy több szín nincs megfelelően pisztolyhoz rendelve.	Ellenőrizze, hogy minden szín és szín szivattyú a 4. Szivattyú képernyőn hozzá van rendelve egy pisztolyhoz.
WSN2	Riasztás	Katalizátor konfigurációs hiba	A rendszerben megadott katalizátor érvénytelen pisztolyhoz van hozzárendelve. *Csak több pisztolyos rendszereknél.	Egy vagy több katalizátor nincs megfelelően pisztolyhoz rendelve.	Ellenőrizze, hogy minden katalizátor és katalizátor szivattyú a 4. Szivattyú képernyőn hozzá van rendelve egy pisztolyhoz.
				Túl sok katalizátor-pisztoly hozzárendelés van.	A rendszerben a katalizátor-pisztoly hozzárendelések száma nem lehet több mint négy.

## Kommunikációs hiba

**MEGJEGYZÉS:** Egyes alább felsorolt hibakódok esetében a kód utolsó karaktere egy „#” jel. Ez a jel egy számot helyettesít, amely a hibával érintett összetevő sorszámától függően változik. A berendezés kijelzőjén a megfelelő szám a kód utolsó karaktereként jelenik meg. Ha például a táblázatban az CAC# kód szerepel, akkor a kijelzőn az CAC1 kód jelenik meg, ha az 1. színváltó panel, CAC2 kód, ha a 2. színváltó panel az érintett komponens, és így tovább.

Kód	Típus	Leírás	Probléma	Hiba oka	Megoldás
CA0X	Riasztás	Komm. hiba a kijelzőmodullal	A rendszer nem érzékeli a kijelzőmodult (ADM).	Ez a kommunikációs hiba arra utal, hogy a hálózat és a kijelzőmodul közötti kapcsolat megszakadt.	Ellenőrizze a kijelzőmodul és a speciális folyadékvezérlő modul CAN kábelcsatlakozásait.
CAC#	Riasztás	Komm. hiba a # színváltónál	A rendszer nem érzékeli a #. színváltó modult.	Ez a kommunikációs hiba arra utal, hogy a hálózat és a #. színváltó modul közötti kapcsolat megszakadt.	Ellenőrizze a #. színváltó modul és minden összekapcsolt modul CAN kábelcsatlakozásait.
CADX	Riasztás	Komm. hiba a folyadékmodullal	A rendszer nem érzékeli a speciális folyadékvezérlő modult.	Ez a kommunikációs hiba arra utal, hogy a hálózat és a speciális folyadékvezérlő modul közötti kapcsolat megszakadt.	Ellenőrizze a kijelzőmodul és a speciális folyadékvezérlő modul CAN kábelcsatlakozásait. Szükség esetén cserélje ki a kábelt vagy a speciális folyadékvezérlő modult.
CAGX	Riasztás	Komm. Átjáró hiba	A rendszer nem érzékeli a CGM-et, ami az indításnál csatlakoztatottként regisztrálva volt.		
CAG#	Riasztás	Komm. Modbus átjáró hiba	A rendszer nem érzékeli a Modbus CGM-et, ami az indításnál csatlakoztatottként regisztrálva volt.	A Modbus GCM címtárcsa meg lett változtatva a rendszer indítása közben.	Húzza ki a Modbus CGM-et a CAN hálózatból, majd dugja vissza, hogy az újra regisztrálva legyen egy új címmel.
				A Modbus CGM nincs csatlakoztatva / hibás.	Ellenőrizze, hogy a Modbus CGM megfelelően csatlakoztatva van a CAN hálózathoz és a LED-je jelzi, hogy áram alatt van.
CDC#	Riasztás	Duplikált # színváltó	A rendszer kettő vagy több egyforma színváltó modult érzékel.	Ugyanazzal a címmel egynél több színváltó modul kapcsolódik a rendszerhez.	Ellenőrizze a rendszert, és távolítsa el a felesleges színváltó modult.
CDDX	Riasztás	Duplikált folyadékmodul	A rendszer kettő vagy több egyforma folyadékvezérlő modult (EFCM) érzékel.	Egynél több folyadékvezérlő modul kapcsolódik a rendszerhez.	Ellenőrizze a rendszert, és távolítsa el a felesleges folyadékvezérlő modult.

Az USB port hibái

Kód	Típus	Leírás	Probléma	Hiba oka	Megoldás
EAUX	Értesítés	USB port használatban	Csatlakoztatott USB-meghajtó, folyamatban lévő letöltés.	USB porton keresztüli adatfeltöltést és -letöltést jelez.	Várjon, míg meg nem jelenik az USB tétlenségét jelző felirat.
EBUX	Bejegyzés	USB-meghajtó eltávolítva	Az USB-meghajtót a letöltés vagy feltöltés közben eltávolították.	Az USB porton keresztüli adatletöltés/-feltöltés az USB eszköz eltávolítása következtében megszakadt.	Helyezze vissza az USB eszközt, és kezdje újra a folyamatot.
EQU0	Értesítés	USB tétlén	Az USB letöltés befejeződött, a meghajtó eltávolítható.	Az USB eszközre történő adatátvitel befejeződött.	Húzza ki az USB eszközt a kijelzőmodulból.
EQU1	Bejegyzés	Rendszerbeállítások USB eszközre letöltve	A rendszer beállításokat töltött le az USB-meghajtóra.	A felhasználó USB eszközt helyezett a kijelzőmodul USB portjába.	-
EQU2	Bejegyzés	Rendszerbeállítások USB eszközről feltöltve	A rendszer beállításokat töltött fel az USB-meghajtóról.	A felhasználó USB eszközt helyezett a kijelzőmodul USB portjába.	-
EQU3	Bejegyzés	Egyéni nyelv USB eszközről. Letöltve	A rendszer letöltötte az egyéni nyelvet az USB-meghajtóra.	A felhasználó USB eszközt helyezett a kijelzőmodul USB portjába.	-
EQU4	Bejegyzés	Egyéni nyelv USB eszközről Feltöltve	A rendszer feltöltötte az egyéni nyelvet az USB-meghajtóról.	A felhasználó USB eszközt helyezett a kijelzőmodul USB portjába.	-
EQU5	Bejegyzés	Naplók USB eszközre letöltve	A rendszer adatnaplókat töltött le az USB-meghajtóra.	A felhasználó USB eszközt helyezett a kijelzőmodul USB portjába.	-
EVUX	Értesítés	USB letiltva	Csatlakoztatott USB-meghajtó, letöltés letiltva.	A rendszer beállításai blokkolják az adatátvitelt.	Az USB letöltési funkció engedélyezéséhez módosítania kell a beállításokat.
MMUX	Értesítés	Karb. USB naplók megteltek	Az USB memória több mint 90%-ban megtelt.	Az értesítés megjelenítését az adott rendszer beállításai engedélyezték.	Az adatok letöltésével biztosíthatja, hogy ne történjen adatvesztés.
WSUX	Értesítés	USB konfigurációs hiba	Az USB konfigurációs fájl nem egyezik a várt, indításkor ellenőrzött fájjal.	A szoftverfrissítést nem sikerült befejezni.	Telepítse újra a szoftvert
WXUD	Értesítés	USB letöltési hiba	Hiba jelentkezett az USB-meghajtóra történő letöltés közben.	A felhasználó USB inkompatibilis eszközt helyezett a kijelzőmodul USB portjába.	Ismételje meg a lépéseket egy kompatibilis USB eszközzel.
WXUU	Értesítés	USB feltöltési hiba	Hiba jelentkezett az USB-meghajtóról történő feltöltés közben.	A felhasználó USB inkompatibilis eszközt helyezett a kijelzőmodul USB portjába.	Ismételje meg a lépéseket egy kompatibilis USB eszközzel.

## Egyéb hibák

**MEGJEGYZÉS:** Egyes alább felsorolt hibakódok esetében a kód utolsó karaktere egy „#” jel. Ez a jel egy számot helyettesít, amely a hibával érintett összetevő sorszámától függően változik. A berendezés kijelzőjén a megfelelő szám a kód utolsó karaktereként jelenik meg. Ha például a táblázatban az B9D# kód szerepel, akkor a kijelzőn az B9D1 kód jelenik meg, ha az 1. szivattyú, B9D2 kód, ha a 2. szivattyú az érintett komponens, és így tovább.

Kód	Típus	Leírás	Probléma	Hiba oka	Megoldás
B9A0	Értesítés	„A” anyagmennyiség átfordulása az aktuális tétel számlálójánál	Az „A” anyag sorozatszámolója átfordult.	Az összesítő elérte a legnagyobb megjeleníthető értéket, és nulláról kezdte újra a számolást.	-
B9AX	Értesítés	„A” anyagmennyiség átfordulása az élettartam-számlálón	Az „A” anyag teljes összesítő számlálója átfordult.	Az összesítő elérte a legnagyobb megjeleníthető értéket, és nulláról kezdte újra a számolást.	-
B9B0	Értesítés	„B” anyagmennyiség átfordulása az aktuális tétel számlálójánál	A „B” anyag sorozatszámolója átfordult.	Az összesítő elérte a legnagyobb megjeleníthető értéket, és nulláról kezdte újra a számolást.	-
B9BX	Értesítés	„B” anyagmennyiség átfordulása az élettartam-számlálón	A „B” anyag teljes összesítő számlálója átfordult.	Az összesítő elérte a legnagyobb megjeleníthető értéket, és nulláról kezdte újra a számolást.	-
B9D#	Értesítés	Mennyiségmérő átfordulása a # szivattyúnál	A „#” sorszámú szivattyú teljes összesítő számlálója átfordult.	Az összesítő elérte a legnagyobb megjeleníthető értéket, és nulláról kezdte újra a számolást.	-
B9S0	Értesítés	Oldószer mennyiség átfordulása az aktuális tétel számlálójánál	Az oldószer sorozatszámolója átfordult.	Az összesítő elérte a legnagyobb megjeleníthető értéket, és nulláról kezdte újra a számolást.	-
B9SX	Értesítés	Oldószer mennyiség átfordulása az élettartam-számlálón	Az oldószer teljes összesítő számlálója átfordult.	Az összesítő elérte a legnagyobb megjeleníthető értéket, és nulláról kezdte újra a számolást.	-
WX00	Riasztás	Szoftverhibák	Váratlan szoftverhiba lépett fel.		Forduljon a Graco műszaki támogatásához.

**Kalibrációs hibák**

**MEGJEGYZÉS:** Egyes alább felsorolt hibakódok esetében a kód utolsó karaktere egy „#” jel. Ez a jel egy számot helyettesít, amely a hibával érintett összetevő sorszámától függően változik. A berendezés kijelzőjén a megfelelő szám a kód utolsó karaktereként jelenik meg. Ha például a táblázatban az ENT# kód szerepel, akkor a kijelzőn az ENT1 kód jelenik meg, ha az 1. szivattyú, ENT2 kód, ha a 2. szivattyú az érintett komponens, és így tovább.

Kód	Típus	Név	Leírás
END#	Bejegyzés	# szivattyú kalibrálása	A szivattyún kalibrációs tesztet futtattak.
ENS0	Bejegyzés	Oldószermérő kalibrálása	Az oldószermérőn kalibrációs tesztet futtattak.
ENT#	Bejegyzés	Kalibráló holtponi teszt a #. szivattyún	A #. szivattyún végzett holtponi teszt sikeresen befejeződött.



## Karbantartási hibák

**MEGJEGYZÉS:** Egyes alább felsorolt hibakódok esetében a kód utolsó karaktere egy „#” jel. Ez a jel egy számot helyettesít, amely a hibával érintett összetevő sorszámától függően változik. Ha például a táblázatban az MAD# kód szerepel, akkor a kijelzőn a MAD1 kód jelenik meg, ha az 1. szivattyú, MAD2 kód, ha a 2. szivattyú az érintett komponens, és így tovább.

Mivel bizonyos összetevőkhöz kétszámjegyű sorszám tartozik, a kód utolsó karaktere alfanumerikus karakterként jelenik meg. A második táblázat az alfanumerikus karakter és az összetevő sorszáma közötti összefüggést mutatja. Például a MEDZ kód a 30-as nyomószelepre vonatkozik.

Kód	Típus	Név	Leírás
MAD#	Értesítés	Karb. a # szivattyúkimeneten	A szivattyú karbantartása esedékes.
MAT#	Értesítés	Karb. holtponti teszt a #. szivattyún	Karbantartó holtponti teszt elvégzése esedékes a szivattyún.
MEB#	Értesítés	Karb. a # katalizátorszelepen (B)	A katalizátorszelep karbantartása esedékes.
MED#	Értesítés	Karb. a # nyomószelepen	A nyomószelep karbantartása esedékes.
MEF#	Értesítés	Karb. a # szívószelepen	A szívószelep karbantartása esedékes.
MEG#	Értesítés	Karb. a # pisztolyszelepen	A pisztolyszelep karbantartása esedékes.
MES#	Értesítés	Karb. a # oldószerszelepen	Az oldószerszelep karbantartása esedékes.
MFF#	Értesítés	Karb. a # áramlásmérőn	Az áramlásmérő karbantartása esedékes.
MFS0	Értesítés	Karb. az oldószermérőn	Karbantartó holtponti teszt elvégzése esedékes az oldószermérőn.
MGH0	Értesítés	Karb. a folyadékszűrőn	A folyadékszűrő karbantartása esedékes.
MGP0	Értesítés	Karb. a légszűrőn	A levegőszűrő karbantartása esedékes.

## Utolsó alfanumerikus karakter

Alfanumerikus karakter	Összetevő sorszáma
1	1
2	2
3	3
4	4
5	5
6	6
7	7
8	8
9	9
A	10
B	11
C	12
D	13
E	14
F	15

Alfanumerikus karakter	Összetevő sorszáma
G	16
H	17
J	18
K	19
L	20
M	21
N	22
P	23
R	24
T	25
U	26
V	27
W	28
Y	29
Z	30

# Karbantartás

## Megelőző karbantartási ütemterv

Az adott rendszer üzemeltetési körülményei meghatározzák, hogy milyen gyakran van szükség karbantartásra. A szükséges karbantartások fajtájának és időpontjának rögzítésével alakítson ki megelőző karbantartási ütemtervet, majd határozza meg a rendszer ellenőrzésének rendszeres időközzeit.

## Öblítés

- Végezzen öblítést minden folyadékváltás előtt, mielőtt a folyadék beleszáradna a berendezésbe, a nap végén, raktárba helyezés előtt, illetve a berendezés javítása előtt.

- Az öblítés a legalacsonyabb nyomáson lehetséges. Ellenőrizze, hogy a csatlakozásoknál nincs-e szivárgás, és szükség esetén húzza meg őket.
- Olyan folyadékkal öblítsen, amely kompatibilis az adagolt folyadékkal, illetve a rendszer nedvességgel érintkező részeivel.

## A kijelzőmodul tisztítása

A kijelzőmodul tisztításához bármilyen alkoholalapú háztartási tisztítószer használható, például ablaktisztítót.

## Műszaki adatok

Térfogat-kiszorításos adagoló	Angolszász	Metrikus
Maximális üzemi folyadéknyomás:		
MC0500 rendszerek alacsony nyomású szivattyúkkal	300 psi	2,1 MPa, 21 bar
MC0500 rendszerek nagy nyomású szivattyúkkal	1500 psi	10,5 MPa, 105 bar
MC1000 és MC3000 levegős rendszerek	300 psi	2,1 MPa, 21 bar
MC2000 és MC4000 segédlevegős rendszerek	1500 psi	10,5 MPa, 105 bar
Maximális üzemi levegőnyomás:	100 psi	0,7 MPa, 7,0 bar
Légellátás:	85-100 psi	0,6–0,7 MPa, 6,0–7,0 bar
Légszűrő beömlőnyílásának mérete:	3/8" NPT-szabvány	
Pneumatikus logikai vezérlők légszűrése (felhasználó által biztosított):	minimum 5 mikronos szűrés; tiszta és száraz levegő	
Porlasztólevegő légszűrése (felhasználó által biztosított):	minimum 30 mikronos szűrés; tiszta és száraz levegő	
Keverési arány tartománya:	0.1:1 — 50:1, ±1%	
Kezelt folyadékok:	egy- vagy kétkomponensű: <ul style="list-style-type: none"> <li>• oldószerek és vízbázisú festékek</li> <li>• poliuretánok</li> <li>• epoxik</li> <li>• savkatalizátoros lakkok</li> <li>• nedvességre érzékeny izocianátok</li> </ul>	
Folyadékviszkozitás tartománya:	20–5000 cP	
Folyadékszűrés (felhasználó által biztosított):	Minimum 100 mesh	
Maximális folyadékáram:	800 cm <sup>3</sup> /perc (az anyag viszkozitásától függően)	
Kimeneti folyadéknyílás mérete:	1/4 NPT (külső)	
Külső villamosenergia-szükséglet:	90–250 V~, 50/60 Hz, 7 A maximális áramfelvétel maximum 15 amperes áramköri megszakító a betáplálás huzalvastagsága 8–14 AWG	
Üzemi hőmérséklettartomány:	36–122 °F	2–50 °C
Tárolási hőmérséklettartomány:	-4–158 °F	-20–70 °C
Tömeg (körülbelül):	195 font	88 kg
Zajsint adatok:	Kevesebb, mint 75 dB(A)	

Műszaki adatok

Térfogat-kiszorításos adagoló	Angolszász	Metrikus
Folyadékkal érintkező alkatrészek:		
MC0500	Szivattyú külön kapható; lásd a kiválasztott szivattyú kézikönyvét a folyadékkal érintkező alkatrészekért.	
MC1000 és MC2000	17-4PH, 303, 304 SST, volfrám-karbid (nikkel kötéssel), perfluoro-elasztomer; PTFE, PPS, UHMWPE	
MC3000 és MC4000	316 SST, 17-4PH SST, PEEK, perfluoro-elasztomer; PTFE, PPS, UHMWPE	



# Standard Graco garancia

A Graco garanciát vállal a dokumentumban említett összes, a Graco által gyártott és a Graco megnevezését viselő berendezéseket illetően, hogy az eredeti vásárlónak való eladásának dátumán a berendezések nem tartalmaznak gyártási vagy anyagi hibákat. A Graco által kibocsátott speciális, kiterjesztett illetve korlátozott garancia kivételével az értékesítés időpontjától számított tizenkét hónapos időtartamra vonatkozóan a Graco megjavítja illetve kicseréli a berendezés bármely, a Graco által hibásnak ítélt alkatrészét. Ezen garancia csak abban az esetben érvényes, amennyiben a berendezés összeszerelése, működtetése és karbantartása a Graco írásban megadott előírásainak megfelelően történik.

Jelen garancia nem fedi, továbbá a Graco nem vállal felelősséget, az általános kopást és elhasználódást, vagy a nem megfelelő üzembe helyezésből, helytelen használatból, koptatásból, rozsdásodásból, nem helyénvaló vagy nem megfelelő karbantartásból, elhanyagolásból, balesetektől, módosításokból vagy nem eredeti Graco cserealkatrészek használatából származó bármilyen hibás működést, károsodást vagy kopást. Továbbá, a Graco nem vállal felelősséget azokért a meghibásodásokért, károsodásokért vagy kopásért, amelyek a Graco berendezések inkompatibilitásának tulajdoníthatók a nem a Graco által szolgáltatott szerkezetekkel, tartozékokkal, berendezésekkel és anyagokkal, továbbá a nem a Graco által biztosított szerkezetek, tartozékok, berendezések és anyagok nem megfelelő kivitelezéséért, gyártásáért, beszereléséért, használatáért és karbantartásáért.

Ezen garancia feltétele az is, hogy a vásárló a hibásnak vélt berendezést, a költségeket előre kifizetve visszajuttassa egy hivatalos (szerződött) Graco márkakereskedőhöz a bejelentett hiba kivizsgálása céljából. Amennyiben a bejelentett hiba az ellenőrzés után valósnak bizonyul, a Graco költségmentesen megjavít, illetve kicseréli bármely hibás alkatrészt. Ezután a berendezést visszaküldi az eredeti vásárlónak a szállítási költség előzetes kifizetésével. Amennyiben a berendezés vizsgálata nem tár fel semmilyen anyag- vagy gyártási hibát, a javítást méltányos áron elvégezzük, amely tartalmazhatja az alkatrészek, a munkaerő és a szállítás árát.

**A JELEN GARANCIA KIZÁRÓLAGOS ÉS HELYETTESÍT BÁRMILYEN MÁS KIFEJEZETT VAGY VÉLELMEZETT GARANCIÁT, IDEÉRTVE, DE NEM SZORÍTKOZVA AZ ÉRTÉKESÍTHETŐSÉGRE, ILLETVE A MEGHATÁROZOTT CÉLRA VALÓ ALKALMASSÁGRA VONATKOZÓ GARANCIÁVÁLLALÁST IS.**

A Graco egyetlen felelőssége és a vásárló egyetlen orvosolási joga bármilyen garanciális feltétel megszegése esetén kizárólag a fentiek szerint érvényesíthető. A vásárló elfogadja, hogy semmilyen más orvosolás nem áll rendelkezésre (ideértve, de nem szorítkozva a profitvesztéseknek tulajdonítható véletlenszerű vagy közvetlenül elszennvedett károkat, elmaradt értékesítési lehetőségeket, személyes és anyagi károkat, vagy bármilyen más véletlenszerű vagy közvetlen károkat). A garanciális feltételek megszegésével kapcsolatos követelési igényt az eladási dátumtól számított két (2) éven belül érvényre kell juttatni.

**A GRACO NEM VÁLLAL GARANCIÁT ÉS ELUTASÍT MINDENFAJTA ÉRTÉKESÍTHETŐSÉGRE, VAGY EGY MEGHATÁROZOTT CÉLRA VALÓ ALKALMASSÁGRA VONATKOZÓ GARANCIÁVÁLLALÁST A GRACO ÁLTAL FORGALMAZOTT, DE NEM A GRACO ÁLTAL GYÁRTOTT TARTOZÉKOKRA, BERENDEZÉSEKRE, ANYAGOKRA VAGY ALKATRÉSZEKRE VONATKOZÓAN.** Ezen, a Graco által értékesített, de nem a Graco által gyártott termékekre (mint például villanymotorok, kapcsolók, csövek stb.), amennyiben garanciálisak, a termék gyártója által kibocsátott garancia érvényes. Az ilyen garanciák megszegése esetén a Graco minden méltányolandó segítséget megad a vásárló számára a követelési igény érvényre juttatásához.

A Graco semmilyen körülmények között nem vállal felelősséget olyan közvetett, előre nem látható, különleges vagy következményes károkért, melyek a Graco által a továbbiakban szállított berendezésből adódnak, illetve bármilyen általa eladott termék vagy egyéb áru beszereléséből, teljesítményéből vagy használatából ered, akár szerződés megszegése, garancia megszegése, a Graco gondatlansága vagy bármely más okból adódik.

## Graco-információk

A Graco-termékekre vonatkozó legfrissebb információkért látogassa meg a [www.graco.com](http://www.graco.com) weboldalt.

**Rendelés leadásához** vegye fel a kapcsolatot Graco forgalmazójával vagy hívja a lenti számot, hogy a legközelebbi forgalmazóhoz irányítsuk.

**Telefon:** 612-623-6921 **vagy ingyenes hívószám:** 1-800-328-0211 **Fax:** 612-378-3505

A gépkönyvben található összes leírt és bemutatott termékleírás a könyv nyomtatásakor érvényben lévő legfrissebb adatokat tartalmazza.

A Graco fenntartja a jogot arra, hogy bármikor, előzetes értesítés nélkül változtatásokat eszközöljön.

A szabadalmi információkkal kapcsolatban látogasson el a [www.graco.com/patents](http://www.graco.com/patents) weboldalra.

Az eredeti utasítások fordítása. This manual contains Hungarian. MM 332562

**Graco székhely:** Minneapolis

**Nemzetközi irodák:** Belgium, Kína, Japán, Korea

**GRACO INC. AND SUBSIDIARIES • P.O. BOX 1441 • MINNEAPOLIS MN 55440-1441 • USA**

Copyright 2013, Graco Inc. A Graco minden gyártóhelye ISO 9001 minőségbiztosítási tanúsítvánnyal rendelkezik.

[www.graco.com](http://www.graco.com)  
„E” változat – 2017. október