

NXT® Hava Motoru

312399ZAM

TR

Tehlikeli olan ve olmayan yerlerde yüksek performanslı sonlandırma ve kaplama pompalarının kullanılması için. Sadece profesyonel kullanım içindir.

0,7 MPa (7,0 bar, 100 psi) Maksimum Çalışma Basıncı



Önemli Güvenlik Talimatları

Bu kılavuzdaki tüm uyarıları ve talimatları okuyun.

Bu talimatları saklayın.

Modelle ilgili bilgi için sayfa 3'e bakın.

Doğrusal Algılayıcı

Standart

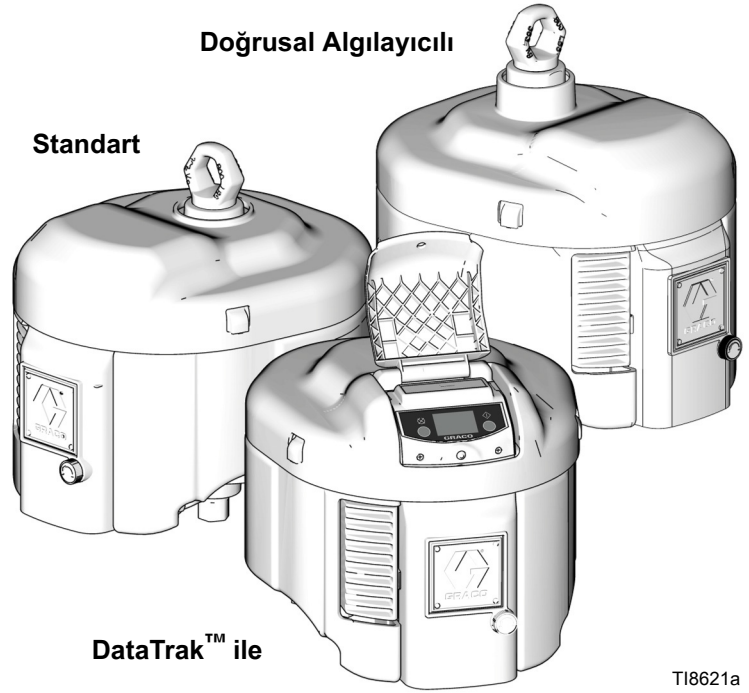

T18621a

DataTrak™ ekran bulunan modeller, aşağıda listelenen ajans onaylarını içerir.



Intertek
9902471
Sınıf I, Böl. 1
Grup D T3A
Tehlikeli alanlar



Ex ia IIA T3 Ga
ITS13ATEX27862X

DataTrak™ ile

Güncel teknik bilgiler ve onarım videoları için bkz. www.graco.com.
«Tech Support» a (Teknik Destek) tıklattın ve «Search by Keyword»
(Anahtar Sözcükle Ara) alanına «NXT» yazın.

İçindekiler

Model	3	Onarým	20
Hava Motoru Parça No. Matrisi	3	Koruyucu Bakým Çizelgesi	20
Hava Motor Parça No'ları	4	Gerekli Aletler	20
Uyarýlar	5	Basýnç Tahliye Prosedürü	20
Ýlgili Kýlavuzlar	6	Hava Valfinin Onarýmý	20
Bileþen Tanýmlamasý	7	Silindir ve Piston Onarýmý	24
Buz çözme Kumandasý (F)	8	Poppet Valfini Onarma	27
Entegre Hava Kumanda Modül Aksesuarý	8	Doðrusal Algýlayýcýyý (varsa) deðiþtirin	28
Motor Yaðlama	9	Uzak DataTrak Baðlantý Kiti NXT406	29
Topraklama	9	Parçalar	30
DataTrak Kumandaları ve Göstergeleri	10	Hava Motoru Parça Çizimi	
DataTrak'ýn Çalıþması	11	(DataTrak ve Dütük Gürültülü Egzoz	
Ayar Modu	11	ile gösterilmiþtir)	30
Çalıþtırma Modu	11	Hava Motoru Parça Çizimi (Doðrusal Algýlayýcýyla	
DataTrak Modülü Aküsünü veya Sigortasýný		gösterilmiþtir)	31
deðiþtirin	14	NXT Model 2200 Hava Motorları	32
Sorun Giderme	15	NXT Model 3400 Hava Motorları	34
LED yanıp sönüyor.	15	NXT Model 6500 Hava Motorları	36
Hava Motoru çalıþmıyor, DataTrak ile	15	Hava Motoru Parça Listesi (Uzak DataTrak ile	
Hava Motoru çalıþmıyor, tüm modeller	16	birlikte kullanýlmak üzere)	38
Motorun düzensiz çalıþması	17	Hava Valfi	40
Entegre hava kontrolüyle düzensiz hava basıncı 18		Boyutları	42
Motordan sürekli hava çıkışı	18	Aksesuarlar	42
		Montaj Delik Diyagramları	43
		Teknik Veriler	44
		Standart Graco Garantisi	50
		Graco Bilgileri	50

Model

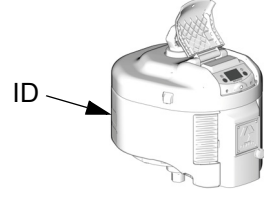

Hava Motoru Parça No. Matrisi

Motorunuzun seri numara levhasındaki (ID) 6 rakamlı parça numarasına bakın. Bu altı rakama bakarak motorun yapısını anlamak için aşağıdaki matrisi kullanın. Örneğin, Motor Parça No. **N 6 5 D T 0**, strok başına 6500 (**6 5**) devirli, buz çözme egzozlu (**D**) ve izlemeli (DataTrak) bir NXT motoru (**N**) temsil eder. Son basamak (**0**) atanmamıştır.



N	6 5		D		T		0	
İlk Basamak (Motor)	İkinci ve Üçüncü Basamaklar (motor ölçüsü strok başına cc)		Dördüncü Basamak (Egzoz Tipi)		Beşinci Basamak (Veri İzleme)		Altıncı Basamak (tanımlanmamış)	
N (NXT Hava Motoru)	65	6500	D	Buz Çözme	N	Yok	0	Hiçbiri atanmamıştır
	34	3400	L	Dütük gürültü	T	DataTrak	2	
	22	2200	R	Uzak Egzoz (aşağıdaki nota bakın)	R	Uzak DataTrak		
					H	Lineer Sensör		

 Uzak egzoz modellerinde, egzozu uzak bir yere yönlendirmek için bir susturucu veya boru takılmasını sağlayan bir 1 inç npt(f) egzoz çıkışı vardır.

							
Uzak egzozlu hava motorunu bağlı bir egzoz borusu veya egzoz olmadan çalıştırmayın.							

 Uzak DataTrak modellerin motorlarında DataTrak ekranı bulunmaz. Harici bir fiş, uzak ekran arayüzü kullanan sistemlere bağlanır. Parçalar için bkz. sayfa 38-39.

Hava Motor Parça No'ları

Hava Motoru Parça No.	Seri	NXT Model	Piston Çapı, mm (inç)	Buz Çözme	Dütük Gürültü	Uzak Egzoz	DataTrak™ içerir	Uzak DataTrak™ içerir	Lineer Sensör içerir.
N22DN0	L	2200	152 (6,0)	✓					
N22DT0	L	2200	152 (6,0)	✓			✓		
N22DH0	L	2200	152 (6,0)	✓					✓
N22LN0	L	2200	152 (6,0)		✓				
N22LT0	L	2200	152 (6,0)		✓		✓		
N22LR0	L	2200	152 (6,0)		✓			✓	
N22LH0	L	2200	152 (6,0)		✓				✓
N22RN0	L	2200	152 (6,0)			✓			
N22RT0	L	2200	152 (6,0)			✓	✓		
N22RH0	L	2200	152 (6,0)			✓			✓
N34DN0	L	3400	191 (7,5)	✓					
N34DT0	L	3400	191 (7,5)	✓			✓		
N34DH0	L	3400	191 (7,5)	✓					✓
N34LN0	L	3400	191 (7,5)		✓				
N34LN2	L	3400	191 (7,5)		✓				
N34LT0	L	3400	191 (7,5)		✓		✓		
N34LR0	L	3400	191 (7,5)		✓			✓	
N34LH0	L	3400	191 (7,5)		✓				✓
N34RN0	L	3400	191 (7,5)			✓			
N34RT0	L	3400	191 (7,5)			✓	✓		
N34RH0	L	3400	191 (7,5)			✓			✓
N65DN0	L	6500	264 (10,375)	✓					
N65DT0	L	6500	264 (10,375)	✓			✓		
N65DH0	L	6500	264 (10,375)	✓					✓
N65LN0	L	6500	264 (10,375)		✓				
N65LN2	L	6500	264 (10,375)		✓				
N65LT0	L	6500	264 (10,375)		✓		✓		
N65LR0	L	6500	264 (10,375)		✓			✓	
N65LH0	L	6500	264 (10,375)		✓				✓
N65RN0	L	6500	264 (10,375)			✓			
N65RT0	L	6500	264 (10,375)			✓	✓		
N65RH0	L	6500	264 (10,375)			✓			✓
257055	L	6500	264 (10,375)	✓					✓✿

✿ Hava motoru, tehlikeli yerlerde, fakat sadece XM çoklu bileşen spreyleyicilerle birlikte kullanılmak üzere onaylanmış yerleşik bir lineer sensör içerir.

Uyarılar

Aşağıdaki Uyarılar bu cihazın kurulumu, kullanımı, topraklanması, bakımı ve onarımı içindir. Ünlem işareti sembolü genel bir uyarı anlamına gelirken, tehlike işareti prosedüre özgü riskleri belirtir. Bu Uyarıları her zaman göz önünde bulundurun. Ürüne özel ilave uyarılar, gerekli oldukça, bu kılavuzun ilgili bölümlerinde yer almaktadır.

 UYARI	
   	<p>YANGIN VE PATLAMA TEHLİKESİ</p> <p>Çalışma alanındaki solvent ve boya buharı gibi yanıcı buharlar alev alabilir veya patlayabilir. Yangın ve patlama tehlikesini engellemeye yardımcı olmak için:</p> <ul style="list-style-type: none"> • Ekipmanı sadece iyi havalandırılmış alanlarda kullanın. • Pilot alevler, sigara, taşınabilir elektrikli lambalar, yere serilen naylon türü örtüler (potansiyel statik ark) gibi ateşleme kaynaklarını ortadan kaldırın. • Çalışma alanını solvent, paçavra ve benzin dahil her türlü kirlilikten temizleyin. • Ortamda yanıcı buharlar varsa fişi prize takmayın/prizden çıkarmayın ve cihazı veya ışıkları açmayın/kapatmayın. • Çalışma alanındaki tüm ekipmanları topraklayın. Topraklama talimatlarına bakın. • Sadece topraklanmış hortumlar kullanın. • Kovanın içine tetikleme yaparken tabancayı topraklanmış metal kovanın kenarına sıkıca tutun. • Statik kıvılcım oluşursa veya elektrik çarpması hissederseniz, çalışmayı derhal durdurun. Sorunu tanımlayana ve giderene kadar ekipmanı kullanmayın. • Çalışma alanında çalışan bir yangın söndürücü bulundurun.
 	<p>GÜVENLİ KULLANIM İÇİN ÖZEL ŞARTLAR</p> <p>Ekipman, yangın veya patlamaya neden olabilecek tehlikeli bir durumdan kaçınmak için, aşağıdaki koşullara uygun olmalıdır.</p> <ul style="list-style-type: none"> • Tüm etiket ve işaretleme malzemeleri nemli bir bezle (ya da dengiyle) temizlenmelidir. • Elektronik izleme sisteminin topraklanması gerekir. Topraklama talimatlarına bakın.
 	<p>CİLDE ENJEKSİYON TEHLİKESİ</p> <p>Boya tabancasından, hortumdaki deliklerden veya delinmiş bileşenlerden fişkıran sıvılar, deriyi keserek içine nüfuz eder. Bunlar sadece bir kesik olarak görünebilir, ancak uzuvların kesilmesine yol açabilecek ciddi yaralanmalardır. Derhal cerrahi tedavi görün.</p> <ul style="list-style-type: none"> • Boya tabancasını bir başkasına veya vücudunuzun herhangi bir uzvuna doğrultmayın. • Elinizi püskürtme ucunun üzerine koymayın. • Sızıntılarını elinizle, vücudunuzla, eldivenle ya da bez parçalarıyla durdurmaya ya da yönünü değiştirmeye çalışmayın. • Uç ya da tetik koruyucuları olmadan püskürtme yapmayın. • Püskürtme yapmadığınız zamanlarda tetik kilidini kapatın. • Püskürtme işlemini bitirdiğinizde ve cihazınızda temizlik, kontrol veya bakım yapmadan önce bu kılavuzda yer alan Basınç Tahliye Prosedürünü uygulayın.
	<p>BASINÇLI EKİPMAN TEHLİKESİ</p> <p>Tabancadan veya dağıtım valfinden çıkan sıvılar ve sızıntılar deriye veya göze sıçrayarak yaralanmalara neden olabilir.</p> <ul style="list-style-type: none"> • Püskürtme işlemini bitirdiğinizde ve cihazınızda temizlik, kontrol veya bakım yapmadan önce bu kılavuzda yer alan Basınç Tahliye Prosedürünü uygulayın. • Ekipmanı çalıştırmadan önce tüm sıvı bağlantılarını sıkıştırın. • Hortumları, boruları ve kaplinleri günlük kontrol edin. Aşınmış ya da hasarlı parçaları derhal değiştirin.
	<p>HAREKETLİ PARÇA TEHLİKESİ</p> <p>Hareketli parçalar parmaklarınızı ve diğer uzuvları sıkıştırabilir ya da koparabilir.</p> <ul style="list-style-type: none"> • Hareketli parçalardan uzak durun. • Ekipmanı, koruyucu siperler ya da kapaklar sökülmüş durumdayken çalıştırmayın. • Basınçlı ekipman, herhangi bir uyarı vermeden çalışabilir. Cihazı kontrol etmeden, taşımadan veya bakımını yapmadan önce bu kılavuzda yer alan Basınç Tahliye Prosedürü'nü okuyun. Elektrik ya da hava kaynağı bağlantısını kesin.



UYARI



EKİPMANIN YANLIŞ KULLANIM TEHLİKESİ

Yanlış kullanım ölüme ya da ciddi yaralanmalara yol açabilir.

- Yorgun olduğunuzda veya ilaç ya da alkolün etkisi altındayken üniteyi kullanmayın.
- En düşük değere sahip sistem elemanının maksimum çalışma basıncını veya sıcaklık değerini aşmayın. Tüm ekipman kılavuzlarında yer alan **Teknik Veriler**'e bakın.
- Ekipmandaki ıslanan parçalarla uyumlu sıvılar ve solventler kullanın. Tüm ekipman kılavuzlarında bulunan **Teknik Veriler** bölümüne bakın. Sıvı ve solvent üreticilerinin uyarılarını okuyun. Malzemeniz hakkında tam olarak bilgi edinmek için, bayiniz veya perakendecinizden MSDS (Malzeme Güvenlik Bilgi) formlarını isteyin.
- Ekipmanı her gün kontrol edin. Aşınmış veya hasarlı parçaları sadece orijinal Graco yedek parçaları kullanarak hemen onarın veya değiştirin.
- Ekipman üzerinde değişiklik ya da modifikasyon yapmayın.
- Ekipmanı sadece tasarlandığı amaç için kullanın. Bilgi için Graco distribütörünüzü arayın.
- Hortumları ve kabloları kalabalık yerlerin, keskin kenarların, hareketli parçaların ve sıcak yüzeylerin uzağından geçirin.
- Hortumları bükmeyin ve aşırı kıvrımayın ya da ekipmanı çekmek için hortumları kullanmayın.
- Çocukları ve hayvanları çalışma alanından uzak tutun.
- Geçerli tüm güvenlik düzenlemelerine uyun.



KİŞİSEL KORUYUCU EKİPMAN

Ekipmanı kullanırken, bakımını yaparken ya da ekipmanın çalışma alanındayken göz yaralanmaları, zehirleyici buharın solunması, yanıklar ve işitme kaybı gibi ciddi yaralanmalara karşı korunmanıza yardımcı olmaları için uygun koruyucu ekipmanlar kullanmanız gerekir. Bu ekipman, aşağıdakileri kapsar ancak bunlarla sınırlı değildir:

- Koruyucu gözlük
- Sıvı ve solvent üreticileri tarafından tavsiye edilen giysi ve maske
- Eldivenler
- İşitme koruması (Kulaklık)

İlgili Kılavuzlar

İngilizce dilindeki Bileşen Kılavuzları:

Kılavuz	Tanım
311239	Entegre Hava Kumanda Modülleri Talimatlar - Parçalar
311486	DataTrak Dönüştürme Kiti Talimatları - Parçalar
312148	NTX Hava Motoru Montaj Dönüşümü Talimatlar - Parçalar
3A0293	Hava Kumandaları, Talimatlar - Parçalar
406656	NXT135 Hava Valfi Conta Kiti
406657	NXT144 Hava Valfi Yeniden Yapım Kitleri
406658	Hava Motoru Onarım Kitleri
406820	NXT145 Yedek Kitleri

Bileşen Tanımlaması

ŞEKİL 1 anahtarı

- | | | | |
|---|---|---|--|
| A | Hava Girişi, 3/4 npt(f) | H | DataTrak modülü (bkz. sayfa 9-14; her modelde mevcut değildir) |
| B | Sızdırma-Tipi Ana Hava Valfi | J | Devir sayısını aşma Solenoidi (parça 1) |
| C | Hava Regülatörü Ayar Düğmesi | K | DataTrak Algılayıcılar (parça 2) |
| D | Hava Basınç Göstergesi | L | Hava Valfi Giriş Portu, 3/4 npt(f) |
| E | Hava Filtresi (görünmüyor; hava kumandasının arkasında) | M | Emniyet Tahliye Valfi |
| F | Buz-çözme Kumandası | | |
| G | Hava Valfi (kapağın arkasında) | | |

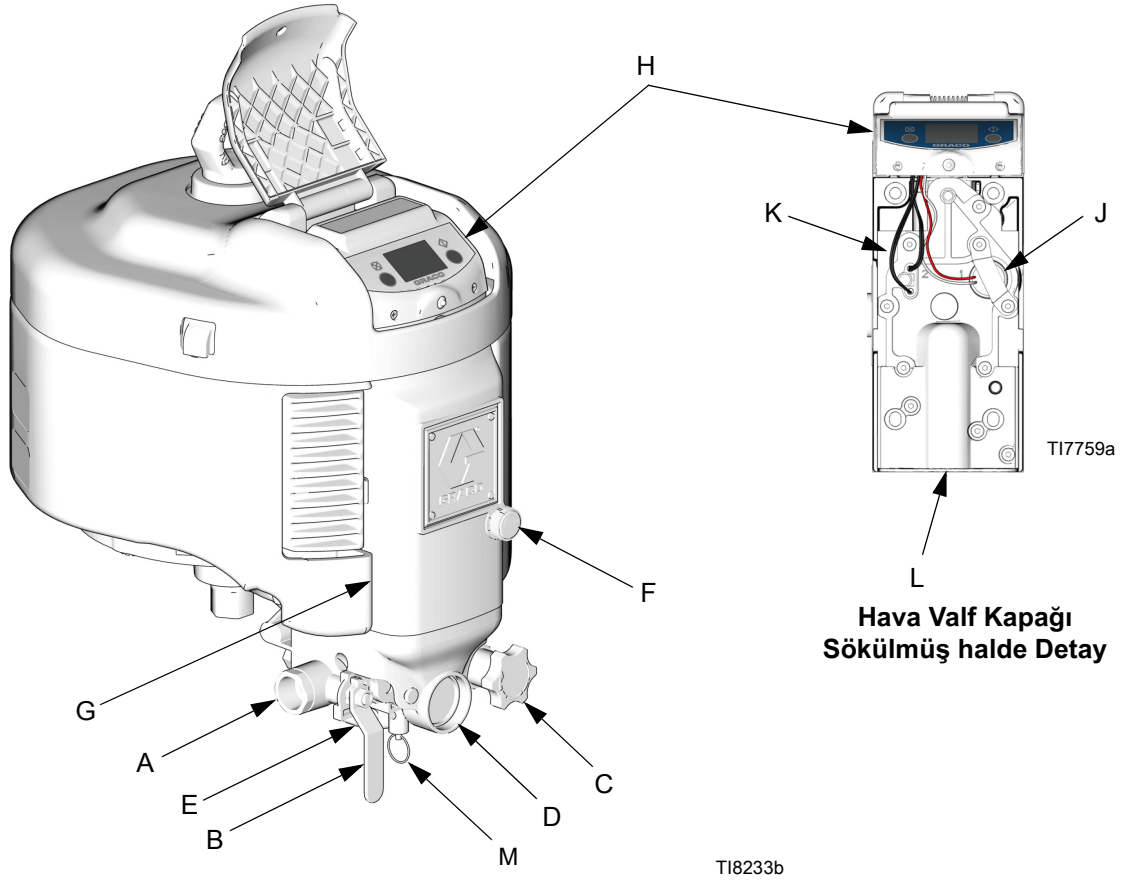

ŞEKİL 1. Parça Tanımlaması (DataTrak Modülü ve Aksesuar Hava Kumanda Kitiyle birlikte gösterilen Model)

Buz çözme Kumandası (F)

Buzlanmayı azaltmak için düğmeyle veya düz uçlu bir tornavidayla açın. Gerekirse, buzlanmayı gidermek için sıcak hava beslemesini ayarlayın.

 Düşük gürültülü modellerde, kolayca buzlanabilen egzoz perdeleri bulunur.

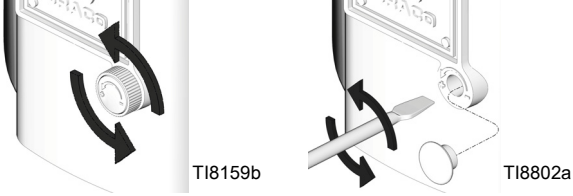

Entegre Hava Kumanda Modül Aksesuarı

 Aksesuar Hava Kumanda Kitleri entegre bir montaj dahilinde hava boru parçaları içerir. Bu kitleri ayrıca sipariş edin. Montaj talimatları için 311239 nolu el kitabına bakın.

- Kilitlenen hava regülatörlü ve 0,76 MPa (7,6 bar, 110 psi) tahliye valfli **NXT011**
- Kilitlenen hava regülatörlü 0,51 MPa (5,1 bar, 75 psi) tahliye valfli **NXT031**
- Kilitlenmeyen hava regülatörlü ve 0,76 MPa (7,6 bar, 110 psi) tahliye valfli **NXT021**

Sızdırma tipi Ana Hava Valfi (B)

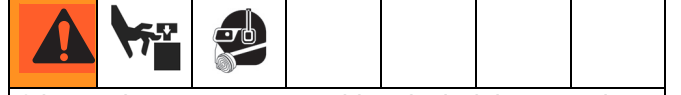

Sıkışmış hava pompanın aniden devir daim etmesine ve bunun sonucunda hareket eden parçalardan veya sıvının sıçramasından dolayı yaralanmalara yol açabilir.

- Valf kapalı olduğunda valf ile hava motoru arasında sıkışmış havanın tahliyesi için sisteminizde bulunması gerekir.
- Valfin pompadan kolaylıkla erişilebildiğinden ve hava regülatöründen gelen akımın aşağısında olduğundan emin olun.

Hava Regülatörü (C)

Motora giden havanın basıncını ve pompanın sıvı çıkış basıncını ayarlar. Pompaya yakın bir noktaya yerleştirin. Hava basıncını okumak için bir ölçüm cihazı (D) monte edin.

Emniyet Tahliye Valfi (M)

Pompada aşırı basınç oluşmasına engel olacak şekilde hava basıncını tahliye etmek için otomatik olarak açılır.

Hava Filtresi (E)

Basıncılı hava tedarikinden zararlı kirleri çıkarır.

 Graco, minimum 40 mikron bir hava filtresi kullanılmasını önerir.

Motor Yağlama

Graco, fabrikada veya düzenli bakım sırasında konulan gresten başka bir yağlama gerektirmez. İyi kaliteli basınçlı hava ve normal ortam koşullarında NXT hava motorları, ek yağlama gerektirmeden milyonlarca devir yapabilir.

Fakat aşağıdaki ölçütlerden herhangi biri sisteminiz için geçerliyse, hava motorunun önündeki hava hattına 3/4 inçlik bir hava hattı yağlayıcı takmaktan veya bir hava filtresi kabına arada bir yağ eklemekten fayda sağlarsınız.

- Hava beslemesinde yağ yok.
- Hava beslemesi çok ıslak.
- Hava beslemesi çok kuru.
- Hava motoru düşük hava basıncında çalışıyor.
- Hava motoru olağandışı sıcak veya soğuk ortamlarda çalışıyor.

Yağlamadan fayda sağlayabilecek yerler:

- ana piston o-halkaları (17),
- sürmeli valf makarası (119/108) ve
- motor kenet grubu (113).

Yağ Ekleme

Yağ eklemenin üç yöntemi aşağıda açıklanmıştır.

Hava Valfini Yağlama

Bu adımları yıllık olarak veya iş devrine, hava basıncına ve hava kalitesine bağlı olarak daha sık uygulayın. Yüksek kaliteli, lityum bazlı gres kullanın.

1. 10 hava valfi kapağı vidasını (124) ve hava valfi kapağını çıkarın (112).
2. Tüm görünür hareketli parçaları, özellikle de kenedi (113) ve valf pistonlarını (119) gresleyin.

Hava Filtresi Çanağını Yağlama

Entegre hava kumandalı bir motor kullanıyorsanız, hava filtresi çanağına 50-75 ml yağ ekleyin ve motoru en hızlı devirde birkaç dakika boyunca çalıştırın. Yağ, hava valfinden ve ana pistondan geçecektir.



Bazı yağların egzozdan çıkması normaldir.

Aksesuar Hava Yağlayıcı Ekleme

Entegre hava kumandalı bir hava motoru kullanıyorsanız, motor girişine bir aksesuar hava hattı yağlayıcı * ekleyin. Yağ, hava filtresinden geçecektir.



Hava kalitesine bağlı olarak, hava filtresini daha sık değiştirmeniz gerekebilir.

- * Graco, NXT hava motorları için hava hattı yağlayıcıları sunmaktadır. NXT 2200 ve NXT 3400 hava motorları için, 214848 (1/2 inç) sipariş numarasını kullanın. NXT 6500 hava motorları için, 214849 (3/4 inç) sipariş numarasını kullanın.

Entegre hava kumandaları olmayan bir hava motoru kullanıyorsanız, boyutu motora uyan, örneğin 217073 (3/4 inç) veya 217072 (1/2 inç) standart tipte filtre/regülatör/yağlayıcı kullanın.

Topraklama

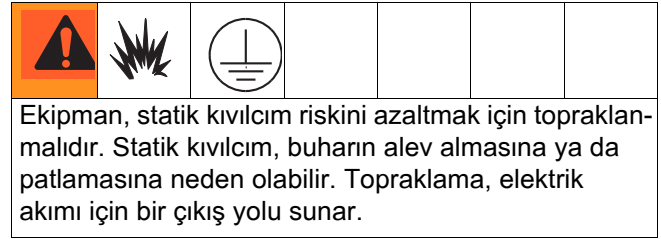

Bu cihaz topraklanmalıdır. Topraklama statik elektrik yüklerini veya kısa devre sonucu oluşan elektrik akımını bir kabloyla toprağa aktararak statik şok ve elektrik çarpması riskini azaltır.

Bkz. ŞEKİL 2. 244524 parça nolu Topraklama Kablosunu (GW) hava motorunun arkasına bağlamak için topraklama vidasını (60) ve tespit rondelasını (61) kullanın. Vidayı emniyetli bir biçimde sıkın. Topraklama kablosunun diğer ucunu gerçek toprağa bağlayın.

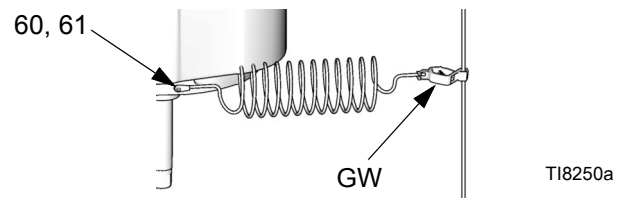

ŞEKİL 2. Topraklama Kablosu

DataTrak Kumandaları ve Göstergeleri

DataTrak bazı modellerde mevcuttur. 3 özelliğine sahip modellerin listesi için sayfa DataTrak'e bakın.

DataTrak modellerinde 3/4 inç bir hava hattı yağlayıcı kullanılması önerilir.

Uzak DataTrak modelleri için, sistem çalıştırma kılavuzunuza bakın.

Tuş takımlarının hasar görmesini önlemek için tuşlara kalem, plastik kart veya tırnak gibi keskin nesnelere basmayın.

ŞEKİL 3 anahtarı

T Aşma Sınırı, dakika başına devir cinsinden (kullanıcı tarafından ayarlanabilir; 00=OFF (KAPALI) demektir)

U Alt Değişirme (kullanıcı tarafından ayarlanabilir)

V Akış Oranı Birimleri (kullanıcı tarafından aşağıdaki gibi ayarlanabilir: ↑/dak, gpm [ABD], gpm [İngiliz], oz/dk.

[ABD], oz/dk. [İngiliz], l/dk. veya cc/dk.)

W LED (yandığında hata göstergesidir)

X Arıza Tespiti Referans Kartı (bkz. TABLO 1, sayfa 13)

Y Ekran

PF Çalıştırma/Temizleme Tuşu (Çalıştırma/Temizleme modunu etkinleştirir. Çalıştırma /Temizleme modundayken, devir sayısını aşma koruması devre dışıdır ve parti toplayıcısı [BT] hesap yapmayacaktır.)

RK Sıfırlama Tuşu (Arızaları sıfırlar. Parti toplayıcısını sıfırlamak için düğmeye basın ve 3 saniye basılı tutun.)

CF Devir/Akış Oranı

BT Parti Toplayıcı

GT Büyük Toplayıcı

RT Devir Sayısını Aşma Anahtarı (etkinleştirme/devre dışı bırakma)

UT E1 Anahtarı

DT E2 Anahtarı

ST E5 Anahtarı

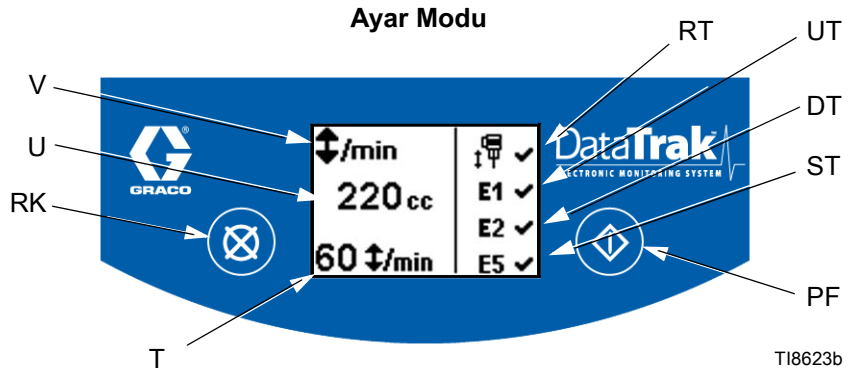
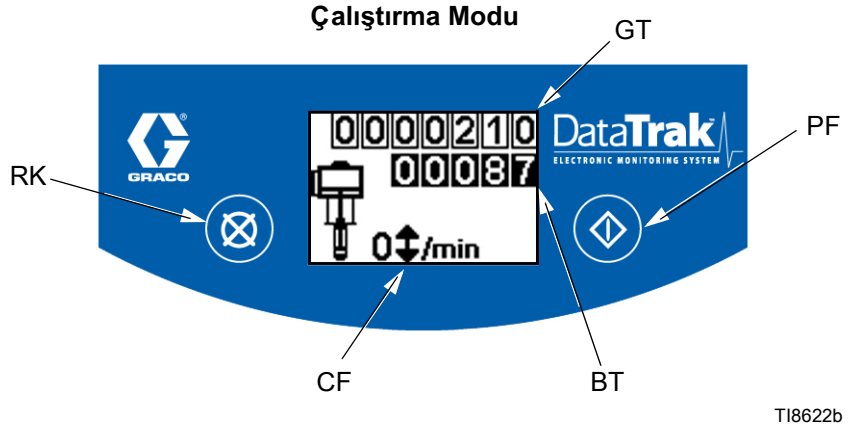
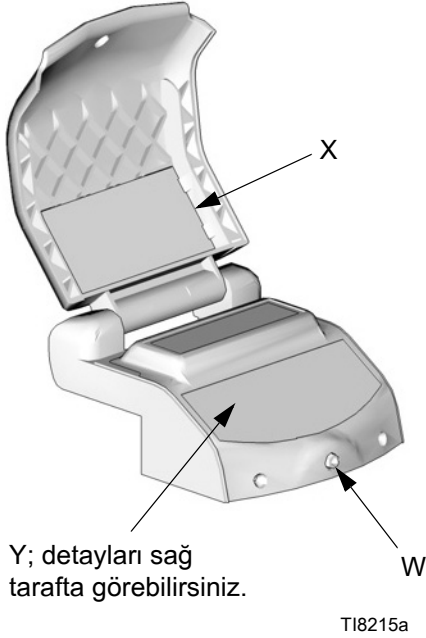

ŞEKİL 3. DataTrak Kumandaları ve Göstergeleri





DataTrak'ın Çalışması

 DataTrak bazı modellerde mevcuttur. 3 özelliğine sahip modellerin listesi için sayfa DataTrak'e bakın.

Uzak DataTrak modelleri için, sistem çalışma kılavuzlarınıza bakın. Parçaları için bkz. sayfa 38-39.

 DataTrak ekranı (Y) akü tasarrufu için 1 dakika sonra kapanacaktır. Ekranın tekrar görünmesini sağlamak için herhangi bir tuşa basın.

Ayar Modu

1. Bkz. ŞEKİL 3. Setup (ayar) menüsü görünene kadar  tuşuna basın ve 5 saniye basılı tutun.
2. Devir sayısını aşma, altlık ölçüsü, ve akış miktarı birim ayarlarını girmek ve devir sayısını aşma, E1, E2, ve E5 hata seçeneklerini aktif hale getirmek için önce değeri değiştirmek için  tuşuna, ardından değeri saklamak ve imleci bir sonraki veri alanına taşımak için  tuşuna basın.
3. İmleci E5 hata aktivasyon seçenek alanına getirin, ardından bir kez daha  tuşuna basarak Setup modundan çıkın.

 Devir sayısını aşma durumunda, E1, E2, ve E5 hata seçenekleri devrededir, ayar ekranında bir a✓ görüntülenecektir. Bkz. ŞEKİL 3.

Çalıştırma Modu

Devir sayısını aşma

 Devir sayısı aşma kumandası düzenli olarak test edilmelidir. Testi yapmak için Ayar Moduna gidin ve değeri 1'e (bir) ayarlayın. Pompa, altı devirde duracaktır.



1. Bkz. ŞEKİL 3. Pompada devir sayısını aşma meydana gelirse, devir sayısını aşma solenoidi devreye girecek ve pompayı durduracaktır. LED (W) yanıp söner ve ekran (Y) devir sayısını aşma durumunu gösterir (bkz. Tablo 1).
2. Devir sayısını aşma izlemesini sıfırlamak için, ana hava valfini (B) kapatın. adımına geçmeden önce ana hava motorundaki havanın tamamen sızmasını bekleyin 3. Ekran bu durumu göstermek için aşağıda gösterildiği şekilde değişecektir.



3. Arıza tespit kodunu ekrandan silmek ve devir sayısını aşma solenoidini sıfırlamak için  tuşuna basın.



4. Pompayı yeniden çalıştırmak için ana hava valfini (B) açın.

 Devir sayısını aşma izleme sistemini devreden çıkarmak için, ayar moduna girin ve devir sayısını aşma değerini 0 (sıfır) değerine ayarlayın veya düğmeyi (RT) off (kapalı)  konumuna getirin (bkz. ŞEKİL 3).

Doldurma/Temizleme

1. Bkz. ŞEKİL 3. Doldurma/Temizleme moduna girmek için, ekranı açmak için herhangi bir tuşa ardından

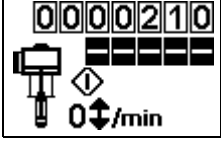

 tuşuna basın. Doldurma/Temizleme sembolü ekranda görünecek ve LED yanıp sönecektir



2. Çalıştırma/Temizleme modundayken, devir sayısını aşma koruması devre dışıdır ve parti toplayıcısı (BT) çalışmayacaktır.
3. Doldurma/Temizleme modundan çıkmak için, ekranı açmak için herhangi bir tuşa ardından  tuşuna basın. Doldurma/Temizleme sembolü ekrandan temizlenecek ve LED'in yanıp sönmeyeceği duracaktır.

Sayaç/Toplayıcı

Bkz. ŞEKİL 3. Parti toplayıcısının (BT) son rakamı galon veya litrenin onda birini gösterir. Toplayıcıyı sıfırlamak için, ekranı açmak üzere herhangi bir tuşa ardından  tuşuna basın ve 3 saniye basılı tutun.

 Akış oranı  /dak, olarak ayarlanmışsa, her iki toplayıcı pompa devri sayısını görüntüler.

Ekran

Bkz. ŞEKİL 3. Ekran (Y) Run (Çalıştırma) modundayken 1 dakika, Setup modundayken 3 dakika işlem yapılmadığında kapanacaktır. Ekranın tekrar görünmesini sağlamak için herhangi bir tuşa basın.







 Ekran kapandığında DataTrak devir saymaya devam edecektir.

Arıza Tespiti

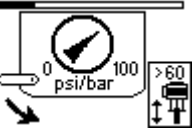

DataTrak pompadaki birçok arızayı tespit edebilir. İzleme sistemi bir sorun saptadığında, LED (W, ŞEKİL 3) yanıp sönecek ve bir arıza tespit kodu ekranda görünecektir. Bkz. Tablo 1.

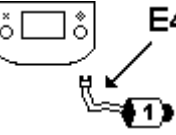
Arızayı onaylamak ve normal çalışma moduna dönmek için, ekranı açmak için bir kez  tuşuna basın, arıza tespit kod ekranından çıkmak için aynı tuşa bir kez daha basın.

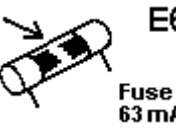
Tablo 1: Arıza Tespit Kodları

Sembol	Kod No.	Kod Adı	Arıza Tespiti	Neden
		Devir sayısını aşma	Pompa ayarlanan devir sayısını aşma sınırından daha hızlı çalışıyor.	<ul style="list-style-type: none"> Artan hava basıncı. Artan sıvı çıkışı. Akışkan kaynağı tükenmiş.
	E-1	Dalma	Yukarı strok sırasında sızıntı.	Aşınmış piston valfi veya salmastraları.
	E-2	Aşağı Dalış	Aşağı strok sırasında sızıntı.	Aşınmış emiş valfi.
	E-3	Düşük Akü	Akü voltajı kaçağı durduramayacak kadar düşük.	<ul style="list-style-type: none"> Düşük akü. Aküyü değiştirmek için, bkz. sayfa 14. Akü değiştirilene kadar Devir Sayısı Aşma modunu devre dışı bırakın, bkz. sayfa 11.
	E-4	1 nolu Parçaya Bakım yapın	Kaçağın durdurulmasıyla ilgili sorun.	<ul style="list-style-type: none"> Hasarlı solenoid. Hasarlı valf taşıyıcı.
	E-4	Devreden çıkmış Solenoid	Solenoid devre dışı.	<ul style="list-style-type: none"> Solenoid bağlı değil. Solenoid kabloları hasarlı.
	E-5	2 nolu Parçaya Bakım yapın	Valf hareketinin algılanmasında sorun.	<ul style="list-style-type: none"> Algılayıcılar bağlı değil. Algılayıcılar hatalı monte edilmiş. Hasarlı algılayıcılar. Hasarlı valf taşıyıcı.
	E-6	Yanmış Sigorta	Sigorta yanmış.	<ul style="list-style-type: none"> Solenoid veya solenoid kabloları arızalı. Aşırı sıcaklıklar (60°C [140°F] derecenin üzerinde). Arıza giderilene ve sigorta değiştirilene kadar Devir Sayısı Aşma modunu devre dışı bırakın. Bkz. sayfa 11 ve 14.

DataTrak Modülü Aküsünü veya Sigortasını Değiştirin

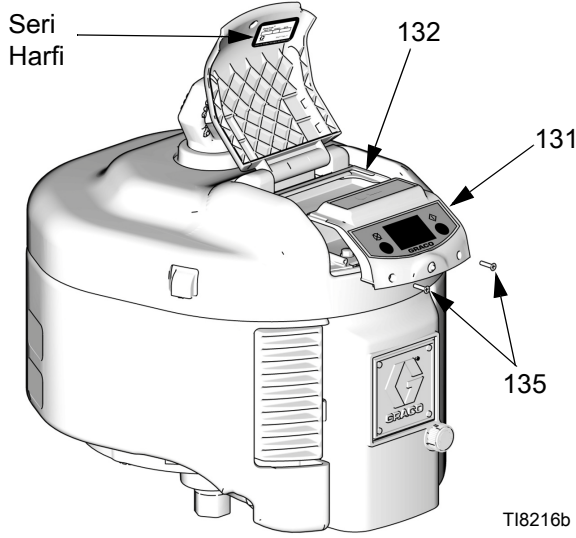

						
<p>Yangın ve patlama riskini azaltmak için, pil ve sigortanın tehlikeli olmayan bir yerde değiştirilmesi gerekir.</p> <p>Sadece onaylı yedek pil (bkz. Tablo 2) ve onaylı sigorta (bkz. Tablo 3) kullanın. Onaylı olmayan pil ya da sigortanın kullanılması Graco garantisi ile Intertek ve Ex onaylarını geçersiz hale getirir.</p>						

1. İki vidayı (135) sökün. DataTrak modülünü (131) yataktan (132) dikkatle dışarı kaydırın. Bkz. ŞEKİL 4.



ŞEKİL 4. DataTrak Modülünün Çıkarılması

2. Devir sayısını aşma solenoidi ve algılayıcı kablolarını modül kartından sökün. Bkz. ŞEKİL 5.
3. DataTrak modülünü (131) emniyetli bir yere taşıyın.
4. **Aküyü değiştirmek için**, kullanılmış aküyü sökün ve onaylı bir aküyle değiştirin.

						
<p>Yalnızca Graco onaylı bir yedek sigorta (131a) kullanın.</p>						

Tablo 2: Onaylı Piller

Energizer alkalin # 522
Varta alkalin # 4922
Ultralife lityum # U9VL
Duracell alkalin # MN1604

5. Sigortanın (131a) Değiştirilmesi:

- a. Vidayı, metal kayışı, ve plastik tutucuyu sökün.
- b. Sigortayı karttan çıkartın.
- c. Yeni sigortayla (131a) değiştirin.

Tablo 3: Onaylı Sigortalar

Seri*	Sigorta Gerekli
A	NXT413
B ve sonrası	24V216

* Seri harfinin nerede bulunduğu ŞEKİL 4'te gösterilmiştir.

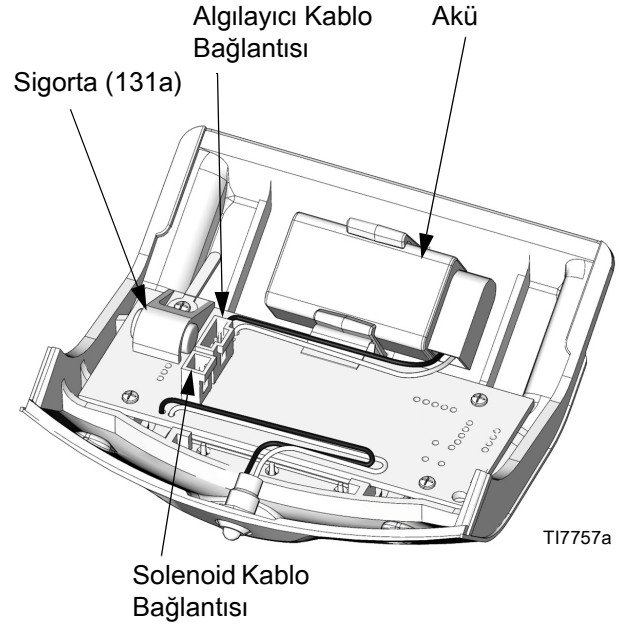

ŞEKİL 5. DataTrak Aküsünün ve Sigortasının Yeri

Sorun Giderme



Ayrıca 311239 numaralı Entegre Hava Kumanda Modülleri kılavuzunun Arıza Tespiti bölümüne de bakın.





Sorun giderme tablolarında belirtilen parçalar için parça listesini bulmak için, aşağıdaki tablodaki sayfa numaralarına bakın.

Hava Motor Modeli	Parça Liste Sayfası
NXT Model 2200	32
NXT Model 3400	34
NXT Model 6500	36

LED yanıp sönüyor.

Bkz. TABLO 1: Teşhis Kodları, sayfa 13.

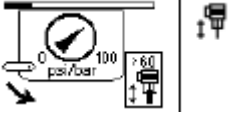
Hava Motoru çalışmıyor, DataTrak ile

Belirti	Neden	Kontrol Prosedürü	Çözüm
Hızlanma hata kodu görüntülenir, pompa ayarlı hızlanma limitinden hızlı çalışır. 	Atılan sıvı beslemesi, daha yüksek hava basıncı, yüksek sıvı çıkışı, ayar noktası çok düşük.	Giren hava basıncını, sıvı beslemesini, sıvı çıkışını, ve hızlanma ayar noktasını kontrol edin.	Hava basıncının giderilmiş olduğunu kontrol edin, 30 saniye bekleyin ardından sıfırlamaya basın. Sayfa 12'de Hızlanma kısmına bakın. Arıza tespit kodunu temizlemek ve devir sayısı aşma solenoidini sıfırlamak için (x) düğmesine basın. 
Hızlanma hata kodu silinmiyor.	Solenoid pimi geri çekilmiyor.	Dış valf kapağını (47-287844) ve solenoidi (140-NXT403) çıkartıp pimin tamamen geri çekildiğine bakın.	Solenoidi (140-NXT403) değiştirin.

Hava Motoru çalışmıyor, tüm modeller

Belirti	Neden	Kontrol Prosedürü	Çözüm
Motorda piston üst veya alt strok noktasındayken sıkışma.	Hava basıncı 20 psi (140 kPa, 1,4 bar) değerinin altında ayarlıdır.	Basıncı 20 psi (140 kPa, 1,4 bar) veya daha yüksek bir değere çıkarın.	Basıncın 20 psi (140 kPa, 1,4 bar) veya daha yüksek olduğunu kontrol edin.
	popet pimi yuvasına kir birikmiş veya popet valfin üst kısmından hasarlı (12-NXT100).	Popet valfleri (12-NXT100) ters döndürün ve sorunun diğer tarafına kaydığına bakın. Not: Oring (12d) ve destek halkasının (12c) uç kapak kanalında kalmadığından emin olun.	Popet valfi (12-NXT100) temizleyin veya değiştirin. Not: Popet sorunu genelde motorun durduğu yerin diğer tarafındadır, çünkü son geçişte bu popet açık sıkışmıştır, bu da bir sonraki geçişi önlemektedir.
	Hava valfi haznesi/yuvasında (108-NXT138) veya piston valfinden (119-NXT142) yapışma/sıkışma.	Hava valfi kapağını (112-16A038) çıkartın ve hava valfi haznesi/yuvasında (108-NXT138) veya piston valfinden (119-NXT142) ve yapışma/sıkışma durumunu kontrol edin. Not: Contayı (106-15H634) çıkartırken dikkatli olun.	Hava valfi haznesi/yuvasını (108-NXT138) ve/veya piston valfini (119-NXT142) çıkartın, çentik veya çapakanma durumunu kontrol edin, gresleyip geri toplayın. Hava valfi haznesi/yuvasını (108-NXT138) veya piston valfini (119-NXT142) değiştirin.
	Yaylı pimde (113-NXT145) yapışma/sıkışma.	Hava valfi kapağını (112-16A038) çıkartın ve yaylı pimde (113-NXT145) yapışma sıkışma durumunu kontrol edin. Not: Contayı çıkartırken dikkatli olun (106-15H634).	Hava valfi kapağını (112-16A038) ve yaylı pimi (113-NXT145) çıkartın. Temizleyin, inceleyin, gresleyin ve geri toplayın.
Popet valf (12-NXT100) veya valflerinde popet kanalı çıkışında (58-120206) sürekli kaçak.	Popet valfi açık durumda sıkıştığından strok ortasında kanaldan hava çıkışı var.	Hava motorunu yük altında stroğun ortasında stop edin, üst kapağı (30) çıkartın ve üst hazne plakası üzerinden (1-15F955) popet #58 kanalından (120206) kaçak durumunu ve/veya alt motor kapağında (3-NXT202) popet kanalından (58-120206) kaçak durumunu kontrol edin.	Popet valfi çıkartın ve temizleyin. Not: Oring (12d) ve destek halkasının (12c) montaj öncesinde uç kapak kanalında kalmadığından emin olur.
Ana motor arka çıkışından hava kaçağı.	Motor pistonu oringinde yıpranma veya hasar (17).	Hava motorunu yük altında stroğunun ortasında stop edin, ana motor arka çıkışından hava kaçağı durumunu kontrol edin.	Motor pistonu o-ringini değiştirin (17). Modeller: 2200 -123196 3400- 122434 6500- 122675
	Valf haznesi/yuvasında yıpranma veya hasar (108-NXT138).		Hava valfi kapağını (112-16A038) çıkartın ve hava valfi haznesinde/yuvasında yapışma sıkışma durumunu kontrol edin (108-NXT138). Not: contayı çıkartırken dikkatli olun (106-15H634). Hava valfi haznesini değiştirin (108-NXT138).
	Hasarlı valf plakası contası (104-15F435).		Valf plakası contasını (104-15F435) değiştirin.

Motorun düzensiz çalışması

Belirti	Neden	Kontrol Prosedürü	Çözüm
Motor yavaş çalışıyor.	Buzlanma. Not: Dış kısımda buzlanma normaldir.	Bir kaç dakika püskürtme işlemini durdurup motor hızının normale döndüğünü kontrol edin.	Basıncı, dönüş oranını, veya motorun işleyiş döngüsünü azaltın, ve/veya buz çözme kumanda kolunu (62-NXT112) saatin aksi yönünde döndürüp açın. Düşük Gürültülü motorlar Buz çözmeli modellere göre daha hızlı donar. Dağıtıcıyı (63-15G689) ve deflektörü (54-15H179) çıkartarak buz çözme kanalına dönüştürün. Dahili hava kumandalı modellerse otomatik tahliyeli (NXT093) koalesans filtre ekleyin.
	Uygun olmayan hava beslemesi, hat boyutu, ve/veya azaltıcı QC bağlantılar.	Hava beslemesini ve hat boyutunu kontrol edin.	Hava beslemesini arttırın, muhtelif engelleyici bağlı cihazları ayırın. Not: hava hattı minimum boyutu olarak 3/4 in. kullanılmalıdır. Hava tüketim verileri için sistem manuelini kullanın.
Motorun ters yönde hareketi yavaş.	Tıkanmış üst kapak plakası üstünde popet kanalı (58-120206) (1), ve/veya alt motor kapağında popet kanalı (58-120206) (3). Valf grubu kuru ve yapışkan.	Popet kanallarını (58) çıkartın ve düzgün geçiş olduğunu kontrol edin.	Üst kapak plakası üstünde popet kanalını (58-120206) (1), ve/veya alt motor kapağında popet kanalını (58-120206) (3) değiştirin.
			Hava filtresi kabına yağ ekleyin veya bir hava hattı yağlayıcı takın.
Hava motoru strokun en alt veya en üst noktasında "sıçırıyor".	Alt popet pimi yuvasına kir birikmiş veya popet valfin üst kısmından hasarlı (12-NXT100).	Piston valfini hasar durumunu ve düzgün yerleştirilmiş olduğunu kontrol edin.	Alt popet valfini (12-NXT100) temizleyin veya değiştirin. Not: Popet sorunu genelde motorun sıçradığı yerin diğer tarafındadır, çünkü karşı popet valfinde hafif kaçak olur, bu da düzgün geçişi engeller.
	Piston valfi contası hasarlı veya piston valfinin gerisine doğru takılmış (119-NXT142).		Valf gövdesini (103-15H394) veya komple hava valfi grubunu (40-120089) değiştirin.
	Valf gövdesi (103-15H394) vidalar (123-120089) fazla sıkıldığı için çatlamış.		Valf gövdesini (103-15H394) veya komple hava valfi grubunu (40-120089) değiştirin.
Motor 10 psi hava giriş basıncı altında çalışıyor. Not: NXT hava motorunun çalışması için 20 psi (140 kPa, 1,4 bar) veya daha fazlasına gereksinim vardır.	Yaylı pim (113-NXT145) yok veya hasarlı.	Hava valfi kapağını (112-16A038) çıkartın ve yaylı pimde (113-NXT145) yapışma sıkışma durumunu kontrol edin. Not: contayı çıkartırken dikkatli olun (106-15H634).	Yaylı pimi (113-NXT145) değiştirin.
Motor sadece 50 psi (345 kPa, 3,4 bar) veya daha yüksekinde çalışır.	Yassı contada kaçak (46-253476).	Dış valf kapağını (47-287844) çıkartın ve dört adet 3/8 -16 x 4" vidanın (41-120088) 20 ft-lbs (27.1 N•m) torkla sıkılmış olduğunu kontrol edin.	Yassı contaları (46-253476) değiştirin. Not: monte etmeden önce conta yüzeyine gres sürün.
Motor 20 - 50 psi (140-345 kPa, 1,4-3,4 bar) ile çalışıyor ancak giriş hava basıncı 50 psi (345 kPa, 3,4 bar) veya daha yükseğine çıktığında stop ediyor.	Ana #4 pistonun altında (59-277366) iki destek parçası bulunur.	Dağıtın ve kontrol edin.	Fazla destek parçasını (59-277366) çıkartın.

Entegre hava kontrolüyle düzensiz hava basıncı

Belirti	Neden	Kontrol Prosedürü	Çözüm
Entegre hava giriş göstergesi "0" görünüyor.	Hava basıncı kaçağı var.	Hava beslemesinin bulunduğunu, ana hava valfinin açık olduğunu kontrol edin, "C" regülatör düğmesini istenen ayar basıncına göre saat yönünde döndürün.	Hava beslemesinin bulunduğunu, ana hava valfinin açık olduğunu kontrol edin, "C" regülatör düğmesini istenen ayar basıncına göre saat yönünde döndürün. Not: Regülatör düğmesi kilitli tipteyseniz ayarlamadan önce dışarı çekin.
Hava basıncı ayar noktasına göre 5 - 10 psi oynuyor.	Pilot valfi (17-NXT095) tahliye deliği tıkalı.		Regülatör onarım kitiyle (17-NXT095) yenileyin.
Hava basıncı ayar noktasından hat giriş basıncına sızıyor.	Şekilli contada (17-15G439) kaçak.		Contayı (3-15G439) değiştirin veya onarım kitiyle (NXT096) yalıtımı düzeltin.
	Regülatör valfi plakasında (8-NXT098) yapışma/hasar.		Regülatör valfi plakasını (8-NXT098) çıkartın, hasara karşı kontrol edin, gresleyin ve geri takın, hasarlıysa değiştirin. Hava kontrolünü çıkartın ve sorunun hava motorunda olduğunu görebilmek için motor 3/4 npt(f) hava girişine başka bir regülatör takın. Light Duty Kiti: 262230 Heavy Duty veya Xtreme Duty: 262231

Motordan sürekli hava çıkışı

Belirti	Neden	Kontrol Prosedürü	Çözüm
Motor mili çevresinden sürekli dışarı hava çıkıyor.	Hasarlı hava motoru mil contası.		Contaları NXT200 (2200), NXT300 (3400), NXT600 (6500) motor conta setiyle değiştirin. Bkz. Parçalar , sayfa 30.
Hava, yukarı ve aşağı stroklar sırasında susturucudan sürekli olarak tüketiliyor.	Buz çözme kumandası açık.	Buz çözme kumanda düğmesini kontrol edin.	Buz çözme kumandasını düğme veya düz uçlu tornavidayla kapatın.

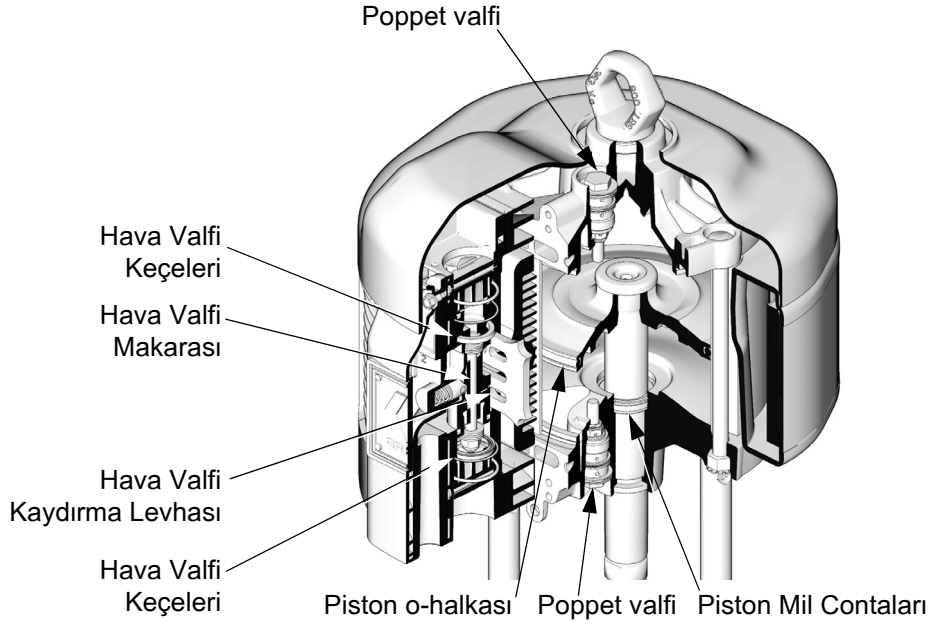

T18624a

ŞEKİL 6. Kesit Görünümü, Standart ve DataTrak Modeller

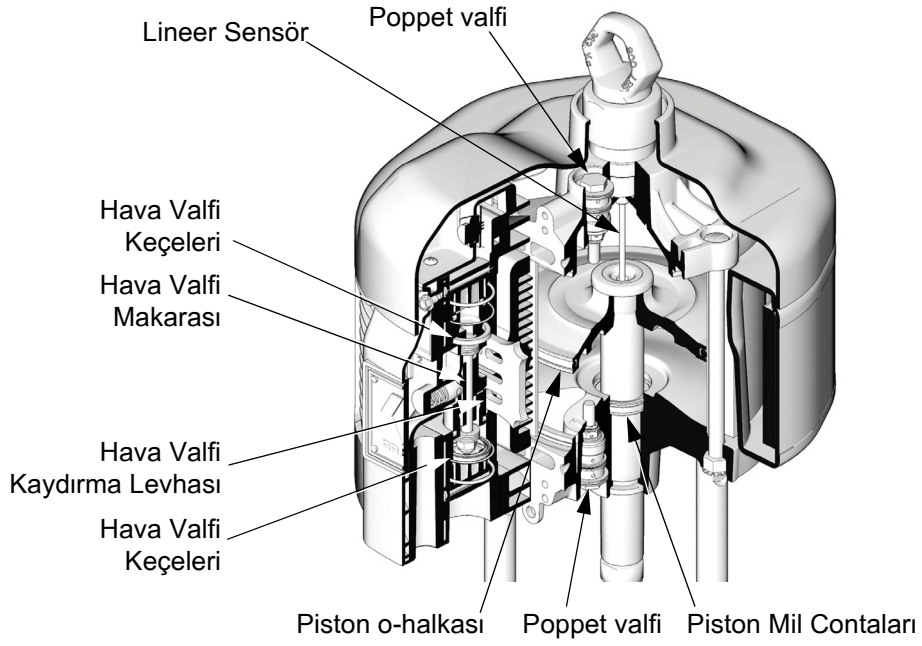

T18066b

ŞEKİL 7. Kesit Görünüm, Doğrusal Algılayıcılı Modeller

Onarım

Koruyucu Bakım Çizelgesi

Sisteminize özgü çalışma koşulları, ne kadar sık aralıklarla bakım gerektiğini belirler. Ne zaman ve ne tür bakım gerektiğini kaydederek bir koruyucu bakım çizelgesi oluşturun, ardından sisteminizin kontrolü için düzenli bir çizelge oluşturun.

Gerekli Aletler

- Düz uçlu tornavida
- Yıldız tornavida
- 3/4 inç soket anahtar
- 9/16 inç soket anahtar
- 3/8 inç soket anahtar
- Tork anahtarı
- Gres
- Diş yapışkanı

Basınç Tahliye Prosedürü

							
Sıkışmış hava pompanın aniden devir daim etmesine ve bunun sonucunda sıvının sıçramasından veya hareket eden parçalardan dolayı yaralanmalara yol açabilir.							

							
Basınç altındayken motoru kaldırmayın veya hareket ettirmeyin.							

1. Tetik emniyetini kapatın.
2. Sızdırma tipi ana hava valfini kapatın.
3. Tetik kilidini açın.

4. Tabancanın metal bir parçasını topraklanmış metal bir kovaya bastırın. Basıncı tahliye etmek için tabancayı tetikleyin.
5. Tetik emniyetini kapatın.
6. Tahliye edilecek sıvıyı toplamak için atık kapları hazırlayın ve sistemdeki tüm sıvı tahliye valflerini açın. Yeniden püskürtmeye hazır olana kadar tüm tahliye valf(ler)ini açık bırakın.
7. Tabanca memesinin veya hortumun tıkalı olduğundan veya yukarıdaki işlemlerden sonra basıncın hala tamamen boşalmamış olduğundan şüpheleniyorsanız, basıncı kademe kademe azaltmak için kelebek sabitleme somununu veya hortum bağlantısını önce ÇOK YAVAŞÇA, ardından tamamen gevşetin. Meme veya hortumdaki tıkanıklığı temizleyin.

Hava Valfinin Onarımı

Hava Valfinin Sökülmesi

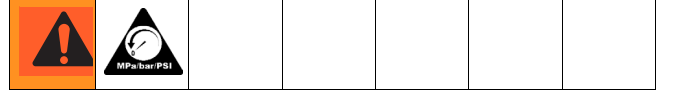

1. Pompayı strokun ortasından durdurun. Basıncı tahliye edin, sayfa 20.
2. Motora giden hava borusunu sökün.
3. Bkz. ŞEKİL 8. Üst kapağı (30) manivelayla çıkartın.

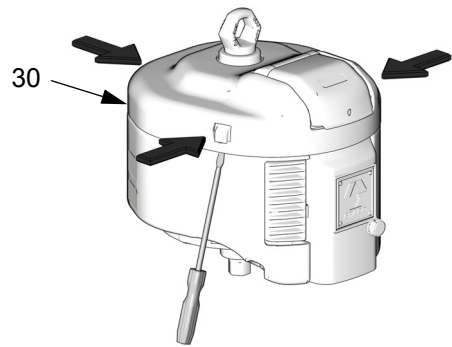

TI8218b

ŞEKİL 8. Üst Kapağı Çıkarma

4. Bkz. ŞEKİL 9. Dış valf kapağını (47) sökün.
5. DataTrak veya lineer sensörlü motorlar için:

- a. **DataTrak Modeller:** İki adet vidayı (135) sökün. DataTrak modülünü (131) itinayla sökün, bkz. sayfa 14. Devir sayısını aşma solenoidi ve algılayıcı kablolarını modül kartından sökün. İki vidayı (134) sökün ve karteri (132) hava valfinden dikkatle dışarı kaydırın.
 - b. **Doğrusal Algılayıcı Modeller:** Vidaları (134) sökün ve karteri (132) hava valfinden dikkatle kaydırın. Devre kartından algılayıcı kablosunu sökün. Bkz. ŞEKİL 15 sayfa 28.
 - c. **Uzak DataTrak Modelleri:** Dış kapağı (47) çıkarırken, uzak kablo takımını ve gözü kapaktaki yuvadan dikkatle kaydırın. Bkz. ŞEKİL 17 sayfa 29.
6. Vidaları (43 ve 41) çıkarın. Egzoz karterini (E) susturucudan (15) dışarı çekmek için, hava valfini (40) üstten ve alttan tutup döndürerek sağ taraftan dışarı çıkarın. Contaları (46) değiştirin.
 7. Hava valfini onarmak için **Hava Valfini Sökme**, sayfa 22'ye gidin. Tamamen yeni bir hava valfi monte etmek için, 8. adımla devam edin.
 8. Contaları (46) yağlayın ve hava valfinin (40) arkasındaki deliklerle hizalandığından emin olun. Hava valfini yerleştirin. Vidaları (41) takın ve 27,1 N•m (20 ft-lb) sıkın. Vidaları (43) önce elle takın, sonra susturucuya (15) doğru sonuna kadar sıkın.
 9. DataTrak veya lineer sensörlü motorlar için:
 - a. **DataTrak Modeller:** Karteri (132) dikkatle hava valfinin üzerine kaydırın. Vidaları (134) elle takın, ardından 11,3 N•m (100 in-lb) sıkın. Solenoid ve algılayıcı kablolarını DataTrak modülüne (131) yeniden bağlayın, bkz. sayfa 14. Modülü dikkatle kartere (132) geri kaydırın. İki vidayı (135) yeniden monte edin.
 - b. **Doğrusal Algılayıcı Modeller:** Sensör kablosunu devre kartına yeniden bağlayın. Bkz. ŞEKİL 15, sayfa 28. Karteri (132) dikkatle hava valfinin üzerine kaydırın. Vidaları (134) elle takın, ardından 11,3 N•m (100 in-lb) sıkın.
 - c. **Uzak DataTrak Modelleri:** Dış kapağı (47) takarken, uzak kablo takımını ve gözü kapaktaki yuvadan dikkatle içeri kaydırın. Bkz. ŞEKİL 17 sayfa 29.
 10. Üst kapağı (30) yeniden monte edin.
 11. Hava borusunu motora yeniden bağlayın.

- 5 Yağlayıcı uygulayın.
- 6 Önce elle takın, sonra 11,3 N•m (100 in-lb) sıkın.
- 11 27,1 N•m (20 ft-lb) değerine torqlayın.
- 17 Susturucuya (15) doğru sonuna kadar sıkın.

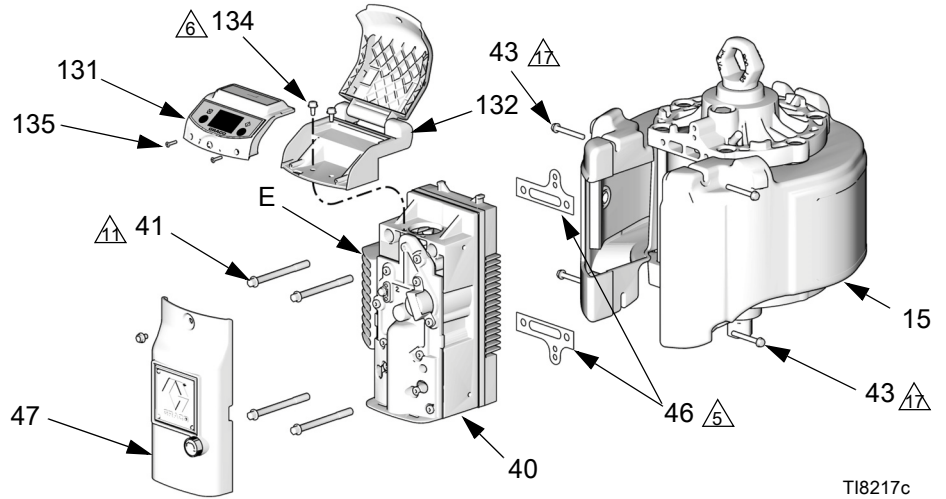

TI8217c

ŞEKİL 9. Hava Valfini Çıkarma (Model DataTrak Modülü ile birlikte gösterilmiştir)

Hava Valfini Sökme

 Hava Valfi Conta Onarım Kiti NXT135 mevcuttur. Kite bulunan parçalar yıldız (†) sembolüyle işaretlenmiştir. Kitler en son parça ve conta iyileştirmelerini içermektedir; kit içindeki bütün parçaları kullanın.

Hava Valfi Yeniden Yapı Kiti NXT144 mevcuttur. Kite bulunan parçalar yıldız (‡) sembolüyle işaretlenmiştir. Kitler en son parça ve conta iyileştirmelerini içermektedir; kit içindeki bütün parçaları kullanın.

1. Sayfa 1'deki 6 bölümünde bulunan **Hava Valfinin Sökülmesi**-20. adımları gerçekleştirin.
2. Bkz. ŞEKİL 11. Vidaları (124), taşıyıcı kapağını (112), yay-yüklü kenet (113),contayı (106), ve buz çözme kumandasını (145) sökün.
3. Bkz. ŞEKİL 10. Tespit pimlerini (111) deliklerinden (J) çıkartın. Pimleri ters çevirin ve başlıkları piston durdurucuları (110) üzerindeki yuvalara kaydırın. Piston durdurucularını dışarı çıkarmak için pimleri kullanın.

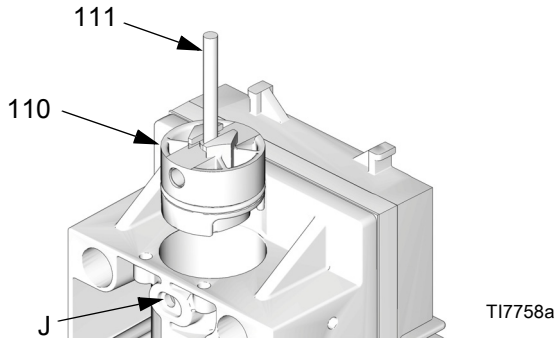

ŞEKİL 10. Piston Durdurucularını Çıkarma

4. Bkz. ŞEKİL 11. Piston valfi grubunu (119) pimplere (P) erişilebilecek şekilde döndürün. Yayı (S) kaldırın ve bir pimi dışarı itin. Piston valfinin bir ucunu, valf gövdesinin (103) üstünden, diğer ucunu da altından dışarı itin. Yayları (S) kalıcı olarak bozmayın.
5. Pistonu ve contaları kontrol edin. Hasar varsa, piston valf grubunu (119) değiştirin. Açık conta yüzü, merkeze dönük olmalıdır.

6. Manşonları (109) dikkatle çıkarın. Contaları (109a) manşonların ve karterin (103) içini aşınma ve hasar bakımlarından kontrol edin.
7. Taşıyıcıyı (108) ve taşıyıcı kenedini (107) sökün.
8. Vidaları (123), durdurucuları (117), valf levhasını (105), ve contayı (104) sökün.
9. Rampa (107), taşıyıcı (108), levha (105), gövde (103) ve contayı (104) hasar veya çatlak bakımlarından kontrol edin.

Hava Valfini Yeniden Monte Edin

1. Valf gövdesi (103) ve egzoz kapağı (101) arasına yeni bir conta (102††) takın.
2. Valf levhasını (105‡) yağlayın. Contayı (104††) ve levhayı (105‡) valf gövdesine (103) yerleştirin. Vidaları (123) ve durdurucuları (117) önce elle takın, sonra 28,5-31,1 N•m (21-23 ft-lb) sıkın. Taşıyıcının (108‡) conta yüzünü yağlayın. Taşıyıcıyı ve rampayı (107‡) takın.
3. Manşonlardaki (109‡) o-halkaları (109a) yağlayın. Manşonları takın. İç yüzeyleri yağlayın.
4. Pistonları ve piston valf grubu contalarını (119) lityum gresle yağlayın. Piston valf grubunun bir ucunu valf gövdesine (103) takın. Pistonu, pim deliklerine erişilebilecek şekilde döndürün. Diğer ucu takın ve pim (P) ve yayla (S) sabitleyin.

DİKKAT

Yayları kalıcı olarak bozmayın. Çakışmayı önlemek için yayların piston valf grubuna (119) tamamen sıkılması gerekir. İki yayın tel uçlarının klipsin tek tarafında bulunmadığından emin olun.

5. O-halkaları (110a) yağlayın. Piston durdurucusunu (110) ve durdurucu pimleri (111) monte edin.
6. Bkz. ŞEKİL 11. Yay yüklü kenet (113†), contayı (106††), taşıyıcı kapağını (112), ve vidaları (124) yağlayın ve yükleyin. Resim 11a'da gösterilen yöntemi izleyerek 19,2-21,4 N•m (170-190 in-lb) değerine torklayın.

7. Bkz. ŞEKİL 9, sayfa 21. Contaları (46) yağlayın ve hava valfinin (40) arkasındaki deliklerle hizalandığından emin olun. Hava valfini yerleştirin. Vidaları (41) takın ve 27,1 N•m (20 ft-lb) sıkın. Vidaları (43) önce elle takın, sonra susturucuya (15) doğru sonuna kadar sıkın.
8. DataTrak veya doğrusal algılayıcıya sahip motorlar için, modülleri yeniden monte edin, bkz. adım 9, sayfa 21.

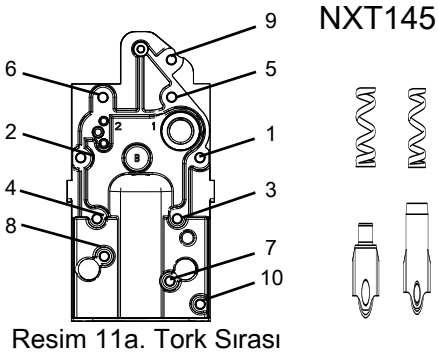

Resim 11a. Tork Sırası

- ⚠1 Yüksek kaliteli lityum gres uygulayın.
- ⚠2 **Önemli:** Yayı (S) kalıcı olarak bozmayın. Çakışmayı önlemek için yayın pistonu (119) tamamen sıkılması gerekir.
- ⚠5 14,7 N•m (180 in-lb) değerine torklayın.
- ⚠7 Önce elle takın, sonra 28,5-31,1 N•m (21-23 ft-lb) sıkın.

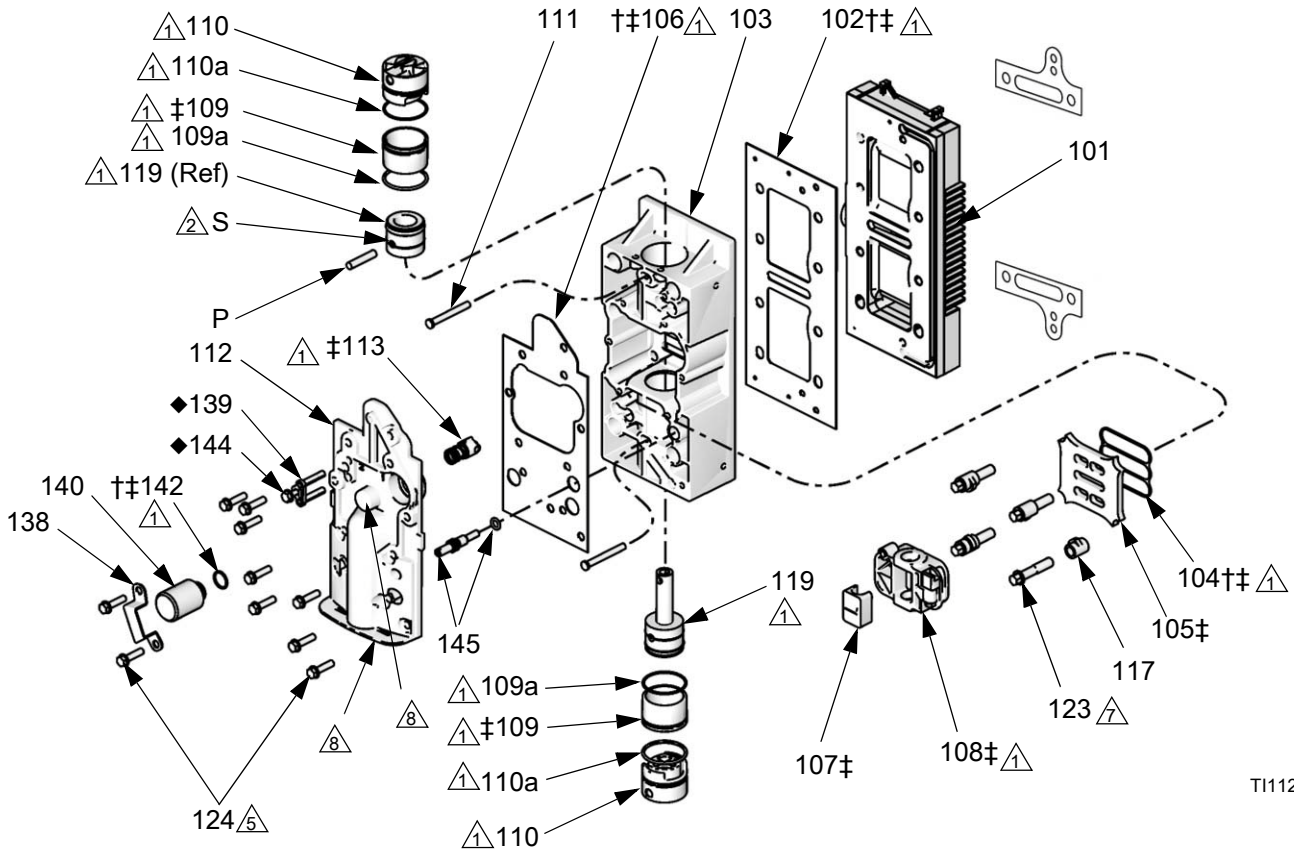

T11295b

ŞEKİL 11. Hava Valfinin Onarımı (NXT107 Gösterilmemiştir)

Silindir ve Piston Onarımı

 Hava Motor Conta Onarım Kitleri mevcuttur. Motorunuzun ölçülerine uygun kit için sayfa 32, 34 ve 36'te yer alan parça listelerine bakın. Kitlerde bulunan parçalar yıldız (*) işaretiyle işaretlenmiştir. En iyi sonucu elde etmek için, kit içindeki bütün parçaları kullanın.

Hava Motorunu Sökün



1. Pompayı strokun ortasında durdurun. Basıncı tahliye edin, sayfa 20.
2. Motora giden hava borusunu sökün.
3. Bkz. ŞEKİL 8 sayfa 20. Üst kapağı (30) manivelayla çıkartın.
4. DataTrak veya lineer sensörlü motorlar için:
 - a. **DataTrak Modeller:** İki adet vidayı (135) sökün. DataTrak modülünü (131) itinayla sökün, bkz. sayfa 14. Devir sayısını aşma solenoidi ve algılayıcı kablolarını modül kartından sökün. İki vidayı (134) sökün ve karteri (132) hava valfinden dikkatle dışarı kaydırın.
 - b. **Doğrusal Algılayıcı Modeller:** Vidaları (134) sökün ve karteri (132) hava valfinden dikkatle kaydırın. Devre kartından algılayıcı kablosunu sökün. Bkz. ŞEKİL 15 sayfa 28.
5. Dış valf kapağını (47) sökün. Bkz. ŞEKİL 12.
6. Dört vidayı (43) ve susturucuyu (15) çıkartın.
7. Üstteki iki hava valfi vidasını (41) çıkartın. Altteki iki vidayı (41) gevşetin, fakat çıkartmayın. Demontajı kolaylaştırmak için hava valfini (40) yatırın.
8. Bağlama civatalarını (13) çıkartın. Plastik bir çekiç kullanarak, tepedeki kapağı (1) ayırmak için altına vurun. Motorun üst kapağını kaldırıp çıkartın.
9. Hava motorunu alttan (ayrıca verilen pompa el kitabına bakın) ayırın. Mile (S) bağlı olan piston mil adaptörünü (A) bırakın.
10. Piston grubunu (4) silindirin (2) tepesinden dışarı itin.
11. Piston o-halkasını (17) kontrol edin. Pistonda (4) ve piston milinde (S) çizik veya hasar olup olmadığını kontrol edin. Yedek piston (4) piston mili (S), adaptör (A) ve tampon (10) içerir.
12. Silindiri (2) sökün. İç yüzeylerde hasar ve çizik kontrolü yapın. Hasarlıysa değiştirin.
13. Tamponu (59), tespit halkasını (9), yedek salmastraları (8), ve v-salmastrasını (7) alt kapaktan (3) sökün. Bu parçalarda aşınma veya hasar olup olmadığını kontrol edin. Rulmanı (B) yerinde kontrol edin (hafif çizik kabul edilebilirdir). Rulman hasarlıysa, alt kapağı (3) değiştirin.

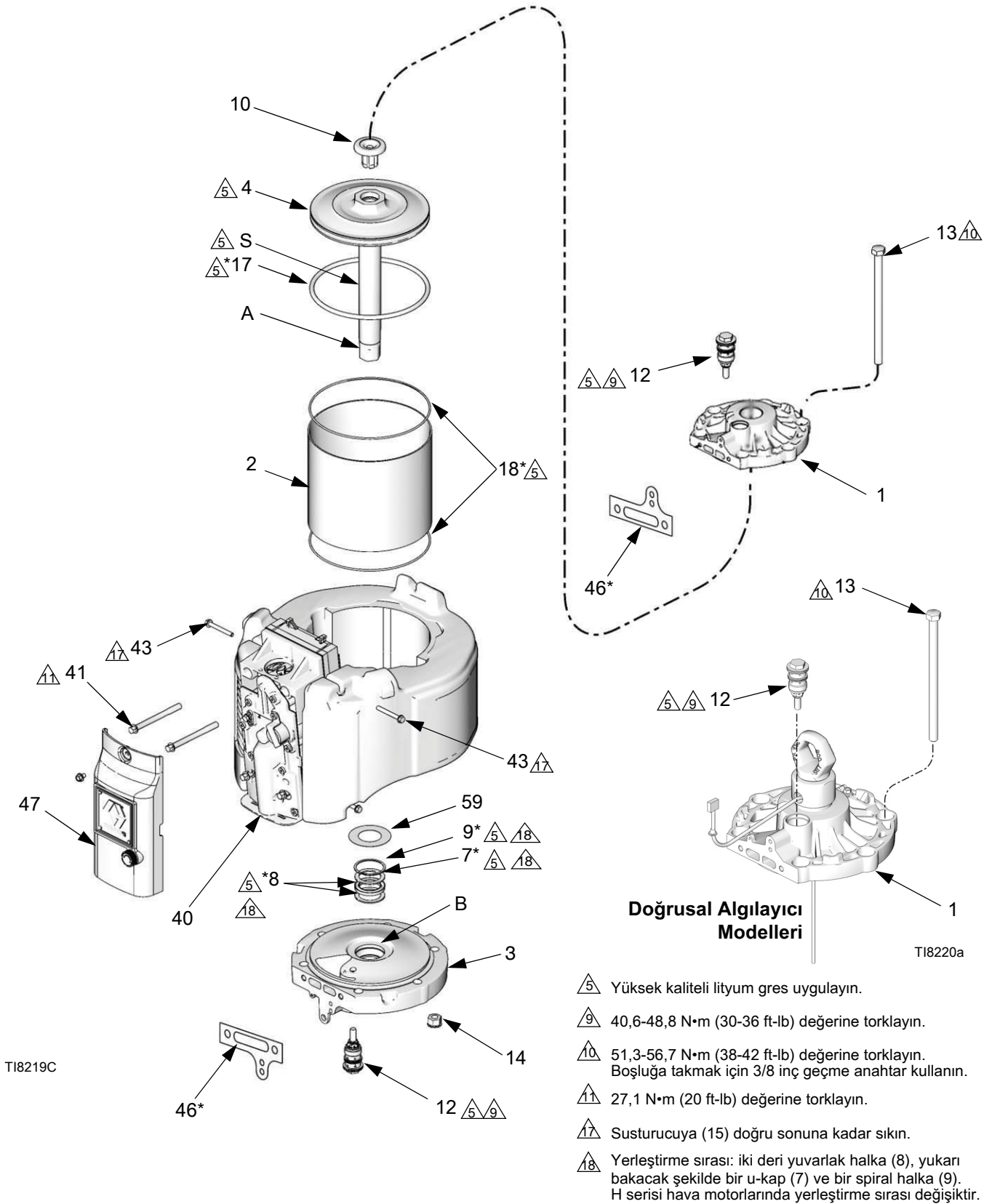

ŞEKİL 12. Hava Motorunu Onarma

Hava Motorunu Yeniden Monte Etme

1. Bkz. ŞEKİL 12. İki yedek salmastrayı (8*) monte edin ve sonra v-salmastrayı (7*) yüzü yukarı bakacak şekilde monte edin. Ardından tespit halkasını (9*) alt kapağa (3) monte edin. Keçeleri yağlayın. Tamponu (59) monte edin.

 H serisi motorlardan önce, u-kap (7), deri salmastralar (8) arasına monte ediliyordu.

2. O-halkayı (17*) pistonu (4) monte edin. Piston tamponunun (10) yerinde olduğundan emin olun.

 O-halkanın (17*) fazla büyük görünmesi normaldir.

3. Adaptörü (A) ve mili (S) salmastralardan dikkatle geçirerek, piston grubunu alt kapağa (3) monte edin.
4. Silindirin (2) içini yağlayın. Silindiri (2) piston (4) üzerine yerleştirin. O-halkaya (17*) hasar vermemeye dikkat edin. O-halkayı oluğa yavaşça geçirin, silindir üzerine geçene kadar bastırın.

 O-halkanın (17*), silindire sığmayacak kadar büyük görünmesi normaldir.

5. Üst kapağı düz kenarı alt kapağın (3) düz kenarıyla hizalanacak şekilde dikkatle silindirin (2) üzerine monte edin. Bağlama civatalarını (13) elle sıkın.
6. Yeni contaları (46) kullanarak, valf grubunu üst iki hava valfi vidasıyla (41) birlikte yeniden monte edin ve 27,1 N•m (20 ft-lb) sıkın. Alttaki iki hava valfi vidasını (41) takın ve uç kapaklarını (1) ve alt kapağı (3) hizalayacak şekilde sıkın. Ardından, alttaki iki vidayı (41) gevşetin.
7. Uç kapağı bağlama civatalarını (13) düz bir şekilde 51,3-56,7 N•m (38-42 ft-lb) sıkın.
8. Alttaki iki hava valfi vidasını (41) yeniden 27,1 N•m (20 ft-lb) sıkın.
9. Hava motorunu alt kısma yeniden bağlayın (ayrıca verilen pompa el kitabına bakın).

 Motoru farklı Graco altlıklarına bağlayabilecek adaptörlerin listesi için bkz. **Aksesuarlar**, sayfa 42, NXT.

10. Susturucuyu (15) yeniden monte edin. Vidaları (43) ve susturucuyu tam olarak sıkın.

11. Dış valf kapağını (47) yeniden monte edin.

12. DataTrak veya lineer sensörlü motorlar için:

a. **DataTrak Modeller:** Karteri (132) dikkatle hava valfinin üzerine kaydırın. Vidaları (134) elle takın, ardından 11,3 N•m (100 in-lb) sıkın. Solenoid ve algılayıcı kablolarını DataTrak modülüne (131) yeniden bağlayın, bkz. sayfa 14. Modülü dikkatle kartere (132) geri kaydırın. İki vidayı (135) yeniden monte edin.

b. **Doğrusal Algılayıcı Modeller:** Sensör kablosunu devre kartına yeniden bağlayın. Bkz. ŞEKİL 15, sayfa 28. Karteri (132) dikkatle hava valfinin üzerine kaydırın. Vidaları (134) elle takın, ardından 11,3 N•m (100 in-lb) sıkın.

13. Üst kapağı (30) yeniden monte edin.

14. Hava borusunu motora yeniden bağlayın.

Poppet Valfini Onarma

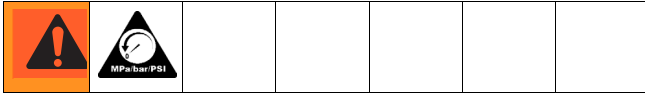

1. Pompayı strokun ortasından durdurun. Basıncı tahliye edin, sayfa 9.
2. Motora giden hava borusunu sökün.
3. Bkz. ŞEKİL 8 sayfa 20. Üst kapağı (30) manivelayla çıkartın.
4. Bkz. ŞEKİL 13. Poppet valf grubunu (12) çevirerek çıkartın. Küçük o-halkalar (12c, 12d) poppet gruplarıyla birlikte dışarı çıkmayabilir. Bu contaları üst kapaktan (1) veya alt kapaktan (3) çıkardığınızdan emin olun.
5. Poppet valfi o-halkalarını (12a, 12b, 12d) ve yedeğini (12c) kontrol edin. Hasarlı o-halkaları veya tüm valf grubunu değiştirin.
6. Poppet valf gruplarını (12) yağlayın ve üst kapağı (1) ve alt kapağı (3) yeniden monte edin. 40,6-48,8 N•m (30-36 ft-lb) değerine torklayın.

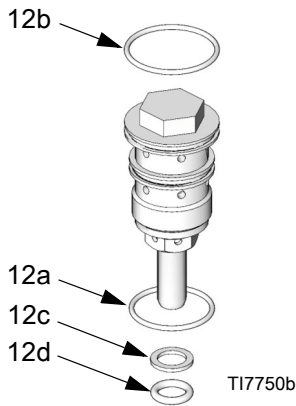

ŞEKİL 13. Orijinal Poppet Valf Detayı

Poppet valfler, daha iyi contalama ve erken aktüasyon sağlamak amacıyla 2009 yılı ortalarında yükseltilmişlerdir. Yeni poppet valfler, eski hava motorlarında kullanılabilir, fakat yedek o-halka (12c) kullanmayın.

Yedek bir poppet valf NXT100 siparişi verirsiniz, yeni bir poppet valfini otomatik olarak alırsınız.

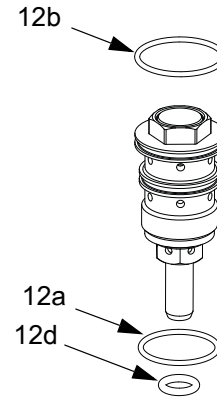

ŞEKİL 14. Yeni Tip Poppetin Ayrıntıları

Doğrusal Algılayıcıyı (varsa) değiştirin

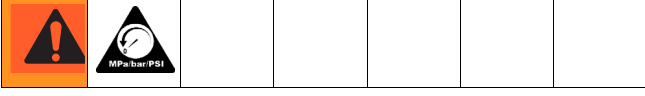

1. Pompayı strokun ortasından durdurun. Basıncı tahliye edin, sayfa 9.
2. Motora giden hava borusunu sökün.
3. Bkz. ŞEKİL 8 sayfa 20. Üst kapağı (30) manivelayla çıkartın.
4. Adaptörü (33) dönmesine engel olmak için bir anahtarla tutun ve kaldırma halkasını (21) sökün. Bkz. ŞEKİL 16.
5. Vidaları (134) sökün ve karteri (132) hava valfinden dikkatle kaydırın. Devre kartından algılayıcı kablosunu sökün. Bkz. ŞEKİL 15.

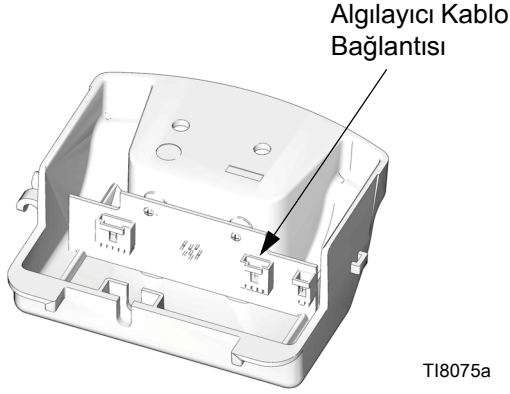

ŞEKİL 15. Algılayıcı Kablo Bağlantısı

6. Adaptörün (33) yanındaki delikten (H) geçirek kabloyu yerine vidalayın ve adaptörün tepesinden dışarı uzatın.
7. Adaptörü (33) ve algılayıcıyı (35) çevirerek sökün. Algılayıcıyı hava motorundan kaldırarak dışarı çıkartın.
8. Yeni algılayıcı yatağına diş yapıştırıcısı uygulayın. Algılayıcıyı (35) üst kapağa (1) vidalayın. 40,6-48,8 N•m (30-36 ft-lb) değerine torklayın.
9. Adaptöre (33) diş yapıştırıcısı uygulayın. Algılayıcı kablosunu adaptörün tepesinden dışarı yukarı doğru düz uzatın, ardından adaptörü üst kapağa (1) vidalayın. 40,6-48,8 N•m (30-36 ft-lb) değerine torklayın.

10. Algılayıcı kablosunu adaptörün yanındaki delikten (H) çevirerek geçirin, ve devre kartına yeniden bağlayın. Bkz. ŞEKİL 15, sayfa 28. Karteri (132) dikkatle hava valfinin üzerine kaydırın. Vidaları (134) elle takın, ardından 11,3 N•m (100 in-lb) sıkın.
11. Kaldırma halkasına (21) diş yapıştırıcı uygulayın. Adaptörü (33) dönmesine engel olmak için bir anahtarla tutun ve kaldırma halkasını 40,6-48,8 N•m (30-36 ft-lb) sıkın.
12. Üst kapağı (30) yeniden monte edin.
13. Hava borusunu motora yeniden bağlayın.

- △6 Önce elle takın, sonra 11,3 N•m (100 in-lb) sıkın.
- △8 Yapıştırıcı uygulayın.
- △9 40,6-48,8 N•m (30-36 ft-lb) değerine torklayın.

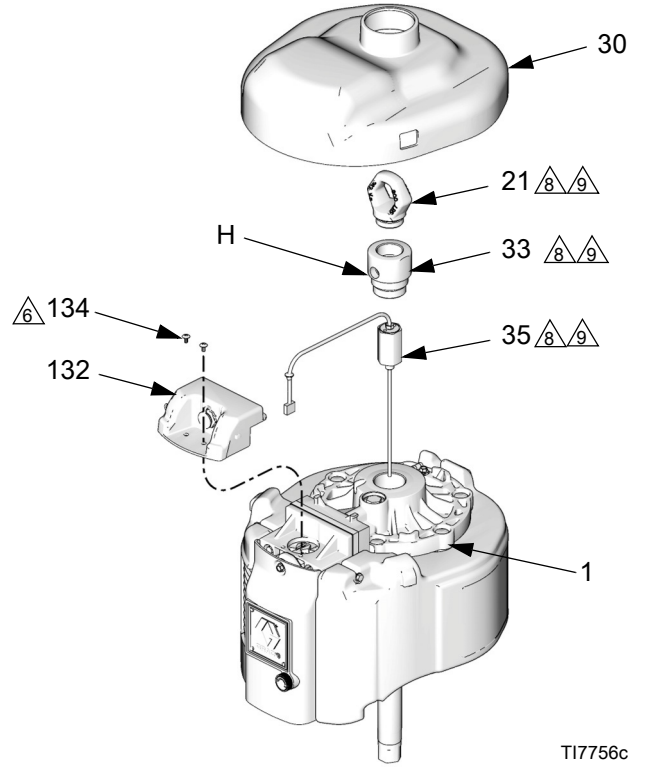

ŞEKİL 16. Doğrusal Algılayıcının Değiştirilmesi

Uzak DataTrak Bağlantı Kiti NXT406

1. Yukarı strok sırasında pompayı durdurun. Bkz. **Basınç Tahliye Prosedürü**, sayfa 20.
2. Motora giden hava borusunu sökün.
3. Üst kapağı manivelayla çıkartın. Hava valfi kapağını çıkartın ve atın.
4. Reed anahtar algılayıcıyı (139) takın ve vida (124) ve yuvarlak halkayla (144) sıkın. Bkz. ŞEKİL 17. Reed anahtar algılayıcı kablosunu (R) uzak DataTrak kablo demetine (76) bağlayın.
5. Kabloları hava valfinin tepesinden dolaştırın. Kablo gerginlik gidericiyi (74) vida (45) ve rondelayla (75) birlikte, reed anahtar algılayıcının üzerine, bağlantının (C) yaklaşık 50 mm (2 inç) arkasına monte edin.
6. Uzak DataTrak kablo demetini (76) hava valfinin önünden aşağıya yönlendirin ve gözden (G) dikkatle geçirerek, yeni hava valfi kapağının (47) yuvasından (S) içeriye kaydırın. Yaklaşık 76 mm (3 inç) kablo, hava valfi kapağının dışına uzanmalıdır.
7. Yeni hava valfi kapağını (47) vidayla (45) monte edin ve kablo takımını (76) sıkışmayacak şekilde yerleştirin.
8. Üst kapağı (A) yeniden monte edin.
9. Hava borusunu motora yeniden bağlayın.
10. Uzak DataTrak modülünden çıkan kabloyu kablo demetine (76) takın.

 Uzak DataTrak talimatlarının tamamı için sistem çalıştırma kılavuzlarınıza bakın.

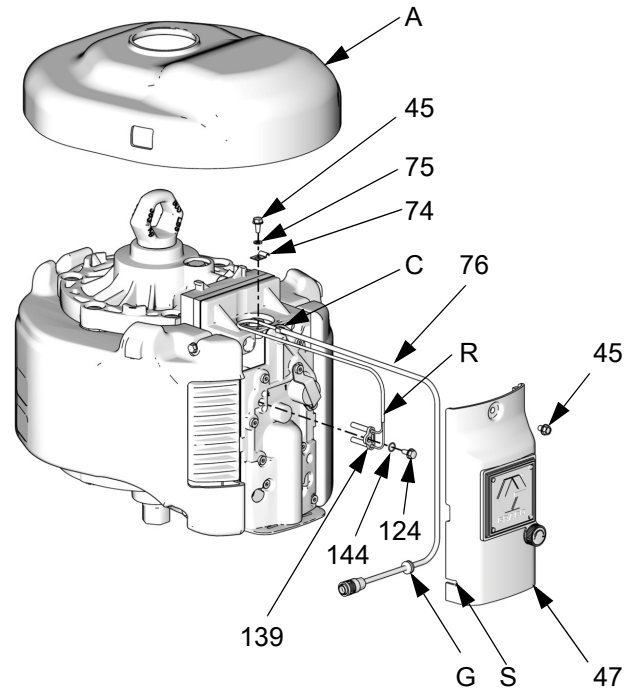

TI10949A

ŞEKİL 17. Uzak DataTrak Bağlantı Kiti

Parçalar

Hava Motoru Parça Çizimi (DataTrak ve Dütük Gürültülü Egzoz ile gösterilmiştir)

Hava Motor Modeli	Parça Liste Sayfası
NXT Model 2200	32
NXT Model 3400	34
NXT Model 6500	36

Düşük Gürültülü Egzoz (24) Detayı

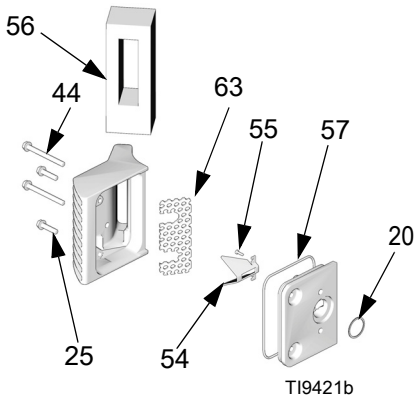

Buz Çözme (22) Detayı

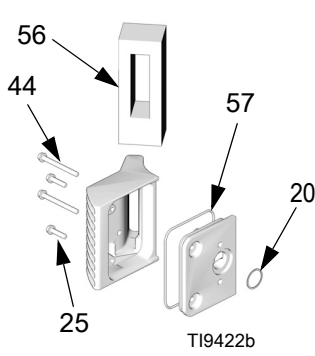

Uzaktan Egzoz (23) Detayı

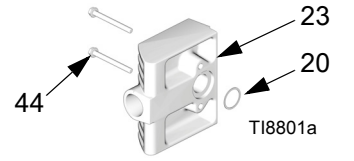

Üst Kapak (30) DataTrak bulunmayan modeller için Ayrıntı

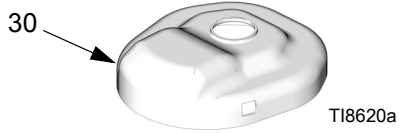

Egzoz Detayları Yukarıdadır

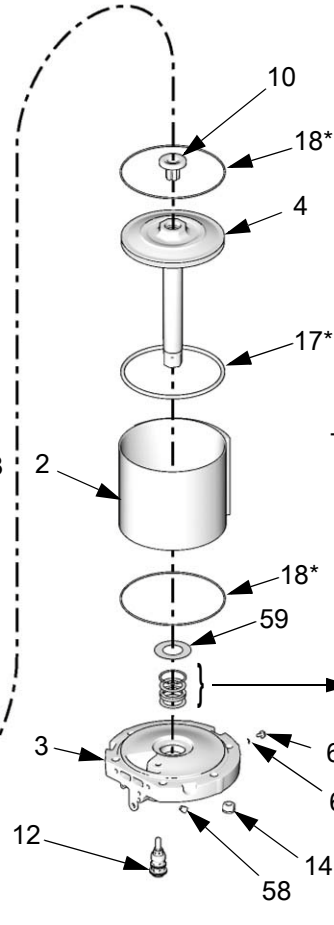
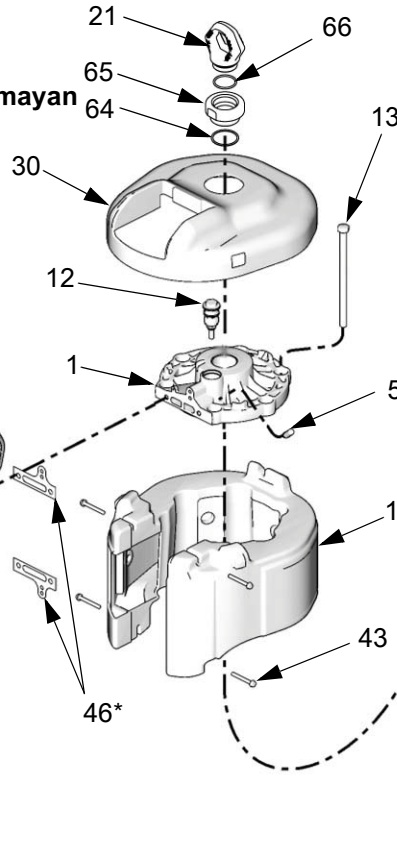
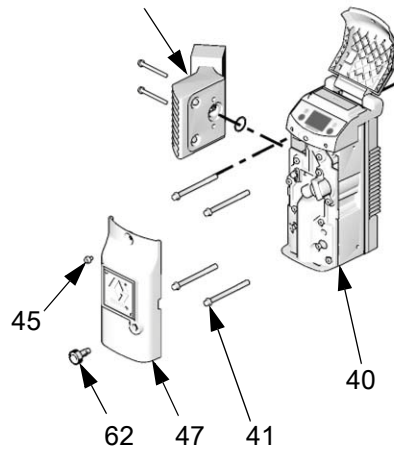

Poppet (12) Ayrıntısı

(bkz. sayfa 27)

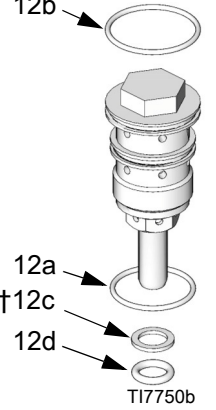

Salmastra Sırası Detayı

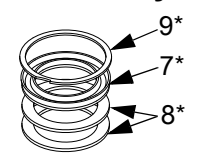

Hava Motoru Parça Çizimi (Doğrusal Algılayıcıyla gösterilmiştir)

Hava Motor Modeli	Parça Liste Sayfası
NXT Model 2200	32
NXT Model 3400	34
NXT Model 6500	36

Düşük Gürültülü Egzoz (24) Detayı

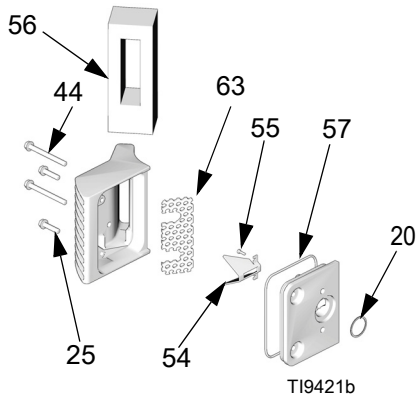

Buz Çözme (22) Detayı

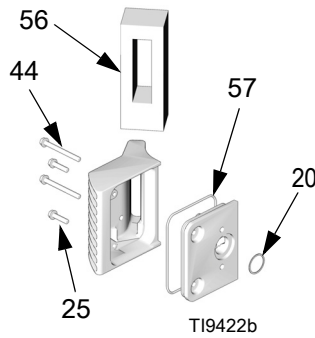

Uzaktan Egzoz (23) Detayı

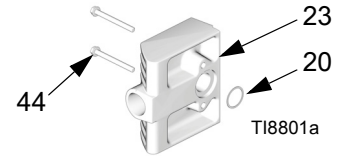

Salmastra Sırası Detayı

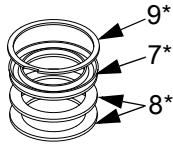

Egzoz Detayları Yukarıdadır

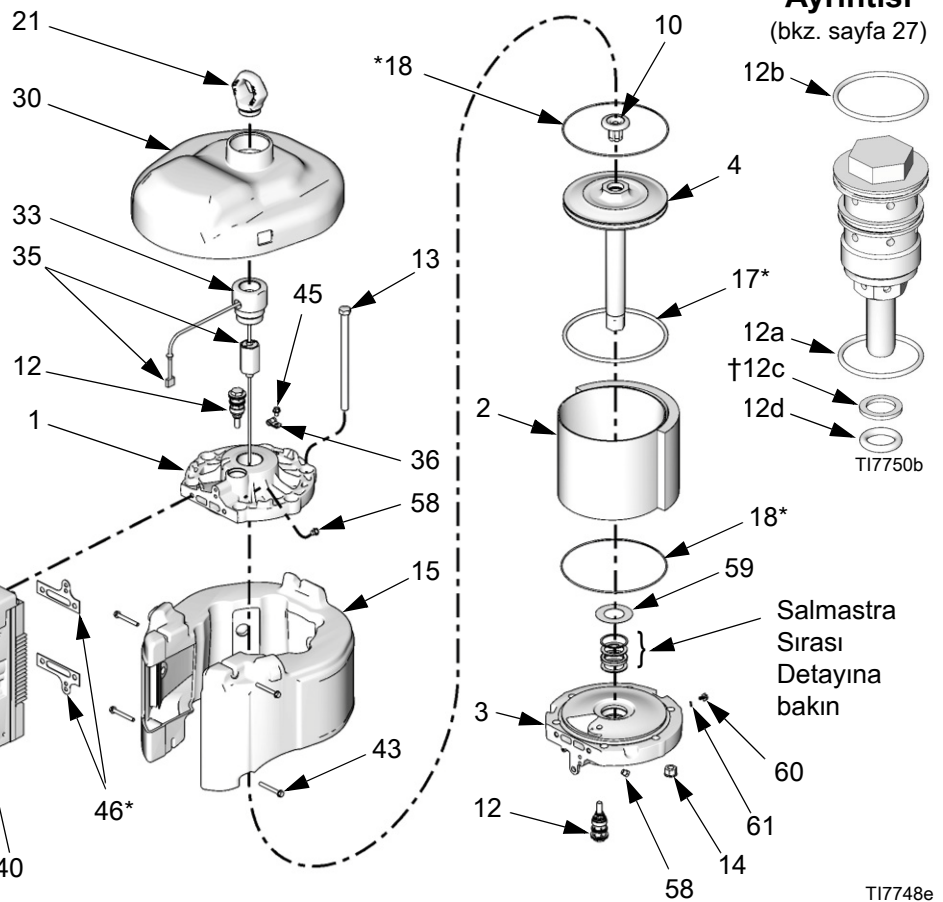
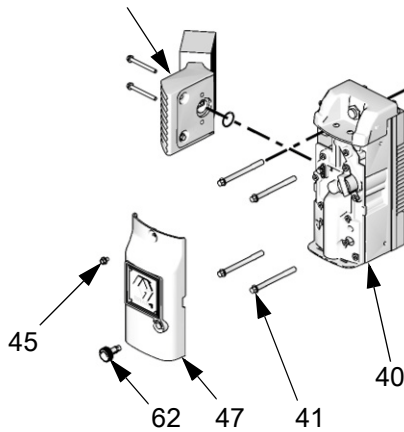

TI7748e

NXT Model 2200 Hava Motorları

NXT Model 2200 Ortak Parçalar

Ref.	Parça	Tanım	Miktar	Ref.	Parça	Tanım	Miktar
1	15F955	KAPAK, üst	1	14	15F639	SOMUN, tespit rondelalı; 1/2-13	4
2	NXT204	SİLİNDİR	1	15	NXT203	SUSTURUCU	1
3	NXT202	KAPAK, alt	1	17*	123196	O-HALKA, piston; nitril	1
4	NXT201	PİSTON GRUBU	1	18*	15F449	O-HALKA, uç kapağı; nitril	2
7*	161562	SALMASTRA, V-blok; nitril	1	20★	119990	O-HALKA; buna-N	1
8*	15H610	SALMASTRA, yedek; deri	2	21	15F931	HALKA, kaldırma	1
9*	16A026	HALKA, tutma	1	41	120088	VİDA; 3/8-16 x 101 mm (4 inç)	4
10	NXT106	TAMPON, piston; magnet içerir	1	43	120091	VİDA, dış açıcı; 1/4-20 x 51 mm (2 inç)	4
12	NXT100	POPPET; 12a-12d numaralı öğeleri içerir	2	44	120092	VİDA, dış açıcı; 1/4-20 x 63 mm (2-1/2 inç)	2
12a		. O-HALKA; buna-N	1	46*	253476	CONTA	1
12b		. O-HALKA; buna-N	1	47	287844	KAPAK, valf, dış	1
12c†	NXT101	. O-HALKA, yedek; buna-N	1	51▲	15F674	ETİKET, güvenlik	1
12d		. O-HALKA; buna-N	1	52▲	15F973	ETİKET, güvenlik	1
13	119050	CIVATA, altıgen başlı; 1/2-13 x 203 mm (8 inç)	4	58	120206	SUSTURUCU, poppet	2
				59	277366	TAMPON	1
				60	116343	VİDA, toprak; M5 x 0,8	1
				61	111307	RONDELA, kilitli; 5 mm	1
				62	NXT112	DÜĞME, buz çözme	1

NXT Model 2200 Değişen Parçalar

Ref.	Tanım	Hava Motor Parça Numaraları									Miktar
		N22DN0	N22DT0	N22DH0	N22LN0	N22LT0	N22LH0	N22RN0	N22RT0	N22RH0	
22	KİT, buz çözücü egzoz; 20, 25, 44, 56, 57 numaralı öğeleri içerir	NXT110	NXT110	NXT110							1
23	KİT, uzak egzoz; 20, 44 numaralı öğeleri içerir							NXT105	NXT105	NXT105	1
24	KİT, düşük gürültülü egzoz; 20, 22, 25, 44, 54, 55, 56, 57, 63 numaralı öğeleri içerir				NXT104	NXT104	NXT104				1
25	VİDA, makine, altıgen başlı; 1/4-20 x 25 mm (1 inç)	120730	120730	120730	120730	120730	120730				2
30	KAPAK, üst	15G377	15G576	15G379	15G377	15G576	15G379	15G377	15G576	15G379	1
33	ADAPTÖR, kaldırma halkası			15F772			15F772			15F772	1
35	ALGILAYICI GRUBU			287839			287839			287839	1
36	KILAVUZ, gerginlik giderme			120143			120143			120143	1
40	HAVA VALFİ GRUBU; bkz. sayfa 39	NXT107	NXT108	NXT109	NXT107	NXT108	NXT109	NXT107	NXT108	NXT109	1
45	VİDA, dış açıcı; 1/4-20 x 13 mm (1/2 inç)	107257			107257			107257			1
			107257			107257			107257		3
				107257			107257			107257	4
54★	DEFLEKTÖR				15H179	15H179	15H179				1
55★	VİDA, dış açıcı; 1/4-20 x 13 mm (1/2 inç)				107257	107257	107257				2
56	CONTA, egzoz	15H190	15H190	15H190	15H190	15H190	15H190				1
57★	CONTA; buna-N	15K345	15K345	15K345	15K345	15K345	15K345				1
63★	DİFÜZER, egzoz				15G689	15G689	15G689				1
64	O-HALKASI	108014	108014		108014	108014		108014	108104		1
65	ADAPTÖR, kaldırma halkası	16D001	16D001		16D001	16D001		16D001	16D001		1
66	O-HALKASI	C20987	C20987		C20987	C20987		C20987	C20987		1

▲ Yedek Tehlike ve Uyarı levhaları, etiketler ve kartlar ücretsiz temin edilebilir.

* Onarım Kiti NXT200'e (ayrıca satılır) dahil olan parçalar.

★ Düşük Gürültülü Egzoz Dönüşüm Kiti (ayrıca satılır) NXT111'e dahil parçalar.

† Yalnızca 2009 yılı ortasından sonra üretilmiş orijinal poppetlerde (bkz. ŞEKİL 13) kullanılır.

NXT Model 3400 Hava Motorları

NXT Model 3400 Ortak Parçalar

Ref.	Parça	Tanım	Miktar	Ref.	Parça	Tanım	Miktar
1	15F954	KAPAK, üst	1	14	15F639	SOMUN, tespit rondelalı; 1/2-13	6
2	NXT304	SİLİNDİR	1	15	NXT303	SUSTURUCU	1
3	NXT302	KAPAK, alt	1	17*	122434	O-HALKA, piston; nitril	1
4	NXT301	PİSTON GRUBU	1	18*	15F449	O-HALKA, uç kapağı; nitril	2
7*	161562	SALMASTRA, V-blok; nitril	1	20★	119990	O-HALKA; buna-N	1
8*	15H610	SALMASTRA, yedek; deri	2	21	15F931	HALKA, kaldırma	1
9*	16A026	HALKA, tutma	1	41	120088	VİDA; 3/8-16 x 101 mm (4 inç)	4
10	NXT106	TAMPON, piston; magnet içerir	1	43	120091	VİDA, dış açıcı; 1/4-20 x 51 mm (2 inç)	4
12	NXT100	POPPET; 12a-12d numaralı öğeleri içerir	2	44	120092	VİDA, dış açıcı; 1/4-20 x 63 mm (2-1/2 inç)	2
12a		. O-HALKA; buna-N	1	46*	253476	CONTA	1
12b		. O-HALKA; buna-N	1	47	287844	KAPAK, valf, dış	1
12c†	NXT101	. O-HALKA, yedek; buna-N	1	51▲	15F674	ETİKET, güvenlik	1
12d		. O-HALKA; buna-N	1	52▲	15F973	ETİKET, güvenlik	1
13	119050	CIVATA, altıgen başlı; 1/2-13 x 203 mm (8 inç)	6	58	120206	SUSTURUCU, poppet	2
				59	277366	TAMPON	1
				60	116343	VİDA, toprak; M5 x 0,8	1
				61	111307	RONDELA, kilitli; 5 mm	1
				62	NXT112	DÜĞME, buz çözme	1

NXT Model 3400 Değişen Parçalar

Ref.	Tanım	Hava Motor Parça Numaraları									Miktar
		N34DN0	N34DT0	N34DH0	N34LN0 N34LN2	N34LT0	N34LH0	N34RN0	N34RT0	N34RH0	
22	KİT, buz çözücü egzoz; 20, 25, 44, 56, 57 numaralı öğeleri içerir	NXT110	NXT110	NXT110							1
23	KİT, uzak egzoz; 20, 44 numaralı öğeleri içerir							NXT105	NXT105	NXT105	1
24	KİT, düşük gürültülü egzoz; 20, 22, 25, 44, 54, 55, 56, 57 numaralı öğeleri içerir				NXT104	NXT104	NXT104				1
25	VİDA, makine, altıgen başlı; 25 mm (1/4-20 x 1 inç)	120730	120730	120730	120730	120730	120730				2
30	KAPAK, üst	15G556	15G575	15G558	15G556	15G575	15G558	15G556	15G575	15G558	1
33	ADAPTÖR, kaldırma halkası			15F772			15F772			15F772	1
35	ALGILAYICI GRUBU			287839			287839			287839	1
36	KILAVUZ, gerginlik giderme			120143			120143			120143	1
40	HAVA VALFİ GRUBU; bkz. sayfa 39	NXT107	NXT108	NXT109	NXT107	NXT108	NXT109	NXT107	NXT108	NXT109	1
45	VİDA, dış açıcı; 1/4-20 x 13 mm (1/2 inç)	107257			107257			107257			1
			107257			107257			107257		3
				107257			107257			107257	4
54★	DEFLEKTÖR				15H179	15H179	15H179				1
55★	VİDA, dış açıcı; 1/4-20 x 13 mm (1/2 inç)				107257	107257	107257				2
56	CONTA, egzoz	15H190	15H190	15H190	15H190	15H190	15H190				1
57★	CONTA; buna-N	15K345	15K345	15K345	15K345	15K345	15K345				1
63★	DİFÜZER, egzoz				15G689	15G689	15G689				1
64	O-HALKASI	108014	108014		108014	108014		108014	108104		1
65	ADAPTÖR, kaldırma halkası	16D001	16D001		16D001	16D001		16D001	16D001		1
66	O-HALKASI	C20987	C20987		C20987	C20987		C20987	C20987		1

▲ Yedek Tehlike ve Uyarı levhaları, etiketler ve kartlar ücretsiz temin edilebilir.

* Onarım Kiti NXT300'e (ayrıca satılır) dahil olan parçalar.

★ Düşük Gürültülü Egzoz Dönüşüm Kiti (aynca satılır) NXT111'e dahil parçalar.

† Yalnızca 2009 yılı ortasından sonra üretilmiş orijinal poppetlerde (bkz. ŞEKİL 13) kullanılır.

NXT Model 6500 Hava Motorları**NXT Model 6500 Ortak Parçalar**

Ref.	Parça	Tanım	Miktar	Ref.	Parça	Tanım	Miktar
1	15F953	KAPAK, üst	1	14	15F639	SOMUN, tespit rondelalı; 1/2-13	6
2	NXT604	SİLİNDİR	1	15	NXT603	SUSTURUCU	1
3	NXT602	KAPAK, alt	1	17*	122675	O-HALKA, piston; nitril	1
4	NXT601	PİSTON GRUBU	1	18*	15F448	O-HALKA, uç kapağı; nitril	2
7*	161562	SALMASTRA, V-blok; nitril	1	20★	119990	O-HALKA; buna-N	1
8*	15H610	SALMASTRA, yedek; deri	2	21	15F931	HALKA, kaldırma	1
9*	16A026	HALKA, tutma	1	41	120088	VİDA; 3/8-16 x 101 mm (4 inç)	4
10	NXT106	TAMPON, piston; magnet içerir	1	43	120091	VİDA, dış açıcı; 1/4-20 x 51 mm (2 inç)	4
12	NXT100	POPPET; 12a-12d numaralı öğeleri içerir	2	44	120092	VİDA, dış açıcı; 1/4-20 x 63 mm (2-1/2 inç)	2
12a		. O-HALKA; buna-N	1	46*	253476	CONTA	1
12b		. O-HALKA; buna-N	1	47	287844	KAPAK, valf, dış	1
12c†	NXT101	. O-HALKA, yedek; buna-N	1	51▲	15F674	ETİKET, güvenlik	1
12d		. O-HALKA; buna-N	1	52▲	15F973	ETİKET, güvenlik	1
13	119050	CIVATA, altıgen başlı; 203 mm (1/2-13 x 8 inç)	6	58	120206	SUSTURUCU, poppet	2
				59	277366	TAMPON	1
				60	116343	VİDA, toprak; M5 x 0,8	1
				61	111307	RONDELA, kilitli; 5 mm	1
				62	NXT112	DÜĞME, buz çözme	1

NXT Model 6500 Değişen Parçalar

Ref.	Tanım	Hava Motor Parça Numaraları										Miktar
		N65DN0	N65DT0	N65DH0	N65LN0 N65LN2	N65LT0	N65LH0	N65RN0	N65RT0	N65RH0	257055	
22	KİT, buz çözücü egzoz; 20, 25, 44, 56, 57 numaralı öğeleri içerir	NXT110	NXT110	NXT110							NXT110	1
23	KİT, uzak egzoz; 20, 44 numaralı öğeleri içerir							NXT105	NXT105	NXT105		1
24	KİT, düşük gürültülü egzoz; 20, 22, 25, 44, 54, 55, 56, 57 numaralı öğeleri içerir				NXT104	NXT104	NXT104					1
25	VİDA, makine, altıgen başlı; 1/4-20 x 25 mm (1 inç)	120730	120730	120730	120730	120730	120730				120730	2
30	KAPAK, üst	16R866	16R868	15F880	16R866	16R868	15F880	16R866	16R868	15F880	15F880	1
33	ADAPTÖR, kaldırma halkası			15F772			15F772			15F772	15F772	1
35	ALGILAYICI GRUBU			287839			287839			287839	256893	1
36	KILAVUZ, gerginlik giderme			120143			120143			120143	120143	1
40	HAVA VALFİ GRUBU; bkz. sayfa 39	NXT107	NXT108	NXT109	NXT107	NXT108	NXT109	NXT107	NXT108	NXT109	NXT109	1
45	VİDA, dış açıcı; 1/4-20 x 13 mm (1/2 inç)	107257			107257			107257				1
			107257			107257			107257			3
				107257			107257			107257	107257	4
54★	DEFLEKTÖR				15H179	15H179	15H179					1
55★	VİDA, dış açıcı; 1/4-20 x 13 mm (1/2 inç)				107257	107257	107257					2
56	CONTA, egzoz	15H190	15H190	15H190	15H190	15H190	15H190				15H190	1
57★	CONTA; buna-N	15K345	15K345	15K345	15K345	15K345	15K345				15K345	1
63★	DİFÜZER, egzoz				15G689	15G689	15G689					1
64	O-HALKASI	108014	108014		108014	108014		108014	108104			1
65	ADAPTÖR, kaldırma halkası	16D001	16D001		16D001	16D001		16D001	16D001			1
66	O-HALKASI	C20987	C20987		C20987	C20987		C20987	C20987			1

▲ Yedek Tehlike ve Uyarı levhaları, etiketler ve kartlar ücretsiz temin edilebilir.

* Onarım Kiti NXT600'e (ayrıca satılır) dahil olan parçalar.

★ Düşük Gürültülü Egzoz Dönüşüm Kiti (ayrıca satılır) NXT111'e dahil parçalar.

† Yalnızca 2009 yılı ortasından sonra üretilmiş orijinal poppetlerde (bkz. ŞEKİL 13) kullanılır.

Hava Motoru Parça Listesi (Uzak DataTrak ile birlikte kullanılmak üzere)

Hava Motor Modelleri
N22LR0
N34LR0
N65LR0

Düşük Gürültülü Egzoz (24) Detayı

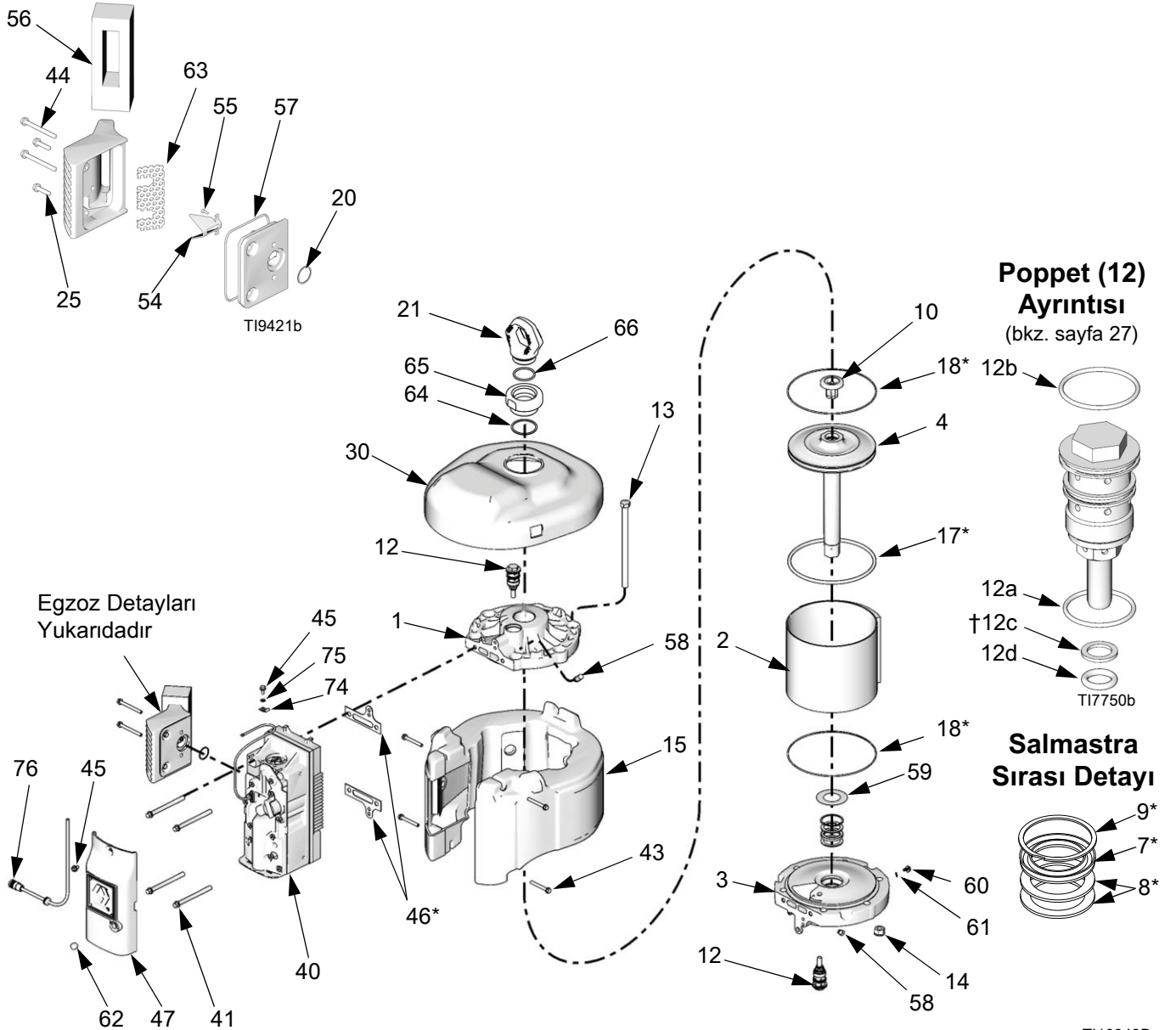

Hava Motoru Parça Listesi (Uzak DataTrak ile birlikte kullanılmak üzere)

Hava Motor Modelleri
N22LR0
N34LR0
N65LR0

Aşağıda listelenen parçalar, uzak NXT kullanılan tüm DataTrak Modeli Hava Motorlarında ortaktır. Hava motoruna göre değişen parçalar bu sayfanın altındaki tabloda gösterilmiştir.

Ref.	Parça	Tanım	Miktar	Ref.	Parça	Tanım	Miktar
7*	161562	SALMASTRA, V-blok; nitril	1	44	120092	VİDA, dış açıcı; 1/4-20 x 63 mm (2-1/2 inç)	2
8*	15H610	SALMASTRA, yedek; deri	2	45	107257	VİDA, dış açıcı; 1/4-20 x 13 mm (1/2 inç)	4
9*	16A026	HALKA, tutma	1	46*	253476	CONTA	1
10	NXT106	TAMPON, piston; magnet içerir	1	47◆	15M568	KAPAK, valf, dış	1
12	NXT100	POPPET; 12a-12d numaralı öğeleri içerir	2	51▲	15F674	ETİKET, güvenlik	1
12a		. O-HALKA; buna-N	1	54★	15H179	DEFLEKTÖR	1
12b		. O-HALKA; buna-N	1	55★	107257	VİDA, dış açıcı; 1/4-20 x 13 mm (1/2 inç)	2
12c†	NXT101	. O-HALKA, yedek; buna-N	1	56	15H190	CONTA, egzoz	1
12d		. O-HALKA; buna-N	1	57★	15K345	CONTA; buna-N	1
13	119050	CIVATA, altıgen başlı; 1/2-13 x 203 mm (8 inç)	4	58	120206	SUSTURUCU, poppet	2
14	15F639	SOMUN, tespit rondelalı; 1/2-13	4	59	277366	TAMPON	1
18*	15F449	O-HALKA, uç kapağı; nitril	2	60	116343	VİDA, toprak; M5 x 0,8	1
20★	119990	O-HALKA; buna-N	1	61	111307	RONDELA, kilitli; 5 mm	1
21	15F931	HALKA, kaldırma	1	62	geçerli değil	TAPA	1
24	NXT104	KİT, düşük gürültülü egzoz; 20, 25, 44, 54, 55, 56, 57, 63 numaralı öğeleri içerir	1	63★	15G689	DİFÜZER, egzoz	1
25	120730	VİDA, makine, altıgen başlı; 1/4-20 x 25 mm (1 inç)	5	64	108014	O-HALKASI	1
40	NXT107	HAVA VALFİ GRUBU; bkz. sayfa 39	1	65	16D001	ADAPTÖR, kaldırma halkası	1
41	120088	VİDA; 3/8-16 x 101 mm (4 inç)	4	66	C20987	O-HALKASI	1
43	120091	VİDA, dış açıcı; 1/4-20 x 51 mm (2 inç)	4	74◆	121162	KLİPS, gerginlik giderme	1
				75◆	117018	PUL	1
				76◆	15M573	KABLO TAKIMI, uzak	1

Ref.	Tanım	Hava Motor Parça Numaraları			Miktar
		N22LR0	N34LR0	N65LR0	
1	KAPAK, üst	15F955	15F954	15F953	1
2	SİLİNDİR	NXT204	NXT304	NXT604	1
3	KAPAK, alt	NXT202	NXT302	NXT602	1
4	PİSTON GRUBU, 10 numaralı öğeyi içerir	NXT201	NXT301	NXT601	1
15	SUSTURUCU	NXT203	NXT303	NXT603	1
17*	O-HALKA, piston; nitril	123196	122434	122675	1
30	KAPAK, üst	15G377	15G556	16R866	1

▲ *Yedek Tehlike ve Uyarı levhaları, etiketler ve kartlar ücretsiz temin edilebilir.*

* *NXT200 (N22LR0), NXT300 (N34LR0), NXT600 (N65LR0) Onarım Kitlerine dahil olan parçalar. Ayrıca satılır.*

★ *Düşük Gürültülü Egzoz Dönüşüm Kiti (ayrıca satılır) NXT111'e dahil parçalar.*

◆ *Uzak DataTrak Kiti NXT406'ya (ayrıca satılır) dahil olan parçalar. Kitte ayrıca 139 ve 144 numaralı öğeler bulunur (bkz. sayfa 40).*

† *Yalnızca 2009 yılı ortasından sonra üretilmiş orijinal poppetlerde (bkz. ŞEKİL 13) kullanılır.*

Geçerli değil şeklinde belirtilmiş parçalar ayrı olarak satılmaz.

Hava Valfi

Parça NXT107 Çıplak Hava Valfi

Parça NXT108 Hava Valfi, DataTrak Modüllü

Parça NXT109 Hava Valfi, Bağlantı Kutulu

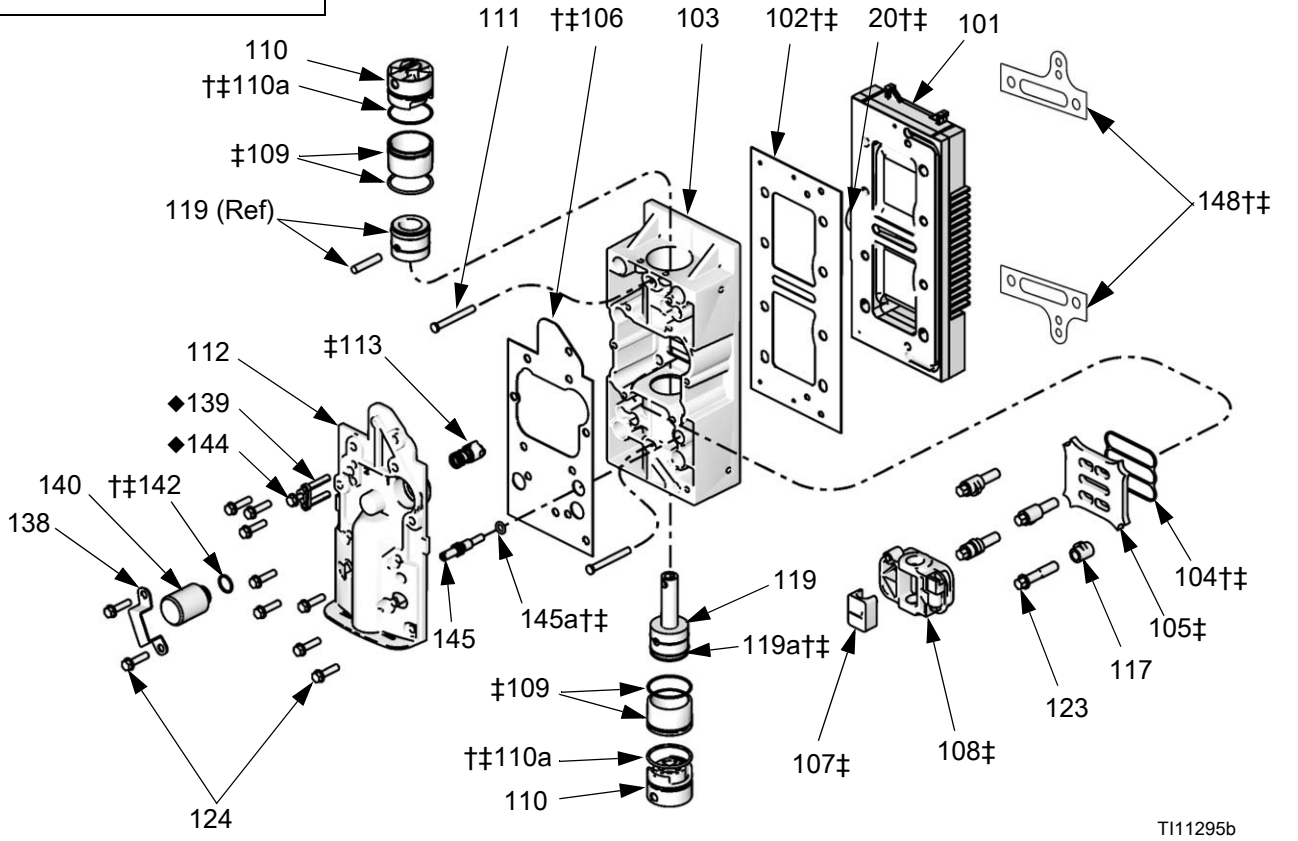
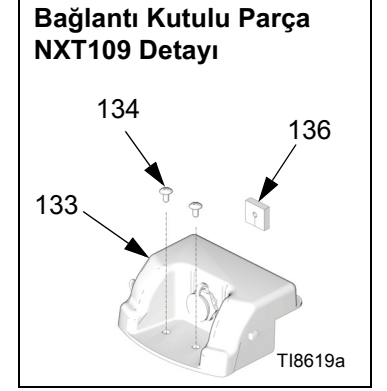
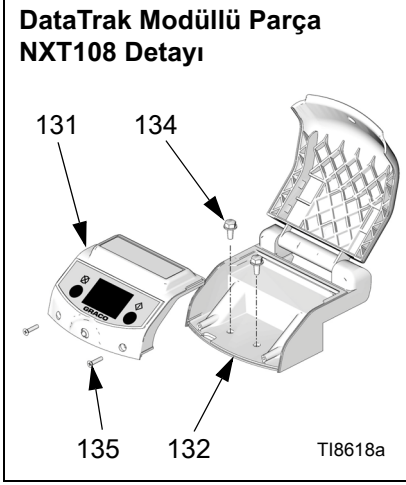

Parça NXT107 Çıplak Hava Valfi**Parça NXT108 Hava Valfi, DataTrak Modüllü (gösterilmiştir)****Parça NXT109 Hava Valfi, Bağlantı Kutusu Muhafazalı**

Ref.	Parça	Tanım	Miktar	Ref.	Parça	Tanım	Miktar
20†‡	119990	O-HALKA; buna-N	1	131	NXT402	MODÜL, DataTrak; 131a ve 135 numaralı öğeleri içerir; yalnızca NXT108	1
101	15X996	KAPAK, egzoz	1				
102†‡	15H633	CONTA, egzoz kapağı	1	131a	geçerli .	SİGORTA; 63 mA; yalnızca NXT108, bkz. sayfa 14, Tablo 3	1
103	15H394	GÖVDE, valf	1				
104†‡	15F435	CONTA, levha, valf; nitril	1	132	NXT401	KARTER, DataTrak; 134 ve 135 numaralı öğeleri içerir; yalnızca NXT108	1
105‡	15F438	LEVHA, valf	1				
106†‡	15H634	CONTA, taşıyıcı kapağı	1	133	NXT411	BAĞLANTI KUTUSU GRUBU; 134 ve 136 numaralı öğeleri içerir; yalnızca NXT109	1
107‡	15G055	TAŞIYICI; kenet, rampa	1				
108‡	NXT138	TAŞIYICI; hava kabı	1				
109‡	NXT140	MANŞON, silindir; o-halka	2				
110	NXT141	DURDURUCU, valf pistonu; o-halka	2				
110a†‡	108014	O-HALKASI, buşon, makara	2	134	107257	VİDA, dış açıcı; 1/4-20 x 13 mm (1/2 inç); yalnızca NXT108 ve NXT109	2
111	15F440	PİM, uç kapağı tutuculu	2	135	120279	VİDA, dış açıcı; No. 6 x 16 cm (5/8 inç); yalnızca NXT108	2
112	16A038	KAPAK, valf	1	136	15G225	GÖZ, bağlantı kutusu; yalnızca NXT109	1
113‡	NXT145	KENET, yay yüklemeli (H serisi hava motorları veya valf kapakları; «B» şeklinde işaretli)	1	138	15G790	KLİPS, solenoid	1
117	15G905	TUTUCU, valf levhası	4	139◆	NXT404	ALGILAYICI, reed anahtar; 144 ve 124 (miktar 1) numaralı öğeleri içerir; yalnızca NXT108 ve NXT109	1
119‡	NXT142	VALF, piston	1	140	NXT403	SOLENOİD; 7 Vdc; 138 ve 124 (miktar 2) numaralı öğeleri içerir; yalnızca NXT108	1
119a†‡	geçerli değil	SALMASTRA, u-kap, piston, makara	1		277355	FİŞ, solenoid port; yalnızca NXT107 ve NXT109	1
123	120089	VİDA; 3/8-16 x 44 mm (1-3/4 inç)	4	142†‡	104130	O-HALKA; buna-N; yalnızca NXT107 ve NXT109	1
124	120730	VİDA, makine, altıgen başlı rondela; 1/4-20 x 25 mm (1 inç); NXT108 ve NXT109	11	144◆	118605	O-HALKA; nitril; yalnızca NXT108 ve NXT109	1
	120730	VİDA, makine, altıgen başlı rondela; 1/4-20 x 25 mm (1 inç); NXT107	10	145	NXT102	KUMANDA, buz çözücü; düğme ve o-halka	1
				145a†‡	159589	O-HALKASI, gövde, akıntı	1
				147	15G722	KART; arıza tespiti, çok dilli; yalnızca NXT108	1
				148†‡	253476	CONTA, uç kapakları, çift	1

† Hava Valfi Conta Onarım Kiti NXT135'de (ayrıca satılır) bulunan parçalar.

‡ H serisinden önceki hava motorları için Hava Valfi Yeniden Yapım Kiti Kit NXT144 (ayrıca satılır); kapakta (112) «B» işaretli; bkz **Hava Valfini Sökme**, sayfa 22.

◆ Uzak DataTrak Kiti NXT406'ya (ayrıca satılır) dahil olan parçalar. Kitte ayrıca 74, 75 ve 76 numaralı öğeler bulunur (bkz. sayfa 38).

Geçerli değil şeklinde belirtilmiş parçalar ayrı olarak satılmaz.

Boyutları

Hava Motor Modeli	A, mm (inç)	B, mm (inç)	C, mm (inç)	D, mm (inç)
NXT Model 2200	394 (15,6)	427 (16,8)	391 (15,4)	315 (12,4)
NXT Model 3400	394 (15,5)	424 (16,7)	409 (16,1)	356 (14,0)
NXT Model 6500	404 (15,9)	434 (17,1)	480 (18,9)	411 (16,2)

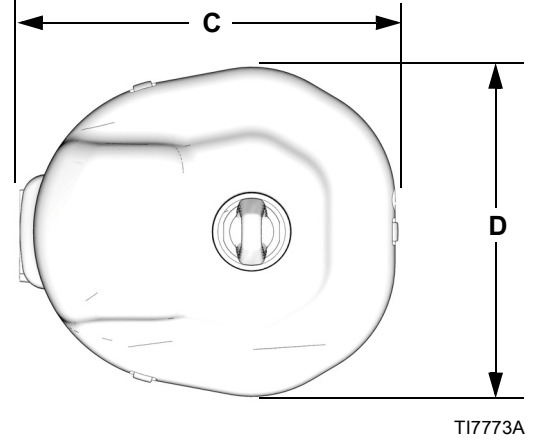
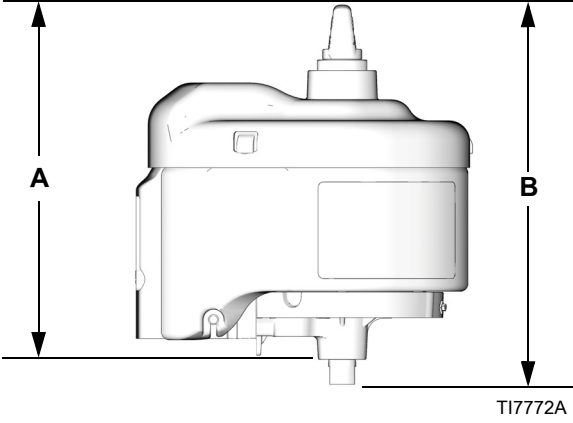

Aksesuarlar

Motor/Altık Adaptörleri

Aşağıdaki adaptörler bir NXT hava motorunu bir Graco altlığına bağlamada kullanılan aksesuarlar olarak tedarik edilebilir.

Altık	Adaptör
High-Flo	15H369
Dura-Flo 600, 750, 900 ve 1200	15H370
Dura-Flo 1800 ve 2400	15H371
Xtreme	15H392

Hava Boru Yağlayıcıları

Hava Motoru	Yağlama Birimi
NXT 2200	214848
NXT 3400	214848
NXT 6500	214849

DataTrak Dönüştürme Kitleri

Standart NXT hava motorları DataTrak modülü içerecek şekilde dönüştürmek için.

42

Hava Motoru	Dönüştürme Kiti
NXT 2200	NXT206
NXT 3400	NXT306
NXT 6500	NXT606

111897 Dişli Egzoz

1 inç npt(m). Uzaktan egzoz manifolduyla birlikte kullanılmak üzere.

Entegre Hava Kumanda Modülleri

Bkz. Entegre Hava Kumanda Modülleri kılavuzu 311239.

Hava Kumandası

3A0293 numaralı Hava Kumandaları kılavuzuna bakın.

Montaj Delik Diyagramları

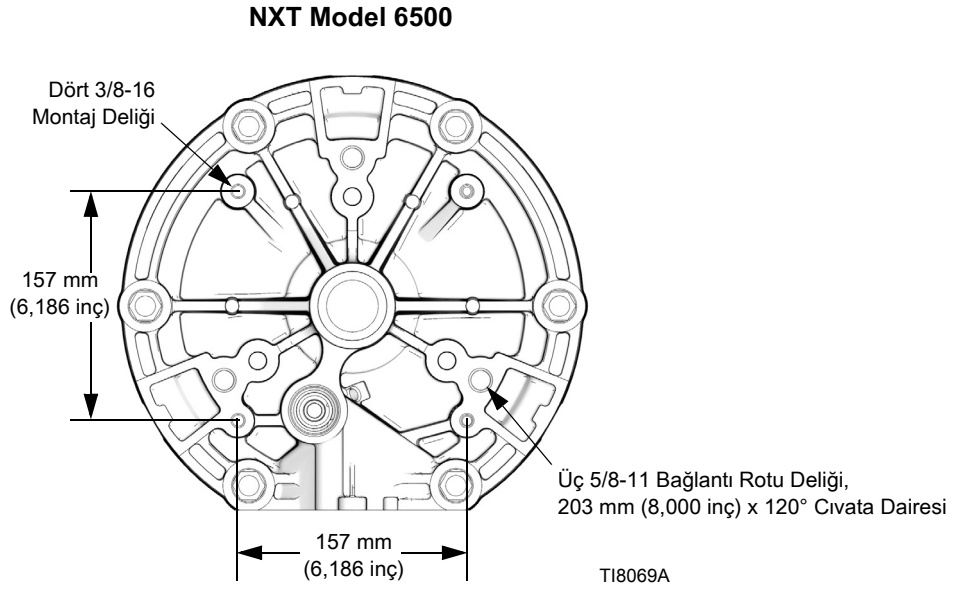
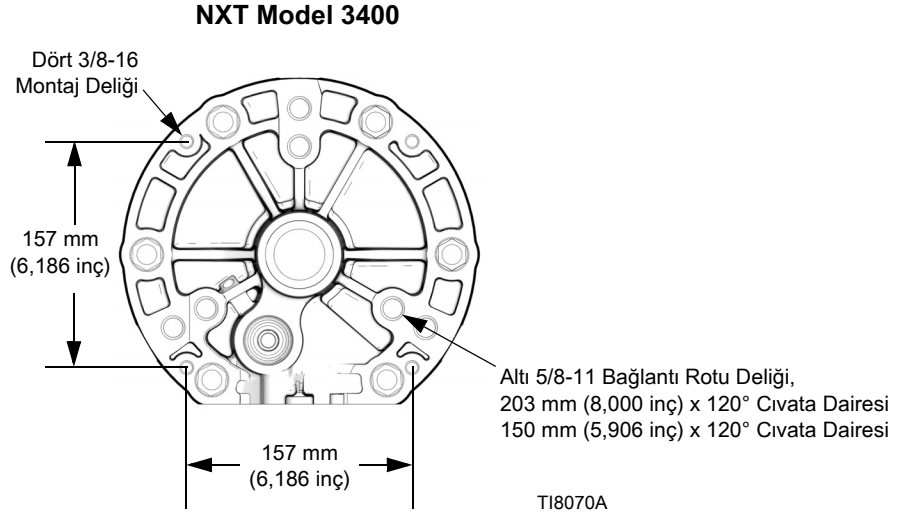
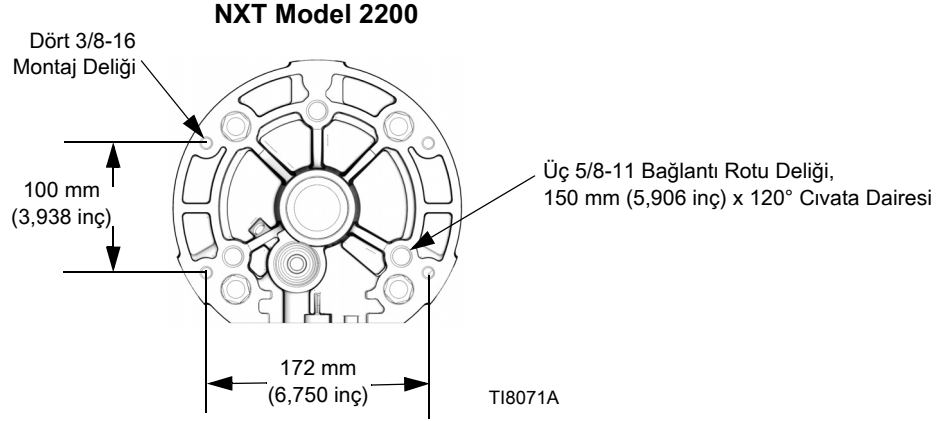

Teknik Veriler

NXT Hava Motoru		
	US	Metric
Maksimum hava giriş basıncı	100 psi	0,7 MPa, 7,0 bar
Hava motoru piston çapı		
<i>NXT Model 6500:</i>	10,375 inç	264 mm
<i>NXT Model 3400:</i>	7,5 inç	191 mm
<i>NXT Model 2200:</i>	6,0 inç	152 mm
Strok uzunluğu	4,75 inç	120 mm
Hava Girişi Boyutu	3/4 npt(f)	
Uzaktan egzoz çıkış ölçüsü (sadece uzaktan modeller için)	1 inç npt(f)	
Maksimum motor hızı (Pompanın erken aşınmasına engel olmak için sıvı pompasının tavsiye edilen maksimum hızını aşmayın)		
	Dakikada 60 devir	
Çalıştırma sıcaklığı aralığı	32-140°F	0-60°C
İmalat malzemeleri	Alüminyum, sünek demir, paslanmaz çelik, karbon çelik, asetal, polietilen, Santoprene®, demir alaşım, polipropilen	
Contalar ve salmastralar	Nitril kauçuk	
Weight		
<i>NXT Model 6500:</i>	69 lb	31 kg
<i>NXT Model 3400:</i>	50 lb	23 kg
<i>NXT Model 2200:</i>	46 lb	21 kg

Santoprene® Monsanto Şirketinin tescilli bir markasıdır.

Doğrusal Algılayıcı Motor için Pim-Dışarı Bilgisi

Pim	Tanım
1	5V Ortak
2	Çıkış Voltajı
3	+5V Besleme
4	Kılıf
5	Yüksek Pimi Uzatın
6	Yüksek Pimi Geri Çekin
7	Alt SW Sinyali
8	Üst SW Sinyali
9	Ortak

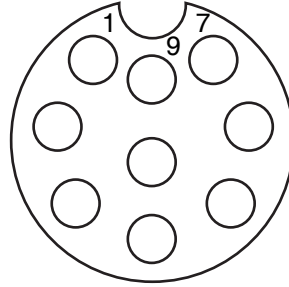

TI9239A

Uzak DataTrak Konektörlü Motor için Pim Çıkışı Bilgileri

Pim	Tanım
1	Alt SW Sinyali
2	Üst SW Sinyali
3	Ortak
4	Kılıf

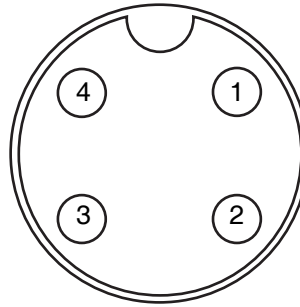

TI10950A

Ses Verileri

Anahtar:

- A 0,7 MPa (7 bar, 100 psi)
- B 0,3 MPa (2,8 bar, 40 psi)

N22DN0 Ses Gücü

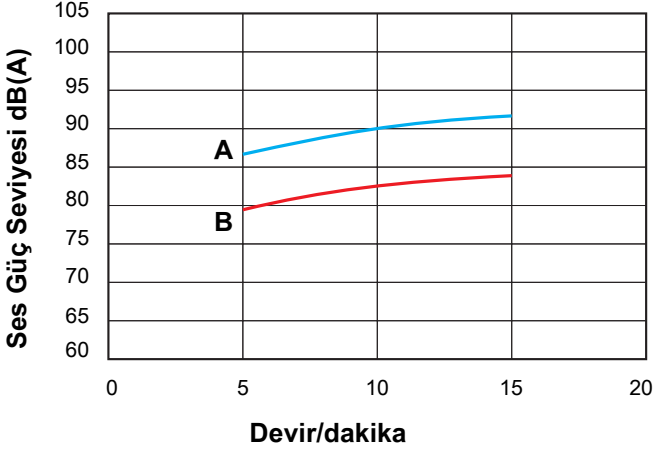

N22DN0 Ses Basıncı

(açık alan koşulları varsayılarak ortalama ses basınç okumalarına dayanan 1 m düzeltilmiş ses basınç seviyeleri)

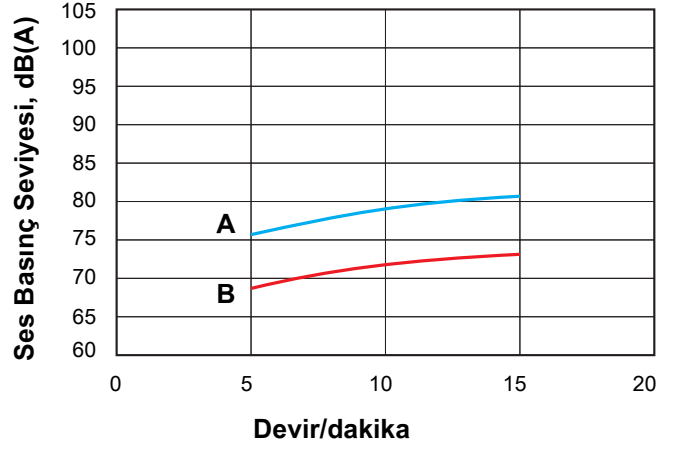

Anahtar:

- A 0,7 MPa (7 bar, 100 psi)
- B 0,3 MPa (2,8 bar, 40 psi)

N22LN0 Ses Gücü

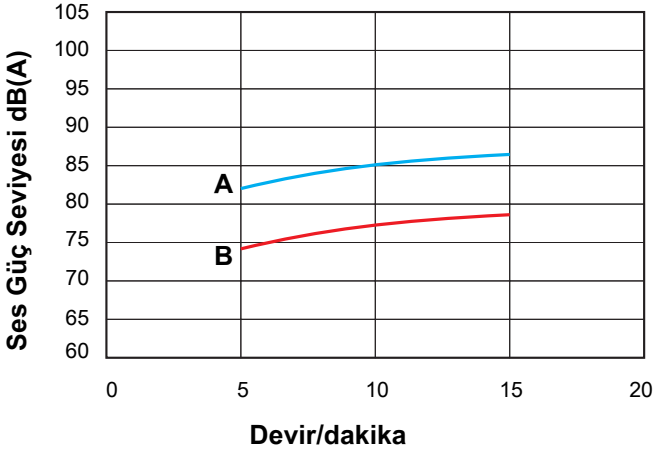

N22LN0 Ses Basıncı

(açık alan koşulları varsayılarak ortalama ses basınç okumalarına dayanan 1 m düzeltilmiş ses basınç seviyeleri)

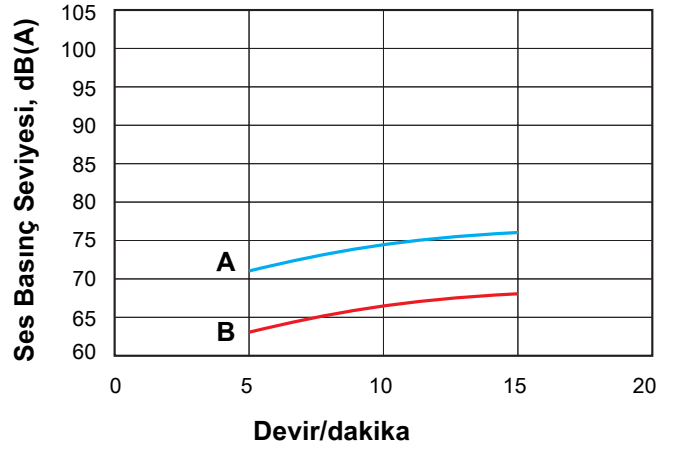

Anahtar:

- A 0,7 MPa (7 bar, 100 psi)
B 0,3 MPa (2,8 bar, 40 psi)

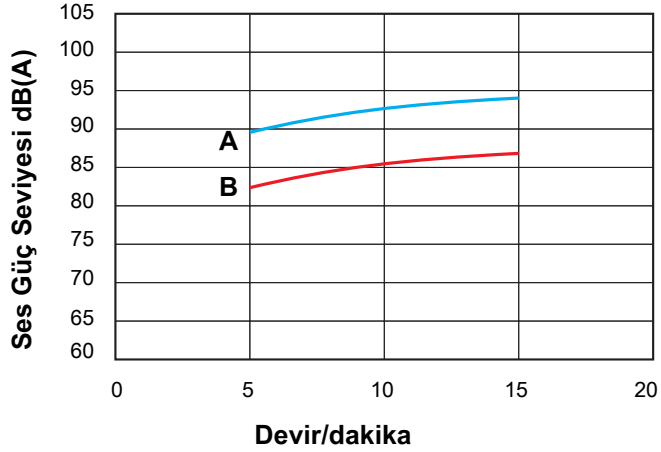
N34DN0 Ses Gücü**N34DN0 Ses Basıncı**

(açık alan koşulları varsayılarak ortalama ses basınç okumalarına dayanan 1 m düzeltilmiş ses basınç seviyeleri)

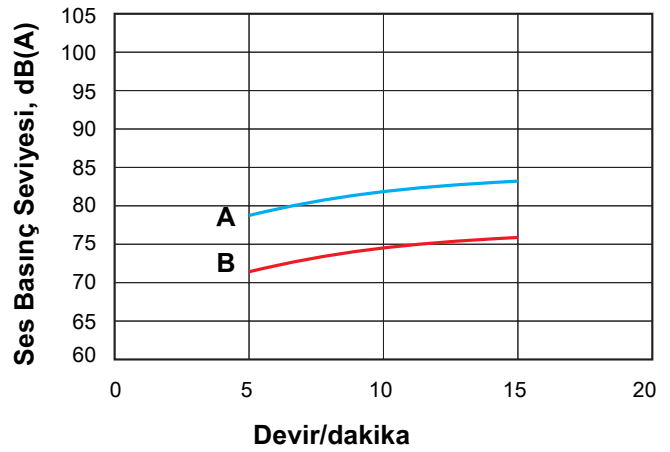
**Anahtar:**

- A 0,7 MPa (7 bar, 100 psi)
B 0,3 MPa (2,8 bar, 40 psi)

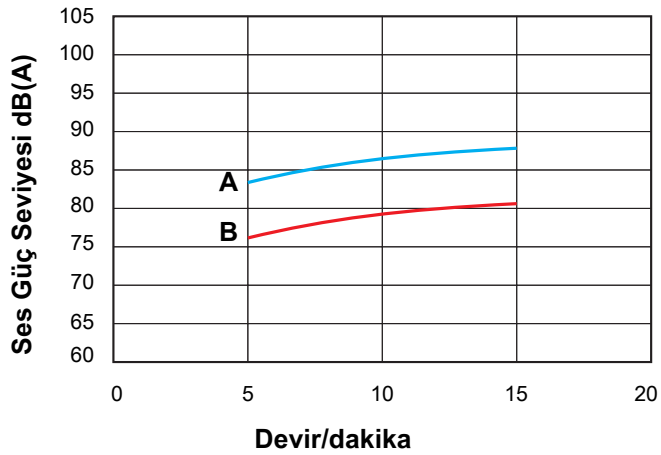
N34LN0, N34LN2 Ses Gücü**N34LN0, N34LN2 Ses Basıncı**

(açık alan koşulları varsayılarak ortalama ses basınç okumalarına dayanan 1 m düzeltilmiş ses basınç seviyeleri)

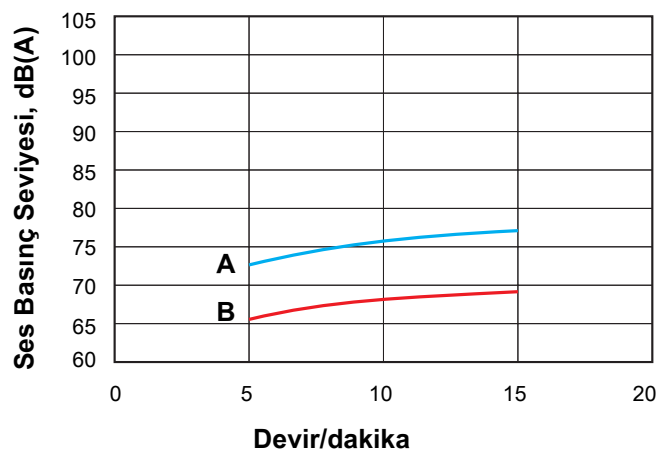

Anahtar:

- A 0,7 MPa (7 bar, 100 psi)
B 0,3 MPa (2,8 bar, 40 psi)

N65DN0 Ses Gücü

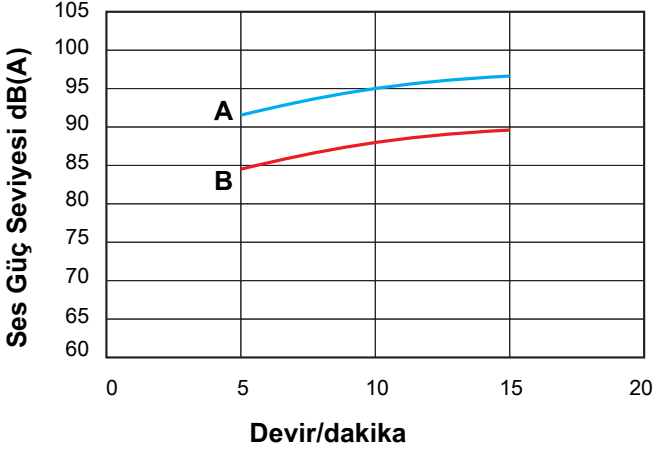

N65DN0 Ses Basıncı

(açık alan koşulları varsayılarak ortalama ses basınç okumalarına dayanan 1 m düzeltilmiş ses basınç seviyeleri)

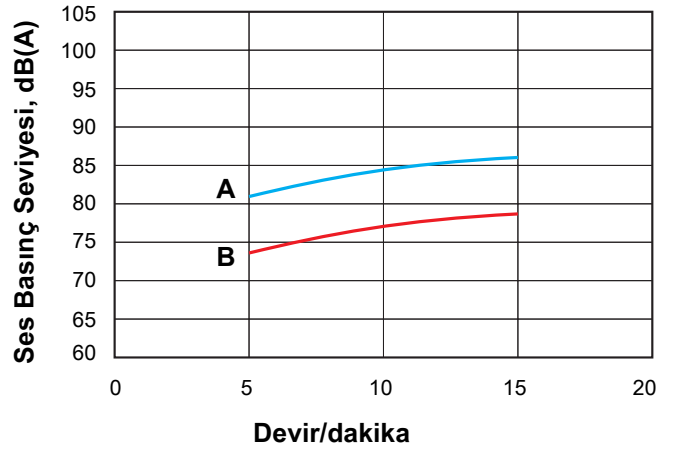

Anahtar:

- A 0,7 MPa (7 bar, 100 psi)
B 0,3 MPa (2,8 bar, 40 psi)

N65LN0, N65LN2 Ses Gücü

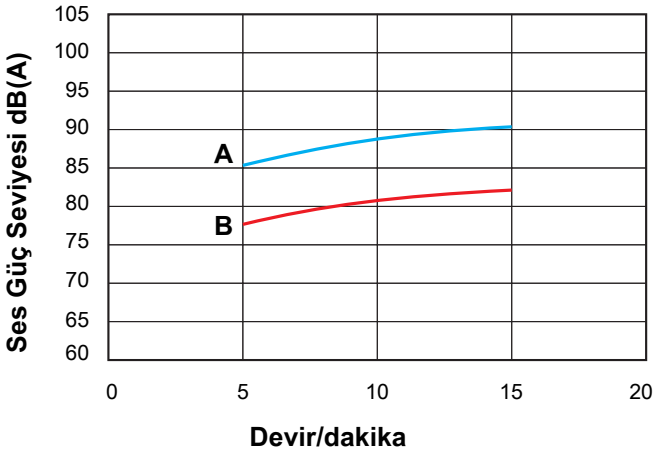

N65LN0, N65LN2 Ses Basıncı

(açık alan koşulları varsayılarak ortalama ses basınç okumalarına dayanan 1 m düzeltilmiş ses basınç seviyeleri)

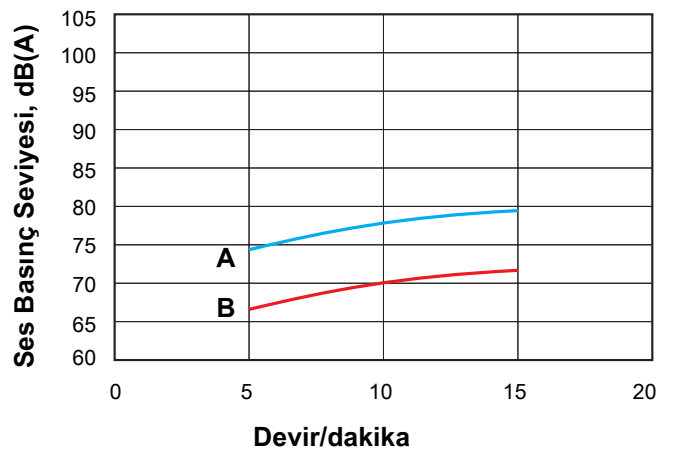

Standart Graco Garantisi

Graco, satış tarihinden orijinal alıcının kullanımına kadar Graco tarafından ortaya konan bu dokümanda belirtilen ve Graco adını taşıyan tüm ekipmanda malzeme ve işçilik hatalarının bulunmadığı garantisini verir. Graco tarafından yayınlanan her türlü özel, genişletilmiş ya da sınırlı garanti hariç olmak üzere, Graco satış tarihinden itibaren on iki ay süreyle Graco tarafından arızalı olduğu belirlenen tüm ekipman parçalarını onarır ya da değiştirir. Bu garanti yalnızca ekipman Graco'nun yazılı önerilerine uygun biçimde kurulduğunda, kullanıldığında ve bakımı yapıldığında geçerlidir.

Bu garanti genel aşınma ve yıpranmayı veya hatalı kurulum, yanlış uygulama, aşınma, korozyon, yetersiz veya uygun olmayan bakım, ihmal, kaza, tahrip veya Graco'nunkiler haricindeki parçaların kullanılması sonucu ortaya çıkan hiçbir arıza, hasar, aşınma veya yıpranmayı kapsamaz. Graco gerek Graco ekipmanının Graco tarafından tedarik edilmemiş yapılar, aksesuarlar, ekipman veya malzemeler ile uyumsuzluğundan gerekse de Graco tarafından tedarik edilmemiş yapıların, aksesuarların, ekipmanın veya malzemelerin uygunsuz tasarımından, üretiminden, kurulumundan, kullanımından ya da bakımından kaynaklanan arıza, hasar veya aşınmadan sorumlu olmayacaktır.

Bu garanti, iddia edilen kusurun doğrulanması için, kusurlu olduğu iddia edilen ekipmanın nakliye ücreti önceden ödenmiş olarak bir Graco yetkili bayisine iade edilmesini şart koşar. Bildirilen arızanın doğrulanması durumunda, Graco tüm arızalı parçaları ücretsiz olarak onarır ya da değiştirir. Nakliye ücreti önceden ödenmiş ekipman orijinal alıcıya iade edilir. Ekipmanın muayenesi sonucunda malzeme ya da işçilik kusuruna rastlanmazsa, onarım işi parça, işçilik ve nakliye maliyetlerini içerebilecek makul bir ücret karşılığında yapılır.

BU GARANTİ TEK VE ÖZELDİR VE BELİRLİ BİR AMACA UYGUNLUK GARANTİSİ YA DA TİCARİ ELVERİŞLİLİK GARANTİSİ DE DAHİL AMA BUNLARLA SINIRLI OLMAMAK ÜZERE AÇIKÇA YA DA ZİMMEN BELİRTİLEN DİĞER TÜM GARANTİLERİN YERİNE GEÇMEKTEDİR.

Herhangi bir garanti ihlali durumunda Graco'nun yegane yükümlülüğü ve alıcının yegane çözüm hakkı yukarıda belirtildiği gibi olur. Alıcı başka hiçbir çözüm hakkının (arızı ya da sonuç olarak ortaya çıkan kar kayıpları, satış kayıpları, kişilerin ya da mülkün zarar görmesi ya da diğer tüm arızı ya da sonuç olarak ortaya çıkan kayıplar da dahil ama bunlarla sınırlı olmamak üzere) olmadığını kabul eder. Garanti ihlaline ilişkin her türlü işlem, satış tarihinden itibaren iki (2) yıl içinde yapılmalıdır.

GRACO TARAFINDAN SATILAN FAKAT GRACO TARAFINDAN ÜRETİLMİYEN AKSESUARLAR, EKİPMAN, MALZEMELER VEYA BİLEŞENLERLE İLGİLİ OLARAK, GRACO HİÇBİR GARANTİ VERMEZ VE İMA EDİLEN HİÇBİR TİCARİ VE BELİRLİ BİR AMACA UYGUNLUK GARANTİLERİNİ KABUL ETMEZ. Graco tarafından satılan fakat Graco tarafından üretilmeyen bu ürünler (elektrik motorları, benzin motorları, motorlar, anahtarlar, hortumlar vs.) var ise üreticilerinin garantisi altındadır. Graco, alıcıya bu garantilerin ihlali için her türlü talebinde makul bir şekilde yardımcı olacaktır.

Graco hiç bir durumda, gerek sözleşme ihlali, garanti ihlali ya da Graco'nun ihmali gerekse bir başka nedenden dolayı olsun, Graco'nun işbu sözleşme uyarınca ekipman temin etmesinden ya da bu sözleşme ile satılan herhangi bir ürün ya da diğer malların tedarik edilmesi, performansı ya da kullanımından kaynaklanan dolaylı, arızı, özel ya da sonuç olarak ortaya çıkan zararlardan sorumlu olmaz.

Graco Bilgileri

Graco ürünlerine ilişkin en son bilgiler için www.graco.com adresini ziyaret edin.
Patent bilgileri için bkz. www.graco.com/patents.

SİPARİŞ VERMEK İÇİN, Graco dağıtıcınıza başvurun veya en yakın dağıtıcınızı öğrenmek için şu telefonu arayın.

Telefon: 612-623-6921 veya Ücretsiz Hat: 1-800-328-0211 Faks: 612-378-3505

*Bu belgede yer alan tüm yazılı ve görsel veriler, basıldığı sırada mevcut olan en son ürün bilgilerini yansıtmaktadır.
Graco önceden haber vermeksizin, herhangi bir zamanda değişiklik yapma hakkını saklı tutar.*

Orijinal talimatların çevirisi. This manual contains Turkish. MM 311238

Graco Headquarters: Minneapolis
International Offices: Belgium, China, Japan, Korea

GRACO INC. AND SUBSIDIARIES • P.O. BOX 1441 • MINNEAPOLIS MN 55440-1441 • USA

Telif Hakkı 2006, Graco Inc. Tüm Graco üretim yerleri ISO 9001 tescillidir.

www.graco.com

Revizyon ZAM, ocak 2018