

# RoadLazer™ RoadPak™ Σύστημα δημιουργίας γραμμών

3A1748C

EL

- Για την εφαρμογή διαγράμμισης οδών και ανακλαστικών επιστρώσεων -  
- Για επαγγελματική χρήση μόνο -

Κατάλογος μοντέλων (βλ. σελ. 2)

Μέγιστη πίεση λειτουργίας 2900 psi (20 MPa, 200 bar)



## ΣΗΜΑΝΤΙΚΕΣ ΟΔΗΓΙΕΣ ΓΙΑ ΤΗΝ ΑΣΦΑΛΕΙΑ

Διαβάστε όλες τις προειδοποιήσεις και τις οδηγίες σε αυτό το εγχειρίδιο. ΦΥΛΑΞΤΕ ΑΥΤΕΣ ΤΙΣ ΟΔΗΓΙΕΣ.

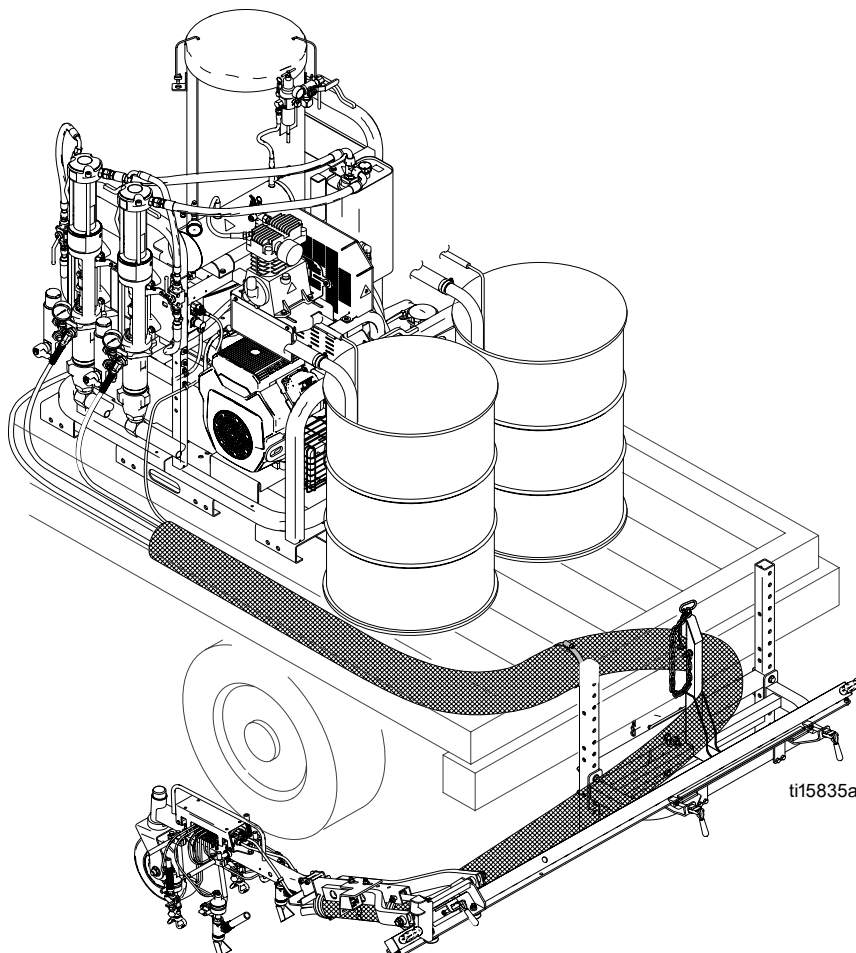

## Μοντέλα









Αναφ.	Αριθμός μοντέλου	ΠΕΡΙΓΡΑΦΗ
1	24G624	RoadPak με 1 αντλία
2	24G625	RoadPak με 2 αντλίες
3	24G626	Πλαίσιο συναρμογής μονής ζεύξης
4	24G627	Συρταρωτό πλαίσιο συναρμογής RoadPak
5	24G628	Βραχίονας πιστολιού RoadPak με 1 αντλία
6	24G629	Βραχίονας πιστολιού RoadPak με 2 αντλίες
7	24G630	Άξονας βραχίονα πιστολιού
8	24G632	Χειρισμός RoadLazer/RoadPak
9	24G633	Σύστημα κάμερας απεικόνισης δρόμου
10	24G634	Σύστημα δείκτη RoadPak

## Ολοκληρωμένα συγκροτήματα

Αριθμός εξαρτήματος	ΠΕΡΙΓΡΑΦΗ
24G677	Επιλογή συστήματος RoadPak 1 (1, 3, 5, 7, 8, 10)
24G679	Επιλογή συστήματος RoadPak 2 (1, 3, 5, 7, 8, 9, 10)
24G681	Επιλογή συστήματος RoadPak 3 (1, 4, 5, 7, 8, 10)
24G683	Επιλογή συστήματος RoadPak 4 (1, 4, 5, 7, 8, 9, 10)
24G685	Επιλογή συστήματος RoadPak 5 (2, 3, 6, 7, 8, 10)
24G687	Επιλογή συστήματος RoadPak 6 (2, 3, 6, 7, 8, 9, 10)
24G689	Επιλογή συστήματος RoadPak 7 (2, 4, 6, 7, 8, 10)
24G691	Επιλογή συστήματος RoadPak 8 (2, 4, 6, 7, 8, 9, 10)

# Προειδοποιήσεις

Οι ακόλουθες προειδοποιήσεις αφορούν τη ρύθμιση, χρήση, γείωση, συντήρηση και επισκευή του παρόντος εξοπλισμού. Το θαυμαστικό αφορά μια γενική προειδοποίηση και τα σύμβολα κινδύνου αναφέρονται στους κινδύνους που αφορούν τις διαδικασίες. Όταν αυτά τα σύμβολα εμφανίζονται στο πλαίσιο του παρόντος εγχειριδίου, παραπέμπουν σε αυτές τις Προειδοποιήσεις. Τα σύμβολα κινδύνου και οι προειδοποιήσεις συγκεκριμένων προϊόντων που δεν καλύπτονται στην παρούσα ενότητα μπορεί να εμφανιστούν μέσα στο κείμενο αυτού του εγχειριδίου, όπου βρίσκουν εφαρμογή.

 <b>WARNING</b>	
 	<p><b>ΚΙΝΔΥΝΟΣ ΠΥΡΚΑΓΙΑΣ ΚΑΙ ΕΚΡΗΞΗΣ</b></p> <p>Οι εύφλεκτες αναθυμιάσεις, όπως οι αναθυμιάσεις διαλυτών και χρωμάτων, <b>στον χώρο εργασίας</b> μπορεί να αναφλεγούν ή να προκαλέσουν έκρηξη. Για να αποτρέψετε το ενδεχόμενο φωτιάς ή έκρηξης:</p> <ul style="list-style-type: none"> <li>Χρησιμοποιείτε τον εξοπλισμό μόνο σε καλά αεριζόμενο χώρο.</li> <li>Μην γεμίζετε τη δεξαμενή καυσίμων ενώ ο κινητήρας βρίσκεται σε λειτουργία ή είναι ζεστός. Διακόψτε τη λειτουργία του κινητήρα και αφήστε τον να κρυώσει. Τα καύσιμα είναι εύφλεκτα και μπορεί να αναφλεγούν ή να εκραγούν, εάν διαχυθούν σε θερμή επιφάνεια.</li> <li>Εξουδετερώνετε όλες τις πηγές ανάφλεξης, όπως λυχνίες καθοδήγησης, τσιγάρα, φορητούς ηλεκτρικούς λαμπτήρες και πλαστικά υφάσματα (ενδεχόμενο δημιουργίας στατικού ηλεκτρισμού).</li> <li>Απομακρύνετε από το χώρο εργασίας όλα τα υπολείμματα, συμπεριλαμβανομένων των υπολειμμάτων διαλύτη, υφασμάτων και βενζίνης.</li> <li>Μην συνδέετε ή μην αποσυνδέετε τα καλώδια ισχύος και μην ανοιγοκλείνετε διακόπτες φωτός όταν υπάρχουν εύφλεκτοι καπνοί.</li> <li>Γειώνετε όλες τις συσκευές στον χώρο εργασίας. Βλέπε οδηγίες Γείωσης .</li> <li>Χρησιμοποιείτε μόνο γειωμένους ελαστικούς σωλήνες.</li> <li>Όταν πιέζετε τη σκανδάλη μέσα στο δοχείο, κρατάτε το πιστόλι σταθερά στο πλάι του γειωμένου δοχείου.</li> <li>Εάν παρατηρήσετε σπινθηρισμό από στατικό ηλεκτρισμό ή νοιώσετε να σας διαπερνά ηλεκτρικό ρεύμα, <b>διακόψτε τη λειτουργία αμέσως</b>. Μην χρησιμοποιείτε τον εξοπλισμό έως ότου εντοπίσετε και αποκαταστήσετε το πρόβλημα.</li> <li>Στο χώρο εργασίας πρέπει να υπάρχει πυροσβεστήρας που να είναι σε καλή κατάσταση λειτουργίας.</li> </ul>
  	<p><b>ΚΙΝΔΥΝΟΣ ΤΡΑΥΜΑΤΙΣΜΟΥ ΤΟΥ ΔΕΡΜΑΤΟΣ ΑΠΟ ΕΓΧΥΣΗ</b></p> <p>Το υγρό υψηλής πίεσης από τη συσκευή εκροής, οι διαρροές από τον ελαστικό σωλήνα ή τα σπασμένα εξαρτήματα διαπερνούν το δέρμα. Το τραύμα μπορεί να μοιάζει με απλό κόψιμο, αλλά πρόκειται για σοβαρό τραυματισμό, ο οποίος ενδέχεται να καταλήξει σε ακρωτηριασμό. <b>Αναζητήστε άμεση ΧΕΙΡΟΥΡΓΙΚΗ ΑΝΤΙΜΕΤΩΠΙΣΗ.</b></p> <ul style="list-style-type: none"> <li>Αποφύγετε την επαφή με εξόδους υγρού και διαρροές.</li> <li>Χρησιμοποιείτε πιστόλια, σωλήνες και άλλα εξαρτήματα με συντελεστές πίεσης ίσους ή υψηλότερους από τους συντελεστές πίεσης της αντλίας.</li> <li>Πριν από τη συντήρηση και τον καθαρισμό, ακολουθήστε τη <b>Διαδικασία Εκτόνωσης Πίεσης</b>.</li> <li>Μην σημαδεύετε ποτέ με συσκευές εκροής άτομα ή μέρη του σώματος.</li> <li>Μην χρησιμοποιείτε τα χέρια, το σώμα, τα γάντια σας ή κάποιο ύφασμα για τη διακοπή ή την εκτροπή τυχόν διαρροής.</li> <li>Προτού να προβείτε σε λειτουργία του εξοπλισμού, σφίξτε όλες τις συνδέσεις των σωλήνων παροχής υγρού.</li> <li>Ελέγχετε τους ελαστικούς σωλήνες, τους αγωγούς και τις ζεύξεις καθημερινά. Φροντίζετε για την άμεση αντικατάσταση οιασδήποτε εξαρτημάτων φέρουν φθορές ή βλάβες.</li> </ul>
 	<p><b>ΚΙΝΔΥΝΟΣ ΑΠΟ ΚΙΝΗΤΑ ΕΞΑΡΤΗΜΑΤΑ</b></p> <p>Τα δάχτυλα ή άλλα μέρη του σώματος μπορεί να πιαστούν ή να ακρωτηριαστούν από κινητά εξαρτήματα.</p> <ul style="list-style-type: none"> <li>Αποφεύγετε την επαφή με κινητά εξαρτήματα.</li> <li>Μην χειρίζεστε τον εξοπλισμό όταν οι προστατευτικοί προφυλακτές ή τα καλύμματα έχουν αφαιρεθεί.</li> <li>Εξοπλισμός ο οποίος βρίσκεται υπό πίεση ενδέχεται να τεθεί σε λειτουργία χωρίς προειδοποίηση. Προτού ελέγξετε, μετακινήσετε ή συντηρήσετε τον εξοπλισμό, ακολουθήστε τη <b>Διαδικασία Εκτόνωσης Πίεσης</b> και αποσυνδέστε όλες τις πηγές τροφοδοσίας.</li> </ul>

# ⚠️ WARNING



## ΚΙΝΔΥΝΟΣ ΑΠΟ ΕΣΦΑΛΜΕΝΟ ΧΕΙΡΙΣΜΟ ΤΟΥ ΕΞΟΠΛΙΣΜΟΥ

Τυχόν εσφαλμένος χειρισμός του εξοπλισμού μπορεί να προκαλέσει θάνατο ή σοβαρό τραυματισμό.

- Μην χρησιμοποιείτε τη συσκευή όταν είστε κουρασμένοι ή όταν βρίσκεστε υπό την επίρεια φαρμάκων ή αλκοόλ.
- Μην υπερβαίνετε τη μέγιστη πίεση λειτουργίας ή την ονομαστική θερμοκρασία του εξαρτήματος με τη χαμηλότερη ονομαστική τιμή. Βλέπε **Τεχνικά Στοιχεία** σε όλα τα εγχειρίδια εξοπλισμού.
- Χρησιμοποιείτε υγρά και διαλύτες συμβατά με τα διαβρεχόμενα εξαρτήματα του εξοπλισμού. Βλέπε **Τεχνικά Στοιχεία** σε όλα τα εγχειρίδια εξοπλισμού. Διαβάστε τις προειδοποιήσεις των κατασκευαστών του υγρού και του διαλύτη. Για αναλυτικές πληροφορίες σχετικά με το υλικό που έχετε στη διάθεσή σας, ζητήστε τα δελτία MSDS (Δελτίο Στοιχείων Ασφαλείας Υλικών) από τον διανομέα ή το κατάστημα πώλησης του υλικού.
- Μην απομακρύνετε από την περιοχή εργασίας όταν ο εξοπλισμός είναι ενεργοποιημένος ή βρίσκεται υπό πίεση. Απενεργοποιήστε όλο τον εξοπλισμό και ακολουθήστε τη Διαδικασία Εκτόνωσης Πίεσης σε αυτό το εγχειρίδιο, όταν ο εξοπλισμός δεν βρίσκεται σε λειτουργία.
- Ελέγχετε τον εξοπλισμό καθημερινά. Φροντίζετε για την άμεση επισκευή ή αντικατάσταση οιασδήποτε εξαρτημάτων που φέρουν φθορές ή βλάβες, χρησιμοποιώντας μόνο γνήσια ανταλλακτικά του κατασκευαστή.
- Μην επιφέρετε μετατροπές ή τροποποιήσεις στον εξοπλισμό.
- Χρησιμοποιείτε τον εξοπλισμό μόνο για τη χρήση για την οποία προορίζεται. Για περισσότερες πληροφορίες, απευθυνθείτε στο διανομέα.
- Φροντίστε ώστε οι ελαστικοί σωλήνες και τα καλώδια να μην διέρχονται από περιοχές κίνησης και να μην έρχονται σε επαφή με αιχμηρές άκρες, κινητά μέρη και θερμές επιφάνειες.
- Μην συστρέφετε και μην λυγίζετε πολύ τους ελαστικούς σωλήνες, και μην χρησιμοποιείτε τους ελαστικούς σωλήνες για να σύρετε τον εξοπλισμό.
- Κρατήστε τα παιδιά και τα ζώα μακριά από τον χώρο εργασίας.

Τηρείτε όλους τους ισχύοντες κανονισμούς ασφαλείας.



## ΚΙΝΔΥΝΟΣ ΑΠΟ ΤΟ ΜΟΝΟΞΕΙΔΙΟ ΤΟΥ ΑΝΘΡΑΚΑ

Ο αέρας εξαγωγής περιέχει δηλητηριώδες μονοξείδιο του άνθρακα το οποίο είναι άχρωμο και άοσμο. Η εισπνοή μονοξειδίου του άνθρακα μπορεί να αποβεί μοιραία.

- Μην χειρίζεστε τον παρόντα εξοπλισμό σε κλειστό χώρο.



## ΚΙΝΔΥΝΟΣ ΑΠΟ ΤΟΞΙΚΑ ΥΓΡΑ Ή ΑΝΑΘΥΜΙΑΣΕΙΣ

Υπάρχει κίνδυνος σοβαρού τραυματισμού ή θανάτου σε περίπτωση επαφής των τοξικών υγρών ή των αναθυμιάσεων με τα μάτια ή το δέρμα ή σε περίπτωση εισπνοής ή κατάποσής τους.

- Διαβάστε το δελτίο MSDS (Δελτίο Στοιχείων Ασφαλείας Υλικών) για να ενημερωθείτε σχετικά με τους συγκεκριμένους κινδύνους από τα υγρά που χρησιμοποιείτε.
- Αποθηκεύετε το επικίνδυνο υγρό σε εγκεκριμένα δοχεία και φροντίζετε για την απόρριψή του σύμφωνα με τις ισχύουσες οδηγίες.



## ΚΙΝΔΥΝΟΣ ΕΓΚΑΥΜΑΤΩΝ

Οι θερμαινόμενες επιφάνειες του εξοπλισμού και τα υγρά που περιέχει μπορεί να αναπτύξουν πολύ υψηλή θερμοκρασία κατά τη λειτουργία. Για να αποφύγετε σοβαρά εγκαύματα:

- Μην αγγίζετε καυτό υγρό ή τον εξοπλισμό.



## ΑΤΟΜΙΚΟΣ ΠΡΟΣΤΑΤΕΥΤΙΚΟΣ ΕΞΟΠΛΙΣΜΟΣ

Όταν χειρίζεστε, συντηρείτε ή βρίσκεστε στον χώρο χειρισμού του εξοπλισμού, πρέπει να φοράτε κατάλληλο προστατευτικό εξοπλισμό που σας προφυλάσσει από το ενδεχόμενο σοβαρού τραυματισμού, συμπεριλαμβανομένων του τραυματισμού στα μάτια, της εισπνοής τοξικών αναθυμιάσεων, των εγκαυμάτων και της απώλειας ακοής. Ο εν λόγω εξοπλισμός περιλαμβάνει, μεταξύ άλλων:

- Προστατευτικά γυαλιά και προστατευτικά ακοής.
- Αναπνευστήρες, προστατευτικές στολές και γάντια σύμφωνα με τις συστάσεις του κατασκευαστή υγρού και διαλύτη.

# Εισαγωγή και γενικές πληροφορίες

## Εισαγωγή

Το παρόν εγχειρίδιο καθώς και αυτά που απεικονίζονται στη συνέχεια περιλαμβάνουν τις απαιτήσεις πριν από τη ρύθμιση, καταλόγους εξαρτημάτων και οδηγίες ρύθμισης, λειτουργίας και συντήρησης του συστήματος RoadLazer. Στο παρόν εγχειρίδιο περιλαμβάνονται οδηγίες για σύστημα με 2 αντλίες. Όσον αφορά το σύστημα 1 αντλίας, όλα τα εξαρτήματα είναι ίδια, εξαιρουμένων των θυρών που είναι φραγμένες και αντιστοιχούν στις αντλίες και τους ελαστικούς σωλήνες που λείπουν.

## Γενικές Πληροφορίες

Το σύστημα RoadLazer στηρίζεται σε όχημα και χρησιμοποιείται για το σχηματισμό έως δύο σειρών σε ένα ή δύο χρώματα, με γυάλινα αντανakλαστικά σφαιρίδια.

Το σύστημα RoadLazer αποτελείται από το Σύστημα ελέγχου Skipline με δυνατότητα προγραμματισμού, αντλίες εκτόπισης, δύο πιστόλια ψεκασμού βαφής και δύο πιστόλια ψεκασμού αντανakλαστικών σφαιριδίων.

### Σύστημα ελέγχου Skipline με δυνατότητα προγραμματισμού

Το Σύστημα ελέγχου Skipline με δυνατότητα προγραμματισμού αποτελείται από τον πίνακα ελέγχου και ένα καλώδιο μήκους 30 ft. Αποτελεί το βασικό σύστημα ελέγχου του συστήματος RoadLazer και χρησιμοποιείται για την ενεργοποίηση και την απενεργοποίηση των πιστολιών ψεκασμού και των άλλων εξαρτημάτων.

## Εμπρόσθιο σύστημα οδήγησης

Το εμπρόσθιο μηχανικό σύστημα οδήγησης παρέχει στο χρήστη έναν δείκτη ευθυγράμμισης με την αριστερή ή τη δεξιά πλευρά του οχήματος.

## Video Guidance System™ (προαιρετικό)

Το Video Guidance System παρέχει στο χρήστη απεικόνιση της σκοπευτικής ευθείας για ευθυγράμμιση είτε με την αριστερή είτε με τη δεξιά πλευρά του οχήματος ρυμούλκησης. Το σύστημα αποτελείται από οθόνη 9 ιντσών, καλώδια διασύνδεσης, βιντεοκάμερα και πέλμα συναρμογής.

## Υδραυλικές αντλίες RPS 2900

Η υδραυλική αντλία RPS 2900 παρέχει βαφή στα πιστόλια ψεκασμού. Υπάρχουν δύο αντλίες εκτόπισης. Οι δύο αντλίες εκτόπισης επιτρέπουν στο χρήστη την εφαρμογή συστήματος δύο χρωμάτων.

## Πιστόλια ψεκασμού βαφής

Τα πιστόλια ψεκασμού βαφής λειτουργούν με συμπιεσμένο αέρα και ψεκάζουν λωρίδες βαφής εφόσον δοθεί αυτή η εντολή από το Σύστημα ελέγχου Skipline με δυνατότητα προγραμματισμού.

## Πιστόλια ψεκασμού αντανakλαστικών σφαιριδίων

Τα πιστόλια ψεκασμού αντανakλαστικών σφαιριδίων λειτουργούν με συμπιεσμένο αέρα και ψεκάζουν αντανakλαστικό υλικό εφόσον δοθεί αυτή η εντολή από το Σύστημα ελέγχου Skipline με δυνατότητα προγραμματισμού.

# Αναγνώριση εξαρτημάτων

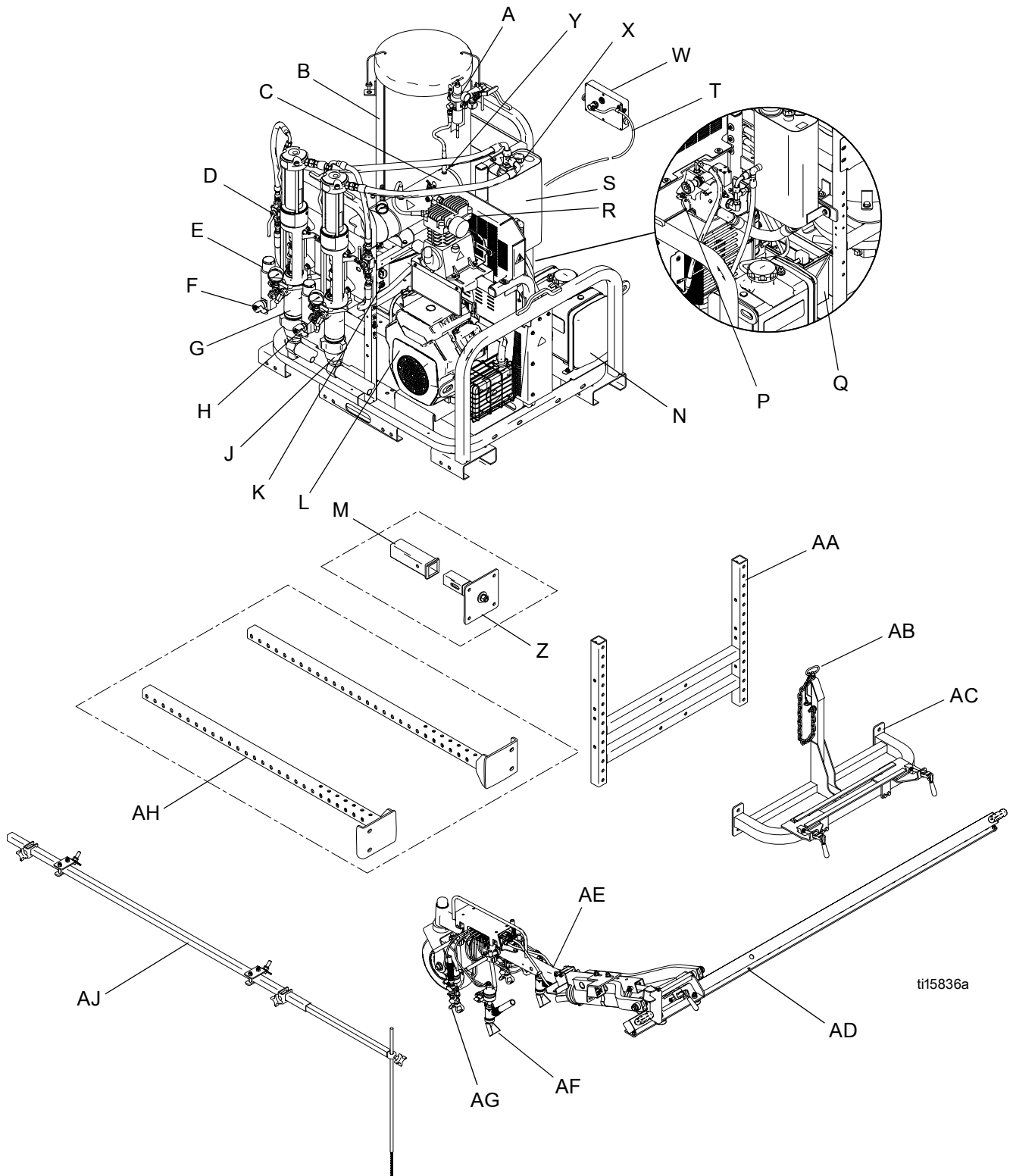

# Λειτουργία εξαρτημάτων

<b>A</b>	Ρυθμιστής αέρα	Επιτρέπει τη ρύθμιση της πίεσης αέρα της δεξαμενής αντανακλαστικών σφαιριδίων
<b>B</b>	Δεξαμενή αντανακλαστικών σφαιριδίων	Συλλέγει έως 36 γαλόνια αντανακλαστικών υλικών ή στοιχείων για ψεκασμό σταγόνων μονής ή διπλής σειράς
<b>C</b>	Δεξαμενή συσσωρευτή αέρα	Βοηθά στη μείωση της θερμοκρασίας του αέρα από το συμπιεστή
<b>D</b>	Υδραυλική βαλβίδα	Βαλβίδα για το άνοιγμα/κλείσιμο της ροής υδραυλικού υγρού προς τον υδραυλικό κινητήρα
<b>E</b>	Φίλτρο υγρού	Φιλτράρει το υγρό μεταξύ της πηγής υγρού και του πιστολιού ψεκασμού
<b>F</b>	Βαλβίδα εκτόνωσης πίεσης	Εκτονώνει την πίεση του υγρού όταν είναι ανοικτή
<b>G</b>	Υδραυλική αντλία RPS 2900	Παρέχει υγρό για ψεκασμό μέσω του πιστολιού ψεκασμού
<b>H</b>	Έξοδος υγρού	Παρέχει υγρό από την αντλία εκτόπισης στο πιστόλι ψεκασμού
<b>J</b>	Είσοδος υγρού	Άνοιγμα της αντλίας εκτόπισης για την είσοδο υγρού από τα δοχεία βαφής (τα δοχεία βαφής δεν περιλαμβάνονται)
<b>K</b>	Κουτί ηλεκτρικών συνδέσεων	Παρέχει στο χρήστη πρόσβαση στο ηλεκτρικό σύστημα
<b>L</b>	Κινητήρας 18 HP	Παρέχει ισχύ στην υδραυλική αντλία και τον συμπιεστή αέρα
<b>M</b>	Πέλμα συγκράτησης ζεύξης 2 ιντσών (δεν παρέχεται)	Απαραίτητο για την αγκίστρωση του βραχίονα πιστολιού στο πίσω μέρος του οχήματος
<b>N</b>	Δεξαμενή καυσίμου	Χωράει 23 λίτρα (6 γαλόνια) βενζίνης
<b>P</b>	Κουμπί ελέγχου υδραυλικής πίεσης	Επιτρέπει την προσαρμογή της υδραυλικής πίεσης (στροφή προς τα δεξιά αυξάνει την πίεση)
<b>Q</b>	Μπαταρία	Παρέχει ισχύ για την εκκίνηση του κινητήρα και του πίνακα ελέγχου
<b>R</b>	Συμπιεστής	Εξασφαλίζει την παροχή αέρα για τα σωληνοειδή και δημιουργεί πίεση στις δεξαμενές αντανακλαστικών σφαιριδίων
<b>S</b>	Δοχείο υδραυλικού συστήματος	Χωράει 15,1 λίτρα (4 γαλόνια) υδραυλικού λαδιού για την υδραυλική αντλία
<b>T</b>	Καλώδιο I/O	Μεταφέρει σήματα ηλεκτρονικού ελέγχου από το σύστημα ελέγχου προς το RoadLazer
<b>W</b>	Σύστημα ελέγχου Skipline με δυνατότητα προγραμματισμού	Επιτρέπει στο χρήστη τον προγραμματισμό της λειτουργίας του RoadLazer
<b>X</b>	Βαλβίδα αποκατάστασης πίεσης	Διευκολύνει τον εξαερισμό του δοχείου υδραυλικού συστήματος, τον έλεγχο ποσότητας και την πλήρωση λαδιού
<b>Y</b>	Βαλβίδα ταχείας απελευθέρωσης πίεσης αέρα	Επιτρέπει στο χρήστη τη χρήση συμπιεσμένου αέρα
<b>Z</b>	Επίστρωμα ζεύξης	Επιτρέπει στο χρήστη τη σύνδεση του βραχίονα πιστολιού σε όχημα με μονή ζεύξη
<b>AA</b>	Πέλμα συναρμογής	Επιτρέπει στο χρήστη τη σύνδεση της συναρμογής βραχίονα πιστολιού στο βέλτιστο ύψος
<b>AB</b>	Πείρος πέλματος ανάσυρσης	Ασφαλίζει το βραχίονα του ιστού ψεκασμού του πιστολιού κατά τη μεταφορά του συστήματος RoadLazer
<b>AC</b>	Συναρμογή βραχίονα πιστολιού	Στηρίζει το βασικό άξονα και το βραχίονα του πιστολιού
<b>AD</b>	Συρταρωτός άξονας	Στηρίζει το βραχίονα του ιστού ψεκασμού του πιστολιού
<b>AE</b>	Βραχίονας ιστού ψεκασμού του πιστολιού	Επιτρέπει το σχηματισμό γραμμών σε μία πλευρά του οχήματος σε ρυθμιζόμενες αποστάσεις
<b>AF</b>	Πιστόλι ψεκασμού σφαιριδίων	Ψεκάει σφαιρίδια εφόσον δοθεί αυτή η εντολή από το σύστημα ελέγχου
<b>AG</b>	Πιστόλι ψεκασμού βαφής	Ψεκάει υγρό εφόσον δοθεί αυτή η εντολή από το σύστημα ελέγχου
<b>AH</b>	Συρταρωτό πλαίσιο συναρμογής	Επιτρέπει στο χρήστη να συνδέει το βραχίονα πιστολιού στο πλαίσιο του RoadPak
<b>AJ</b>	Σύστημα δείκτη RoadPak	Παρέχει στο χρήστη ένα εργαλείο ευθυγράμμισης

# Διάταξη

## Φόρτιση μπαταρίας

Εάν η μπαταρία είναι καινούργια ή δεν έχει χρησιμοποιηθεί για μεγάλο χρονικό διάστημα, φορτίστε την πριν από τη χρήση

## Εγκατάσταση του συστήματος RoadLazer σε όχημα



Το σύστημα RoadLazer πρέπει να ασφαλίσει στη θέση που θα εγκατασταθεί, προκειμένου να μην μετακινείται κατά τη μεταφορά και τη λειτουργία.

Τα δοχεία βαφής είναι βαριά και μπορεί να μετακινούνται όταν στρίβει το όχημα. Τα δοχεία βαφής μπορεί να πέσουν από το όχημα και να προκαλέσουν τραυματισμό ή θάνατο. Ασφαλίστε τα δοχεία στο όχημα κατά τη μεταφορά ή τον ψεκασμό.

Όταν τα δοχεία βαφής είναι γεμάτα και το όχημα κινείται, μπορεί να χυθεί βαφή από το πώμα του δοχείου βαφής. Μην γεμίζετε πολύ τα δοχεία βαφής.

## Εγκατάσταση RoadPak (24G624, 24G625)

Φορτώστε το σύστημα RoadPak στο όχημα χρησιμοποιώντας περνοφόρο ή αναβατήρα, αφού βεβαιωθείτε ότι είναι κατάλληλο για την ανύψωση φορτίων του βάρους του RoadPak. Για πληροφορίες σχετικά με το βάρος του RoadPak βλ. **Τεχνικά στοιχεία**.

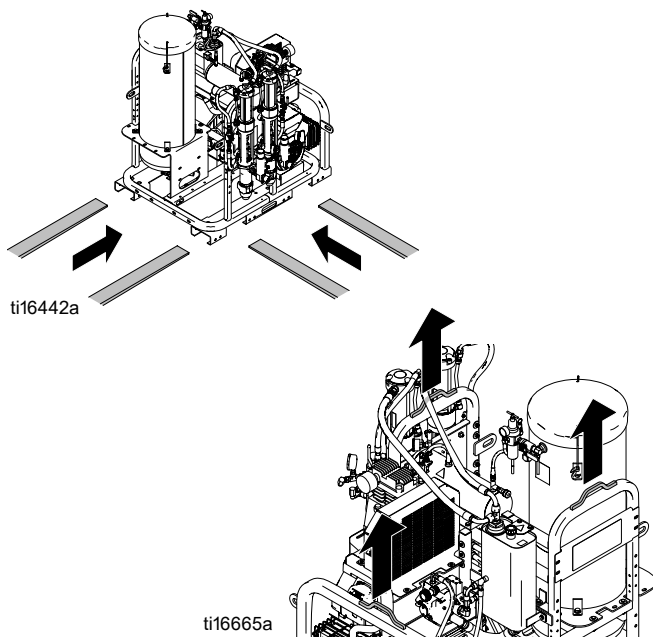

Το σύστημα RoadPak μπορεί να στηριχθεί στο μπροστά ή το πίσω μέρος της καρότσας του οχήματος, καθώς και με οποιοδήποτε επιθυμητό προσανατολισμό. Η βάση του RoadPak έχει μέγεθος 1,0 μ x 1,25 μ (39,5 ίν. x 49,5 ίν.).

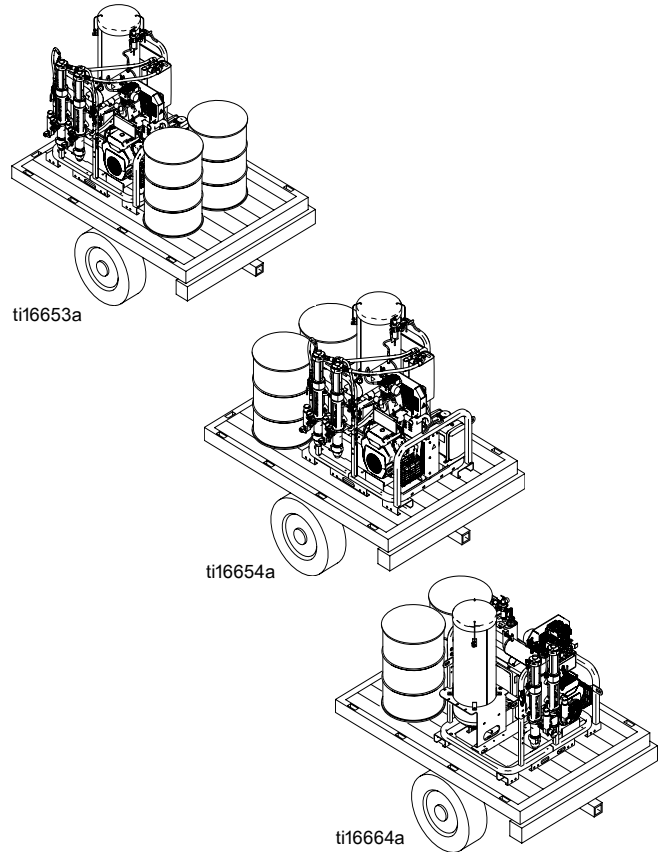

Μετά την τοποθέτηση του συστήματος RoadPak επάνω στο όχημα, στερεώστε με ασφάλεια το σύστημα RoadPak στο όχημα χρησιμοποιώντας τα πέλματα συγκράτησης και στις τέσσερις γωνίες, ή βιδώνοντας το σύστημα RoadPak μέσα στην καρότσα του οχήματος και επάνω στο πλαίσιο, και στις τέσσερις θέσεις.

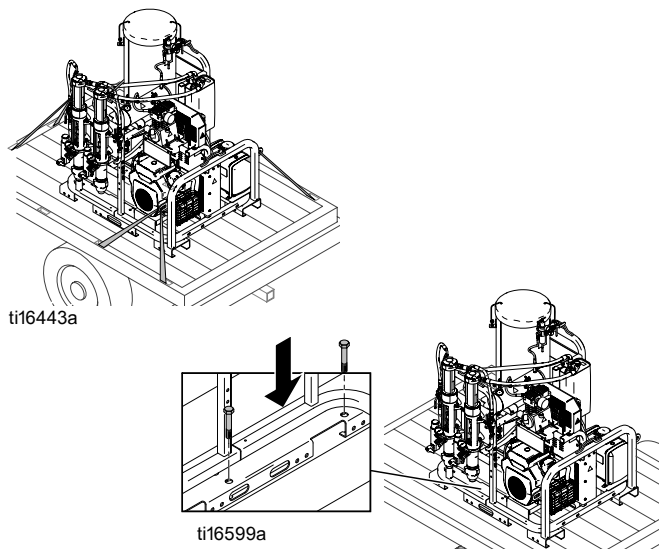



## Προσανατολισμός φίλτρου

Μετά τη συναρμογή και την ασφάλιση του συστήματος RoadPak στο όχημα, τοποθετήστε τα συγκροτήματα φίλτρων σύμφωνα με τις προτιμήσεις σας.

1. Χρησιμοποιήστε σφυρί για να χαλαρώσετε το μεγάλο κόντρα παξιμάδι στο συγκρότημα αντλίας.

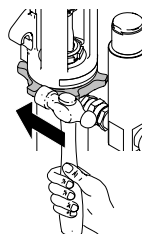

ti16782a

2. Στρέψτε το συγκρότημα αντλίας προς την επιθυμητή κατεύθυνση και χρησιμοποιήστε ένα σφυρί για να σφίξετε το κόντρα παξιμάδι και να ασφαλίσετε το συγκρότημα στη θέση του.

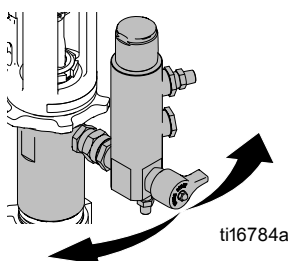

ti16784a

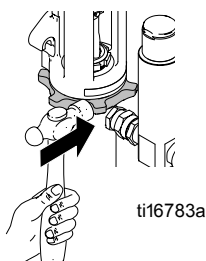

ti16783a

## Πέλμα συναρμογής βραχίονα πιστολιού

### Εγκατάσταση πέλματος συναρμογής μονής ζεύξης (24G626) (Επιλογή 1)

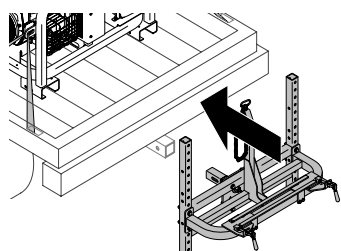

ti15839a

1. Τοποθετήστε το πέλμα επιστρώματος ζεύξης (A) στο πέλμα συγκράτησης (C). Βεβαιωθείτε ότι ο πείρος ζεύξης (B) διαπερνά την οπή της ράβδου σύσφιξης (D).

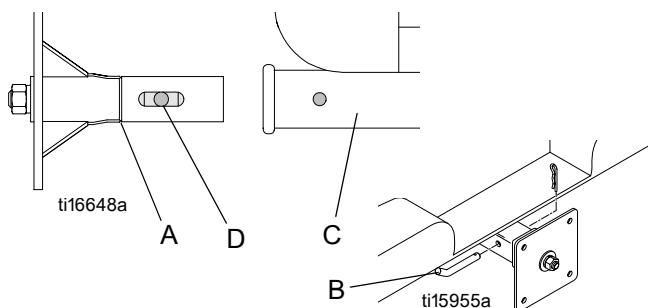

ti16648a

ti15955a

2. Σφίξτε το παξιμάδι, μέχρι που το πέλμα επιστρώματος ζεύξης να τραβηχτεί με ασφάλεια στο πέλμα συγκράτησης και να μην παρατηρείται μετακίνηση μεταξύ των δύο εξαρτημάτων.

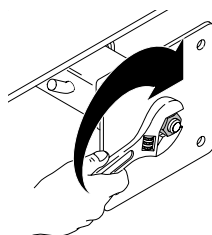

ti16785a

3. Τοποθετήστε το πέλμα προσαρμογής ύψους (303) στο πέλμα επιστρώματος ζεύξης με μπουλόνια (312), ροδέλες (307) και παξιμάδια (315). Βεβαιωθείτε ότι το πέλμα προσαρμογής ύψους έχει εγκατασταθεί σε οριζόντια θέση.

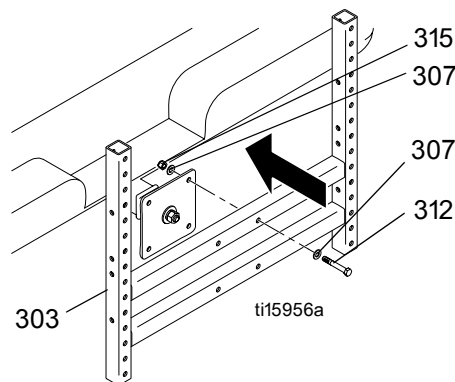

ti15956a

4. Τοποθετήστε το πέλμα ανάσυρσης (302) στο πέλμα προσαρμογής ύψους (303) με μπουλόνια (312), ροδέλες (307) και παξιμάδια (315). Στερεώστε το κάτω μέρος του πέλματος ανάσυρσης 53 εκ. έως 63 εκ. (21 ίν. έως 25 ίν.) από το έδαφος. Βεβαιωθείτε ότι το πέλμα ανάσυρσης έχει εγκατασταθεί σε οριζόντια θέση.

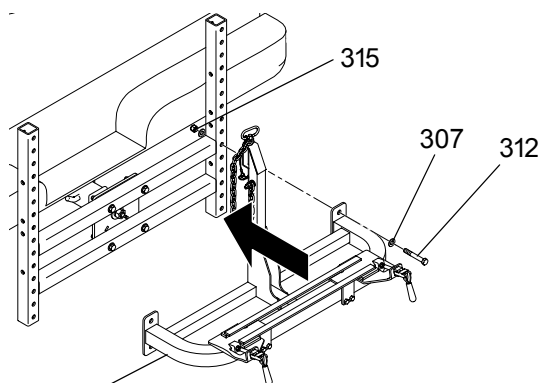

302

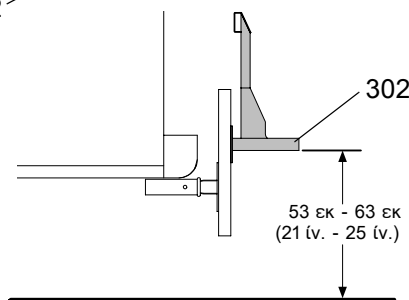

53 εκ - 63 εκ  
(21 ίν. - 25 ίν.)

ti15957a

## Εγκατάσταση πέλματος συναρμογής RoadPak (24G627) (Επιλογή 2)

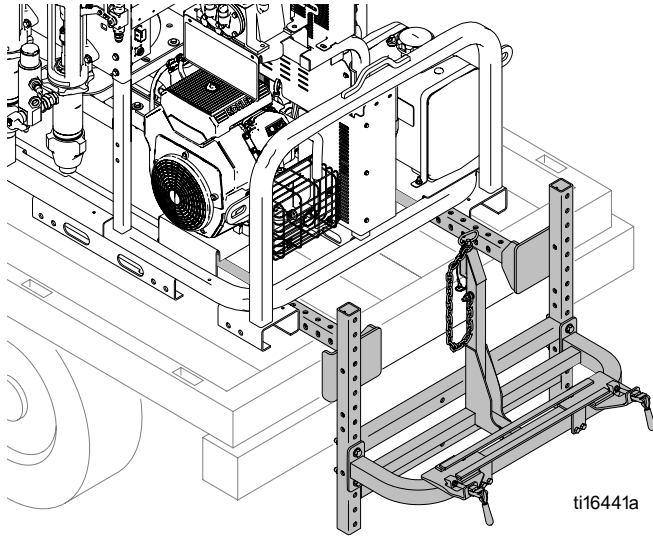

**Σημείωση:** Η αποκοπή των βραχιόνων συναρμογής του συστήματος RoadPak και το βίδωμά τους μέσα από την καρότσα στο πλαίσιο του οχήματος αποτελεί μία επιλογή, μεταξύ άλλων τεχνικών συναρμογής που παρατίθενται στη συνέχεια:

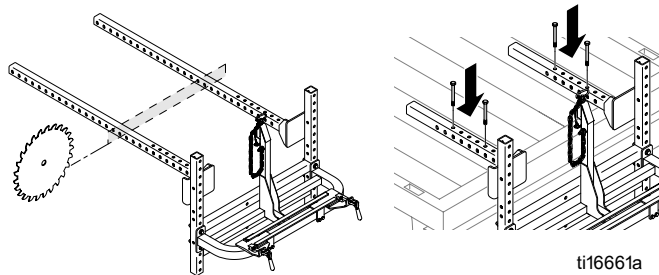

## Προσανατολισμός μικρού εύρους

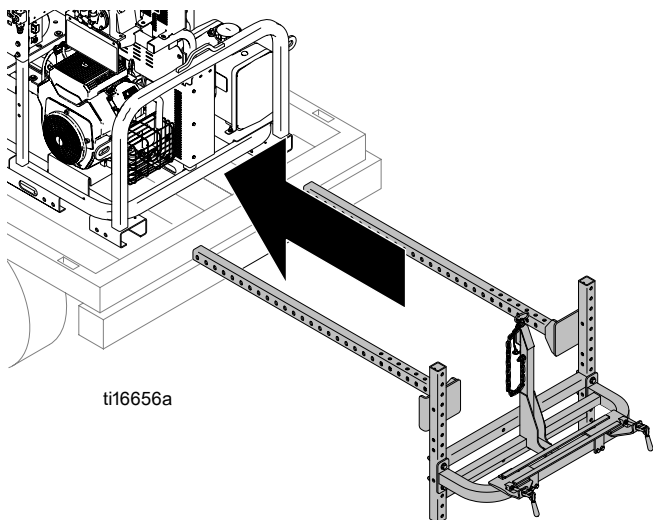

1. Σύρετε τους βραχιόνες συναρμογής RoadPak (304) ανάμεσα στα δύο κανάλια του περνοφόρου στο πλαίσιο.

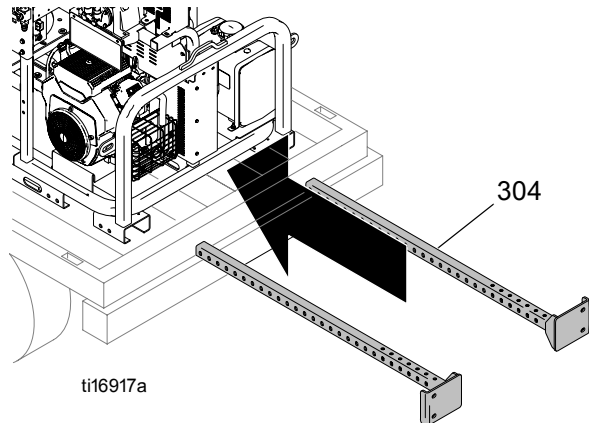

2. Αναλόγως με την ακριβή θέση του RoadPak επάνω στο όχημα, προσδιορίζονται οι οπές μέσα από τις οποίες θα βιδωθεί επάνω στο πλαίσιο του RoadPak. Υπάρχουν 8 πιθανές οπές συναρμογής για κάθε βραχίονα συναρμογής. Στερεώστε σε τουλάχιστον δύο οπές σε κάθε πλευρά.

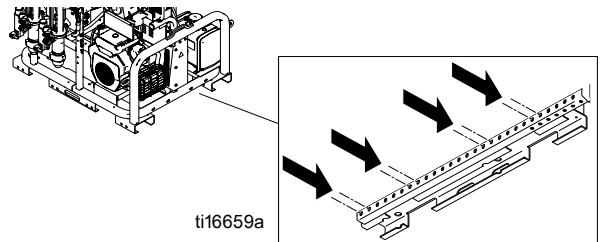

3. Σφίξτε με το χέρι τα μπουλόνια (312), τα παξιμάδια (315) και τις ροδέλες (307) επάνω στις συναρμογές.

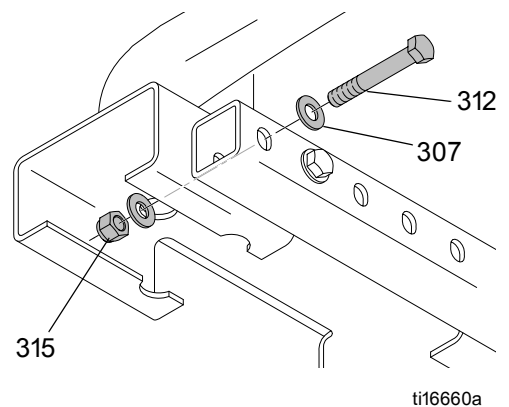

4. Τοποθετήστε το πέγμα προσαρμογής ύψους (303) στους βραχίονες συναρμογής RoadPak (304) με μπουλόνια (312), ροδέλες (307) και παξιμάδια (315).

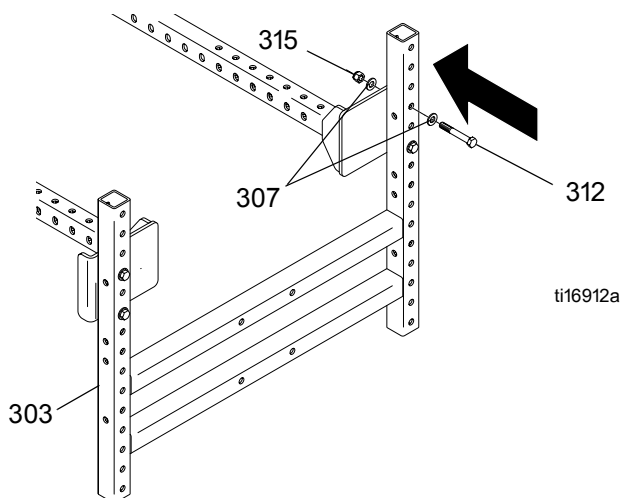

5. Χρησιμοποιήστε κλειδί για να σφίξετε όλα τα μπουλόνια ώστε να ασφαλίσουν στη θέση τους (στρέψτε με ροπή 28 ft-lb).
6. Τοποθετήστε το πέγμα ανάσυρσης (302) στο πέγμα προσαρμογής ύψους (303). Στερεώστε το κάτω μέρος του πέγματος ανάσυρσης 53 εκ. έως 63 εκ. (21 ίν. έως 25 ίν.) από το έδαφος. Βεβαιωθείτε ότι το πέγμα ανάσυρσης έχει εγκατασταθεί σε οριζόντια θέση.

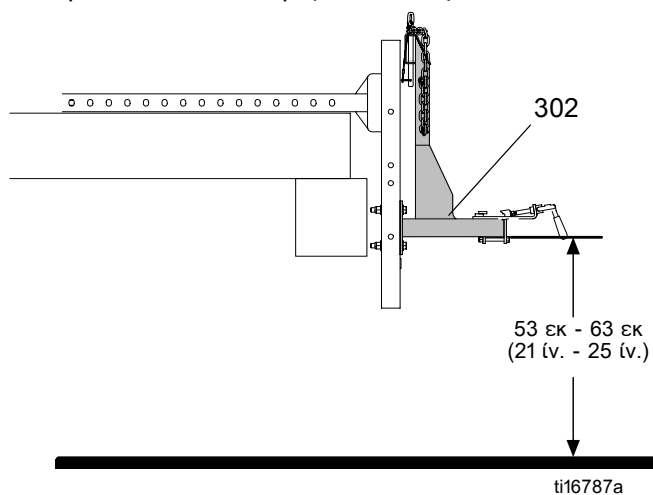

**Σημείωση:** Συνιστάται να βιδώσετε το πέγμα συναρμογής μέσα από την καρότσα του οχήματος στο πλαίσιο του οχήματος.

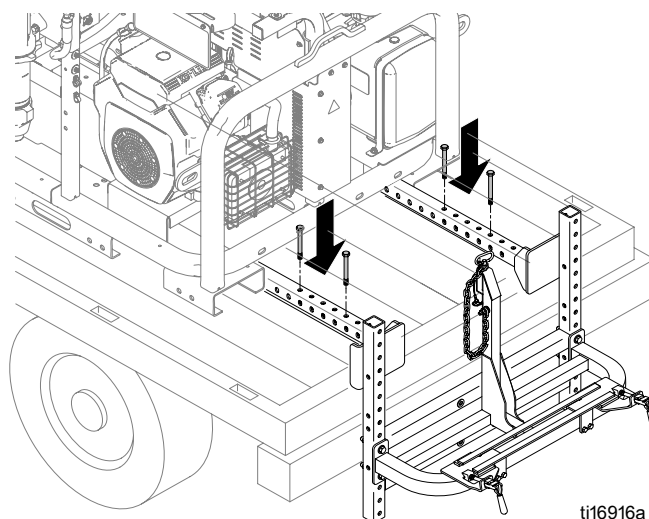

## Προσανατολισμός μεγάλου εύρους

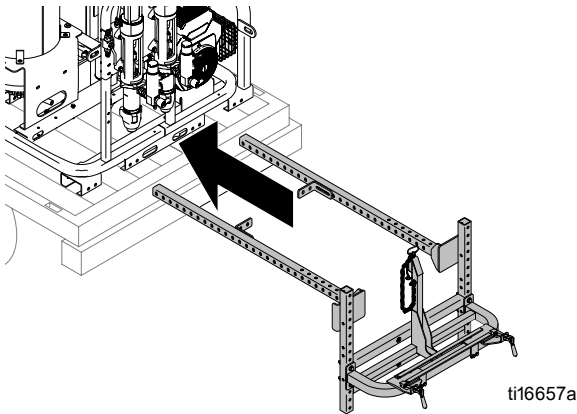

1. Βιδώστε τα πέλματα (316) στο RoadPak σε τέσσερα σημεία με μπουλόνια (312), ροδέλες (307) και παξιμάδια (315). Υπό ιδανικές συνθήκες, τα πέλματα πρέπει να βρίσκονται όσο γίνεται πιο μακριά το ένα από το άλλο, προκειμένου να εξασφαλίζεται βέλτιστη υποστήριξη. Η θέση συναρμογής των πελμάτων εξαρτάται από τη θέση συναρμογής του RoadPak επάνω στο όχημα.

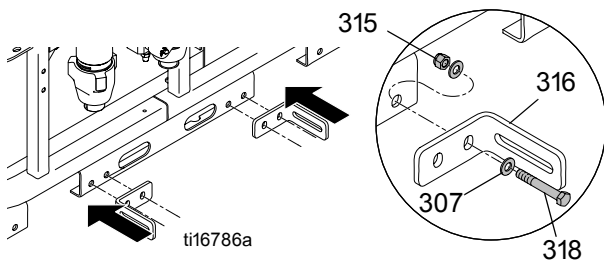

2. Σύρετε τα πέλματα συναρμογής του RoadPak (304) μέσα από τις οπές που ανοίξατε στο πλαίσιο και σφίξτε με το χέρι τους βραχίονες συναρμογής στα πέλματα με μπουλόνια (312), ροδέλες (307) και παξιμάδια (315).

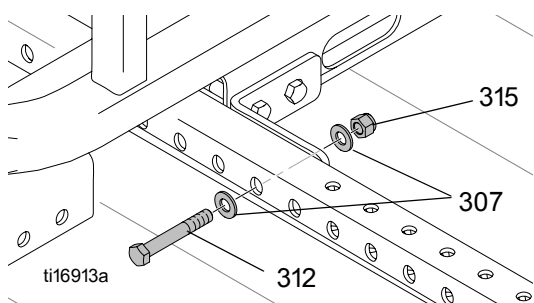
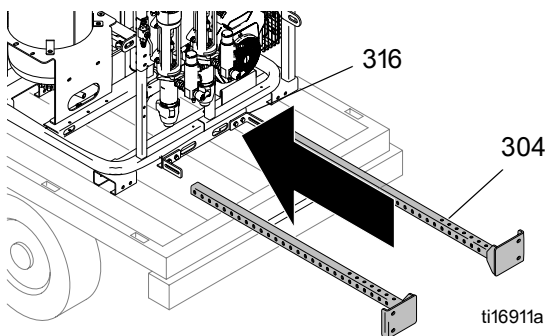

3. Τοποθετήστε το πέλμα προσαρμογής ύψους στους βραχίονες συναρμογής RoadPak (303).

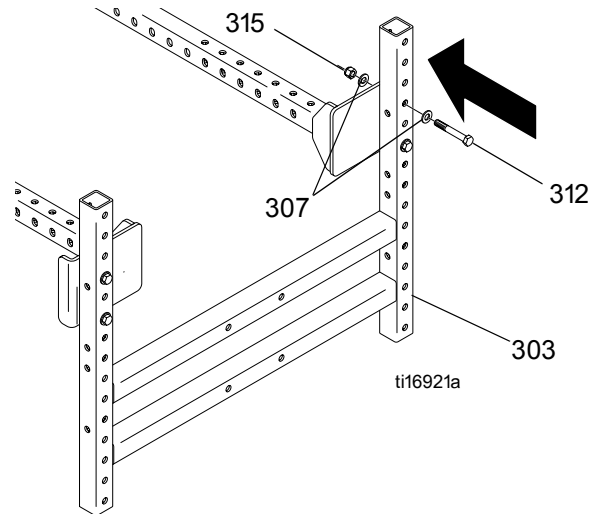

4. Χρησιμοποιήστε κλειδί για να σφίξετε όλα τα μπουλόνια ώστε να ασφαλισουν στη θέση τους (στρέψτε με ροπή 28 ft-lb).

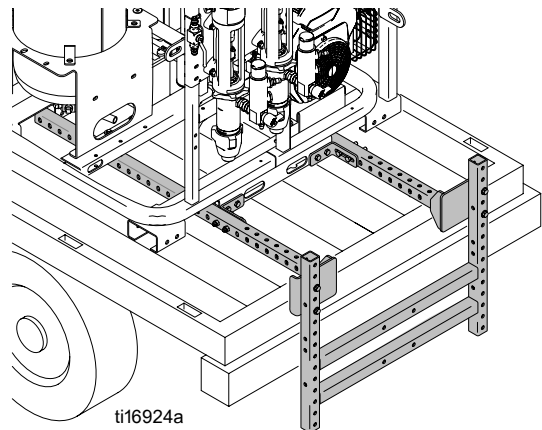

5. Τοποθετήστε το πέλημα ανάσυρσης (302) στο πέλημα προσαρμογής ύψους (303). Στερεώστε το κάτω μέρος του πέλματος ανάσυρσης 53 εκ. έως 63 εκ. (21 ίν. έως 25 ίν.) από το έδαφος. Βεβαιωθείτε ότι το πέλημα ανάσυρσης έχει εγκατασταθεί σε οριζόντια θέση.

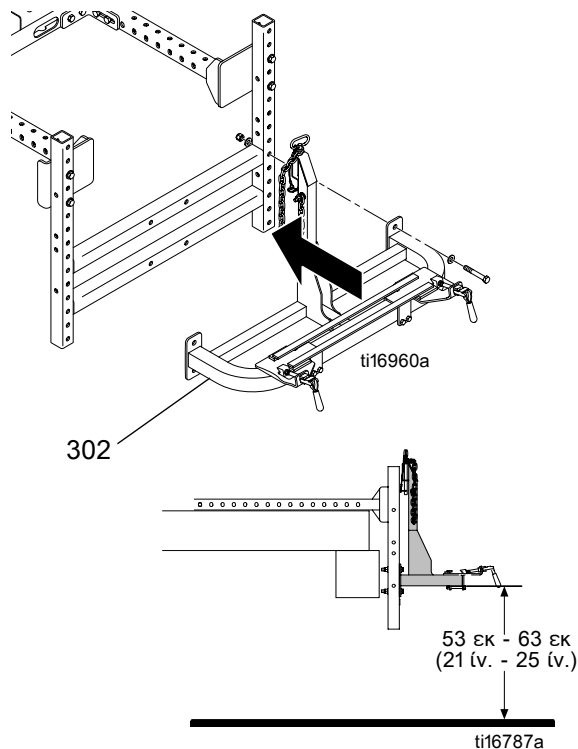

**Σημείωση:** Συνιστάται να βιδώσετε το πέλημα συναρμογής μέσα από την καρότσα του οχήματος στο πλαίσιο του οχήματος.

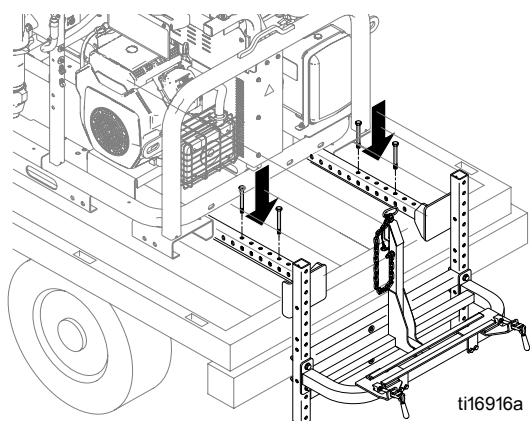

### Εγκατάσταση συρταρωτού άξονα (24G630)

Ο συρταρωτός άξονας έχει μήκος 2,2 μ. (87,75 ίν.). Ο συρταρωτός άξονας αποστέλλεται για να διευκολύνει την τοποθέτηση σε μεγαλύτερα οχήματα. Ο άξονας μπορεί να κοπεί σε μήκος 1,9 μ. (75,75 ίν.) ή 1,5 μ (60 ίν.) προκειμένου να ταιριάζει σε οχήματα διαφόρων μεγεθών.

1. Για να μειώσετε το μήκος σε 75,75 ίντσες, κόψτε 12 ίντσες από το άκρο του άξονα προς την επόμενη οπή επάνω στον άξονα. Για να μειώσετε το μήκος σε 60 ίντσες, κόψτε 27,75 ίντσες από το άκρο του άξονα προς την τρίτη οπή, όπως φαίνεται στο σχέδιο.

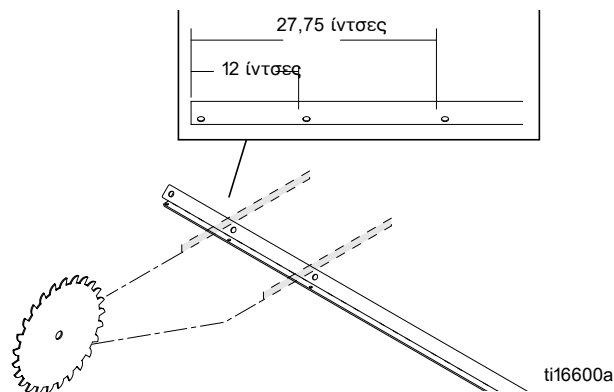

2. Αφού προσδιορίσετε το επιθυμητό μήκος, σύρετε τον άξονα μέσα στο πέλημα στο κανάλι.

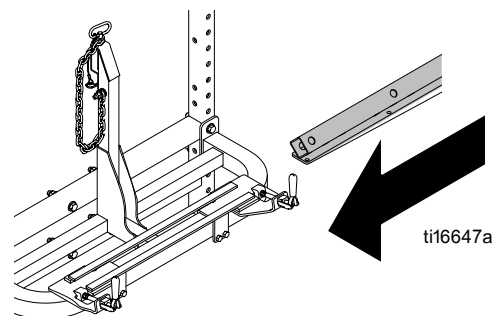

### Εγκατάσταση βραχίονα πιστολιού (24G628, 24G629)

1. Τοποθετήστε το συγκρότημα βραχίονα πιστολιού δίπλα στο όχημα.
2. Τραβήξτε τον συρταρωτό άξονα προς τα έξω στο πλάι του οχήματος όπου βρίσκεται ο βραχίονας πιστολιού. Σηκώστε το βραχίονα πιστολιού και κρατήστε το εγκάρσιο πέλημα στη θέση που φαίνεται στο σχέδιο. Σύρετε τον άξονα μέσα από τους τροχούς έτσι ώστε να κυλήσουν μέσα στην αυλάκωση του συρταρωτού άξονα όπως φαίνεται στο σχέδιο.

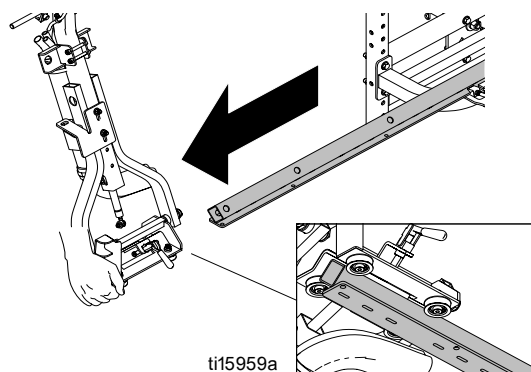

3. Προσαρμόστε τη λαβή (702) σε κάθε άκρο του συρταρωτού άξονα. Σπρώξτε την ασφαλιστική περόνη (707) μέσα από τη λαβή, ώστε να διατηρείται στη θέση της. Σφίξτε το παξιμάδι (706) και το μπουλόνι (705) μέσα από το συρταρωτό άξονα και στα δύο άκρα ώστε να λειτουργούν ως αναστολείς στο κανάλι.

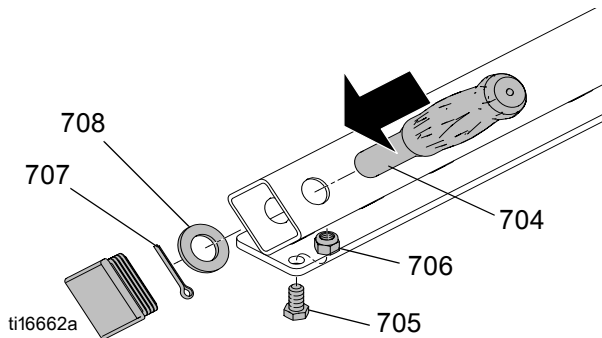

4. Τοποθετήστε τους ελαστικούς σωλήνες για το βραχίονα πιστολιού πριν μετακινήσετε το βραχίονα, ώστε να μην μαγκώσουν κάπου οι ελαστικοί σωλήνες.

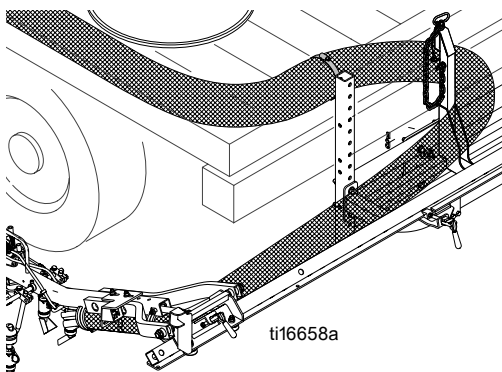

5. Τοποθετήστε το βραχίονα πιστολιού στο άκρο του συρταρωτού άξονα και ασφαλίστε τη δεσμίδα των ελαστικών σωλήνων στο πέλμα προσαρμογής ύψους με ελαστικό παρέμβυσμα και σφιγκτήρα (320).

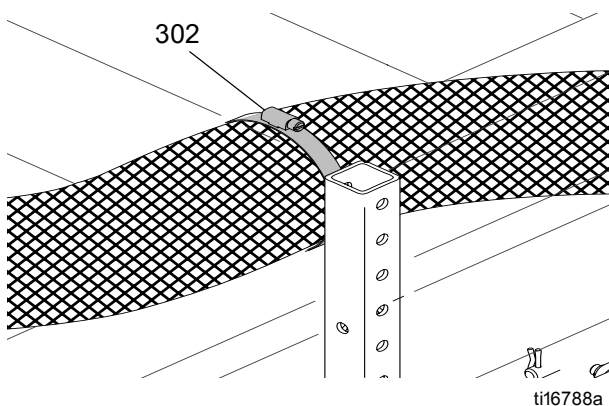

6. Σηκώστε το βραχίονα πιστολιού σε κατακόρυφη θέση και σύρετε πάνω από το πέλμα ανάσυρσης.

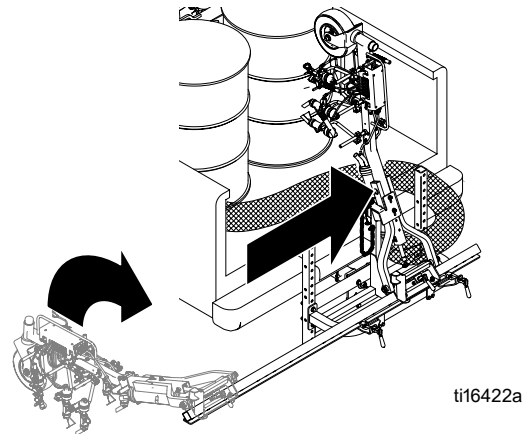

7. Ακουμπήστε το βραχίονα πιστολιού στο πέλμα ανάσυρσης και τοποθετήστε τον αναστολέα ώστε ο βραχίονας να κάθεται με ασφάλεια επάνω στο πέλμα ανάσυρσης. Σύρετε τον πείρο (321) μέσα από το πέλμα βραχίονα πιστολιού και το πέλμα ανάσυρσης για να ασφαλίσετε το βραχίονα πιστολιού. Σφίξτε τα δύο μπουλόνια (579) προς τα κάτω ώστε να κλειδώσετε το πέλμα βραχίονα πιστολιού στη θέση του.

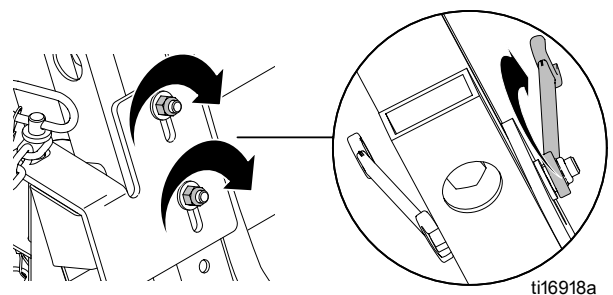
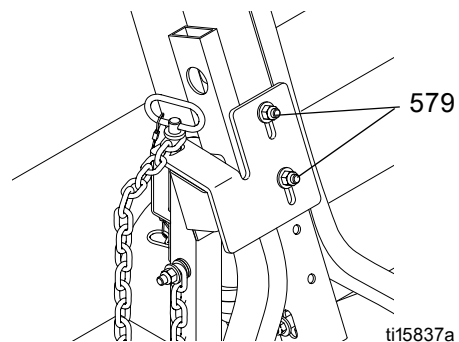

## Δρομολόγηση ελαστικού σωλήνα προς αντλίες και δεξαμενές

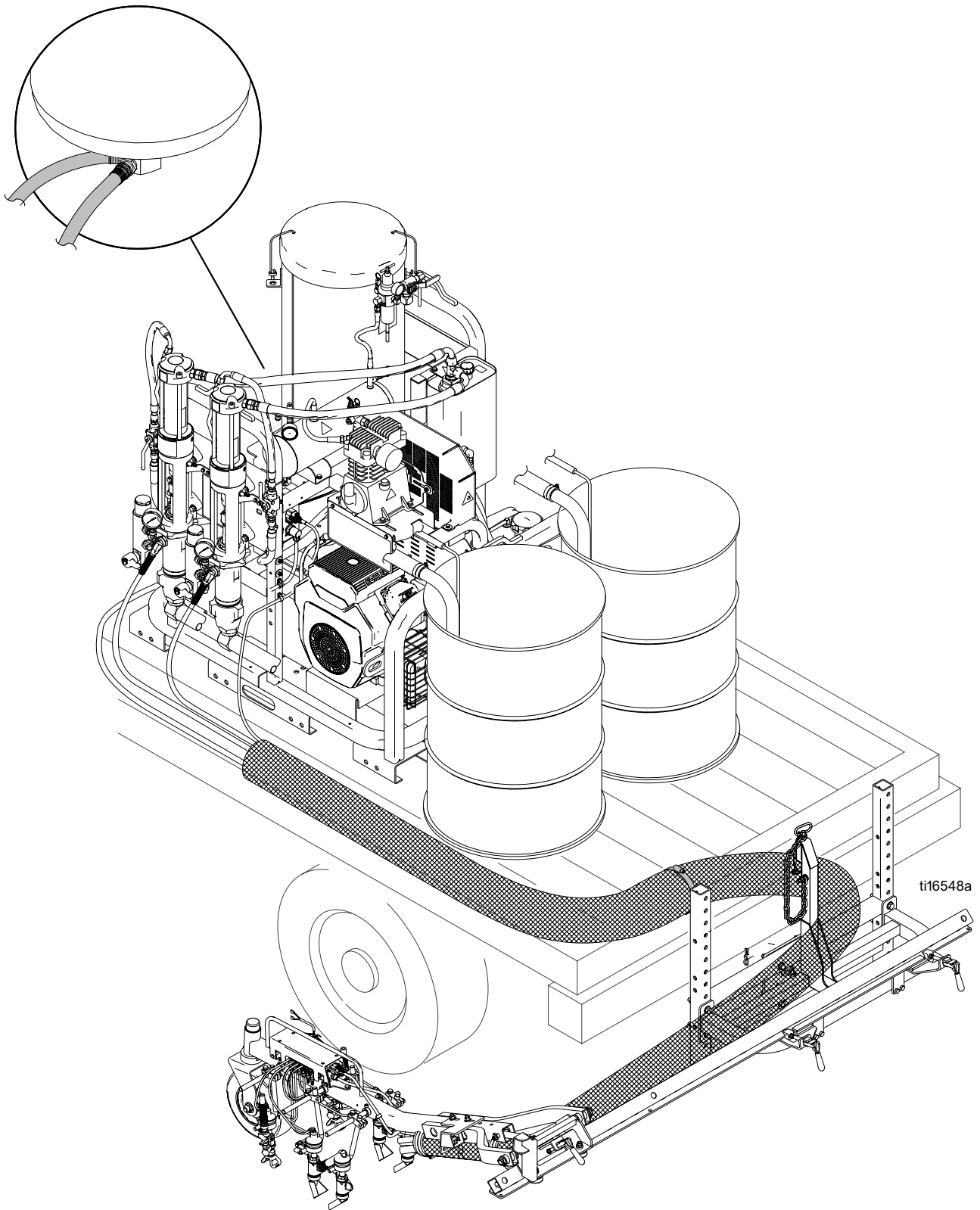

## Δρομολόγηση ελαστικού σωλήνα

1. Τραβήξτε προς τα έξω το συρταρωτό άξονα στη μία πλευρά του οχήματος. Τραβήξτε προς τα έξω το βραχίονα πιστολιού και χαμηλώστε τον ώστε να βεβαιωθείτε ότι η δεσμίδα ελαστικών σωλήνων έχει ασφαλιστεί στη σωστή θέση, προκειμένου να διασφαλίζεται η ελευθερία μετακίνησης του βραχίονα πιστολιού από τη μία πλευρά στην άλλη. Προσαρμόστε το σφιγκτήρα ελαστικού σωλήνα, ώστε να ασφαλίσει τη δεσμίδα αναλόγως με τις ανάγκες.

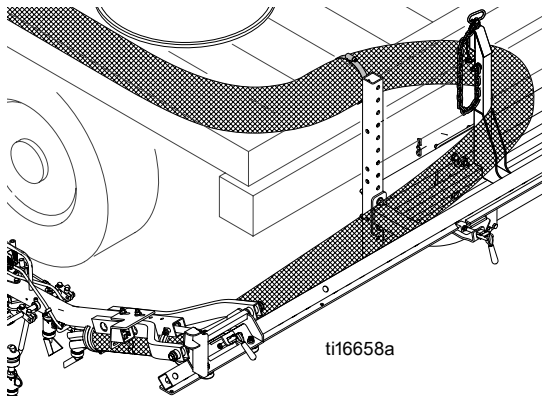

2. Σηκώστε και πάλι το βραχίονα πιστολιού στη θέση ανάσυρσης. Τραβήξτε προς τα έξω το συρταρωτό άξονα στην άλλη πλευρά του οχήματος και τραβήξτε το βραχίονα πιστολιού προς την ίδια πλευρά ώστε να βεβαιωθείτε ότι το μήκος του ελαστικού σωλήνα επαρκεί για πλήρη μετακίνηση.

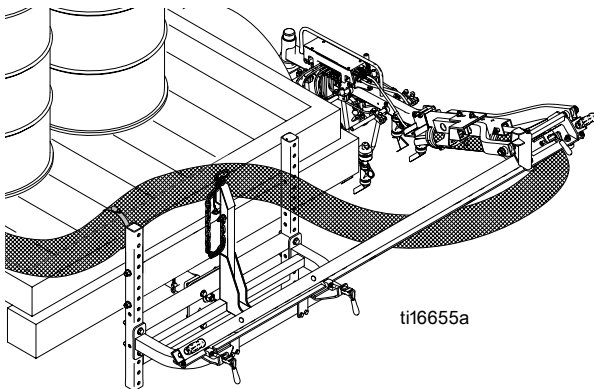

3. Επαναφέρετε το βραχίονα πιστολιού στη θέση ανάσυρσης και τοποθετήστε τον πείρο στη θέση του. Κεντράρετε το συρταρωτό άξονα στο όχημα. Κλειδώστε το συρταρωτό άξονα και το βραχίονα πιστολιού στη θέση τους, δεσμεύοντας τους αντίστοιχους σφιγκτήρες.

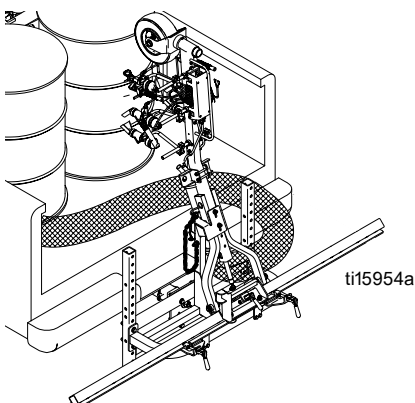

## Σύνδεση ελαστικού σωλήνα

1. Τοποθετήστε ελαστικούς σωλήνες αναρρόφησης στην αντλία RPS 2900 και κατευθύνετέ τους στο δοχείο βαφής.

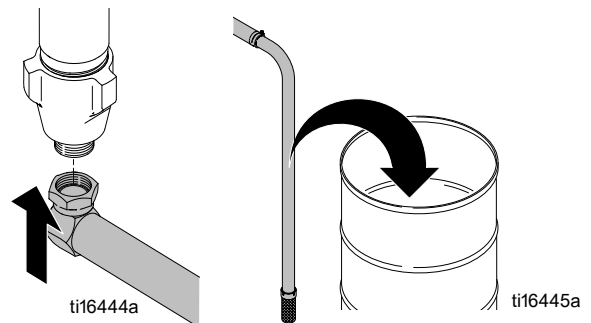

2. Τοποθετήστε σωλήνα επιστροφής από το συγκρότημα φίλτρου RPS 2900 και κατευθύνετέ τον πίσω στο δοχείο βαφής.

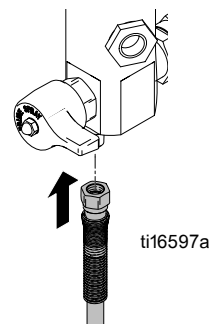

3. Τοποθετήστε σωλήνες βαφής στα συγκροτήματα φίλτρων RPS 2900. Για σύστημα δύο χρωμάτων, κατευθύνετε έναν ελαστικό σωλήνα από το πιστόλι βαφής 1 στην αντλία 1 και έναν ελαστικό σωλήνα από το πιστόλι βαφής 2 στην αντλία 1. Κατευθύνετε το δεύτερο ελαστικό σωλήνα από το πιστόλι βαφής 2 προς την αντλία 2.

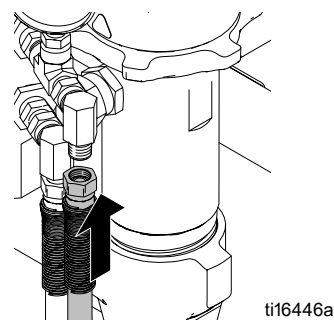

4. Τοποθετήστε σωλήνες σφαιριδίων προς τη δεξαμενή αντανάκλαστικών σφαιριδίων.

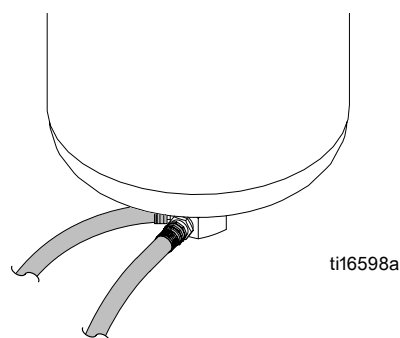



5. Τοποθετήστε τον ελαστικό σωλήνα αέρα για γρήγορη σύνδεση του προσαρτήματος στη δεξαμενή αέρα.

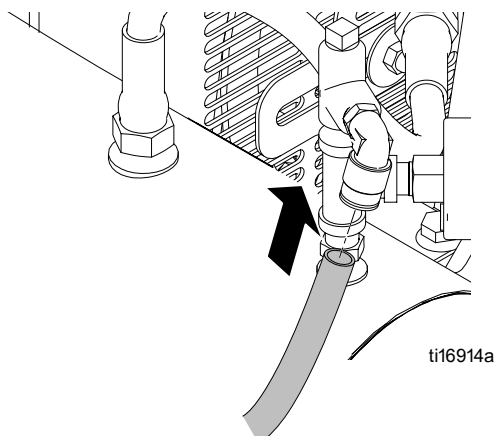

### Συνδέσεις ηλεκτρικών καλωδίων

1. Συνδέστε το καλώδιο βραχίονα πιστολιού με το κουτί συνδέσεων. Στερεώστε το σφιγκτήρα ανακούφισης τάσης των καλωδίων (S) στη σύνδεση.

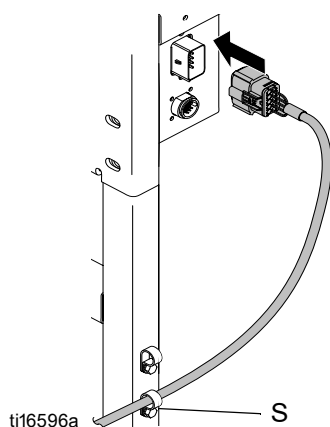

2. Συνδέστε το καλώδιο ελέγχου στο κουτί συνδέσεων. Στερεώστε το σφιγκτήρα ανακούφισης τάσης των καλωδίων (S) στη σύνδεση.

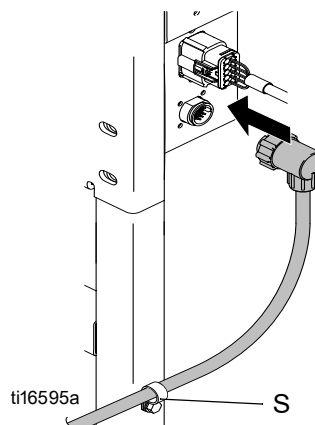

3. Κατευθύνετε το καλώδιο ελέγχου προς την καμπίνα του οχήματος, χωρίς να μαγκώσετε το καλώδιο. Συνδέστε το καλώδιο στον πίνακα ελέγχου. Κατευθύνετε το καλώδιο μέσα από το σφιγκτήρα ανακούφισης τάσης στη σύνδεση.

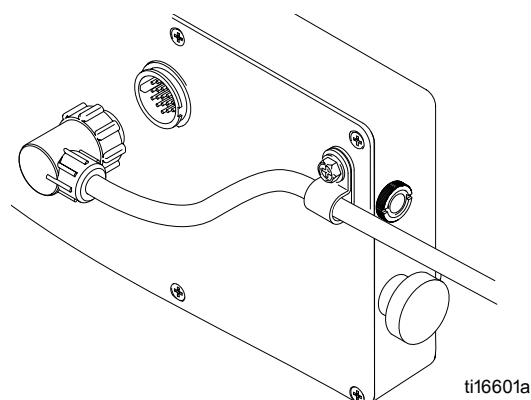

## Οδηγίες εγκατάστασης εμπρόσθιου δείκτη

1. Βρείτε μια περιοχή του οχήματος όπου θα προσαρτήσετε το σύστημα δείκτη RoadPak, το οποίο επιτρέπει στο χρήστη να βλέπει την ενδεικτική ράβδο από τη θέση του οδηγού ή με τη βοήθεια του συστήματος κάμερας απεικόνισης του δρόμου.

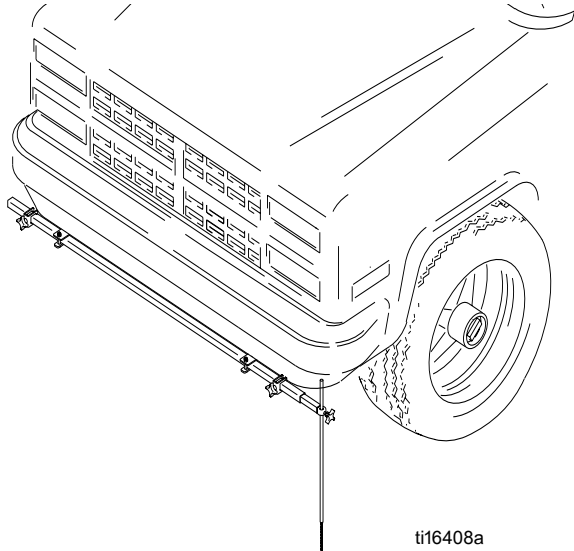

2. Εάν είναι απαραίτητο, ανοίξτε δύο οπές 9/16 ιντσών στην επιθυμητή θέση.
3. Στηρίξτε το πέλμα συναρμογής (355) στην επιθυμητή θέση με μπουλόνι (359), ροδέλα (360) και παξιμάδι (361).

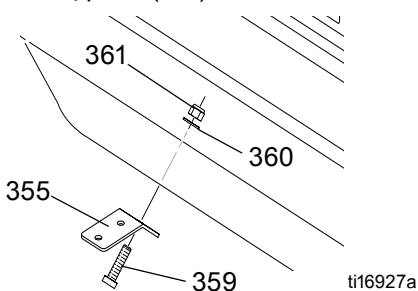

4. Σφίξτε με το χέρι τη ράβδο ασφάλισης (6) στο πέλμα συναρμογής (355) με μπουλόνια (357) και παξιμάδια (358).

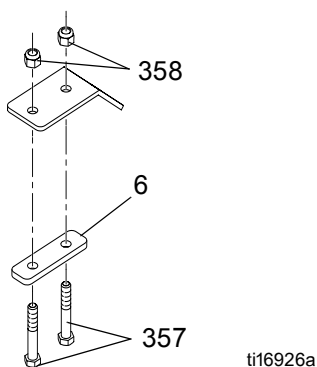

5. Σύρετε τη ράβδο στήριξης (351) μέσα από τα πέλματα (355) και σφίξτε τους προσδετήρες για να ασφαλίσει στη θέση της.

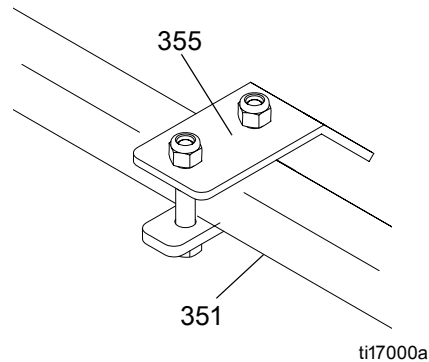

6. Συναρμολογήστε το σφιγκτήρα επέκτασης στη ράβδο στήριξης.

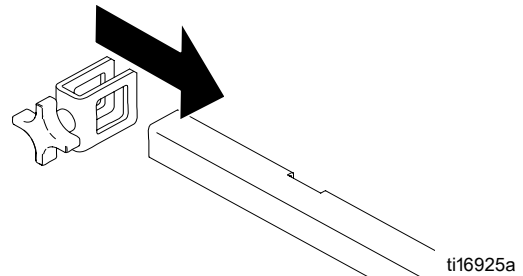

7. Εισάγετε την ενδεικτική ράβδο (362) στο βραχίονα επέκτασης οδηγού (352) και ασφαλίστε στη σωστή θέση με το κουμπί (354).
8. Προσαρμόστε την ενδεικτική ράβδο χαλαρώνοντας τους σφιγκτήρες επέκτασης και σύροντας το βραχίονα επέκτασης οδηγού (352) στην επιθυμητή θέση. Ασφαλίστε σφίγγοντας το κουμπί (354).

### Εγκατάσταση και ευθυγράμμιση εμπρόσθιου μηχανικού συστήματος οδήγησης (προαιρετικά)

Βλ. εγχειρίδιο συστήματος οδήγησης.

### Εγκατάσταση και ευθυγράμμιση Video Guidance System (προαιρετικά)

Βλ. εγχειρίδιο κάμερας απεικόνισης δρόμου.



### Εγκατάσταση βαρούλκου (προαιρετικά)

Βλ. εγχειρίδιο βαρούλκου.

# Λειτουργία

## Διαδικασία Εκτόνωσης Πίεσης

		
<b>ΚΙΝΔΥΝΟΣ ΤΡΑΥΜΑΤΙΣΜΟΥ</b>		
<p>Η πίεση του συστήματος πρέπει να εκτονώνεται με μη αυτόματο τρόπο ώστε να εμποδίζεται η τυχαιά εκκίνηση και ο ανεπιθύμητος ψεκασμός.</p> <p>Υγρά υπό υψηλή πίεση μπορεί να εγχυθούν στο δέρμα και να προκαλέσουν σοβαρό τραυματισμό. Προκειμένου να περιοριστεί ο κίνδυνος τραυματισμού από έγχυση, εκτόξευση υγρού ή τη μετακίνηση εξαρτημάτων, ακολουθήστε τη Διαδικασία Εκτόνωσης Πίεσης κάθε φορά που:</p> <ul style="list-style-type: none"> <li>• σας ζητείται να εκτονώσετε την πίεση</li> <li>• σταματάτε τον ψεκασμό</li> <li>• ελέγχετε ή συντηρείτε τον εξοπλισμό του συστήματος</li> <li>• εγκαθιστάτε ή καθαρίζετε το μπεκ ψεκασμού</li> </ul>		

	
<b>ΚΙΝΔΥΝΟΣ ΠΥΡΚΑΓΙΑΣ ΚΑΙ ΕΚΡΗΞΗΣ</b>	
<p>Κατά την έκπλυση του συστήματος, συνδέετε πάντα το καλώδιο της γείωσης.</p>	

### Εκτόνωση πίεσης υγρών αντλίας RPS 2900

1. Ρυθμίστε την υδραυλική βαλβίδα στη θέση ΚΛΕΙΣΤΟ.

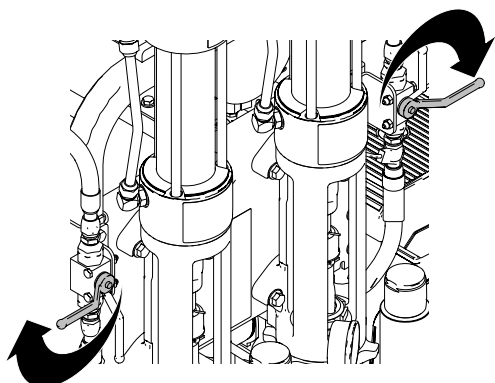

ti15838a

2. Θέστε τον κινητήρα σε λειτουργία, στη μισή ισχύ.
3. Τοποθετήστε ένα κενό δοχείο κάτω από τα πιστόλια βαφής για να συλλέξετε τυχόν σταγονίδια.

4. Εκτονώστε την πίεση στους ελαστικούς σωλήνες μέσω των πιστολιών. Χρησιμοποιήστε το Σύστημα ελέγχου Skipline με δυνατότητα προγραμματισμού για να πατήσετε τη σκανδάλη κάθε πιστολιού τουλάχιστον για τρία δευτερόλεπτα έκαστη.

**Σημείωση:** Εκτονώνετε πάντα την πίεση μέσω των πιστολιών και όχι μέσω των βαλβίδων αποστράγγισης φίλτρων.

5. Κλείστε τις σφαιρικές βαλβίδες των πιστολιών βαφής.

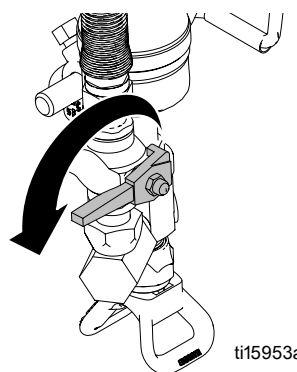

ti15953a

6. Ανοίξτε όλες τις βαλβίδες αποστράγγισης, μία μία.
7. Κλείνετε αμέσως τις βαλβίδες ώστε να αποφύγετε το στέγνωμα της βαφής μέσα στο σύστημα.

**Σημείωση:** Εάν υποψιάζεστε ότι το πιστόλι ή ο ελαστικός σωλήνας ψεκασμού είναι φραγμένα, ή ότι η πίεση δεν έχει εκτονωθεί πλήρως μετά την εκτέλεση της παραπάνω διαδικασίας, χαλαρώστε πολύ αργά τη ζεύξη στο άκρο του ελαστικού σωλήνα, για να εκτονώσετε την πίεση σταδιακά. Κατόπιν χαλαρώστε πλήρως τη ζεύξη. Στη συνέχεια, καθαρίστε τη βαλβίδα ή τον ελαστικό σωλήνα.

### Εκτόνωση πίεσης συστήματος αντανακλαστικών σφαιριδίων

1. Εκτονώστε την πίεση αέρα στη δεξαμενή αντανακλαστικών σφαιριδίων στρέφοντας τη βαλβίδα του συστήματος σφαιριδίων στη θέση ΚΛΕΙΣΤΟ.

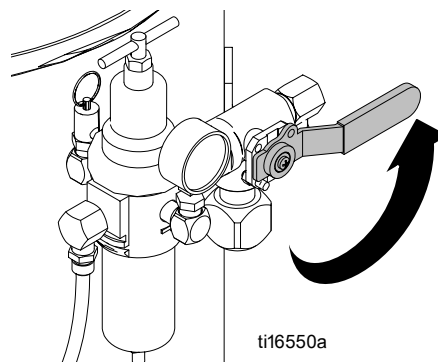

ti16550a

## Εκτόνωση πίεσης συστήματος αέρα

1. Εκτονώστε την πίεση αέρα στη δεξαμενή αέρα στρέφοντας τη βαλβίδα αέρα στη θέση ΑΝΟΙΚΤΟ.

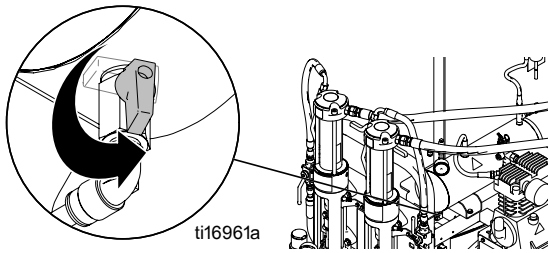

## ΔΙΑΚΟΠΗ ΕΚΤΑΚΤΗΣ ΑΝΑΓΚΗΣ

Προκειμένου να απενεργοποιήσετε ολόκληρο το σύστημα RoadLazer, ρυθμίστε το διακόπτη παροχής ισχύος ΑΝΟΙΚΤΟ/ΚΛΕΙΣΤΟ στο Σύστημα ελέγχου Skipline με δυνατότητα προγραμματισμού στη θέση ΚΛΕΙΣΤΟ.

## Φόρτωση αντανακλαστικών υλικών

1. Ρυθμίστε το διακόπτη παροχής ισχύος ΑΝΟΙΚΤΟ/ΚΛΕΙΣΤΟ στο Σύστημα ελέγχου Skipline με δυνατότητα προγραμματισμού στη θέση ΚΛΕΙΣΤΟ.
2. Στρέψτε το κλειδί εκκίνησης κινητήρα του συστήματος RoadLazer στη θέση ΚΛΕΙΣΤΟ.
3. Εκτονώστε την πίεση του αέρα του συστήματος ανοίγοντας τη σφαιρική βαλβίδα μέχρι που ο μετρητής να δείχνει 0.
4. Εκτονώστε την πίεση αέρα στη δεξαμενή αντανακλαστικών σφαιριδίων στρέφοντας τη βαλβίδα του συστήματος σφαιριδίων στη θέση ΚΛΕΙΣΤΟ.
5. Αφαιρέστε το καπάκι της δεξαμενής αντανακλαστικών σφαιριδίων.
6. Περάστε τα αντανακλαστικά υλικά από κόσκινο, προκειμένου να μην εισέλθουν σκουπίδια στη δεξαμενή.
7. Φορτώστε τα αντανακλαστικά υλικά στη δεξαμενή.

## Ρύθμιση συρταρωτού άξονα και βραχίονα πιστολιού

1. Απασφαλίστε το σφιγκτήρα άξονα πιστολιού και σύρετε τους σφιγκτήρες άξονα.

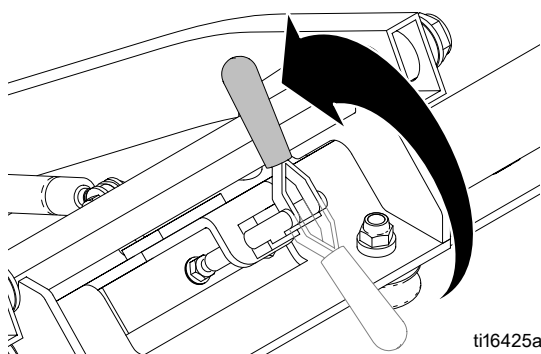

2. Τραβήξτε το συρταρωτό άξονα προς την αριστερή ή τη δεξιά πλευρά του οχήματος. Ασφαλίστε τους σφιγκτήρες συρταρωτού άξονα.
3. Τραβήξτε το βραχίονα πιστολιού από την όρθια θέση ανάσωσης και σύρετε προς το άκρο του ιστού ψεκασμού. Χαμηλώστε αργά το βραχίονα πιστολιού και ασφαλίστε τον στη θέση του με το σφιγκτήρα.

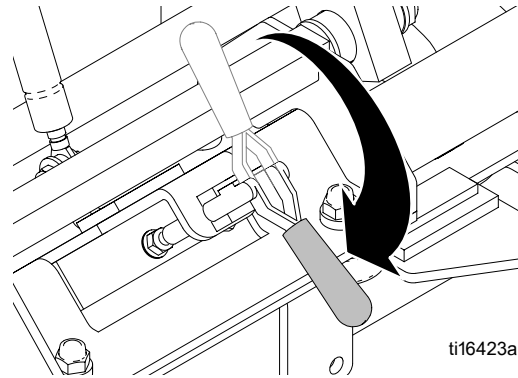

## Προετοιμασία του συστήματος για βαφή

### Αρχικές ρυθμίσεις

1. Συνδέστε τον μάντα γείωσης του συστήματος RoadLazer με τη γείωση.

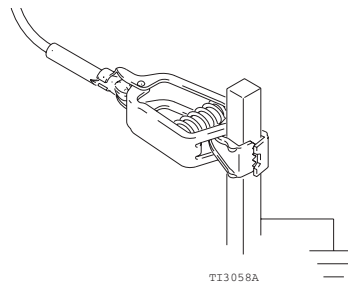

2. Γεμίστε το παξιμάδι του λαιμού συσκευασίας με στεγανοποιητικό TSL για να αποφευχθεί η πρόωρη φθορά της συσκευασίας. Επαναλάβετε αυτή τη διαδικασία κάθε φορά που ψεκάζετε και αποθηκεύετε.

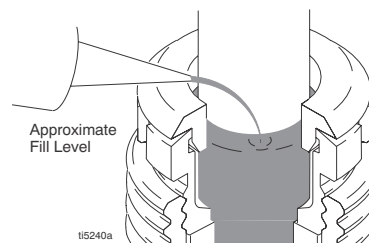

3. Ελέγξτε τη στάθμη του λαδιού στον κινητήρα. Προσθέστε SAE 10W-30 (καλοκαίρι) ή 5W-20 (το χειμώνα), εάν είναι απαραίτητο.

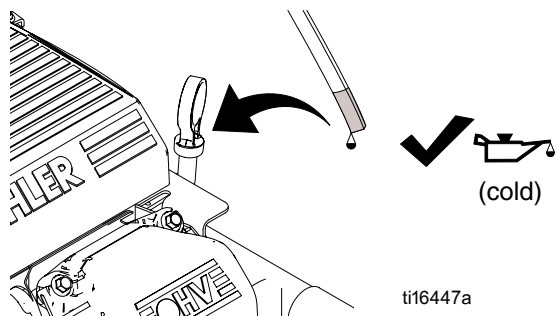

4. Γεμίστε τη δεξαμενή καυσίμων.

5. Ελέγξτε τη στάθμη του υδραυλικού λαδιού. Προσθέστε μόνο υδραυλικό λάδι Graco, ISO 46 169236 (18,9 λίτρα/5 γαλόνια) ή 207428 (3,8 λίτρα/1 γαλόνι). Η χωρητικότητα της δεξαμενής υδραυλικών υγρών είναι περίπου 15,14 λίτρα (4,0 γαλόνια).



6. Ελέγξτε το επίπεδο λαδιού στο συμπιεστή. **Σημείωση:** Εάν είναι ορατή η κόκκινη κηλίδα, προσθέστε λάδι.

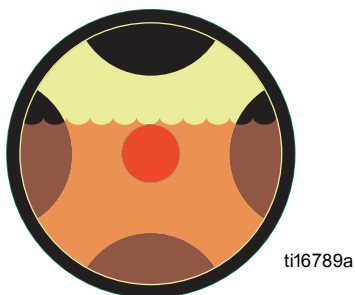

7. Βεβαιωθείτε ότι έχετε σφίξει όλες τις συνδέσεις ελαστικού σωλήνα/προσαρτημάτων.

8. Ρυθμίστε τις υδραυλικές γραμμές στη θέση ΚΛΕΙΣΤΟ.

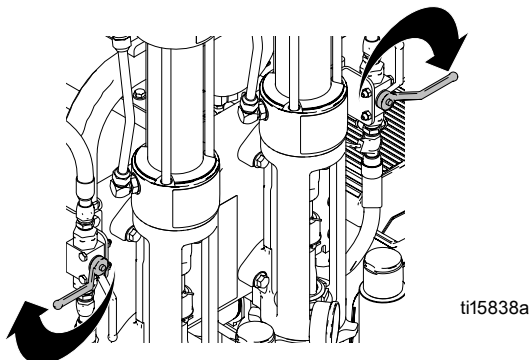

9. Στρέψτε το μοχλό της αντλίας με τα πιστόλια προς τα δεξιά κατά το 1/4 και ρυθμίστε στη θέση ΚΛΕΙΣΤΟ.

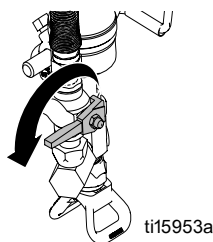

10. Τοποθετήστε το σωλήνα αναρρόφησης και το σωλήνα αποστράγγισης σε γειωμένο μεταλλικό δοχείο που περιέχει λίγο υγρό πλυσίματος. Συνδέστε το καλώδιο γείωσης στο δοχείο και στη γείωση.

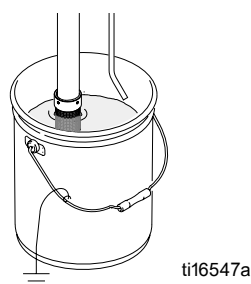

11. Στρέψτε τη βαλβίδα πλήρωσης προς τα κάτω.

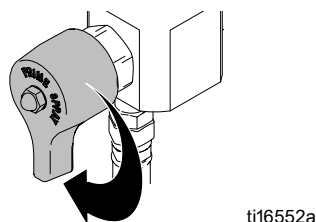

12. Εγκαταστήστε καθαρό φίλτρο εισροής. **Σημείωση:** Πρέπει να προβλέπεται ελάχιστη απόσταση 0,5 ίν. ανάμεσα στο κάτω μέρος του φίλτρου και του σωλήνα αναρρόφησης.

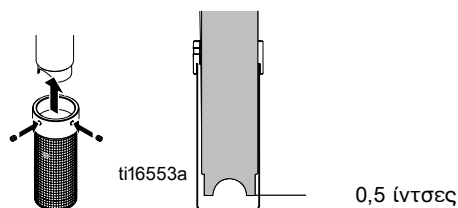

13. Στρέψτε τη διάταξη ελέγχου της πίεσης αριστερόστροφα στη χαμηλότερη τιμή.

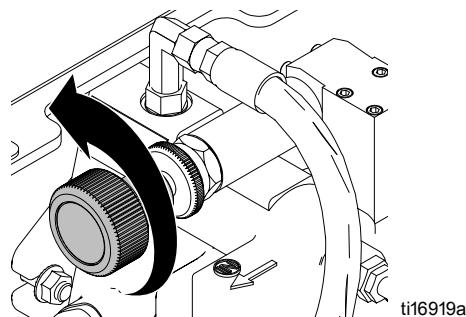

## Εκκίνηση κινητήρα



Η βενζίνη είναι εξαιρετικά εύφλεκτο υλικό και εκρήγνυται υπό ορισμένες συνθήκες. Μπορεί να στάξει καύσιμο από το σύνδεσμο του σωλήνα καυσίμου, όταν είναι αποσυνδεδεμένος από τη μηχανή. Το καύσιμο μπορεί να έρθει σε επαφή με το καυτό κάλυμμα και να προκαλέσει πυρκαγιά ή έκρηξη. Για να περιοριστεί ο κίνδυνος πυρκαγιάς ή έκρηξης, φροντίζετε πάντα για τον εξαερισμό της δεξαμενής καυσίμου και αφήνετε το κάλυμμα του κινητήρα να ψυχθεί πριν αποσυνδέσετε το σωλήνα καυσίμου.

1. Ρυθμίστε το διακόπτη παροχής ισχύος ΑΝΟΙΚΤΟ/ΚΛΕΙΣΤΟ στο Σύστημα ελέγχου Skipline με δυνατότητα προγραμματισμού στη θέση ΑΝΟΙΚΤΟ.
2. Ρυθμίστε το τσοκ αέρα του κινητήρα στη θέση ΑΝΟΙΚΤΟ.
3. Ρυθμίστε το μοχλό ισχύος στη μισή ταχύτητα και στρέψτε το κλειδί.



4. Αφού θέσετε τον κινητήρα σε λειτουργία, ρυθμίστε το τσοκ του αέρα στη θέση ΚΛΕΙΣΤΟ.

### Επιλογή/πλήρωση αντλιών

1. Ανοίξτε την υδραυλική βαλβίδα για να ενεργοποιήσετε τις αντλίες.

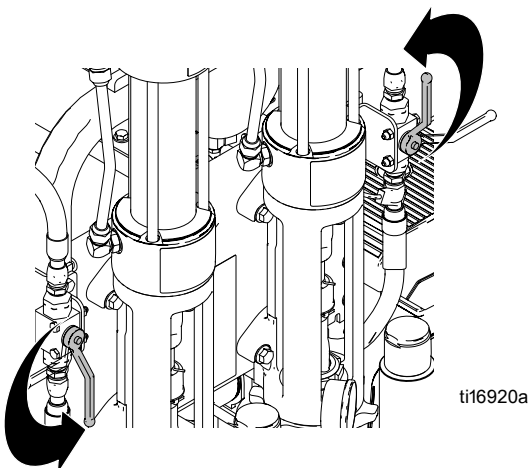

2. Στρέψτε αργά τη διάταξη ελέγχου πίεσης δεξιόστροφα μέχρι να αρχίσει η παλινδρομική κίνηση του εμβόλου της αντλίας.

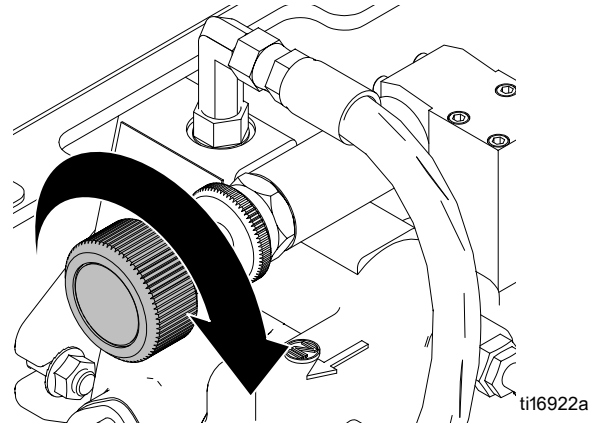

3. Όταν αρχίσει να εκλύεται υγρό έκπλυσης από τους σωλήνες επιστροφής, ρυθμίστε την υδραυλική βαλβίδα στη θέση ΚΛΕΙΣΤΟ.

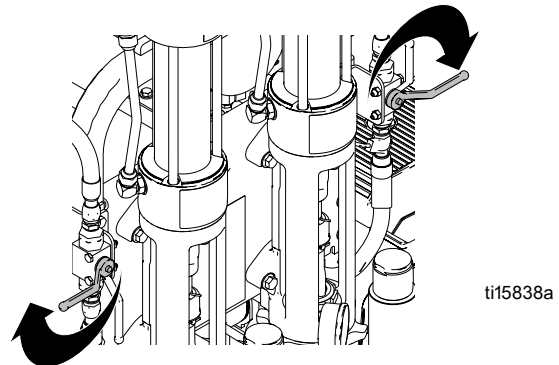

4. Τοποθετήστε τους ελαστικούς σωλήνες αναρρόφησης στα δοχεία βαφής.

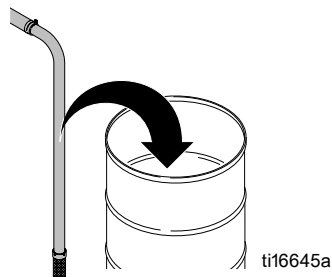

5. Ανοίξτε την υδραυλική βαλβίδα για να ενεργοποιήσετε τις αντλίες.

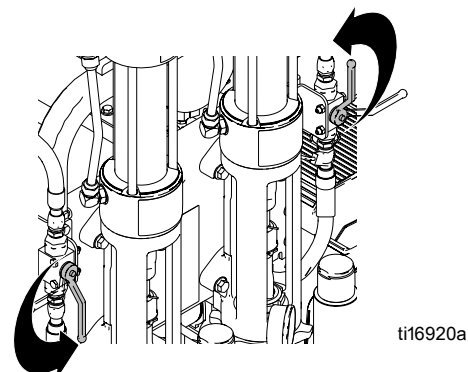

- Όταν αρχίσει να εκλύεται βαφή από τους σωλήνες επιστροφής, ρυθμίστε την υδραυλική βαλβίδα στη θέση ΚΛΕΙΣΤΟ.
- Κλείστε όλες τις βαλβίδες ταχείας εκκένωσης.

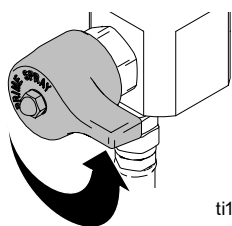

ti16551a

- Τοποθετήστε τους σωλήνες επιστροφής στο δοχείο βαφής.

## Πλήρωση πιστολιών

- Κλείστε τη βαλβίδα αέρα για να δημιουργηθεί πίεση στο σύστημα αέρα.

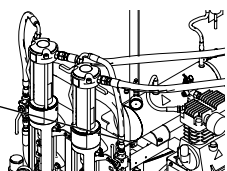
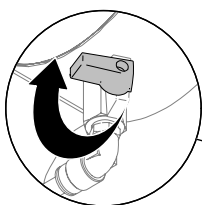

ti16959a

- Ανοίξτε μόνο τις σφαιρικές βαλβίδες του πιστολιού ψεκασμού που αντιστοιχούν στις αντλίες βαφής ή στο χρώμα που χρησιμοποιείται. **Σημείωση:** Ποτέ μην ανοίγετε ταυτόχρονα και τις δύο σφαιρικές βαλβίδες στο πιστόλι δύο χρωμάτων. Μπορεί να ανακατευτούν τα χρώματα.



ti15657a

- Ενεργοποιήστε τα πιστόλια από το Σύστημα ελέγχου Skipline με δυνατότητα προγραμματισμού.
- Τοποθετήστε ένα κενό δοχείο κάτω από τα πιστόλια ψεκασμού για να συλλέξετε τυχόν σταγονίδια από τα πιστόλια ψεκασμού.
- Ρυθμίστε τις υδραυλικές βαλβίδες στη θέση ΑΝΟΙΚΤΟ για να ενεργοποιήσετε τις αντλίες.

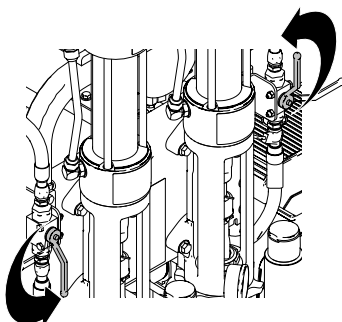

ti16920a

- Απενεργοποιήστε τα πιστόλια από το Σύστημα ελέγχου Skipline με δυνατότητα προγραμματισμού.

## Ενεργοποίηση συστήματος αντανακλαστικών σφαιριδίων

- Στρέψτε τη βαλβίδα συστήματος αντανακλαστικών σφαιριδίων στη θέση ΑΝΟΙΚΤΟ.

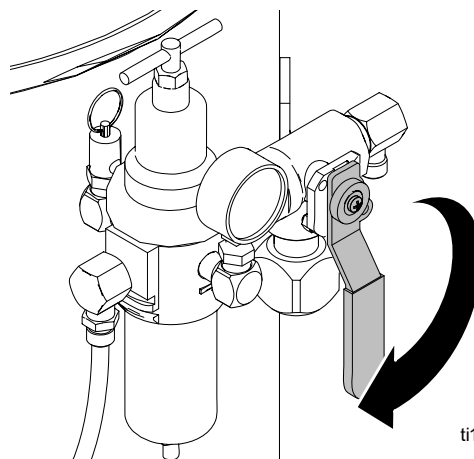

ti16549a

- Ρυθμίστε την επιθυμητή πίεση της δεξαμενής αντανακλαστικών σφαιριδίων στρέφοντας το κουμπί του ρυθμιστή.

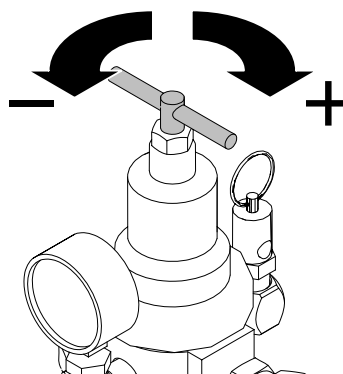

ti16910a

- Αφαιρέστε και ασφαλίστε τον μάντα γείωσης από τη γείωση.
- Το σύστημα είναι έτοιμο για βαφή. Επιλέξτε τα πιστόλια 1 ή 2 από το Σύστημα ελέγχου Skipline με δυνατότητα προγραμματισμού.

## Έναρξη ψεκασμού

Επιλέξτε την κατάλληλη διαδικασία από το μενού στο σύστημα ελέγχου RoadLazer. Βλ. εγχειρίδιο Συστήματος ελέγχου Skipline.



## Έκπλυση του συστήματος

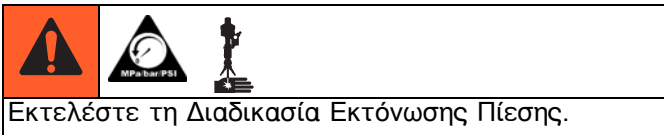

Πραγματοποιήστε έκπλυση του συστήματος με συμβατό διαλύτη. Ελέγξτε το σύστημα υπό πίεση για διαρροές. Εάν εντοπίσετε διαρροή, εκτονώστε την πίεση και επισκευάστε τη διαρροή. Δημιουργήστε και πάλι πίεση στο σύστημα και ελέγξτε για διαρροές.

1. Γειώστε το σύστημα RoadLazer με σφιγκτήρα γείωσης στη γείωση.

**Σημείωση:** Για την ασφαλή λειτουργία του συστήματος RoadLazer απαιτείται η χρήση τόσο του σφιγκτήρα γείωσης όσο και του ιμάντα γείωσης. Ο σφιγκτήρας γείωσης είναι απαραίτητος για χρήση όταν το όχημα είναι στάσιμο.

2. Ρυθμίστε τις υδραυλικές βαλβίδες αντλίας στη θέση ΚΛΕΙΣΤΟ.

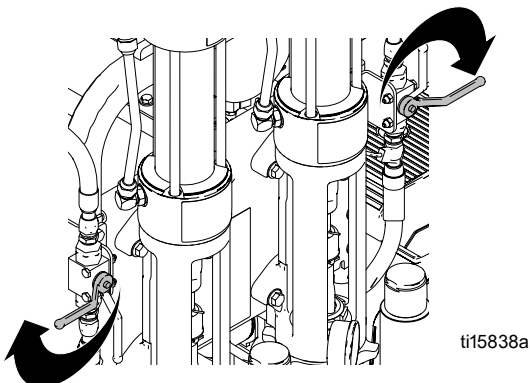

3. Γεμίστε ένα δοχείο χωρητικότητας 5 γαλονιών με νερό ή συμβατό διαλύτη. Τοποθετήστε τον ελαστικό σωλήνα αναρρόφησης στο δοχείο.
4. Τοποθετήστε τους σωλήνες επιστροφής βαφής σε κενό δοχείο.
5. Ανοίξτε όλες τις βαλβίδες ταχείας εκκένωσης των αντλιών βαφής.

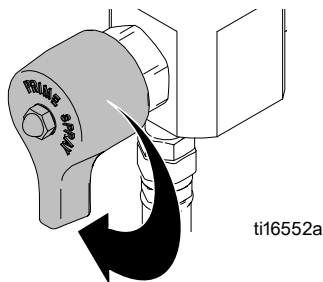

6. Ενεργοποιήστε το Σύστημα ελέγχου Skipline με δυνατότητα προγραμματισμού.  
**Σημείωση:** Η λειτουργία της μονάδας δεν ξεκινά, αν δεν ενεργοποιηθεί το σύστημα ελέγχου.
7. Εκκινήστε τον κινητήρα ως εξής:
  - a. Ρυθμίστε το τσοκ αέρα στη θέση ΑΝΟΙΚΤΟ.
  - b. Ρυθμίστε το μοχλό ισχύος.
  - c. Στρέψτε το κλειδί.
  - d. Αφού θέσετε τον κινητήρα σε λειτουργία, ρυθμίστε το τσοκ του αέρα στη θέση ΚΛΕΙΣΤΟ.
  - e. Ρυθμίστε το μοχλό ισχύος στη μισή ταχύτητα.

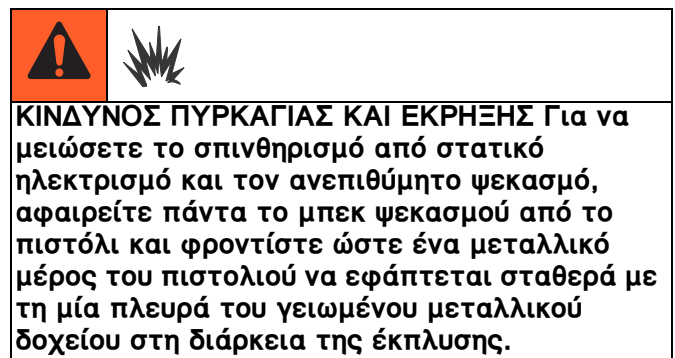

8. Ρυθμίστε την υδραυλική βαλβίδα στη θέση ΑΝΟΙΚΤΟ για να ενεργοποιήσετε τις αντλίες.

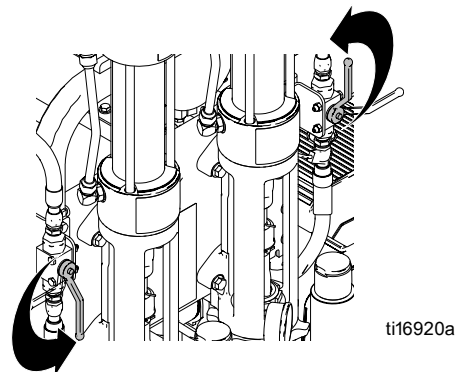

9. Όταν το νερό/ο διαλύτης αρχίζει να εκλύεται από το πιστόλι ψεκασμού, ρυθμίστε την υδραυλική βαλβίδα στη θέση ΚΛΕΙΣΤΟ.
10. Κλείστε τις βαλβίδες ταχείας εκκένωσης.



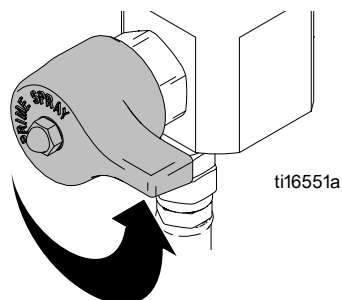

11. Ανοίξτε μόνο τις σφαιρικές βαλβίδες του πιστολιού ψεκασμού που αντιστοιχούν στις αντλίες βαφής ή στο χρώμα που χρησιμοποιείται.  
**Σημείωση:** Ποτέ μην ανοίγετε ταυτόχρονα και τις δύο βαλβίδες στο πιστόλι δύο χρωμάτων. Μπορεί να ανακατευτούν τα χρώματα.
12. Τοποθετήστε ένα κενό δοχείο κάτω από τα πιστόλια ψεκασμού για να συλλέξετε τυχόν σταγονίδια από τα πιστόλια ψεκασμού.
13. Ενεργοποιήστε τα πιστόλια από το Σύστημα ελέγχου Skipline με δυνατότητα προγραμματισμού.

14. Ρυθμίστε τις υδραυλικές βαλβίδες στη θέση ΑΝΟΙΚΤΟ για να ενεργοποιήσετε τις αντλίες.

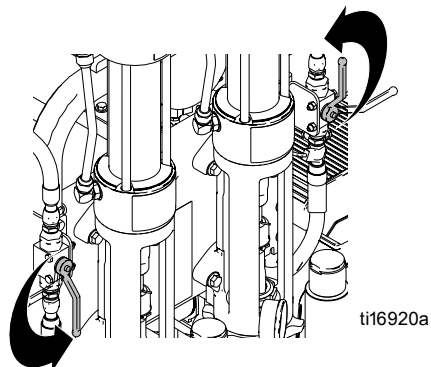

15. Όταν το νερό/ο διαλύτης αρχίζει να εκλύεται από το πιστόλι ψεκασμού, ρυθμίστε την υδραυλική βαλβίδα στη θέση ΚΛΕΙΣΤΟ.
16. Απενεργοποιήστε τα πιστόλια από το Σύστημα ελέγχου Skipline με δυνατότητα προγραμματισμού.
17. Απενεργοποιήστε τον κινητήρα και το Σύστημα ελέγχου Skipline με δυνατότητα προγραμματισμού.
18. Αφήστε ανοικτές τις βαλβίδες ταχείας εκκένωσης αντλίας βαφής και τις σφαιρικές βαλβίδες πιστολιού ψεκασμού.
19. Αφαιρέστε και ασφαλίστε τον μάντα γείωσης από τη γείωση.

## Ασφάλιση βραχίονα πιστολιού κατά τη μεταφορά

**Σημείωση:** Ποτέ μην μεταφέρετε το σύστημα RoadLazer όταν οι σφαιρικές βαλβίδες πιστολιού ψεκασμού είναι ανοικτές, το σύστημα βρίσκεται υπό πίεση ή ο κινητήρας είναι ενεργός, καθώς αυτό θα μπορούσε να προκαλέσει ζημιά στα εξαρτήματα.

1. Ξεκλειδώστε τον σφιγκτήρα με την κόκκινη λαβή του βραχίονα πιστολιού στο συρταρωτό άξονα.

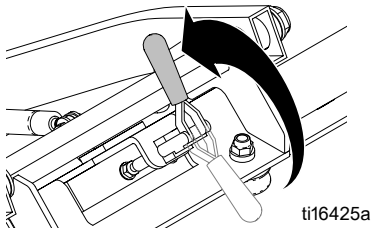

2. Σηκώστε το βραχίονα πιστολιού από το έδαφος και σπρώξτε προς το κέντρο του συστήματος RoadLazer.

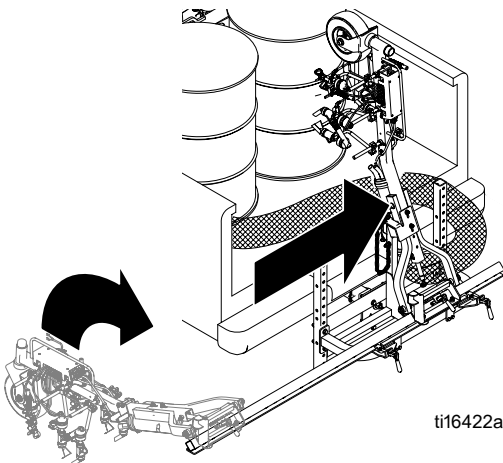

3. Τραβήξτε τον πείρο ζεύξης του βραχίονα πιστολιού έξω από το πλαίσιο.
4. Τοποθετήστε τον πείρο ζεύξης του βραχίονα πιστολιού και πάλι στο πλαίσιο και ασφαλίστε με σύνδεσμο.

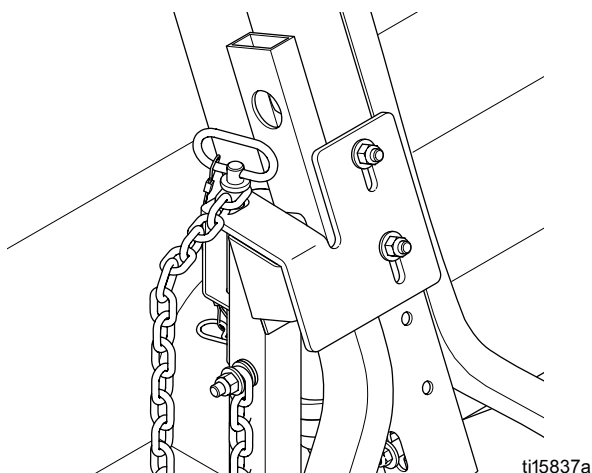

5. Ξεκλειδώστε τους δύο σφιγκτήρες με την κόκκινη λαβή και κεντράρετε το συρταρωτό άξονα στο όχημα.

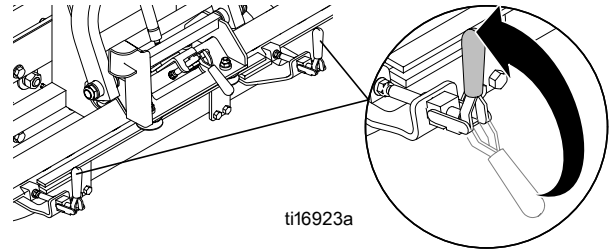

6. Κλειδώστε τρεις σφιγκτήρες με κόκκινη λαβή για να ασφαλίσετε το συρταρωτό άξονα και το βραχίονα πιστολιού.

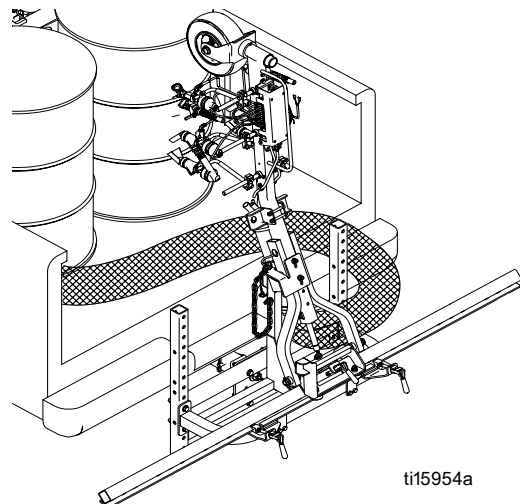
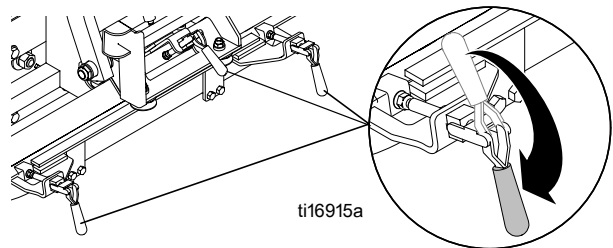

### Σύστημα RoadLazer σε θέση Αποθήκευσης

# Τεχνικά Στοιχεία

Μέγιστη πίεση λειτουργίας	
Βαφή	2900 psi (200 bar)
Υδραυλικό σύστημα	1950 psi (134 bar)
Σύστημα γυάλινων σφαιριδίων	75 psi (5 bar)
Μέγιστη ροή βαφής	4,5 gpm @ 2000 psi (138 bar)
Πίεση λειτουργίας πνευματικής σκανδάλης	
Ελάχιστη	80 psi (5,5 bar)
Μέγιστη	200 psi (14 bar)
Επίπεδο ήχου - μετρούμενο σε 6,2 ft (2 μ.) υπό μέγιστες συνθήκες λειτουργίας βάσει του προτύπου ISO-3744	
Στάθμη ηχητικής ισχύος	111,7 dB(A)
Στάθμη ηχητικής πίεσης	91,7 dB(A)
Βάρος	
RoadPak 24G624 με (1) αντλία	386 κ. (850 lb)
RoadPak 24G625 με (2) αντλίες	431 κ. (950 lb)
Βραχίονας πιστολιού με (2) αντλίες 24G629	61 κ. (134 lb)
Συρταρωτό πλαίσιο συναρμογής 24G627	77 κ. (170 lb)
Πλαίσιο συναρμογής ζεύξης 24G626	54 κ. (120 lb)
Κινητήρας	Kohler 18 HP®
Χωρητικότητα δοχείου υδραυλικού συστήματος	15 λίτρα (4 γαλόνια)
Λάδι συμπιεστή	Λάδι 9502 SAE 30W χωρίς απορρυπαντικές ιδιότητες
Υδραυλικό λάδι	Εγκεκριμένο από τη Graco 169236 (5 γαλ.) 207428 (1 γαλ.) ISO 46
Χωρητικότητα γυάλινων σφαιριδίων	204 κ. (450 lb)
<i>To Kohler αποτελεί σήμα κατατεθέν της Kohler Co.®</i>	

# Βασική εγγύηση Graco

Η Graco εγγυάται ότι όλος ο εξοπλισμός, που αναφέρεται στο παρόν έγγραφο, που κατασκευάζεται από την Graco και φέρει το όνομά της, είναι απαλλαγμένος από ατέλειες στο υλικό και στην κατεργασία κατά την ημερομηνία πώλησης στον αρχικό αγοραστή για χρήση. Με εξαίρεση οποιασδήποτε πρόσθετης, διευρυμένης ή περιορισμένης εγγύησης που δημοσιεύεται από την Graco, η Graco, για μια περίοδο δώδεκα μηνών από την ημερομηνία πώλησης, θα επισκευάσει ή θα αντικαταστήσει οποιοδήποτε μέρος του εξοπλισμού που καθορίζεται από την Graco ότι είναι ελαττωματικό. Η παρούσα εγγύηση ισχύει μόνο εφόσον ο εξοπλισμός εγκαθίσταται, χρησιμοποιείται και συντηρείται σύμφωνα με τις γραπτές συστάσεις της Graco.

Η παρούσα εγγύηση δεν καλύπτει, και η Graco δεν θα είναι υπεύθυνη για γενική φθορά λόγω χρήσης, ή οποιαδήποτε δυσλειτουργία, ζημία ή φθορά που προκαλούνται από ελαττωματική εγκατάσταση, κακή εφαρμογή, ξύσιμο, διάβρωση, ανεπαρκή ή ανάρμοστη συντήρηση, αμέλεια, ατύχημα, παραποίηση ή αντικατάσταση μη-Graco εξαρτημάτων. Η Graco δεν θα είναι επίσης υπεύθυνη για δυσλειτουργία, ζημία ή φθορά που προκαλούνται από ασυμβατότητα του εξοπλισμού της Graco με δομές, εξαρτήματα, εξοπλισμό ή υλικά που δεν παρέχονται από την Graco, ή από ακατάλληλο σχεδιασμό, κατασκευή, εγκατάσταση, λειτουργία ή συντήρηση των δομών, εξαρτημάτων, εξοπλισμού ή υλικών που δεν παρέχονται από την Graco.

Η παρούσα εγγύηση ισχύει με την προϋπόθεση της προπληρωμένης επιστροφής του εξοπλισμού που θεωρείται ότι είναι ελαττωματικός σε έναν εξουσιοδοτημένο διανομέα της Graco για επαλήθευση της αναφερομένης βλάβης. Εάν η αναφερομένη βλάβη επιβεβαιώνεται, η Graco θα επισκευάσει ή θα αντικαταστήσει δωρεάν οποιαδήποτε ελαττωματικά εξαρτήματα. Ο εξοπλισμός θα επιστραφεί με την αρχική μεταφορά αγοραστή προπληρωμένη. Εάν η επιθεώρηση του εξοπλισμού δεν αποκαλύψει οποιαδήποτε βλάβη στο υλικό ή στην κατεργασία, οι επισκευές θα γίνουν σε μια λογική δαπάνη, η οποία μπορεί να περιλάβει τα έξοδα των εξαρτημάτων, της κατεργασίας, και της μεταφοράς.

**Η ΠΑΡΟΥΣΑ ΕΓΓΥΗΣΗ ΕΙΝΑΙ ΑΠΟΚΛΕΙΣΤΙΚΗ, ΚΑΙ ΕΙΝΑΙ ΕΝΑΝΤΙ ΟΠΟΙΩΝΔΗΠΟΤΕ ΑΛΛΩΝ ΕΓΓΥΗΣΕΩΝ, ΡΗΤΩΝ Ή ΣΙΩΠΗΡΩΝ ΣΥΜΠΕΡΙΛΑΜΒΑΝΟΜΕΝΗΣ, ΩΣΤΟΣΟ ΧΩΡΙΣ ΠΕΡΙΟΡΙΣΜΟ, ΤΗΣ ΕΓΓΥΗΣΗΣ ΕΜΠΟΡΕΥΣΙΜΟΤΗΤΑΣ Ή ΤΗΣ ΕΓΓΥΗΣΗΣ ΚΑΤΑΛΛΗΛΟΤΗΤΑΣ ΓΙΑ ΣΥΓΚΕΚΡΙΜΕΝΟ ΣΚΟΠΟ.**

Η μόνη υποχρέωση της Graco και η μόνη αποζημίωση του αγοραστή για οποιαδήποτε παραβίαση της εγγύησης θα είναι όπως αναφέρεται ανωτέρω. Ο αγοραστής συμφωνεί ότι καμία άλλη αποζημίωση (συμπεριλαμβανομένων, αλλά μη περιορισμένων, απρόβλεπτων ή επακόλουθων ζημιών για χαμένα κέρδη, απολεσθείσες πωλήσεις, προσωπικό τραυματισμό ή βλάβη επί της περιουσίας, ή οποιαδήποτε άλλη απρόβλεπτη ή επακόλουθη απώλεια) δεν θα είναι διαθέσιμη. Οποιαδήποτε αγωγή για την παραβίαση της εγγύησης πρέπει να υποβληθεί μέσα σε δύο (2) έτη από την ημερομηνία πώλησης.

**Η GRACO ΔΕΝ ΕΓΓΥΑΤΑΙ ΚΑΙ ΑΠΟΠΟΙΕΙΤΑΙ ΟΛΕΣ ΤΙΣ ΣΙΩΠΗΡΕΣ ΕΓΓΥΗΣΕΙΣ ΕΜΠΟΡΕΥΣΙΜΟΤΗΤΑΣ ΚΑΙ ΚΑΤΑΛΛΗΛΟΤΗΤΑΣ ΓΙΑ ΣΥΓΚΕΚΡΙΜΕΝΟ ΣΚΟΠΟ, ΣΧΕΤΙΚΑ ΜΕ ΤΑ ΕΞΑΡΤΗΜΑΤΑ, ΤΟΝ ΕΞΟΠΛΙΣΜΟ, ΤΑ ΥΛΙΚΑ Ή ΤΑ ΣΤΟΙΧΕΙΑ ΠΟΥ ΠΩΛΟΥΝΤΑΙ ΑΛΛΑ ΠΟΥ ΔΕΝ ΚΑΤΑΣΚΕΥΑΖΟΝΤΑΙ ΑΠΟ ΤΗΝ GRACO.** Αυτά τα είδη που πωλούνται, αλλά δεν κατασκευάζονται, από την Graco (όπως οι ηλεκτρικοί κινητήρες, οι διακόπτες, ο σωλήνας, κ.λπ.), υπόκεινται στην εγγύηση του κατασκευαστή τους, αν υπάρχει. Η Graco θα παράσχει στον αγοραστή λογική βοήθεια στην πραγματοποίηση οποιασδήποτε αξίωσης για την παραβίαση αυτών των εγγυήσεων.

Σε καμία περίπτωση η Graco δεν θα είναι υπεύθυνη για έμμεσες, απρόβλεπτες, ειδικές ή επακόλουθες ζημιές ως αποτέλεσμα της κάτωθι παροχής εξοπλισμού από την Graco, ή τον εφοδιασμό, την απόδοση, ή τη χρήση οποιωνδήποτε προϊόντων ή άλλων αγαθών που πωλούνται στο παρόν, είτε λόγω μιας παραβίασης της σύμβασης, παραβίασης της εγγύησης, ή αμέλειας της Graco, ή άλλως.

## Πληροφορίες Graco

Για τις πλέον πρόσφατες πληροφορίες σχετικά με τα προϊόντα της Graco, ανατρέξτε στη διεύθυνση [www.graco.com](http://www.graco.com).

**ΓΙΑ ΝΑ ΠΡΑΓΜΑΤΟΠΟΙΗΣΕΤΕ ΜΙΑ ΠΑΡΑΓΓΕΛΙΑ, επικοινωνήστε με το διανομέα σας της Graco ή καλέστε για να Εντοπίσετε τον κοντινότερο διανομέα.**

*Το σύνολο των στοιχείων που περιέχονται στο παρόν έγγραφο υπό μορφή κειμένου και εικόνων αποτελούν τις πλέον πρόσφατες πληροφορίες σχετικά με τα προϊόντα μας κατά τη χρονική στιγμή της έκδοσης.*

*Η Graco επιφυλάσσει του δικαιώματος να προβαίνει σε αλλαγές καθ' οιονδήποτε χρόνο χωρίς προειδοποίηση.*

Για πληροφορίες σχετικά με διπλώματα ευρεσιτεχνίας, ανατρέξτε στην τοποθεσία [www.graco.com/patents](http://www.graco.com/patents).

Μετάφραση των αρχικών οδηγιών. This manual contains Greek. MM 3A1214

**Graco Κεντρική Διοίκηση:** Μινεάπολις  
**Διεθνή Γραφεία:** Βέλγιο, Κίνα, Ιαπωνία, Κορέα

**GRACO INC. AND SUBSIDIARIES • P.O. BOX 1441 • MINNEAPOLIS MN 55440-1441 • USA**

**Copyright 2011, Graco Inc. All Graco manufacturing locations are registered to ISO 9001.**

[www.graco.com](http://www.graco.com)

Αναθεώρηση September 2012