

Kit per collettori separati 3A3614D

IT

Converte le pompe Husky™ 307 a membrana in pompe con doppio ingresso o uscita del fluido

Codice 237210

Per pompe Husky 307 in polipropilene

Codice 237211

Per pompe Husky 307 in acetale



Importanti istruzioni sulla sicurezza

Leggere tutte le avvertenze e le istruzioni contenute nel presente manuale. Conservare queste istruzioni.

Installazione

Il kit dei collettori separati consente di convertire la pompa Husky 307 in un modello con un collettore di ingresso o di uscita fluido doppio o con doppio collettore su entrambi i lati. Vedere le Fig. 1, 2, e 3 per alcune applicazioni. Per montare il kit, vedere pagina 3.

NOTA: Per convertire sia il collettore di ingresso che quello di uscita, sono richiesti due kit.

IMPIANTO CON RIEMPIMENTO DELLA VASCHETTA

Utilizza due collettori di ingresso e due di uscita.

Spiegazioni del sistema

In questo impianto il fluido viene prelevato dal recipiente di alimentazione e inviato a uno degli ingressi del collettore. Quando la valvola a spillo del fluido (N) è chiusa, il fluido viene pompato attraverso il lato A ed esce dalla vaschetta. Aprendo la valvola a spillo lato aria (P) si aspira aria nella linea di ritorno del fluido: in questo modo ritorna alla pompa (lato B) meno fluido di quello inviato alla vaschetta.

Per far circolare il fluido, chiudere le valvole P ed N.

Per abbassare il livello del fluido nella vaschetta, chiudere la valvola P ed aprire la valvola N.

Per alzare il livello del fluido nella vaschetta, chiudere la valvola N ed aprire la valvola P.

Questo è un sistema di base. Per sistemi automatici possono essere utilizzati elettrovalvole e valvole a galleggiante. Per maggiori dettagli rivolgersi al rappresentante Graco.

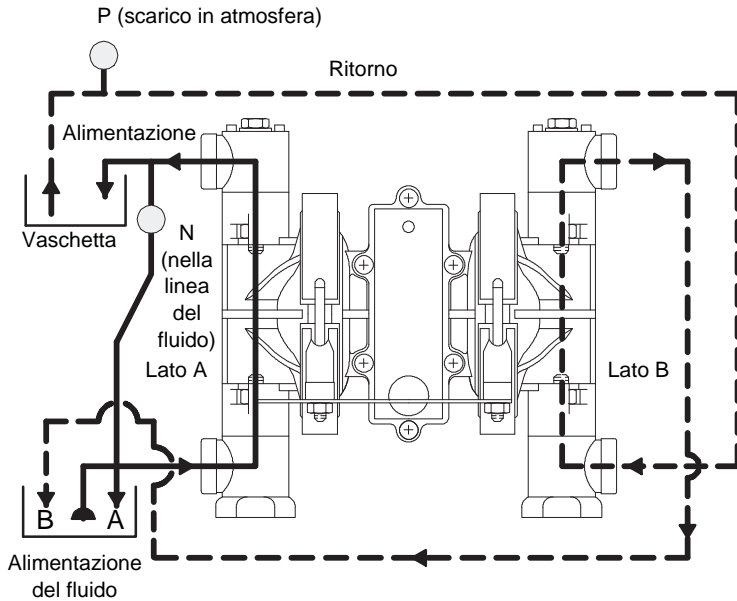

Fig. 1

03914

DUE FLUIDI PER DUE DESTINAZIONI

Utilizza due collettori di ingresso e due collettori di uscita.

Spiegazioni del sistema

Eroga due fluidi, ad esempio inchiostri di due colori diversi a due destinazioni separate. Utilizzare in impianti in cui le pulsazioni del pompaggio non costituiscono un problema.

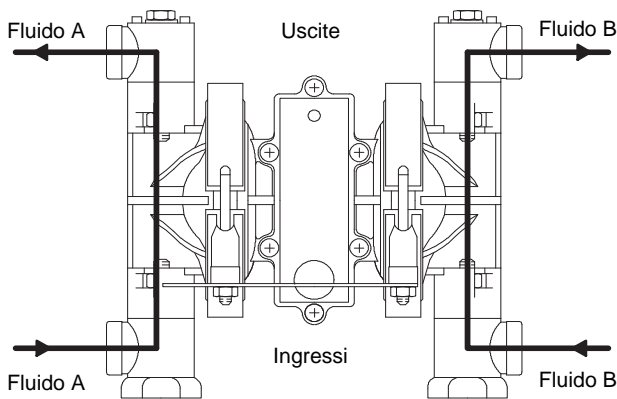

03913

Fig. 2

Rapporto di miscelazione 1:1 (approssimativo)

Utilizza due collettori di ingresso ed uno di uscita.

Spiegazioni del sistema

Miscela due fluidi, ad esempio antigelo e acqua, con un rapporto approssimativo di 1:1. L'erogazione del fluido minima deve essere regolabile in incrementi di 3 qt per assicurare un rapporto approssimativo di 1:1. Valori in uscita inferiori possono portare a un rapporto di miscelazione non omogeneo.

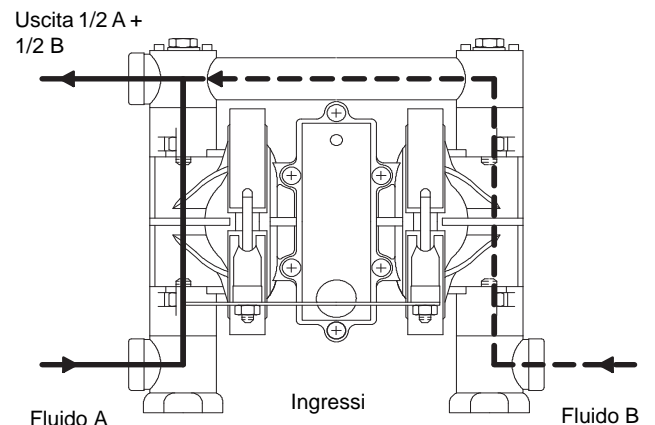

03915

Fig. 3

Installazione

Procedura d'installazione

AVVERTENZA

Procedura di scarico della pressione

L'attrezzatura rimane pressurizzata fin quando la pressione non viene rilasciata manualmente. Per ridurre il rischio di lesioni gravi causate da fluido sotto pressione, fluido dalla valvola, da spruzzi di fluido, seguire questa procedura ogni volta che viene indicato di

1. Chiudere l'alimentazione dell'aria in entrata alla pompa.
 2. Aprire la valvola di erogazione, se utilizzata.
 3. Aprire la valvola di drenaggio per scaricare tutta la pressione del fluido, avendo a disposizione un contenitore dove raccogliere il drenaggio.
-
1. Seguire la **Procedura di scarico della pressione** precedente.
 2. Scollegare l'ingresso fluido e/o la linea di uscita dai collettori della pompa.
 3. Rimuovere l'ingresso del fluido e/o il collettore di uscita del fluido come spiegato nel manuale della pompa 308553. Mantenere l'hardware di fissaggio (A, B) e i piedi (D).
-
4. Rimuovere l'O-ring esterno da ciascun coperchio (C) e sostituirlo con i nuovi O-ring (3) contenuti nel kit. Vedere FIG. 4.
- NOTA:** Le pompe in acetale utilizzano viti (A) e dadi (B) per fissare i collettori, come mostrato in FIG. 4. Le pompe in polipropilene utilizzano dadi, rondelle e tiranti; fare riferimento al manuale 308553.
5. Installare i collettori separati (1). Applicare lubrificante per filettature sulle viti e serrare a una coppia di 5,6-6,8 N•m (50-60 in-lb). **Non serrare a una coppia eccessiva.** Vedere **Sequenza di serraggio**, pagina 5.
 6. L'etichetta di avvertimento (2) inclusa nel kit sostituisce quella sul collettore di uscita standard rimossa al punto 3. Pulire innanzitutto il coperchio della pompa (C) con un solvente compatibile in modo che l'etichetta aderisca permanentemente, quindi applicare l'etichetta come mostrato.
 7. Collegare saldamente l'ingresso del fluido e/o le linee di uscita ai collettori, quindi rimettere in servizio la pompa

Installazione

Installazione di un collettore separato di uscita

Installazione di un collettore separato di ingresso

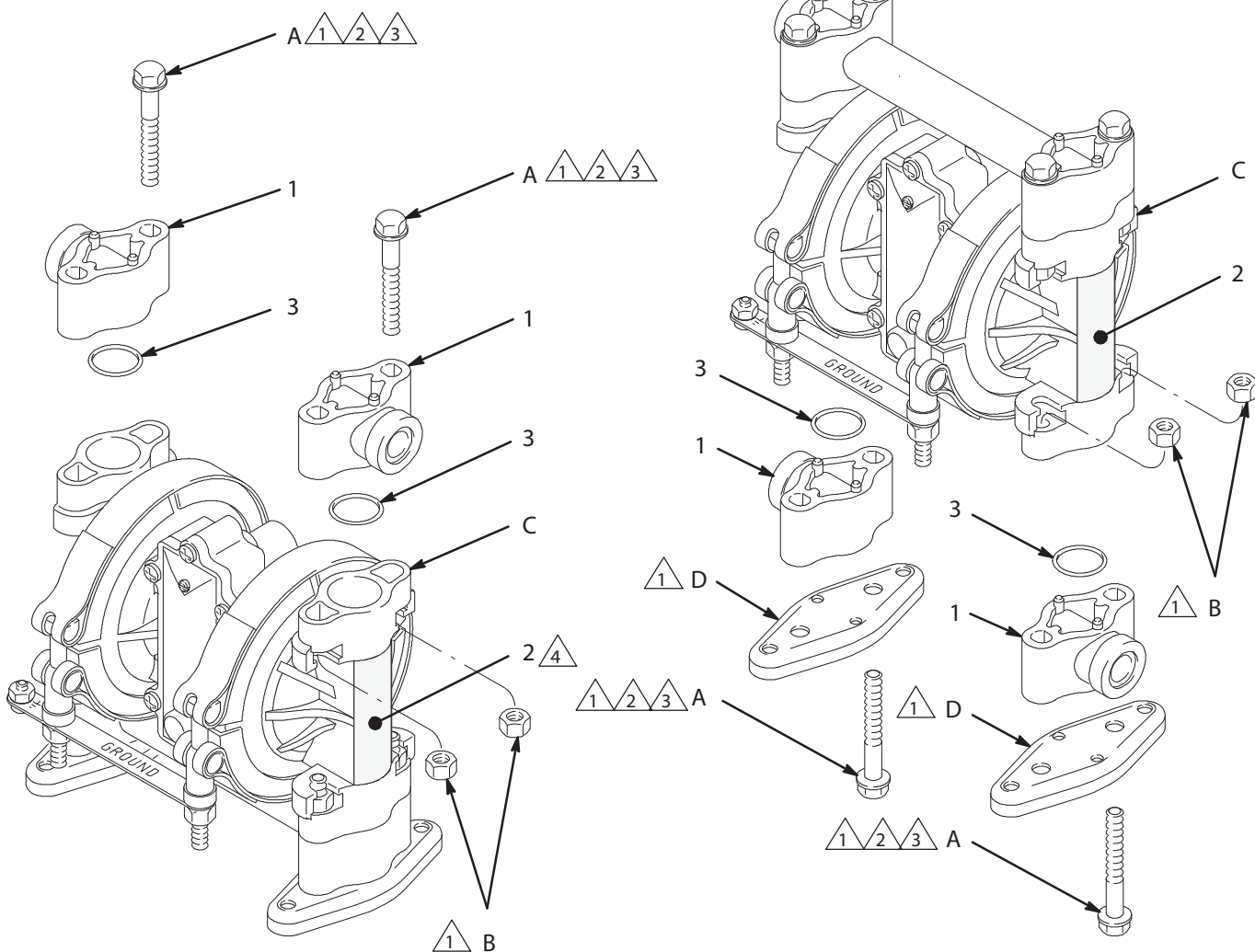

- ⚠ 1 Parte della pompa; non fornita con il kit.
- ⚠ 2 Applicare lubrificante per filettature.
- ⚠ 3 Serrare a una coppia di 5,6-6,8 N•m (50-60 in-lb). Non serrare a una coppia eccessiva.
- ⚠ 4 Vedere l'**AVVERTENZA** in basso.

03912

Fig. 4

⚠ AVVERTENZA

L'etichetta di avvertimento (2) inclusa nel kit contiene importanti informazioni per l'uso sicuro di questa pompa. Pulire la superficie del coperchio (C) con un solvente compatibile e fissare l'etichetta come mostrato.

Componenti

Codice 237210 Kit collettore separato

Per pompe in polipropilene

Codice 237211 Kit collettore separato

Per pompe in acetale

N. rif.	Codice	Descrizione	Q.tà	N. rif.	Codice	Descrizione	Q.tà
1	190151	COLLETTORE, separato; polipropilene	2	1	190152	COLLETTORE, separato; acetale	2
2	187732	ETICHETTA, avvertenza	1	2	187732	ETICHETTA, avvertenza	1
3	111603	O-RING; PTFE	2	3	111603	O-RING; PTFE	2

Sequenza di serraggio

Rispettare sempre la sequenza di serraggio (quando prevista) per serrare gli accessori di fissaggio.

1. Coperchio del fluido sinistro/destro
Serrare le viti a una coppia di 5,6-6,8 N•m (50-60 in-lb)
3. Collettore di aspirazione sul coperchio del fluido
Serrare i bulloni a 50-60 in-lb (5,6-6,8 N•m)

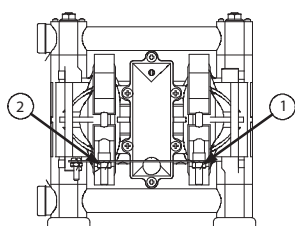

VISTA FRONTALE

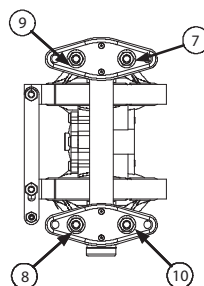

VISTA DAL BASSO

2. Collettore di uscita sul coperchio del fluido
Serrare le viti a 5,6-6,8 N•m (50-60 in-lb)

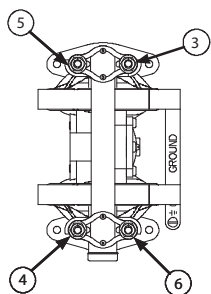

VISTA DALL'ALTO

Garanzia standard Graco per pompa Husky

Graco garantisce che tutta l'attrezzatura descritta in questo documento, fabbricata Graco e marchiata con suo nome, è esente da difetti del materiale e di mano d'opera alla data della vendita per l'acquirente originale che la utilizza. Con l'eccezione di eventuali garanzie speciali, estese o limitate pubblicate dalla Graco, la Graco, per un periodo di cinque anni dalla data di acquisto, riparerà o sostituirà qualsiasi parte dell'apparecchiatura che la Graco stessa riconoscerà come difettosa. Questa garanzia si applica solo alle attrezzature che vengono installate, utilizzate e di cui viene eseguita la manutenzione seguendo le raccomandazioni scritte di Graco.

Questa garanzia non copre, e Graco non ne potrà essere ritenuta responsabile, usura e danni generici o eventuali malfunzionamenti, danni o usura causati da installazioni non corrette, cattivo uso, errata applicazione, abrasione, corrosione, manutenzione inadeguata o non corretta, negligenza, incidenti, manomissioni o sostituzioni di componenti non Graco. Graco non potrà essere ritenuta responsabile neppure per eventuali malfunzionamenti, danni o usura causati dall'incompatibilità delle attrezzature Graco con strutture, accessori, attrezzature o materiali non forniti da Graco o da progettazioni, produzioni, installazioni, funzionamenti o manutenzioni errate di strutture, accessori, attrezzature o materiali non forniti da Graco.

Questa garanzia è valida solo se l'attrezzatura difettosa viene restituita a un distributore Graco in porto franco per la verifica del difetto dichiarato. Se il difetto dichiarato viene verificato, Graco riparerà o sostituirà senza alcun addebito tutte le parti difettose. L'apparecchiatura verrà restituita all'acquirente originale con il trasporto prepagato. Se l'ispezione non rileva difetti nei materiali o nella lavorazione, le riparazioni verranno effettuate a un costo ragionevole che include il costo delle parti, la manodopera e il trasporto.

QUESTA GARANZIA È ESCLUSIVA E SOSTITUISCE TUTTE LE ALTRE GARANZIE, ESPLICITE O IMPLICITE INCLUSE MA NON LIMITATE A EVENTUALI GARANZIE DI COMMERCIALIZZABILITÀ O ADATTABILITÀ A SCOPI PARTICOLARI.

L'unico obbligo di Graco e il solo rimedio a disposizione dell'acquirente in caso di inadempimento ai sensi della garanzia sono quelli indicati in precedenza. L'acquirente accetta che nessun altro rimedio (inclusi fra l'altro danni accidentali o consequenziali per perdite di profitto, di vendite, lesioni alle persone o danni alle proprietà o qualsiasi altra perdita accidentale o consequenziale) sia messo a sua disposizione. Qualsiasi azione per violazione di garanzie deve essere intrapresa entro sei (6) anni dalla data di acquisto.

GRACO NON RILASCI ALCUNA GARANZIA E NON RICONOSCE ALCUNA GARANZIA IMPLICITA DI COMMERCIALIZZABILITÀ E IDONEITÀ A SCOPI PARTICOLARI RELATIVAMENTE AD ACCESSORI, APPARECCHIATURE, MATERIALI O COMPONENTI VENDUTI MA NON PRODOTTI DA GRACO. Questi articoli venduti, ma non prodotti, da Graco (ad esempio i motori elettrici, gli interruttori, i flessibili ecc.) sono coperti dalla garanzia, se esiste, dei relativi produttori. Graco fornirà all'acquirente un'assistenza ragionevole in caso di reclami per violazione di queste garanzie.

Graco non è in alcun caso responsabile di danni indiretti, accidentali, speciali o consequenziali dovuti alla fornitura da parte di Graco dell'attrezzatura di seguito riportata o per la fornitura, le prestazioni o l'utilizzo di qualsiasi altro prodotto o articolo venduto, a causa di violazione del contratto, della garanzia, per negligenza di Graco o altro.

PER I CLIENTI GRACO IN CANADA

Le Parti confermano di aver richiesto che il presente documento e anche tutti i documenti, notifiche procedimenti legali avviati, applicati o istituiti in conformità ad esso o riferendosi direttamente o indirettamente ad esso, siano redatti in lingua inglese. Les parties reconnaissent avoir convenu que la rédaction du présent document sera en Anglais, ainsi que tous documents, avis et procédures judiciaires exécutés, donnés ou intentés à la suite de ou en rapport, directement ou indirectement, avec les procédures concernées.

Informazioni su Graco

Per informazioni aggiornate sui prodotti Graco visitare il sito Web www.graco.com.

Per informazioni sui brevetti, vedere www.graco.com/patents.

PER INVIARE UN ORDINE, contattare il proprio distributore Graco o chiamare questo numero per individuare il distributore più vicino:

Telefono: 612-623-6921 **o numero verde:** 1-800-328-0211 **Fax:** 612-378-3505

Tutte le informazioni e le illustrazioni contenute nel presente documento sono basate sui dati più aggiornati disponibili al momento della pubblicazione.

Graco si riserva il diritto di apportare modifiche in qualunque momento senza preavviso.

Istruzioni originali. This manual contains Italian. MM 308439

Sede generale Graco: Minneapolis

International Offices: Belgio, Cina, Giappone, Corea

GRACO INC. P.O. BOX 1441 MINNEAPOLIS, MN 55440-1441

Copyright 1994, Graco Inc. Tutti gli stabilimenti di produzione Graco sono certificati ISO 9001.

www.graco.com

Revisione D, gennaio 2015