

309402 Rev. C

Rév. C

Ausgabe C

Line Driver™ Propulseur pour traceur de ligne™

Model 233725

Modèle 233725

Modell 233725

10 mph (16 kph) Maximum Operating Speed / Vitesse maximale d'utilisation : 16 km/h
(10 mph) / Max. Betriebsgeschwindigkeit 16 km/h / Max. bedrijfsnelheid 10 mph (10 km/u)

Related manuals
Manuels afférents
Verwandte Betriebsanleitungen
Gerelateerde handleidingen

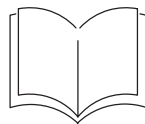

..... 309404



..... 309405

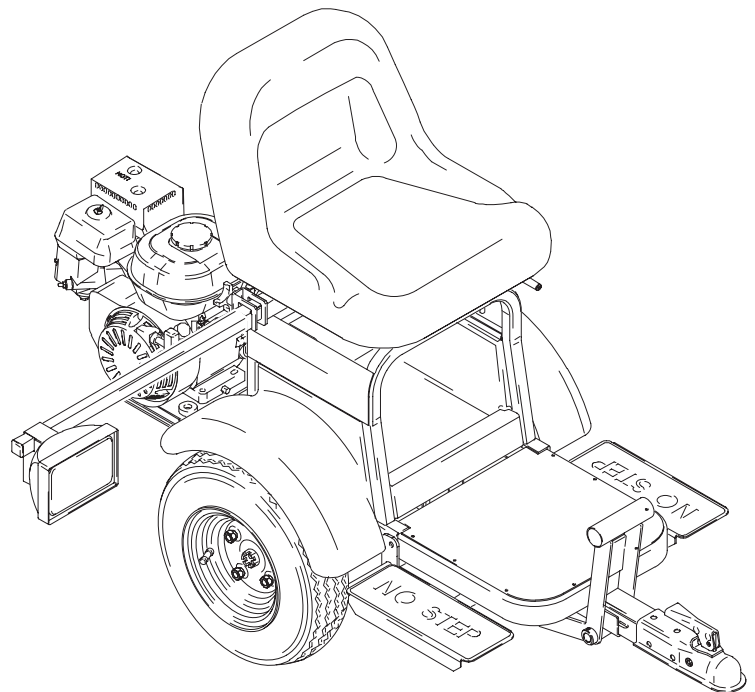

All models not available in all countries.
Tous les modèles ne sont pas disponibles dans tous les pays.
Nicht alle Modelle sind in allen Ländern verfügbar.
Niet alle modellen zijn in alle landen leverbaar.

How To Perform: / Procédure:

Anleitung für folgende Arbeitsschritte: / Wat u moet doen:

- Component Identification / Identification des composants
Bauteilebezeichnung / De onderdelen 4
- Setup / Installation / Gerät einrichten / Opstellen 5
- Startup / Mise en service / Inbetriebnahme / Starten 7
- Operation / Fonctionnement / Betrieb / Bedienung 9

GRACO INC. P.O. BOX 1441 MINNEAPOLIS, MN 55440-1441

©COPYRIGHT 2001, GRACO INC.

Graco Inc. is registered to I.S. EN ISO 9001



WARNING / MISE EN GARDE

MOVING VEHICLE HAZARD

Careless and reckless behavior causes accidents. Falling from vehicle, running into people or objects, or being struck by other vehicles may result in serious injury or death.

- Use appropriate traffic control in all traffic areas
- Do not step on forward/reverse pedals
- Make turns slowly
- Do not carry passengers
- Do not operate on slopes greater than 15°
- Loss of traction may occur going downhill
- Reference Manual on Uniform Traffic Control Devices (MUTCD), U.S. Department of Transportation, Federal Highway Administration or local highway and transportation regulations for proper traffic control.
- Do not make turns greater than 45°
- Do not tow
- Use with line striping equipment only



DANGER REPRESENTÉ PAR LES VEHICULES EN DEPLACEMENT

Toute attitude insouciante et imprudente peut être source d'accidents. Le fait de tomber d'un véhicule, de heurter des gens ou des objets, ou encore d'être heurté par un autre véhicule peut être cause de graves blessures et entraîner la mort.

- Observer les règles de circulation sur tous les axes de circulation
- Ne pas monter sur la pédale de marche avant/arrière
- Tourner lentement
- Ne pas emmener de passagers
- Ne pas travailler sur des pentes supérieures à 15°
- L'absence de traction peut se faire sentir en descente
- Manuel de référence relatifs aux dispositifs de régulation de la circulation (MUTCD), Département U.S. des Transports, Sécurité routière fédérale ou code local de la route et des transports réglementant la circulation automobile
- Ne pas braquer à plus de 45°
- Ne pas remorquer
- A n'utiliser qu'avec un équipement de traçage de ligne

FIRE AND EXPLOSION HAZARD

Fuel spilled on a hot surface can cause a fire or explosion and serious bodily injury or death. Shut off engine and let engine cool before filling tank.



DANGER D'INCENDIE ET D'EXPLOSION

Tout carburant renversé sur une surface chaude peut provoquer un incendie ou une explosion et entraîner de graves blessures, voire la mort. Couper le moteur et le laisser refroidir avant de remplir le réservoir.

HOT SURFACE HAZARD

Engine and drive housing may be very hot during operation and could burn skin if touched.



DANGER PROVOQUÉ PAR DES SURFACES CHAUDES

Pendant le fonctionnement, le moteur et le carter de transmission peuvent être très chauds et pourraient occasionner des brûlures sur la peau en cas de contact.

TOXIC FUMES HAZARD







Engine produces carbon monoxide which is a deadly gas. Do not operate in an enclosed area. Breathing carbon monoxide may result in serious injury or death.



DANGER DES FUMÉES TOXIQUES

Le moteur produit du monoxyde de carbone qui est un gaz mortel. Ne pas faire tourner le moteur dans un endroit clos. L'inhalation de monoxyde de carbone peut entraîner de graves lésions et même la mort.

! WARNUNG / WAARSCHUWING

<p>GEFAHR BEIM FAHREN</p> <p>Sorgloses und fahrlässiges Verhalten kann zu Unfällen führen. Schwere oder tödliche Verletzungen können die Folge sein, wenn man vom Fahrzeug stürzt, Personen anfährt oder gegen andere Fahrzeuge oder Gegenstände stößt.</p> <ul style="list-style-type: none"> ● Seien Sie in allen Verkehrssituationen besonders vorsichtig ● Steigen Sie nicht auf die Pedale (Vorwärts/Rückwärts) ● Fahren Sie Kurven langsam an ● Das Mitfahren anderer Personen ist verboten ● Fahren Sie nicht auf Straßen mit einem Gefälle von mehr als 15°. ● Beim Bergabfahren kann es zu einer verringerten Straßenhaftung kommen ● Beachten Sie die örtlich gültigen Straßen- und Transportvorschriften. ● Fahren Sie keine Kurven mit einem Winkel von mehr als 45° ● Ziehen Sie keine anderen Fahrzeuge ● Verwenden Sie das Gerät ausschließlich zum Linienmarkieren 	 	<p>GEVAAR BIJ BEWEGEND VOERTUIG</p> <p>Onvoorzichtig en roekeloos gedrag kan leiden tot ongelukken. Als u van het voertuig valt, mensen of objecten aanrijdt of botst met andere voertuigen, kan dat leiden tot ernstig letsel of de dood veroorzaken.</p> <ul style="list-style-type: none"> ● Zorg voor goede verkeersregeling op alle plaatsen waar verkeer is ● Niet op de vooruit/achteruit-pedalen gaan staan ● Neem de bochten langzaam ● Vervoer geen passagiers ● Niet werken op hellingen die steiler zijn dan 15° ● Als u een helling afrijdt kunt u tractie verliezen ● Zie de Handleiding voor eenduidige verkeersregelmiddelen (Manual on Uniform Traffic Control Devices, MUTCD) van het Amerikaanse Ministerie van verkeer of de ter plekke geldende regels voor de juiste verkeersregeling ● Geen bochten nemen van meer dan 45° ● Niet slepen ● Alleen met belijningsapparatuur gebruiken
<p>BRAND- UND EXPLOSIONSGEFAHR</p> <p>Gelangt Kraftstoff auf eine heiße Oberfläche, kann dies zu einem Brand oder einer Explosion und in der Folge zu schweren oder tödlichen Körperverletzungen führen. Motor vor dem Auftanken abschalten und abkühlen lassen.</p>	 	<p>BRAND- EN EXPLOSIEGEVAAR</p> <p>Als er brandstof op een heet oppervlak wordt gemorst, kan dat tot brand of ontploffing leiden en ernstig lichamelijk letsel of zelfs de dood. Zet de motor uit en laat de motor afkoelen voordat u de tank vult.</p>
<p>GEFAHR DURCH HEISSE OBERFLÄCHEN</p> <p>Motor und Getriebegehäuse können im Betrieb sehr heiß werden; eine Berührung dieser Teile kann schwere Verbrennungen verursachen.</p>		<p>GEVAAR VAN HEET OPPERVLAK</p> <p>Tijdens het gebruik van het toestel, worden de motor en het aandrijfhuis erg heet en als u ze aanraakt kan u brandwonden aan de huid oplopen.</p>
<p>GEFAHR DURCH GIFTIGE DÄMPFE</p> <p>Der Motor erzeugt im Betrieb Kohlenmonoxid, ein tödlich wirkendes Gas. Starten Sie daher den Motor niemals in einem geschlossenen Raum. Das Einatmen von Kohlenmonoxid kann zu schweren Verletzungen oder zum Tod führen.</p>		<p>GEVAAR VAN GIFTIGE DAMPEN</p> <p>De motor geeft koolmonoxide af, hetgeen een dodelijk gas is. Het toestel niet in een afgesloten ruimte gebruiken. Inademing van koolmonoxide kan leiden tot ernstig letsel of zelfs de dood veroorzaken.</p>

Component Identification / Identification des composants Bauteilebezeichnung / De onderdelen

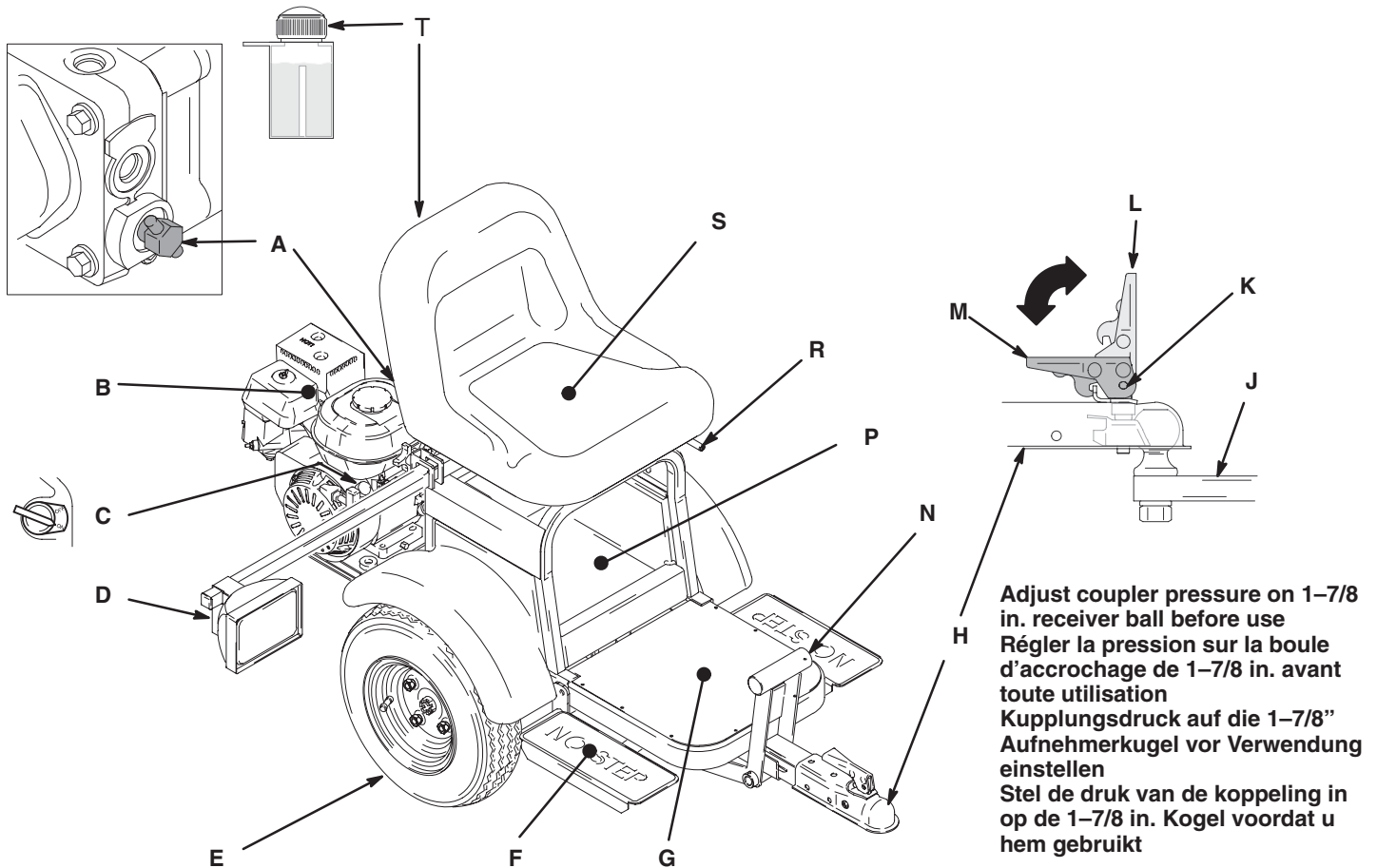

A	Wheel Release	Débrayage des roues	Radfreigabe (Entkopplung vom Motor)	Wielontkoppeling
B	Engine	Moteur	Motor	Motor
C	Engine ON/OFF	Moteur MARCHÉ/ARRET	Ein/Aus-Schalter für den Motor	Motor AAN/UIT (ON/OFF)
D	Light	Voyant	Licht	Lamp
E	Tires: inflate to equal and Rated Pressure	Pneus: les gonfler à la pression requise et de façon équilibrée	Reifen: gleichmäßig auf den angegebenen Druck einstellen	Banden: Oppompen tot gelijke en aangegeven bandendruk
F	Direction/Speed Pedals	Pédales de direction/d'accélération	Richtungs- und Geschwindigkeitspedale	Richting/snelheidspedalen
G	Step Plate	Marchepied	Trittplatte	Opstaplaaat
H	Coupler	Crochet d'accrochage	Kupplung	Koppeling
J	Hitch	Barre d'accrochage	Zugvorrichtung	Trekhaak
K	Safety Pin Location	Broche de sécurité	Position für Sicherheitsstift	Locatie veiligheidspen
L	Handle Open	Levier ouvert	Griff offen	Hendel open
M	Handle Locked	Levier verrouillé	Griff verriegelt	Hendel dicht
N	Parking Brake	Frein de parking	Feststellbremse	Parkeerrem
P	Storage	Stockage	Lagerung	Opslagruimte
R	Seat Adjustment	Réglage du siège	Sitzeinstellung	Afstelmechanisme stoel
S	Operator Seat	Siège de l'opérateur	Fahrersitz	Bestuurdersstoel
T	Hydraulic Fill Cap	Réservoir hydraulique	Hydrauliköl-Einfüllkappe	Vuldop hydraulische vloeistof

Setup / Installation / Einrichten / Opstellen

Unpack Line Driver / Déballage du traceur de ligne Line Driver auspacken / De LineDriver uitpakken

1. Remove Line Driver from packing.
Sortir le propulseur de l'emballage.
Line Driver aus der Verpackung entnehmen.
Haal de LineDriver uit zijn verpakking.
2. Disengage drive wheels. This makes it easier to roll the Line Driver.
Débrayer les roues motrices. Cela permet de déplacer le propulseur plus facilement.
Antriebsräder vom Motor entkoppeln. Dadurch kann der Line Driver leichter geschoben werden.
Ontkoppel de aandrijfwielen. Hierdoor is het gemakkelijker om de LineDriver te rollen.
3. Hand tighten after use.
Serrer à la main après utilisation.
Nach Gebrauch handfest anziehen.
Na gebruik handvast aandraaien.

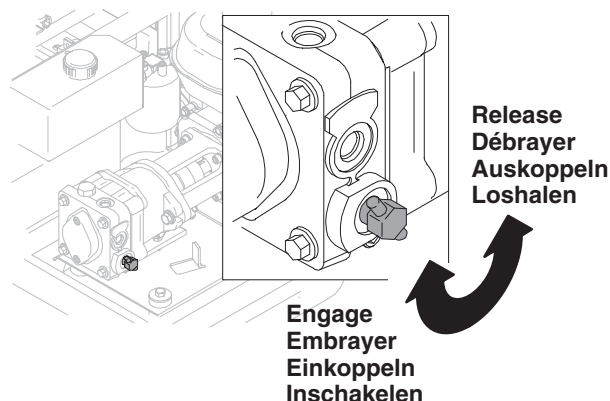

Connect Hitch Receiver to Line Striper – Hitch Receiver Kit 245321 Manual 309405 Accrochage du traceur de ligne – Kit d'accrochage 245321 manuel 309405 Zugvorrichtung mit Line Striper verbinden – Zugvorrichtung-Aufnahmesatz 245321, Betriebsanleitung 309405 Zet de trekhaak op de LineStriper - Trekhaakset 245321 Handleiding 309405

Connect Line Driver to Line Striper / Accrochage du propulseur au traceur de ligne Line Driver am Line Striper ankoppeln / De LineDriver verbinden met de LineStriper.

1. Install Line Driver hitch coupler to LineLazer hitch receiver ball.
Mise en place de la barre d'accrochage du propulseur sur la boule du traceur de ligne LineLazer.
Line Driver-Kupplung auf die Kugel der Anhängerkupplung am LineLazer aufsetzen.
Plaats de koppelhaak van de LineDriver op de kogel van de trekhaak op de LineLazer.
2. Latch coupler to locked position (M).
Mettre le levier en position verrouillée (M).
Kupplung verriegeln (M).
Vergrendel de koppeling in de gesloten stand (M).
3. Insert safety pin in latch.
Introduire la broche de sécurité dans le levier.
Sicherheitsstift einschieben.
Steek de veiligheidspen in de vergrendeling.

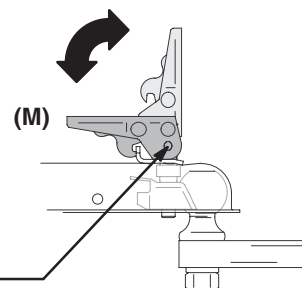

Setup / Installation / Einrichten / Opstellen

Individual Operator Adjustments / Réglages de l'opérateur Individuelle Einstellungen / Afstellingen voor de individuele bestuurder

Seat / Siège / Sitz / Stoel

Adjust seat forward/backward with lever (R) below seat.

Régler le siège en avant/arrière à l'aide du levier (R) se trouvant sous le siège.

Sitz mit dem Hebel (R) unterhalb des Sitzes nach vorne oder hinten verschieben.

Zet de stoel naar voren/achteren met de hendel (R) onder de stoel.

Pedals / Pédales / Pedale / Pedalen

Suggestion: Adjust one pedal for full motion forward and one for full motion in reverse. This reduces fatigue.

Suggestion: Régler une pédale pour marche avant à fond et l'autre pour marche arrière à fond, ceci pour réduire la fatigue.

Tipp: Stellen Sie ein Pedal für maximale Fahrt vorwärts und das andere für maximale Fahrt rückwärts ein. Dies verringert die körperliche Belastung und Ermüdungserscheinungen.

Tip: Stel één pedaal af voor volle kracht vooruit en één voor volle kracht achteruit. Hierdoor wordt u minder snel moe.

1. Loosen two bolts (C) at underside of pedals .
Desserrer les deux goujons (C) en dessous des pédales.
Die zwei Schrauben (C) an der Unterseite der Pedale lösen.
Draai de twee bouten (C) los aan de onderkant van de pedalen.
2. Rotate pedal to desired position.
Faire pivoter la pédale en position voulue.
Pedal in die gewünschte Position drehen.
Draai de pedaal in de gewenste stand.
3. Tighten bolts.
Serrer les goujons.
Schrauben festziehen.
Bouten aandraaien.

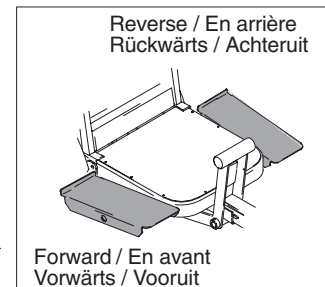
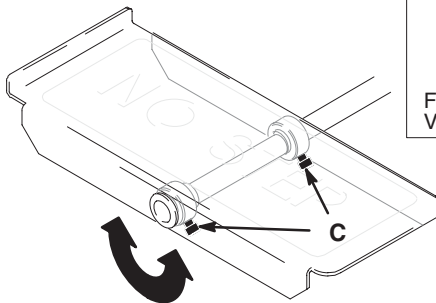

Striper Handle Bars / Guidon du traceur Griffstangen des Linienmarkiergeräts / Handgrepen van de belijner

Refer to your striper manual.

Voir le manuel du traceur.

Lesen Sie die Betriebsanleitung des Linienmarkiergeräts.

Zie de handleiding van uw belijner.

Startup / Mise en service Inbetriebnahme / Starten

1. Check engine oil level. Add SAE 10W–30 (summer) or 5W–20 (winter), if necessary.

Note: Keep engine oil at full level to avoid nuisance stalls because Oil Alert may sense low oil levels during change of direction of Line Driver.

Contrôler le niveau d'huile. Ajouter de l'huile SAE 10W–30 (été) ou 5W–20 (hiver), si nécessaire.

NB: Maintenir le niveau d'huile au maximum pour éviter les arrêts indésirables dus au système d'alarme de niveau d'huile qui peut se déclencher lors d'un changement de direction du traceur.

Motorölstand kontrollieren. SAE 10W–30 (Sommer) oder 5W–20 (Winter) bei Bedarf nachfüllen.

Hinweis: Achten Sie darauf, daß immer ausreichend Motoröl eingefüllt ist, um ein Absterben des Motors aus diesem Grund zu vermeiden. Die Ölstandsüberwachung erkennt einen zu niedrigen Ölstand bei einem Richtungswechsel des Line Drivers.

Controleer het oliepeil van de motor. Voeg indien nodig SAE 10W–30 bij (in de zomer) of 5W–20 (in de winter).

Let op: Houd de motorolie steeds op het maximale peil om te voorkomen dat de motor afslaat omdat de oliecontrolefunctie mogelijk een laag oliepeil constateert als u met de LineDriver van richting verandert

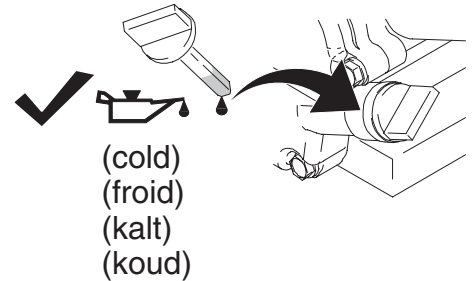

2. Fill fuel tank.
Remplir le réservoir de carburant.
Kraftstofftank füllen.
Vul de brandstoftank.

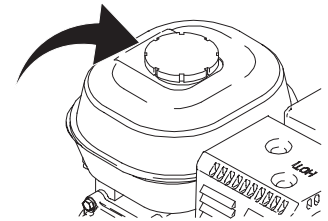

3. **Check hydraulic oil level.** Add only **Mobil 1** (15W–50) synthetic oil. Hydraulic system capacity is 2 quarts.

Contrôler le niveau d'huile hydraulique. Ajouter uniquement **de l'huile de synthèse Mobil 1** (15W–50). La capacité du circuit hydraulique est de 2 quarts.

Hydraulikölstand kontrollieren. Nur **Mobil 1** (15W–50) Syntheseöl nachfüllen. Das Fassungsvermögen des Hydrauliksystems beträgt 1,89 l.

Controleer het peil van de hydraulische olie. Voeg alleen **Mobil 1** (15W–50) synthetische olie toe. De inhoud van het hydraulisch systeem is 2 quarts (ca. 1,8 liter).

Fill to baffle top
Remplir jusqu'en haut de la cloison
Bis zur Oberkante des Leitblechs füllen
Tot de bovenkant van de schotplaat vullen

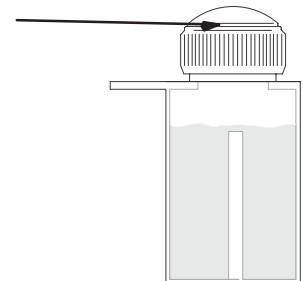

Startup / Mise en service

Starten / Opstarten

4. Start engine

Démarrage du moteur

Motor starten

Start de motor

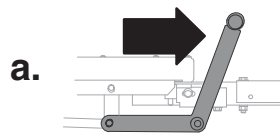

- a. Engage parking brake
Serrer le frein de parking
Feststellbremse anziehen
Zet de machine op de parkeerrem

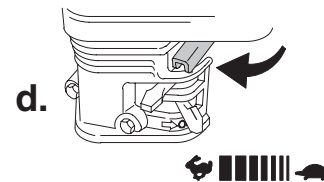
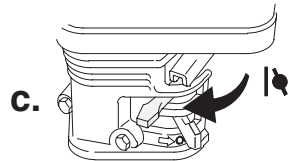

- b. Move fuel valve to open
Mettre la vanne de carburant sur ouvert
Kraftstoffhahn öffnen
Draai de brandstofkraan open

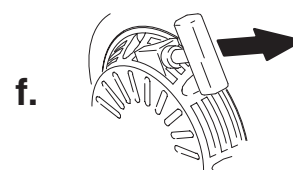
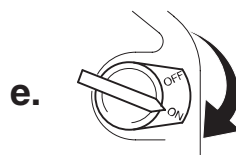

- c. Move choke to closed
Mettre le volet du starter sur fermé
Motor-Choke schließen
Draai de choke dicht

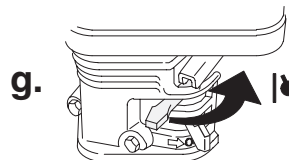

- d. Set throttle to fast
Régler l'accélérateur sur rapide
Gashebel auf Schnell stellen
Zet de gasklep op snel

- e. Set engine switch ON
Mettre l'interrupteur du moteur sur MARCHE
Motorschalter auf ON drehen
Draai de motorschakelaar op ON

- f. Pull starter cord
Tirer sur le cordon du lanceur
Starterkabel ziehen
Trek aan het startkoord

- g. After engine starts, move choke to open
Dès que le moteur tourne, mettre le volant
du starter sur ouvert
Nach dem Starten des Motors den Choke öffnen
Zet de choke open, als de motor is gestart

- h. Set throttle to desired speed for striping
Régler l'accélérateur sur la vitesse de traçage
désirée
Gashebel auf die gewünschte Geschwindigkeit
zum Linienmarkieren einstellen.
Draai de gasklep op de gewenste stand voor de
belijning.
-

Operation / Fonctionnement Betrieb / Bedienung

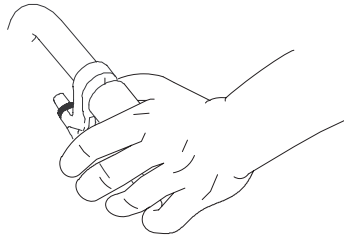

Note: Line Driver motion is forward and reverse. Turns are made with the striper.

NB: le sens de marche du propulseur est l'avant ou l'arrière. Pour tourner, on se sert du traceur.

Hinweis: Der Line Driver fährt vorwärts und rückwärts. Kurven werden mit dem Linienmarkiergerät gemacht.

Let op: De beweging van de LineDriver is vooruit en achteruit. Draaien doet u met de belijner.

1. Squeeze hand control and release caster wheel.
Serrer la commande à main et desserrer la roulette orientable.
Handsteuerung zusammendrücken und Rad freigeben.
Knijp de handbediening in en laat het zwenkwiel los.
2. Push striper handle bars to begin desired turn.
Pousser sur le guidon pour commencer à tourner.
Mit den Griffstangen des Linienmarkiergeräts den gewünschten Kurvenradius einleiten.
Druk op de handgrepen van de belijner om de gewenste bocht te beginnen.

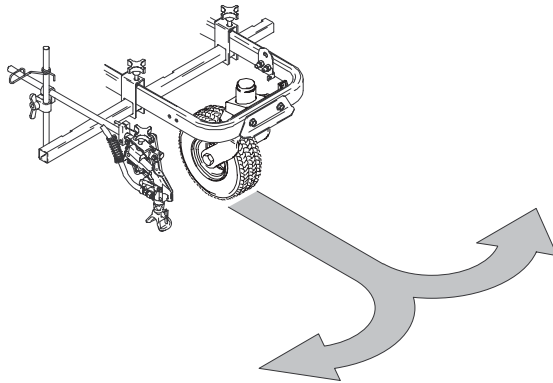

Operation / Fonctionnement Betrieb / Bedienung

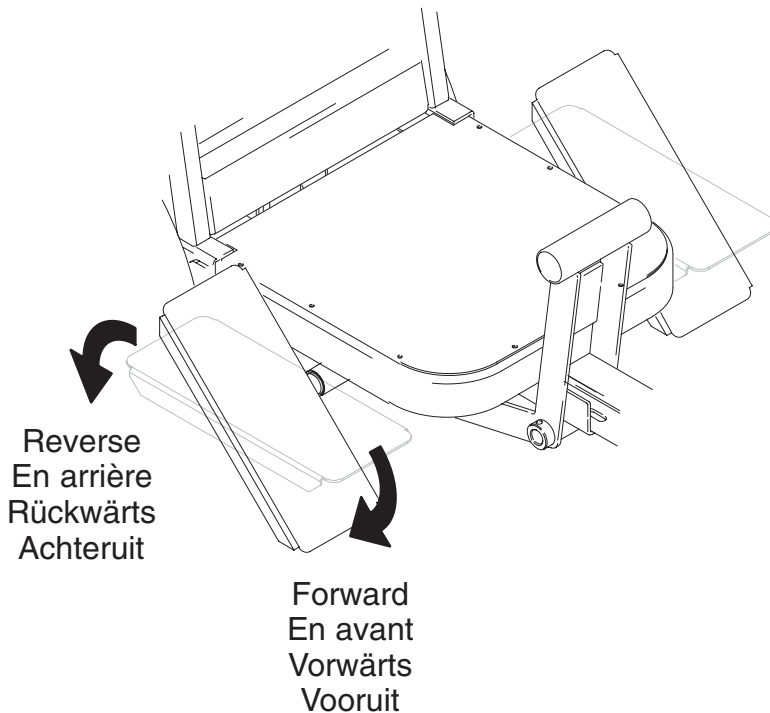

Note: Line Driver stops when both feet are removed from pedals.

NB: le propulseur s'arrête dès que les deux pieds ne sont plus sur les pédales.

Hinweis: Der Line Driver stoppt, wenn beide Füße von den Pedalen genommen werden.

Let op: De LineDriver stopt als beide voeten van de pedalen worden gehaald.

1. Move pedal(s) forward to drive Line Driver forward
Déplacer la/les pédale(s) vers l'avant pour faire avancer le propulseur
Pedal(e) nach vorne drücken, um mit dem Line Driver vorwärts zu fahren
Beweeg het pedaal (de pedalen) naar voren om met de LineDriver naar voren te rijden
 2. Move pedal(s) reverse to drive Line Driver reverse
Déplacer la/les pédale(s) vers l'arrière pour faire reculer le propulseur
Pedal(e) nach hinten drücken, um mit dem Line Driver rückwärts zu fahren
Beweeg het pedaal (de pedalen) naar achteren om met de LineDriver naar achteren te rijden
 3. Switching from forward to reverse creates a braking action
Le passage de la marche avant à la marche arrière génère un freinage
Beim Wechsel zwischen Vorwärts- und Rückwärtsfahrt wird der Line Driver abgebremst
Bij het omschakelen van voren naar achteren activeert u een rembeweging
-

Operation / Fonctionnement Betrieb / Bedienung

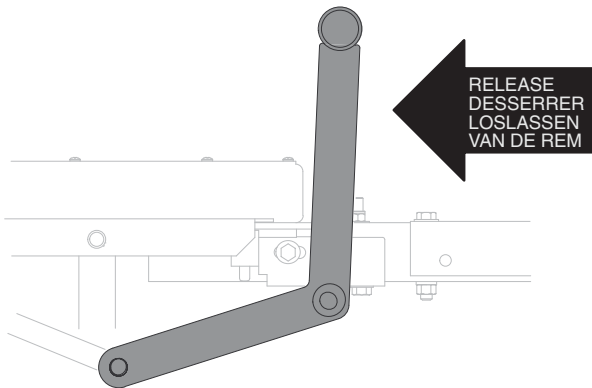

4. Set parking brake when not operating Line Driver
Mettre le frein de parking quand le propulseur est à l'arrêt
Feststellbremse anziehen, wenn der Line Driver nicht in Betrieb ist
Zet de LineDriver op de parkeerrem, wanneer u hem niet bedient.

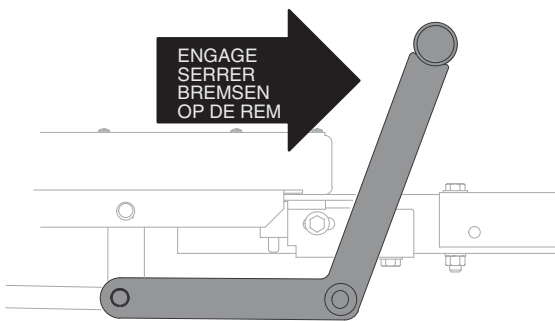

Note: The Line Driver can not be started if the parking brake is not set. The operator must be seated when the parking brake is released or the Line Driver will stop running.

NB: on ne peut pas démarrer le propulseur si le frein de parking n'est pas serré. L'opérateur doit être assis quand le frein de parking est desserré, sinon le propulseur s'arrêtera.

Hinweis: Der Line Driver läßt sich nur bei angezogener Feststellbremse starten. Der Bediener muß im Sitz des Line Drivers sitzen, während die Feststellbremse gelöst wird. Andernfalls stirbt der Motor ab.

Let op: De LineDriver kan niet worden gestart als de parkeerrem niet is ingesteld. De bestuurder moet zitten wanneer de machine van de parkeerrem wordt gehaald, anders stopt de LineDriver.

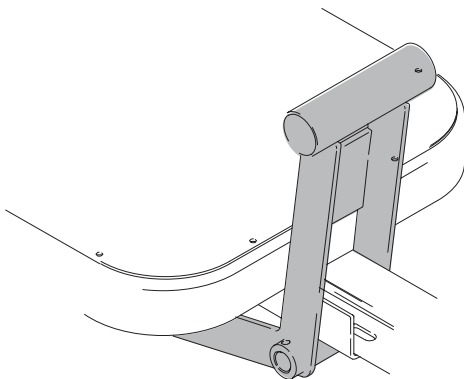

Troubleshooting

PROBLEM	CAUSE	SOLUTION
Engine does not start	Parking brake not engaged. Engine switch OFF, no gasoline or low oil	Set Brake. Consult engine manual, supplied
Engine races to high rpm – stalls during operation	Worn governor	Consult engine manual, supplied
Engine operates, Line Driver does not move forward or reverse	Low hydraulic oil	Fill with Mobil 1 (15W–50) synthetic oil
Engine operates, Line Driver moves slowly in forward and reverse	Low hydraulic oil. Parking brake is set Wheel release is open	Fill with Mobil 1 (15W–50) synthetic oil. Release parking brake Close; hand tight
Engine shuts off when operator exits Line Driver	Safety switch	Set parking brake
Engine continues to run when operator exits Line Driver and parking brake is not set	Safety switch	Adjust and set parking brake. Replace safety switch and/or any connecting wires
Engine misses during turns and forward and reverse changes	Engine oil low	Consult engine manual for proper oil
Parking brake does not keep Line Driver from moving	Parking brake needs adjustment	Adjust brake. Manual 309404
Line Driver creeps in forward or reverse direction	Control linkage needs adjustment	Adjust control linkage. Manual 309404

Guide de dépannage

PROBLEME	CAUSE	SOLUTION
Le moteur ne démarre pas	Le frein de parking n'est pas serré. Moteur sur ARRET, pas d'essence ou niveau d'huile bas	Serrer le frein. Consulter le manuel moteur fourni
Le moteur tourne trop vite – s'arrête en cours de route	Limiteur de régime usé	Consulter le manuel moteur fourni
Le moteur fonctionne, mais le propulseur n'avance ni ne recule	Niveau d'huile hydraulique bas	Faire un appoint d'huile de synthèse Mobil 1 (15W–50)
Le moteur fonctionne, mais le propulseur avance ou recule à vitesse lente	Niveau d'huile hydraulique bas. Frein de parking serré Roues débrayées	Faire un appoint d'huile de synthèse Mobil 1 (15W–50). Desserrer le frein de parking Embrayer; serrer à la main
Le moteur s'arrête quand l'opérateur descend du propulseur	Interrupteur de sécurité	Serrer le frein de parking
Le moteur continue à fonctionner après que l'opérateur est descendu du propulseur sans que le frein de parking ne soit serré	Interrupteur de sécurité	Régler et serrer le frein de parking. Remplacer l'interrupteur de sécurité et/ou les fils électriques connectés
Le moteur a des ratés dans les virages et lors des passages de marche avant en marche arrière	Niveau d'huile bas	Consulter le manuel du moteur pour savoir quelle huile utiliser
Le frein de parking n'empêche pas le propulseur de se déplacer	Un réglage du frein de parking est nécessaire	Régler le frein. Manuel 309404
Le propulseur avance ou recule à vitesse très lente	Réglage de la commande de transmission nécessaire	Régler la commande de transmission. Manuel 309404

Fehlersuche

PROBLEM	URSACHE	LÖSUNG
Motor läßt sich nicht starten	Feststellbremse nicht angezogen. Motorschalter steht auf OFF, kein Benzin im Tank oder Ölstand zu niedrig	Bremse anziehen. In der Motor-Betriebsanleitung nachlesen
Motor dreht sehr hoch, stirbt aber beim Betrieb ab	Drehzahlregler defekt	In der Motor-Betriebsanleitung nachlesen
Motor läuft, Line Driver fährt aber weder vorwärts noch rückwärts	Hydrauliköl-Pegelstand zu niedrig	Mobil 1 (15W-50) Syntheseöl nachfüllen
Motor läuft, Line Driver fährt aber nur langsam vorwärts und rückwärts	Hydrauliköl-Pegelstand zu niedrig. Feststellbremse ist angezogen Antriebsrad ist entkoppelt	Mobil 1 (15W-50) Syntheseöl nachfüllen. Feststellbremse lösen Einkoppeln (handfest andrehen)
Motor schaltet ab, wenn Bediener aus dem Line Driver aussteigt	Sicherheitsschalter	Feststellbremse anziehen
Motor läuft weiter, wenn Bediener aus dem Line Driver aussteigt und die Feststellbremse nicht angezogen ist	Sicherheitsschalter	Feststellbremse einstellen und anziehen. Sicherheitsschalter und/oder Verbindungskabel austauschen
Motor setzt in Kurven sowie beim Wechsel von Vorwärts- auf Rückwärtsfahren und umgekehrt aus	Niedriger Motorölstand	Angaben zum richtigen Motoröl finden Sie in der Motor-Betriebsanleitung
Line Driver bewegt sich trotz angezogener Feststellbremse	Feststellbremse muß nachgestellt werden	Bremse nachstellen. Siehe Betriebsanleitung 309404.
Line Driver fährt langsam vorwärts oder rückwärts	Motorgestänge muß nachgestellt werden	Motorgestänge nachstellen. Siehe Betriebsanleitung 309404.

Storingen opsporen en verhelpen

PROBLEEM	OORZAAK	OPLOSSING
De motor start niet	De machine staat niet op de rem. De motorschakelaar op OFF, geen benzine of laag oliepeil	Op de rem zetten. Raadpleeg de meegeleverde handleiding
De motor schiet omhoog naar een hoog toerental – slaat af tijdens gebruik	Versleten toerentalregelaar	Raadpleeg de meegeleverde handleiding
De motor draait, maar de LineDriver gaat niet vooruit of achteruit	Laag hydraulisch oliepeil	Vullen met Mobil 1 (15W-50) synthetische olie
De motor draait, maar de LineDriver gaat langzaam vooruit of achteruit	Laag hydraulisch oliepeil. De parkeerrem is ingeschakeld De wielontgrendeling staat open.	Vullen met Mobil 1 (15W-50) synthetische olie. Haal van de parkeerrem Sluiten; handvast
De motor slaat af als de bestuurder van de LineDriver stapt	Veiligheidsschakelaar	Zet op de parkeerrem
De motor blijft draaien als de bestuurder van de LineDriver stapt en de machine niet op de parkeerrem staat	Veiligheidsschakelaar	De parkeerrem afstellen en inschakelen. Vervang de veiligheidsschakelaar en/of de verbindingsdraden
De motor slaat over bij draaien en bij het de overgang van vooruit naar achteruit en andersom	Laag motoroliepeil	Raadpleeg de motorhandleiding voor de juiste oliesoort
De parkeerrem voorkomt niet dat de LineDriver toch beweegt	De parkeerrem moet worden afgesteld	Stel de parkeerrem af. Handleiding 309404
De LineDriver gaat vooruit of achteruit op kruip snelheid	De besturingsstang moet worden afgesteld	Stel de verbindingsstang af. Handleiding 309404.

Graco Warranty / Garantie Garantie / Graco-garantie

Graco warrants all equipment listed in this manual which is manufactured by Graco and bearing its name to be free from defects in material and workmanship on the date of sale to the original purchaser for use. With the exception of any special extended or limited warranty published by Graco, Graco will, for a period of twelve months from the date of sale, repair or replace any part of the equipment determined by Graco to be defective. This warranty applies only when the equipment is installed, operated and maintained in accordance with Graco's written recommendations.

This warranty does not cover, and Graco shall not be liable for general wear and tear, or any malfunction, damage or wear caused by faulty installation, misapplication, abrasion, corrosion, inadequate or improper maintenance, negligence, accident, tampering, or substitution of non-Graco component parts. Nor shall Graco be liable for malfunction, damage or wear caused by the incompatibility of Graco equipment with structures, accessories, equipment or materials not supplied by Graco, or the improper design, manufacture, installation, operation or maintenance of structures, accessories, equipment or materials not supplied by Graco.

This warranty is conditioned upon the prepaid return of the equipment claimed to be defective to an authorized Graco distributor for verification of the claimed defect. If the claimed defect is verified, Graco will repair or replace free of charge any defective parts. The equipment will be returned to the original purchaser transportation prepaid. If inspection of the equipment does not disclose any defect in material or workmanship, repairs will be made at a reasonable charge, which charges may include the costs of parts, labor, and transportation.

Graco's sole obligation and buyer's sole remedy for any breach of warranty shall be as set forth above. The buyer agrees that no other remedy (including, but not limited to, incidental or consequential damages for lost profits, lost sales, injury to person or property, or any other incidental or consequential loss) shall be available. Any action for breach of warranty must be brought within two (2) years of the date of sale.

GRACO MAKES NO WARRANTY, AND DISCLAIMS ALL IMPLIED WARRANTIES OF MERCHANTABILITY AND FITNESS FOR A PARTICULAR PURPOSE IN CONNECTION WITH ACCESSORIES, EQUIPMENT, MATERIALS OR COMPONENTS SOLD BUT NOT MANUFACTURED BY GRACO. These items sold, but not manufactured by Graco (such as electric motors, gas engines, switches, hose, etc.), are subject to the warranty, if any, of their manufacturer. Graco will provide purchaser with reasonable assistance in making any claim for breach of these warranties.

In no event will Graco be liable for indirect, incidental, special or consequential damages resulting from Graco supplying equipment hereunder, or the furnishing, performance, or use of any products or other goods sold hereto, whether due to a breach of contract, breach of warranty, the negligence of Graco, or otherwise.

POUR LES CLIENTS DE GRACO PARLANT FRANCAIS

Les parties reconnaissent avoir convenu que la rédaction du présent document ainsi que de tous les documents, avis et procédures judiciaires exécutés, donnés ou intentés à la suite de ou en rapport, directement ou indirectement, avec les procédures concernées, sera en anglais.

FÜR GRACO-KUNDEN IN DEUTSCHLAND/ÖSTERREICH/SCHWEIZ

Die Parteien bestätigen hiermit die festgelegte Vereinbarung, daß das vorliegende Dokument sowie alle anderen Dokumente, Mitteilungen und Gerichtsverfahren, die im Zusammenhang damit erstellt, verteilt oder eingeleitet werden, oder sich direkt oder indirekt darauf beziehen, in englischer Sprache verfaßt sein sollen.

VOOR NEDERLANDSTALIGE GRACO-KLANTEN

De partijen zijn zich ervan bewust dat zij hebben geëist dat het onderhavige document, evenals alle documenten, berichtgevingen en wettelijke procedures die worden aangegaan, overhandigd of in gang gezet hetzij als gevolg van hetzij rechtstreeks hetzij indirect in relatie tot het onderhavige worden opgesteld in de Engelse taal.

ADDITIONAL WARRANTY COVERAGE

Graco does provide extended warranty and wear warranty for products described in the "Graco Contractor Equipment Warranty Program".

Graco Phone Number

TO PLACE AN ORDER, contact your Graco distributor, or call this number to identify the distributor closest to you:
1-800-690-2894 Toll Free.

All written and visual data contained in this document reflects the latest product information available at the time of publication.

Graco reserves the right to make changes at any time without notice.

mm 309402

This manual contains English, French, German and Dutch

Sales Offices: Minneapolis, Detroit

International Offices: Belgium, Korea, Hong Kong, Japan

GRACO INC. P.O. BOX 1441 MINNEAPOLIS, MN 55440-1441

<http://www.graco.com>

10/2001, Revised 10/2006