

Инжекторы GL-33[®] (смазка) и GL-42[®] (масло)

334648C
RU

Для однолинейных, параллельных и автоматических инжекторных систем раздачи консистентной смазки N.L.G.I.-марок #000 - #2 и масла (минимальный вес SAE 10).

Максимальное рабочее давление - модели для консистентной смазки: 3500 фунтов/кв. дюйм (24 МПа, 241 бар)
Максимальное рабочее давление - модели для масла: 1000 фунтов/кв. дюйм (6,89 МПа, 68,9 бар)

Номера моделей:

	GL-33 1/8 NPTF	GL-33 1/8 BSPP	GL-33 SST 1/8 NPTF	GL-33 SST 1/8 BSPP	GL-42 1/8 NPTF	GL-42 1/8 BSPP
Одиночно стоящий	24W487 24W488		24W489 24W490		24W493 24W494	
Замена	24W483	24W484	24W485	24W486	24W491	24W492
1X коллектор	24W401	24W501	24W601	24W701	24W801	24W901
2X коллектор	24W402	24W502	24W602	24W702	24W802	24W902
3X коллектор	24W403	24W503	24W603	24W703	24W803	24W903
4X коллектор	24W404	24W504	24W604	24W704	24W804	24W904
5X коллектор	24X302	24X303	24X304	24X305	24X306	24X307
6X коллектор	24W405	24W505	24W605	24W705	24W805	24W905
9X коллектор	24W406				24W806	
10X коллектор	24W407	24W506	24W606	24W706	24W807	24W906
15X коллектор	24W408	24W507	24W607	24W707	24W808	24W907



Важные инструкции по технике безопасности



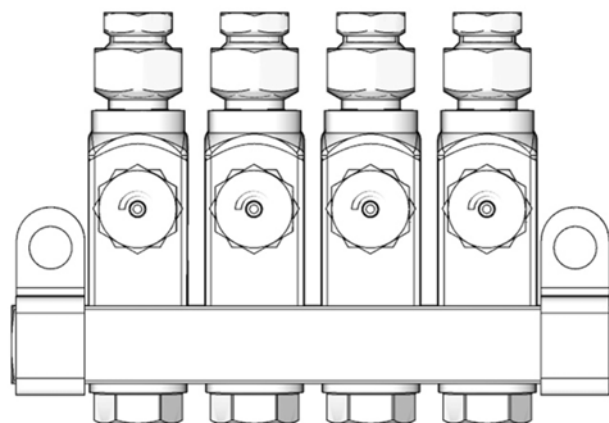



Ознакомьтесь со всеми предупреждениями и инструкциями, приведенными в настоящем руководстве и руководстве по эксплуатации насоса, поставляемого вместе с Вашей системой. Сохраните все инструкции.



Предупреждения

Следующие предупреждения относятся к настройке, эксплуатации, заземлению, техническому обслуживанию и ремонту данного оборудования. Символом восклицательного знака отмечены общие предупреждения, а знак опасности указывает на риск, связанный с определенной процедурой. Если эти символы появляются в тексте настоящего руководства и на предупредительных этикетках, то обращайтесь обратно к этим предупреждениям. В настоящем руководстве могут применяться другие касающиеся определенных продуктов символы, которые не описаны в этом разделе.

ПРЕДУПРЕЖДЕНИЕ

 	<p>ОПАСНОСТЬ ПОЖАРА И ВЗРЫВА</p> <p>Учтите, что при наличии в рабочей зоне легковоспламеняющихся жидкостей, таких как бензин или жидкость стеклоочистителя, легковоспламеняющиеся пары могут воспламениться или взорваться. Для предотвращения возгораний и взрывов необходимо соблюдать следующие меры предосторожности.</p> <ul style="list-style-type: none"> • Используйте оборудование только в хорошо вентилируемой зоне. • Удалите все источники возгорания, такие как сигареты и портативные электрические лампы. • Поддерживайте чистоту в рабочей зоне. Следите, чтобы в ней не было мусора, включая ветошь, пролитый бензин, растворитель или открытые емкости с этими жидкостями. • Не подключайте или не отключайте кабели питания, не включайте или не выключайте освещение при наличии легковоспламеняющихся паров жидкости. • Все оборудование в рабочей зоне должно быть заземлено. • Используйте только заземленные шланги. • Немедленно прекратите работу, если появится искра статического разряда или станут ощутимы разряды электрического тока. Не используйте оборудование до выявления и устранения причин возникновения разряда или удара током. • В рабочей зоне должен находиться исправный огнетушитель.
  	<p>ОПАСНОСТЬ ИНЪЕКЦИИ ПОД КОЖУ</p> <p>Жидкость под высоким давлением, поступающая из распылителя, утечки в шлангах или трещины в деталях, способна пробить кожу. Поврежденное место может выглядеть просто как порез, но это серьезная травма, которая может привести к ампутации. Немедленно обратитесь за хирургической помощью.</p> <ul style="list-style-type: none"> • Запрещается направлять распыляющее устройство в сторону людей или на какую-нибудь часть тела. • Не кладите руку поверх выходного отверстия для жидкости. • Не устраняйте и не отклоняйте направление утечек рукой, иной частью тела, перчаткой или ветошью. • Выполняйте инструкции раздела Процедура сброса давления при прекращении распыления и перед чисткой, проверкой или обслуживанием оборудования. • Перед использованием оборудования следует затянуть все соединения жидкостного трубопровода. • Ежедневно проверяйте шланги и соединительные муфты. Немедленно заменяйте изношенные или поврежденные детали.
	<p>СРЕДСТВА ИНДИВИДУАЛЬНОЙ ЗАЩИТЫ</p> <p>При нахождении в рабочей зоне оборудования необходимо использовать соответствующие средства защиты, предохраняющие от получения серьезных травм, в том числе травм органов зрения, потеря слуха, вдыхание токсичных испарений и ожоги. К средствам индивидуальной защиты относятся, но ими не ограничиваются, следующие:</p> <ul style="list-style-type: none"> • Защитные очки и средства защиты слуха. • Респираторы, защитная одежда и перчатки, рекомендованные производителем жидкости и растворителя.

Монтаж

Процедура сброса давления



При каждом появлении этого символа необходимо выполнить процедуру снятия давления.



Данное оборудование может оставаться под давлением или может оказаться под давлением при автоматическом цикле смазывания, инициированным контроллером смазывания. Во избежание получения серьезной травмы вследствие воздействия жидкости под давлением, как например, инъекция под кожу, разбрызгивание жидкости или контакт с движущимися деталями, выполняйте процедуру сброса давления перед чисткой, проверкой или обслуживанием оборудования.

1. Отключите подачу электропитания к контроллеру смазывания.
2. В случае подсоединения к магистрали сжатого воздуха, перекройте подачу сжатого воздуха к модулю насоса, чтобы гарантировать сброс давления в системе.
3. Смотрите руководство по эксплуатации Вашего насоса касательно любых дополнительных инструкций по сбросу давления, которые относятся к Вашему модулю насоса.

Инструкции по регулировке

Ссылочные номера, используемые в дальнейших инструкциях, относятся к Рис. 1.

1. Открутите стопорную гайку (7).
2. Затяните рукой гайку регулятора (8), а затем ослабьте затяжку примерно на 1/2 оборота, чтобы достичь минимального выходного объема раздачи (0.001 дюйма³).

ПРИМЕЧАНИЕ: Любая выходная установка менее 1/2 оборота должна контролироваться для подтверждения фактического выходного объема.

3. Откручивание гайки регулятора (8) на один с тремя четвертью оборота от позиции затяжки вручную позволяет достичь максимального выходного объема раздачи (0.003 дюйма³) Это является заводской, предустановленной позицией.

ПРИМЕЧАНИЕ:

- Каждый полный оборот при выворачивании соответствует увеличению выходного объема приблизительно 0.0018 дюйма³.
 - Количество объема раздачи может различаться в зависимости от внешних условий, таких как температура смазочного материала и обратное давление от находящегося ниже по потоку соединения.
4. Когда инжектор будет отрегулирован для надлежащего выхода смазочного материала, затяните гаечным ключом стопорную гайку регулировки длины хода (7).

УВЕДОМЛЕНИЕ

Чтобы предотвратить выход из строя компонентов, регулировочная гайка (8) не должна выходить за пределы полностью втянутой позиции плунжера (6). См. Рис. 1.



Рис. 1

Инструкции по установке

Буквенные обозначения, используемые в дальнейших инструкциях, относятся к Рис. 2.

- Сгруппируйте инжекторы, чтобы минимизировать длину линии подачи.
- Устанавливайте инжекторы в местах, в которых можно осуществить легкий и безопасный доступ для их обслуживания.
- Устанавливайте инжекторы в зонах, в которых случайное повреждение инжекторов вследствие движущегося оборудования сведено к минимуму.
- Выходы инжекторов могут быть скомбинированы для общей точки опоры с большим требованием к консистентной смазке, но выход для одиночного инжектора не может быть разделен на множество точек опоры.
- Компания Graco рекомендует использование, когда это возможно, стальных трубок вместо трубы и шланга для линий подачи. Труба часто загрязнена окалиной и требует надлежащей очистки перед использованием. Шлангопроводы расширяются под давлением, что приводит к более длительному времени цикла работы насоса.

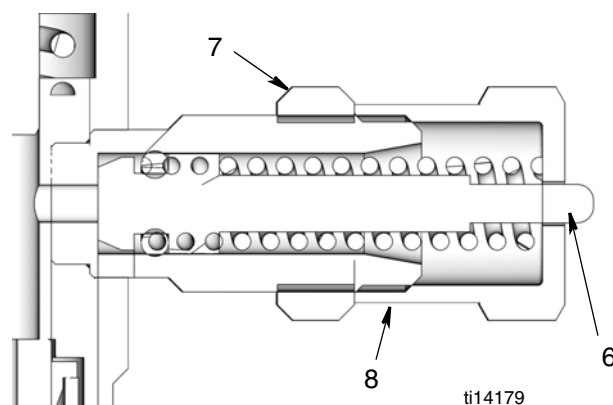

1. Сбросьте давление. См. раздел **Процедура сброса давления**, стр. 3.
2. Устанавливайте инжекторы на плоской, твердой поверхности с использованием монтажных хомутов (а).
3. Подсоедините линию подачи жидкости (с) к инжекторам.

ВНИМАНИЕ

Чтобы предотвратить разрыв линий подачи вследствие создания избыточного давления на компонентах, используйте только линии подачи и фитинги, которые соответствуют или превышают номинальное значение давления для инжекторов.

4. Подсоедините линии подачи для точек смазывания (b).
5. Промойте систему маловязким маслом или уайт-спиритом для удаления загрязнений, внесенных во время монтажа.
6. Используйте промывочный пистолет или дайте поработать насосу до тех пор, пока чистый смазочный материал не достигнет конца каждой линии подачи, чтобы удалить из системы промывочную жидкость или воздух.
7. Дайте поработать системе с максимальной производительностью и убедитесь, что все инжекторы функционируют.
8. Отрегулируйте объемный выход инжекторов. (Смотрите раздел "Инструкции по регулировке", стр. 3.)
9. Подсоедините линии подачи к точкам смазывания.



Рис. 2

Операции

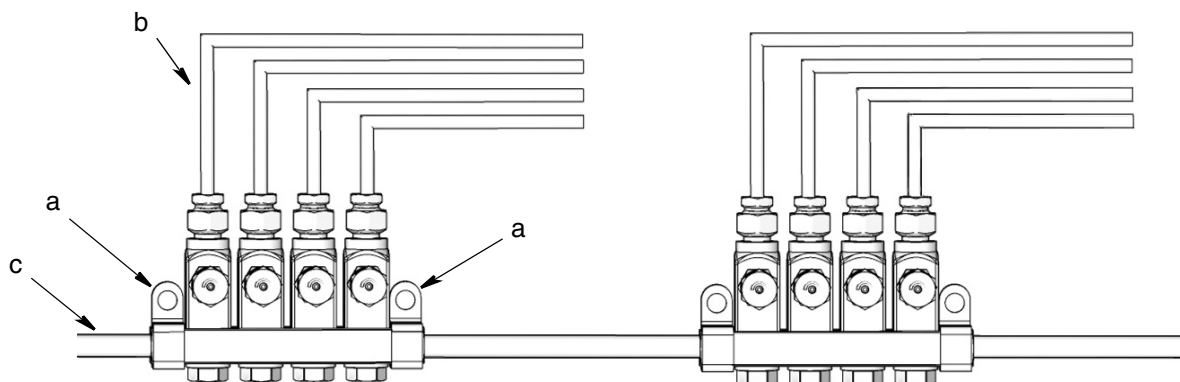
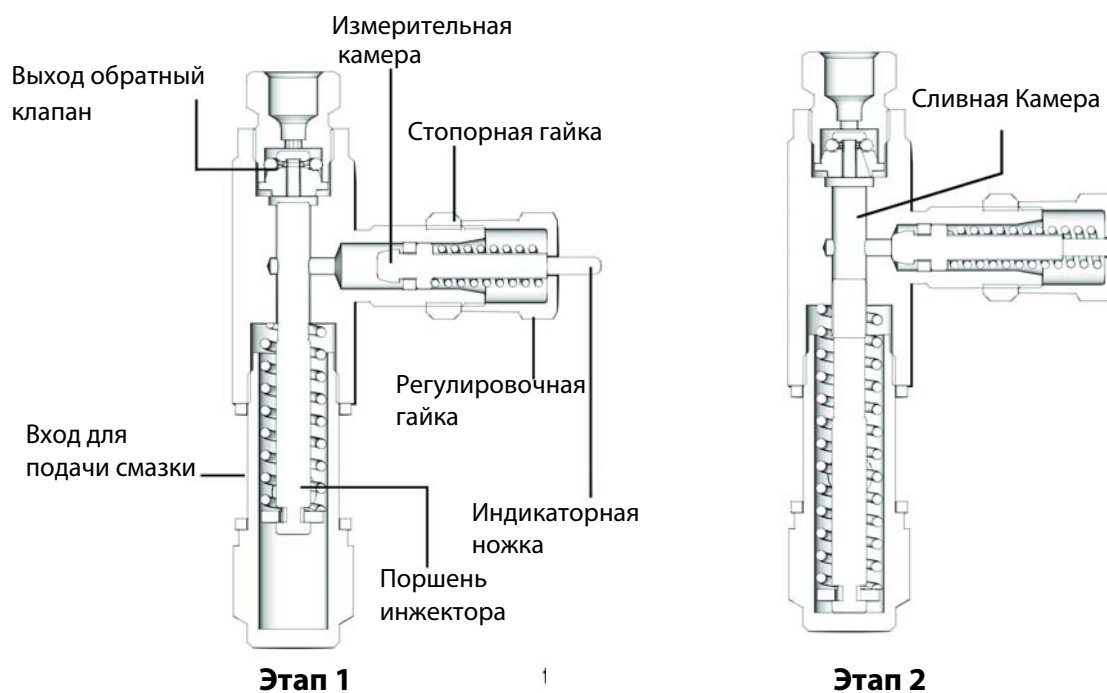

FIG. 3

Этап 1

Находящаяся под давлением жидкость поднимает поршень инжектора и выталкивает жидкость через выходной обратный клапан в линию подачи.

Этап 2

После выброса жидкости давление сбрасывается, и поршень инжектора возвращается в положение покоя. Смазочный материал из измерительной камеры возвращается в нагнетательную камеру.

Детали

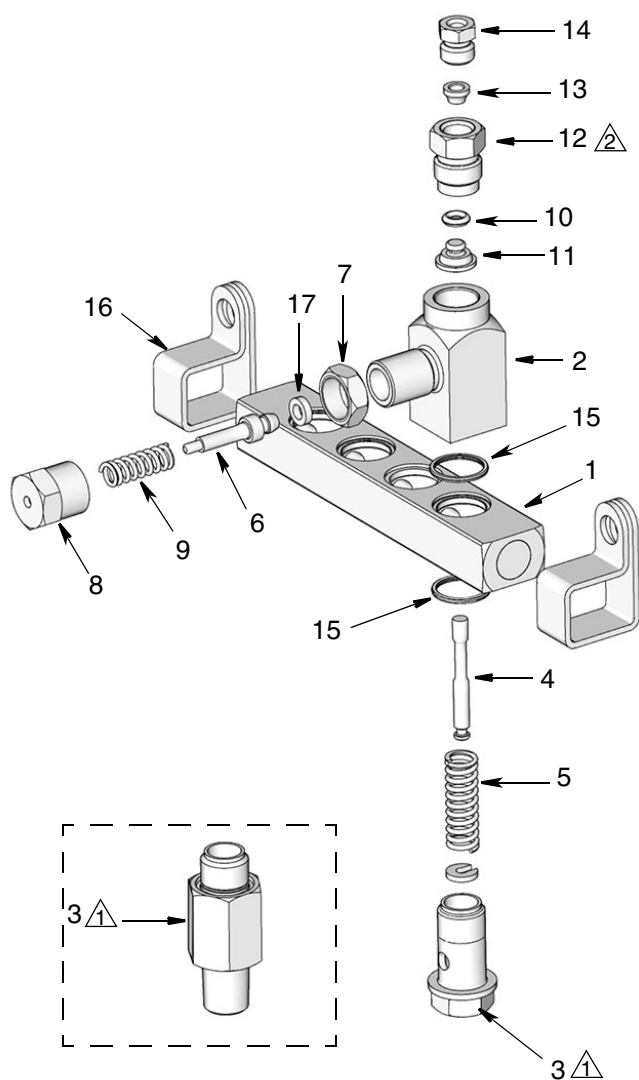

ti24572

△ Затяните с усилием 15-16 футов на фунт (20,3 - 21,7 Н•м)

△ Затяните с усилием 50-60 дюймов на фунт (5,6 - 6,7 Н•м)

Поз.	Деталь №	Описание	Кол-во
	17B871	БЛОК, коллектор, 1 инжектор, 1/8 NPTF (модель 24W401, 24W801)	1
	17B951	БЛОК, коллектор, SST, 1 инжектор, 1/8 NPTF (модель 24W601)	1
	17B872	БЛОК, коллектор, 2 инжектора, 1/8 NPTF (модель 24W402, 24W802)	1
	17B952	БЛОК, коллектор, SST, 2 инжектора, 1/8 NPTF (модель 24W602)	1
	17B873	БЛОК, коллектор, 3 инжектора, 1/8 NPTF (модель 24W403, 24W803)	1
	17B953	БЛОК, коллектор, SST, 3 инжектора, 1/8 NPTF (модель 24W603)	1
	17B874	БЛОК, коллектор, 4 инжектора, 1/8 NPTF (модель 24W404, 24W804)	1
	17B954	БЛОК, коллектор, SST, 4 инжектора, 1/8 NPTF (модель 24W604)	1
	17B874	БЛОК, коллектор, 5 инжектора, 1/8 NPTF (модель 24W404, 24W804)	1
	17D731	БЛОК, коллектор, SST, 5 инжектора, 1/8 NPTF (модель 24X302, 24X306)	1
	17D733	БЛОК, коллектор, 6 инжекторов, 1/8 NPTF (модель 224X304)	1
	17B955	БЛОК, коллектор, SST, 6 инжекторов, 1/8 NPTF (модель 24W605)	1
1	17B876	БЛОК, коллектор, 9 инжекторов, 1/8 NPTF (модель 24W406, 24W806)	1
	17B877	БЛОК, коллектор, 10 инжекторов, 1/8 NPTF (модель 24W407, 24W807)	1
	17B956	БЛОК, коллектор, SST, 10 инжекторов, 1/8 NPTF (модель 24W606)	1
	17B878	БЛОК, коллектор, 15 инжекторов, 1/8 NPTF (модель 24W408, 24W808)	1
	17B957	БЛОК, коллектор, SST, 15 инжекторов, 1/8 NPTF (модель 24W607)	1
	17B941	БЛОК, коллектор, 1 инжектор, 1/8 BSPP (модель 24W501, 24W901)	1
	17B991	БЛОК, коллектор, SST, 1 инжектор, 1/8 BSPP (модель 24W701)	1
	17B942	БЛОК, коллектор, 2 инжектора, 1/8 BSPP (модель 24W502, 24W902)	1
	17B992	БЛОК, коллектор, SST, 2 инжектора, 1/8 BSPP (модель 24W702)	1
	17B943	БЛОК, коллектор, 3 инжектора, 1/8 BSPP (модель 24W503, 24W903)	1
	17B993	БЛОК, коллектор, SST, 3 инжектора, 1/8 BSPP (модель 24W703)	1
	17B944	БЛОК, коллектор, 4 инжектора, 1/8 BSPP (модель 24W504, 24W904)	1

Поз.	Деталь №	Описание	Кол-во
1 (прод.)	17B994	БЛОК, коллектор, SST, 4 инжектора, 1/8 BSPP (модель 24W704)	1
	17D732	БЛОК, коллектор, 5 инжектора, 1/8 BSPP (модель 24X303, 24X308)	1
	17D734	БЛОК, коллектор, SST, 5 инжектора, 1/8 BSPP (модель 24X305)	1
	17B945	БЛОК, коллектор, 6 инжекторов, 1/8 BSPP (модель 24W505, 24W905)	1
	17B995	БЛОК, коллектор, SST, 6 инжекторов, 1/8 BSPP (модель 24W705)	1
	17B946	БЛОК, коллектор, 10 инжекторов, 1/8 BSPP (модель 24W506, 24W906)	1
	17B996	БЛОК, коллектор, SST, 10 инжекторов, 1/8 BSPP (модель 24W706)	1
	17B947	БЛОК, коллектор, 15 инжекторов, 1/8 BSPP (модель 24W507, 24W907)	1
	17B997	БЛОК, коллектор, SST, 15 инжекторов, 1/8 BSPP (модель 24W707)	1
2		КОРПУС	1
3	17B937	ЦИЛИНДР, впуск, 1/8-27 NPTF, одиночно стоящий (модели 24W487, 24W888, 24W493, 24W494)	1
	17B938	ЦИЛИНДР, впуск, 1/8-27 NPTF, SST, одиночно стоящий (модель 24W489, 24W490)	1
	17B868	ЦИЛИНДР, впуск, коллектор (модели 24W401-24W408, 24W501-24W507, 24W801-24W808, 24W901-24W907, 24W483, 24W484, 24W491, 24W492)	1
	17B869	ЦИЛИНДР, впуск, SST, коллектор (модели 24W601-24W607, 24W701-24W707, 24W485, 24W486)	1
4		ПЛУНЖЕР, концевой	1
5★		ПРУЖИНА, сжатия, плунжер	1
6		ПЛУНЖЕР, ход плунжера	1
7		ГАЙКА, стопорная, регулировка хода плунжера	1
8		РЕГУЛЯТОР, гайка, ход плунжера, плунжер	1
9★		ПРУЖИНА, сжатия, плунжер	1
10★		УПЛОТНИТЕЛЬНОЕ КОЛЬЦО, 006, duro viton	1
11★		КЛАПАН, корпус, одноходовой	1
12❖†✓		ПЕРЕХОДНИК, выпускной	1
13❖†✓		ФИТИНГ, сжатие	1
14❖†✓		ПЕРЕХОДНИК, сжатие, гайка	1
15★	17B885	ПРОКЛАДКА, впуск коллектора	2
16	17B948	ЗАЖИМ, коллектор (все модели из углеродистой стали)	2
	17B949	ЗАЖИМ, коллектор (все модели из нержавеющей стали)	1
17	123962	УПЛОТНЕНИЕ, квадратное, GL-серия	1

Поз.	Деталь №	Описание	Кол-во
★		<p>Детали включены в ремонтный комплект для инжектора:</p> <p>Консистентная смазка: 24W913 - GL-33 - углеродистая сталь; 24W914 - GL-33 - нержавеющая сталь;</p> <p>Масло: 24W915 - GL-42</p>	
❖		Детали включены в комплект фитинга для выпускного отверстия диаметром 1/8". SST - 24F943	
†		Детали включены в комплект фитинга для выпускного отверстия диаметром 4 мм (Переходник) Комплект 24F513; SST- 24F555	
✓		Детали включены в комплект фитинга для выпускного отверстия диаметром 6 мм 24F514; SST- 24F556	

Принадлежности

Фитинг JIC-4:

17B168 - углеродистая
сталь
17B169 - нержавеющая
сталь



Трубный переходник, соединяемый нажатием:

17B879 - наружный
диаметр 1/8 дюйма
17B880 - наружный
диаметр 1/4 дюйма

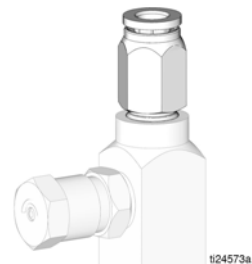

Наворачиваемый переходник для выпускного отверстия NPTF диаметром 1/8 дюйма:

17B780 - углеродистая
сталь
17B781 - нержавеющая
сталь



Переходник для ручной пресс-масленки: 24W495

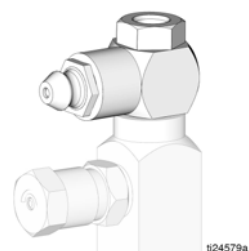

Заглушка выпускного отверстия:

17B782 - углеродистая
сталь
17B783 - нержавеющая
сталь



Трубный переходник для выпускного отверстия:

†24F513 - наружный
диаметр 4 мм,
углеродистая сталь
†24F555 - наружный
диаметр 4 мм,
нержавеющая сталь
24B677 - наружный
диаметр 1/8 дюйма,
углеродистая сталь
24F943 - наружный
диаметр 1/8 дюйма,
нержавеющая сталь
24F514 - наружный
диаметр 6 мм,
углеродистая сталь
24F556 - наружный
диаметр 6 мм,
нержавеющая сталь



Колпачок регулировочной гайки: 17B785



Технические данные

Модели для масла

	Американская система мер	Метрическая система
Максимальное рабочее давление	1000 фунтов/кв. дюйм	6,89 МПа, 68,9 bar
Минимальное рабочее давление	750 фунтов/кв. дюйм	5,17 МПа, 51,7 bar
Предлагаемое рабочее давление	850 фунтов/кв. дюйм	5,86 МПа, 58,6 bar
Исходное давление	150 фунтов/кв. дюйм	1,03 МПа, 10,3 bar
Выходной объем за один цикл	регулируемый: 0.001 - 0.003 дюйма ³	регулируемый: 0,016 - 0,049 куб. см
Смачиваемые детали	углеродистая сталь, нержавеющая сталь, фторэластомер	
Рекомендуемые жидкости	Масло с минимальной вязкостью SAE 10*	

Модели для консистентной смазки

	Американская система мер	Метрическая система
Максимальное рабочее давление	3500 фунтов/кв. дюйм	24 МПа, 241 bar
Минимальное рабочее давление	1200 фунтов/кв. дюйм	8,3 МПа, 83 bar
Предлагаемое рабочее давление	1500 фунтов/кв. дюйм	10,3 МПа, 103,4 bar
Исходное давление	200 фунтов/кв. дюйм	1,4 МПа, 14 bar
Выходной объем за один цикл	регулируемый: 0.001 - 0.003 дюйма ³	регулируемый: 0,016 - 0,049 куб. см
Смачиваемые детали	углеродистая сталь, нержавеющая сталь, фторэластомер	
Рекомендуемые жидкости	Консистентная смазка с вязкостью #000 - #2 по NLGI*	

*Используйте только жидкости, которые подходят для Вашей задачи, автоматического дозирования и рабочей температуры оборудования. За подробностями обратитесь к производителю оборудования и смазочного материала.

Размеры

Показана модель 24W504

F (выпускное отверстие с наружным диаметром трубки раздачи)

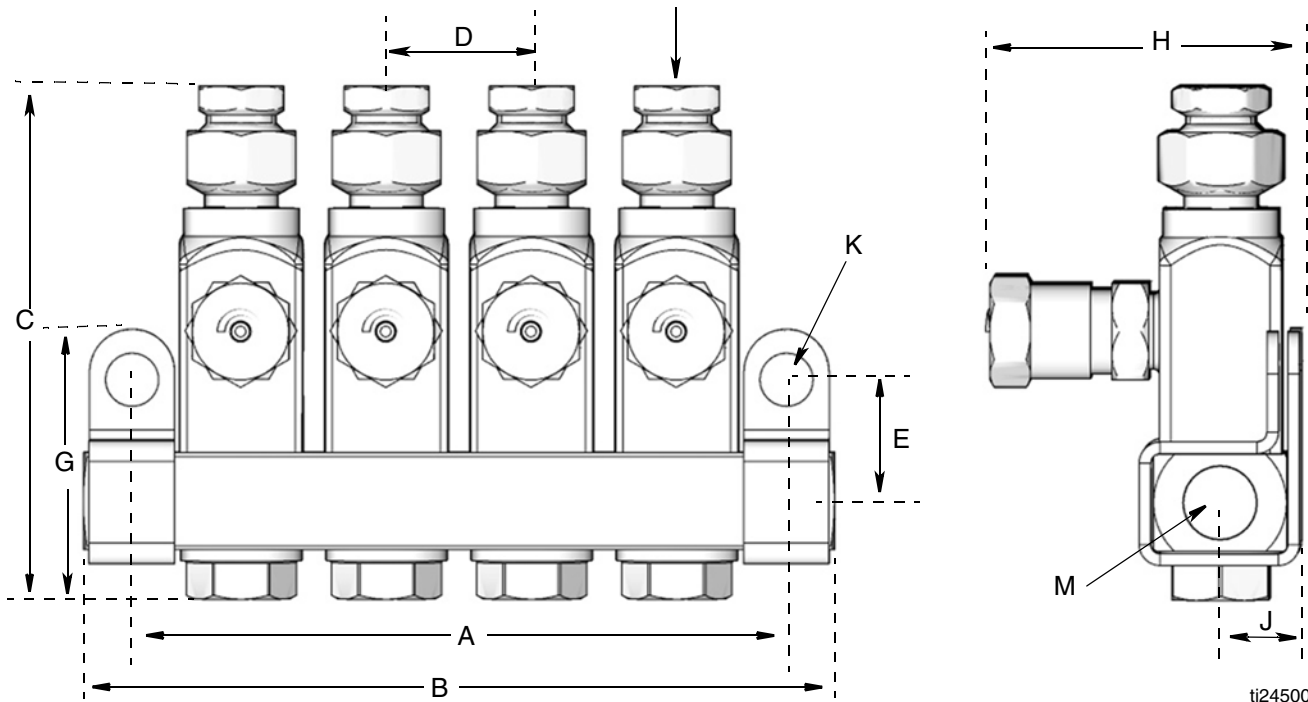

ti24500

Инжектор	A дюймы / мм	B дюймы / мм	C дюймы / мм	D дюймы / мм	E дюймы / мм	F† дюймы / мм	G дюймы / мм	H дюймы / мм	J дюймы / мм	K дюймы / мм	M* NPTF или BSPP		
Одиночно стоящий	одиночный инжектор	коллектор	2.54/64,6	Не применимо	0.62/15,8	или	1.4/35,4	1.6/40,6	0.41/10,4	0.275/7,0	или		
Коллектор	замена для коллектора												
1-точечный коллектор	1.13/0,57	1.63/41,4											
2-точечный коллектор	1.88/47,8	2.38/60,5		0.75/19,0								0.125/3,2	1/8 дюйма, NPTF
3-точечный коллектор	2.63/66,8	3.13/79,5										или	
4-точечный коллектор	3.38/85,8	3.88/98,5											
5-точечный коллектор	4.13/104,9	4.63/117,6											
6-точечный коллектор	4.88/124	5.38/136,7											
9-точечный коллектор	7.13/181	7.63/193											
10-точечный коллектор	7.88/200	8.38/213											
15-точечный коллектор	11.63/295	12.13/308											

*Чтобы проверить тип резьбы (M) впускного /выпускного отверстия Вашего инжектора, смотрите таблицу номеров моделей, представленную на обложке настоящего руководства.

† 0,157/4,0 доступен в качестве комплекта переходника.

Стандартная гарантия компании Graco

Компания Graco гарантирует, что во всем оборудовании, упомянутом в настоящем документе, произведенном компанией Graco и маркированном ее наименованием, на дату его продажи первоначальному покупателю, который приобретает его с целью эксплуатации, отсутствуют дефекты материала и изготовления. За исключением условий каких-либо особых, расширенных или ограниченных гарантий, опубликованных Graco, компания обязуется в течение двенадцати месяцев со дня продажи отремонтировать или заменить любую часть оборудования, которая будет признана Graco дефектной. Настоящая гарантия действует только при условии, что оборудование установлено, используется и обслуживается в соответствии с письменными рекомендациями компании Graco.

Ответственность компании Graco и настоящая гарантия не распространяются на случаи общего износа оборудования, а также на любые неисправности, повреждения или износ, возникшие в результате неправильной установки или эксплуатации, абразивного истирания, коррозии, недостаточного или неправильного обслуживания оборудования, проявлений халатности, несчастных случаев, внесения изменений в оборудование или применения деталей, изготовителем которых не является компания Graco. Кроме того, компания Graco не несет ответственности за неисправности, повреждения или износ, вызванные несовместимостью оборудования Graco с устройствами, принадлежностями, оборудованием или материалами, которые не были поставлены компанией Graco, либо неправильным проектированием, изготовлением, установкой, эксплуатацией или обслуживанием устройств, принадлежностей, оборудования или материалов, которые не были поставлены компанией Graco.

Настоящая гарантия действует при условии предварительной оплаты возврата оборудования, в котором предполагается наличие дефектов, уполномоченному дистрибьютору компании Graco для проверки наличия заявленных дефектов. Если факт наличия предполагаемого дефекта подтвердится, компания Graco обязуется бесплатно отремонтировать или заменить любые дефектные детали. Оборудование будет возвращено первоначальному покупателю с предварительной оплатой транспортировки. Если проверка не выявит каких-либо дефектов выполненных работ и материалов, ремонт будет осуществлен по разумной цене, которая может включать в себя стоимость работ, деталей и доставки оборудования.

НАСТОЯЩАЯ ГАРАНТИЯ ЯВЛЯЕТСЯ ИСКЛЮЧИТЕЛЬНОЙ И ЗАМЕНЯЕТ ВСЕ ПРОЧИЕ ГАРАНТИИ, ЯВНО ВЫРАЖЕННЫЕ ИЛИ ПОДРАЗУМЕВАЕМЫЕ, ВКЛЮЧАЯ, В ЧАСТНОСТИ, ГАРАНТИИ ТОВАРНОГО СОСТОЯНИЯ И ГАРАНТИИ ПРИГОДНОСТИ К ОПРЕДЕЛЕННОЙ ЦЕЛИ..

Указанные выше условия определяют рамки обязательств компании Graco и меры судебной защиты покупателя в случае какого-либо нарушения условий гарантии. Покупатель согласен с тем, что применение других средств судебной защиты (в том числе при возникновении случайных, косвенных убытков, потери прибыли, продаж, ущерба людям или собственности либо случайного или косвенного урона) невозможно. Все претензии в случае нарушения гарантии должны быть предъявлены в течение 2 (двух) лет со дня продажи.

КОМПАНИЯ GRACO НЕ ПРЕДОСТАВЛЯЕТ КАКИХ-ЛИБО ГАРАНТИЙ, ЯВНЫХ ИЛИ ПОДРАЗУМЕВАЕМЫХ, В ЧАСТИ ТОВАРНОЙ ПРИГОДНОСТИ ИЛИ СООТВЕТСТВИЯ КАКОЙ-ЛИБО ОПРЕДЕЛЕННОЙ ЦЕЛИ В ОТНОШЕНИИ ПРИНАДЛЕЖНОСТЕЙ, ОБОРУДОВАНИЯ, МАТЕРИАЛОВ ИЛИ КОМПОНЕНТОВ, ПРОДАВАЕМЫХ, НО НЕ ПРОИЗВОДИМЫХ КОМПАНИЕЙ GRACO.. На указанные изделия, проданные, но не изготовленные компанией Graco (такие как электродвигатели, выключатели, шланги и т. д.), распространяются гарантии их изготовителя, если таковые имеются. Компания Graco обязуется предоставить покупателю помощь (в разумных пределах) в оформлении претензий в случае нарушения этих гарантий.

Компания Graco ни в коем случае не принимает на себя ответственность за косвенные, случайные убытки, убытки, определяемые особыми обстоятельствами, либо последующий ущерб в связи с поставкой компанией Graco оборудования в соответствии с данным документом или комплектующих, использования каких-либо продуктов или других товаров, проданных по условиям настоящего документа, будь то в связи с нарушением договора, нарушением гарантии, небрежностью со стороны компании Graco или в каком-либо ином случае.

FOR GRACO CANADA CUSTOMERS

The Parties acknowledge that they have required that the present document, as well as all documents, notices and legal proceedings entered into, given or instituted pursuant hereto or relating directly or indirectly hereto, be drawn up in English. Les parties reconnaissent avoir convenu que la rédaction du présent document sera en Anglais, ainsi que tous documents, avis et procédures judiciaires exécutés, donnés ou intentés, à la suite de ou en rapport, directement ou indirectement, avec les procédures concernées.

Информация от компании Graco

Касательно последней на данный момент информации о продукции компании Graco, пожалуйста, посетите веб-сайт: www.graco.com.

Касательно информации о патентах, пожалуйста, посетите веб-сайт: www.graco.com/patents.

ЧТОБЫ РАЗМЕСТИТЬ ЗАКАЗ, обратитесь к своему дистрибьютору компании Graco или позвоните по указанному ниже телефону, чтобы узнать координаты ближайшего дистрибьютора.

Телефон: 612-623-6928 **или бесплатный телефон:** 1-800-533-9655, **Факс:** 612-378-3590

Вся печатная и визуальная информация, приведенная в настоящем документе отражает самую последнюю информацию, имеющуюся о данном изделии на момент публикации.

Компания Graco оставляет за собой право вносить изменения в любой момент без предварительного уведомления.

Перевод оригинальных инструкций. This manual contains Russian. MM 334495

Главный офис компании Graco: США, Миннеаполис

Международные представительства: Бельгия, Китай, Корея, Япония

GRACO INC. AND SUBSIDIARIES • P.O. BOX 1441 • MINNEAPOLIS MN 55440-1441 • USA

© Graco Inc., 2014. Все производственные помещения компании Graco зарегистрированы согласно стандарту ISO 9001.

www.graco.com

March 2018 г.