

## DutyMax EH/GH™230/300 hidrauliskie izsmidzinātāji

334696E

LV

*Tikai profesionālai lietošanai.*

*Nav apstiprināts izmantošanai sprādzienbīstamā vidē vai bīstamās vietās.*

*Pārnēsājama ierīce celtniecības krāsu un pārklājumu bezgaisa izsmidzināšanai.*

*22,8 MPa( 3300 psi, 228 bāri) maksimālais darba spiediens*

Datus par šo modeli, tostarp par maksimālo darba spiedienu un atļaujām, skatiet 3. lappusē.



### Svarīgas drošības instrukcijas

Izlasiet visus šajā rokasgrāmatā un ar to saistītajās rokasgrāmatās iekļautos brīdinājumus un norādījumus. Iepazīstieties ar vadības ierīcēm un ierīces pareizas izmantošanas noteikumiem. Ievērojiet šīs instrukcijas.

#### Saistītās rokasgrāmatas:

308491	DutyMax GH230 pistole	334654	Sūknis
309495	DutyMax GH300 pistole	310812	Elektromotors

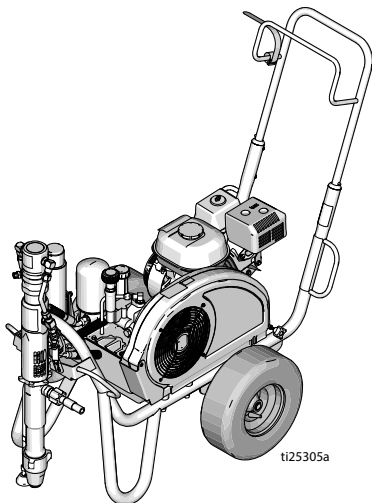

Standarta sērija

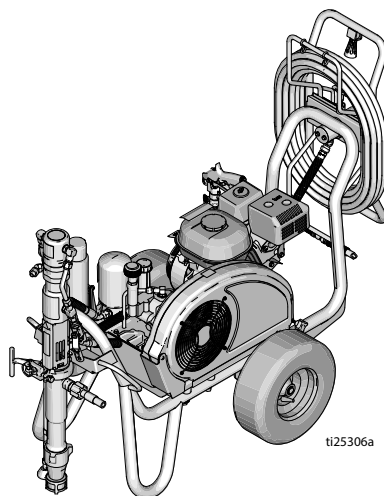

ProContractor sērija

*Izmantojiet tikai oriģinālās Graco rezerves detaļas.*

*Izmantojot rezerves detaļas, ko nav ražojis Graco, var tikt anulēta garantija.*



# Satura rādītājs

<b>Modeļi</b> .....	<b>3</b>
Elektromotora komplektācijas iespējas .....	3
OEM komplekti .....	3
<b>Brīdinājumi</b> .....	<b>4</b>
Brīdinājumi par elektromotoru .....	4
Brīdinājumi par gāzes dzinēju .....	7
Brīdinājumi par elektromotoru/gāzes dzinēju .....	8
<b>Sastāvdaļu identifikācija</b> .....	<b>11</b>
Standarta modeļi (EH/GH™230, 300) .....	11
<b>Sastāvdaļu identifikācija</b> .....	<b>12</b>
ProContractor modeļi (EH/GH™230, 300) .....	12
<b>Zemēšana</b> .....	<b>13</b>
Gāzes dzinēja zemēšana .....	13
Elektromotora zemēšana .....	13
Spaiņu zemējums .....	14
Kēdes aizsardzība .....	14
<b>Spiediena atbrīvošanas procedūra</b> .....	<b>15</b>
<b>Salikšana</b> .....	<b>16</b>
Gāzes dzinēja vai elektromotora maiņa .....	16
Uzstādīšana .....	17
<b>Palaišana (gāzes dzinēja modeļi)</b> .....	<b>19</b>
<b>Palaišana (elektromotora modeļi)</b> .....	<b>22</b>
Switch Tip™ un aizsarga mezgls .....	24
Izsmidzināšana .....	24
Iztīriet uzgaļa aizsērējumu .....	25
Šļūtenes spole .....	25
<b>Tīrīšana</b> .....	<b>26</b>
<b>Apkope</b> .....	<b>28</b>
<b>Problēmu novēršana</b> .....	<b>29</b>
<b>Standarta sērijas sūknis</b> .....	<b>32</b>
Noņemšana .....	32
Pievienošana .....	32
<b>ProContractor sērijas sūknis</b> .....	<b>33</b>
Noņemšana .....	33
Pievienošana .....	34
<b>Detāļas</b> .....	<b>35</b>
DutyMax EH/GH™230/300 standarta sērija .....	35
DutyMax EH/GH™230DI izsmidzinātājs – izsmidzināšanas pistole un šļūtene .....	46
DutyMax EH/GH™300DI izsmidzinātājs – izsmidzināšanas pistole un šļūtene .....	46
<b>Detāļas</b> .....	<b>47</b>
DutyMax EH/GH™230/300 ProContractor sērija .....	47
DutyMax EH/GH™230DI izsmidzinātājs – izsmidzināšanas pistole un šļūtene .....	58
DutyMax EH/GH™300DI izsmidzinātājs – izsmidzināšanas pistole un šļūtene .....	58
Tikai ProContractor sērija .....	59
<b>Tehniskie dati</b> .....	<b>60</b>
DutyMax EH230DI standarta sērija .....	60
DutyMax EH300DI standarta sērija .....	61
DutyMax GH230 standarta sērija .....	62
DutyMax GH300 standarta sērija .....	63
DutyMax EH230DI ProContractor sērija .....	64
DutyMax EH300DI ProContractor sērija .....	65
DutyMax GH230 ProContractor sērija .....	66
DutyMax GH300 ProContractor sērija .....	67
<b>Graco standarta garantija</b> .....	<b>69</b>

## Modeļi

DutyMax EH230 tiešā iegremdēšana				
Modelis:	standarta;	ProContractor		
24W941	✓			
24W942		✓		
DutyMax GH230 tiešā iegremdēšana				
Modelis:	standarta;	ProContractor	120 V motora komplekts	120 V ETL/CSA/UL motora komplekts
24W943	✓			
24W944	✓		✓	
24W945	✓			✓
24W962		✓		
24W963		✓	✓	
24W964		✓		✓
DutyMax EH300 tiešā iegremdēšana				
Modelis:	standarta;	ProContractor		
24W965	✓			
24W966		✓		
DutyMax GH300 tiešā iegremdēšana				
Modelis:	standarta;	ProContractor		
24W967	✓			
24W968		✓		

## Elektromotora komplektācijas iespējas

Komplekta numurs	Izsmidzinātāja modelis	Apraksts
248950	GH230/GH300*	120 V maiņstrāvas, 60 Hz, 20 A, ETL/CSA/UL apstiprināts
248949	GH230/GH300*	120 V maiņstrāvas, 60 Hz, 15 A
24M668	GH230/GH300*	240 V maiņstrāvas, 50 Hz, 13,4 A
24M669	GH300	400 V maiņstrāvas, 50 Hz, 11,0 A

\*Izmantojot elektromotoru, veikspēja ir ierobežota

## OEM komplekti

Komplekta numurs	OEM modelis	Apraksts
24W299	GH230/300 OEM	22,8 MPa (3300 psi, 228 bāri) maksimālais darba spiediens (psi)

## Brīdinājumi

Turpmākie brīdinājumi attiecas uz šīs iekārtas salikšanu, lietošanu, zemēšanu, apkopi un remontu. Izsaukuma zīmes simbols brīdina par vispārējo bīstamību, bet riska simboli attiecas uz procedūru specifiskiem riskiem. Kad šie simboli parādās šīs rokasgrāmatas tekstā vai uz brīdinājuma uzlīmēm, skatiet informāciju šajos brīdinājumos. Produktam specifiskie riska simboli un brīdinājumi, kas nav aprakstīti šajā sadaļā, var būt redzami jebkur citur šīs rokasgrāmatas tekstā.

## Brīdinājumi par elektromotoru

### **DANGER**



#### **AUGSTSPRIEGUMA STRĀVAS TRIECIENA RISKS**

Šis aprīkojums izmanto augstspriegumu. Nepareizi saskaroties ar augstsprieguma iekārtu, var rasties nopietnas traumas vai iestāties nāve.



- Pirms iekārtas apkopes veikšanas izslēdziet to un atvienojiet barošanas vadu.
- Šim aprīkojumam ir jābūt iezemētam. Pievienojiet tikai zemētam strāvas avotam.
- Izmantojiet tikai 3 dzīslu pagarinātājus 240 V un vienas fāzes modeļiem.
- Izmantojiet tikai 5 dzīslu pagarinātāju 400 V maiņstrāvas un trīs fāžu modeļiem.
- Nodrošiniet, lai zemējuma zari uz sprauslas un pagarinātāja vadiem būtu nebojāti.
- Nedrīkst pakļaut lietus iedarbībai. Glabājiet telpās.



## BRĪDINĀJUMS



### ZEMĒŠANA

Šim produktam jābūt iezemētam. Strāvas īsslēguma gadījumā zemējums samazina strāvas trieciena risku, nodrošinot vadu strāvas novadišanai. Šis izstrādājums aprīkots ar kabeli, kuram ir zemējuma vads ar atbilstošu zemējuma spraudni. Kontaktdakšu jāpieslēdz kontaktrozetei, kas pareizi uzstādīta un zemēta saskaņā ar visiem vietējiem noteikumiem un rīkojumiem.

- Ja zemējuma spraudnis ir nepareizi uzstādīts, tas var radīt strāvas trieciena risku.
- Kad nepieciešama kabeļa vai spraudņa maiņa vai remonts, nepievienojiet zemējuma vadu nevienai plakangala spaiļei.
- Vads, kura izolācijas ārējā virsma ir zaļā krāsā ar vai bez dzeltenām svītrām, ir zemējuma vads.
- Ja zemēšanas instrukcijas nav pilnībā izprastas vai ja ir šaubas par to, ka izstrādājums ir pareizi zemēts, konsultējieties ar kvalificētu elektriķi vai speciālistu.
- Nepārveidojiet komplekta spraudni; ja tas neder kontaktligzdā, palūdziet, lai kvalificēts elektriķis uzstāda pareizu kontaktligzdu.
- Šo izstrādājumu paredzēts izmantot standarta 120 V vai 230 V ķēdē, un tam ir zemējuma spraudnis, kas līdzīgs attēlā redzamajam.

120 V ASV



230 V



- Pievienojiet produktu tikai tādai kontaktligzdai, kurai ir tāda pati konfigurācija kā spraudnim.
- Neizmantojiet šo izstrādājumu ar adapteri.

### Pagarinātāji

- Izmantojiet tikai 3 vadu pagarinātāju, kam ir zemējuma spraudnis un ligzda, kas ir saderīga ar izstrādājuma spraudni.
- Pārlicinieties, ka pagarinātājs nav bojāts. Ja nepieciešams pagarinātāja vads, izmantojiet vismaz 12 AWG (2,5 mm<sup>2</sup>), lai pārvadītu izstrādājumam nepieciešamo strāvu.
- Ja vads ir paredzēts mazākai strāvai, nekā nepieciešams, samazināsies līnijas spriegums un jauda, izraisot pārkaršanu.

## Brīdinājumi par elektromotoru

### **BRĪDINĀJUMS**



#### **UZLIESMOŠANAS UN EKSPLOZIJAS RISKS**

Ugunsnedroši izgarojumi, piemēram, tādi, ko rada šķīdinātāji vai krāsas, **darba zonā** var aizdegties vai eksplodēt. Lai nepieļautu aizdegšanos vai eksploziju

- Neizsmidziniet viegli uzliesmojošus un degošus materiālus atklātas liesmas vai aizdegšanās avotu, piemēram, cigarešu, motoru un elektroaprīkojuma, tuvumā.
- Krāsa vai šķīdinātājs, kas plūst caur aprīkojumu, var radīt statisko elektrību. Krāsas vai šķīdinātāja izgarojumu klātbūtnē statiskā elektrība rada ugunsgrēka vai eksplozijas risku. Visām izsmidzināšanas sistēmas sastāvdaļām, piemēram, sūkņim, šļūtenu mezglam, izsmidzināšanas pistolei, kā arī sistēmā iekļautajiem un ap to esošajiem objektiem, ir jābūt pareizi zemētiem, lai aizsargātu pret statisko izlādi un dzirksteļu veidošanos. Izmantojiet "Graco" konduktīvās vai zemētās augstspiediena bezgaisa krāsas izsmidzinātāja šļūtenes.
- Pārbaudiet, vai visas tvertnes un savākšanas sistēmas ir zemētas, lai novērstu statisko izlādi. Neizmantojiet kausveida ieliktnus, ja vien tie nav antistatiski vai vadītspējīgi.
- Pievienojiet pie zemētas kontaktligzdas un izmantojiet zemētus pagarinātājus. Neizmantojiet adapteri, kas paredzēts pārveidošanai no trijiem uz diviem vadiem.
- Neizmantojiet krāsu vai šķīdinātāju, kas satur halogenētus ogļūdeņražus.
- Nesmidziniet ugunsnedrošus vai viegli uzliesmojošus šķidrumus slēgtā telpā.
- Nodrošiniet, lai šī zona tiktu labi vēdināta. Nodrošiniet pietiekamu svaiga gaisa cirkulāciju šajā zonā.
- Izsmidzinātājs rada dzirksteles. Izsmidzināšanas, skalošanas, tīrīšanas vai apkopes laikā sūkņa mezglam jābūt labi vēdināmā zonā vismaz 20 pēdu (6,1 m) attālumā no izsmidzināšanas zonas. Neizsmidziniet uz sūkņa mezgla.
- Nesmēķējiet izsmidzināšanas zonā un nesmidziniet vietās, kur ir dzirksteles vai liesma.
- Neizmantojiet apgaismojuma slēdzus, dzinējus vai līdzīgas dzirksteles radošas ierīces izsmidzināšanas zonā.
- Turiet šo zonu tīru un neturiet tajā krāsas vai šķīdinātāja tvertnes, pakļājus un citus uzliesmojošus materiālus.
- Iepazīstieties ar izsmidzināto krāsu un šķīdinātāju sastāvu. Izlasiet informāciju, kas sniegta visās krāsām un šķīdinātājiem pievienotajās materiālu drošības datu lapās un tvertņu etiķetēs. Ievērojiet krāsu un šķīdinātāju ražotāja norādījumus par drošu darbu.
- Tuvumā jāatrodas ugunsdzēsības aprīkojumam labā darba kārtībā.

## Brīdinājumi par gāzes dzinēju



### BRĪDINĀJUMS



#### UZLIESMOŠANAS UN EKSPLOZIJAS RISKS

Ugunsnedroši izgarojumi, piemēram, tādi, ko rada šķīdinātāji vai krāsas, **darba zonā** var aizdegties vai eksplodēt. Lai nepieļautu aizdegšanos vai eksploziju



- Izmantojiet iekārtu tikai vietā ar labu ventilāciju.



- Neuzpildiet degvielas tvertni tad, kad dzinējs darbojas vai ir karsts; izslēdziet dzinēju un ļaujiet tam atdzist. Degviela ir uzliesmojoša viela un tā, izšļakstīta uz karstas virsmas, var aizdegties vai eksplodēt.



- Novērsiet visus aizdegšanās avotus, piemēram, degļus, cigaretes, pārnēsājamas elektrolampas un plastmasas pilienu uztveršanas pārklājumus (statiskās lokizlādes risks).

- Darba vietā nedrīkst būt gruži, šķīdinātāji, lupatas un benzīns.

- Nepievienojiet un neatvienojiet strāvas vadus, kā arī neieslēdziet un neizslēdziet barošanas avotu un apgaismojumu, ja tuvumā ir ugunsnedroši izgarojumi.

- Iezemējiet visu iekārtu darba vietā. Skatiet norādījumus par **iezemēšanu**.

- Lietojiet tikai iezemētas šūtenes.

- Ielaižot spainī, stingri turiet pistoli pie iezemēta spaiņa sāniem. Neizmantojiet kausveida ieliktnus, ja vien tie nav antistatiski vai vadītspējīgi.

- **Nekavējoties pārtrauciet darbību**, ja rodas statiskās elektrības izlāde vai sajūtat strāvas triecienu. Neizmantojiet iekārtu, pirms nav noskaidrota un novērsta problēma.

- Darba vietā jābūt liesmu slāpētājam, kas ir darba kārtībā.



#### OGLEKĻA MONOKSĪDA BĪSTAMĪBA

Izplūde satur indīgu oglekļa monoksīdu, kurš ir bez krāsas un bez smaržas. Oglekļa monoksīda ieelpošana var izraisīt nāvi.

- Nedarbiniet noslēgtā telpā.



#### APDEGUMA RISKS

Aprīkojuma virsmas un sakarsētais šķidrums darbības laikā ļoti sakarst. Lai izvairītos no nopietniem apdegumiem

- nepieskarieties karstam šķidrumam vai aprīkojumam.

## Brīdinājumi par elektromotoru/gāzes dzinēju

### BRĪDINĀJUMS



#### ĀDAS APSMIDZINĀŠANAS RISKS

Augstspiediena izsmidzinātājs var ievadīt ķermenī toksīnus un izraisīt nopietnu traumu. Ja notiek iešļircināšana, **nepieciešama neatliekama ķirurģiska iejaukšanās.**



- Nevērsiet izsmidzinātāju pret cilvēkiem un dzīvniekiem, kā arī neizsmidziniet uz tiem materiālu.
- Neturiet rokas un citas ķermeņa daļas izplūdes vietas tuvumā. Piemēram, nemēģiniet aizkavēt noplūdi ar kādas ķermeņa daļas palīdzību.
- Vienmēr izmantojiet sprauslas uzgaļa aizsargu. Neveiciet smidzināšanu bez sprauslas uzgaļa aizsarga.
- Izmantojiet “Graco” sprauslu uzgaļus.
- Uzmanieties sprauslas uzgaļu tīrīšanas un nomaiņas laikā. Ja izsmidzināšanas laikā izsmidzināšanas uzgalis aizsērē, pirms uzgaļa noņemšanas tīrīšanai izslēdziet ierīci un pazeminiet spiedienu, kā norādīts sadaļā **Spiediena samazināšanas procedūra.**
- Iekārta uztur spiedienu arī pēc strāvas izslēgšanas. Neatstājiet strāvai pieslēgtu vai zem spiediena esošu ierīci bez uzraudzības. Kad iekārtu atstāsiet bez uzraudzības vai kad to neizmantojat, kā arī pirms iekārtas apkopes, tīrīšanas vai detaļu noņemšanas, rīkojieties saskaņā ar norādījumiem sadaļā **Spiediena samazināšanas procedūra**.
- Pārbaudiet, vai detaļām un šļūtenēm nav bojājumu pazīmju. Nomainiet bojātas šļūtenes vai bojātās detaļas.
- Šī sistēma spēj nodrošināt 22,8 MPa (3330 psi, 228 bāru) spiedienu. Izmantojiet Graco rezerves detaļas vai piederumus, kas paredzēti vismaz 22,8 MPa (3330 psi, 228 bāru) spiedienam.
- Kamēr netiek veikta izsmidzināšana, vienmēr izmantojiet sprūda drošības slēdzi. Pārbaudiet, vai sprūda drošības slēdzis darbojas pareizi.
- Pirms ierīces izmantošanas pārbaudiet, vai visi savienojumi ir droši.
- Noskaidrojiet, kā ātri apturēt ierīci un pazemināt spiedienu. Iepazīstieties ar vadības ierīču darbību.



## BRĪDINĀJUMS



### RISKS, NEPAREIZI IZMANTOJOT IEKĀRTU

Nepareiza izmantošana var izraisīt nāvi vai nopietnu savainojumu.

- Krāsošanas laikā vienmēr lietojiet piemērotus cimdus, aizsargbrilles un respiratoru vai masku.
- Neizmantojiet ierīci un neveiciet smidzināšanu bērnu tuvumā. Nekad neļaujiet bērniem atrasties aprīkojuma tuvumā.
- Nesniedzieties pārāk tālu un nestāviet uz nestabilas pamatnes. Visu laiku stāviet stabili uz kājām un saglabājiet līdzsvaru.
- Esiet modri – sekojiet līdzi tam, ko darāt.
- Neizmantojiet ierīci, kad esat noguris vai atrodaties narkotiku vai alkohola ietekmē.
- Šļūteni nedrīkst ne samezgot, ne salocīt.
- Nepakļaujiet šļūteni temperatūras vai spiediena ietekmei, kas pārsniedz "Graco" specifikācijās norādītos parametrus.
- Neizmantojiet šļūteni aprīkojuma vilkšanai vai celšanai.
- Nesmidziniet ar šļūteni, kas īsāka par 7,6 m (25 pēdām).
- Neizmainiet vai nemodificējiet ierīci. Pārveides un izmaiņu dēļ var tikt atcelti aģentūras apstiprinājumi un radīts drošības apdraudējums.
- Pārliecinieties, ka viss aprīkojums atbilst nomināliem un ir apstiprināts izmantošanai vidē, kādā to izmantojat.



### ZEM SPIEDIENA ESOŠU ALUMĪNIJA DAĻU RADĪTAIS RISKS

Tādu šķidrumu izmantošana, kuri nav saderīgi lietošanai ar alumīniju zem spiediena esošā aprīkojumā, var radīt nopietnu ķīmisku reakciju un aprīkojuma plīsumus. Šī brīdinājuma neievērošanas sekas var būt nāve, nopietna trauma vai īpašuma bojājums.

- Neizmantojiet 1,1,1-trihloretāna, metilēna hlorīda un citus halogenētus ogļūdeņražu šķīdinātājus vai šķidrumus, kas satur šādus šķīdinātājus.
- Neizmantojiet balinātāju, kura sastāvā ir hlors.
- Daudzu citu šķidrumu sastāvā var būt ķīmiskas vielas, kas reaģē ar alumīniju. Noskaidrojiet savietojamību pie savu materiālu piegādātāja.



### RISKS, KO RADA KUSTĪGĀS DAĻAS

Kustīgās daļas var saspiest, nogriezt vai noraut pirkstus un citas ķermeņa daļas.

- Turieties atstatu no kustīgām daļām.
- Nedarbiniet aprīkojumu, ja ir noņemti aizsargi vai vāki.
- Zem spiediena esoša iekārta var sākt darboties bez brīdinājuma. Pirms iekārtas pārbaudes, pārvietošanas vai apkopes veiciet darbības, kas norādītas sadaļā **Spiediena samazināšanas procedūra** un atvienojiet iekārtu no visiem strāvas avotiem.

## BRĪDINĀJUMS



### AIZĶERŠANAS BĪSTAMĪBA

Rotējošās detaļas var radīt smagas traumas.

- Turieties atstatu no kustīgām daļām.
- Nedarbiniet aprīkojumu, ja ir noņemti aizsargi vai vāki.
- Iekārtas izmantošanas laikā nedrīkst valkāt vaļīgu apģērbu, rotaslietām jābūt noņemtām, matiem – savāktiem.
- Aprīkojums var sākt darboties bez brīdinājuma. Pirms iekārtas pārbaudes, pārvietošanas vai apkopes veiciet darbības, kas norādītas sadaļā **Spiediena samazināšanas procedūra** un atvienojiet iekārtu no visiem strāvas avotiem.



### TOKSISKU ŠĶIDRUMU VAI IZGAROJUMU RISKS

Toksiski šķidrumi vai izgarojumi, tos iešļakstot acīs, uzšļakstot uz ādas, ieelpojot vai norijot, var izraisīt nāvi vai nopietnu ievainojumu.

- Izlasiet materiālu drošības informācijas lapas (MSDS), lai iepazītos ar izmantoto šķidrumu potenciāli izraisīto specifisko risku.
- Uzglabājiet bīstamus šķidrumus apstiprinātās tvertnēs un likvidējiet tos saskaņā ar saistošajiem noteikumiem.



### ATSITIENA RISKS

Pistole pie iedarbināšanas var dot atsitienu. Ja jūs neesat droši un stingri nostājies, jūs varat nokrist un gūt nopietnu savainojumu.



### INDIVIDUĀLIE AIZSARDZĪBAS LĪDZEKĻI

Atrodoties darba zonā, izmantojiet piemērotu aizsargaprīkojumu, lai novērstu nopietnus ievainojumus, piemēram, acu traumas, dzirdes zudumu, toksisku izgarojumu ieelpošanu un apdegumus. Tālāk norādīti daži aizsarglīdzekļi, taču iespējami arī citi.

- Aizsargbrilles un dzirdes aizsarglīdzekļi.
- Respiratori, aizsargapģērbs un cimdi atbilstoši šķidrumu un šķīdinātāju ražotāja ieteikumiem.

### LIKUMS "CALIFORNIA PROPOSITION 65"

Šī produkta dzinēja izplūdes gāzes satur ķīmiskas vielas, kas Kalifornijas štatā ir zināmas kā vēža, dzemdību defektu vai cita kaitējuma reproduktīvajai veselībai izraisītāji.

Šis izstrādājums satur ķīmisku vielu, kas Kalifornijas štatā zināma kā viela, kas izraisa vēzi, dzemdību defektus vai cita veida kaitējumu reproduktīvajai veselībai. Pēc ierīces izmantošanas nomazgājiet rokas.

## Sastāvdaļu identifikācija

### Standarta modeļi (EH/GH™230, 300)

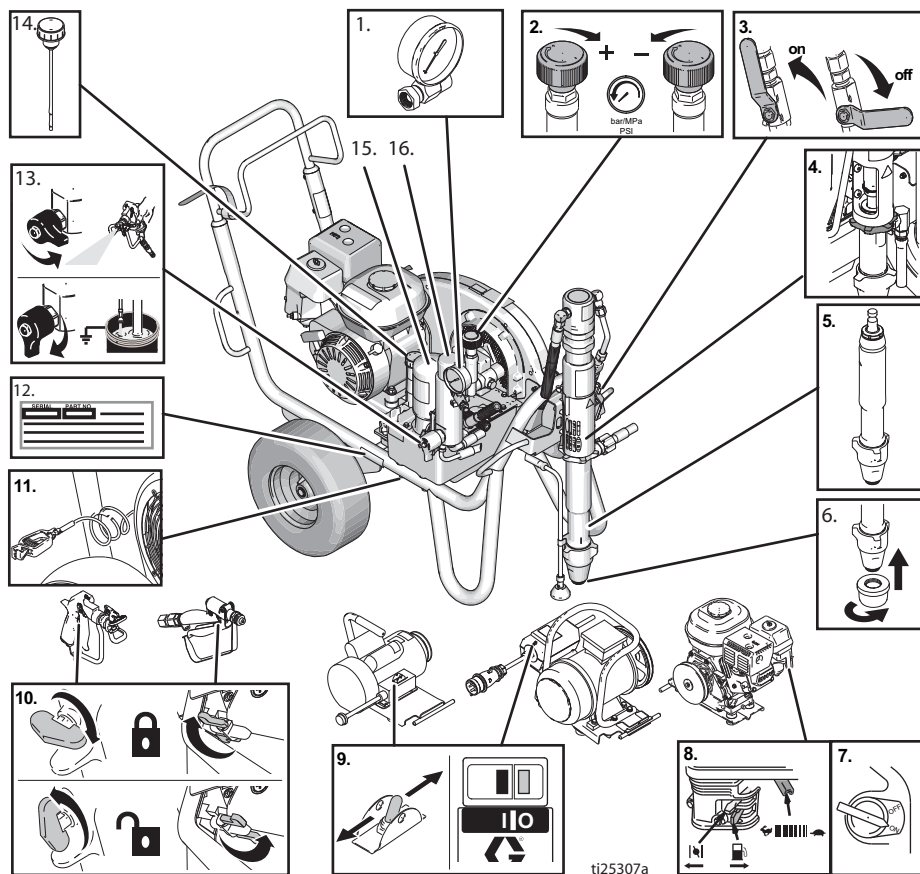

ti25307a

1	Manometrs
2	Spiediena regulators
3	Hidrauliskā sūkņa vārsts
4	Sūkņa vītņsavienojums
5	Virzuļsūknis
6	Ieplūdes filtrs
7	Dzinēja ieslēgšanas/izslēgšanas slēdzis
8	Dzinēja vadības ierīces

9	Elektromotora ieslēgšanas/izslēgšanas slēdzis
10	Pistoļu sprūda bloķētājs
11	Zemēšanas skava
12	Sērijas numura zīme
13	Galvenais/izplūdes vārsts
14	Hidrauliskās sistēmas eļļas filtra vāciņš/tausts
15	Hidrauliskās sistēmas eļļas filtrs
16	Krāsas filtrs

# Sastāvdaļu identifikācija

## Sastāvdaļu identifikācija

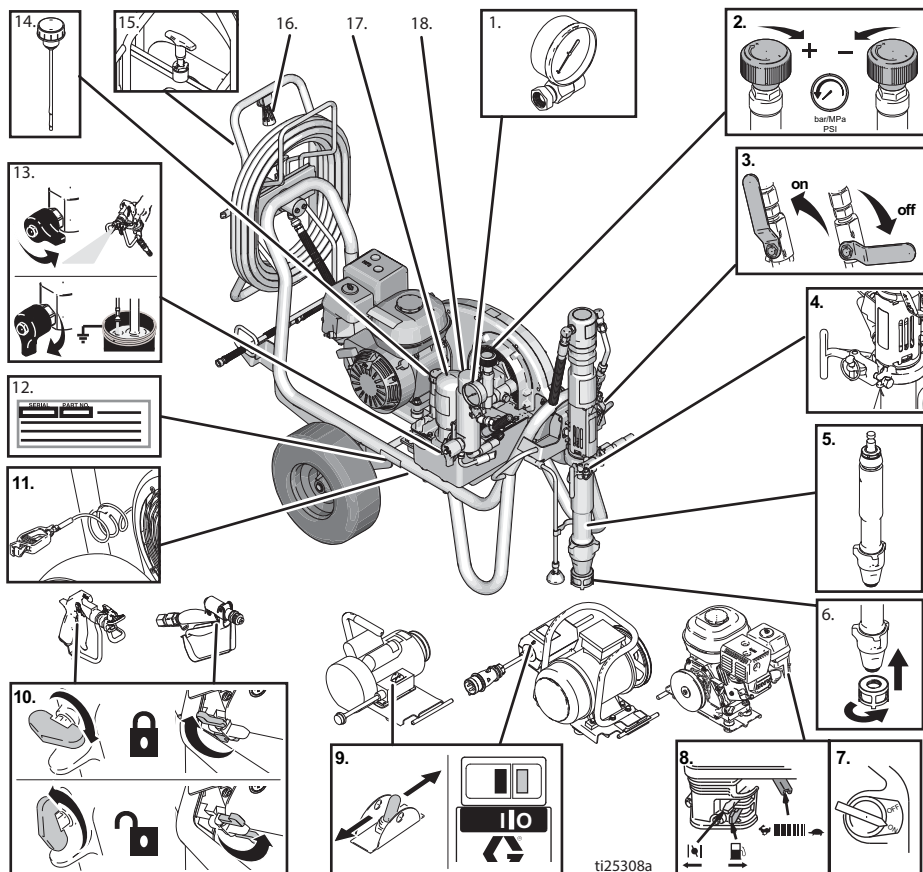

### ProContractor modeļi (EH/GH™230, 300)



1	Manometrs
2	Spiediena regulators
3	Hidrauliskā sūkņa vārsts
4	ProConnect
5	Virzuļsūknis
6	Iepļūdes filtrs
7	Dzinēja ieslēgšanas/izslēgšanas slēdzis
8	Dzinēja vadības ierīces
9	Elektromotora ieslēgšanas/izslēgšanas slēdzis

10	Pistoles sprūda bloķētājs
11	Zemēšanas skava
12	Sērijas numura zīme
13	Galvenais/izplūdes vārsts
14	Hidrauliskās sistēmas eļļas filtra vāciņš/tausts
15	Šļūtenes spoles fiksators
16	Šļūtenes spoles rokturis
17	Hidrauliskās sistēmas eļļas filtrs
18	Krāsas filtrs

## Gāzes dzinēja zemēšana

				
<p>Lai samazinātu statisko dzirksteļu rašanās risku, iekārtai jābūt sazemētai. Statiskās dzirksteles var izraisīt tvaikus, kas var aizdegties vai eksplodēt. Zemējums nodrošina strāvas novadišanas vadu.</p>				

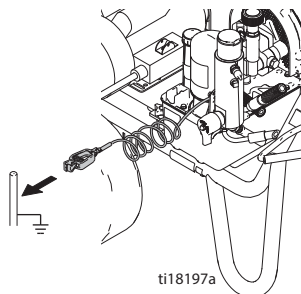





**Izsmidzinātājā zemēšana** Pievienojiet izsmidzinātāja zemējuma skavu grunts zemējumam.

**Gaisa un šķidrums šļūtenes:** Lai zemējums būtu nepārtraukts, izmantojiet tikai elektrovades šļūtenes, kuru kopējais garums nav lielāks par 150 m (500 pēdām). Pārbaudiet šļūtenju elektrisko pretestību. Ja kopējā pretestība pie zemes pārsniedz 29 megomus, nekavējoties nomainiet šļūteni.

**Izsmidzinātāja pistole:** Iezemējiet, savienojot ar pareizi iezemētu šķidrums šļūteni un sūkni.

## Elektromotora zemēšana

	<b>DANGER</b>
<p><b>AUGSTSPRIEGUMA STRĀVAS TRIECIENA RISKS</b></p> <p>Šis aprīkojums izmanto augstspriegumu. Nepareizi saskaroties ar augstsprieguma iekārtu, var rasties nopietnas traumas vai iestāties nāve.</p> <ul style="list-style-type: none"> <li>• Pirms iekārtas apkopes veikšanas izslēdziet to un atvienojiet barošanas vadu.</li> <li>• Šim aprīkojumam ir jābūt iezemētam. Pievienojiet tikai zemētam strāvas avotam.</li> <li>• Izmantojiet tikai 3 dzīslu pagarinātājus 240 V un vienas fāzes modeļiem</li> <li>• Izmantojiet tikai 5 dzīslu pagarinātāju 400 V maiņstrāvas un trīs fāžu modeļiem.</li> <li>• Nodrošiniet, lai zemējuma zari uz sprauslas un pagarinātāja vadiem būtu neobjāti.</li> <li>• Nedrīkst pakļaut lietus iedarbībai. Uzglabājiet telpās.</li> <li>• Visi elektroinstalācijas darbi ir jāveic kvalificētam elektriķim un elektroinstalācijām ir jāatbilst visiem vietējiem noteikumiem un likumiem.</li> </ul>	

				
<p>Lai samazinātu statiskās elektrības izlādes un strāvas trieciena risku, ierīcei jābūt iezemētai. Elektriskās vai statiskās dzirksteles var izraisīt tvaikus, kas var aizdegties vai eksplodēt. Nepareizs zemējums var izraisīt strāvas triecienu. Pareizs zemējums nodrošina strāvas novadišanas vadu.</p>				

Izsmidzinātāja strāvas vadā ir zemējuma vads ar atbilstošu zemēšanas kontaktspraudni.

Ja izmantojat elektromotoru, kontaktdakša jāpieslēdz kontakrozetei, kas pareizi uzstādīta un iezemēta atbilstoši visiem vietējiem noteikumiem un rīkojumiem.

Nepārveidojiet komplekta spraudni; ja tas neder kontaktlīdzdā, palūdziet, lai kvalificēts elektriķis uzstāda pareizu kontaktlīdzdu.

## Prasības barošanai

- 110–120 V ierīcēm nepieciešama 100–120 V maiņstrāva, 50/60 Hz, 15 A, 1 fāze.
- 230 V ierīcēm nepieciešama 230 V maiņstrāva, 50/60 Hz, 16 A, 1 fāze
- 380–400 V ierīcēm nepieciešamam 400 V maiņstrāva, 50 Hz, 16 A, 3 fāzes, 3P+N+E, 6H barošanas savienojums
- Lai varētu darbināt EH300DI (24W965) izsmidzinātāju, generatoram jābūt spējīgam saražot 15 kW izejas jaudu (minimums).

## Pagarinātāji

Izmantojiet pagarinātāju ar nebojātu zemējuma kontaktu. Ja nepieciešams pagarinātājs, lietojiet vismaz 3 dzīslu pagarinātāju, 12 AWG (2,5 mm<sup>2</sup>).

**PIEZĪME** Mazāks kalibrs vai garāki pagarinātāji var samazināt izsmidzinātāja ražību.

## Spaiņu zemējums

**Šķīdinātāju spaiņi, kas tiek izmantoti skalošanai:** ievērojiet vietējos noteikumus. Izmantojiet tikai vadītspējīgus metāla spaiņus, kas novietoti uz iezemētas virsmas. Nenovietojiet spaiņi uz nevadošas virsmas, piemēram, papīra vai kartona, kas pārtrauc iezemējuma ķēdes nepārtrauktību.



ti2336a

**Vienmēr iezemējiet metāla spaiņi:** savienojiet zemējuma vadu ar spaiņi. Vienu spaiņi piestipriniet pie spaiņa un otru – pie droša zemējuma, piemēram, ūdens caurules.

**Lai nodrošinātu nepārtrauktu zemējumu, skalojot izsmidzinātāju vai samazinot spiedienu:** cieši piespiediet izsmidzinātāja pistoles metāla daļu pie iezemēta metāla spaiņa, pēc tam iedarbiniet pistoli.

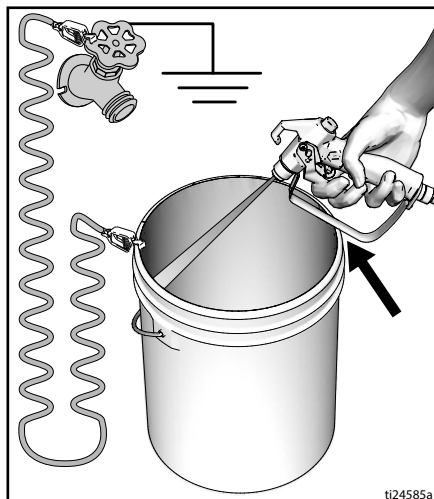

## Ķēdes aizsardzība

Pievienojiet izsmidzinātājus tikai ķēdēm, kurām ir atbilstoša nomināla ķēdes pārtraucējs un/vai drošinātāji (ierīces barošanas avota prasības skatiet sadaļā **Tehniskie dati**, 60.–63. lpp.).

## Spiediena atbrīvošanas procedūra



Ja redzat šo simbolu, veiciet darbības, kas norādītas sadaļā **Spiediena samazināšanas procedūra**.



Šajā iekārtā saglabājas spiediens, līdz tas tiek manuāli pazemināts. Lai novērstu smagus ievainojumus, ko var izraisīt ar spiedienu izplūstošs šķidrums, piemēram, izklūstot cauri ādai, šķidruma izšļakstīšanās un kustīgas daļas, veiciet **Spiediena samazināšanas procedūru**, kad beidzat izsmidzināšanu un pirms uzsākat iekārtas tīrīšanu, pārbaudi vai apkopi.

1. Aktivizējiet sprūda drošības slēdzi.
2. Pārslēdziet gāzes dzinēja ON/OFF (IESLĒGŠANAS/IZSLĒGŠANAS) slēdzi pozīcijā OFF (IZSLĒGTS). Atvienojiet elektromotora strāvas vadu.

3. Pārslēdziet sūkņa vārstu pozīcijā OFF (NOSLĒGTS) un grieziet spiediena regulatora rokturi pretēji pulksteņrādītāju kustības virzienam līdz galam – līdz zemākajam iestatījumam.
4. Atbrīvojiet sprūda drošības slēdzi. Cieši piespiediet pistoles metāla daļu pie iezemētā metāla spaiņa, un iedarbiniet pistoli, lai samazinātu spiedienu.
5. Ieslēdziet pistoles sprūda drošības slēdzi.
6. Pagrieziet uzpildes vārstu uz leju IZTECINĀŠANAS pozīcijā. Atstājiet galveno vārstu aizplūšanas pozīcijā, līdz nākamajai izsmidzināšanas reizei.
7. Ja jums šķiet, ka izsmidzināšanas uzgalis vai šļūtene ir aizsērējusi vai spiediens nav pilnībā atbrīvots:
  - a. **ĻOTI LĒNĀM** atlaidiet uzgaļa aizsargu, pilnībā nenoņemot uznavu vai šļūtenes gala savienojumu, lai pakāpeniski izlaistu spiedienu;
  - b. pilnībā atlaidiet uznavu vai šļūtenes galu;
  - c. iztīriet šļūtenes vai gala aizsprostojumu.

## Salikšana

### Gāzes dzinēja vai elektromotora maiņa



1. **IZSLĒDZIET** motoru un atvienojiet iekārtu no strāvas vai pagrieziet dzinēja slēdzi "OFF" (IZSLĒGTĀ) pozīcijā. Atslābiniet siksna aizsarga rokturi un motora skavu. Veiciet **spiediena samazināšanas procedūru**, kas izskaidrota 15. lpp.

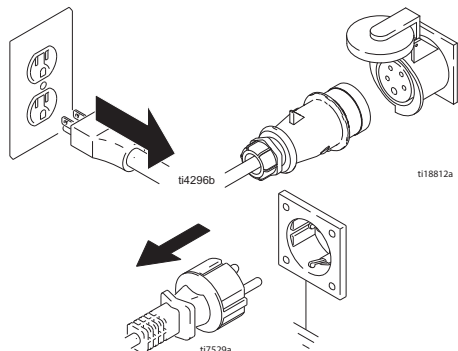

2. Paceliet siksna norobežotāju. Noņemiet siksnu. Sasveriet dzinēju/motoru slīpi un izņemiet to.

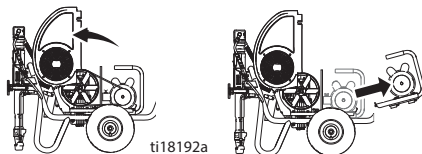

3. Sasveriet dzinēju/motoru. Uzstādiet dzinēju/motoru. Uzstādiet siksnu. Nolaidiet siksna norobežotāju.

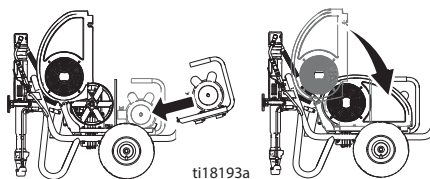

4. Pagrieziet motora spaili. Pievelciet motora spaili un siksna norobežotāja pogu.

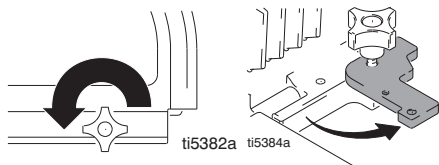
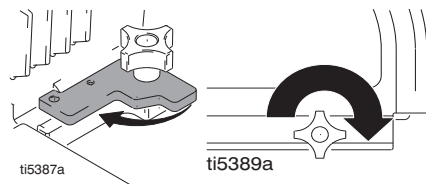



## Uzstādīšana

1. **Visi izsmidzinātāji, izņemot ProContractor:** Pievienojiet izsmidzinātājam atbilstošu Graco augstspiediena šļūteni.



ti5390a

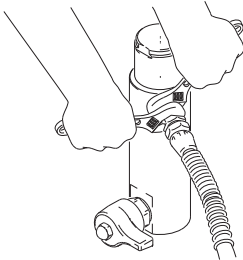

2. Samontējiet šļūteni ar izsmidzinātāja pistoli un cieši nofiksējiet.

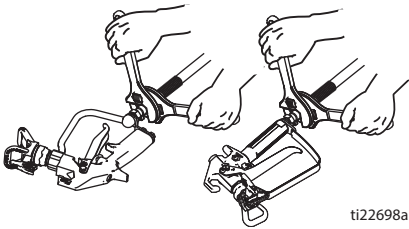

ti22698a

3. Ieslēdziet pistoles sprūda drošības slēdzi.



ti22700a

4. Noņemiet uzgaļa aizsargu.

5. **Standarta sērija** Pieskrūvējiet iepļūdes filtru iesūkšanas šļūtenes apakšai un cieši pievelciet stiprinājumu ar roku.



ti18418b

6. Pirms apsmidzināt virsmu, noņemiet iepļūdes filtru un filtra trauka aizsargu.

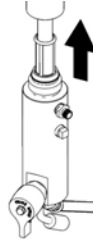

ti8692a

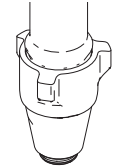

ti18418a

7. Kakliņa uznavas blīvējumu piepildiet ar TSL, lai novērstu priekšlaicīgu blīvējuma nolietošanos. Dariet to katrā izsmidzināšanas reizē.

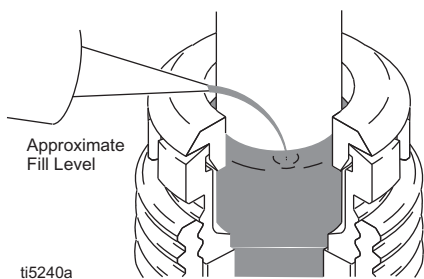

8. Pārbaudiet dzinēja eļļas līmeni.

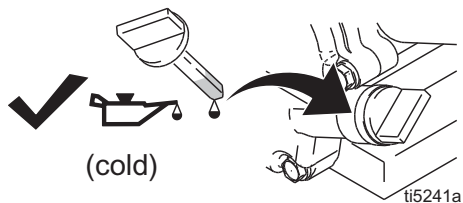

9. Uzpildiet degvielas tvertni.

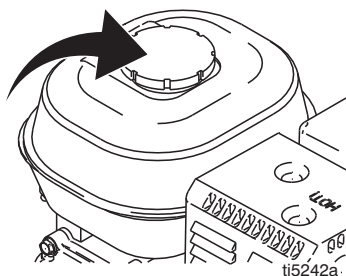

10. Pārbaudiet eļļas līmeni hidrauliskajā sistēmā. Papildiniet tikai ar Graco hidraulisko eļļu, ISO kategorija 46, 169236 (18,9 litri/5 galoni) vai 207428 (3,8 litri/1 galons). Hidrauliskās sistēmas tvertnes ietilpība ir 4,75 litri (1,25 galoni).



11. Pievienojiet izsmidzinātāja zemējuma skavu grunts zemējumam.

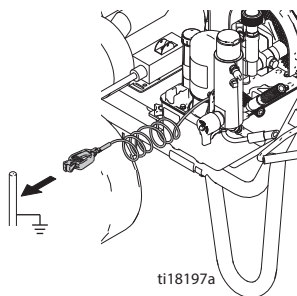

## Palaišana (gāzes dzinēja modeļi)



1. Ievietojiet virzulsūkni iezemētā metāla spainī, kas daļēji piepildīts ar skalošanas šķīdrumu. Pievienojiet iezemējuma vadu spainim un labam iezemējumam.

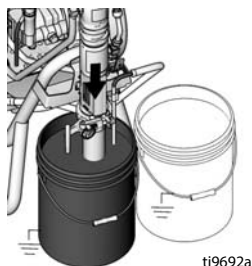

2. Pagrieziet uzpildes vārstu uz leju IZTECINĀŠANAS pozīcijā. Grieziet spiediena regulatoru pretēji pulksteņrādītāju kustības virzienam uz zemāko spiediena līmeni.



3. Iestatiet hidrauliskā sūkņa vārstu pozīcijā "OFF" (IZSLĒGTS).

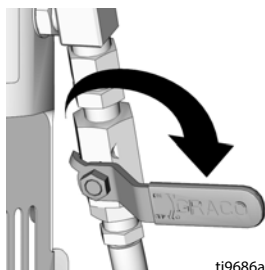

4. Iedarbiniet dzinēju.

- a. Virziet degvielas vārstu uz atvērtu stāvokli.

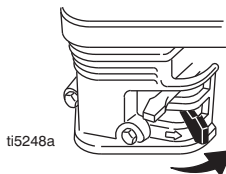

- b. Virziet gaisa vārstu uz slēgtu stāvokli.

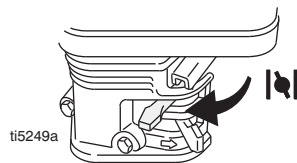

- c. Iestatiet droseļvārstu pozīcijā "fast" (ātrs).



- d. Iestatiet dzinēja slēdzi pozīcijā "ON" (IESLĒGTS).

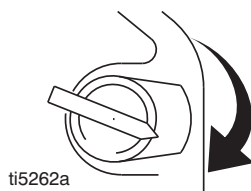

# Palaišana (gāzes dzinēja modeļi)

- e. Velciet startera auklu.

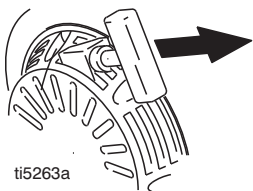

- f. Kad dzinējs ieslēgts, virziet gaisa vārstu uz atvērtu stāvokli.

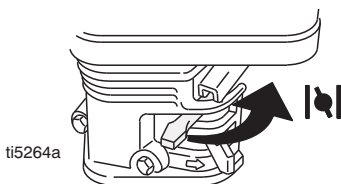

- g. Iestatiet drošvārstu vēlamā stāvoklī.

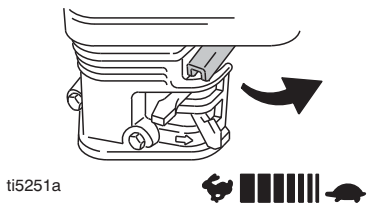

- h. Iestatiet hidrauliskā sūkņa vārstu pozīcijā "ON" (IESLĒGTS) (hidrauliskais motors tagad ir aktivēts).

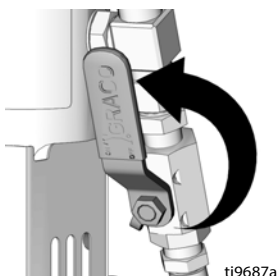

5. Palieliniet spiedienu tā, lai tas būtu pietiekams un varētu sākt hidrauliskā motora gājienu, un ļaujiet šķidrumam cirkulēt 15 sekundes; pagrieziet spiediena regulatoru uz leju un pagrieziet iepildes vārstu horizontāli.

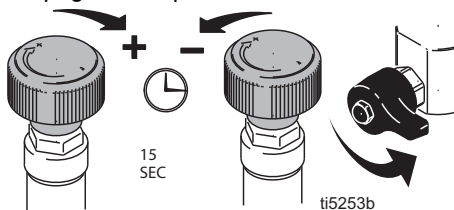

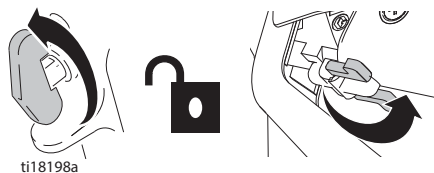

6. Izslēdziet pistoles sprūda drošības slēdzi.

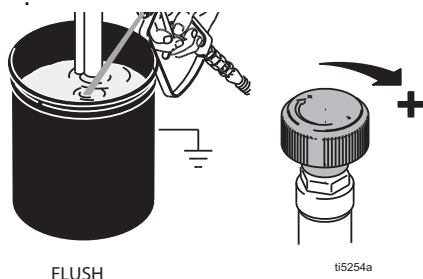

7. Turiet pistoli pret iezemētu metāla spaini skalošanai. Ieslēdziet pistoli un lēni palieliniet šķidruma spiedienu, līdz sūknis strādā vienmērīgi. Atļaidiet sprūdu un pagaidiet, kamēr izsmidzinātājā radīsies spiediens. Aktivizējiet sprūda drošības slēdzi



# Palaišana (gāzes dzinēja modeļi)

				
<p>Augstspiediena izsmidzinātājs var ievadīt ķermenī toksīnus un izraisīt nopietnu traumu. Neapturiet noplūdes ar roku vai lupatu.</p>				

8. Apskatieties, vai nav noplūdes. Ja ir noplūdes, nekavējoties **IZSLĒDZIET** izsmidzinātāju. Veiciet **spiediena samazināšanas procedūru**, kas izskaidrota 15. lpp. Pievelciet vaļīgās īscaurules. Atkārtojiet sadaļā **Palaišana** norādīto 2.–8. darbību. Ja nav noplūžu, turpiniet darbināt pistoli, līdz sistēma ir kārtīgi izskalota.

9. Ievietojiet sifona cauruli krāsas spainī.

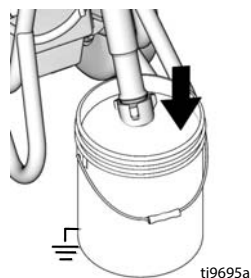

10. Darbiniet atkal pistoli skalošanas šķidrums spainī, līdz parādās krāsa.

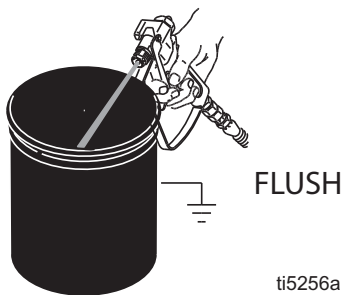

11. Pievienojiet uzgali un aizsargu, 24. lappuse.

# Palaišana (elektromotora modeļi)

## Palaišana (elektromotora modeļi)



1. Ievietojiet virzuļsūkni iezemētā metāla spainī, kas daļēji piepildīts ar skalošanas šķidrumu. Pievienojiet iezemējuma vadu spainim un labam iezemējumam.

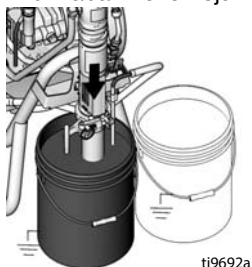

2. Pagrieziet galveno vārstu uz leju. Grieziet spiediena regulatoru pretēji pulksteņrādītāju kustības virzienam uz zemāko spiediena līmeni.

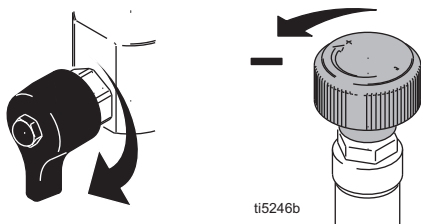

3. Iestatiet hidrauliskā sūkņa vārstu pozīcijā "OFF" (IZSLĒGTS).

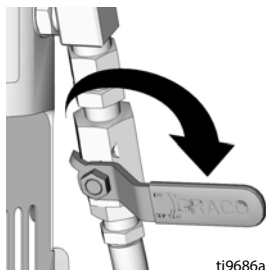

4. Pievienojiet vadu kontaktligzdai.

**Trīs fāžu elektromotoriem:** ja deg sarkanā fāzes secības lampiņa, izņemiet spraudni no kontaktligzdas un pagrieziet fāžu secības skrūvi pa 180°.

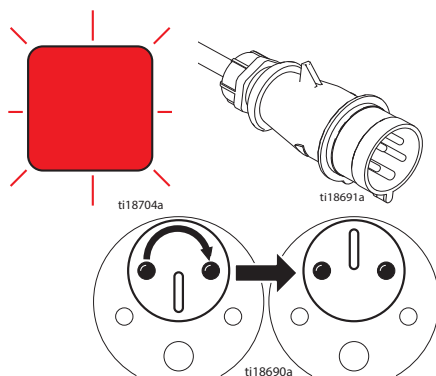

5. Pārslēdziet motoru pozīcijā "ON" (IESLĒGTS).

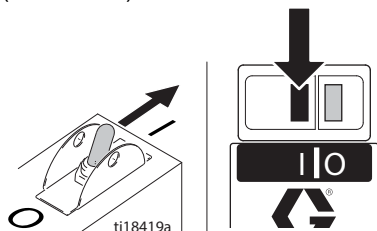

6. Iestatiet hidrauliskā sūkņa vārstu pozīcijā "ON" (IESLĒGTS) (hidrauliskais motors tagad ir aktivēts).

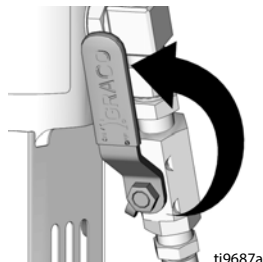

# Palaišana (elektromotora modeļi)

7. Palieliniet spiedienu tā, lai tas būtu pietiekams un varētu sākt hidrauliskā motora gājienu, un ļaujiet šķidrumam cirkulēt 15 sekundes; pagrieziet spiediena regulatoru uz leju un pagrieziet iepildes vārstu horizontāli.

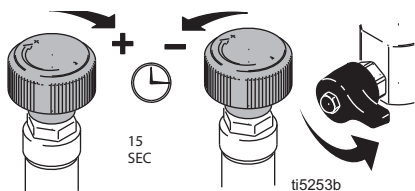

8. Deaktivējiet izsmidzināšanas pistoles sprūda drošinātāju, pārlēdzot to pozīcijā "OFF" (IZSLĒGTS).

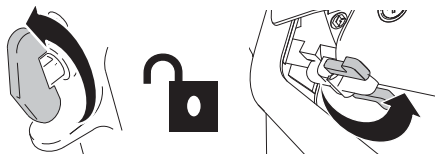

9. Turiet pistoli pret iezemētu metāla spaini skalošanai. Ieslēdziet pistoli un lēni palieliniet šķidruma spiedienu, līdz sūknis sāk darboties vienmērīgi.

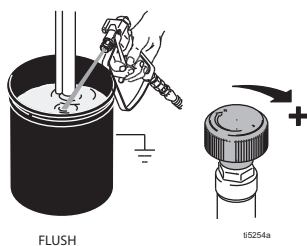

Augstspiediena izsmidzinātājs var ievadīt ķermenī toksīnus un izraisīt nopietnu traumu. Neapturiet noplūdes ar roku vai lupatu.				

10. Pārbaudiet vai tīscaurulēs nav noplūdes. Ja ir noplūdes, nekavējoties **IZSLĒDZIET** izsmidzinātāju. Veiciet **spiediena samazināšanas procedūru**, kas izskaidrota 15. lpp. Pievelciet vaļīgās tīscaurules. Atkārtojiet sadaļā **Palaišana** norādīto 2.–8. darbību. Ja nav noplūžu, turpiniet darbināt pistoli, līdz sistēma ir kārtīgi izskalota.

11. Ievietojiet virzulsūkni krāsas spainī.

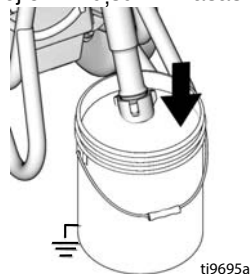

12. Darbiniet atkal pistoli skalošanas šķidruma spainī, līdz parādās krāsa.

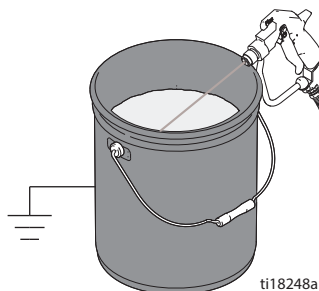

13. Pievienojiet uzgali un aizsargu, 24. lappuse.

# Palaišana (elektromotora modeļi)

## Switch Tip™ un aizsarga mezgls



1. Veiciet **spiediena samazināšanas procedūru, kas izskaidrota** 15. lpp.
2. Ieslēdziet pistoles sprūda drošības slēdzi. Ievietojiet slēdža uzgali. Ievietojiet ligzdu un OneSeal™.

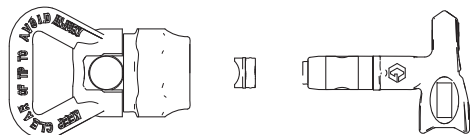

ti13023a

3. Ievietojiet slēdža uzgali un pagrieziet to uz priekšpusi.

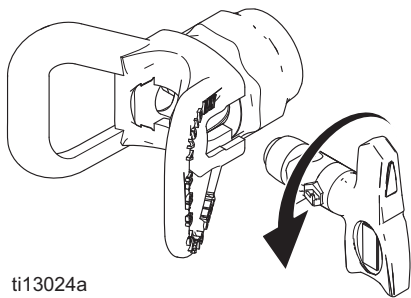

ti13024a

4. Pieskrūvējiet iekārtas mezglu pistolei. Pievelciet.

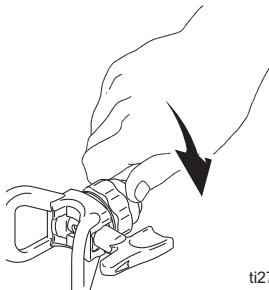

ti2710a

## Izsmidzināšana

1. Izsmidziniet pārbaudes pārklājumu. Palieliniet spiedienu, lai novērstu sabiezējumus gar malām. Ja spiediena regulēšana nenovērš malu sabiezējumus, izmantojiet mazāka izmēra uzgali.

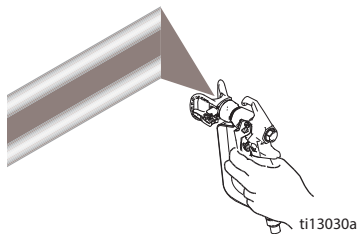

ti13030a

2. Pistoli turiet perpendikulāri, 25–30 cm (10–12 collas) attālumā no virsmas. Izsmidziniet uz priekšu un atpakaļ. 50 % pārklājums. Iedarbiniet pistoli pēc pārvietošanas un atbrīvojiet pirms apturēšanas.

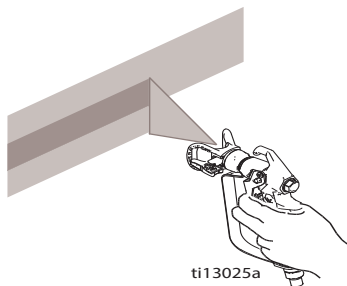

ti13025a



## Iztīriet uzgaļa aizsērējumu



1. Atbrīvojiet sprūdu, aktivizējiet sprūda drošības slēdži. Pagrieziet slēdža uzgali. Atbrīvojiet sprūda drošības slēdži. Darbiniet pistoli, lai iztīrītu aizsērējumus.

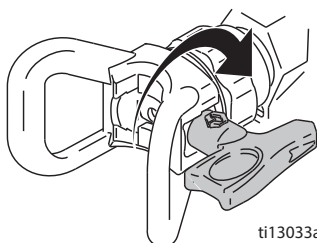

2. Aktivizējiet sprūda drošības slēdži. Pagrieziet slēdža uzgali sākotnējā stāvoklī. Atbrīvojiet sprūda drošības slēdži un turpiniet izsmidzināt.

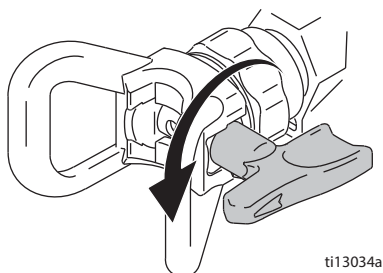

## Šļūtenes spole

(tikai ProContractor sērijai)



Lai novērstu traumu rašanos, raugieties, lai nesisistu galvu pret šļūtenes spoli, kamēr spole tiek uztīta.

1. Pārļieciniet, ka šļūtene tiek vadīta cauri šļūtenes vadotnei.

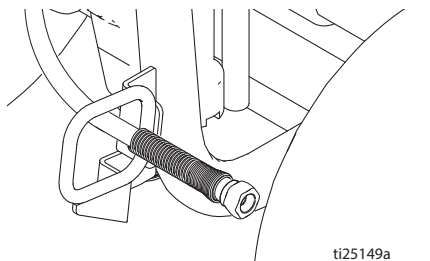

2. Paceliet un pagrieziet šarnīra bloķētāju par 90°, lai atbloķētu šļūtenes spoli. Velciet šļūteni, lai to noītu no šļūtenes rata.

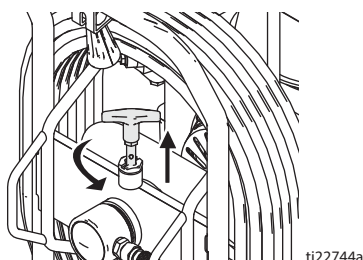

3. Velciet spoles rokturi uz leju un pagrieziet pulksteņrādītāju kustības virzienā, lai saritinātu šļūteni.

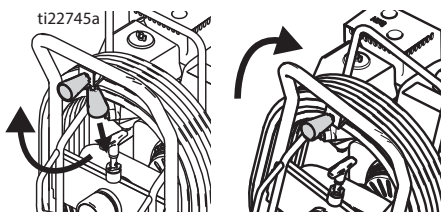

4. **PIEZĪME.** šļūtenes ratu var bloķēt divās pozīcijās. Izmantošana un glabāšana.

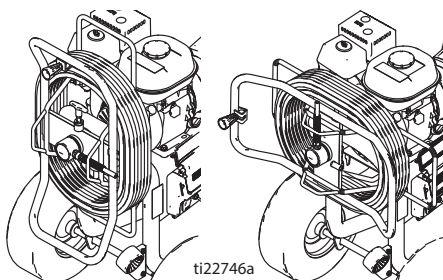

## Tīrīšana



1. Veiciet **spiediena samazināšanas procedūru**, kas izskaidrota 15. lpp.
2. Noņemiet aizsargu un slēdža uzgali.

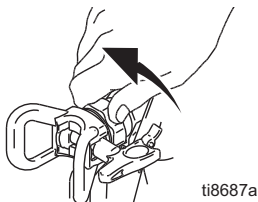

3. Izņemiet virzuļsūkni no krāsas un ievietojiet skalošanas šķidrumā. Izmantojiet ūdeni krāsai uz ūdens bāzes un lakbenzīnu krāsai uz eļļas bāzes.

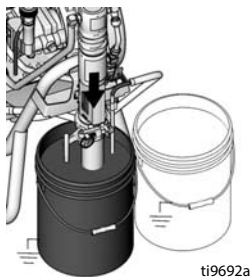

4. Pārslēdziet motora slēdzi pozīcijā "ON" (IESLĒGTS) vai IESLĒDZIET dzinēju, un iedarbiniet dzinēju. Pārslēdziet hidrauliskā sūkņa vārstu pozīcijā "ON" (IESLĒGTS). Pagrieziet galveno vārstu uz priekšu IZSMIDZINĀŠANAS pozīcijā.

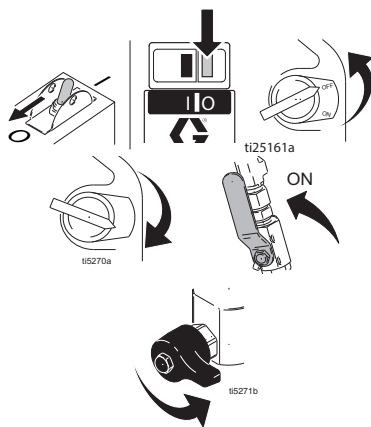

5. Piespiediet pistoli pie spaiņa. Atbrīvojiet sprūda drošības slēdzi. Palieliniet spiedienu līdz motors sāk darbināt sūkni. Darbiniet pistoli, līdz parādās skalošanas šķidrums.

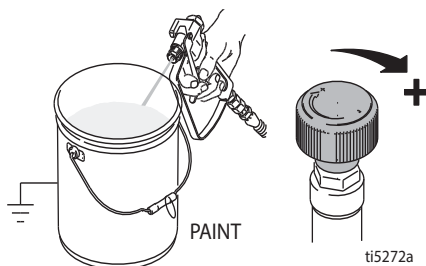

6. Pārvietojiet pistoli pie atkritumu spaiņa, turiet pistoli pavērstu pret spaini, iedarbiniet pistoli, lai pilnīgi izskalotu sistēmu. Atbrīvojiet sprūdu un aktivizējiet sprūda drošības slēdzi.

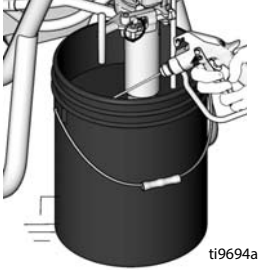

7. Turot pistoli ieslēgtu, pagrieziet galveno vārstu uz leju. Tad atlaidiet pistoles sprūdu. Ļaujiet skalošanas šķidrumam cirkulēt, līdz šķidrumam, kas izplūst no noplūdes caurules, ir tīrs.

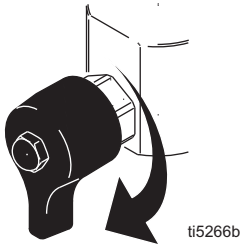

8. Paceliet virzuļsūkni virs skalošanas šķidruma un darbiniet izsmidzinātāju 15 līdz 30 sekundes, lai aizvadītu šķidrumu. Pārslēdziet hidraulisko vārstu pozīcijā "OFF" (IZSLĒGTS). Pārslēdziet dzinēju vai elektromotoru pozīcijā "OFF" (IZSLĒGTS) un atvienojiet iekārtu no strāvas.

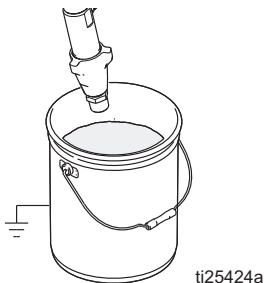

9. Aktivizējiet sprūda drošības slēdzi. Noņemiet filtrus no pistoles un izsmidzinātāja, ja tie ir uzstādīti. Iztīriet un apskatiet. Uzstādiet filtrus.

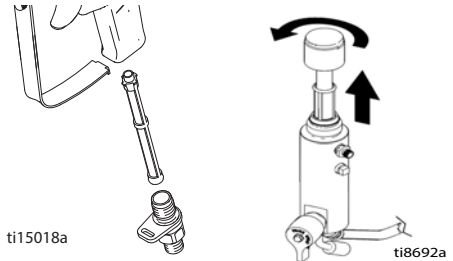

10. Atskrūvējiet un noņemiet ievades filtru. Noīriet un nomainiet filtru, ja nepieciešams.



11. Ja skalojat ar ūdeni, izskalojiet vēlreiz ar vaitspirtu vai Pump Armor, lai atstātu aizsargkārtiņu pret sasaldšanu vai koroziju.
12. Noslaukiet izsmidzinātāju, šļūteni un pistoli ar ūdeni vai lakbenzīnā samērcētu drāniņu.



## Apkope

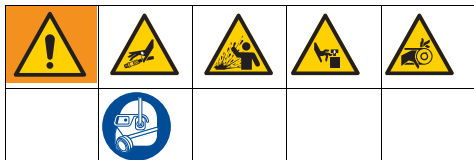

**PIEZĪME** Plašāka informācija par dzinēja apkopi un specifikācijām atrodama atsevišķā Honda dzinēju īpašnieku rokasgrāmatā.

**KATRU DIENU:** pārbaudiet dzinēja eļļas līmeni un pielejiet, ja nepieciešams.

**KATRU DIENU:** pārbaudiet hidrauliskās sistēmas eļļas līmeni un pielejiet, ja nepieciešams.

**KATRU DIENU:** pārbaudiet, vai šļūtene nav nolietojusies un bojāta.

**KATRU DIENU:** pārbaudiet, vai darbojas pistoles sprūda bloķētājs.

**KATRU DIENU:** pārbaudiet, vai darbojas galvenais/drenāžas vārsts.

**KATRU DIENU:** pārbaudiet un piepildiet degvielas tvertni.

**KATRU DIENU:** pārbaudiet, vai virzuļsūknis ir cieši pievilkts.

**KATRU DIENU:** pārbaudiet Throat Seal Liquid (TSL) līmeni virzuļsūkņa blīvslēga uzgrieznī. Piepildiet uzgriezni, ja nepieciešams. Raugieties, lai uzgrieznī būtu TSL smērviela, lai uz virzuļa stienja nekrātos lieks šķidrums un blīvējumi nenolietotos priekšlaicīgi un sūknis nesāktu rūsēt.

### PĒC PIRMAJĀM 20 DARBĪBAS

**STUNDĀM:** Nolejiet dzinēja eļļu un ielejiet tīru eļļu. Lai uzzinātu pareizo eļļas koeficientu, skatiet Honda dzinēju īpašnieka rokasgrāmatu.

**KATRU NEDĒĻU:** noņemiet dzinēja gaisa filtra vāku un notīriet elementu. Nomainiet elementu, ja nepieciešams. Ja lietojat iekārtu īpaši puteklainā vidē: pārbaudiet filtru katru dienu un nomainiet to, ja nepieciešams.

Nomaināmos elementus var iegādāties pie jūsu vietējā HONDA pārstāvja.

**KATRU NEDĒĻU/DIENU:** notīriet netīrumus vai vielas no hidrauliskās sistēmas kāta.

### PĒC KATRĀM 100 DARBĪBAS STUNDĀM:

mainiet dzinēja eļļu. Lai uzzinātu pareizo eļļas viskozitāti, skatiet Honda dzinēju īpašnieka rokasgrāmatu.

**REIZI PUSGADĀ:** pārbaudiet, vai sikсна nav nolietojusies. Nomainiet, ja nepieciešams.

### IK PĒC 500 DARBA STUNDĀM VAI IK PĒC 3 MĒNEŠIEM:

Nomainiet hidraulisko eļļu un filtru, izmantojot Graco hidraulisko eļļu 169236 (20 litri/5 galoni) vai 207428 (3,8 litri/1 galons) un filtru 246173. Eļļas maiņas intervāls ir atkarīgs no apkārtējās vides apstākļiem.

### REIZI GADĀ VAI IK PĒC 2000 STUNDĀM:

Nomainiet sikсну.

### AIZDEDZES SVECE:

lietojiet tikai BPR6ES (NGK) vai W20EPR-U (NIPPONDENSO) sveci. starp svecēm jābūt 0,7–0,8 mm (0,028–0,031 collu) atstarpei. Uzstādot un demontējot sveces, izmantojiet aizdedzes sveču uzgriežņatslēgu.

## Problēmu novēršana

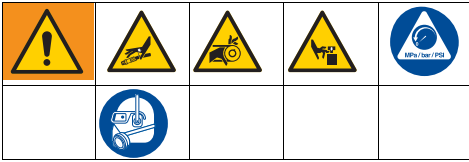

Problēma	Cēlonis	Risinājums
Gāzes dzinējs smagi griežas (to nevar iedarbināt)	Hidrauliskās sistēmas spiediens ir pārāk liels	Grieziet hidrauliskās sistēmas spiediena pogu pretēji pulkstenrādītāju kustības virzienam uz zemāku stāvokli.
Gāzes dzinēju nevar iedarbināt	Slēdzis pozīcijā "OFF" (IZSLĒGTS), zems eļļas līmenis, nav benzīna.	Skatiet dzinēja rokasgrāmatu
	Degvielas slēgvārsti ir aizvērti	Atveriet degvielas slēgvārstu.
Gāzes dzinējs nedarbojas pareizi	Bojāts dzinējs	Skatiet dzinēja rokasgrāmatu
	Paaugstinājums	Skatiet dzinēja remonta komplektu, 4,0 ZS – 288678/5,5 ZS – 248943/ 6,5 hp – 248944/9,0 ZS – 248945
Elektromotoru nevar iedarbināt, vai tas iedarbinās lēnām	Nav strāvas	Pārbaudiet strāvas avotu; pārbaudiet jaudas slēžus un/vai drošinātājus. Atiestatiet/nomainiet, ja nepieciešams.
	Vads nav pievienots strāvas avotam	Pievienojiet spraudni kontaktligzdai (zemēta ar pareiza nomināla jaudas slēžiem un/vai drošinātājiem)
	Pārslēdziet pozīcijā "OFF" (IZSLĒGTS)	<b>1 fāzes motori:</b> iestatiet iesl./izsl. slēdzi pozīcijā "ON" (IESLĒGTS). <b>3 fāžu motori:</b> iestatiet slēdzi pozīcijā "ON" (IESLĒGTS).
	Neatbilstošs strāvas avots	Pieaiciniet sertificētu elektriķi vai autorizēta Graco remonta centra speciālistu, lai veiktu novērtējumu un remontu. Skatiet sadaļu <b>Tehniskie dati</b> , 60.–63. lpp. <b>PIEZĪME</b> Ja izmantojat EH300DI izsmidzinātāju, ģeneratoram jābūt spējīgam saražot vismaz 15 kW izejas jaudu.
	Nepareizs strāvas stipruma iestatījums motora starterim (tikai 3 fāžu motoram)	Pieaiciniet sertificētu elektriķi vai autorizēta Graco remonta centra speciālistu, lai veiktu novērtējumu un remontu. Skatiet sadaļu <b>Tehniskie dati</b> , 60.–63 lpp.
	Nostrādājis strāvas ierobežotājs	Pieaiciniet sertificētu elektriķi vai autorizēta Graco remonta centra speciālistu, lai veiktu novērtējumu un remontu. Skatiet sadaļu <b>Tehniskie dati</b> , 60.–63 lpp.
	Hidrauliskās sistēmas spiediens ir pārāk liels	Grieziet hidrauliskās sistēmas spiediena pogu pretēji pulkstenrādītāju kustības virzienam zemākajā spiediena iestatījumā.

# Problēmu novēršana

Problēma	Cēlonis	Risinājums
Elektromotors nedarbojas pareizi	Neatbilstošs strāvas avots	Pieaiciniet sertificētu elektriķi vai autorizēta Graco remonta centra speciālistu, lai veiktu novērtējumu un remontu. Skatiet sadaļu <b>Tehniskie dati</b> , 60–63 lpp.
	Zems spriegums motoram	Pieaiciniet sertificētu elektriķi vai autorizēta Graco remonta centra speciālistu, lai veiktu novērtējumu un remontu. Skatiet sadaļu <b>Tehniskie dati</b> , 60–63 lpp.
	<b>3 fāžu motori:</b> A fāzei no trīs jaudas fāzēm ir atvērta ķēde	Pieaiciniet sertificētu elektriķi vai autorizēta Graco remonta centra speciālistu, lai veiktu novērtējumu un remontu. Skatiet sadaļu <b>Tehniskie dati</b> , 60–63 lpp.
	Bojāts motors	Pieaiciniet sertificētu elektriķi vai autorizēta Graco remonta centra speciālistu, lai veiktu novērtējumu un remontu. Skatiet sadaļu <b>Tehniskie dati</b> , 60–63 lpp.
Gāzes dzinējs/elektromotors darbojas, bet virzūsūknis nedarbojas	Hidrauliskā sūkņa vārsts ir pozīcijā "OFF" (IZSLĒGTS).	Iestatiet hidrauliskā sūkņa vārstu pozīcijā "ON" (IESLĒGTS).
	Spiediena iestatījums ir pārāk zems	Palieliniet spiedienu, 20. lpp.
	Virzūsūkņa izejas filtrs (ja tiek lietots) ir netīrs vai aizsprostots.	Triet filtru.
	Uzgalis vai uzgaļa filtrs (ja tiek lietots) ir aizsērējis	Noņemiet uzgali un/vai uzgaļa filtru un iztīriet.
	Hidrauliskās sistēmas šķidruma līmenis pārāk zems	Izslēdziet izsmidzinātāju. Pielejiet šķidrumu*.
	Siksna ir nokritusi no skriemeļa, nodilusi vai bojāta	Nomainiet. Skatiet remonta rokasgrāmatu.
	Hidrauliskais sūknis ir nodilis vai bojāts	Nogādājiet izsmidzinātāju pie Graco izplatītāja remontam.
	Sakaltusi krāsa, sūkņa stienis iestrēdzis sakaltušas krāsas dēļ	Veiciet sūkņa apkopi. Skatiet remonta rokasgrāmatu 334654
	Hidrauliskās sistēmas motors nekustas	Iestatiet sūkņa vārstu pozīcijā "OFF" (IZSLĒGTS). Samaziniet spiedienu. Iestatiet dzinēju pozīcijā "OFF" (IZSLĒGTS). Kustiniet kātu uz augšu un leju, līdz hidrauliskais motors sāk kustēties. Skatiet remonta rokasgrāmatu.
<b>Tikai 3 fāžu elektromotoriem:</b> deg sarkanā fāžu secības lampiņa, norādot, ka motors griežas nepareizā virzienā	Izņemiet spraudni no kontaktligzdas un pagrieziet spraudņa fāzes skrūvi. Skatiet lietošanas instrukciju.	

PROBLĒMA	CĒLONIS	RISINĀJUMS
Virzuļsūknis darbojas, bet ražība virzuļa gājienā uz augšu ir zema	Virzuļa lodīte nepieguļ pareizi	Veiciet virzuļa lodītes apkopi un pārbaudi. Skatiet rokasgrāmatu 334654
	Virzuļa blīvējumi ir nodiluši vai bojāti	Nomainiet blīvējumus. Skatiet rokasgrāmatu 334654
Virzuļsūknis darbojas, bet ražība ir zema virzuļa gājienā uz leju vai/un abos gājienos	Virzuļa blīvējumi ir nodiluši vai bojāti	Pievelciet blīvējošo uzgriezni vai nomainiet blīvējumus. Skatiet rokasgrāmatu 334654
	Ieplūdes vārsta lodīte ir nepareizi novietota.	Veiciet ieplūdes vārsta lodītes apkopi un pārbaudi. Skatiet rokasgrāmatu 334654
	Virzuļsūknī ir gaisa noplūde	
Radusies krāsa noplūde, un krāsa tek pār uzmavas malām	Atslābiniet uzmavu	Pievelciet uzmavu, lai apturētu noplūdi.
	Atveres blīvējumi ir nodiluši vai bojāti.	Nomainiet blīvējumus. Skatiet rokasgrāmatu 334654
Pārāk liela noplūde ap hidrauliskās sistēmas motora virzuļa kāta tīrītāju.	Virzuļa kāta blīvējums ir izdilis vai bojāts.	Nomainiet šīs detaļas. Skatiet remonta rokasgrāmatu.
Šķidrums padeve ir vāja	Spiediena iestatījums ir pārāk zems	Palieliniet spiedienu, skatiet lietošanas rokasgrāmatu.
	Virzuļsūkņa izejas filtrs (ja tiek lietots) ir netīrs vai aizsprostots.	Iztīriet filtru.
	Hidrauliskās sistēmas motors ir nolietojies vai bojāts	Nogādājiet izsmidzinātāju pie Graco izplatītāja remontam.
	Liels spiediena kritums šķidrums šūtenē	Lietojiet lielāka diametra vai īsāku šūteni.
Izsmidzinātājs pārkarst	Krāsa sakrājas uz hidrauliskās sistēmas sastāvdaļām	Tīriet hidrauliskās sistēmas sastāvdaļas.
	Eļļas līmenis ir zems	Uzpildiet eļļu. Skatiet lietošanas instrukciju.
	Aizsprostota ievade uz hidrauliskā sūkņa skrīmeli/dzesēšanas ventilatoru.	Novērsiet aizsprostojumus.
	Aizsprostota ievade uz 3 fāžu elektromotora dzesēšanas ventilatoru.	Novērsiet aizsprostojumus.
Pistole sprauslojas	Šķidrums sūknī vai šūtenē iekļuvis gaiss	Pārbaudiet, vai sifona mezglam nav vajīgu savienojumu, pievelciet un no jauna uzpildiet sūkni.
	Šķidrums padeves līmenis ir zems vai nav šķidrums	Uzpildiet šķidrums padeves tvertni.
Hidrauliskās sistēmas sūknis darbojas pārāk skaļi	Zems šķidrums līmenis hidrauliskajā sistēmā	Iestatiet izsmidzinātāju pozīcijā "OFF" (IZSLĒGTS). Pieļaujiet šķidrums*.
	Hidrauliskajās šūtenēs iekļuvis gaiss	Atgaisojiet šūtenes. Skatiet remonta rokasgrāmatu.
* Bieži pārbaudiet šķidrums līmeni hidrauliskajā sistēmā. Nepieļaujiet, ka tas kļūst pārāk zems. Lietojiet tikai firmas Graco apstiprinātu hidrauliskās sistēmas šķidrums, 18. lappuse.		

# Standarta sērijas sūkņis

## Standarta sērijas sūkņis

### Noņemšana



Lai uzzinātu, kā saremontēt sūkņi, skatiet sūkņa rokasgrāmatu 334654.

1. Izskalojiet sūkņi.
2. Veiciet **spiediena samazināšanas procedūru**, kas izskaidrota 15. lpp.
3. Noņemiet filtru un krāsas šļūteni.

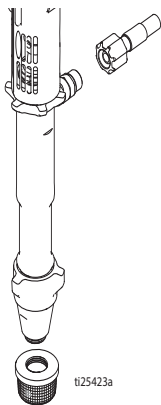

4. Izbīdiet sprostgredzenu uz augšu un izbīdiet pirkstu.

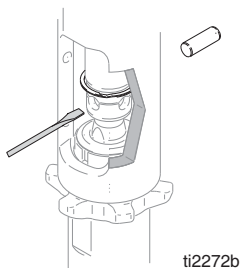

5. Atlaidiet kontruzgriezni. Noskrūvējiet sūkņi.

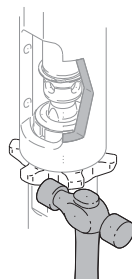

### Pievienošana

#### PIEZĪME

Ja sūkņa kontruzgrieznis darbības laikā kļūst vaļīgs, var tikt bojātas vītnes gultņu korpusā un piedziņas mehānismā. Pievelciet kontruzgriezni kā norādīts.

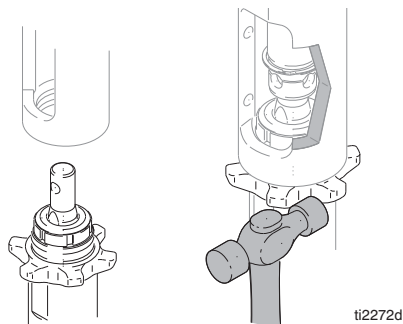

1. Skrūvējiet kontruzgriezni līdz sūkņa vītņu galam. Ieskrūvējiet sūkņi līdz galam kolektorā. Izskrūvējiet sūkņi no kolektora, līdz sūkņa izeja savietojas ar šļūteni. Pievelciet kontruzgriezni ar roku, pēc tam piesitiet tam ar āmuru, lai kontruzgrieznis pagrieztos vēl pa 1/8–1/4 no apgrieziena.





## ProContractor sērijas sūknis

### Noņemšana

				
<p>Ja pirksts ir vaļņgs, detaļas var atlūzt un tikt izgrūstas gaisā, radot nopietnas traumas vai īpašuma bojājumus. Gādājiet, lai pirksts būtu kārtīgi uzstādīts.</p>				

2. Lēni velciet dzinēja startera auklu, līdz sūkņa kāta pirksta atvere ir savietota ar hidrauliskās sistēmas kāta atveri. Iebīdīet pirkstu atverē. Iebīdīet sprostgredzenu rievā.

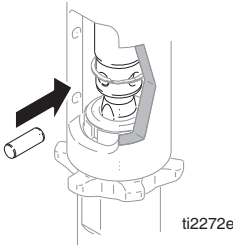

3. Piepildiet blīvējuma uzgriezni ar Graco TSL.

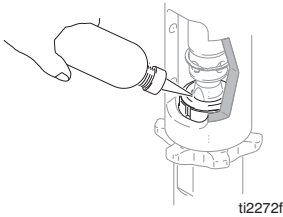

				
---	---	---	---	--

Lai uzzinātu, kā saremontēt sūkni, skatiet sūkņa rokasgrāmatu 334654.

1. Izskalojiet sūkni.
2. Veiciet **spiediena samazināšanas procedūru**, kas izskaidrota 15. lpp.

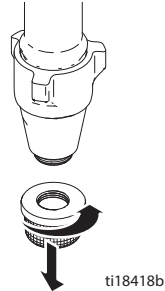

3. Izņemiet krāsas šļūtenes stiprinājumu un krāsas šļūteni no sūkņa stiprinājuma.

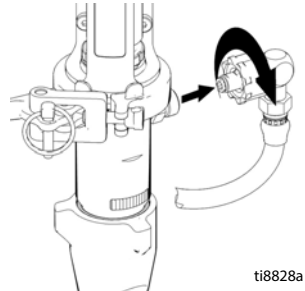

# ProContractor sērijas sūkņis

4. Bīdiet savienotāja pārsegu uz augšu, līdz pilnībā redzami kāta savienotāji.

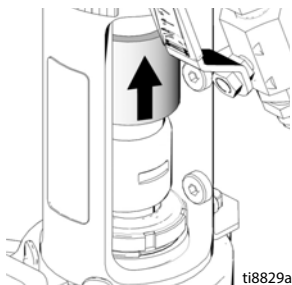

5. Noņemiet kāta savienotājus.

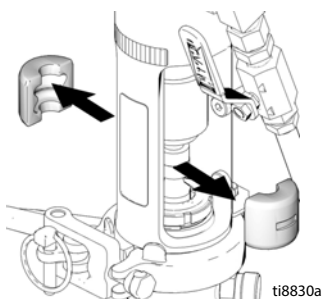

6. Izņemiet pirkstu.

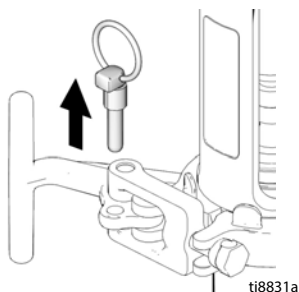

**PIEZĪME** Pirms atverat T veida rokturi, pieturiet sūkni ar roku.

7. Atveriet spaili.

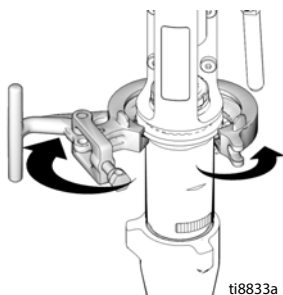

8. Izņemiet sūkni no iekārtas.

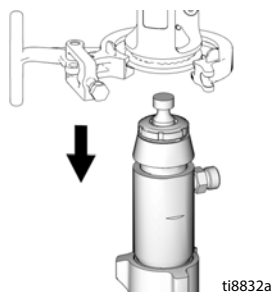

## Pievienošana

1. Ja nepieciešams, novietojiet sūkņa kātu ieregulēšanas lējumā un velciet sūkni, lai izvilktu kātu.

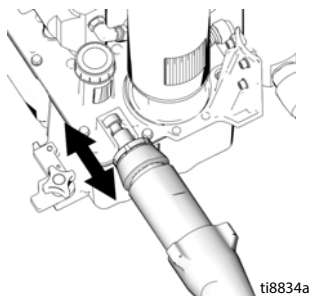

2. Lai samontētu sūkni atpakaļ, veiciet šīs darbības apgrieztā secībā.

# Detālas

## DutyMax EH/GH™230/300 standarta sērija

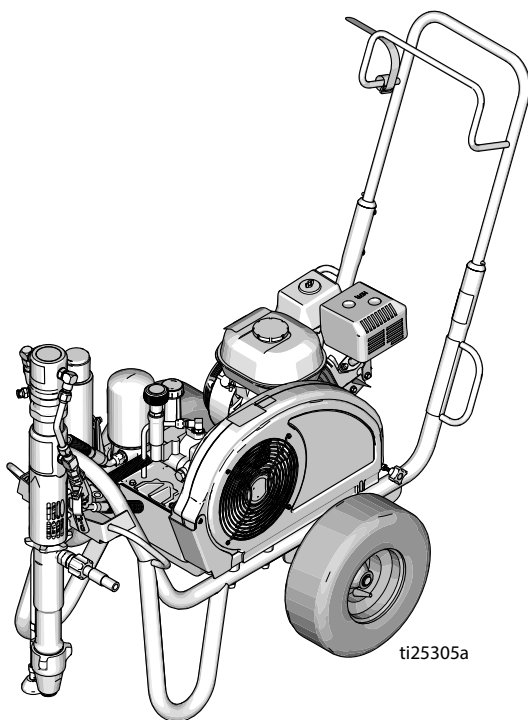

## Detālas – korpusa aizsargs un siksnas norobežotājs

DutyMax GH™ 230/300 standarta sērija

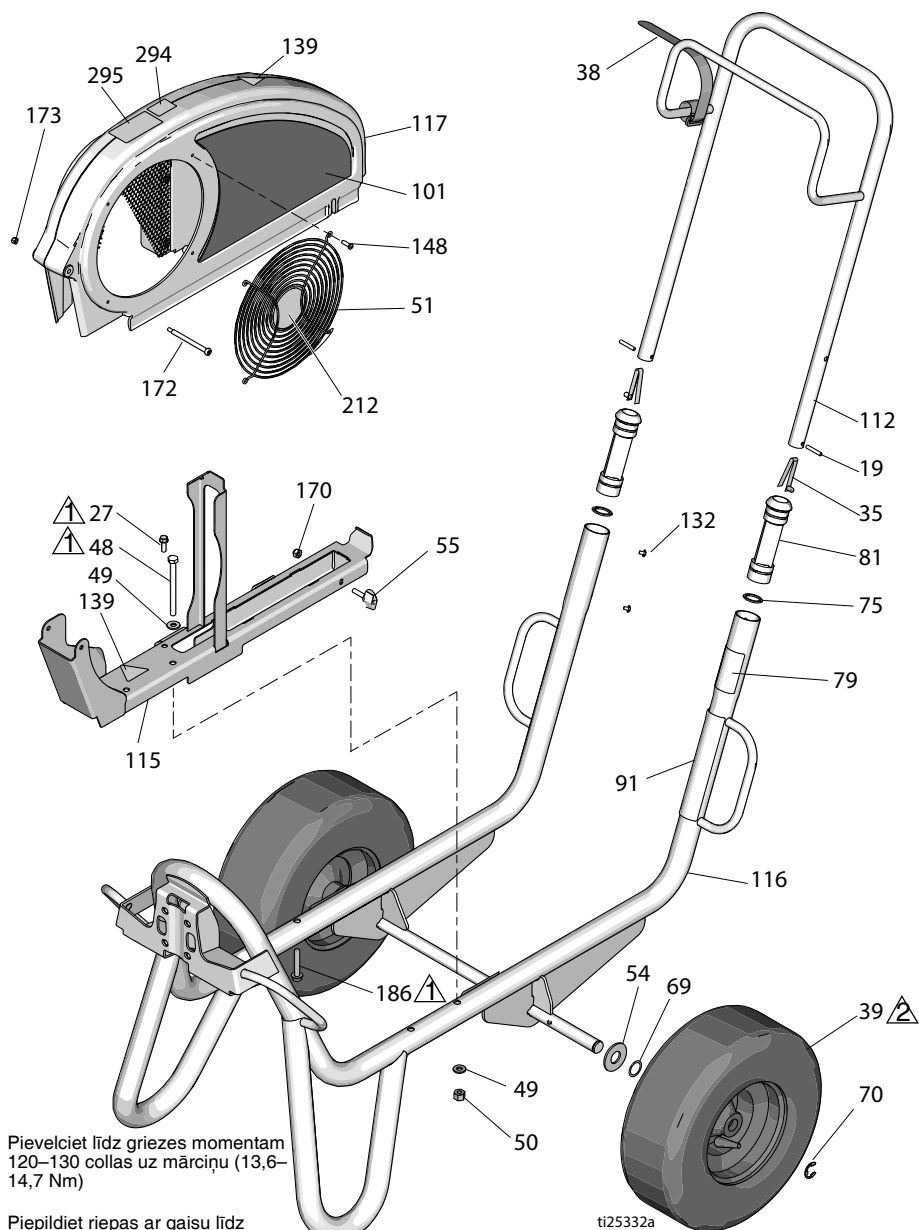

⚠ Pievelciet līdz griezes momentam 120–130 collas uz mārciņu (13,6–14,7 Nm)

🚗 Piepildiet riepas ar gaisu līdz spiedienam 25–35 psi (1,7–2,5 bar)





## Detalju saraksts

Ats.	Detalja	Apraksts	Daudz.	Ats.	Detalja	Apraksts	Daudz.
19	101354	PIRKSTS, atspere, taisns	2		17D046	UZLĪME, zīmols, puse (EH300DI)	1
27	260212	SKRŪVE, galviņa ar sešstūra paplāksni, vītņveida	1		17D048	UZLĪME, zīmols, puse (GH300DI)	1
35	112827	POGA, spiežama	2	112	24M397	ROKTURIS, rati	1
38	114271	SKAVA, fiksējošā	1	115	24M086	SLIEDE, siksnas	1
39	119509	RIEPA, pneimatiska	2	116	24M085	KORPUSS, ratu, metinājums	1
48	867539	SKRŪVE, vāciņš, sešstūra galviņa	2	117	248973	NOROBEŽOJUMS, siksnas mezgls, nokrāsots	1
49	100527	PAPLĀKSNE, parasta	4			(komplektācijas: 51, 148, 172, 173)	
50	110838	UZGRIEZNIS, sprostuzgrieznis	2	132	109032	SKRŪVE, pielāgošana, plakana galva	4
51	117284	REŽĢIS, ventilatora aizsargs	1	139▲	16M768	UZLĪME, brīdinājuma	2
54	156306	PAPLĀKSNE, plakana	2	141▲	15Y963	UZLĪME, izlasiet instrukcijas	1
55	17D813	UZGRIEZNIS, savilcējuzgrieznis	2	148	115477	SKRŪVE, pielāgošanas, zvaigzn. veida, plakana galviņa	4
69	116038	PAPLĀKSNE, vīļņu atspere	2	170	102040	UZGRIEZNIS, sprostuzgrieznis, sešstūra	1
70	120211	GREDZENS, sprostgredzens, E formas	2	172	119434	SKRŪVE, pakāpjveida, galatslēgas galviņa	1
75	15J645	PAPLĀKSNE	2	173	116969	UZGRIEZNIS, sprostuzgrieznis	1
79▲	189246	UZLĪME, brīdinājuma	1	212	16N398	UZLĪME, virziens (EH/GH300DI)	1
	17D947	UZLĪME, brīdinājuma, vairākās valodās	1	294	16D576	UZLĪME, ražota ASV	1
81	192027	UZMAVA, ratu	2	295	16X983	UZLĪME, standarta sērija	1
91▲	194317	UZLĪME, brīdinājuma	1				
	16N948	UZLĪME, brīdinājuma, ISO	1				
	17D947	UZLĪME, brīdinājuma, vairākās valodās	1				
101	17D042	UZLĪME, zīmols, puse (EH230DI)	1				
	17D044	UZLĪME, zīmols, puse (GH230DI)	1				

▲ Uzlīmes par bīstamību un brīdinošās uzlīmes ir pieejamas bez maksas.

## Detālas – elektromotors

### DutyMax EH™230DI modeļi

-  Pievelciet līdz griezes momentam 26–30 collas uz mārciņu (2,9–3,4 Nm)
-  Pievelciet līdz griezes momentam 215–235 collas uz mārciņu (24,3–26,6 Nm)
-  Loctite 242
-  Pievelciet līdz griezes momentam 58–62 collas uz mārciņu (6,6–7,0 Nm)

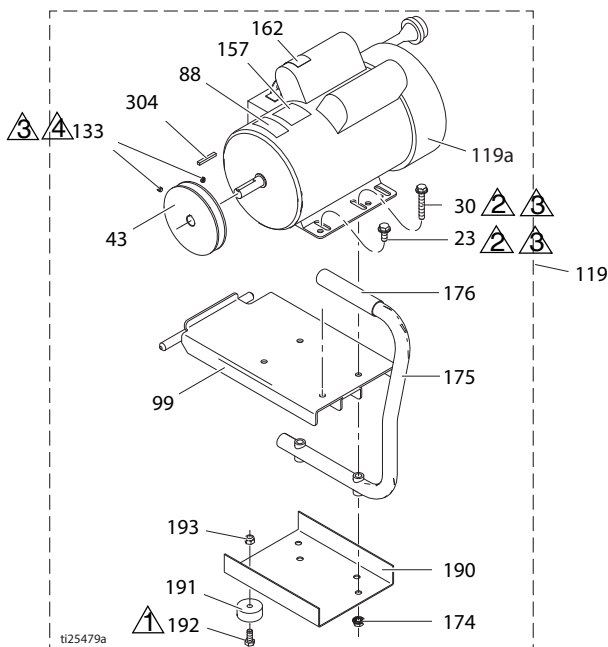

## Detālu saraksts – elektromotors (DutyMax EH™230DI modeļi)

Ats.	Detāļa	Apraksts	Daudz.	Ats.	Detāļa	Apraksts	Daudz.
23	110963	SKRŪVE, vāciņš, atloka galva	2	157	15B804	UZLĪME, Graco	2
30	114653	SKRŪVE, vāciņš, atloka galva	2	162▲	189930	UZLĪME, brīdinājuma	1
43	16N612	SKRIEMELIS	1	174	110996	UZGRIEZNIS, sešstūra, galviņa ar atloku	4
44	116914	SIKSNA, V-Gripnotch (nav redzama attēlā)	1	175	246214	ROKTURIS, pāreja	1
88▲	15K616	UZLĪME, uzmanieties	1	176	111700	ROKTURIS	1
99	15E585	KRONŠTEINS, stiprinājums, elektromotors	1	190	15F217	PLAKSNE, atdalītāja, apakšā	1
119	24M668	KOMPLEKTS, 3,0 ZS (ietver visas šajā lappusē norādītās detaļas)	1	191	113817	AMORTIZATORS	4
119a	15E669	MOTORS, elektriskais 3 ZS, 230 V maiņstrāvas	1	192	100057	SKRŪVE, vāciņš, sešstūra galviņa	4
133	100002	SKRŪVE, komplekts	2	193	111040	UZGRIEZNIS, sprostuzgrieznis, ieliktnis, neilona, 5/16	4
				304	117632	IERIEVIS, kvadrātveida 3/16x1,25	1

▲ Uzlīmes "Bistamill" un brīdinošās uzlīmes ir pieejamas bez maksas

## Detālas – gāzes dzinējs

### DutyMax GH™230DI modeļi

- ▲ Pievelciet līdz griezes momentam 120–130 collas uz mārciņu (13,6–14,7 Nm)
- ▲ Pievelciet līdz griezes momentam 58–62 collas uz mārciņu (6,6–7,0 Nm)
- ▲ Loctite 242

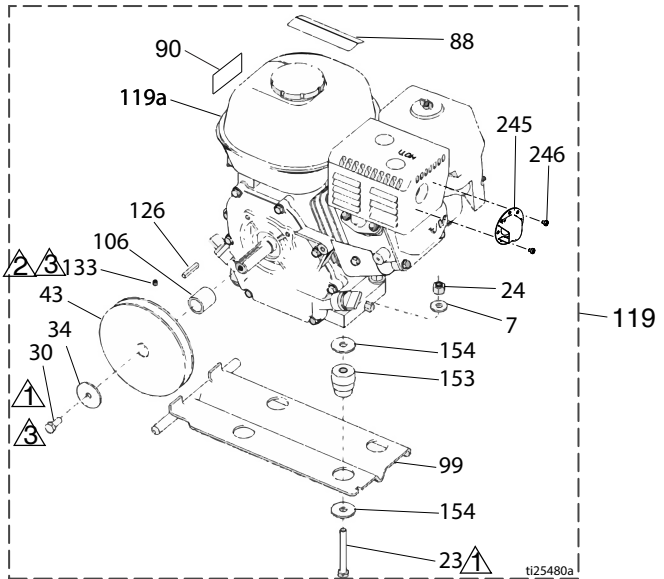

## Detāļu saraksts – gāzes dzinējs (DutyMax GH™230DI modeļi)

Ats.	Detāja	Apraksts	Daudz.	Ats.	Detāja	Apraksts	Daudz.
7	100023	PAPLĀKSNE, plakana	4	119	248944	KOMPLEKTS, gāzes dzinējs 6,5 ZS (ietver visas šajā lappusē norādītās detaļas)	2
23	113664	SKRŪVE, vāciņš, sešstūra galviņa	4	119a	116298	DZINĒJS, 6,5 ZS, gāzes	1
30	108842	SKRŪVE, vāciņš, sešstūra galviņa	2	126	117632	IERIEVIS, kvadrātveida 3/16x1,25	1
34	112717	PAPLĀKSNE	1	133	100002	SKRŪVE, komplekts	1
43	116908	SKRIEMELIS, 5,50 collas	1	153	15E888	SLĀPĒTĀJS, motora stiprinājums	4
44	119433	SIKSNA, V-Gripnotch (nav redzama attēlā)	1	154	108851	PAPLĀKSNE, parasta	8
50	110838	UZGRIEZNIS, sprostuzgrieznis	4	245	128099	DEFLEKTORS, izplūdes gāzes	1
88▲	194126	UZLĪME, brīdinājuma	1	246	128101	SKRŪVE, atzarojums	2
90▲	16Y720	UZLĪME, brīdinājuma, ISO dzinējs	1	▲ Uzlīmes "Bistami!" un brīdinošās uzlīmes ir pieejamas bez maksas			
99	15F157	KRONŠTEINS, stiprinājums, dzinējs	1				
106	15B314	UZMAVA, motora vārpsta	1				

## Detālas – elektromotors

### DutyMax EH™300DI modeļi

▲ Pievelciet līdz griezes momentam 26–30 collas uz mārčiņu (2,9–3,4 Nm)

▲ Pievelciet līdz griezes momentam 215–235 collas uz mārčiņu (24,3–26,6 Nm)

▲ Loctite 242

▲ Pievilkšanas griezes moments 58–62 collas uz mārčiņu (6,6–7,0 Nm)

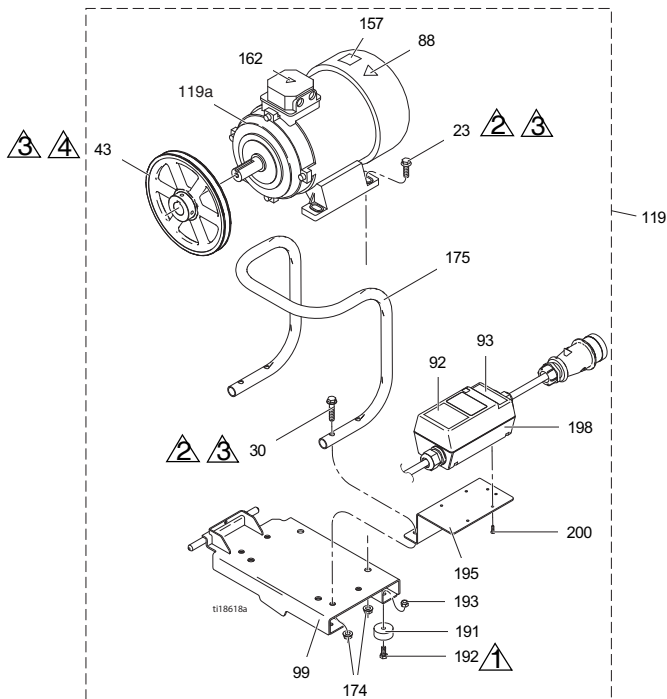

## Detālu saraksts – elektromotors (DutyMax EH™300DI modeļi)

Ats.	Detāļa	Apraksts	Daudz.	Ats.	Detāļa	Apraksts	Daudz.
23	111193	SKRŪVE, vāciņš, atloka galva	4	162▲	189930	UZLĪME, uzmanieties	1
30	116780	SKRŪVE, sešstūra, galviņa, atloka	4	174	112958	UZGRIEZNIS, sešstūra, ar atloku	8
43	125811	SKRĪEMELIS, čuguns, 8,75 collas	1	175	16M473	CAURULE, rokturis, pāreja	1
88▲	15K616	UZLĪME, uzmanieties	1	191	113817	AMORTIZATORS	4
92	16N399	UZLĪME, motora ieslēgšanas/izslēgšanas kārbā	1	192	100057	SKRŪVE, vāciņš, sešstūra galviņa	4
93	16N400	UZLĪME, sarkanās gaismas indikatora	1	193	111040	UZGRIEZNIS, sprostuzgrieznis, ieliktnis, neilona, 5/16	4
99	16M467	KRONŠTEINS, stiprinājums, motors, EH300	1	195	16M474	KRONŠTEINS, motora starteris	1
119	24M669	KOMPLEKTS, motors (ietver visas šajā lappusē norādītās detaļas)	1	198	24N064	STARTERIS, motora mezgls	1
119a	24N019	MOTORS, elektr., 400 V maiņstrāvas, 50 Hz, 7,3 ZS	1	200	119236	SKRŪVE, Plastite	4

▲ Uzlīmes "Bistami!" un bridinošās uzlīmes ir pieejamas bez maksas



## Detālas – gāzes dzinējs

### DutyMax GH™300DI modeļi

▲ Pievelciet līdz griezes momentam 120–130 collas uz mārciņu (13,6–14,7 Nm)

▲ Loctite 242

▲ Pievilšanas griezes moments 58–62 collas uz mārciņu (6,6–7,0 Nm)

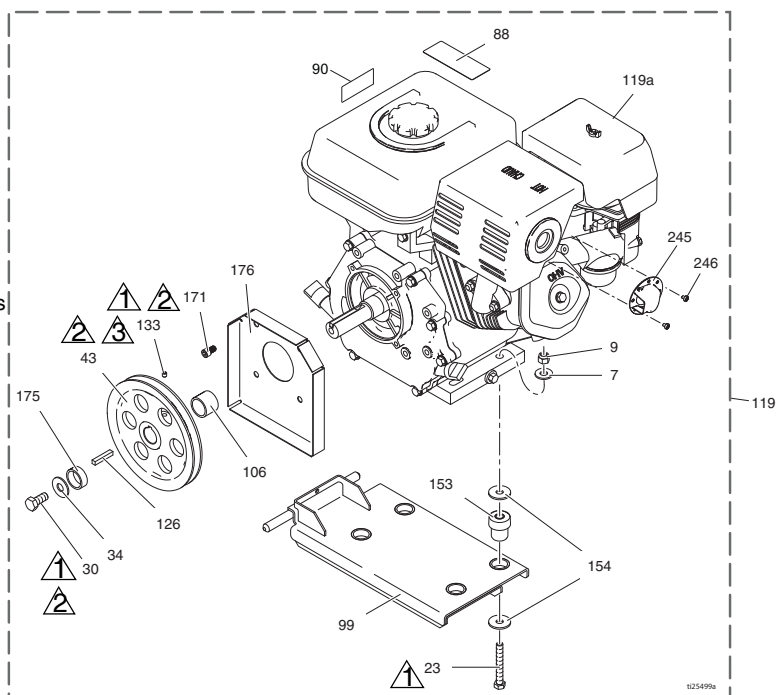

## Detālu saraksts – gāzes dzinējs (DutyMax GH™300DI modeļi)

Ats.	Detāja	Apraksts	Daudz.	Ats.	Detāja	Apraksts	Daudz.
7	100132	PAPLĀKSNE, plakana	4	119a	803900	DZINĒJS, benzīns, 9,0 ZS (Honda)	1
9	101566	UZGRIEZNIS, sprostuzgrieznis	4	126	119484	IERIEVIS, prizmatisks, kvadrātveida	1
23	106212	SKRŪVE, vāciņš, seštūra galviņa	4	133	100002	SKRŪVE, komplekts	1
30	116645	SKRŪVE, galvskrūve, seštūra galviņa	1	153	195515	SLĀPĒTĀJS, motora stiprinājums	4
34	100696	PAPLĀKSNE, deformējama	1	154	108851	PAPLĀKSNE, parasta	8
43	119401	SKRIEMELIS	1	171	C20010	SKRŪVE, vāciņš, ligzdas galviņa	4
44	119432	SIKSNA, V-Gripnotch (nav redzama attēlā)	1	175	15E764	STARPLIKA, vārpsta, dzinējs	1
88▲	194126	UZLĪME, brīdinājuma	1	176	15E973	AIZSARGS, dzinēja vārpsta	1
90▲	16Y720	UZLĪME, brīdinājuma, ISO dzinējs	1	245	124145	DEFLEKTORS, izplūdes gāzes	1
99	15E583	KRONŠTEINS, stiprinājums, dzinējs	1	246	128101	SKRŪVE, atzarojums	3
106	15E586	UZMAVA, vārpsta, dzinējs	1				
119	248945	KOMPLEKTS, gāzes dzinējs 9,0 ZS (ietver visas šajā lappusē norādītās detaļas)	2				

▲ Uzlīmes "Bistami!" un brīdinošās uzlīmes ir pieejamas bez maksas

## Detālas – tvertne un filtrs

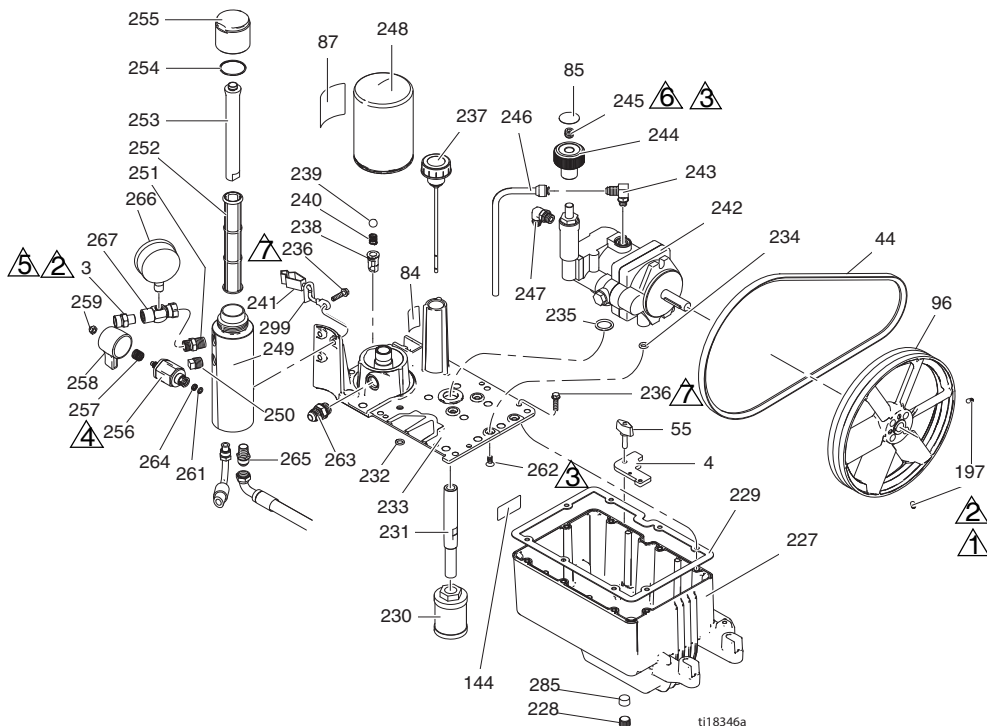

- Pievilšanas griezes moments 58–62 collas uz mārciņu (6,6–7,0 Nm)
- Loctite 242
- Pievilšanas griezes moments 90–110 collas uz mārciņu (10,2–12,4 Nm)
- Pievelciet līdz griezes momentam 335–395 collas uz mārciņu (37,9–44,6 Nm)
- Pievelciet līdz griezes momentam 15–25 collas uz mārciņu (1,7–2,8 Nm)
- Loctite 277
- Pievilšanas griezes moments 110–120 collas uz mārciņu (12,4–13,6 Nm)

## Detāļu saraksts – tvertne un filtrs

Ats.	Detāļa	Apraksts	Daudz.	Ats.	Detāļa	Apraksts	Daudz.
3	196178	ĪSCAURULE, izplūdes (EH/GH230DI)	1	242	249003	SŪKNIS, hidrauliskais (EH/GH230DI)	1
	183285	ĪSCAURULE, izplūdes, (EH/GH300DI)	1	243	110792	ĪSCAURULE, stūra, ar ārējo vītņi, 90°	1
4	15E476	KRONŠTEINS, atbalsta, motors	1	244	15B438	ROKTURIS, spiediens	1
44	116914	SIKSNA, V, AX42 (EH230DI)	1	245	117560	SKRŪVE, regulēšanas, galatslēgas galviņa	1
	119433	SIKSNA, V, AX41 (GH230DI)	1	246	246167	CAURULE, hidrauliskā, izplūde no kartera	1
	125834	SIKSNA, V, AX48 (EH300DI)	1	247	116829	ĪSCAURULE, stūra, hidrauliskā bez gredzeniem	1
	119432	SIKSNA, V, AX44 (GH300DI)	1	248	246173	FILTRS, eļļas, centrifugēšana	1
55	15D862	UZGRIEZNIS, savilcējuzgrieznis	2	249	15E599	KORPUSS, filtrs	1
84	198585	UZLĪME, hidrauliskais šķidrums, GH	1	250	15G331	SPRAUDNIS, caurules	1
85	15A464	UZLĪME, regulatora	1	251	196178	PĀRVEIDOTĀJS, nipeļa	1
87	189892	UZLĪME, Graco	1	252	244067	FILTRS, šķidruma	1
96	15E410	SKRIEMELIS, ventilators	1	253	15C766	CAURULE, difūzijas	1
144	15K440	UZLĪME, zīmolis, GH/EH dzesēšana	1	254	117285	BLĪVĒJUMS, blīvgredzens	1
197	120087	SKRŪVE, regulēšanas, 1/4x1/2	2	255	15C765	VĀCINŠ, filtra	1
227	15J513	BĀKA, tvertne, zila	1	256*	287879	VĀRSTS, izplūdes, mezgls	1
228	101754	SPRAUDNIS, caurules	1	257*	114708	ATSPERE, spiedes	1
229	120604	BLĪVSLĒGS, tvertne	1	258*	15G563	ROKTURIS, vārsts	1
230	116919	FILTRS	1	259*	116424	UZGRIEZNIS, vāciņš	1
231	15E587	CAURULE, iesūkšanas	1	261*	193710	BLĪVE, ligzdas, vārsta	1
232	154594	BLĪVĒJUMS, blīvgredzens	1	262	117471	SKRŪVE, pielāgošana, plakana sešstūra galviņa	4
233	15M056	VĀCINŠ, tvertne	1	263	120184	ĪSCAURULE, hidrauliskā	1
234	107188	BLĪVĒJUMS, blīvgredzens	4	264*	193709	LIGZDA, vārsts	1
235	156401	BLĪVĒJUMS, blīvgredzens	1	265	121311	ĪSCAURULE, stūra, 45° koridors	1
236	119426	SKRŪVE, pielāgošana, sešstūra paplāksne, ļoti blīva	11	266	102814	MĒRINSTRUMENTS	1
		VĀKS, spiediena izlīdzinātājs, filtrs	1	267	243683	SAVIENOTĀJUZMAV A, pagriežama	1
237	120726	SEPARATORS, lodīšu, spiediena pārplūdes vārsts	1	285	116618	MAGNĒTS	1
238	198841	LODE, metāla	1	299	290079	UZLĪME, brīdinājums par zemējumu, angļu valodā	1
239	100084	ATSPERE, kompresija	1	16Y633	UZLĪME, brīdinājums par zemējumu, ķīniešu valodā	1	
240	116967	VADS, zemēšanas mezgls ar spaili	1				

\* ietverts izplūdes vārsta komplektā 245103

## Detālas – hidrauliskais motors un virzuļsūknis

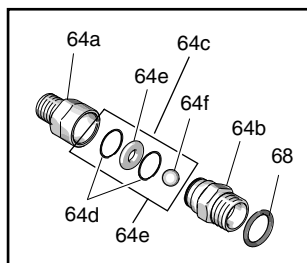

64

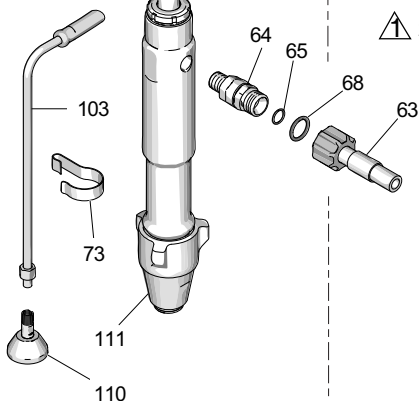

1. Pievelciet līdz griezes momentam 145–155 pēdas uz mārciņu (196,6–210,2 Nm)

2. Pievelciet līdz griezes momentam 12–18 pēdas uz mārciņu (16,3–24,4 Nm)

3. Pievilšanas griezes moments 140–160 collas uz mārciņu (15,8–18,1 Nm)

4. Pievilšanas griezes moments 70–80 pēdas uz mārciņu (94,9–108,5 Nm)

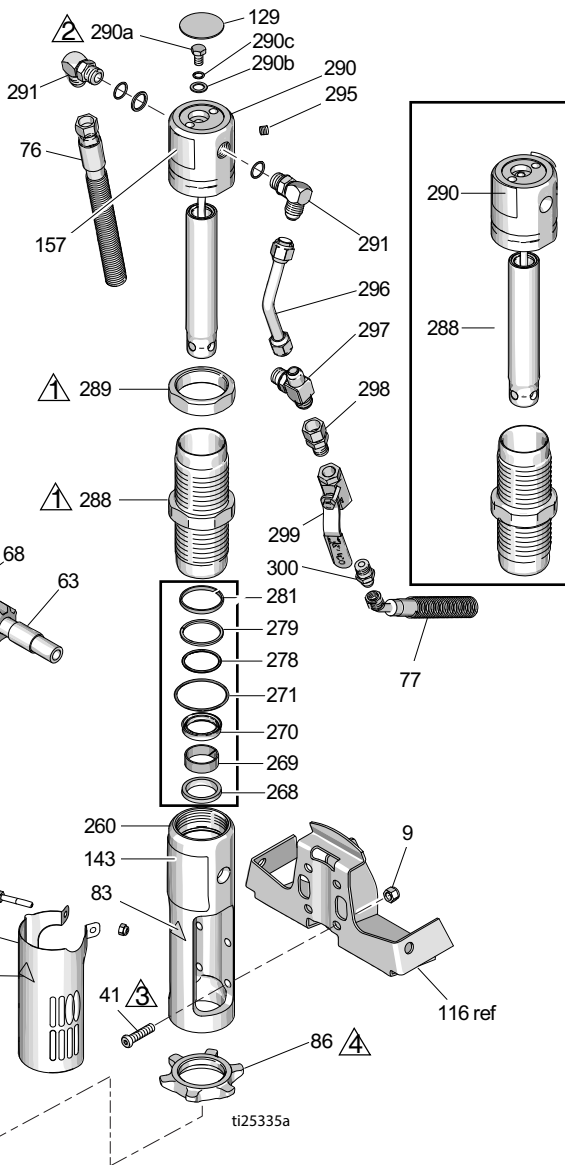

## Detāļu saraksts – hidrauliskais motors un virzuļsūknis

Ats.	Detāja	Apraksts	Daudz.	Ats.	Detāja	Apraksts	Daudz.
8	15F584	UZLĪME, ProConnect	1		17D067	UZLĪME, zīmols,	1
9	101566	UZGRIEZNIS,	4			priekšpuse (GH300DI)	
		sprostuzgrieznis		157♦	15B804	UZLĪME, Graco	2
33	189920	SIETFILTRS,	1	178	156698	BLĪVĒJUMS,	1
		(1–11 1/2 NPSM vītne)				blīvgredzens	
41♦	107210	SKRŪVE	4	179	277377	SAVIENOTĀJS, sūkņa	2
57	288344	SPAILE, sūknis	1	180	15H957	VĀCIŅŠ, savienotāja	1
58	105510	PAPLĀKSNE,	2	194	24X474	VĀCIŅŠ, aizsarga	1
		atsperpaplāksne		260♦	15E243	KOLEKTORS,	1
		(ar augstu apcilni)				adaptera	
59	101550	SKRŪVE, galvskrūve,	2	268♦+	117739	TĪRĪTĀJS, kāta	1
		galatsl. galv.		269♦+	112342	GULTNIS, kļauņa	1
63	257908	ŠĻŪTENE,	1	270♦+	112561	BLĪVĒJUMS,	1
		savienojuma				blokveida	
64	24M611	KOMPLEKTS,	1	271♦+	117283	BLĪVĒJUMS,	1
		pretvārsts (ietver 64a–				blīvgredzens	
		64f)		278♦+	108014	BLĪVĒJUMS,	1
64a	16N461	KORPUSS, ligzda,	1			blīvgredzens	
		pretvārsts		279♦+	178226	BLĪVE, virzuļa	1
64b	16N462	KORPUSS, lode,	1	281♦+	178207	GULTNIS, virzuļa	1
		pretvārsts		288♦	248991	UZMAVA, hidrauliskā	1
64c	24M725	KOMPLEKTS, remonts,	1	289♦	15A726	UZGRIEZNIS,	1
		pretvārsts (ietver 64d,				sprostuzgrieznis	
		64e, 64f, 68)		290♦	288737	KOMPLEKTS,	1
64d*		BLĪVGREDZENS	2			remonts, trijkājis	
64e*		LIGZDA, vārsts	1			(ietver 129, 278, 279,	
64f*		LODE, keramiska	1			281, 282, 295)	
65	109450	BLĪVĒJUMS,	1	290a♦	106276	SKRŪVE, galvskrūve,	1
		blīvgredzens				sešstūra galviņa	
68*	C20195	BLĪVĒJUMS,	1	290b♦	155685	BLĪVĒJUMS,	1
		blīvgredzens				blīvgredzens	
73	198542	SPAILE, atsperes	1	290c♦	178179	PAPLĀKSNE,	1
76	15K642	ŠĻŪTENE,	1			blīvējums	
		hidrauliskā,		291♦	117607	ĪSCAURULE, stūra,	2
		recirkulācijas				standarta vītne	
77	15K641	ŠĻŪTENE,	1	295♦	100139	SPRAUDNIS,	1
		hidrauliskā, padeves				caurules	
83▲♦	192840	UZLĪME, brīdinājuma	1	296♦	15E596	CAURULE,	1
86	193394	UZGRIEZNIS,	1			hidrauliskā, padeves	
		sprostuzgrieznis,		297♦	117609	ĪSCAURULE, T veida,	1
		GH230/300				atzarojums, standarta	
103	243993	ŠĻŪTENE, drenāžas,	1			vītne	
		Ultra hi-boy		298	117328	ĪSCAURULE, nipelis,	1
110	241920	DEFLEKTORS, vītņots	1			taisna	
111	24W999	SŪKNIS, darba tilpums	1	299	117441	VĀRSTS, lode	1
129♦	15B063	UZLĪME, brīdinājuma	1	300	116813	ĪSCAURULE, nipelis,	1
143	17D061	UZLĪME, zīmols,	1			hidrauliska	
		priekšpuse (EH230DI)					
	17D063	UZLĪME, zīmols,	1				
		priekšpuse (GH230DI)					
	17D065	UZLĪME, zīmols,	1				
		priekšpuse (EH300DI)					

▲ Uzlīmes "Bīstami!" un brīdinošās uzlīmes ir pieejamas bez maksas

♦ Ietverts hidrauliskā motora remonta komplektā 288760 (EH/GH300).

+ Ietverts blīves komplektā 246174

\* Ietverts pretvārsta remonta komplektā 24M725

## Detāļas

### DutyMax EH/GH™230DI izsmidzinātājs – izsmidzināšanas pistole un šļūtene

Ats.	Detāļas Nr.	Apraksts	Daudz.
202a	240797	ŠĻŪTENE, iezemēta, neilona; 3/8 collu ID; sav. 3/8–18 NPSM vītne; 15 m (50 pēdas); abos galos ir aizsargājošas atsperes	1
202b	241735	ŠĻŪTENE, iezemēta, neilona; 1/4 collu ID; sav. 1/4 NPT (m)x1/4 NPSM (f) vītne; 0,9 m (3 pēdas); abos galos ir aizsargājošas atsperes 22,7 MPa (3330 psi, 227 bāri)	1
202c	241705	PISTOLE, izsmidzināšanas, tekstūra, ietver RAC® uzgaļa aizsargu un LTX531 izsmidzināšanas uzgaļa cilindru; skatiet informāciju par detaļām sadaļā 308491	1
202d	159841	ADAPTERIS, 3/8 x 1/4 collas NPT vītne	1
202e	239663	ŠARNĪRSAVIENOJUMS, taisns	1
202f	196178	PĀRVEIDOTĀJS, nipeļa	1

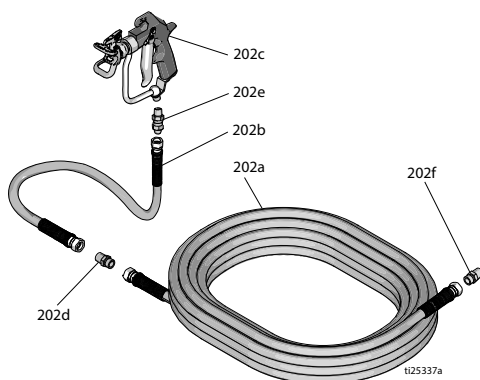

### DutyMax EH/GH™300DI izsmidzinātājs – izsmidzināšanas pistole un šļūtene

Ats.	Detāļas Nr.	Apraksts	Daudz.
225a	159239	ĪSCAURULE, nipelis, caurule, rdcg	2
225b	191239	ŠĻŪTENE, sav., 3/8 collas x 11 pēdas	1
225d	245820	KOMPLEKTS, piederums, pistole	1
225f	278499	ŠĻŪTENE, sav., 1/2 collas x 50 pēdas, 3300 wp	1

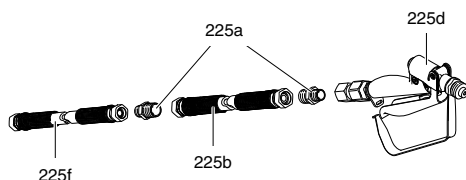

# Detālas

## DutyMax EH/GH™230/300 ProContractor sērija

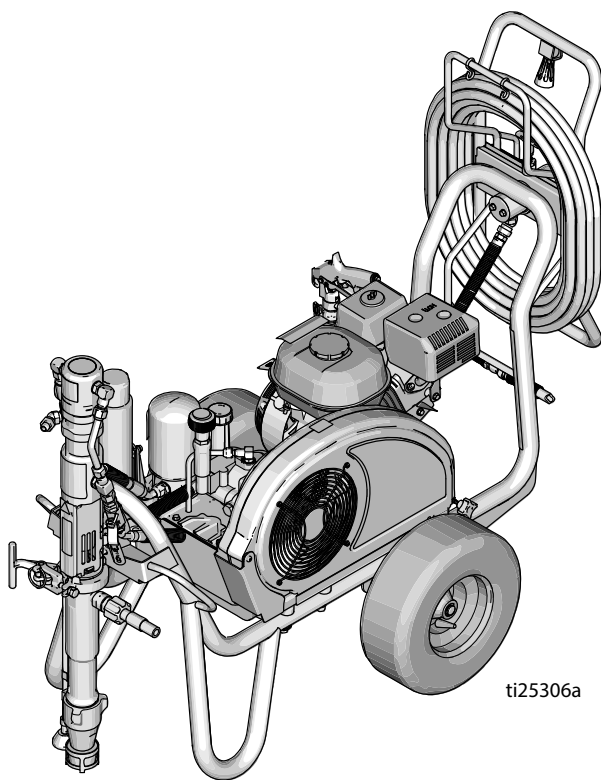

ti25306a

## Detālas – korpusa aizsargs un siksnas norobežotājs DutyMax GH™230/300 ProContractor sērija

- ⚠ Pievelciet līdz griezes momentam 120–130 collas uz mārciņu (13,6–14,7 Nm)
- ⚠ Piepildiet riepas ar gaisu līdz spiedienam 25–35 psi (1,7–2,5 bar)

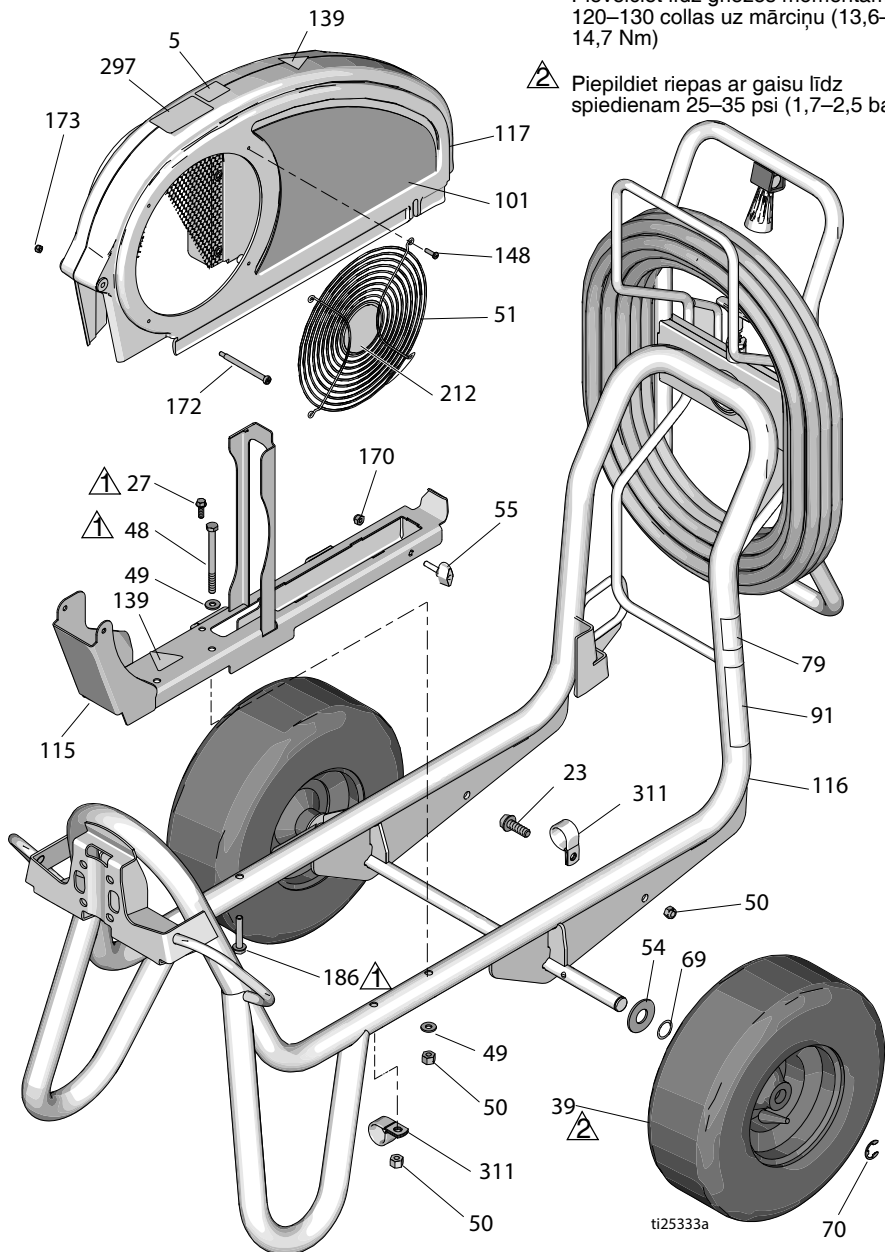







## Detāju saraksts

Ats.	Detāja	Apraksts	Daudz.	Ats.	Detāja	Apraksts	Daudz.
5	16D576	UZLĪME, ražots ASV, detaļas ražotas dažādās pasaules valstīs	1	17D044	UZLĪME, zīmols, puse (GH230DI)	1	
19	101354	PIRKSTS, atspere, taisns	2	17D046	UZLĪME, zīmols, puse (EH300DI)	1	
23	110963	SKRŪVE, vāciņš, atloka galva	1	115	24M086	SLIEDE, siksnas norobežotājs, mezgls	1
27	260212	SKRŪVE, galviņa ar sešstūra paplāksni, vītņveida	1	116	17D108	KORPUSS, ratu, metinājums	1
35	112827	POGA, spiežama	2	117	248973	AIZSARGS, siksnas mezgls, nokrāsots	1
38	114271	SKAVA, fiksējošā	1	132	109032	SKRŪVE, pielāgošana, plakana galva	4
39	119509	RIEPA, pneimatiska	2	139▲	16M768	UZLĪME, brīdinājuma	2
48	867539	SKRŪVE, vāciņš, sešstūra galviņa	2	141▲	15Y963	UZLĪME, izlasiet instrukcijas	1
49	100527	PAPLĀKSNE, parasta	4	148	115477	SKRŪVE, pielāgošanas, zvaigzn. veida, plakana galviņa	4
50	110838	UZGRIEZNIS, sprostuzgrieznis	2	170	102040	UZGRIEZNIS, sprostuzgrieznis, sešstūra	1
51	117284	REŽĢIS, ventilatora aizsargs	1	172	119434	SKRŪVE, pakāpjveida, galatslēgas galviņa	1
54	156306	PAPLĀKSNE, plakana	2	173	116969	UZGRIEZNIS, sprostuzgrieznis	1
55	17D813	UZGRIEZNIS, savilcējuzgrieznis	2	212	16N398	UZLĪME, virziens (EH/GH300DI)	1
69	116038	PAPLĀKSNE, viļņu atspere	2	297	17D033	UZLĪME, ProContractor	1
70	120211	GREDZENS, sprostgredzens, E formas	2	311	128051	SPAILE	2
75	15J645	PAPLĀKSNE	2	▲ Uzlīmes par bīstamību un brīdinošās uzlīmes ir pieejamas bez maksas			
79▲	189246	UZLĪME, brīdinājuma	1				
81	192027	UZMAVA, ratu	2				
91▲	194317	UZLĪME, brīdinājuma	1				
	16N948	UZLĪME, brīdinājuma, ISO	1				
	17D947	UZLĪME, brīdinājuma, vairākās valodās	1				
101	17D042	UZLĪME, zīmols, puse (EH230DI)	1				

## Detālas – elektromotors

### DutyMax EH™230DI modeļi

-  Pievelciet līdz griezes momentam 26–30 collas uz mārciņu (2,9–3,4 Nm)
-  Pievelciet līdz griezes momentam 215–235 collas uz mārciņu (24,3–26,6 Nm)
-  Loctite 242
-  Pievelciet līdz griezes momentam 58–62 collas uz mārciņu (6,6–7,0 Nm)

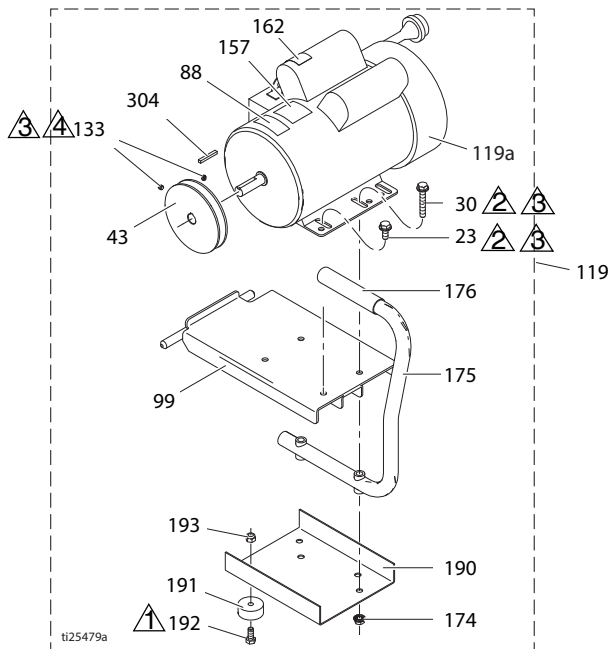

## Detālu saraksts – elektromotors (DutyMax EH™230DI modeļi)

Ats.	Detāļa	Apraksts	Daudz.	Ats.	Detāļa	Apraksts	Daudz.
23	110963	SKRŪVE, vāciņš, atloka galva	2	157	15B804	UZLĪME, Graco	2
30	114653	SKRŪVE, vāciņš, atloka galva	2	162▲	189930	UZLĪME, brīdinājuma	1
43	15E588	SKRIEMELIS	1	174	110996	UZGRIEZNIS, sešstūra, galviņa ar atloku	4
44	116914	SIKSNA, V-Gripnotch (nav redzama attēlā)	1	175	246214	ROKTURIS, pāreja	1
88▲	15K616	UZLĪME, uzmanieties	1	176	111700	ROKTURIS	1
99	15E585	KRONŠTEINS, stiprinājums, elektromotors	1	190	15F217	PLAKSNE, atdalītāja, apakšā	1
119	248946	KOMPLEKTS, elektromotors 3,0 ZS (ietver visas šajā lappusē norādītās detaļas)	1	191	113817	AMORTIZATORS	4
119a	15E669	MOTORS, elektriskais 3 ZS, 230 V maiņstrāvas	1	192	100057	SKRŪVE, vāciņš, sešstūra galviņa	4
133	100002	SKRŪVE, komplekts	2	193	111040	UZGRIEZNIS, sprostu grieznis, ieliktnis, neilona, 5/16 kvadrātteida 3/16x1,25	4
				304	117632	IERĒIVIS, kvadrātteida 3/16x1,25	1

▲ Uzlīmes "Bīstami!" un brīdinošās uzlīmes ir pieejamas bez maksas

## Detālas – gāzes dzinējs

### DutyMax GH™230DI modeļi

- ▲ Pievelciet līdz griezes momentam 120–130 collas uz mārčiņu (13,6–14,7 Nm)
- ▲ Pievelciet līdz griezes momentam 58–62 collas uz mārčiņu (6,6–7,0 Nm)
- ▲ Loctite 242

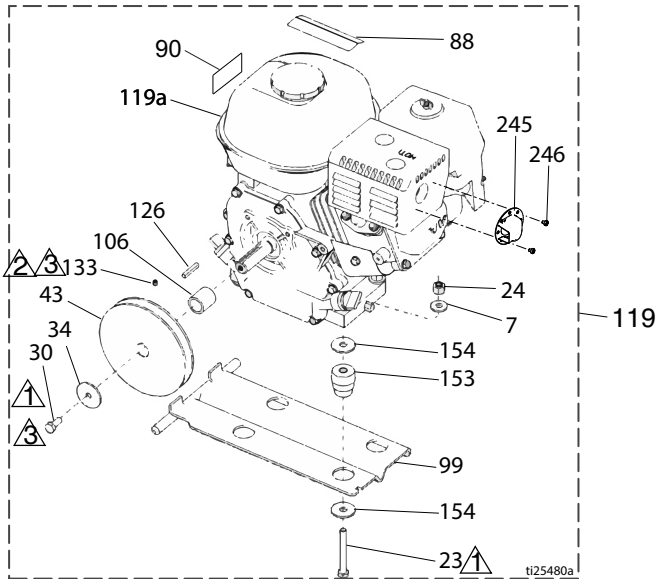

## Detāļu saraksts – gāzes dzinējs (DutyMax GH™230DI modeļi)

Ats.	Detāļa	Apraksts	Daudz.	Ats.	Detāļa	Apraksts	Daudz.
7	100023	PAPLĀKSNE, plakana	4	119	248944	KOMPLEKTS, gāzes dzinējs 6,5 ZS (ietver visas šajā lappusē norādītās detaļas)	2
23	113664	SKRŪVE, vāciņš, sešstūra galviņa	4	119a	116298	DZINĒJS, 6,5 ZS gāzes	1
30	108842	SKRŪVE, vāciņš, sešstūra galviņa	2	126	117632	IERIEVIS, kvadrātveida 3/16x1,25	1
34	112717	PAPLĀKSNE	1	133	100002	SKRŪVE, komplekts	1
43	116908	SKRIEMELIS, 5,50 collas	1	153	15E888	SLĀPĒTĀJS, motora stiprinājums	4
44	119433	SIKSNA, V-Gripnotch (nav redzama attēlā)	1	154	108851	PAPLĀKSNE, parasta	8
50	110838	UZGRIEZNIS, sprostuzgrieznis	4	245	128099	DEFLEKTORS, izplūdes gāzes	1
88▲	194126	UZLĪME, brīdinājuma	1	246	128101	SKRŪVE, atzarojums	2
90▲	16Y720	UZLĪME, brīdinājuma, ISO dzinējs	1	▲ Uzlīmes "Bistamili" un brīdinošās uzlīmes ir pieejamas bez maksas			
99	15F157	KRONŠTEINS, stiprinājums, dzinējs	1				
106	15B314	UZMAVA, motora vārpsta	1				

## Detāļas – elektromotors

### DutyMax EH™300DI modeļi

▲1 Pievelciet līdz griezes momentam 26–30 collas uz mārčiņu (2,9–3,4 Nm)

▲2 Pievelciet līdz griezes momentam 215–235 collas uz mārčiņu (24,3–26,6 Nm)

▲3 Loctite 242

▲4 Pievilkšanas griezes moments 58–62 collas uz mārčiņu (6,6–7,0 Nm)

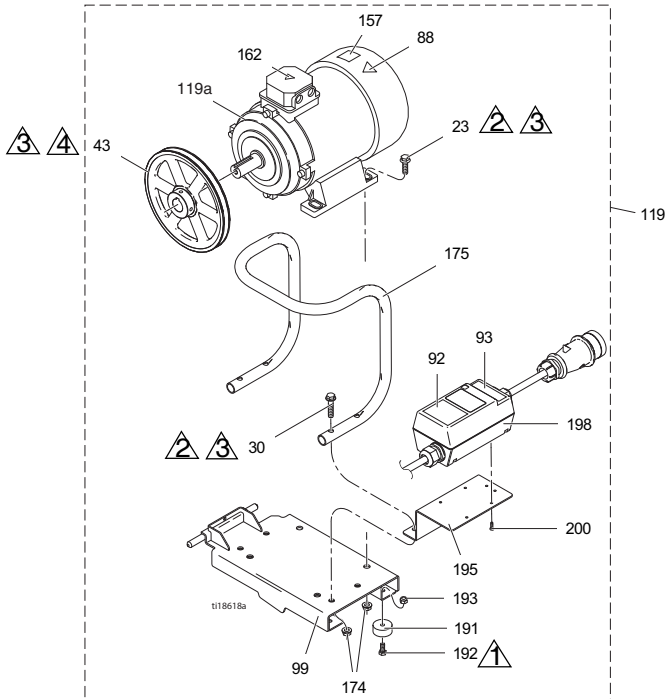

## Detāļu saraksts – elektromotors (DutyMax EH™300DI modeļi)

Ats.	Detāļa	Apraksts	Daudz.	Ats.	Detāļa	Apraksts	Daudz.
23	111193	SKRŪVE, vāciņš, atloka galva	4	162▲	189930	UZLĪME, uzmanieties	1
30	116780	SKRŪVE, sešstūra, galviņa, atloka	4	174	112958	UZGRIEZNIS, sešstūra, ar atloku	8
43	125811	SKRIEMELIS, čuguns, 8,75 collas	1	175	16M473	CAURULE, rokturis, pāreja	1
88▲	15K616	UZLĪME, uzmanieties	1	191	113817	AMORTIZATORS	4
92	16N399	UZLĪME, motora ieslēgšanas/izslēgšanas kārbā	1	192	100057	SKRŪVE, vāciņš, sešstūra galviņa	4
93	16N400	UZLĪME, sarkanās gaismas indikators	1	193	111040	UZGRIEZNIS, sprostuzgrieznis, ieliktnis, neilona, 5/16	4
99	16M467	KRONŠTEINS, stiprinājums, motors, EH300	1	195	16M474	KRONŠTEINS, motora starteris	1
119	24M669	KOMPLEKTS, motors (ietver visas šajā lappusē norādītās detaļas)	1	198	24N064	STARTERIS, motora mezgls	1
119a	24N019	MOTORS, elektr., 400 V mainstrāvas, 50 Hz, 7,3 ZS	1	200	119236	SKRŪVE, Plastite	4

▲Uzlīmes "Bīstami!" un brīdinošās uzlīmes ir pieejamas bez maksas

## Daļas – gāzes dzinējs

### DutyMax GH™300DI modeļi

▲ Pievelciet līdz griezes momentam 120–130 collas uz mērciņu (13,6–14,7 Nm)

▲ Loctite 242

▲ Pievilšanas griezes moments 58–62 collas uz mērciņu (6,6–7,0 Nm)

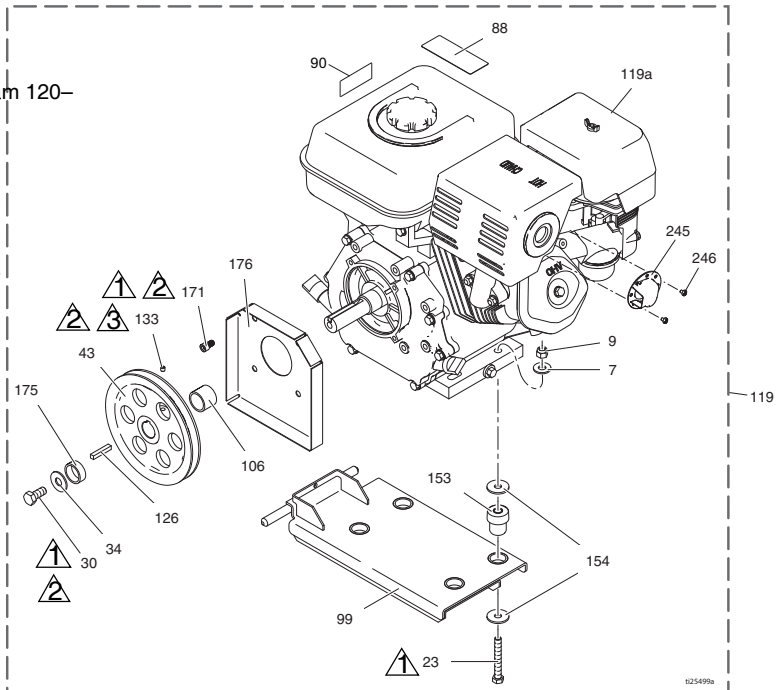



## Daļu saraksts – gāzes dzinējs (DutyMax GH™300DI modeļi)

Ats.	Daļa	Apraksts	Daudz.	Ats.	Daļa	Apraksts	Daudz.
7	100132	PAPLĀKSNE, plakana	4	119	248945	KOMPLEKTS, gāzes dzinējs 9,0 ZS (ietver visas šajā lappusē norādītās daļas)	2
9	101566	UZGRIEZNIS, sprostuzgrieznis	4	119a	803900	DZINĒJS, benzīns, 9,0 ZS (Honda)	1
23	106212	SKRŪVE, vāciņš, sešstūra galviņa	4	126	119484	IERIEVIS, prizmatisks, kvadrātveida	1
30	116645	SKRŪVE, galvskrūve, sešstūra galviņa	1	133	100002	SKRŪVE, komplekts	1
34	100696	PAPLĀKSNE, deformējama	1	153	195515	SLĀPĒTĀJS, motora stiprinājums	4
43	119401	SKRIEMELIS	1	154	108851	PAPLĀKSNE, parasta	8
44	119432	SIKSNA, V-Gripnotch (nav redzama attēlā)	1	171	C20010	SKRŪVE, vāciņš, ligzdas galviņa	4
88▲	194126	UZLĪME, brīdinājuma	1	175	15E764	STARPLIKA, vārpsta, dzinējs	1
90▲	16Y720	UZLĪME, brīdinājuma, ISO dzinējs	1	176	15E973	AIZSARGS, dzinēja vārpsta	1
99	15E583	KRONŠTEINS, stiprinājums, dzinējs	1				
106	15E586	UZMAVA, vārpsta, dzinējs	1				

▲ Uzlīmes "Bistami!" un brīdinošās uzlīmes ir pieejamas bez maksas

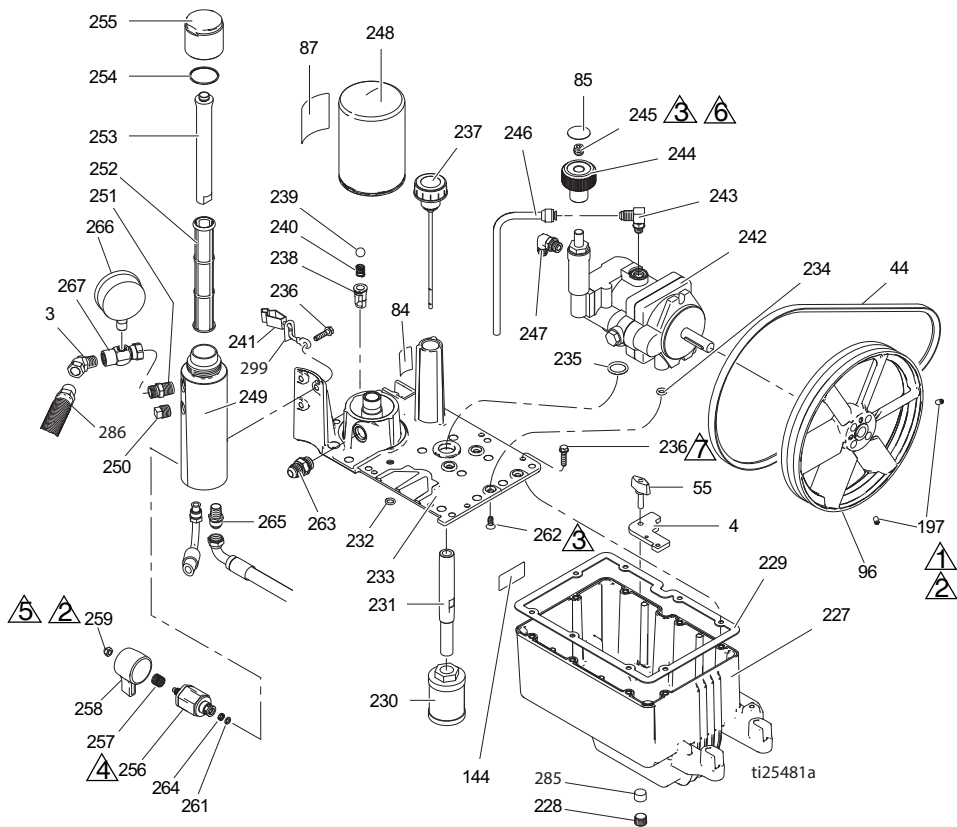
## Detālas – tvertne un filtrs



 Pievilšanas griezes moments 58–62 collas uz mārciņu (6,6–7,0 Nm)

 Loctite 242

 Pievilšanas griezes moments 90–110 collas uz mārciņu (10,2–12,4 Nm)

 Pievelciet līdz griezes momentam 335–395 collas uz mārciņu (37,9–44,6 Nm)

 Pievelciet līdz griezes momentam 15–25 collas uz mārciņu (1,7–2,8 Nm)

 Loctite 277

 Pievilšanas griezes moments 110–120 collas uz mārciņu (12,4–13,6 Nm)

## Detāļu saraksts – tvertne un filtrs

Ats.	Detāļa	Apraksts	Daudz.	Ats.	Detāļa	Apraksts	Daudz.
3	161889	ĪSCAURULE, izplūdes	1	245	117560	SKRŪVE,	1
4	15E476	KRONŠTEINS,	1			regulēšanas,	
		atbalsta, motors				galatslēgas galviņa	
44	116914	SIKSNA, V, AX42	1	246	246167	CAURULE,	1
		(EH230DI)				hidrauliskā, izplūde no	
	119433	SIKSNA, V, AX41		247	120634	ĪSCAURULE, stūra,	1
		(GH230DI)				hidrauliskā bez	
	125834	SIKSNA, V, AX48	1			gredzeniem	
	119432	SIKSNA, V, AX44	1	248	246173	FILTRS, eļļas,	1
		(GH300DI)				centrifugēšana	
55	17D813	UZGRIEZNIS,	2	249	15E599	KORPUSS, filtrs	1
		savilcējuzgrieznis		250	15G331	SPRAUDNIS, caurules	1
84	198585	UZLĪME, hidrauliskais	1	251	196178	PĀRVEIDOTĀJS,	1
		šķidrums, GH				nipeļa	
85	15A464	UZLĪME, regulatora	1	252	244067	FILTRS, šķidrums	1
87	189892	UZLĪME, Graco	1	253	15C766	CAURULE, difūzijas	1
96	15E410	SKRIEMELIS,	1	254	117285	BLĪVĒJUMS,	1
		ventilators				blīvgredzens	
144	15K440	UZLĪME, zīmols,	1	255	15C765	VĀCIŅŠ, filtra	1
		GH/EH dzesēšana		256*	287879	VĀRSTS, izplūdes,	1
197	120087	SKRŪVE,	2			mezgls	
		regulēšanas, 1/4x1/2		257*	114708	ATSPERE, spiedes	1
227	15J513	BĀKA, tvertne, zila	1	258*	15G563	ROKTURIS, vārsts	1
228	101754	SPRAUDNIS, caurules	1	259*	116424	UZGRIEZNIS, vāciņš	1
229	120604	BLĪVSLĒGS, tvertne	1	261*	193710	BLĪVE, ligzdas, vārsta	1
230	116919	FILTRS	1	262	117471	SKRŪVE,	4
231	15E587	CAURULE,	1			pielāgošana, plakana	
		iesūkšanas				sešstūra galviņa	
232	154594	BLĪVĒJUMS,	1	263	120184	ĪSCAURULE,	1
		blīvgredzens				hidrauliskā	
233	15M056	VĀCIŅŠ, tvertne	1	264*	193709	LIGZDA, vārsts	1
234	107188	BLĪVĒJUMS,	4	265	121311	ĪSCAURULE, stūra,	1
		blīvgredzens				45° koridors	
235	156401	BLĪVĒJUMS,	1	266	102814	MĒRINSTRUMENTS	1
		blīvgredzens		267	243683	SAVIENOTĀJUZMAV	1
236	119426	SKRŪVE,	11			A, pagriežama	
		pielāgošana, sešstūra		285	116618	MAGNĒTS	1
		paplāksne, ļoti blīva		286	17D266	ŠĻŪTENE, savienota,	1
237	120726	VĀKS, spiediena	1			3/8x73,5	
		izlīdzinātājs, filtrs		299	290079	UZLĪME, brīdinājums	1
238	198841	SEPARATORS,	1			par zemējumu, angļu	
		lodīšu, spiediena				valodā	
		pārplūdes vārsts			16Y633	UZLĪME, brīdinājums	1
239	100084	LODE, metāla	1			par zemējumu, ķīniešu	
240	116967	ATSPERE, kompresija	1			valodā	
241	237686	VADS, zemēšanas	1				
		mezgls ar spaili					
242	249003	SŪKNIS, hidrauliskais	1				
243	110792	ĪSCAURULE, stūra, ar	1				
		ārejo vītņi, 90°					
244	15B438	ROKTURIS, spiediēns	1				

\* ietverts izplūdes vārsta komplektā 245103

## Detālas – hidrauliskais motors un virzuļsūknis

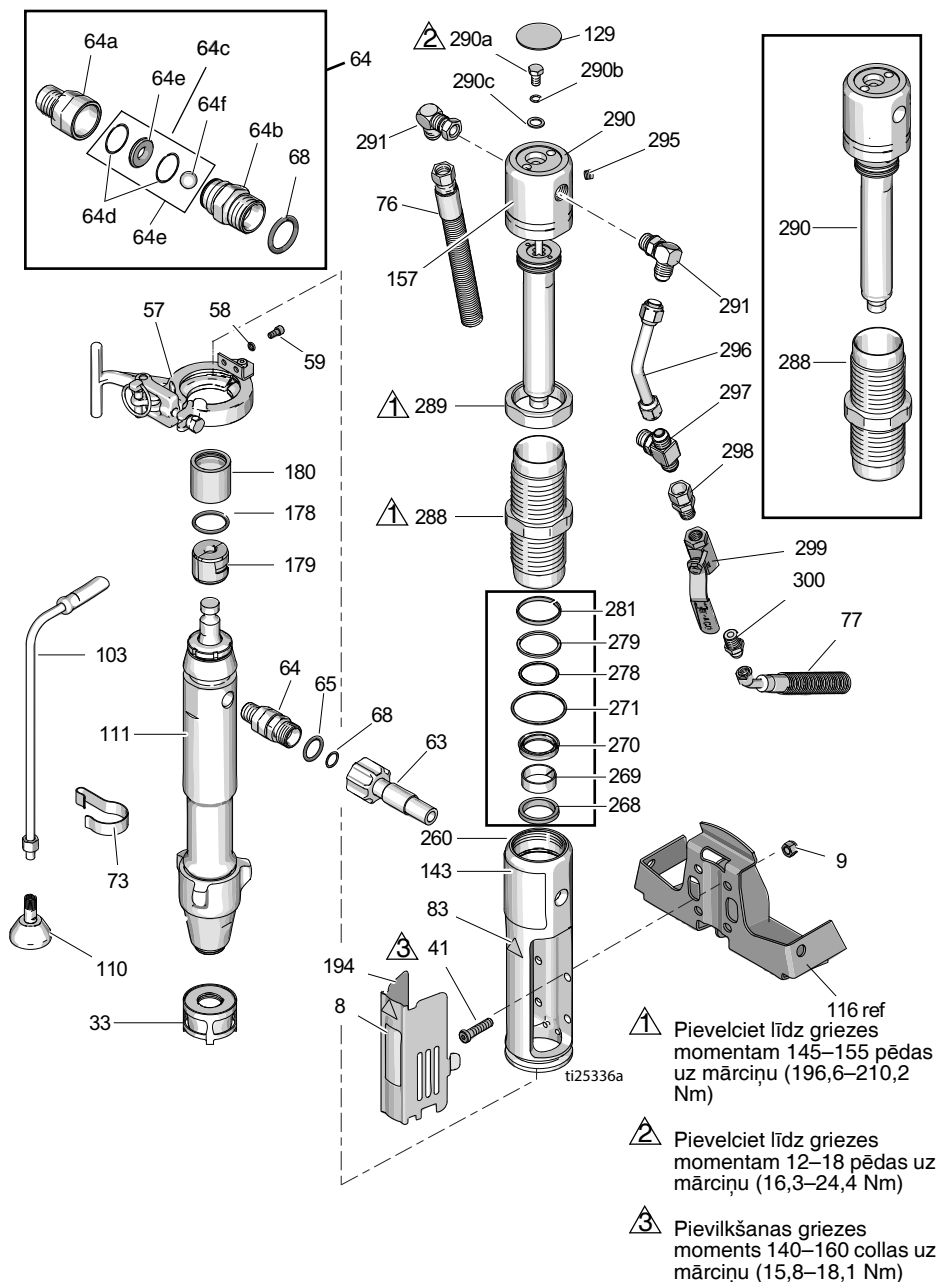



## Detāļu saraksts – hidrauliskais motors un virzuļsūknis

Ats.	Detāja	Apraksts	Dau dz.	Ats.	Detāja	Apraksts	Dau dz.
8	15F584	UZLĪME, ProConnect	1		17D067	UZLĪME, zīmols,	1
9	101566	UZGRIEZNIS,	4			priekšpuse (GH300DI)	
33	15V573	sprostuzgrieznis		157♦	15B804	UZLĪME, Graco	2
41♦	107210	SIETFILTRS	4	178	156698	BLĪVĒJUMS,	1
57	288344	SKRŪVE	1			blīvgredzens	
58	105510	ŠĻŪTENE, sūknis	1	179	277377	SAVIENOTĀJS, sūkņa	2
		PAPLĀKSNE,	2	180	15H957	VĀCIŅŠ, savienotāja	1
		atsperaplāksne (ar		194	16M749	VĀCIŅŠ, aizsarga	1
		augstu apcilni)		260♦	15J278	KOLEKTORS, adaptera	1
59	101550	SKRŪVE, galvskrūve	2	268♦+	117739	TĪRĪTĀJS, kāta	1
63	257908	ŠĻŪTENE, savienojuma	1	269♦+	112342	GULTNIS, kļauņa	1
64	24M611	KOMPLEKTS,	1	270♦+	112342	BLĪVĒJUMS, blokveida	1
		pretvārsts (ietver 64a–		271♦+	117283	BLĪVĒJUMS,	1
		64f)				blīvgredzens	
64a	16N461	KORPUSS, ligzda,	1	278♦+	108014	BLĪVĒJUMS,	1
		pretvārsts				blīvgredzens	
64b	16N462	KORPUSS, lode,	1	279♦+	178226	BLĪVE, virzuļa	1
		pretvārsts		281♦+	178207	GULTNIS, virzuļa	1
64c	24M725	KOMPLEKTS, remonta,	1	288♦	248991	UZMAVA, hidrauliskā,	1
		pretvārsts (ietver 64d,				cilindra	
		64e, 64f, 68)		289♦	15A726	UZGRIEZNIS,	1
64d*		BLĪVGREDZENS	2			sprostuzgrieznis	
64e*		LIGZDA, vārsts	1	290♦	288737	KOMPLEKTS, remonta,	1
64f*		LODE, keramiska	1			Trip Rod (ietver 129,	
65	109450	BLĪVĒJUMS,	1			278, 279, 281, 282, 295)	
		blīvgredzens		290a♦	106276	SKRŪVE, galvskrūve,	1
68*	C20195	BLĪVĒJUMS,	1			sešstūra galviņa	
		blīvgredzens		290b♦	155685	BLĪVĒJUMS,	1
73	198542	SPAILE, atsperes	1			blīvgredzens	
76	15K642	ŠĻŪTENE, hidrauliskā,	1	290c♦	178179	PAPLĀKSNE, blīvējums	1
		recirkulācijas		291♦	117607	ĪSCAURULE, stūra,	2
77	15K641	ŠĻŪTENE, hidrauliskā,	1			standarta vītne	
		padeves		295♦	100139	SPRAUDNIS, caurules	1
83▲♦	192840	UZLĪME, brīdinājuma	1	296♦	15E596	CAURULE, hidrauliskā,	1
103	243993	ŠĻŪTENE, drenāžas,	1			padeves	
		Ultra hi-boy		297♦	117609	ĪSCAURULE, T veida,	1
110	241920	DEFLEKTORS, vītņots	1			atzarojums, standarta	
111	24X001	SŪKNIS, darba tilpums	1			vītne	
129♦▲	15B063	UZLĪME, brīdinājums,	1	298	117328	ĪSCAURULE, nipelis,	1
		karsta virsma				taisna	
143	17D061	UZLĪME, zīmols,	1	299	117441	VĀRSTS, lode	1
		priekšpuse (EH230DI)		300	116813	ĪSCAURULE, nipelis,	1
	17D063	UZLĪME, zīmols,	1			hidrauliska	
		priekšpuse (GH230DI)					
	17D065	UZLĪME, zīmols,	1				
		priekšpuse (EH300DI)					

▲ Uzlīmes "Bīstami!" un brīdinošās uzlīmes ir pieejamas bez maksas

♦ ietverts hidrauliskā motora remonta komplektā, 288760

+ ietverts blīves komplektā 246174

\* ietverts pretvārsta remonta komplektā 24M725

## Detāļas

### DutyMax EH/GH™230DI izsmidzinātājs – izsmidzināšanas pistole un šļūtene

Ats.	Detāļas Nr.	Apraksts	Daudz.
202a	240797	ŠĻŪTENE, iezemēta, neilona; 3/8 collu ID; sav. 3/8–18 NPSM vītne; 15 m (50 pēdas); abos galos ir aizsargājošas atsperes	2
202b	241735	ŠĻŪTENE, iezemēta, neilona; 1/4 collu ID; sav. 1/4 NPT (m)x1/4 NPSM (f) vītne; 0,9 m (3 pēdas); abos galos ir aizsargājošas atsperes	1
202c	241705	PISTOLE, izsmidzināšanas, tekstūra, ietver RAC® uzgaļa aizsargu un LTX531 izsmidzināšanas uzgaļa cilindru; skatiet informāciju par detaļām sadaļā 308491	1
202d	159841	ADAPTERIS, 3/8 x 1/4 collas NPT vītne	1
202e	239663	ŠARNĪRSAVIENOJUMS, taisns	1
202f	162485	PĀRVEIDOTĀJS, nipeļa	2

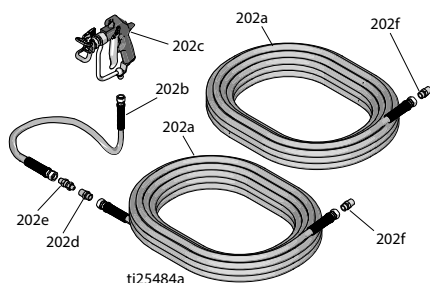

### DutyMax EH/GH™300DI izsmidzinātājs – izsmidzināšanas pistole un šļūtene

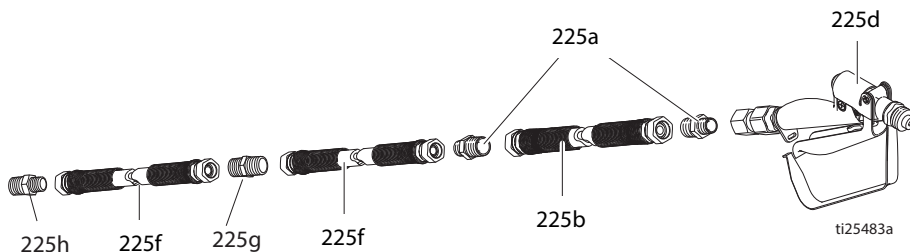

Ats.	Detāļas Nr.	Apraksts	Daudz.
225a	159239	ĪSCAURULE, nipelis, caurule, rdcg	3
225b	191239	ŠĻŪTENE, sav., 3/8 collas x 11 pēdas 10 collas	1
225d	245820	KOMPLEKTS, piederums, pistole	1
225f	278499	ŠĻŪTENE, sav., 1/2 collas x 50 pēdas, 3300 wp	2
225g	158491	ĪSCAURULE, nipelis	1
225h	159239	ĪSCAURULE, nipelis	1

## Daļas – šļūtenes spole

Tikai ProContractor sērija

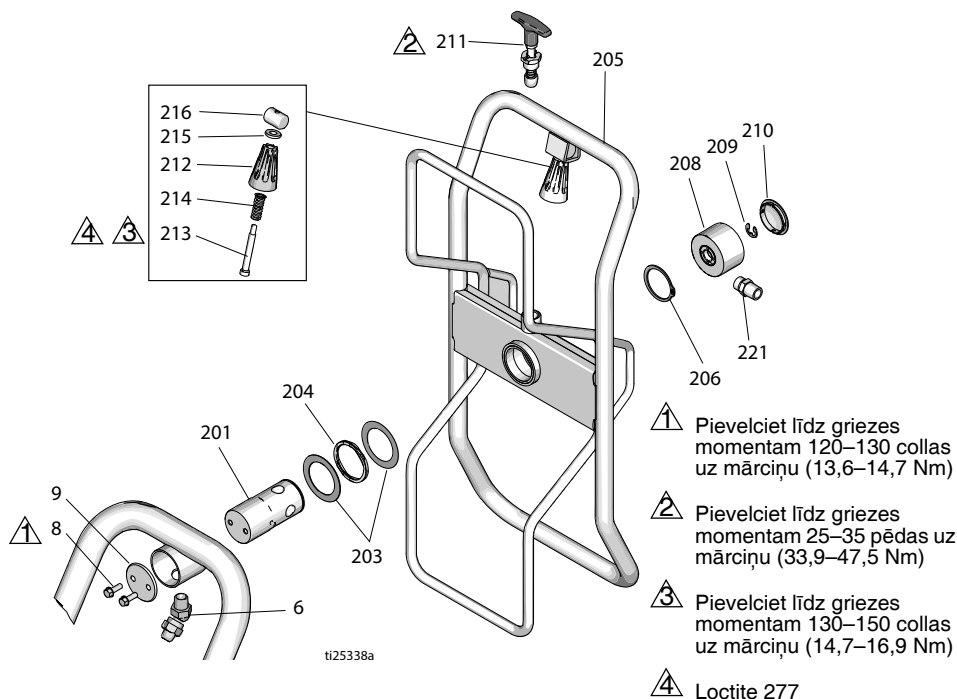

## Daļu saraksts – šļūtenes spole (ProContractor izsmidzinātāji)

Ats.	Daļa	Apraksts	Daudz.	Ats.	Daļa	Apraksts	Daudz.
6	161889	ĪSCAURULE, pa 45 ° pagriežama savienotājuzmava	1	211	24E400	PIRKSTS, izvirzāms, bloķējošs	1
8	260212	SKRŪVE, galviņa ar sešstūra paplāksni	2	212	278085	ROKTURIS, pagriežams	1
9	16C975	PLĀKSNE, šarnīra stiprinājums	1	213	122518	SKRŪVE, stūra, galatsl. galv.	1
201	24E016	CAURULE, šļūtenes spole, šarnīrs	1	214	122542	ATSPERE	1
203	122607	PAPLĀKSNE, plakana	2	215	122669	PAPLĀKSNE, plakana	1
204	122534	ATSPERE, viļņota	1	216	15X618	UZGRIEZNIS, pagriežams, rokturis	1
205	24B691	SPOLE, šļūtenes	1	221	162485	ADAPTERIS (modeļi 24W942, 24W962)	1
206	122524	GREDZENS, sprostgredzens, ārējs	1	116756	ADAPTERIS (modeļi 24W966, 24W968)	1	
208	24B248	VĀCIŅŠ, pilnībā pagriežams	1	159239	ADAPTERIS (modeļi 24W966, 24W968)	1	
209	122347	GREDZENS, sprostgredzens, ārējs	1				
210	122787	VĀCIŅŠ	1				

## Tehniskie dati

<b>DutyMax EH230DI standarta sērija</b>		
	ASV	Metriskās mērvienības
Maksimālais šķidruma darba spiediens. . . . .	3300 psi	22,8 MPa, 228 bāri
Hidrauliskās sistēmas tvertnes ietilpība . . . . .	1,25 galoni	4,75 litri
Motors . . . . .	3,0 ZS	2,2 kW
Spriegums, strāvas stiprums, frekvence, fāze	220 V maiņstrāvas, 15,0 A, 50 Hz, 1 fāze	220 V maiņstrāvas, 15,0 A 50 Hz, 1 fāze
Maksimālais uzgaļa izmērs . . . . .	0.039	
Maksimālais iesūknēšanas caurplūdums . . . . .	1,56 galoni minūtē	5,9 l/min
Šļūteņu savienojums . . . . .	3/8 NPSM (f)	
Cikli/galonā	80	21,1
<b>Skaņas līmenis (Mērīts normālos apstākļos ar maksimālu slodzi)</b>		
Dzinēja ZS. . . . .	3.0	
Skaņas spiediens	80 dBa	
Skaņas jauda	95	
<b>Ieejas/izejas izmēri</b>		
Šķidruma ieejas plūsmas izmērs collās. . . . .	1 NPT (m)	
Šķidruma izejas plūsmas izmērs collās. . . . .	3/8 NPT (m)	
<b>Svars</b>		
. . . . .	197 mārciņas	89 kg
<b>Platums</b>		
. . . . .	26,5 collas	67 cm
<b>Garums (vadības svira ievilkta)</b>		
. . . . .	47,7 collas	121 cm
<b>Augstums (vadības svira ievilkta)</b>		
. . . . .	35,5 collas	90 cm

DutyMax EH300DI standarta sērija		
	ASV	Metriskās mērvienības
Maksimālais šķidruma darba spiediens . . .	3300 psi	22,8 MPa, 228 bāri
Hidrauliskās sistēmas tvertnes ietilpība . . .	1,25 galoni	4,75 litri
Motors. . . . .	7,5 ZS	5,5 kW
Spriegums, strāvas stiprums, frekvence, fāze	400 V maiņstrāvas, 11,0 A, 50 Hz, 3 fāžu	400 V maiņstrāvas, 11,0 A 50 Hz, 3 fāžu
Maksimālais uzgaļa izmērs. . . . .	0.057	
Maksimālais iesūknēšanas caurplūdums . . .	3,0 galoni minūtē	11,3 l/min
Šļūteņu savienojums. . . . .	1/2 NPSM (f)	
Cikli/galonā	52	13,7
Skaņas līmenis (Mērīts normālos apstākļos ar maksimālu slodzi)		
Dzinēja ZS . . . . .	7,4	
Skaņas spiediens	80 dBa	
Skaņas jauda	95	
Ieejas/izejas izmēri		
Šķidruma ieejas plūsmas izmērs collās . . .	1 NPT (m)	
Šķidruma izejas plūsmas izmērs collās . . .	1/2 NPT (m)	
Svars		
. . . . .	236 mārciņas	107 kg
Platums		
. . . . .	26,5 collas	67 cm
Garums (vadības svira ievilkta)		
. . . . .	47,7 collas	121 cm
Augstums (vadības svira ievilkta)		
. . . . .	35,5 collas	90 cm

Maksimālais sprieguma samazinājuma drošinātāju nomināls EH300DI:

Drošinātāja veids aM: 63 A

Drošinātāja veids gL: 80 A

**PIEZĪME** Motora startera sprieguma samazinājuma atbrīvošanas tinums modelim EH300DI neatslēgs barošanu, ja sprieguma samazinājums ir mazāks par 85 % no sprieguma, kas norādīts Tehnisko datu tabulā.

Motora startera sprieguma samazinājuma atbrīvošanas tinums modelim EH300DI atslēgs barošanu, un izsmidzinātājs apstāsies, ja spriegums pazeminās līdz 85 % no norādītā nominālā sprieguma. Spriegumu vajadzēs palielināt un izsmidzinātāju restartēt.

**PIEZĪME.** Lai varētu darbināt EH300DI (24M056) izsmidzinātāju ar ģeneratoru, ģeneratoram jābūt spējīgam saražot 5 kW izejas jaudu (minimums).

Galvenās izsmidzinātāja detaļas, kas ir pakļautas mitruma iedarbībai:

oglekļa tērauds ar cinka un niķeļa pārklājumu, nerūsējošais tērauds, PTFE, acetāls, hroma pārklājums, āda, V-Max UHMWPE, alumīnijs, volframa karbīds, keramika, neilons.

# Tehniskie dati

DutyMax GH230 standarta sērija		
	ASV	Metriskās mērvienības
Maksimālais šķidruma darba spiediens . . .	3300 psi	22,8 MPa, 228 bāri
Hidrauliskās sistēmas tvertnes ietilpība . . .	1,25 galoni	4,75 litri
Maksimālais hidrauliskās sistēmas spiediens . . . . .	1855 psi	12,8 MPa, 128 bāri
Dzinējs . . . . .	200 cm <sup>3</sup> (6,5 HP)	
Maksimālais uzgaļa izmērs . . . . .	0.053	
Maksimālais iesūkņēšanas caurplūdums . . .	2,35 galoni minūtē	10,7 l/min
Šļūteņu savienojums . . . . .	3/8 NPSM (m)	
Troksnis (dBa)		
Maksimālais skaņas spiediens . . . . .	96 dBa	
Maksimālā skaņas jauda	110 dBa	
Ieejas/izejas izmēri		
Šķidruma ieejas plūsmas izmērs . . . . .	1 5/16–12 UN-ZA	
Šķidruma izplūdes izmērs . . . . .	3/8 NPT (f)	
Svars		
. . . . .	199 mārciņas	90 kg
Platums		
. . . . .	26,5 collas	67 cm
Garums		
. . . . .	47,7 collas	121 cm
Augstums (vadības svira ievilkta)		
. . . . .	35,5 collas	90 cm

<b>DutyMax GH300 standarta sērija</b>		
	ASV	Metriskās mērvienības
Maksimālais šķidrums darba spiediens . . .	3300 psi	22,8 MPa, 228 bāri
Hidrauliskās sistēmas tvertnes ietilpība . . .	1,25 galoni	4,75 litri
Maksimālais hidrauliskās sistēmas spiediens . . . . .	1855 psi	12,8 MPa, 128 bāri
Dzinējs . . . . .	270 cm <sup>3</sup> (9,0 HP)	
Maksimālais uzgaļa izmērs . . . . .	0,057	
Maksimālais iesūkņēšanas caurplūdums . . .	3,0 galoni minūtē	11,4 l/min
Šļūteņu savienojums. . . . .	3/8 NPSM (m)	
<b>Troksnis (dBa)</b>		
Maksimālais skaņas spiediens . . . . .	96 dBa	
Maksimālā skaņas jauda	110 dBa	
<b>Ieejas/izejas izmēri</b>		
Šķidrums ieejas plūsmas izmērs . . . . .	1 5/16–12 UN-ZA	
Šķidrums izplūdes izmērs. . . . .	3/8 NPT (f)	
<b>Svars</b>		
. . . . .	218 mārciņas	99 kg
<b>Platums</b>		
. . . . .	26,5 collas	67 cm
<b>Garums</b>		
. . . . .	47,7 collas	121 cm
<b>Augstums (vadības svira ievilkta)</b>		
. . . . .	35,5 collas	90 cm

Galvenās izsmidzinātāja detaļas, kas ir pakļautas mitruma iedarbībai:

oglekļa tērauds ar cinka un niķeļa pārklājumu, nerūsējošais tērauds, PTFE, acetāls, hroma pārklājums, āda, V-Maxt UHMWPE, nerūsējošais tērauds, volframa karbīds, keramika, neilons un alumīnijs

# Tehniskie dati

DutyMax EH230DI ProContractor sērija		
	ASV	Metriskās mērvienības
Maksimālais šķidruma darba spiediens. . . . .	3300 psi	22,8 MPa, 228 bāri
Hidrauliskās sistēmas tvertnes ietilpība . . . . .	1,25 galoni	4,75 litri
Dzinējs. . . . .	3,0 ZS	2,2 kW
Spriegums, strāvas stiprums, frekvence, fāze	220 V maiņstrāvas, 15,0 A, 50 Hz, 1 fāze	220 V maiņstrāvas, 15,0 A 50 Hz, 1 fāze
Maksimālais uzgaļa izmērs . . . . .	0,039	
Maksimālais iesūkņēšanas caurplūdums . . . . .	1,56 galoni minūtē	5,9 l/min
Šļūteņu savienojums . . . . .	3/8 NPSM (f)	
Cikli/galonā	80	21,1
<b>Skaņas līmenis (Mērīts normālos apstākļos ar maksimālu slodzi)</b>		
Dzinēja ZS. . . . .	3,0	
Skaņas spiediens	80 dBa	
Skaņas jauda	95	
<b>Ieejas/izejas izmēri</b>		
Šķidruma ieejas plūsmas izmērs collās. . . . .	1 NPT (m)	
Šķidruma izejas plūsmas izmērs collās. . . . .	3/8 NPT (m)	
<b>Svars</b>		
. . . . .	227 mārciņas	103 kg
<b>Platums</b>		
. . . . .	26,5 collas	67 cm
<b>Garums</b>		
. . . . .	52 collas	132 cm
<b>Augstums</b>		
. . . . .	39 collas	99 cm



<b>DutyMax EH300DI ProContractor sērija</b>		
	ASV	Metriskās mērvienības
Maksimālais šķidruma darba spiediens . . .	3300 psi	22,8 MPa, 228 bāri
Hidrauliskās sistēmas tvertnes ietilpība . . .	1,25 galoni	4,75 litri
Dzinējs . . . . .	7,5 ZS	5,5 kW
Spriegums, strāvas stiprums, frekvence, fāze	400 V maiņstrāvas, 11,0 A, 50 Hz, 3 fāžu	400 V maiņstrāvas, 11,0 A 50 Hz, 3 fāžu
Maksimālais uzgaļa izmērs. . . . .	0,057	
Maksimālais iesūknēšanas caurplūdums . . .	3,0 galoni minūtē	11,3 l/min
Šļūteņu savienojums. . . . .	1/2 NPSM (f)	
Cikli/galonā	52	13,7
<b>Skaņas līmenis (Mērīts normālos apstākļos ar maksimālu slodzi)</b>		
Dzinēja ZS . . . . .	7,4	
Skaņas spiediens	80 dBa	
Skaņas jauda	95	
<b>Ieejas/izejas izmēri</b>		
Šķidruma ieejas plūsmas izmērs collās . . .	1 NPT (m)	
Šķidruma izejas plūsmas izmērs collās . . .	1/2 NPT (m)	
<b>Svars</b>		
. . . . .	266 mārciņas	120,6 kg
<b>Platums</b>		
. . . . .	26,5 collas	67 cm
<b>Garums</b>		
. . . . .	52 collas	132 cm
<b>Augstums</b>		
. . . . .	39 collas	99 cm

# Tehniskie dati

<b>DutyMax GH230 ProContractor sērija</b>		
	ASV	Metriskās mērvienības
Maksimālais šķidruma darba spiediens . . .	3300 psi	22,8 MPa, 228 bāri
Hidrauliskās sistēmas tvertnes ietilpība . . .	1,25 galoni	4,75 litri
Maksimālais hidrauliskās sistēmas spiediens . . . . .	1855 psi	12,8 MPa, 128 bāri
Dzinējs . . . . .	200 cm <sup>3</sup> (6,5 HP)	
Maksimālais uzgaļa izmērs . . . . .	0,053	
Maksimālais iesūkšanās caurplūdums . . .	2,35 galoni minūtē	10,7 l/min
Šļūteņu savienojums . . . . .	3/8 NPSM (m)	
<b>Troksnis (dBa)</b>		
Maksimālais skaņas spiediens . . . . .	96 dBa	
Maksimālā skaņas jauda	110 dBa	
<b>Ieejas/izejas izmēri</b>		
Šķidruma ieejas plūsmas izmērs . . . . .	1 5/16–12 UN-ZA	
Šķidruma izplūdes izmērs . . . . .	3/8 NPT (f)	
<b>Svars</b>		
. . . . .	229 mārciņas	104 kg
<b>Platums</b>		
. . . . .	26,5 collas	67 cm
<b>Garums</b>		
. . . . .	52 collas	132 cm
<b>Augstums (šļūtenes spole pacelta)</b>		
. . . . .	39 collas	99 cm
<b>OEM komplekts</b>		
Krāsas/hidrauliskā spiediena koeficients . . .	1,78:1	
Maks. ciklu biežums	145 cikli minūtē	
<b>Lietotāja nodrošinātā izlaide</b>		
Maks. hidrauliskās sistēmas spiediens . . .	1855 psi	12,8 MPa, 128 bāri
Hidrauliskā plūsma, kas nepieciešama brīvajā plūsmā	6,60 galoni minūtē	25,0 l/min
<b>Vienības izlaide</b>		
Maksimālais šķidruma spiediens	3300 psi	22,8 MPa, 228 bāri
Maksimālā plūsma	3,0 galoni minūtē	11,4 l/min
<b>Svars</b>		
. . . . .	35 mārciņas	15,9 kg
<b>Platums</b>		
. . . . .	8,94 collas	227 mm
<b>Dzīlums</b>		
. . . . .	5,38 collas	137 mm
<b>Augstums</b>		
. . . . .	28,80 collas	732 mm

<b>DutyMax GH300 ProContractor sērija</b>		
	ASV	Metriskās mērvienības
Maksimālais šķidruma darba spiediens . . .	3300 psi	22,8 MPa, 228 bāri
Hidrauliskās sistēmas tvertnes ietilpība . . .	1,25 galoni	4,75 litri
Maksimālais hidrauliskās sistēmas spiediens . . . . .	1855 psi	12,8 MPa, 128 bāri
Dzinējs . . . . .	270 cm <sup>3</sup> (9,0 HP)	
Maksimālais uzgaļa izmērs . . . . .	0,057	
Maksimālais iesūkņēšanas caurplūdums . . .	3,0 galoni minūtē	11,4 l/min
Šļūteņu savienojums . . . . .	3/8 NPSM (m)	
<b>Troksnis (dBa)</b>		
Maksimālais skaņas spiediens . . . . .	96 dBa	
Maksimālā skaņas jauda	110 dBa	
<b>Ieejas/izejas izmēri</b>		
Šķidruma ieejas plūsmas izmērs . . . . .	1 5/16–12 UN-ZA	
Šķidruma izplūdes izmērs . . . . .	3/8 NPT (f)	
<b>Svars</b>		
. . . . .	248 mārciņas	112 kg
<b>Platums</b>		
. . . . .	26,5 collas	67 cm
<b>Garums</b>		
. . . . .	52 collas	132 cm
<b>Augstums (šļūtenes spole pacelta)</b>		
. . . . .	39 collas	99 cm
<b>OEM komplekts</b>		
Krāsas/hidrauliskā spiediena koeficients . . .	1,78:1	
Maks. ciklu biežums	145 cikli minūtē	
<b>Lietotāja nodrošinātā izlaide</b>		
Maks. hidrauliskās sistēmas spiediens . . .	1855 psi	12,8 MPa, 128 bāri
Hidrauliskā plūsma, kas nepieciešama brīvajā plūsmā	6,60 galoni minūtē	25,0 l/min
<b>Vienības izlaide</b>		
Maksimālais šķidruma spiediens	3300 psi	22,8 MPa, 228 bāri
Maksimālā plūsma	3,0 galoni minūtē	11,4 l/min
<b>Svars</b>		
. . . . .	35 mārciņas	15,9 kg
<b>Platums</b>		
. . . . .	8,94 collas	227 mm
<b>Dziļums</b>		
. . . . .	5,38 collas	137 mm
<b>Augstums</b>		
. . . . .	28,80 collas	732 mm

## GH230/300 OEM 24W299

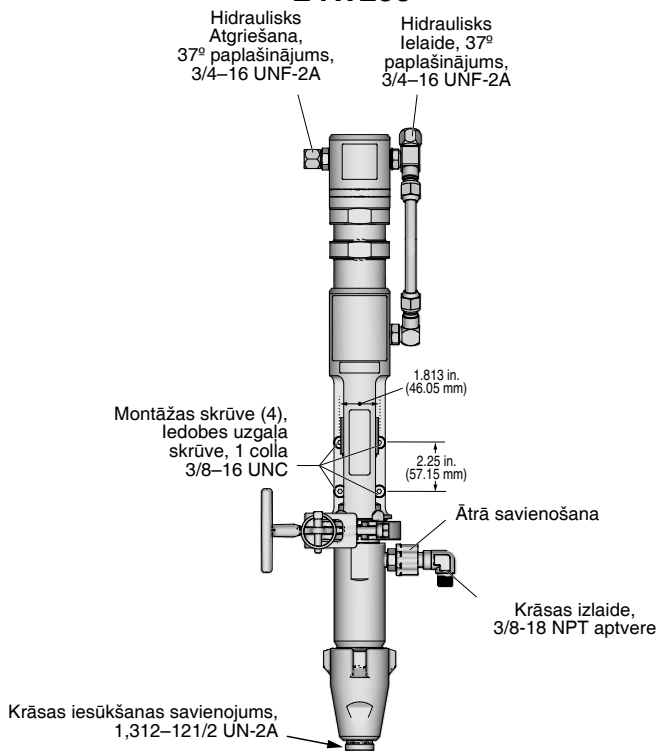

## Graco standarta garantija

Graco garantē sākotnējam pircējam un izmantotājam visa šajā rokasgrāmatā minētā aprīkojuma, ko ražojis Graco un kas marķēts ar šī uzņēmuma nosaukumu, materiālu un apdares kvalitāti iegādes datumā. Ja vien nav pieejama kāda īpaša, pagarināta vai ierobežota garantija, ko publicējis Graco, Graco divpadsmit mēnešu laikā pēc iegādes datuma salabos vai nomainīs jebkuru aprīkojuma daļu, kuras bojājumu Graco būs konstatējis. Šī garantija ir spēkā tikai tad, ja aprīkojums ir uzstādīts, izmantots un uzturēts atbilstoši Graco rakstiskajiem ieteikumiem.

Šī garantija neattiecas uz vispārēju nodilumu un nolietojumu, darbības traucējumiem, kas radušies nepareizas uzstādīšanas, nepareizas izmantošanas, noberzuma, korozijas, nepiemērotas vai nepareizas apkopes, nolaidības, nelaimes gadījuma, izmaiņu vai daļu nomaīņas ar detaļām, ko nav izgatavojis Graco, rezultātā, un Graco par to nebūs atbildīgs. Graco nebūs atbildīgs arī par nepareizu darbību, bojājumu vai nodilumu, kas radies Graco aprīkojuma nepiemērotības dēļ tām struktūrām, piederumiem, aprīkojumam vai materiāliem, ko nav piegādājis Graco, vai to struktūru, piederumu, aprīkojuma vai materiālu, ko nav piegādājis Graco, nepareizas konstrukcijas, izgatavošanas, uzstādīšanas, darbības vai apkopes dēļ.

Šīs garantijas ietvaros tiek izvirzīts nosacījums, ka šķietami defektīvais aprīkojums, iepriekš samaksājot par atpakaļnosūtīšanu, jānogādā norādītā bojājuma pārbaudei pie kāda pilnvarota Graco izplatītāja. Ja norādītais defekts būs apstiprinājies, Graco bez maksas salabos vai nomainīs bojāto detaļu. Aprīkojums tiks nosūtīts atpakaļ sākotnējam pircējam viņa iepriekš apmaksātajā piegādes veidā. Ja aprīkojuma pārbaudes rezultātā netiks konstatēts neviens materiāla vai apdares defekts, tad remonts tiks veikts par saprātīgu samaksu, kas var ietvert maksu par detaļām, darbu un transportēšanu.

**ŠĪ GARANTIJA IR EKSKLUZĪVA UN PIEMĒROJAMA VISU CITU TIEŠU VAI NETIEŠU GARANTIJU VIETĀ, IESKAITOT, BET NEAPROBEŽOJOTIES AR KOMERCDARBĪBAS GARANTIJU VAI PIEMĒROTĪBAS GARANTIJU NOTEIKTAM MĒRĶIM.**

Graco vienpersonisks pienākums un pircēja vienīgais tiesiskās aizsardzības līdzeklis būs iepriekš norādītais. Pircējs piekrīt, ka nebūs pieejami nekādi citi tiesiskās aizsardzības līdzekļi (tostarp, bet ne tikai, par nejausiem vai izrietošiem zaudējumiem saistībā ar zaudētu peļņu, nenotikušiem darījumiem, traumām vai īpašuma bojājumiem vai par citiem nejausiem vai izrietošiem zaudējumiem). Visas prasības par garantijas noteikumu pārkāpšanu jāizvirza divu (2) gadu laikā no pārdošanas datuma.

**GRACO NEDOD NEKĀDU GARANTIJU UN ATSAUC VISAS NETIEŠĀS KOMERCDARBĪBAS UN PIEMĒROTĪBAS ZINĀMAM MĒRĶIM GARANTIJAS, KAS SAISTĪTAS AR PIEDERUMIEM, APRĪKOJUMU, MATERIĀLIEM VAI SASTĀVDAĻĀM, KO PĀRDOD, BET NERAŽO GRACO.** Uz lietām, ko pārdod, bet neražo Graco (piemēram, elektromotoriem, slēdzīem, šļūtenēm utt.), attiecas to ražotāju garantija, ja tāda ir. Graco sniegs pircējam pamatotu palīdzību prasības iesniegšanai par šo garantiju pārkāpšanu.

Graco nekādā gadījumā nebūs atbildīgs par Graco piegādātā aprīkojuma vai tā apdares un veiktspējas vai jebkuru pārdoto produktu vai preču netiešiem, nejausiem, tīšiem vai izrietošiem bojājumiem vai nu līguma laušanas, garantijas pārkāpšanas, Graco nolaidības vai cita iemesla dēļ.

# Graco informācija

Lai aplūkotu jaunāko informāciju par Graco produktiem, apmeklējiet vietni [www.graco.com](http://www.graco.com).

Informāciju par patentiem skatiet [www.graco.com/patents](http://www.graco.com/patents).

**LAI IZDARĪTU PASŪTĪJUMU**, sazinieties ar savu Graco izplatītāju vai zvaniet pa tālruni 1-800-690-2894, lai noskaidrotu savu tuvāko izplatītāju.

*Visi rakstiskie un vizuālie dati šajā dokumentā atspoguļo jaunāko informāciju par izstrādājumu publikācijas brīdī.*

*Graco patur tiesības jebkurā laikā veikt izmaiņas bez iepriekšēja brīdinājuma.*

Originālās instrukcijas tulkojums. This manual contains Latvian. MM 334606

**Graco galvenais birojs:** Mineapolisā  
**Starptautiskie biroji:** Beļģijā, Ķīnā, Japānā, Korejā

**GRACO INC. AND SUBSIDIARIES • P.O. BOX 1441 • MINNEAPOLIS MN 55440-1441 • USA**

**Autortiesības 2014. g., Graco Inc. Visas Graco ražotnes ir sertificētas atbilstoši standartam ISO 9001.**

[www.graco.com](http://www.graco.com)

Revision E, August 2018