

Motore pneumatico NXT[®]

312382ZAM

IT

Per finitura ad alte prestazioni e per rivestimento delle pompe in aree pericolose o non pericolose. Esclusivamente per utilizzo professionale.

Pressione massima d'esercizio 0,7 MPa (7,0 bar, 100 psi)



Importanti istruzioni sulla sicurezza

Leggere tutte le avvertenze e le istruzioni contenute in questo manuale. Conservare queste istruzioni. Vedere pagina 3 per istruzioni sul modello.

Con sensore lineare

Standard

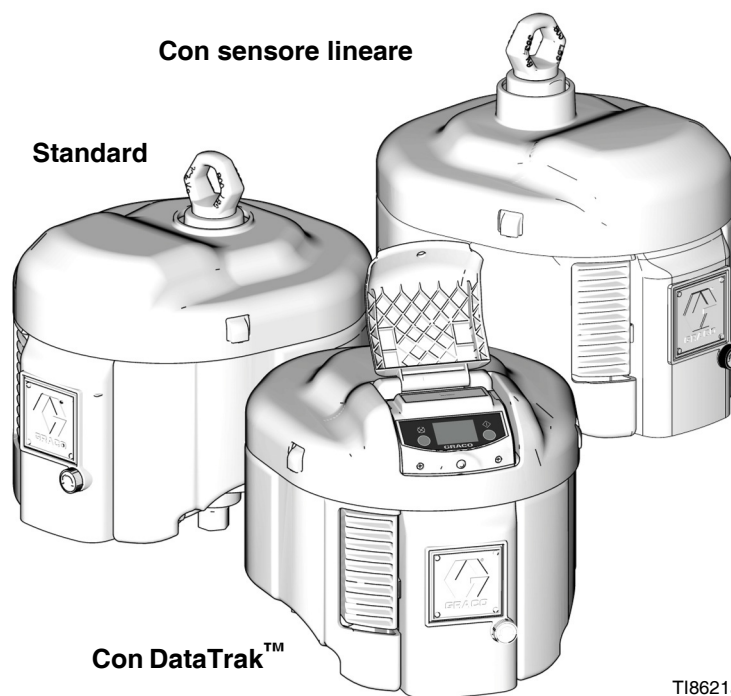

T18621a

I modelli dotati di display DataTrak[™] includono le approvazioni delle agenzie elencate di seguito.



Intertek

9902471
Classe I, Div 1,
Gruppo D T3A
Aree Pericolose



Ex ia IIA T3 Ga
ITS13ATEX27862X

Le informazioni tecniche aggiornate e i video delle riparazioni sono disponibili al sito www.graco.com. Fare clic su "Tech Support" (supporto tecnico) e quindi immettere "NXT" nel campo "Search by Keyword" (cerca tramite parola chiave).

Indice

Modelli	3	Riparazione	21
Matrice, codice, motore pneumatico	3	Calendario di manutenzione preventiva	21
Motore pneumatico, codici	4	Strumenti necessari	21
Avvertenze	5	Procedura di decompressione	21
Manuali pertinenti	6	Riparazione della valvola dell'aria	21
Identificazione dei componenti	7	Riparazione del cilindro e del pistone	25
Controllo antigelo (F)	8	Riparazione della valvola a fungo	28
Accessori modulo di controllo dell'aria integrato ..	8	Sostituzione del sensore lineare (se presente) ..	29
Lubrificazione motore	9	Kit di collegamento del DataTrak remoto NXT406 .	30
Messa a terra	9	Parti	31
Controlli e indicatori DataTrak	10	Schema delle parti del motore pneumatico	
Funzionamento DataTrak	11	(mostrato con DataTrak e scarico a bassa	
Modalità di configurazione	11	rumorosità)	31
Modalità di esecuzione	11	Schema delle parti del motore pneumatico	
Sostituire la batteria o il fusibile del modulo		(mostrato con sensore lineare)	32
DataTrak	14	Motori pneumatici NXT modello 2200	34
Ricerca e riparazione dei guasti	15	Motori pneumatici NXT modello 3400	36
Il LED lampeggia	15	Motori pneumatici NXT modello 6500	38
Il motore pneumatico non funziona con DataTrak .		Schema delle parti del motore pneumatico (per	
15		utilizzo con DataTrak remoto)	40
Il motore pneumatico non funziona su tutti i modelli		Valvola dell'aria	42
16		Dimensioni	44
Funzionamento irregolare del motore	18	Accessori	44
Pressione pneumatica irregolare con comandi		Diagrammi dei fori di montaggio	45
pneumatici integrati	19	Dati tecnici	46
Uscita aria continua dal motore	19	Garanzia standard Graco	50
		Informazioni Graco	50

Modelli

Matrice, codice, motore pneumatico

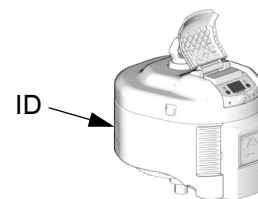

Controllare la targhetta identificativa del motore (ID) per il relativo codice a sei cifre. Utilizzare la matrice seguente per definire la costruzione del motore, in base alle sei cifre. Per esempio, il codice della parte del motore **N 6 5 D T 0** rappresenta un motore NXT (**N**), 6500 cc per corsa (**6 5**), con scarico antigelo (**D**) e monitoraggio DataTrak (**T**). L'ultima cifra (**0**) non è fissata.



N	6 5		D		T		0	
Prima cifra (motore)	Seconda e terza cifra (dimensioni del motore in cc per corsa)		Quarta cifra (tipo di scarico)		Quinta cifra (monitoraggio dati)		Sesta cifra (non assegnata)	
N (Motore pneumatico NXT)	65	6500	D	Antigelo	N	Nessuno	0	Nessuno assegnato
	34	3400	L	A bassa rumorosità	T	DataTrak	2	
	22	2200	R	Scarico remoto (vedere nota di seguito)	R	Remoto DataTrak		
					H	Sensore lineare		

 I modelli con scarico remoto sono dotati di un'uscita di scarico da 1 poll. npt(f), che consente l'installazione di un silenziatore o di un tubo per dirottare lo scarico a distanza.

 I modelli remoti DataTrak non hanno il display DataTrak sul motore. Una spina esterna è collegata ai sistemi usando un'interfaccia di display remoto. Vedere pagine 40 - 41 per le parti.

							
Non mettere in funzione il motore pneumatico con scarico remoto senza una linea di scarico piombata o un silenziatore installati.							

Motore pneumatico, codici

Motore pneumatico, codice	Serie	Modello NXT	Diametro del pistone, mm (poll.)	Antigelo	A bassa rumorosità	Scarico remoto	Include DataTrak™	Include DataTrak™ remoto	Include sensore lineare
N22DN0	L	2200	152 (6,0)	✓					
N22DT0	L	2200	152 (6,0)	✓			✓		
N22DH0	L	2200	152 (6,0)	✓					✓
N22LN0	L	2200	152 (6,0)		✓				
N22LT0	L	2200	152 (6,0)		✓		✓		
N22LR0	L	2200	152 (6,0)		✓			✓	
N22LH0	L	2200	152 (6,0)		✓				✓
N22RN0	L	2200	152 (6,0)			✓			
N22RT0	L	2200	152 (6,0)			✓	✓		
N22RH0	L	2200	152 (6,0)			✓			✓
N34DN0	L	3400	191 (7,5)	✓					
N34DT0	L	3400	191 (7,5)	✓			✓		
N34DH0	L	3400	191 (7,5)	✓					✓
N34LN0	L	3400	191 (7,5)		✓				
N34LN2	L	3400	191 (7,5)		✓				
N34LT0	L	3400	191 (7,5)		✓		✓		
N34LR0	L	3400	191 (7,5)		✓			✓	
N34LH0	L	3400	191 (7,5)		✓				✓
N34RN0	L	3400	191 (7,5)			✓			
N34RT0	L	3400	191 (7,5)			✓	✓		
N34RH0	L	3400	191 (7,5)			✓			✓
N65DN0	L	6500	264 (10,375)	✓					
N65DT0	L	6500	264 (10,375)	✓			✓		
N65DH0	L	6500	264 (10,375)	✓					✓
N65LN0	L	6500	264 (10,375)		✓				
N65LN2	L	6500	264 (10,375)		✓				
N65LT0	L	6500	264 (10,375)		✓		✓		
N65LR0	L	6500	264 (10,375)		✓			✓	
N65LH0	L	6500	264 (10,375)		✓				✓
N65RN0	L	6500	264 (10,375)			✓			
N65RT0	L	6500	264 (10,375)			✓	✓		
N65RH0	L	6500	264 (10,375)			✓			✓
257055	L	6500	264 (10,375)	✓					✓✿

✿ Il motore pneumatico include il sensore lineare con plottaggio approvato per l'uso in posizioni pericolose, ma solo quando è usato con spruzzatori a pluricomponente XM.

Avvertenze

Le avvertenze seguenti sono correlate alla configurazione, all'utilizzo, alla messa a terra, alla manutenzione e alla riparazione della presente apparecchiatura. Il simbolo del punto esclamativo indica un'avvertenza generale, mentre i simboli di pericolo si riferiscono a rischi specifici della procedura. Fare riferimento a queste avvertenze. Nel presente manuale possono essere state riportate avvertenze aggiuntive e più specifiche per il prodotto, laddove applicabili.

 AVVERTENZA	
   	<p>PERICOLO DI INCENDIO E DI ESPLOSIONE</p> <p>I fumi infiammabili, come i fumi di vernici e solventi, in area di lavoro possono esplodere o prendere fuoco. Per prevenire incendi ed esplosioni:</p> <ul style="list-style-type: none"> • Utilizzare l'apparecchiatura solo in aree ben ventilate. • Eliminare tutte le fonti di incendio; come le fiamme pilota, le sigarette, le torce elettriche e le coperture in plastica (pericolo di archi statici). • Mantenere l'area di lavoro libera da materiali di scarto inclusi solventi, stracci e benzina. • Non collegare o scollegare i cavi di alimentazione né accendere o spegnere gli interruttori delle luci in presenza di fumi infiammabili. • Collegare a terra tutte le apparecchiature nell'area di lavoro. Vedere Istruzioni per la messa a terra. • Utilizzare solo flessibili collegati a terra. • Tenere ferma la pistola su un lato di un secchio collegato a terra quando si attiva nel secchio. • Se vi sono scariche statiche o se si rileva una scossa, interrompere immediatamente l'operazione. Non utilizzare questa apparecchiatura fin quando il problema non è stato identificato e corretto. • Tenere un estintore funzionante nell'area di lavoro.
 	<p>CONDIZIONI SPECIALI PER L'USO IN SICUREZZA</p> <p>L'apparecchiatura deve essere conforme ai seguenti requisiti, al fine di evitare condizioni pericolose che possono causare incendi o esplosioni.</p> <ul style="list-style-type: none"> • Tutto il materiale di segnali ed etichette deve essere pulito con un panno inumidito (o equivalente). • Il sistema di monitoraggio elettronico deve essere messo a terra. Consultare le istruzioni di Messa a terra.
 	<p>PERICOLO DI INIEZIONE NELLA PELLE</p> <p>Fluido ad alta pressione dalla pistola, perdite nei flessibili o componenti rotti possono lesionare la pelle. Tali lesioni possono avere l'aspetto di semplici tagli, ma in realtà si tratta di gravi lesioni che possono portare ad amputazioni. Richiedere intervento chirurgico immediato.</p> <ul style="list-style-type: none"> • Non puntare mai la pistola verso qualcuno o su una parte del corpo. • Non poggiare la mano o le dita sull'ugello dello spruzzatore. • Non interrompere né deviare perdite con la mano, il corpo, i guanti o uno straccio. • Non spruzzare senza protezione dell'ugello e protezione del grilletto installate. • Mettere sempre la sicura alla pistola quando non si spruzza. • Seguire la Procedura di decompressione contenuta nel presente manuale quando si smette di spruzzare e prima di pulire, controllare ed eseguire interventi di manutenzione dell'apparecchiatura.
	<p>PERICOLI DA APPARECCHIATURE SOTTO PRESSIONE</p> <p>Fluido che esce dalla pistola/valvola di erogazione, perdite o componenti rotti possono spargere fluido negli occhi o sulla pelle e causare gravi lesioni.</p> <ul style="list-style-type: none"> • Seguire la Procedura di decompressione contenuta nel presente manuale quando si smette di spruzzare e prima di pulire, controllare ed eseguire interventi di manutenzione dell'apparecchiatura. • Serrare tutti i raccordi del fluido prima di utilizzare l'apparecchiatura. • Controllare quotidianamente i flessibili, i tubi e i raccordi. Riparare o sostituire immediatamente parti usurate o danneggiate.



AVVERTENZA



PERICOLO DA PARTI MOBILI

Le parti mobili possono schiacciare o amputare le dita e altre parti del corpo.

- Tenersi lontani dalle parti mobili.
- Non azionare l'apparecchiatura senza protezioni o senza i coperchi.
- L'apparecchiatura sotto pressione può avviarsi inavvertitamente. Prima di eseguire la manutenzione dell'apparecchiatura o di controllarla o spostarla, seguire la **Procedura di decompressione** contenuta in questo manuale. Spegnere l'alimentazione elettrica o l'alimentazione aria.



PERICOLO DOVUTO A UTILIZZO IMPROPRIO DELL'APPARECCHIATURA

Un utilizzo improprio può provocare gravi lesioni o addirittura la morte.

- Non mettere in funzione l'unità quando si è affaticati o sotto l'effetto di droghe o di alcol.
- Non eccedere la massima pressione d'esercizio o temperatura del componente con la specifica minima. Fare riferimento ai **Dati tecnici** di tutti i manuali delle apparecchiature.
- Utilizzare fluidi e solventi compatibili con le parti dell'apparecchiatura a contatto con il fluido. Vedere **Dati tecnici** in tutti i manuali delle apparecchiature. Leggere le avvertenze del produttore del fluido e del solvente. Per informazioni complete sul materiale, richiedere i moduli MSDS al distributore o al rivenditore.
- Verificare l'apparecchiatura quotidianamente. Riparare o sostituire immediatamente le parti usurate o danneggiate solo con parti originali Graco.
- Non alterare o modificare questa apparecchiatura.
- Utilizzare l'apparecchiatura solo per gli scopi previsti. Per informazioni, contattare il distributore Graco.
- Disporre i flessibili e i cavi lontano da aree trafficate, spigoli vivi, parti in movimento e superfici calde.
- Non attorcigliare né piegare eccessivamente i flessibili né utilizzare flessibili per tirare l'apparecchiatura.
- Tenere bambini e animali lontano dall'area di lavoro.
- Seguire tutte le normative sulla sicurezza applicabili.



DISPOSITIVI DI PROTEZIONE PERSONALE

Indossare un'adeguata protezione durante il funzionamento, la manutenzione o quando si è in area di funzionamento dell'apparecchiatura per proteggersi dal pericolo di lesioni gravi: lesioni agli occhi, inalazione di fumi tossici, ustioni e perdita dell'udito. L'apparecchiatura di protezione include, tra l'altro:

- Occhiali protettivi
- Indumenti e un respiratore come raccomandato dal produttore del fluido e del solvente
- Guanti
- Protezione auricolare

Manuali pertinenti

Manuali dei componenti in inglese USA:

Manuale	Descrizione
311239	Controllo dell'aria integrato Istruzioni moduli-Parti
311486	Istruzioni per kit di conversione del DataTrak-Parti
312148	Montaggio motore pneumatico NXT Istruzioni per conversione-Parti
3A0293	Istruzioni controlli pneumatici-Parti
406656	Kit di tenuta della valvola pneumatica NXT135

Manuale	Descrizione
406657	Kit di ricostruzione della valvola pneumatica NXT144
406658	Kit di riparazione del motore pneumatico
406820	Kit di sostituzione NXT145

Identificazione dei componenti

Legenda per FIG. 1

- | | | | |
|---|---|---|--|
| A | Ingresso aria, 3/4 npt(f) | G | Valvola dell'aria (dietro il coperchio) |
| B | Valvola dell'aria principale del tipo a spurgo | H | Modulo DataTrak (vedere le pagine 9-14; non presente su tutti i modelli) |
| C | Manopola di regolazione del regolatore dell'aria | J | Solenoide di fuorigiri (componente 1) |
| D | Manometro pressione aria | K | Sensori DataTrak (componente 2) |
| E | Filtro dell'aria (non visibile; collocato sul retro del kit di controllo dell'aria) | L | Porta d'ingresso valvola dell'aria, 3/4 npt(f) |
| F | Controllo antigelo | M | Valvola di sfiato di sicurezza |

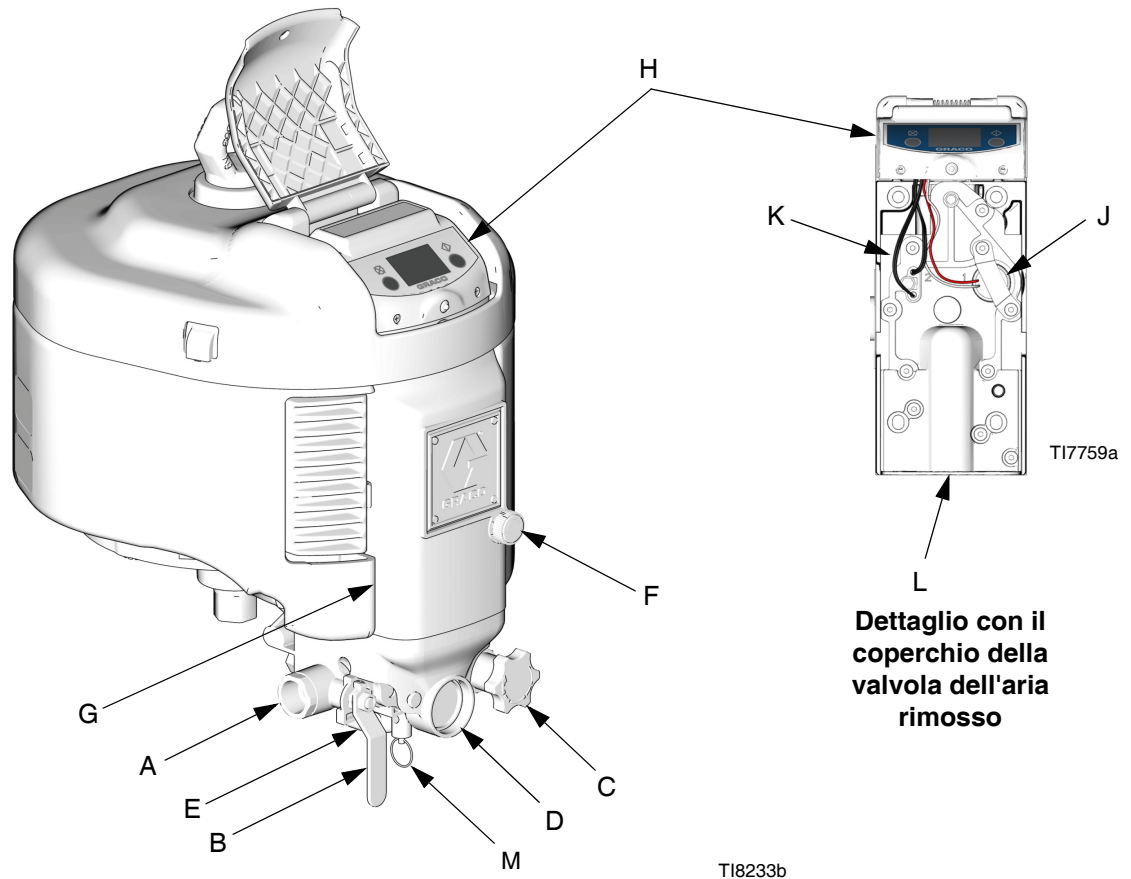

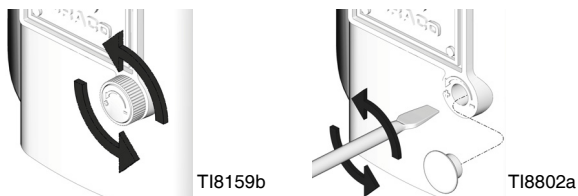

FIG. 1. Identificazione componente (modello mostrato con modulo DataTrak e kit di controllo aria accessori)

Controllo antigelo (F)

Aprire con la manopola o un cacciavite piatto per ridurre la formazione di gelo. Se necessario, regolare un soffio di aria calda sufficiente per eliminare la formazione di gelo.

 I modelli a bassa rumorosità hanno deflettori di scarico che possono accumulare facilmente il ghiaccio.





Accessori modulo di controllo dell'aria integrato

 I kit di controllo dell'aria accessori includono in un gruppo integrato tutti i componenti della linea dell'aria. Ordinare i kit separatamente. Vedere il manuale 311239 per le istruzioni d'installazione.

- **NXT011** con regolatore di blocco dell'aria e valvola di sfiato da 0,76 MPa (7,6 bar, 110 psi)
- **NXT031** con regolatore di blocco dell'aria e valvola di sfiato da 0,51 MPa (5,1 bar, 75 psi)
- **NXT021** con regolatore dell'aria senza blocco e valvola di sfiato da 0,76 MPa (7,6 bar, 110 psi).

Valvola dell'aria principale del tipo a spurgo (B)

						
L'aria intrappolata può causare il funzionamento inaspettato della pompa, che può provocare gravi lesioni, dovute a spruzzi o parti in movimento.						

- Necessaria nel sistema per scaricare l'aria intrappolata tra la valvola e il motore pneumatico quando la valvola è chiusa.
- Accertarsi che la valvola sia facilmente accessibile dalla pompa e che sia situata a valle dal regolatore aria.

Regolatore dell'aria (C)

Regola la pressione dell'aria del motore e la pressione di uscita del fluido dalla pompa. Posizionarlo vicino alla pompa. Installare un manometro (D) per leggere la pressione dell'aria.

Valvola di sfiato di sicurezza (M)

Si apre automaticamente per rilasciare la pressione dell'aria, per prevenire la sovrappressurizzazione della pompa.

Filtro aria (E)

Rimuove lo sporco pericoloso dall'alimentazione dell'aria compressa.

 Graco raccomanda l'uso di un filtro aria con una misura minima di 40 micron.

Lubrificazione motore

Graco non richiede la lubrificazione in aggiunta al grasso installato in fabbrica o durante la manutenzione regolare. Se l'aria compressa è di buona qualità e le condizioni ambientali sono normali i motori pneumatici NXT funzioneranno per milioni di cicli senza lubrificazione addizionale.

Tuttavia se uno qualsiasi dei seguenti criteri è applicabile al sistema in uso, trarrete vantaggio dall'installazione di un lubrificatore per linea dell'aria da 3/4 poll. a monte del motore pneumatico o aggiungendo occasionalmente olio ad una coppa del filtro dell'aria.

- L'alimentazione d'aria non contiene olio.
- L'alimentazione d'aria è molto umida.
- L'alimentazione d'aria è molto asciutta.
- Il motore pneumatico è in funzione a pressione dell'aria bassa.
- Il motore pneumatico è usato in ambienti molto caldi o molto freddi.

Aree che traggono vantaggio dalla lubrificazione:

- o-ring del pistone principale (17),
- bobina valvola scorrevole (119/108), e
- gruppo dente di arresto motore (113).

Aggiungere lubrificazione

I tre metodi per aggiungere lubrificazione sono descritti di seguito.

Lubrificare la valvola dell'aria

Eseguire queste fasi ogni anno, o più spesso in relazione a ciclo di lavoro, pressione dell'aria e qualità dell'aria. Usare un grasso a base di litio di elevata qualità.

1. Estrarre le 10 viti del coperchio della valvola dell'aria (124) e il coperchio della valvola dell'aria (112).
2. Ingrassare tutte le parti mobili visibili, in particolare il dente di arresto (113) e i pistoni delle valvole (119).

Lubrificare la tazza del filtro dell'aria

Se si usa un motore con controlli aria integrati, aggiungere 50-75 ml di olio alla tazza del filtro aria e avviare il motore per alcuni minuti con elevato numero di cicli. L'olio si sposterà attraverso la valvola dell'aria e il pistone principale.

 È normale che una certa quantità di olio esca dallo scarico.

Aggiungere un accessorio lubrificatore pneumatico

Se si utilizza un motore pneumatico con controlli aria integrati, aggiungere un accessorio lubrificatore della linea d'aria * all'uscita del motore. L'olio si sposterà attraverso il filtro dell'aria.

 In relazione alla qualità dell'aria è possibile che si debba cambiare il filtro aria con maggiore frequenza.

* Graco offre lubrificatori per linee d'aria per motori pneumatici NXT. Ordinare 214848 (1/2 poll.) per motori pneumatici NXT 2200 e NXT 3400. Ordinare 214849 (3/4 poll.) per motori pneumatici NXT 6500.

Se si usa un motore pneumatico senza controlli aria integrati, aggiungere un filtro/regolatore/lubrificatore di tipo standard che è dimensionato per il motore pneumatico specifico come il 217073 (3/4 poll.) o il 217072 (1/2 poll.).

Messa a terra

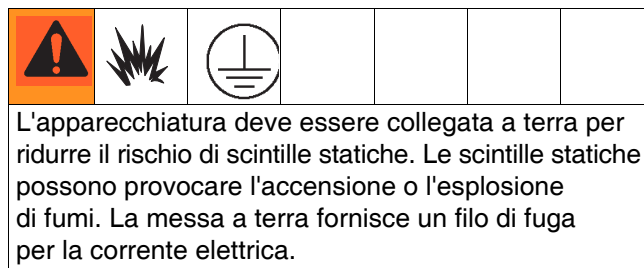

L'apparecchiatura deve essere collegata a terra. La messa a terra riduce il rischio di shock statico ed elettrico dovuto all'accumulo statico o a eventuali corti circuiti grazie a un filo di fuga per la corrente elettrica.

Vedere FIG. 2. Utilizzare la vite di terra (60) e la rosetta di sicurezza (61) per collegare il filo di terra (GW), codice 244524 al retro del motore pneumatico. Stringere saldamente la vite. Collegare l'altra estremità del filo di terra a una presa di terra efficace.

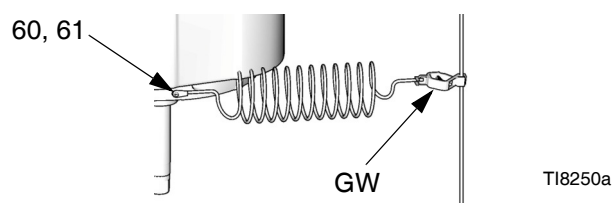

FIG. 2. Filo di terra

Controlli e indicatori DataTrak

 DataTrak è incluso con alcuni modelli. Vedere pagina 3 per un elenco dei modelli che supportano DataTrak.

Si raccomanda che sia usato un lubrificatore per linea d'aria da 3/4 poll. con i modelli DataTrak.

Per modelli con DataTrak remoto, vedere i manuali di funzionamento del sistema.

Per evitare danni ai pulsanti morbidi, non premerli con oggetti appuntiti come penne, tessere di plastica o unghie.

Legenda per FIG. 3

- | | | | |
|---|---|----|---|
| T | Limite di accelerazione, in cicli al minuto (configurabile dall'utente; 00=OFF) | PF | Tasto Adescamento/Lavaggio (abilita la modalità di adescamento/lavaggio. In modalità di adescamento/lavaggio, la protezione dal fuorigiri è disattivata e il totalizzatore batch [BT] non esegue il conteggio). |
| U | Pompante inferiore (configurabile dall'utente) | RK | Tasto Reset (azzerare i guasti. Tenere premuto per 3 secondi, per azzerare il totalizzatore batch). |
| V | Unità di portata (configurabile dall'utente a \updownarrow /min, gpm [US], gpm [imperiale], oz/min [USA], oz/min [imperiale], l/min o cc/min) | CF | Ciclo/portata |
| W | LED (quando acceso, indica i guasti) | BT | Totalizzatore batch |
| X | Scheda riferimento diagnostica (vedere TABELLA 1, pagina 13) | GT | Totalizzatore generale |
| Y | Display | RT | Interruttore di accelerazione (attiva/disattiva) |
| | | UT | Interruttore E1 |
| | | DT | Interruttore E2 |
| | | ST | Interruttore E5 |

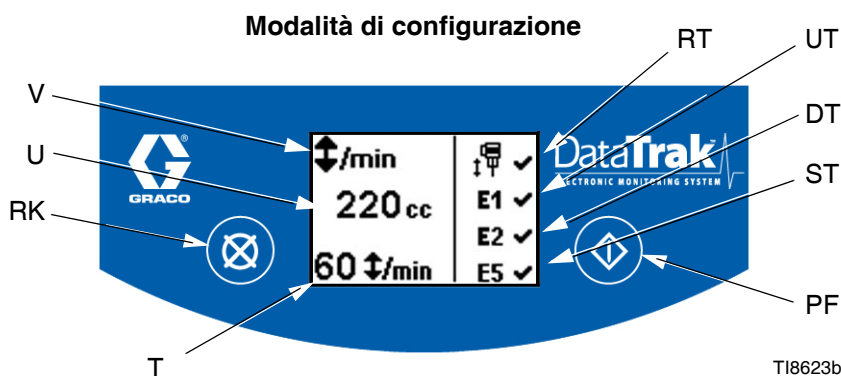
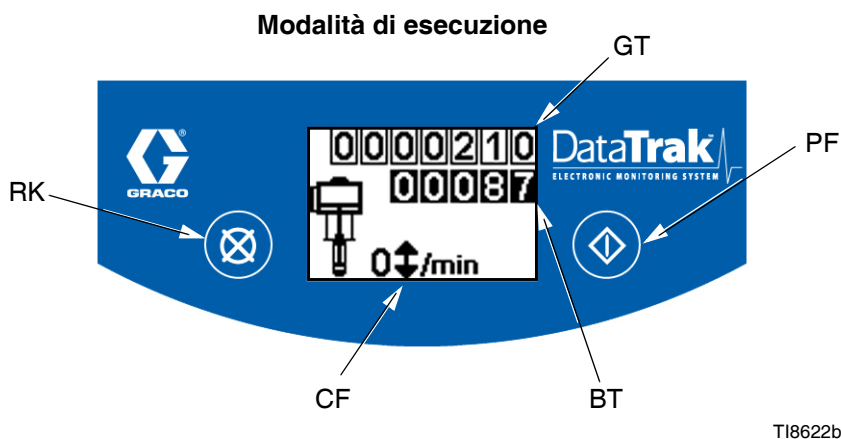
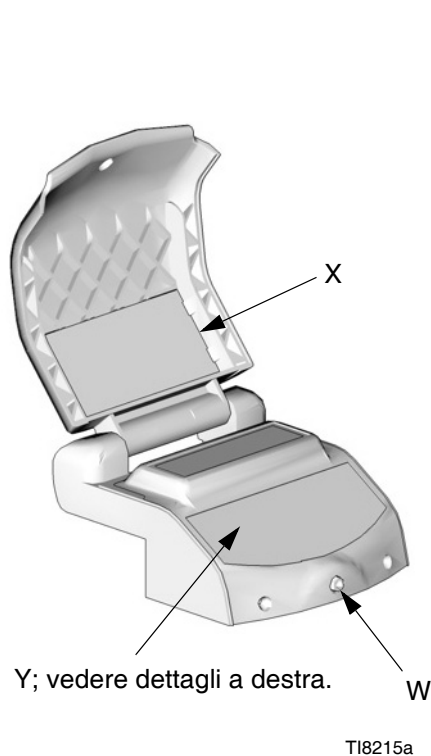



FIG. 3. Controlli e indicatori DataTrak



Funzionamento DataTrak

 DataTrak è incluso con alcuni modelli. Vedere pagina 3 per un elenco dei modelli che supportano DataTrak.

Per modelli con DataTrak remoto, vedere i manuali di funzionamento del sistema. Vedere pagine 40 - 41 per le parti.

 Il display (Y) DataTrak si spegne dopo 1 minuto, per risparmiare la batteria. Premere un tasto qualsiasi per riattivare il display.

Modalità di configurazione

1. Vedere FIG. 3. Tenere premuto  per 5 secondi, fino alla visualizzazione del menu di configurazione.
2. Per inserire le impostazioni di accelerazione, le dimensioni inferiori e le unità di portata e per attivare le opzioni di accelerazione e di errore E1, E2 e E5, premere  per modificare il valore, quindi premere  per salvarlo e spostare il cursore nel campo di immissione dati successivo.

 Quando le opzioni di accelerazione e di errore E1, E2 e E5 sono attivate, sulla schermata di configurazione viene visualizzato un ✓. Vedere FIG. 3.

3. Spostare il cursore nel campo per l'attivazione dell'opzione dell'errore E5, quindi premere  di nuovo per uscire dalla modalità di configurazione.

Modalità di esecuzione

Fuorigiri

 Il controllo fuori giri dovrebbe essere testato con regolarità. Per testare, andare in modalità di configurazione e impostare il valore su 1 (uno). La pompa dovrebbe fermarsi in sei cicli.

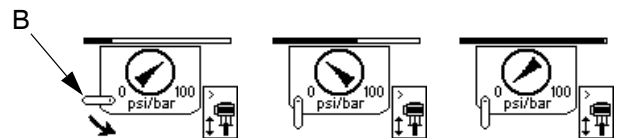

1. Vedere FIG. 3. Se si verifica il fuorigiri della pompa, il solenoide di fuga si attiva, arrestando la pompa stessa. Il LED (W) lampeggia e il display (Y) indica la condizione di fuorigiri (vedere Tabella 1).
2. Per ripristinare il monitoraggio del fuorigiri, chiudere la valvola dell'aria principale (B). Attendere che l'aria si sia completamente scaricata dal motore pneumatico prima di passare alla fase 3. La schermata si modifica per indicare l'operazione, come illustrato in basso.



3. Premere  per cancellare il codice diagnostico e reimpostare il solenoide di accelerazione.



4. Aprire la valvola dell'aria principale (B) per riavviare la pompa.

 Per disattivare il monitoraggio di accelerazione, entrare in modalità di configurazione e impostare il valore su 0 (zero) o portare (RT) su off  (vedere FIG. 3).

Adescamento/lavaggio

1. Vedere FIG. 3. Per accedere alla modalità di adescamento/lavaggio, premere un tasto qualsiasi per riattivare il display, quindi premere . Sul display viene visualizzato il simbolo dell'adescamento/lavaggio e il LED

lampeggia

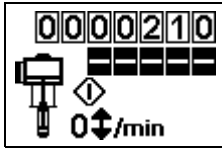

2. In modalità di adescamento/lavaggio, la protezione fuorigiri è disattivata e il totalizzatore batch (BT) non effettua il conteggio.
3. Per uscire dalla modalità di adescamento/lavaggio, premere un tasto qualsiasi per riattivare il display, quindi premere . Sul display non viene più visualizzato il simbolo dell'adescamento/lavaggio e il LED non lampeggia.

Contatore/totalizzatore

Vedere FIG. 3. L'ultima cifra del totalizzatore batch (BT) indica i decimi di galloni o litri. Per azzerare il totalizzatore, premere un tasto qualsiasi per riattivare il display, quindi tenere premuto  per 3 secondi.



Se la portata è impostata in /min, entrambi i totalizzatori visualizzeranno il numero dei cicli della pompa.

Display

Vedere FIG. 3. Il display (Y) si spegne dopo un minuto di inattività nella modalità di esecuzione o dopo tre minuti nella modalità di configurazione. Premere un tasto qualsiasi per riattivare il display.



DataTrak continua a contare i cicli quando il display è spento.

Diagnostica

Il DataTrak è in grado di diagnosticare diversi problemi della pompa. Quando il sistema di monitoraggio rileva un problema, il LED (W, FIG. 3) lampeggia e viene visualizzato sullo schermo un codice diagnostico. Vedere Tabella 1.











Per riconoscere la diagnosi e ritornare alla schermata di funzionamento normale, premere  una volta per riattivare il display e un'altra volta per cancellare la schermata dei codici diagnostici.

Tabella 1: Codici diagnostici

Simbolo	Codice N.	Nome codice	Diagnosi	Causa
		Accelerazione	La pompa funziona più velocemente del limite di accelerazione impostato.	<ul style="list-style-type: none"> • Pressione dell'aria aumentata. • Erogazione di fluido aumentata. • Alimentazione del fluido esaurita.
	E-1	Caduta di potenza superiore	Perdita durante il ciclo superiore.	Guarnizione o valvola del pistone usurate.
	E-2	Caduta di potenza inferiore	Perdita durante il ciclo inferiore.	Valvola di aspirazione usurata.
	E-3	Batteria scarica	Tensione della batteria troppo bassa per fermare l'accelerazione.	<ul style="list-style-type: none"> • Batteria poco carica. Per sostituire la batteria, vedere pagina 14. • Disabilitare il modo di fuorigiri fino a quando viene sostituita la batteria; vedere pagina 11.
	E-4	Componente di servizio 1	Problema con l'arresto dell'accelerazione.	<ul style="list-style-type: none"> • Solenoide danneggiato. • Carrello della valvola danneggiato.
	E-4	Solenoide disconnesso	Il solenoide è disconnesso.	<ul style="list-style-type: none"> • Solenoide disinserito. • Cavi del solenoide danneggiati.
	E-5	Componente di servizio 2	Problema con la rilevazione del movimento della valvola.	<ul style="list-style-type: none"> • Sensori disinseriti. • Sensori montati in modo non corretto. • Sensori danneggiati. • Carrello della valvola danneggiato.
	E-6	Fusibile fulminato	Il fusibile è fulminato.	<ul style="list-style-type: none"> • Solenoide o cavi solenoide guasti. • Temperature estreme (oltre i 60 °C [140 °F]). • Disabilitare il modo fuorigiri fino a quando si ripara il guasto e si è sostituito il fusibile. Vedere pagine 11 e 14.

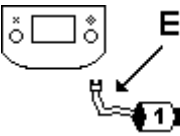
Sostituire la batteria o il fusibile del modulo DataTrak

						
---	---	--	--	--	--	--

Per ridurre il rischio di incendio o esplosione, la batteria e il fusibile devono essere sostituiti in un'area non pericolosa.

Usare esclusivamente una batteria di ricambio approvata, mostrata nella Tabella 2, e un fusibile approvato, mostrato nella Tabella 3. L'uso di una batteria o di un fusibile non approvato rende nulla la garanzia Graco e le approvazioni Intertek ed Ex.

1. Togliere le due viti (135). Estrarre con attenzione il modulo DataTrak (131) fuori dalla sede (132). Vedere FIG. 4.

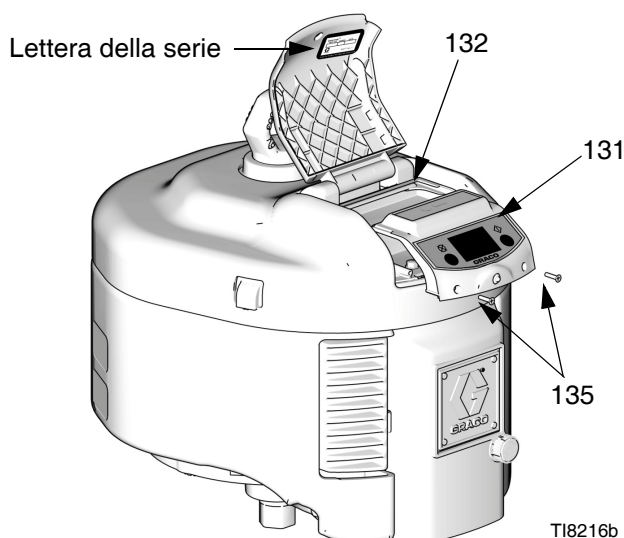



FIG. 4. Rimuovere il modulo DataTrak

2. Scollegare il solenoide di fuorigiri e i cavi del sensore dalla scheda del modulo. Vedere FIG. 5.
3. Portare il modulo DataTrak (131) in una posizione non pericolosa.
4. **Per sostituire la batteria**, scollegare la batteria usata e sostituirla con una batteria approvata.

						
---	---	--	--	--	--	--

Utilizzare solo fusibili sostitutivi approvati dalla Graco (131a).

Tabella 2: Batterie approvate

Energizer alcalina n. 522
Varta alcalina n. 4922
Ultralife al litio n. U9VL
Duracell alcalina n. MN1604

5. **Per sostituire il fusibile (131a):**

- a. Rimuovere la vite, la fascia metallica e il supporto in plastica.
- b. Estrarre il fusibile dalla scheda.
- c. Sostituirlo con un altro fusibile (131a).

Tabella 3: Fusibili approvati

Serie*	Fusibile necessario
A	NXT413
B e successivi	24V216

* La FIG. 4 mostra dove trovare la lettera della serie.

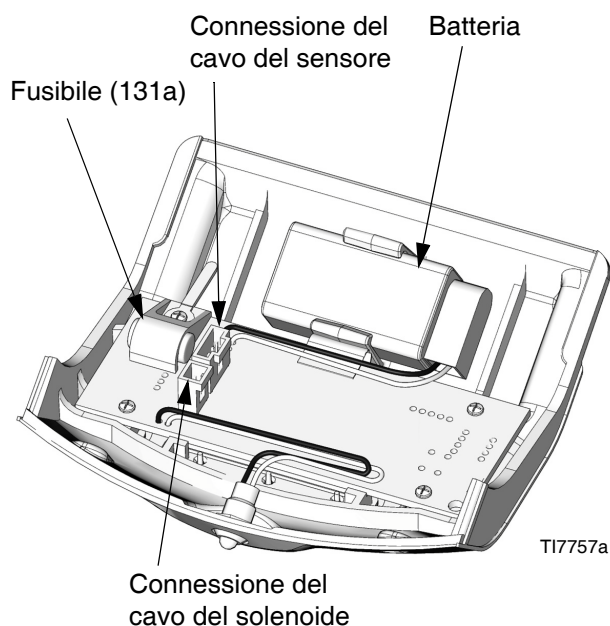



FIG. 5. Posizione del fusibile e della batteria del DataTrak

Ricerca e riparazione dei guasti

 Vedere inoltre la sezione Ricerca e riparazione dei guasti nel manuale dei moduli di controllo pneumatici integrati, codice 311239.



 Per un elenco dei ricambi identificati nelle tabelle di ricerca e riparazione dei guasti, vedere i numeri di pagina riportati nella tabella sottostante.

Modello del motore pneumatico	Pagina elenco dei ricambi
Modello NXT 2200	34
Modello NXT 3400	36
Modello NXT 6500	38

Il LED lampeggia

Vedere TABELLA 1: Codici di diagnostica, pag. 13.

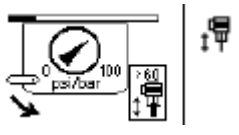
Il motore pneumatico non funziona con DataTrak

Sintomo	Causa	Procedura di controllo	Soluzione
<p>Codice di errore "fuori giri" visualizzato, la pompa gira più rapidamente del limite fuori giri impostato.</p> 	<p>Alimentazione fluido esaurita, pressione pneumatica aumentata, erogazione fluido alimentata, setpoint troppo basso.</p>	<p>Verificare la pressione pneumatica in ingresso, l'alimentazione del fluido, l'erogazione di fluido e il setpoint fuori giri.</p>	<p>Verificare che la pressione pneumatica sia stata scaricata, attendere 30 secondi, quindi premere il comando di ripristino. Vedere Fuori giri a pagina 12 del manuale. Premere (x) per cancellare il codice diagnostico e reimpostare l'elettrovalvola del fuori giri.</p> 
<p>Il codice di errore "fuori giri" non scompare.</p>	<p>Il perno dell'elettrovalvola non si ritrae.</p>	<p>Rimuovere il coperchio esterno della valvola (47-287844) e il solenoide (140-NXT403) per verificare se il perno si è completamente ritratto.</p>	<p>Sostituire il solenoide (140-NXT403).</p>

Il motore pneumatico non funziona su tutti i modelli

Sintomo	Causa	Procedura di controllo	Soluzione
Il motore è bloccato nel punto superiore o inferiore della corsa del pistone.	La pressione pneumatica è impostata su un livello inferiore a 20 psi (140 kpa, 1,4 bar).	Aumentare la pressione pneumatica fino a 20 psi (140 kpa, 1,4 bar) o a valori superiori.	Verificare che la pressione pneumatica sia 20 psi (140 kpa, 1,4 bar) o maggiore.
	la sede del perno del fungo è sporca o danneggiata sulla valvola a fungo superiore (12-NXT100).	Invertire le valvole a fungo (12-NXT100) e controllare se il problema passa al lato opposto. Nota: Assicurarsi che l'O-ring (12d) e l'anello antiestrusione (12c) non rimangano nel blocco cappuccio terminale.	Pulire o sostituire la valvola a fungo (12-NXT100) Nota: Il problema nel fungo solitamente si trova nella parte opposta rispetto al punto di arresto del motore poiché nell'ultima commutazione, il fungo è rimasto bloccato in posizione aperta, impedendo la commutazione successiva.
	Scodellino/carrello bloccati/incollati della valvola pneumatica (108-NXT138) o valvola a pistone (119-NXT142).	Rimuovere il coperchio della valvola pneumatica (112-16A038) e verificare il blocco dello scodellino/carrello della valvola stessa (108-NXT138) o della valvola a pistone (119-NXT142) Nota: fare attenzione quando si rimuove la guarnizione (106-15H634).	Rimuovere lo scodellino/il carrello della valvola pneumatica (108-NXT138) e/o valvola a pistone (119-NXT142), verificare l'eventuale presenza di scheggiature o sbavature, quindi ingrassare e rimontare. Sostituire lo scodellino/il carrello della valvola pneumatica (108-NXT138) o valvola a pistone (119-NXT142).
	Blocco/incollaggio del fermo a molla (113-NXT145).	Rimuovere il coperchio della valvola pneumatica (112-16A038) e verificare se il fermo a molla è bloccato/incollato (113-NXT145). Nota: fare attenzione quando si rimuove la guarnizione (106-15H634).	Rimuovere il coperchio della valvola pneumatica (112-16A038) e il fermo a molla (113-NXT145). Pulire, ispezionare, ingrassare e rimontare.
Valvola a fungo (12-NXT100) o valvole che perdono costantemente dallo scarico del silenziatore della valvola a fungo (58-120206).	La valvola a fungo bloccata in posizione aperta scarica aria attraverso il silenziatore nel punto centrale della corsa.	Bloccare il motore pneumatico sotto carico nel punto centrale della corsa, rimuovere il coperchio superiore (30) e verificare l'eventuale presenza di perdite tramite il silenziatore della valvola a fungo n. 58 (120206) sulla piastra superiore del cappuccio (1-15F955) e/o verificare la perdita nel silenziatore della valvola a fungo (58-120206) nel coperchio del motore inferiore (3-NXT202).	Rimuovere e pulire la valvola a fungo. Nota: assicurarsi che l'O-ring (12d) e l'anello antiestrusione (12c) non rimangano nel blocco cappuccio terminale prima del rimontaggio.

Fuoriuscita aria dallo scarico posteriore del motore principale.	Anello di tenuta del pistone del motore consumato o danneggiato (17).	Bloccare il motore pneumatico sotto carico nel punto centrale della corsa, verificare se vi è fuoriuscita di aria dallo scarico posteriore del motore principale.	Sostituire l'O-ring del pistone del motore (17). Modelli: 2200 - 123196 3400- 122434 6500- 122675
	Scodellino/carrello della valvola pneumatica danneggiato o usurato (108-NXT138).		Rimuovere il coperchio della valvola pneumatica (112-16A038) e controllare se lo scodellino/il carrello della valvola rimane bloccato/incollato (108-NXT138). Nota: fare attenzione quando si rimuove la guarnizione (106-15H634). Sostituire lo scodellino della valvola pneumatica (108-NXT138)
	Sostituire la guarnizione della piastra della valvola (104-15F435).		Sostituire la guarnizione della piastra della valvola (104-15F435).

Funzionamento irregolare del motore

Sintomo	Causa	Procedura di controllo	Soluzione
Il motore gira lentamente.	Congelamento. Nota: Il congelamento esterno è normale.	Arrestare la spruzzatura per alcuni minuti per verificare se la velocità del motore torna a livelli normali.	Ridurre la pressione, la velocità del ciclo o il ciclo di lavoro del motore, quindi ruotare la manopola di controllo anticongelamento (62-NXT112) in senso antiorario per aprire. I motori a bassa rumorosità si ghiaccheranno più rapidamente dei modelli con sistema anticongelamento. Convertire nel tipo di silenziatore anticongelamento rimuovendo il diffusore (63-15G689) e il deflettore (54-15H179). Nei modelli con comandi pneumatici integrati, aggiungere il filtro a coalescenza con scarico automatico (NXT093).
	Inadeguatezza dell'alimentazione pneumatica, della dimensione della linea e/o riduzione delle connessioni QC.	Verificare l'alimentazione pneumatica e la dimensione della linea.	Aumentare l'alimentazione pneumatica, rimuovere eventuali dispositivi di connessione che limitano il flusso. Nota: la dimensione minima della linea pneumatica deve essere 3/4 di pollice. Per i dati sul fabbisogno pneumatico, consultare il manuale del sistema.
Capovolgimento lento del motore.	Ostruzione del silenziatore della valvola a fungo (58-120206) nella piastra del cappuccio superiore (1) e/o silenziatore della valvola a fungo (58-120206) nel coperchio del motore inferiore (3).	Rimuovere i silenziatori della valvola a fungo (58) e verificare se la commutazione avviene correttamente.	Rimontare il silenziatore della valvola a fungo (58-120206) nella piastra del cappuccio superiore (1) e/o il silenziatore della valvola a fungo (58-120206) nel coperchio del motore inferiore (3-NXT302).
	Il gruppo valvola è asciutto e appiccicoso.		Aggiungere olio allo scodellino del filtro pneumatico o aggiungere un lubrificatore sulla linea dell'aria.
Il motore pneumatico "rimbalza" nella parte superiore o inferiore della corsa.	La sede del perno del fungo è sporca o danneggiata nella valvola a fungo superiore o inferiore (12-NXT100).		Pulire o sostituire la valvola a fungo inferiore (12-NXT100) Nota: Il problema nel fungo solitamente si trova nella parte opposta rispetto al punto in cui il motore "rimbalza" poiché la valvola a fungo sul lato opposto perde leggermente, impedendo una corretta commutazione.
	La tenuta della valvola a pistone è danneggiata o installata in senso inverso nella valvola a pistone (119-NXT142).	Verificare l'eventuale presenza di danni nella valvola a pistone e l'orientamento corretto.	Sostituire il corpo della valvola (103-15H394) o l'intero gruppo valvola pneumatica (40-120089).
	Il corpo della valvola (103-15H394) è rotto a causa di una coppia eccessiva applicata alle viti (123-120089).		Sostituire il corpo della valvola (103-15H394) o l'intero gruppo valvola pneumatica (40-120089).
Il motore funziona a una pressione pneumatica in ingresso inferiore a 10 psi. Nota: per il funzionamento del motore pneumatico NXT sono necessari almeno 20 psi (140 kpa, 1,4 bar).	Fermo a molla mancante o danneggiato (113-NXT145).	Rimuovere il coperchio della valvola pneumatica (112-16A038) e verificare se il fermo a molla è bloccato/ incollato (113-NXT145) Nota: fare attenzione quando si rimuove la guarnizione (106-15H634).	Sostituire il fermo a molla (113-NXT145).
Il motore funziona solo a 50 psi (345 kpa, 3,4 bar) o più.	Perdite dalla guarnizione piana (46-253476).	Rimuovere il coperchio esterno della valvola (47-287844) e verificare che le quattro viti 3/8 -16 x 4" (41-120088) siano serrate a una coppia di 20 ft-lbs (27,1 N•m).	Sostituire le guarnizioni piane (46-253476). Nota: prima del rimontaggio applicare grasso alla superficie della guarnizione.
Il motore funziona a 20 - 50 psi (140-345 kPa, 1,4-3,4 bar), ma si arresta se la pressione pneumatica in ingresso è di 50 psi (345 kpa, 3,4 bar) o superiore.	Due paracolpi (59-277366) installati sotto il pistone principale n. 4.	Smontare e ispezionare	Rimuovere il paracolpi extra (59-277366).

Pressione pneumatica irregolare con comandi pneumatici integrati

Sintomo	Causa	Procedura di controllo	Soluzione
Il manometro integrato sull'ingresso aria indica zero "0".	Mancanza di pressione pneumatica.	Verificare che l'alimentazione pneumatica sia presente e che la valvola pneumatica sia impostata su On, quindi ruotare la manopola del regolatore "C" in senso orario fino alla pressione impostata desiderata.	Verificare che l'alimentazione pneumatica sia presente e che la valvola pneumatica sia impostata su On, quindi ruotare la manopola del regolatore "C" in senso orario fino alla pressione impostata desiderata. Nota: Se la manopola del regolatore è di tipo a blocco, estrarla prima della regolazione.
La pressione pneumatica varia di 5 - 10 psi dal setpoint.	L'orifizio di sfiato della valvola pilota (17-NXT095) è ostruito.		Ricostruire con il kit di riparazione del regolatore (17-NXT095).
La pressione pneumatica si porta dal setpoint alla pressione di ingresso della linea.	La guarnizione formata (17-15G439) perde.		Sostituire la guarnizione (3-15G439) o utilizzare il kit di riparazione delle tenute (NXT096).
	Bobina della valvola del regolatore bloccata/ danneggiata (8-NXT098).		Rimuovere, verificare l'eventuale presenza di danni, ingrassare e rimontare. Sostituire la bobina della valvola del regolatore (8-NXT098) se danneggiata.
			Rimuovere il comando pneumatico e installare un altro regolatore sull'attacco di ingresso aria del motore da 3/4 npt(f) per verificare se il problema con il motore pneumatico persiste. Kit per uso leggero: 262230 Impieghi gravosi o Xtreme: 262231

Uscita aria continua dal motore

Sintomo	Causa	Procedura di controllo	Soluzione
L'aria fuoriesce continuamente attorno all'albero del motore.	Tenuta dell'albero del motore pneumatico danneggiata.		Sostituire le tenute con il kit di riparazione delle tenute motore NXT200 (2200), NXT300 (3400), NXT600 (6500). Vedere Parti , pagina 31.
L'aria fuoriesce continuamente dal silenziatore nei punti superiore e inferiore della corsa.	Il controllo anticongelamento è aperto.	Verificare la manopola di regolazione anticongelamento.	Chiudere il controllo anticongelamento con la manopola o un cacciavite piatto.

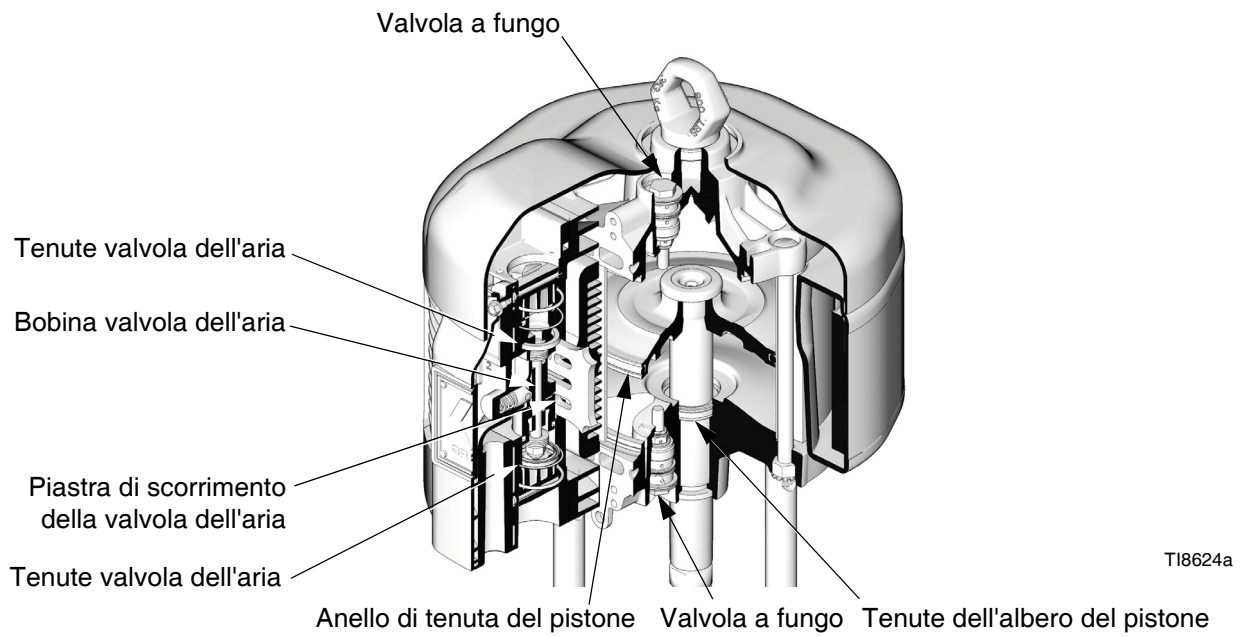

FIG. 6. Vista sezionata, Modelli standard e DataTrak

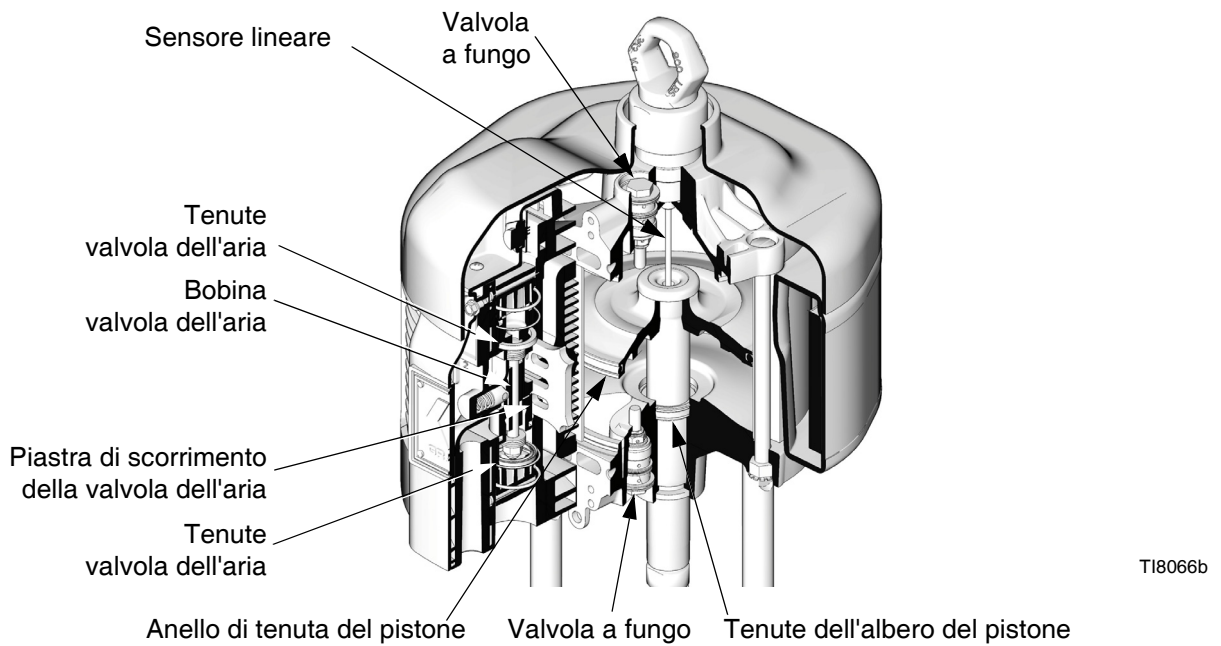

FIG. 7. Vista sezionata, Modelli con sensore lineare

Riparazione

Calendario di manutenzione preventiva

La frequenza delle operazioni di manutenzione è determinata dalle condizioni di funzionamento del sistema specifico. Determinare un programma di manutenzione preventiva registrando tempi e tipo della manutenzione necessaria e quindi determinare un programma regolare di controlli del sistema.

Strumenti necessari

- Cacciavite a lama piatta
- Cacciavite Phillips
- Chiave a tubo da 3/4 poll.
- Chiave a tubo da 9/16 poll.
- Chiave a tubo da 3/8 poll.
- Chiave dinamometrica
- Grasso
- Sigillante per filettature

Procedura di decompressione



L'aria intrappolata può causare il funzionamento inaspettato della pompa, che può provocare gravi lesioni, dovute a iniezioni nella pelle o parti in movimento.



Non sollevare o spostare il motore sotto pressione.

1. Inserire la sicura del grilletto.
2. Chiudere la valvola aria principale del tipo a spurgo.
3. Disinserire la sicura del grilletto.

4. Mantenere una parte metallica della pistola a contatto con il lato di un secchio metallico collegato a terra. Premere il grilletto per scaricare la pressione.
5. Inserire la sicura del grilletto.
6. Aprire tutte le valvole di scarico del fluido nel sistema, avendo a disposizione un contenitore per la raccolta del drenaggio. Lasciare aperte le valvole di drenaggio fino a quando non si è pronti per erogare di nuovo.
7. Se si sospetta che l'ugello o il flessibile siano ostruiti o che la pressione non sia stata del tutto scaricata dopo aver seguito i passi indicati in precedenza, allentare MOLTO LENTAMENTE il dado di ritenzione o il raccordo dell'estremità del flessibile per scaricare gradualmente la pressione, poi allentare del tutto. Rimuovere l'ostruzione dell'ugello o del flessibile.

Riparazione della valvola dell'aria

Rimuovere la valvola dell'aria

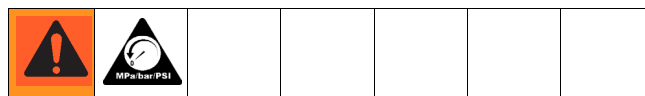

1. Fermare la pompa nel mezzo del ciclo. Rilasciare la pressione, pagina 21.
2. Scollegare la linea dell'aria dal motore.
3. Vedere FIG. 8. Forzare l'estrazione del coperchio superiore (30).

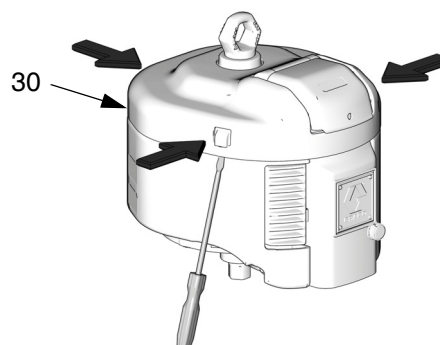

T18218b

FIG. 8. Rimuovere il coperchio superiore

4. Vedere FIG. 9. Rimuovere il coperchio esterno della valvola (47).

5. Per motori con DataTrak o sensore lineare:
 - a. **DataTrak Modelli:** Rimuovere le due viti (135). Rimuovere con attenzione il modulo DataTrak (131), vedere pagina 14. Scollegare il solenoide di fuorigiri e i cavi del sensore dalla scheda del modulo. Rimuovere le due viti (134) e far scorrere con attenzione l'alloggiamento (132) sulla valvola dell'aria.
 - b. **Modelli sensore lineare:** Rimuovere le viti (134) e far scorrere con attenzione l'alloggiamento (132) fuori della valvola dell'aria. Scollegare il cavo del sensore dalla scheda di circuito. Vedere la FIG. 15 a pagina 29.
 - c. **Modelli con DataTrak remoto:** Quando si rimuove il coperchio esterno (47), far scorrere con attenzione il cablaggio remoto e la guarnizione dalla fessura nel coperchio. Vedere la FIG. 17 a pagina 30.
6. Rimuovere le viti (43 e 41). Smontare la valvola dell'aria (40) afferrando la sommità e il fondo e facendo girare la valvola all'esterno dal lato destro, per estrarre l'elemento di scarico (E) dal silenziatore (15). Sostituire le guarnizioni (46).
7. Per riparare la valvola dell'aria, fare riferimento a **Smontare la valvola dell'aria**, pagina 23. Per installare una valvola dell'aria completamente nuova, continuare con il passo 8.
8. Lubrificare le guarnizioni (46) e accertarsi che siano allineate con i fori sulla parte posteriore della valvola dell'aria (40). Montare la valvola dell'aria. Reinstallare le due viti (41) e serrare a 27,1 N•m (20 piedi-lb). Serrare le viti (43) a mano, quindi serrarle completamente contro il silenziatore (15).
9. Per motori con DataTrak o sensore lineare:
 - a. **DataTrak Modelli:** Far scorrere con attenzione l'alloggiamento (132) sulla valvola dell'aria. Avvitare le viti (134) a mano, quindi serrare a 11,3 N•m (100 poll.-lb). Ricollegare i cavi del solenoide e del sensore al modulo (131), vedere pagina 14. DataTrak Far scorrere nuovamente con attenzione il modulo sull'alloggiamento (132). Rimontare le due viti (135).
 - b. **Modelli sensore lineare:** Ricollegare il cavo del sensore alla scheda di circuito. Vedere FIG. 15, pagina 29. Far scorrere con attenzione l'alloggiamento (132) sulla valvola dell'aria. Avvitare le viti (134) a mano, quindi serrare a 11,3 N•m (100 poll.-lb).
 - c. **Modelli con DataTrak remoto:** Quando si installa il coperchio esterno (47), far scorrere con attenzione il cablaggio remoto e la guarnizione nella fessura nel coperchio. Vedere la FIG. 17 a pagina 30.
10. Reinstallare il coperchio superiore (30).
11. Ricollegare la linea dell'aria al motore.

⚠ Applicare lubrificante.

⚠ Avvitare a mano, quindi serrare a 11,3 N•m (100 poll.-lb).

⚠ Serrare a 27,1 N•m (20 piedi-lb).

⚠ Serrare completamente contro il silenziatore (15).

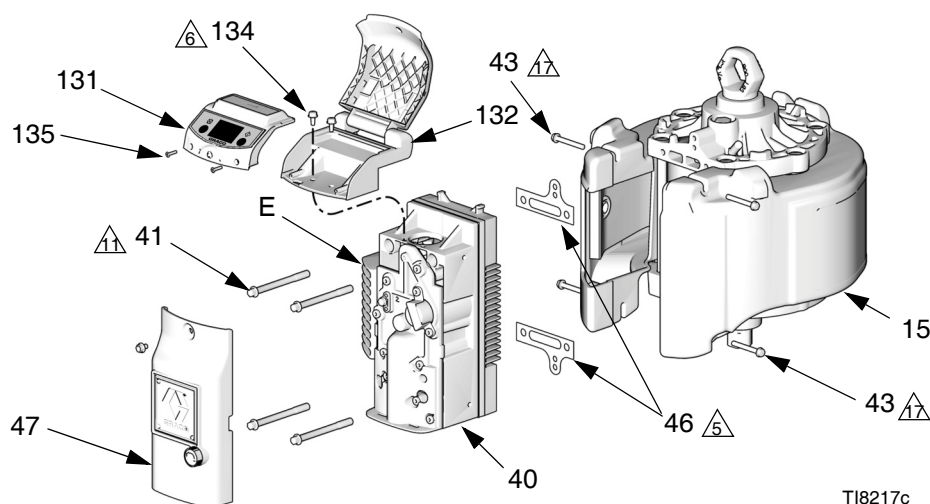

FIG. 9. Rimuovere la valvola dell'aria (modello mostrato con modulo DataTrak)

Smontare la valvola dell'aria

È disponibile il kit di riparazione per le guarnizioni della valvola dell'aria NXT135. Le parti incluse nel kit sono contrassegnate da un simbolo (†). Il kit include gli ultimi perfezionamenti delle parti e delle guarnizioni; usare tutte le parti del kit.

È disponibile il kit di ricostruzione della valvola dell'aria NXT144. Le parti incluse nel kit sono contrassegnate da un simbolo (‡). Il kit include gli ultimi perfezionamenti delle parti e delle guarnizioni; usare tutte le parti del kit.

1. Eseguire i passi 16 in **Rimuovere la valvola dell'aria**, pagina 21.
2. Vedere FIG. 11. Rimuovere le viti (124), il coperchio del carrello (112), il dente di arresto caricato a molla (113), la guarnizione (106) e il controllo antigelo (145).
3. Vedere FIG. 10. Rimuovere i perni di ritenzione (111) dai rispettivi fori (J). Invertire i perni e far scorrere le teste negli slot sui fermi del pistone (110). Utilizzare i perni per estrarre i fermi del pistone.

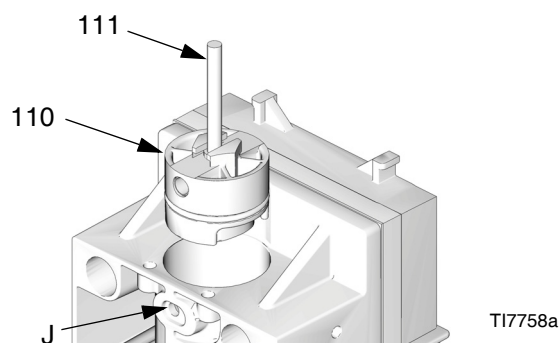

FIG. 10. Rimuovere i fermi del pistone

4. Vedere FIG. 11. Ruotare il gruppo valvola del pistone (119) in modo che i perni (P) siano accessibili. Sollevare la molla (S) e spingere il perno verso l'esterno. Spingere un'estremità della valvola del pistone all'esterno della sommità del corpo della valvola (103) e l'altra estremità fuori dal fondo. Non deformare in modo permanente le molle (S).
5. Ispezionare il pistone e le guarnizioni. Se danneggiato, sostituire il gruppo valvola del pistone (119). Il bordo della guarnizione aperta deve essere rivolto al centro.

6. Rimuovere con cautela le camicie (109). Ispezionare le guarnizioni (109a) e la superficie interna delle camicie e dell'alloggiamento (103) per usura e danni.
7. Rimuovere il carrello (108) e il dente di arresto del carrello (107).
8. Rimuovere le viti (123), i fermi (117), la piastra della valvola (105) e la guarnizione (104).
9. Ispezionare la rampa (107), il carrello (108), la piastra (105), il corpo (103) e la guarnizione (104) per verificare danni o incrinature.

Rimontare la valvola dell'aria

1. Installare la nuova guarnizione (102†‡) fra il corpo della valvola (103) e il coperchio di scarico (101).
2. Lubrificare la piastra della valvola (105‡). Installare la guarnizione (104†‡) e la piastra (105‡) nel corpo della valvola (103). Avvitare le viti (123) e i fermi (117) a mano, quindi serrare bene a 28,5-31,1 N•m (21-23 piedi-lb). Lubrificare la faccia della guarnizione del carrello (108‡). Installare il carrello e la rampa (107‡).
3. Lubrificare gli anelli di tenuta (109a) sulle camicie (109‡). Installare le camicie. Lubrificare la superfici interne.
4. Lubrificare i pistoni e le tenute del gruppo valvola pistone (119) con grasso al litio. Installare un'estremità del gruppo valvola pistone sul corpo della valvola (103). Ruotare il pistone in modo che siano accessibili i fori dei perni. Installare l'altra estremità e fissare il perno (P) e la molla (S).

ATTENZIONE

Non deformare permanentemente le molle. Le molle devono essere completamente serrate contro il gruppo valvola pistone (119) per evitare interferenza. Accertare che le due estremità del filo della molla non siano su un lato del fermo.

5. Lubrificare gli anelli di tenuta (110a). Installare il fermo del pistone (110) e i perni di ritenzione (111).
6. Vedere FIG. 11. Lubrificare e installare il dente di arresto caricato a molla (113†), la guarnizione (106†), il coperchio del carrello (112) e le viti (124). Serrare a 19,2-21,4 N•m (170-190 poll.-lb), seguire lo schema mostrato nell'illustrazione 11a.
7. Vedere FIG. 9, pagina 22. Lubrificare le guarnizioni (46) e accertarsi che siano allineate con i fori sulla parte posteriore della valvola dell'aria (40). Montare la valvola dell'aria. Reinstallare le due viti (41) e serrare a 27,1 N•m (20 piedi-lb). Serrare le viti (43) a mano, quindi serrarle completamente contro il silenziatore (15).
8. Per i motori con DataTrak o sensore lineare, reinstallare i moduli, vedere il passo 9, pagina 22.

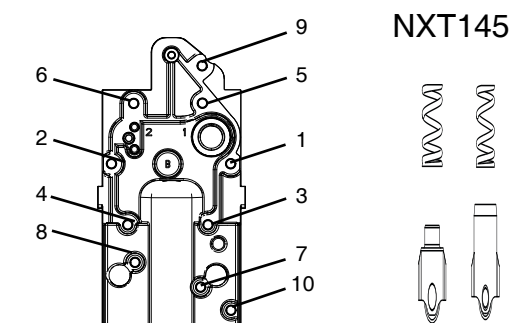

11a. Schema della coppia

- ⚠1 Applicare grasso al litio in grande quantità.
- ⚠2 **Importante:** Non deformare in modo permanente la molla (S). La molla deve essere completamente serrata contro il pistone (119) per evitare interferenza.
- ⚠5 Serrare a 14,7 N•m (180 poll.-lb).
- ⚠7 Avvitare a mano, quindi serrare a 28,5-31,1 N•m (21-23 piedi-lb).

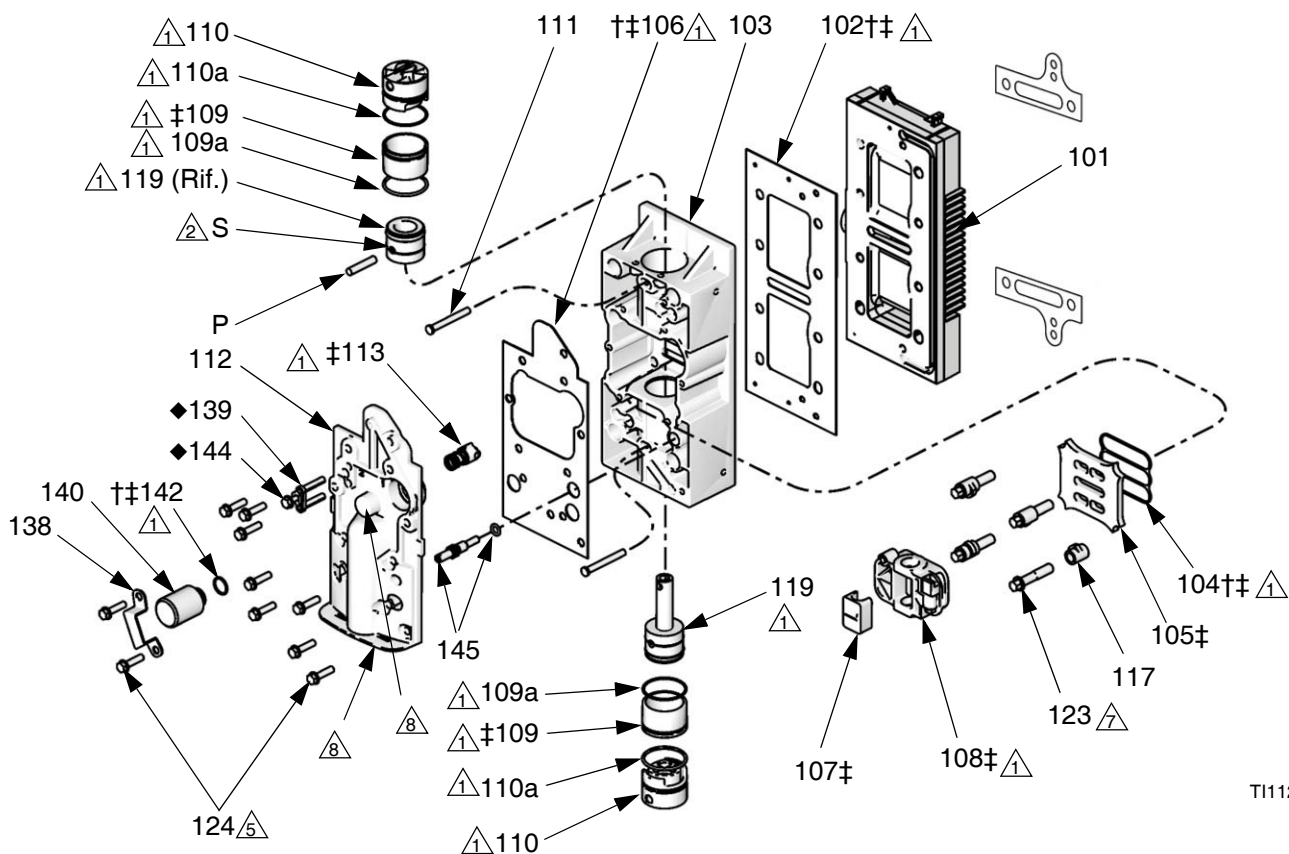

T111295b

FIG. 11. Riparazione della valvola dell'aria (illustrato NXT107)

Riparazione del cilindro e del pistone

 Sono disponibili kit di riparazione della tenuta del motore pneumatico. Vedere l'elenco delle parti alle pagine 34, 36 e 38 per il kit adatto alle dimensioni del motore in uso. Le parti incluse nei kit sono contrassegnate da asterisco (*). Per risultati ottimali, utilizzare tutte le parti del kit.

Smontare il motore pneumatico

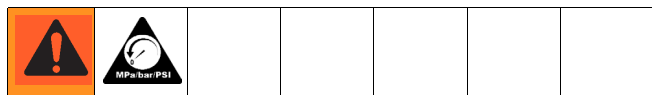

1. Fermare la pompa nel mezzo del ciclo. Rilasciare la pressione, pagina 21.
2. Scollegare la linea dell'aria dal motore.
3. Vedere la FIG. 8 a pagina 21. Forzare l'estrazione del coperchio superiore (30).
4. Per motori con DataTrak o sensore lineare:
 - a. **DataTrak Modelli:** Rimuovere le due viti (135). Rimuovere con attenzione il modulo DataTrak (131), vedere pagina 14. Scollegare il solenoide di fuorigiri e i cavi del sensore dalla scheda del modulo. Rimuovere le due viti (134) e far scorrere con attenzione l'alloggiamento (132) sulla valvola dell'aria.
 - b. **Modelli sensore lineare:** Rimuovere le viti (134) e far scorrere con attenzione l'alloggiamento (132) fuori della valvola dell'aria. Scollegare il cavo del sensore dalla scheda di circuito. Vedere la FIG. 15 a pagina 29.
5. Rimuovere il coperchio esterno della valvola (47). Vedere FIG. 12.
6. Smontare le quattro viti (43) e il silenziatore (15).
7. Rimuovere le due viti della valvola dell'aria superiore (41). Allentare, ma non rimuovere, le due viti inferiori (41). Inclinare la valvola dell'aria (40) per rendere più semplici le operazioni di smontaggio.
8. Smontare i tiranti (13). Utilizzando un martello di gomma, colpire l'estremità inferiore del cappuccio superiore (1) per separarlo. Sollevare il cappuccio superiore del motore.
9. Scollegare il motore pneumatico dal pompante (fare riferimento al manuale separato della pompa). Lasciare l'adattatore dell'albero del pistone (A) collegato all'albero (S).
10. Spingere il gruppo del pistone (4) fuori dalla parte superiore del cilindro (2).
11. Ispezionare l'anello di tenuta del pistone (17). Verificare graffi o danni al pistone (4) e all'albero del pistone (S). Il pistone sostitutivo (4) include il pistone, l'albero (S), l'adattatore (A) e l'ammortizzatore (10).
12. Rimuovere il cilindro (2). Controllare la superficie interna del cilindro per la presenza di graffi o altri danni. Sostituirlo se danneggiato.
13. Rimuovere l'ammortizzatore (59), l'anello di ritenzione (9), i premiguarnizioni di contrasto (8) e il premiguarnizione a V (7) dal coperchio inferiore (3). Verificare queste parti per usura o danni. Ispezionare il cuscinetto (B) in posizione (leggeri graffi sono accettabili). Se il cuscinetto è danneggiato, sostituire il coperchio inferiore (3).

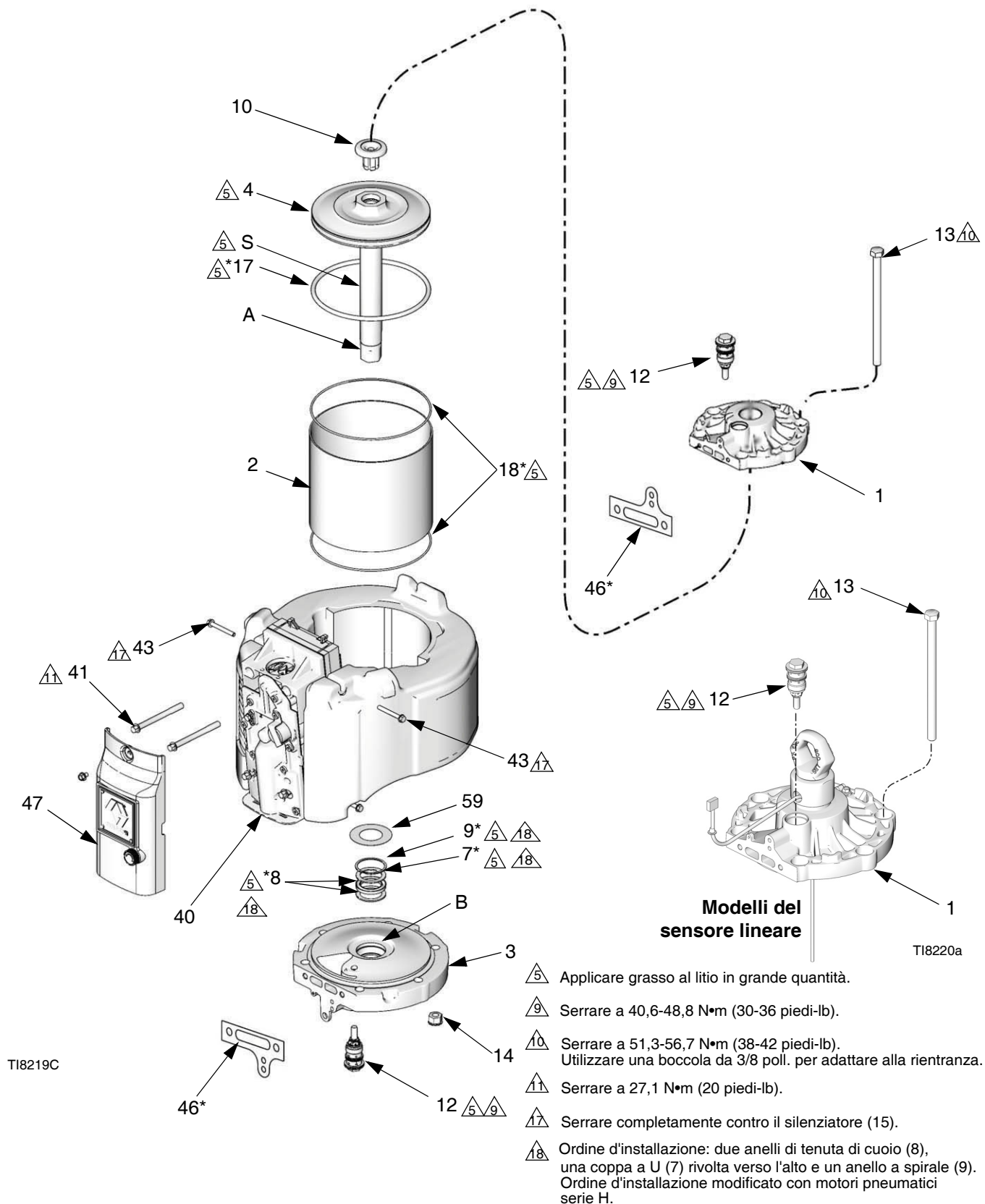



FIG. 12. Riparazione del motore pneumatico

Rimontare il motore pneumatico

1. Vedere FIG. 12. Installare due premiguarnizioni di contrasto (8*) e quindi il premiguarnizione a V (7*) con i bordi rivolti verso l'alto. Quindi installare l'anello di ritenzione (9*) nel coperchio inferiore (3). Lubrificare i premiguarnizioni. Installare il silenziatore (59).

 Nei motori pneumatici prima della serie H, la coppa a U (7) era installata fra i premiguarnizioni di cuoio (8).

2. Installare gli anelli di tenuta (17*) sul pistone (4). Accertarsi che l'ammortizzatore del pistone (10*) sia in posizione.

 È normale che l'anello di tenuta (17*) sembri troppo largo.

3. Installare il gruppo del pistone sul coperchio inferiore (3), facendo scivolare lentamente l'adattatore (A) e l'albero (S) attraverso i premiguarnizioni.
4. Lubrificare la parte interna del cilindro (2). Posizionare il cilindro (2) sul pistone (4). Fare attenzione a non danneggiare l'anello di tenuta (17*). Inserire lentamente l'anello di tenuta nella scanalatura, comprimendo fino a quando il cilindro scorre sopra esso.

 È normale che l'anello di tenuta (17*) sembri troppo largo per adattarsi al cilindro.

5. Posizionare con attenzione il cappuccio superiore sul cilindro (2) in modo da allineare la sua estremità piatta con quella del coperchio inferiore (3). Installare i bulloni (13) serrando a mano.
6. Usando le guarnizioni nuove (46), reinstallare il gruppo valvola con le due viti (41) della valvola dell'aria superiore e serrare a 27,1 N•m (20 piedi-lb). Installare le due viti della valvola dell'aria inferiori (41), serrare per allineare i cappucci terminali (1) e il coperchio inferiore (3). Quindi allentare le due viti inferiori (41).
7. Serrare i tiranti del cappuccio terminale (13) in modo regolare con coppia di 51,3-56,7 N•m (38-42 piedi-lb).
8. Riserrare nuovamente le due viti inferiori della valvola dell'aria (41) e serrare a 27,1 N•m (20 piedi-lb).
9. Ricollegare il motore pneumatico al pompante (fare riferimento al manuale separato della pompa).

 Vedere **Accessori**, pagina 44, per un elenco degli adattatori disponibili per collegare il motore NXT ai vari pompanti della Graco.

10. Reinstallare il silenziatore (15). Serrare completamente le viti (43) contro il silenziatore.
11. Reinstallare il coperchio esterno della valvola (47).
12. Per motori con DataTrak o sensore lineare:
 - a. **DataTrak Modelli:** Far scorrere con attenzione l'alloggiamento (132) sulla valvola dell'aria. Avvitare le viti (134) a mano, quindi serrare a 11,3 N•m (100 poll.-lb). Ricollegare i cavi del solenoide e del sensore al modulo (131), vedere pagina 14. DataTrak Far scorrere nuovamente con attenzione il modulo sull'alloggiamento (132). Rimontare le due viti (135).
 - b. **Modelli sensore lineare:** Ricollegare il cavo del sensore alla scheda di circuito. Vedere FIG. 15, pagina 29. Far scorrere con attenzione l'alloggiamento (132) sulla valvola dell'aria. Avvitare le viti (134) a mano, quindi serrare a 11,3 N•m (100 poll.-lb).
13. Reinstallare il coperchio superiore (30).
14. Ricollegare la linea dell'aria al motore.

Riparazione della valvola a fungo

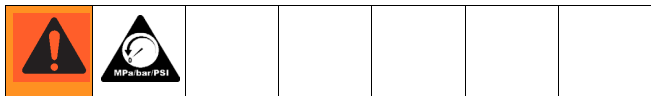

1. Fermare la pompa nel mezzo del ciclo. Rilasciare la pressione, pagina 9.
2. Scollegare la linea dell'aria dal motore.
3. Vedere la FIG. 8 a pagina 21. Forzare l'estrazione del coperchio superiore (30).
4. Vedere FIG. 13. Svitare i gruppi delle valvole a fungo (12). Gli anelli di tenuta piccoli (12c, 12d) possono non fuoriuscire con i gruppi delle valvole a fungo. Assicurarsi di rimuoverli dal cappuccio superiore (1) o dal coperchio inferiore (3).
5. Ispezionare gli anelli di tenuta delle valvole a fungo (12a, 12b, 12d) e di contrasto (12c). Sostituire gli anelli di tenuta danneggiati o sostituire l'intero gruppo della valvola a fungo.
6. Lubrificare i gruppi delle valvole a fungo (12) e reinstallare il cappuccio superiore (1) e il coperchio inferiore (3). Serrare a 40,6-48,8 N•m (30-36 piedi-lb).

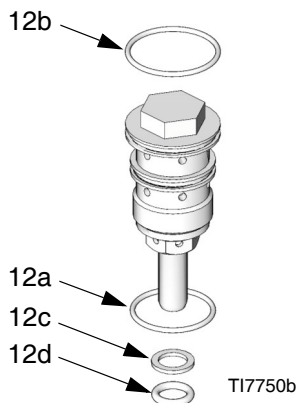

FIG. 13. Dettaglio della valvola a fungo originale

Le valvole a fungo sono state migliorate nella metà del 2009 per una migliore tenuta e un azionamento più rapido. Le valvole a fungo di nuovo tipo possono essere usate nei motori pneumatici più vecchi, ma non usare gli anelli di tenuta di contrasto (12c).

Se si ordina una valvola a fungo di ricambio NXT100, si riceverà automaticamente una valvola a fungo di nuovo tipo.

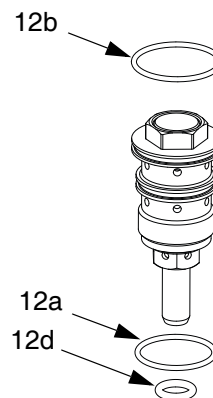
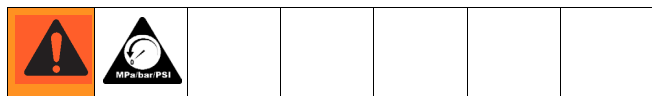

FIG. 14. Dettaglio valvola a fungo di nuovo tipo

Sostituzione del sensore lineare (se presente)



1. Fermare la pompa nel mezzo del ciclo. Rilasciare la pressione, pagina 9.
2. Scollegare la linea dell'aria dal motore.
3. Vedere la FIG. 8 a pagina 21. Forzare l'estrazione del coperchio superiore (30).
4. Tenere l'adattatore (33) con una chiave per impedire che ruoti e svitare l'anello di sollevamento (21). Vedere FIG. 16.
5. Rimuovere le viti (134) e far scorrere con attenzione l'alloggiamento (132) sulla valvola dell'aria. Scollegare il cavo del sensore dalla scheda di circuito. Vedere FIG. 15.

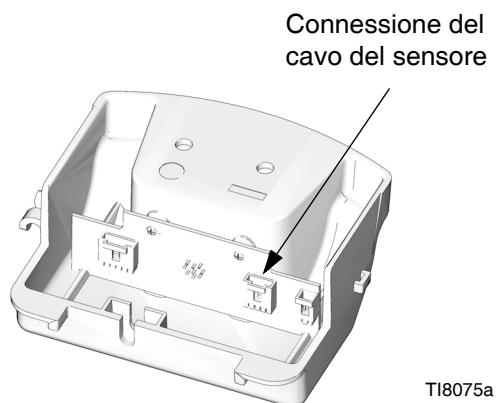

FIG. 15. Connessione del cavo del sensore

6. Filettare nuovamente il cavo attraverso il foro (H) sul lato dell'adattatore (33) ed estrarlo dalla parte superiore dell'adattatore.
7. Svitare l'adattatore (33) e il sensore (35). Sollevare il sensore verticalmente fuori del motore pneumatico.
8. Applicare il sigillante per filettature alla nuova sede del sensore. Avvitare il sensore (35) sul cappuccio superiore (1). Serrare a 40,6-48,8 N•m (30-36 piedi-lb).
9. Applicare il sigillante per filettature all'adattatore (33). Estrarre il cavo del sensore dalla parte superiore dell'adattatore e avvitare l'adattatore sul cappuccio superiore (1). Serrare a 40,6-48,8 N•m (30-36 piedi-lb).

10. Filettare il cavo del sensore attraverso il foro (H) sul lato dell'adattatore e ricollegarlo alla scheda di circuito. Vedere FIG. 15, pagina 29. Far scorrere con attenzione l'alloggiamento (132) sulla valvola dell'aria. Avvitare le viti (134) a mano, quindi serrare a 11,3 N•m (100 poll.-lb).
11. Applicare il sigillante per filettature all'anello di sollevamento (21). Fissare l'adattatore (33) con una chiave per impedire che ruoti e stringere l'anello di sollevamento con coppia di 40,6-48,8 N•m (30-36 piedi-lb).
12. Reinstallare il coperchio superiore (30).
13. Ricollegare la linea dell'aria al motore.

- 6 Avvitare a mano, quindi serrare a 11,3 N•m (100 poll.-lb).
- 8 Applicare il sigillante.
- 9 Serrare a 40,6-48,8 N•m (30-36 piedi-lb).

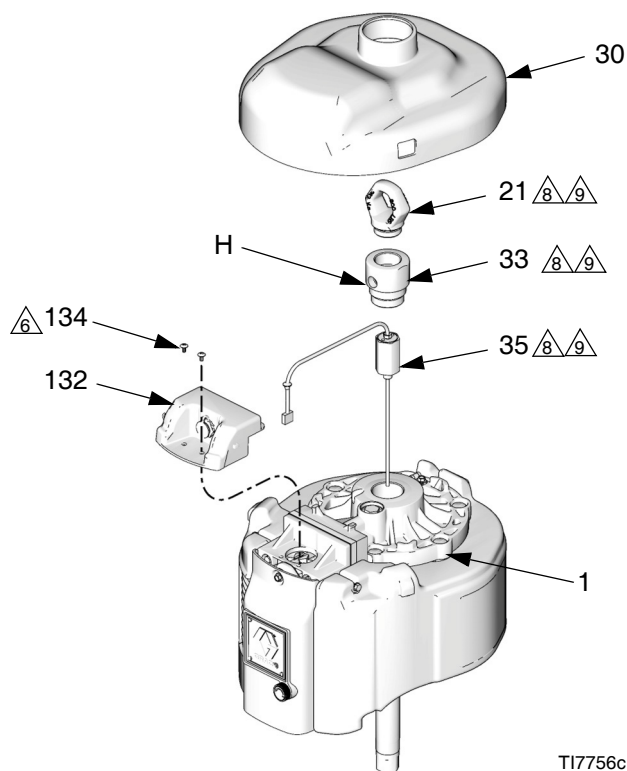
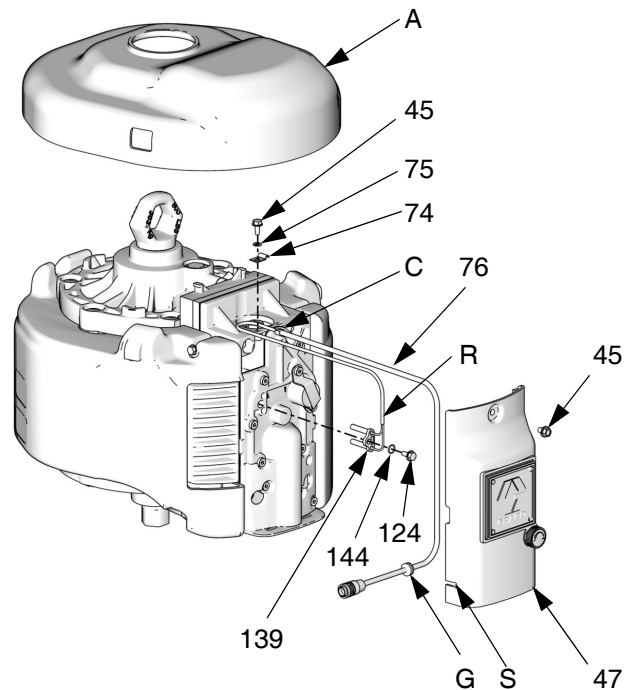

FIG. 16. Sostituzione del sensore lineare

Kit di collegamento del DataTrak remoto NXT406

1. Arrestare la pompa durante la corsa ascendente. Seguire la **Procedura di decompressione** a pagina 21.
2. Scollegare la linea dell'aria dal motore.
3. Forzare l'estrazione del coperchio superiore. Rimuovere il coperchio della valvola dell'aria e gettarlo.
4. Installare il sensore dell'interruttore a lame (139) e fissarlo con la vite (124) e l'anello di tenuta (144). Vedere FIG. 17. Collegare il cavo del sensore dell'interruttore a lame (R) al cablaggio del DataTrak remoto (76).
5. Guidare i fili alla sommità della valvola dell'aria. Installare il pressacavo (74) con la vite (45) e la rondella (75) sul sensore dell'interruttore a lame a circa 2 poll. (50 mm) dietro il collegamento (C).
6. Guidare il cablaggio del DataTrak remoto (76) verso il basso sul lato anteriore della valvola dell'aria e far scorrere con attenzione la guarnizione (G) nella fessura (S) del nuovo coperchio della valvola dell'aria (47). Dovrebbe esistere una lunghezza di 76 mm (3 poll.) di filo che si estende fuori dal coperchio della valvola dell'aria.
7. Installare il nuovo coperchio della valvola dell'aria (47) con la vite (45), posizionando il cablaggio (76) in modo che esso non sia pizzicato.
8. Reinstallare il coperchio superiore (A).
9. Ricollegare la linea dell'aria al motore.
10. Collegare il cavo dal modulo del DataTrak remoto al cablaggio (76).

 Vedere i manuali di funzionamento del sistema in uso per le istruzioni complete del DataTrak remoto.



TI10949A

FIG. 17. Kit di collegamento per DataTrak remoto

Parti

Schema delle parti del motore pneumatico (mostrato con DataTrak e scarico a bassa rumorosità)

Modello del motore pneumatico	Pagina elenco delle parti
Modello NXT 2200	34
Modello NXT 3400	36
Modello NXT 6500	38

Dettaglio scarico a bassa rumorosità (24)

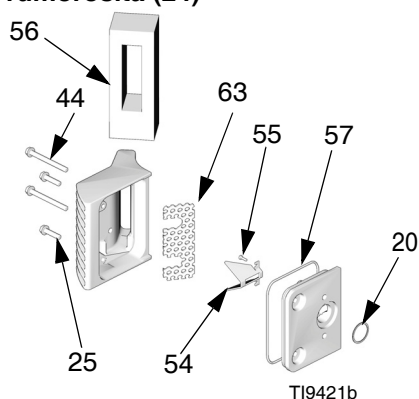

Dettaglio scarico antigelo (22)

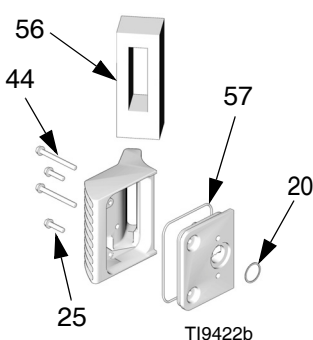

Dettaglio scarico remoto (23)

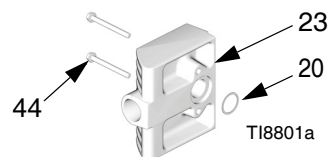

Dettaglio coperchio superiore (30) per modelli senza DataTrak

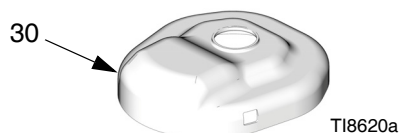

Vedere i dettagli dello scarico riportati in precedenza

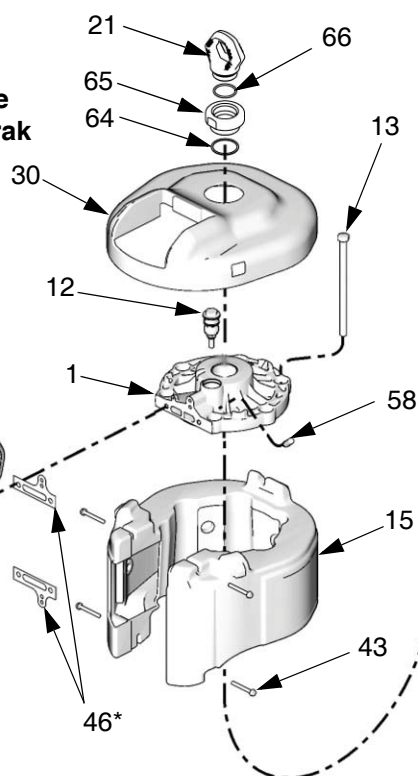
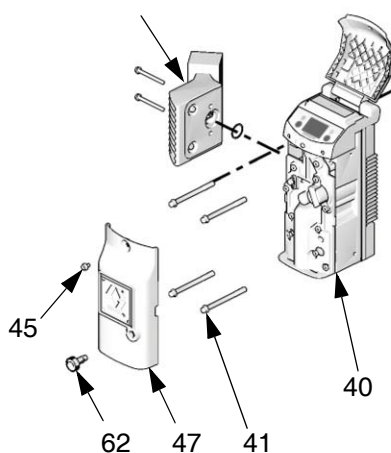

Dettaglio valvola a fungo (12) (vedere pagina 28)

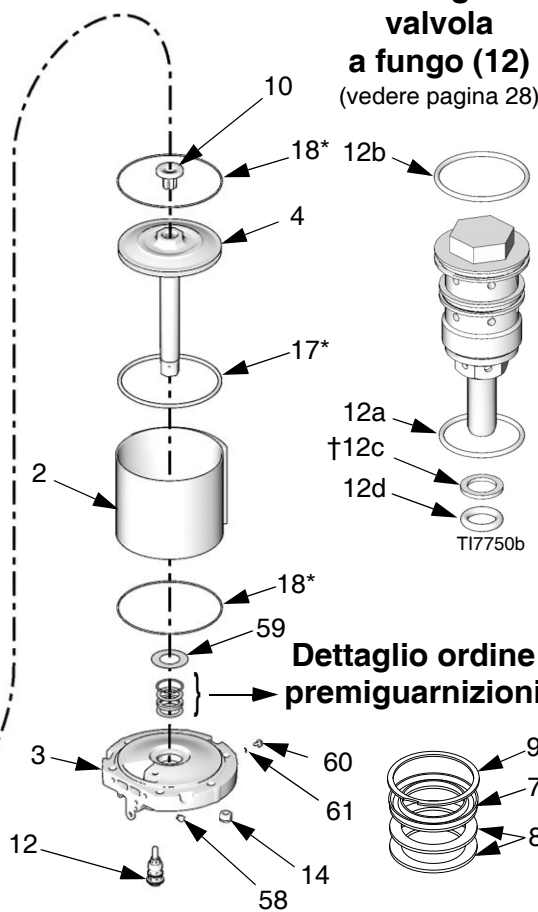

Dettaglio ordine premiguarnizioni

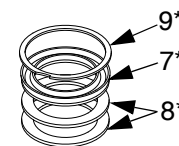

Schema delle parti del motore pneumatico (mostrato con sensore lineare)

Modello del motore pneumatico	Pagina elenco delle parti
Modello NXT 2200	34
Modello NXT 3400	36
Modello NXT 6500	38

Dettaglio scarico a bassa rumorosità (24)

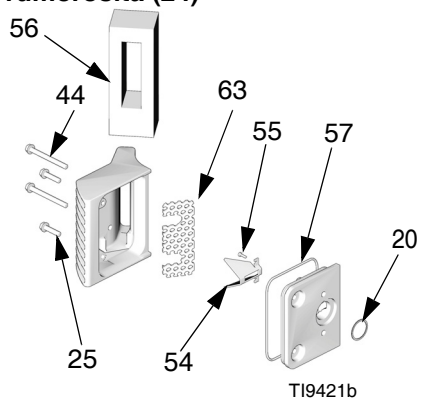

Dettaglio scarico antigelo (22)

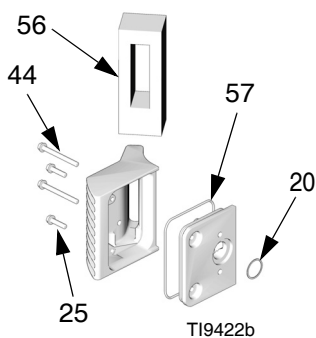

Dettaglio scarico remoto (23)

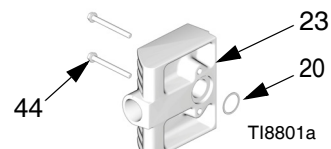

Dettaglio ordine premiguarnizioni

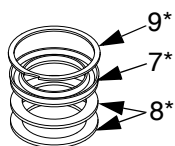

Dettaglio valvola a fungo (12)
(vedere pagina 28)

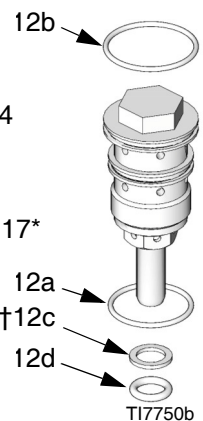

Vedere i dettagli dello scarico riportati in precedenza

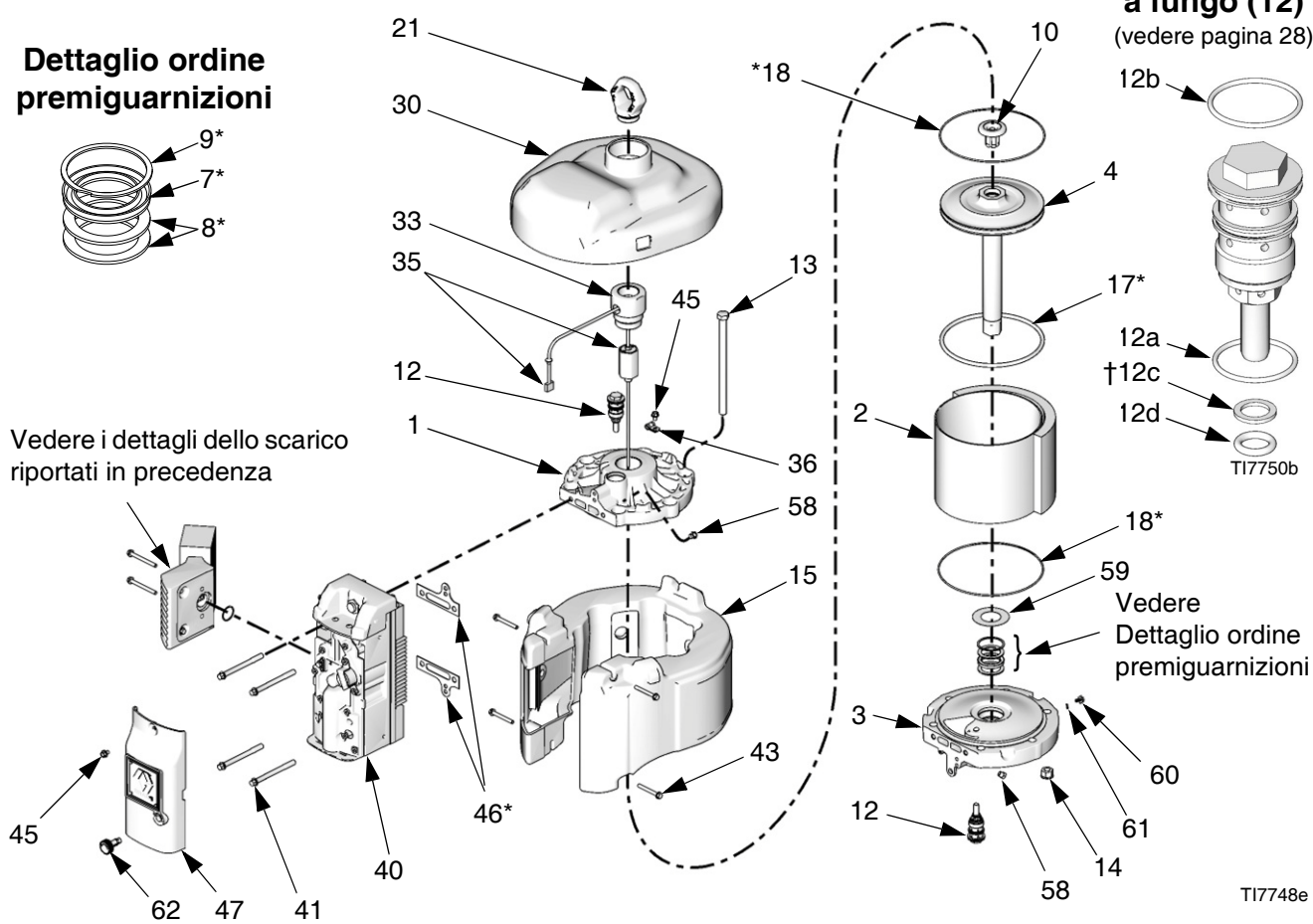

Motori pneumatici NXT modello 2200

Parti comuni NXT modello 2200

Rif.	Componente	Descrizione	Q.tà	Rif.	Componente	Descrizione	Q.tà
				14	15F639	DADO, con rosetta di sicurezza; 1/2-13	4
1	15F955	COPERCHIO, superiore	1	15	NXT203	SILENZIATORE	1
2	NXT204	CILINDRO	1	17*	123196	ANELLO DI TENUTA, pistone; nitrile	1
3	NXT202	COPERCHIO, inferiore	1				
4	NXT201	GRUPPO PISTONE	1	18*	15F449	ANELLO DI TENUTA, cappuccio terminale; nitrile	2
7*	161562	PREMIGUARNIZIONE, blocco a V; nitrile	1	20★	119990	ANELLO DI TENUTA; buna-N	1
8*	15H610	PREMIGUARNIZIONE, contrasto, cuoio	2	21	15F931	ANELLO, sollevamento	1
9*	16A026	ANELLO, ritenzione	1	41	120088	VITE; 3/8-16 x 101 mm (4 poll.)	4
10	NXT106	AMMORTIZZATORE, pistone; include magnete	1	43	120091	VITE, autofilettante; 1/4-20 x 51 mm (2 poll.)	4
12	NXT100	VALVOLA A FUNGO; include parti 12a-12d	2	44	120092	VITE, autofilettante; 1/4-20 x 63 mm (2-1/2 poll.)	2
12a		. ANELLO DI TENUTA; buna-N	1	46*	253476	GUARNIZIONE	1
12b		. ANELLO DI TENUTA; buna-N	1	47	287844	COPERCHIO, valvola, esterno	1
12c†	NXT101	. ANELLO DI TENUTA, contrasto, buna-N	1	51▲	15F674	ETICHETTA, sicurezza	1
12d		. ANELLO DI TENUTA; buna-N	1	52▲	15F973	ETICHETTA, sicurezza	1
13	119050	BULLONE, testa esagonale; 1/2-13 x 203 mm (8 poll.)	4	58	120206	SILENZIATORE, valvola a fungo	2
				59	277366	AMMORTIZZATORE	1
				60	116343	VITE, di massa; M5 x 0,8	1
				61	111307	RONDELLA, blocco; 5 mm	1
				62	NXT112	MANOPOLA, antigelo	1

Parti variabili NXT modello 2200

Rif.	Descrizione	Codici motore pneumatico									Q.tà
		N22DN0	N22DT0	N22DH0	N22LN0	N22LT0	N22LH0	N22RN0	N22RT0	N22RH0	
22	KIT, scarico antigelo, include parti 20, 25, 44, 56, 57	NXT110	NXT110	NXT110							1
23	KIT, scarico remoto, include parti 20, 44							NXT105	NXT105	NXT105	1
24	KIT, scarico a bassa rumorosità, include parti 20, 22, 25, 44, 54, 55, 56, 57, 63				NXT104	NXT104	NXT104				1
25	VITE, macchina, testa esagonale; 1/4-20 x 25 mm (1 poll.)	120730	120730	120730	120730	120730	120730				2
30	COPERCHIO, superiore	15G377	15G576	15G379	15G377	15G576	15G379	15G377	15G576	15G379	1
33	ADATTATORE, anello di sollevamento			15F772			15F772			15F772	1
35	GRUPPO SENSORE			287839			287839			287839	1
36	GUIDA, pressacavo			120143			120143			120143	1
40	GRUPPO VALVOLA DELL'ARIA; vedere pagina 41	NXT107	NXT108	NXT109	NXT107	NXT108	NXT109	NXT107	NXT108	NXT109	1
45	VITE, autofilettante; 1/4-20 x 13 mm (1/2 poll.)	107257			107257			107257			1
			107257			107257			107257		3
				107257			107257			107257	4
54	DEFLETTORE				15H179	15H179	15H179				1
55	VITE, autofilettante; 1/4-20 x 13 mm (1/2 poll.)				107257	107257	107257				2
56	TENUTA, scarico	15H190	15H190	15H190	15H190	15H190	15H190				1
57	GUARNIZIONE; buna-N	15K345	15K345	15K345	15K345	15K345	15K345				1
63	DIFFUSORE, scarico				15G689	15G689	15G689				1
64	ANELLO DI TENUTA	108014	108014		108014	108014		108014	108104		1
65	ADATTATORE, anello di sollevamento	16D001	16D001		16D001	16D001		16D001	16D001		1
66	ANELLO DI TENUTA	C20987	C20987		C20987	C20987		C20987	C20987		1

▲ Le etichette di pericolo e di avvertimento, le targhette e le schede di sostituzione sono disponibili gratuitamente.

* Parti incluse nel kit di riparazione NXT200 (acquistare separatamente).

★ Parti incluse nel kit di conversione dello scarico a bassa rumorosità NXT111 (acquistare separatamente).

† Usato solo per valvole a fungo originali (vedere FIG. 13) realizzate prima della metà del 2009.

Motori pneumatici NXT modello 3400

Parti comuni NXT modello 3400

Rif.	Componente	Descrizione	Q.tà	Rif.	Componente	Descrizione	Q.tà
				14	15F639	DADO, con rosetta di sicurezza; 1/2-13	6
1	15F954	COPERCHIO, superiore	1	15	NXT303	SILENZIATORE	1
2	NXT304	CILINDRO	1	17*	122434	ANELLO DI TENUTA, pistone; nitrile	1
3	NXT302	COPERCHIO, inferiore	1				
4	NXT301	GRUPPO PISTONE	1	18*	15F449	ANELLO DI TENUTA, cappuccio terminale; nitrile	2
7*	161562	PREMIGUARNIZIONE, blocco a V; nitrile	1	20★	119990	ANELLO DI TENUTA; buna-N	1
8*	15H610	PREMIGUARNIZIONE, contrasto, cuoio	2	21	15F931	ANELLO, sollevamento	1
9*	16A026	ANELLO, ritenzione	1	41	120088	VITE; 3/8-16 x 101 mm (4 poll.)	4
10	NXT106	AMMORTIZZATORE, pistone; include magnete	1	43	120091	VITE, autofilettante; 1/4-20 x 51 mm (2 poll.)	4
12	NXT100	VALVOLA A FUNGO; include parti 12a-12d	2	44	120092	VITE, autofilettante; 1/4-20 x 63 mm (2-1/2 poll.)	2
12a		. ANELLO DI TENUTA; buna-N	1	46*	253476	GUARNIZIONE	1
12b		. ANELLO DI TENUTA; buna-N	1	47	287844	COPERCHIO, valvola, esterno	1
12c†	NXT101	. ANELLO DI TENUTA, contrasto, buna-N	1	51▲	15F674	ETICHETTA, sicurezza	1
12d		. ANELLO DI TENUTA; buna-N	1	52▲	15F973	ETICHETTA, sicurezza	1
13	119050	BULLONE, testa esagonale; 1/2-13 x 203 mm (8 poll.)	6	58	120206	SILENZIATORE, valvola a fungo	2
				59	277366	AMMORTIZZATORE	1
				60	116343	VITE, di massa; M5 x 0,8	1
				61	111307	RONDELLA, blocco; 5 mm	1
				62	NXT112	MANOPOLA, antigelo	1

Parti variabili NXT modello 3400

Rif.	Descrizione	Codici motore pneumatico									Q.tà
		N34DN0	N34DT0	N34DH0	N34LN0 N34LN2	N34LT0	N34LH0	N34RN0	N34RT0	N34RH0	
22	KIT, scarico antigelo, include parti 20, 25, 44, 56, 57	NXT110	NXT110	NXT110							1
23	KIT, scarico remoto, include parti 20, 44							NXT105	NXT105	NXT105	1
24	KIT, scarico a bassa rumorosità, include parti 20, 22, 25, 44, 54, 55, 56, 57				NXT104	NXT104	NXT104				1
25	VITE, macchina, testa esagonale; 1/4-20 x 25 mm (1 poll.)	120730	120730	120730	120730	120730	120730				2
30	COPERCHIO, superiore	15G556	15G575	15G558	15G556	15G575	15G558	15G556	15G575	15G558	1
33	ADATTATORE, anello di sollevamento			15F772			15F772			15F772	1
35	GRUPPO SENSORE			287839			287839			287839	1
36	GUIDA, pressacavo			120143			120143			120143	1
40	GRUPPO VALVOLA DELL'ARIA; vedere pagina 41	NXT107	NXT108	NXT109	NXT107	NXT108	NXT109	NXT107	NXT108	NXT109	1
45	VITE, autofilettante; 1/4-20 x 13 mm (1/2 poll.)	107257			107257			107257			1
			107257			107257			107257		3
				107257			107257			107257	4
54 ★	DEFLETTORE				15H179	15H179	15H179				1
55 ★	VITE, autofilettante; 1/4-20 x 13 mm (1/2 poll.)				107257	107257	107257				2
56	TENUTA, scarico	15H190	15H190	15H190	15H190	15H190	15H190				1
57 ★	GUARNIZIONE; buna-N	15K345	15K345	15K345	15K345	15K345	15K345				1
63 ★	DIFFUSORE, scarico				15G689	15G689	15G689				1
64	ANELLO DI TENUTA	108014	108014		108014	108014		108014	108104		1
65	ADATTATORE, anello di sollevamento	16D001	16D001		16D001	16D001		16D001	16D001		1
66	ANELLO DI TENUTA	C20987	C20987		C20987	C20987		C20987	C20987		1

▲ Le etichette di pericolo e di avvertimento, le targhette e le schede di sostituzione sono disponibili gratuitamente.

* Parti incluse nel kit di riparazione NXT300 (acquistare separatamente).

★ Parti incluse nel Kit di conversione dello scarico a bassa rumorosità NXT111 (da acquistare separatamente).

† Usato solo per valvole a fungo originali (vedere FIG. 13) realizzate prima della metà del 2009.

Motori pneumatici NXT modello 6500

Parti comuni NXT modello 6500

Rif.	Componente	Descrizione	Q.tà	Rif.	Componente	Descrizione	Q.tà
1	15F953	COPERCHIO, superiore	1	14	15F639	DADO, con rosetta di sicurezza; 1/2-13	6
2	NXT604	CILINDRO	1	15	NXT603	SILENZIATORE	1
3	NXT602	COPERCHIO, inferiore	1	17*	122675	ANELLO DI TENUTA, pistone; nitrile	1
4	NXT601	GRUPPO PISTONE	1	18*	15F448	ANELLO DI TENUTA, cappuccio terminale; nitrile	2
7*	161562	PREMIGUARNIZIONE, blocco a V; nitrile	1	20★	119990	ANELLO DI TENUTA; buna-N	1
8*	15H610	PREMIGUARNIZIONE, contrasto, cuoio	2	21	15F931	ANELLO, sollevamento	1
9*	16A026	ANELLO, ritenzione	1	41	120088	VITE; 3/8-16 x 101 mm (4 poll.)	4
10	NXT106	AMMORTIZZATORE, pistone; include magnete	1	43	120091	VITE, autofilettante; 1/4-20 x 51 mm (2 poll.)	4
12	NXT100	VALVOLA A FUNGO; include parti 12a-12d	2	44	120092	VITE, autofilettante; 1/4-20 x 63 mm (2-1/2 poll.)	2
12a		. ANELLO DI TENUTA; buna-N	1	46*	253476	GUARNIZIONE	1
12b		. ANELLO DI TENUTA; buna-N	1	47	287844	COPERCHIO, valvola, esterno	1
12c†	NXT101	. ANELLO DI TENUTA, contrasto, buna-N	1	51▲	15F674	ETICHETTA, sicurezza	1
12d		. ANELLO DI TENUTA; buna-N	1	52▲	15F973	ETICHETTA, sicurezza	1
13	119050	BULLONE, testa esagonale; 1/2-13 x 203 mm (8 poll.)	6	58	120206	SILENZIATORE, valvola a fungo	2
				59	277366	AMMORTIZZATORE	1
				60	116343	VITE, di massa; M5 x 0,8	1
				61	111307	RONDELLA, blocco; 5 mm	1
				62	NXT112	MANOPOLA, antigelo	1

Parti variabili NXT modello 6500

Rif.	Descrizione	Codici motore pneumatico										Q.tà
		N65DN0	N65DT0	N65DH0	N65LN0 N65LN2	N65LT0	N65LH0	N65RN0	N65RT0	N65RH0	257055	
22	KIT, scarico antigelo, include parti 20, 25, 44, 56, 57	NXT110	NXT110	NXT110							NXT110	1
23	KIT, scarico remoto, include parti 20, 44							NXT105	NXT105	NXT105		1
24	KIT, scarico a bassa rumorosità, include parti 20, 22, 25, 44, 54, 55, 56, 57				NXT104	NXT104	NXT104					1
25	VITE, macchina, testa esagonale; 1/4-20 x 25 mm (1 poll.)	120730	120730	120730	120730	120730	120730				120730	2
30	COPERCHIO, superiore	16R866	16R868	15F880	16R866	16R868	15F880	16R866	16R868	15F880	15F880	1
33	ADATTATORE, anello di sollevamento			15F772			15F772			15F772	15F772	1
35	GRUPPO SENSORE			287839			287839			287839	256893	1
36	GUIDA, pressacavo			120143			120143			120143	120143	1
40	GRUPPO VALVOLA DELL'ARIA; vedere pagina 41	NXT107	NXT108	NXT109	NXT107	NXT108	NXT109	NXT107	NXT108	NXT109	NXT109	1
45	VITE, autofilettante; 1/4-20 x 13 mm (1/2 poll.)	107257			107257			107257				1
			107257			107257			107257			3
				107257			107257			107257	107257	4
54★	DEFLETTORE				15H179	15H179	15H179					1
55★	VITE, autofilettante; 1/4-20 x 13 mm (1/2 poll.)				107257	107257	107257					2
56	TENUTA, scarico	15H190	15H190	15H190	15H190	15H190	15H190				15H190	1
57★	GUARNIZIONE; buna-N	15K345	15K345	15K345	15K345	15K345	15K345				15K345	1
63★	DIFFUSORE, scarico				15G689	15G689	15G689					1
64	ANELLO DI TENUTA	108014	108014		108014	108014		108014	108104			1
65	ADATTATORE, anello di sollevamento	16D001	16D001		16D001	16D001		16D001	16D001			1
66	ANELLO DI TENUTA	C20987	C20987		C20987	C20987		C20987	C20987			1

▲ Le etichette di pericolo e di avvertimento, le targhette e le schede di sostituzione sono disponibili gratuitamente.

* Parti incluse nel kit di riparazione NXT600 (acquistare separatamente).

★ Parti incluse nel kit di conversione dello scarico a bassa rumorosità NXT111 (acquistare separatamente).

† Usato solo per valvole a fungo originali (vedere FIG. 13) realizzate prima della metà del 2009.

Schema delle parti del motore pneumatico (per utilizzo con DataTrak remoto)

Modelli del motore pneumatico
N22LR0
N34LR0
N65LR0

Dettaglio scarico a bassa rumorosità (24)

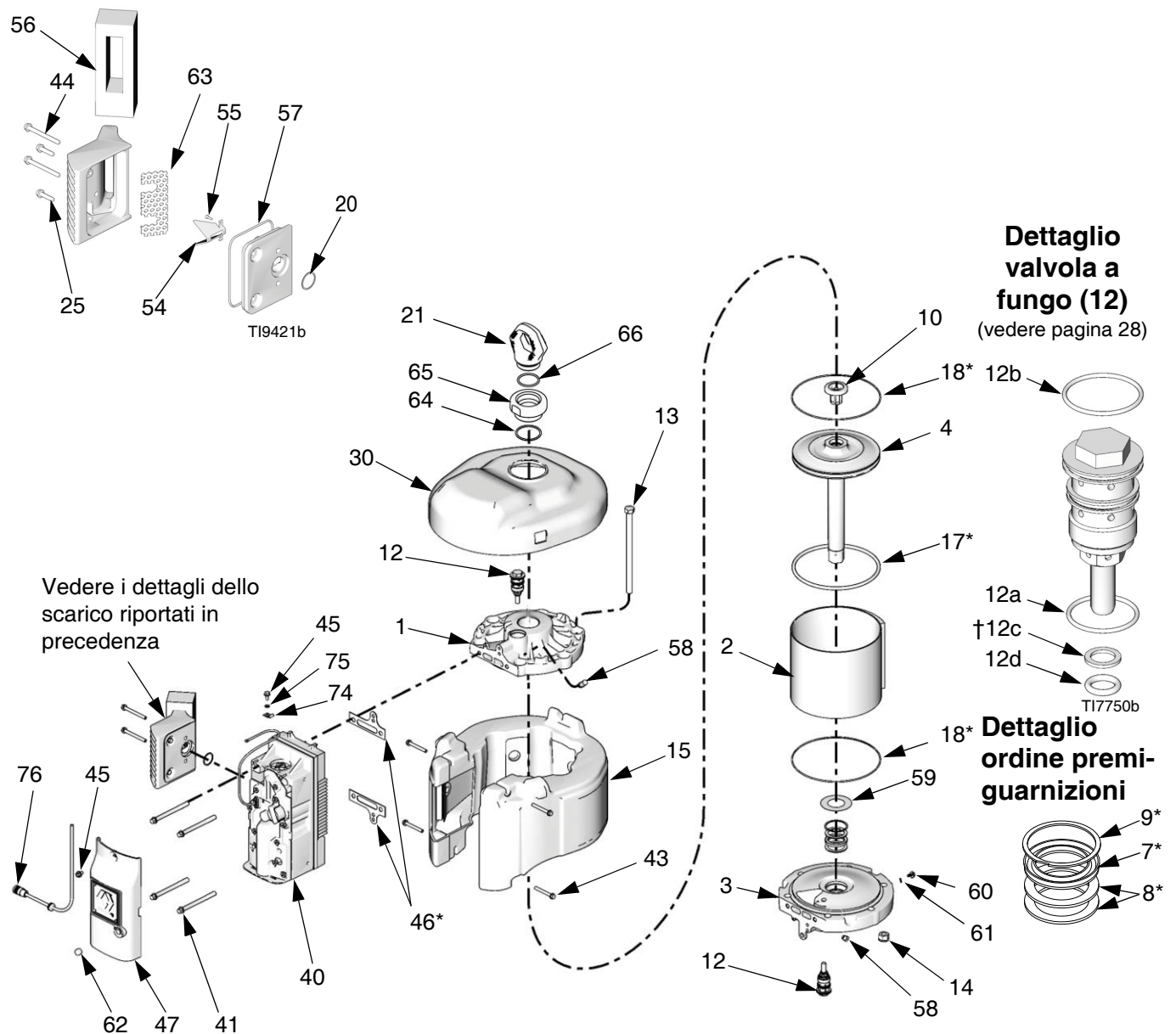

Lista delle parti del motore pneumatico (per utilizzo con DataTrak remoto)

Modelli del motore pneumatico
N22LR0
N34LR0
N65LR0

Le parti indicate di seguito sono comuni a tutti i motori pneumatici modello NXT che usano il DataTrak remoto. Le parti che possono variare a seconda del motore pneumatico sono riportate nella tabella sul fondo della pagina.

Rif.	Componente	Descrizione	Q.tà	Rif.	Componente	Descrizione	Q.tà
7*	161562	PREMIGUARNIZIONE, blocco a V; nitrile	1	41 43	120088 120091	VITE; 3/8-16 x 101 mm (4 poll.) VITE, autofilettante; 1/4-20 x 51 mm (2 poll.)	4 4
8*	15H610	PREMIGUARNIZIONE, contrasto, cuoio	2	44	120092	VITE, autofilettante; 1/4-20 x 63 mm (2-1/2 poll.)	2
9*	16A026	ANELLO, ritenzione	1	45	107257	VITE, autofilettante; 1/4-20 x 13 mm (1/2 poll.)	4
10	NXT106	AMMORTIZZATORE, pistone; include magnete	1				
12	NXT100	VALVOLA A FUNGO; include parti 12a-12d	2	46*	253476	GUARNIZIONE	1
12a		. ANELLO DI TENUTA; buna-N	1	47♦	15M568	COPERCHIO, valvola, esterno	1
12b		. ANELLO DI TENUTA; buna-N	1	51▲	15F674	ETICHETTA, sicurezza	1
12c†	NXT101	. ANELLO DI TENUTA, contrasto, buna-N	1	54★	15H179	DEFLETTORE	1
12d		. ANELLO DI TENUTA; buna-N	1	55★	107257	VITE, autofilettante; 1/4-20 x 13 mm (1/2 poll.)	2
13	119050	BULLONE, testa esagonale; 1/2-13 x 203 mm (8 poll.)	4	56	15H190	TENUTA, scarico	1
14	15F639	DADO, con rosetta di sicurezza; 1/2-13	4	57★	15K345	GUARNIZIONE; buna-N	1
18*	15F449	ANELLO DI TENUTA, cappuccio terminale; nitrile	2	58	120206	SILENZIATORE, valvola a fungo	2
20★	119990	ANELLO DI TENUTA; buna-N	1	59	277366	AMMORTIZZATORE	1
21	15F931	ANELLO, sollevamento	1	60	116343	VITE, di massa; M5 x 0,8	1
24	NXT104	KIT, silenziatore bassa rumorosità; include parti 20, 25, 44, 54, 55, 56, 57, 63	1	61	111307	RONDELLA, blocco; 5 mm	1
25	120730	VITE, macchina, testa esagonale; 1/4-20 x 25 mm (1 poll.)	5	62	non usato	TAPPO	1
40	NXT107	GRUPPO VALVOLA DELL'ARIA; vedere pagina 41	1	63★	15G689	DIFFUSORE, scarico	1
				64	108014	ANELLO DI TENUTA	1
				65	16D001	ADATTATORE, anello di sollevamento	1
				66	C20987	ANELLO DI TENUTA	1
				74♦	121162	SCATTO, pressacavo	1
				75♦	117018	RONDELLA	1
				76♦	15M573	CABLAGGIO, remoto	1

Rif.	Descrizione	Codici motore pneumatico			Q.tà
		N22LR0	N34LR0	N65LR0	
1	CAPPUCCIO, superiore	15F955	15F954	15F953	1
2	CILINDRO	NXT204	NXT304	NXT604	1
3	COPERCHIO, inferiore	NXT202	NXT302	NXT602	1
4	GRUPPO PISTONE; include parte 10	NXT201	NXT301	NXT601	1
15	SILENZIATORE	NXT203	NXT303	NXT603	1
17*	ANELLO DI TENUTA, pistone; nitrile	123196	122434	122675	1
30	COPERCHIO, superiore	15G377	15G556	16R866	1

▲ Le etichette di pericolo e di avvertimento, le targhette e le schede di sostituzione sono disponibili gratuitamente.

* Parti incluse nei kit di riparazione NXT200 (N22LR0), NXT300 (N34LR0), NXT600 (N65LR0). Da acquistare separatamente.

★ Parti incluse nel kit di conversione dello scarico a bassa rumorosità NXT111 (acquistare separatamente).

♦ Parti incluse nel kit DataTrak remoto NXT406 (acquistabili separatamente). Il kit include anche le parti 139 e 144 (vedere pagina 42).

† Usato solo per valvole a fungo originali (vedere FIG. 13) realizzate prima della metà del 2009.

Le parti indicate come n/d non sono disponibili separatamente.

Valvola dell'aria

Parte NXT107 valvola dell'aria semplice

Parte NXT108 valvola dell'aria con modulo DataTrak

Parte NXT109 valvola dell'aria con scatola di giunzione

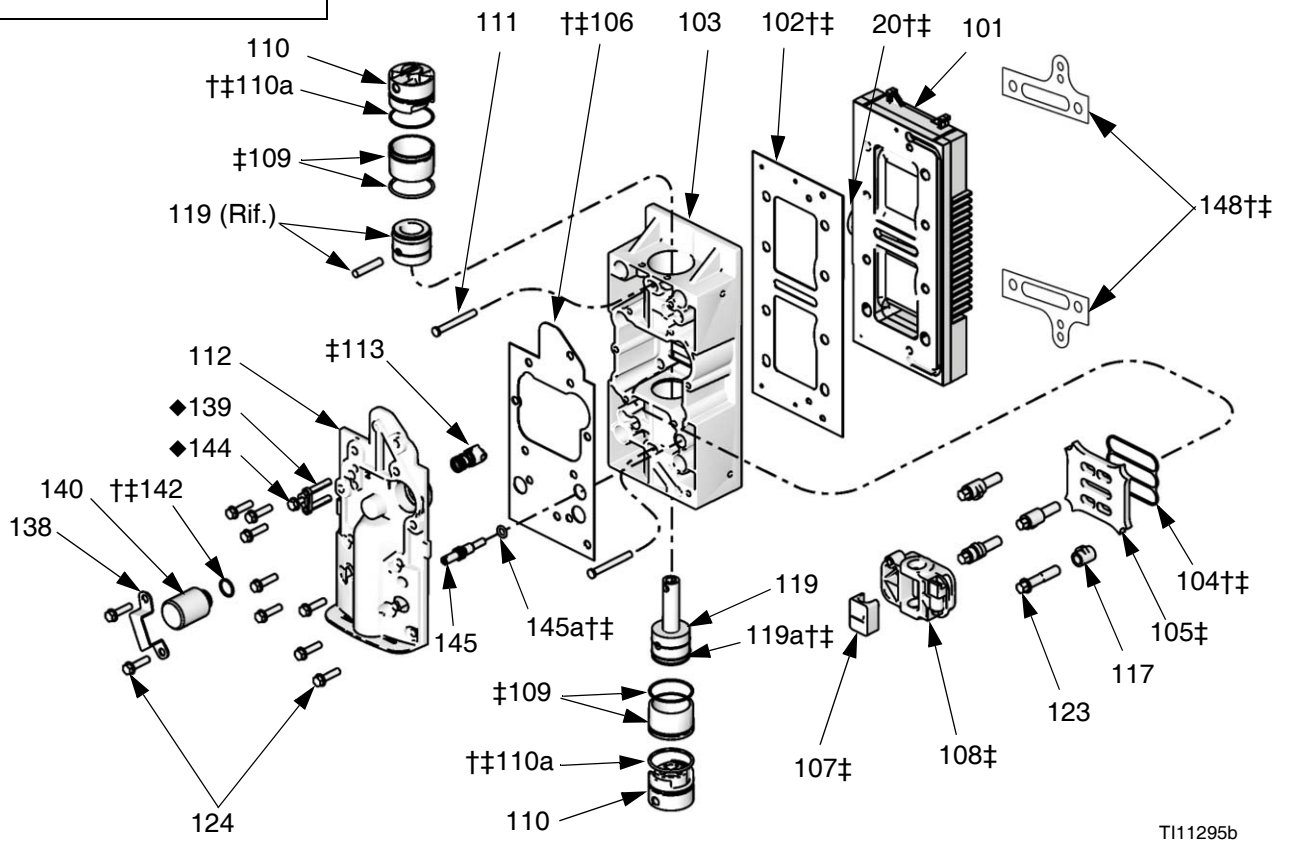
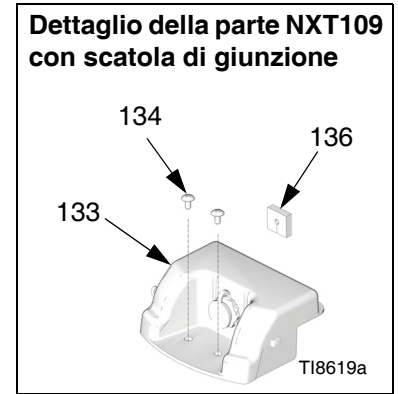
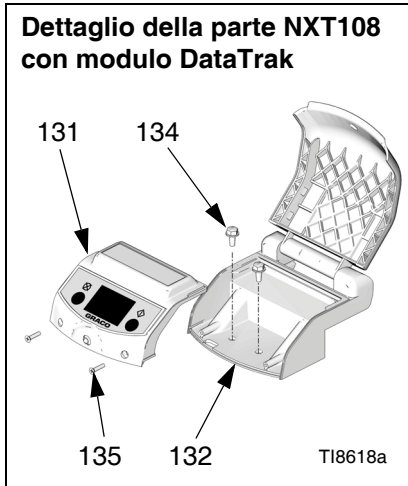

Parte NXT107 valvola dell'aria semplice**Parte NXT108 valvola dell'aria con modulo DataTrak (mostrata)****Parte NXT109 valvola dell'aria con alloggiamento scatola di giunzione**

Rif.	Componente	Descrizione	Q.tà	Rif.	Componente	Descrizione	Q.tà	
20†‡	119990	ANELLO DI TENUTA; buna-N	1	135	120279	VITE, autofilettante; #6 x 16 mm (5/8 poll.); solo NXT108	2	
101	15X996	COPERCHIO, scarico	1	136	15G225	GUARNIZIONE, scatola di giunzione; solo NXT109	1	
102†‡	15H633	GUARNIZIONE, coperchio scarico	1	138	15G790	SCATTO, solenoide	1	
103	15H394	CORPO, valvola	1	139◆	NXT404	SENSORE, interruttore a lame; include parti 144 e 124 (qtà 1); solo NXT108 e NXT109	1	
104†‡	15F435	TENUTA, piatta, valvola; nitrile	1	140	NXT403	SOLENOIDE; 7 V cc, include parti 138 e 124 (qtà 2); solo NXT108	1	
105‡	15F438	PIASTRA, valvola	1		277355	SPINOTTO, luce solenoide; solo NXT107 e NXT109	1	
106†‡	15H634	GUARNIZIONE, coperchio carrello	1		142†‡	104130	ANELLO DI TENUTA; buna-N; solo NXT107 e NXT109	1
107‡	15G055	CARRELLO, dente di arresto, rampa	1		144◆	118605	ANELLO DI TENUTA; nitrile; solo NXT108 e NXT109	1
108‡	NXT138	CARRELLO, coppa aria	1		145	NXT102	CONTROLLO, antigelo; con manopola e anello di tenuta	1
109‡	NXT140	CAMICIA, cilindro, con anello di tenuta	2		145a†‡	159589	ANELLO DI TENUTA, asta, sfiato	1
110	NXT141	ARRESTO, valvola pistone; con anello di tenuta	2		147	15G722	SCHEDA, diagnostica, multilingua; solo NXT108	1
110a†‡	108014	ANELLO DI TENUTA, tappo, bobina	2		148†‡	253476	GUARNIZIONE, cappuccio terminale, coppia	1
111	15F440	PERNO, arresto cappuccio terminale	2					
112	16A038	COPERCHIO, valvola	1					
113‡	NXT145	DENTE DI ARRESTO, caricato a molla (motori pneumatici serie H o coperchi valvola; contrassegnati con "B")	1					
117	15G905	FERMO, piastra della valvola	4					
119‡	NXT142	VALVOLA, pistone	1					
119a†‡	n/a	GUARNIZIONE, guarnizione ad U, pistone, bobina	1					
123	120089	VITE, 3/8-16 x 44 mm (1-3/4 poll.)	4					
124	120730	VITE, macchina, rondella testa esagonale, 1/4-20 x 25 mm (1 poll.); NXT108 e NXT109	11					
	120730	VITE, macchina, rondella testa esagonale; 1/4-20 x 25 mm (1 poll.); NXT107	10					
131	NXT402	MODULO, DataTrak; include parti 131a e 135; solo NXT108	1					
131a	n/d	FUSIBILE; 63 mA; solo NXT108 vedere la Tabella 3 a pagina 14	1					
132	NXT401	ALLOGGIAMENTO, DataTrak; include parti 134 e 135; solo NXT108	1					
133	NXT411	GRUPPO SCATOLA DI GIUNZIONE; include parti 134 e 136; solo NXT109	1					
134	107257	VITE, autofilettante; 1/4-20 x 13 mm (1/2 poll.); solo NXT108 e NXT109	2					

† Parti incluse nel kit di riparazione per le guarnizioni della valvola dell'aria NXT135 (acquistabile separatamente).

‡ Parti incluse nel kit di ricostruzione della valvola dell'aria NXT144 (acquistabile separatamente) per motori pneumatici della serie H (e successive); contrassegnato con "B" sul coperchio (112); vedere **Smontare la valvola dell'aria**, pagina 23.

◆ Parti incluse nel kit DataTrak remoto NXT406 (acquistabili separatamente). Il kit include anche le parti 74, 75 e 76 (vedere pagina 40).

Le parti indicate come n/d non sono disponibili separatamente.

Dimensioni

Modello del motore pneumatico	A, mm (poll.)	B, mm (poll.)	C, mm (poll.)	D, mm (poll.)
Modello NXT 2200	394 (15,6)	427 (16,8)	391 (15,4)	315 (12,4)
Modello NXT 3400	394 (15,5)	424 (16,7)	409 (16,1)	356 (14,0)
Modello NXT 6500	404 (15,9)	434 (17,1)	480 (18,9)	411 (16,2)

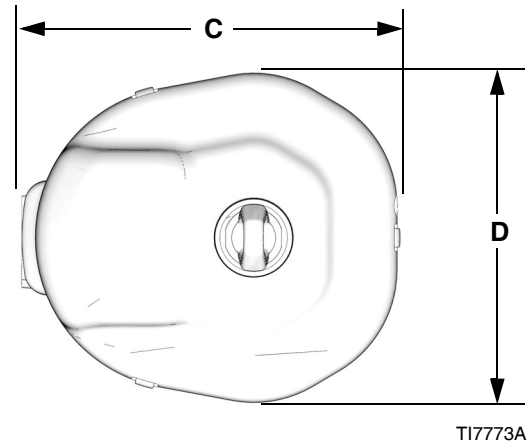
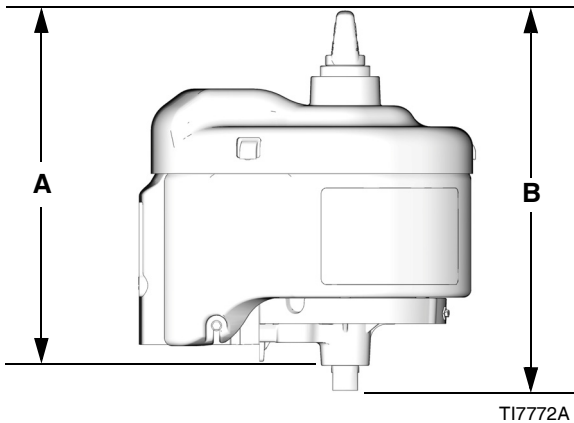

Accessori

Adattatori motore/pompante

Gli adattatori seguenti sono disponibili come accessori per collegare un motore pneumatico NXT a un pompante Graco.

Pompante	Adattatore
High-Flo	15H369
Dura-Flo 600, 750, 900 e 1200	15H370
Dura-Flo 1800 e 2400	15H371
Xtreme	15H392

Lubrificatori della linea dell'aria

Motore pneumatico	Lubrificatore
NXT 2200	214848
NXT 3400	214848
NXT 6500	214849

Kit di conversione DataTrak

Per convertire i motori pneumatici NXT standard per includere il modulo DataTrak.

Motore pneumatico	Kit di conversione
NXT 2200	NXT206
NXT 3400	NXT306
NXT 6500	NXT606

111897 Silenziatore filettato

1 poll. npt(m). Da utilizzare con manicotto di scarico remoto.

Moduli di comando pneumatico integrati

Vedere il manuale Moduli di comando pneumatico integrati 311239.

Comando pneumatico

Vedere il manuale Comandi pneumatici 3A0293.

Diagrammi dei fori di montaggio

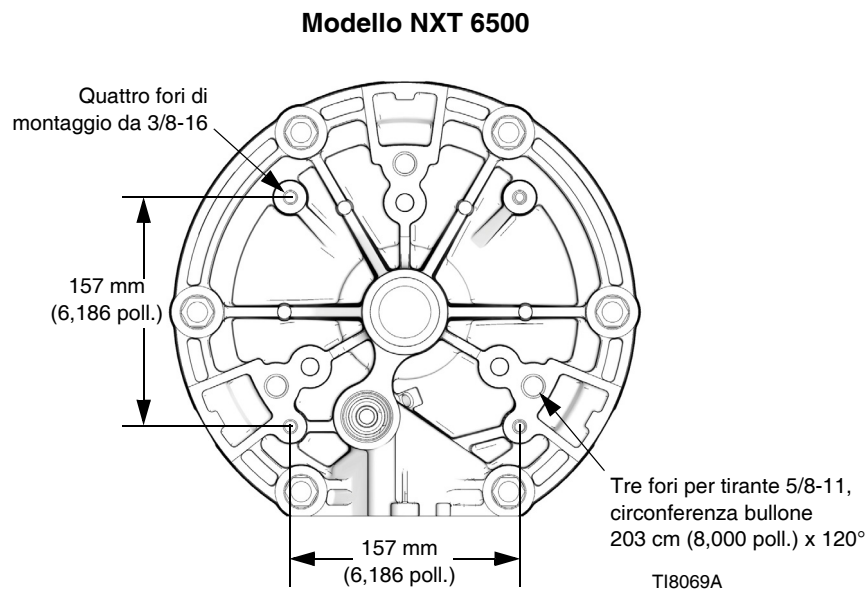
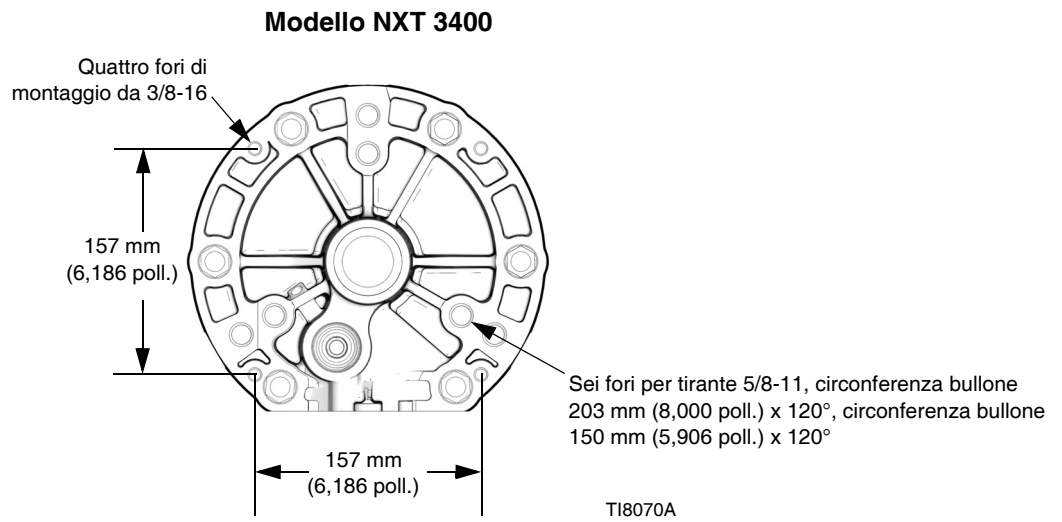
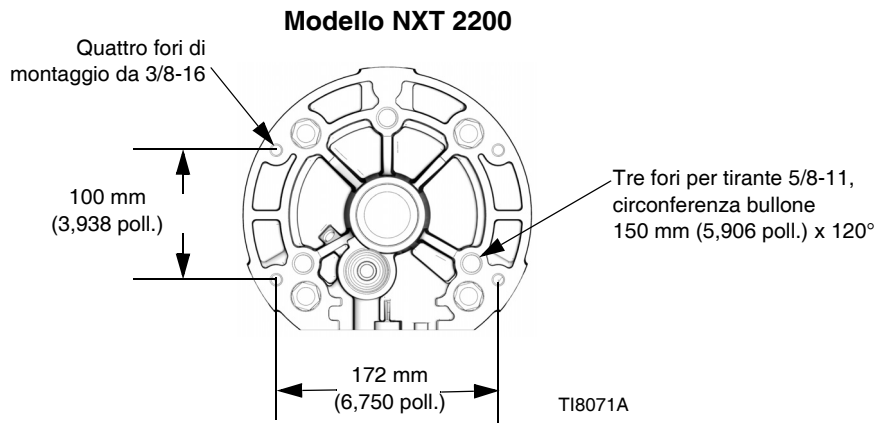

Dati tecnici

Motore pneumatico NXT		
	US	Metrico
Massima pressione ingresso aria	100 psi	0,7 MPa, 7,0 bar
Diametro del pistone del motore pneumatico		
Modello NXT 6500:	10,375 poll.	264 mm
Modello NXT 3400:	7,5 poll.	191 mm
Modello NXT 2200:	6,0 poll.	152 mm
Lunghezza della corsa	4,75 poll.	120 mm
Dimensioni ingresso aria	3/4 npt(f)	
Dimensioni uscita scarico remoto (solo modelli remoti)	1 poll.npt(f)	
Velocità massima motore (Non superare la velocità massima raccomandata della pompa del fluido, per evitare l'usura prematura della pompa)		
	60 cycles per minute	
Intervallo della temperatura operativa	32-140°F	0-60°C
Materiali della struttura	Alluminio, ferro dolce, acciaio inossidabile, acciaio al carbonio, acetale, polietilene, Santoprene®, acciaio legato, polipropilene	
Tenute e premiguarnizioni	Gomma nitrilica	
Peso		
Modello NXT 6500:	69 lb	31 kg
Modello NXT 3400:	50 lb	23 kg
Modello NXT 2200:	46 lb	21 kg

Santoprene® è un marchio registrato di Monsanto Company.

Informazioni su piedinatura per motore con sensore lineare

Spinotto	Descrizione
1	5 V comune
2	Tensione in uscita
3	Alimentazione +5 V
4	Protezione
5	Estendere piedino superiore
6	Ritrarre piedino superiore
7	Segnale SW inferiore
8	Segnale SW superiore
9	Comune

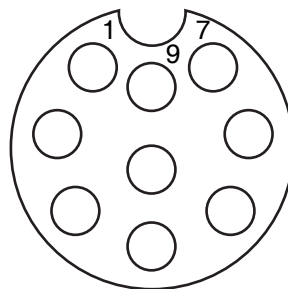

T19239A

Informazioni su piedinatura per motore con connettore DataTrak remoto

Spinotto	Descrizione
1	Segnale SW inferiore
2	Segnale SW superiore
3	Comune
4	Protezione

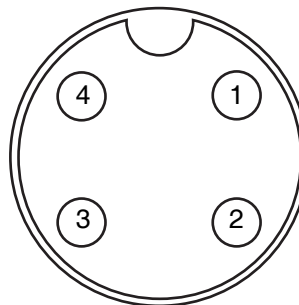

T110950A

Dati sulla rumorosità

Codice:

- A 0,7 MPa (7 bar, 100 psi)
- B 0,3 MPa (2,8 bar, 40 psi)

Potenza sonora N22DN0

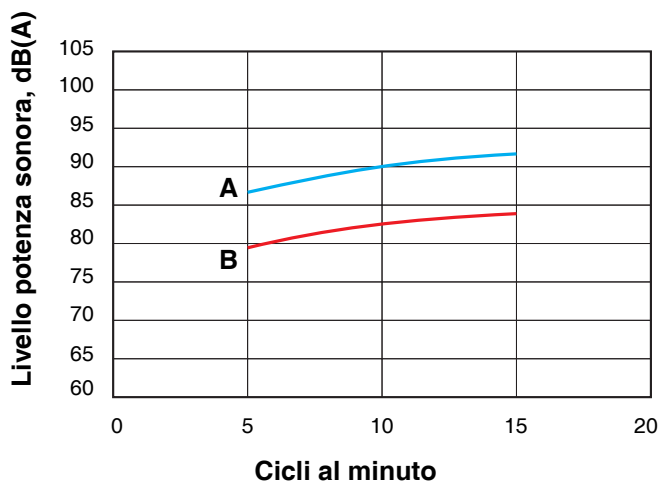

Pressione sonora N22DN0

(livelli della pressione sonora corretti a 1 m, in base alle letture medie della pressione sonora in condizioni di campo libero)

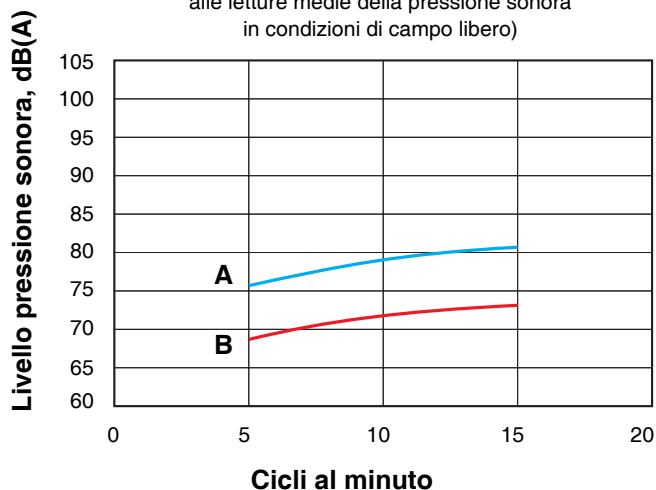

Codice:

- A 0,7 MPa (7 bar, 100 psi)
- B 0,3 MPa (2,8 bar, 40 psi)

Potenza sonora N22LN0

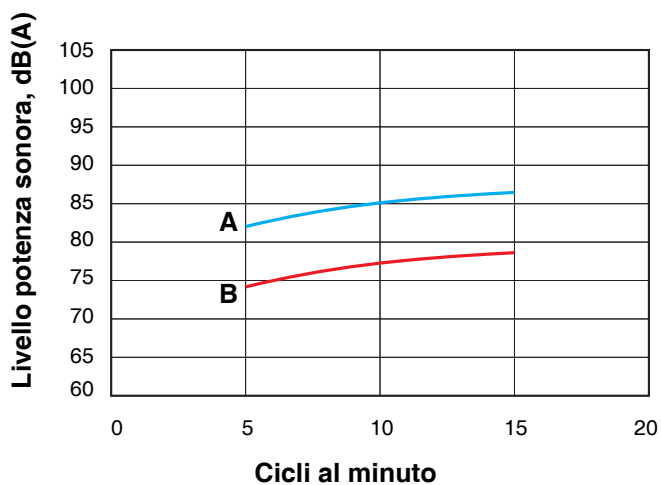

Pressione sonora N22LN0

(livelli della pressione sonora corretti a 1 m, in base alle letture medie della pressione sonora in condizioni di campo libero)

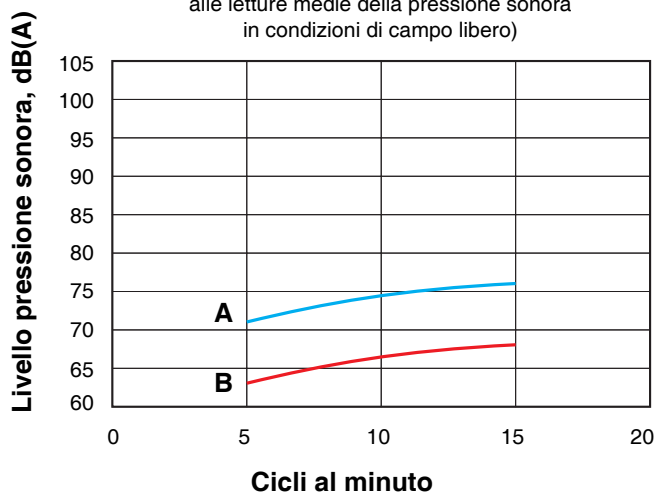

Codice:

A 0,7 MPa (7 bar, 100 psi)

B 0,3 MPa (2,8 bar, 40 psi)

Potenza sonora N34DN0

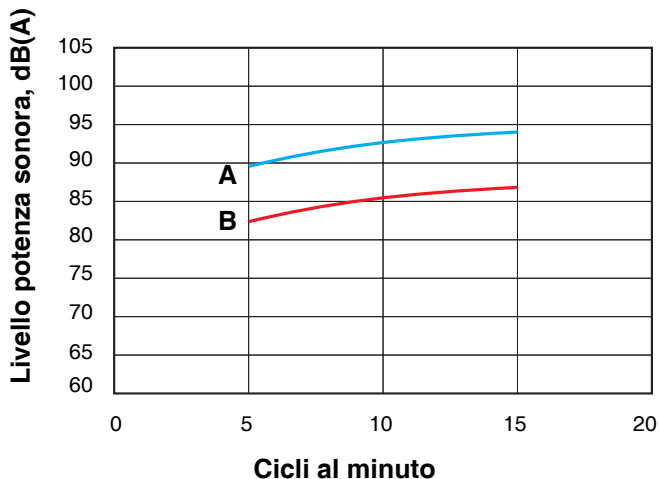

Pressione sonora N34DN0

(livelli della pressione sonora corretti a 1 m, in base alle letture medie della pressione sonora in condizioni di campo libero)

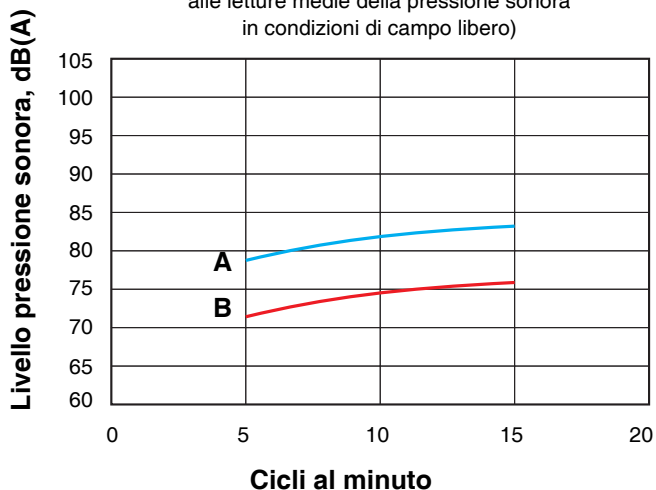

Codice:

A 0,7 MPa (7 bar, 100 psi)

B 0,3 MPa (2,8 bar, 40 psi)

Potenza sonora N34LN0, N34LN2

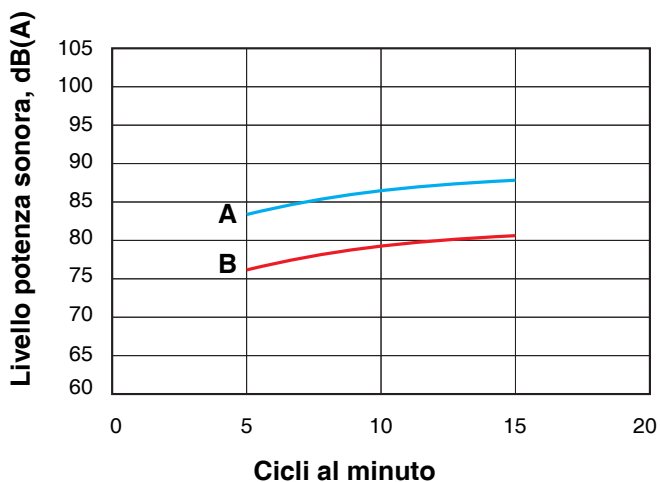

Pressione sonora N34LN0, N34LN2

(livelli della pressione sonora corretti a 1 m, in base alle letture medie della pressione sonora in condizioni di campo libero)

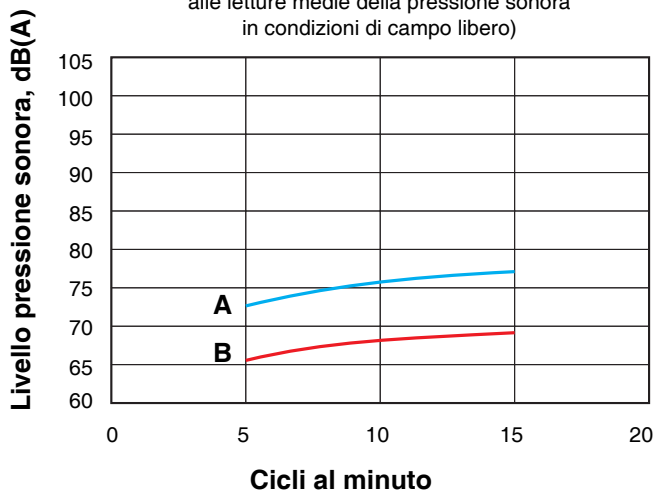

Codice:

A 0,7 MPa (7 bar, 100 psi)

B 0,3 MPa (2,8 bar, 40 psi)

Potenza sonora N65DN0

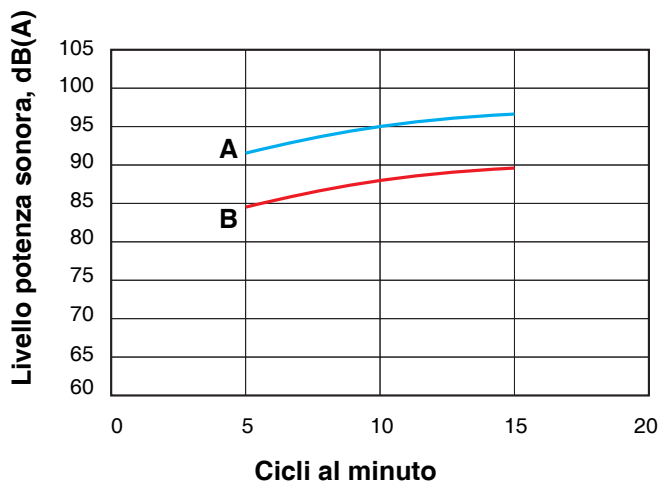

Pressione sonora N65DN0

(livelli della pressione sonora corretti a 1 m, in base alle letture medie della pressione sonora in condizioni di campo libero)

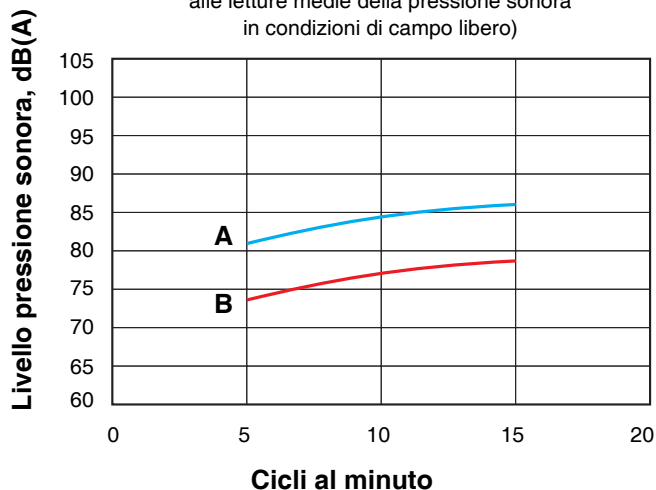

Codice:

A 0,7 MPa (7 bar, 100 psi)

B 0,3 MPa (2,8 bar, 40 psi)

Potenza sonora N65LN0, N65LN2

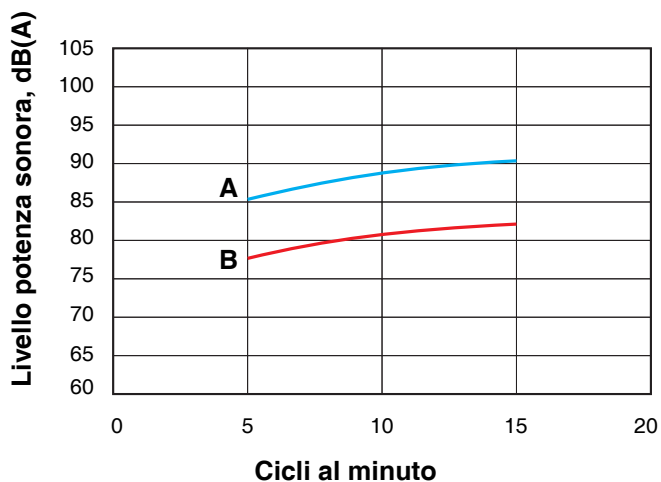

Pressione sonora N65LN0, N65LN2

(livelli della pressione sonora corretti a 1 m, in base alle letture medie della pressione sonora in condizioni di campo libero)

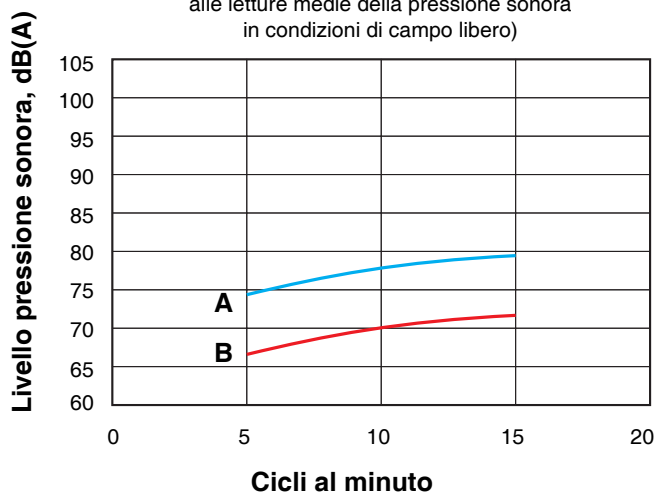

Garanzia standard Graco

La Graco garantisce, all'acquirente originale che la usa, che tutta l'apparecchiatura descritta in questo documento, la quale è fabbricata dalla Graco e porta il suo marchio, sia esente, alla data della vendita, da difetti del materiale e di mano d'opera. Con l'eccezione di eventuali garanzie speciali, estese o limitate pubblicate dalla Graco, la Graco, per un periodo di dodici mesi dalla data di acquisto, riparerà o sostituirà qualsiasi parte dell'apparecchiatura che la Graco stessa riconoscerà come difettosa. Questa garanzia è applicabile solo quando l'apparecchiatura è installata, operativa e manutenzionata secondo le raccomandazioni scritte della Graco.

Questa garanzia non copre, e la Graco non sarà responsabile di, usura e danni generici o guasti, danni o usura causati da installazioni non corrette, cattivo uso, errata applicazione, corrosione, manutenzione inadeguata o non corretta, negligenza, incidenti, manomissioni o sostituzioni con componenti non Graco. La Graco non sarà neanche responsabile di eventuali malfunzionamenti, danni o usura causati dall'incompatibilità delle apparecchiature Graco con strutture, accessori, apparecchiature o materiali non forniti dalla Graco o da progettazioni, manifatture, installazioni, funzionamenti o manutenzioni errati di strutture, accessori, apparecchiature o materiali non forniti dalla Graco.

Questa garanzia è valida solo se l'apparecchiatura difettosa viene restituita ad un distributore Graco in porto franco per la verifica del difetto dichiarato. Se il difetto dichiarato viene verificato, la Graco riparerà o sostituirà senza alcun addebito tutte le parti difettose. L'apparecchiatura verrà restituita all'acquirente originale che ha prepagato la spedizione. Se l'apparecchiatura ispezionata non riporta difetti nei materiali o nella manodopera, le riparazioni verranno effettuate ad un costo ragionevole che può includere il costo dei pezzi di ricambio, della manodopera e del trasporto.

LA PRESENTE GARANZIA È ESCLUSIVA E SOSTITUISCE TUTTE LE ALTRE GARANZIE, ESPLICITE O IMPLICITE, TRA CUI EVENTUALI GARANZIE DI COMMERCIALIZZABILITÀ O ADATTABILITÀ A SCOPI PARTICOLARI.

L'unico obbligo della Graco e il solo rimedio a disposizione dell'acquirente per eventuali violazioni della garanzia sono quelli indicati in precedenza. L'acquirente accetta che nessun altro rimedio (incluso ma non limitato a danni incidentali o consequenziali per perdite di profitto, di vendite, lesioni alle persone o danni alle proprietà o qualsiasi altra perdita incidentale o consequenziale) sia messo a sua disposizione. Qualsiasi azione legale per violazione della garanzia dovrà essere intrapresa entro due (2) anni dalla data di vendita.

LA GRACO NON RILASCIATA ALCUNA GARANZIA E NON RICONOSCE ALCUNA GARANZIA IMPLICITA DI COMMERCIALIZZABILITÀ E ADATTABILITÀ A SCOPI PARTICOLARI RELATIVAMENTE AD ACCESSORI, APPARECCHIATURE, MATERIALI O COMPONENTI VENDUTI MA NON PRODOTTI DALLA GRACO. Questi articoli venduti, ma non prodotti dalla Graco (come i motori elettrici, gli interruttori, i tubi ecc.) sono coperti dalla garanzia, se esiste, dei relativi produttori. La Graco fornirà all'acquirente un'assistenza ragionevole in caso di reclami per violazione di queste garanzie.

La Graco non è in alcun caso responsabile di danni indiretti, accidentali, speciali o conseguenti alla fornitura da parte della Graco dell'apparecchiatura di seguito riportata o per la fornitura, il funzionamento o l'utilizzo di qualsiasi altro prodotto o altro articolo venduto, a causa di violazione del contratto, della garanzia, per negligenza della Graco o altro.

Informazioni Graco

Per le informazioni aggiornate sui prodotti della Graco, visitare il sito www.graco.com.

Per informazioni sui brevetti, vedere www.graco.com/patents.

PER INVIARE UN ORDINE, contattare il distributore Graco o telefonare per individuare il distributore più vicino.

Telefono: 1-612-623-6921 o numero verde: 1-800-328-0211 Fax: 612-378-3505

*Tutte le informazioni e le illustrazioni contenute in questo documento sono basate sulle informazioni più aggiornate disponibili al momento della pubblicazione.
La Graco si riserva il diritto di apportare modifiche in qualunque momento senza preavviso.*

Traduzione delle istruzioni originali. This manual contains Italian. MM 311238

Sede centrale Graco: Minneapolis

Uffici internazionali: Belgio, Cina, Giappone, Corea

GRACO INC. AND SUBSIDIARIES • P.O. BOX 1441 • MINNEAPOLIS MN 55440-1441 • USA

Copyright 2006, Graco Inc. Tutti gli stabilimenti di produzione della Graco sono registrati come ISO 9001.

www.graco.com

Revisione ZAM, gennaio 2018