

## Spruzzatori airless GMAX™ 3400, GMAX™ II 3900/5900/7900 e TexSpray 5900HD/7900HD

333297C  
IT

**Solo per uso professionale.**  
**Non approvato in Europa per l'uso in atmosfere esplosive.**  
**Per l'applicazione di vernici e rivestimenti architettonici.**

Pressione massima d'esercizio 22,8 MPa (3300 psi, 228 bar)



### Importanti istruzioni sulla sicurezza

Leggere tutte le avvertenze e le istruzioni contenute in questo manuale e nel manuale del motore a benzina. Conservare queste istruzioni.

GMAX 3400					
Modello:	Standard				
16W863	✓				
GMAX II 3900					
Modello:	Standard	ProContractor	Lo-Boy	RentalPro 360G	
16W865	✓				
16W866			✓		
16W867		✓			
16W984				✓	
GMAX II 5900					
Modello:	Standard	ProContractor	Lo-Boy	Ironman	Convertible
16W869	✓				
16W870			✓		
16W871		✓			
16W881				✓	
16W873					✓
GMAX II 7900					
Modello:	Standard	ProContractor	Lo-Boy	Ironman	Roof Rig
16W883	✓				
16W884			✓		
16W885		✓			
16W887				✓	
16W987					✓
TexSpray 5900HD					
Modello:	Standard	ProContractor			
16W889	✓				
16W882		✓			
TexSpray 7900HD					
Modello:	Standard	ProContractor	Ironman		
16W890	✓				
16W888		✓			
16X949			✓		

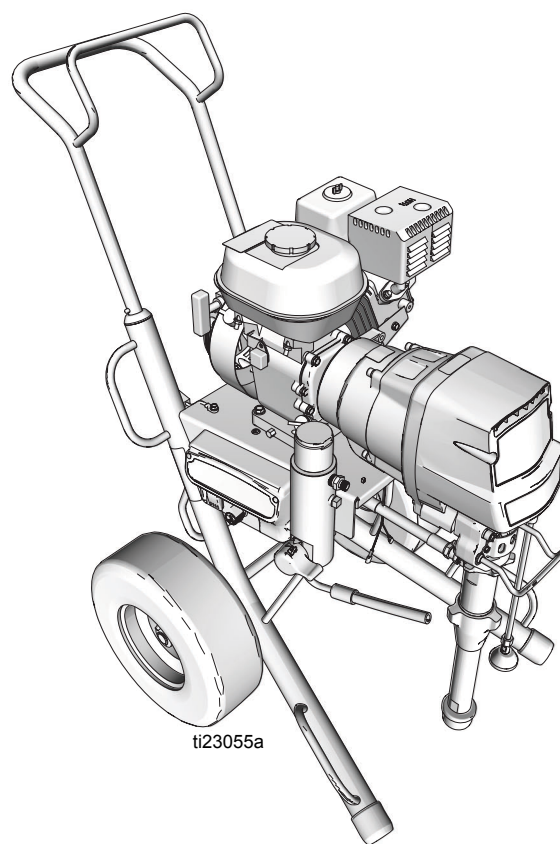

**Manuali pertinenti:**

Parti 332921

# Indice

<b>Indice</b> .....	<b>2</b>	<b>Pulizia</b> .....	<b>19</b>
<b>Avvertenza</b> .....	<b>3</b>	<b>Manutenzione</b> .....	<b>21</b>
<b>Identificazione dei componenti</b> .....	<b>5</b>	Procedura di rilascio pressione .....	21
Modelli standard (3400, 3900, 5900, 5900HD, 7900, 7900HD) .....	5	<b>Ricerca e riparazione guasti</b> .....	<b>22</b>
Modelli ProContractor (3900, 5900, 7900, 5900HD, 7900HD) .....	6	La pompa del fluido funziona continuamente ..	24
Modelli Ironman (5900, 7900, 7900HD) .....	7	Malfunzionamento della scheda di controllo ...	25
Modelli Lo-Boy (3900, 5900, 7900) .....	8	Malfunzionamento della scheda di controllo (passaggi) .....	26
Modelli Convertible (5900) .....	9	Il motore elettrico Convertible non funziona ...	27
<b>Procedura di rilascio pressione</b> .....	<b>10</b>	Il motore elettrico Convertible non funziona (passaggi) .....	28
<b>Messa a terra</b> .....	<b>10</b>	Il motore elettrico Convertible funziona - Nessuna uscita CA alla scheda di controllo dello spruzzatore .....	29
<b>Preparazione</b> .....	<b>11</b>	<b>Messaggi del display digitale</b> .....	<b>31</b>
Solo modelli Convertible: .....	12	<b>Gruppo pignone/armatura della frizione/morsetto</b> <b>32</b>	
<b>Avvio</b> .....	<b>13</b>	Rimozione del gruppo pignone/armatura della frizione .....	32
Gruppo di protezione dell'ugello reversibile™ ..	14	Installazione .....	33
Spruzzatura .....	14	Rimozione del morsetto .....	33
Eliminazione delle ostruzioni dell'ugello .....	15	Installazione del morsetto .....	33
<b>Sistema di protezione WatchDog™ (solo unità ProContractor e Ironman)</b> .....	<b>15</b>	<b>Dati tecnici</b> .....	<b>34</b>
<b>Bobina del flessibile (solo unità ProContractor)</b> .....	<b>16</b>	<b>Garanzia standard Graco</b> .....	<b>38</b>
<b>Sistema di tracciatura digitale (solo unità ProContractor e Ironman)</b> .....	<b>17</b>		
.....	18		

# Avvertenza

Le seguenti avvertenze riguardano la preparazione, l'uso, la messa a terra, la manutenzione e la riparazione di questa apparecchiatura. Il simbolo del punto esclamativo segnala un'avvertenza generica, mentre i simboli di pericolo si riferiscono a rischi specifici della procedura. Fare riferimento a queste avvertenze quando questi simboli compaiono nel manuale o sulle etichette di pericolo. Nel manuale, ove applicabile, possono comparire anche avvertenze e simboli di pericolo specifici del prodotto non descritti in questa sezione.

 <h2 style="margin: 0;">AVVERTENZA</h2>	
	<p><b>PERICOLO DI INCENDIO E DI ESPLOSIONE</b></p> <p>I fumi infiammabili, ad esempio quelli prodotti da vernici e solventi, nell'<b>area di lavoro</b> possono esplodere o prendere fuoco. Per prevenire incendi ed esplosioni:</p> <ul style="list-style-type: none"> <li>• Utilizzare l'apparecchiatura solo in aree ben ventilate.</li> <li>• Non riempire il serbatoio di carburante mentre il motore è in funzione o è caldo; spegnere il motore e lasciarlo raffreddare. Il carburante è infiammabile e può incendiarsi o esplodere a contatto con superfici calde.</li> <li>• Eliminare tutte le sorgenti di combustione, ad esempio fiamme pilota, sigarette, torce elettriche e coperture in plastica (pericolo di archi statici).</li> <li>• Mantenere l'area di lavoro libera da materiali di scarto inclusi solventi, stracci e benzina.</li> <li>• Non collegare o scollegare i cavi di alimentazione, né accendere o spegnere gli interruttori di alimentazione o delle luci in presenza di fumi infiammabili.</li> <li>• Collegare a terra tutte le apparecchiature nell'area di lavoro. Fare riferimento alle istruzioni per la <b>Messa a terra</b>.</li> <li>• Utilizzare solo flessibili collegati a terra.</li> <li>• Tenere ferma la pistola su un lato di un secchio collegato a terra quando si attiva nel secchio. Non utilizzare rivestimenti per secchi, a meno che non siano antistatici o conduttivi.</li> <li>• <b>Arrestare immediatamente il funzionamento</b> se si verificano scintille statiche o si avverte uno shock elettrico. Non utilizzare questa apparecchiatura finché il problema non è stato identificato e corretto.</li> <li>• Tenere un estintore funzionante nell'area di lavoro.</li> </ul>
	<p><b>PERICOLO DI LESIONI PROFONDE DELLA PELLE</b></p> <p>Lo spruzzo ad alta pressione potrebbe iniettare tossine nel corpo e causare lesioni gravi. In caso di iniezione, <b>rivolgersi immediatamente a un medico</b>.</p> <ul style="list-style-type: none"> <li>• Non spruzzare né rivolgere la pistola verso persone o animali.</li> <li>• Tenere le mani e altre parti del corpo lontano dallo spruzzo. Ad esempio, non cercare di fermare eventuali sgocciolamenti con una parte del corpo.</li> <li>• Usare sempre la protezione dell'ugello. Non spruzzare mai senza la protezione dell'ugello.</li> <li>• Utilizzare ugelli Graco.</li> <li>• Prestare attenzione durante la sostituzione o la pulizia degli ugelli. Nel caso in cui la punta dell'ugello dovesse intasarsi durante la spruzzatura, seguire la <b>Procedura di rilascio pressione</b> per spegnere l'unità e scaricare la pressione prima di rimuovere l'ugello per pulirlo.</li> <li>• Non lasciare incustodita l'unità accesa o in pressione. Quando non si usa l'unità, spegnerla seguendo la <b>Procedura di rilascio pressione</b>.</li> <li>• Controllare eventuali segni di danni su flessibili e parti. Sostituire eventuali parti o flessibili danneggiati.</li> <li>• Questo sistema arriva a produrre 22,8 MPa (3300 psi, 228 bar). Utilizzare parti di ricambio o accessori Graco in grado di sopportare almeno 22,8 MPa (3300 psi, 228 bar).</li> <li>• Innescare sempre la sicura quando non si spruzza. Assicurarsi che la sicura funzioni correttamente.</li> <li>• Verificare che tutti gli attacchi siano ben serrati prima di utilizzare l'unità.</li> <li>• È necessario sapere come arrestare l'unità e scaricare velocemente la pressione. È necessario conoscere bene tutti i comandi.</li> </ul>
	<p><b>PERICOLO DA PARTI IN MOVIMENTO</b></p> <p>Le parti in movimento possono schiacciare, tagliare o amputare le dita e altre parti del corpo.</p> <ul style="list-style-type: none"> <li>• Tenersi lontani dalle parti in movimento.</li> <li>• Non azionare l'apparecchiatura senza protezioni o sprovvista di coperchi.</li> <li>• L'apparecchiatura sotto pressione può avviarsi inavvertitamente. Prima di eseguire la manutenzione dell'apparecchiatura, controllarla o spostarla, seguire la <b>Procedura di rilascio pressione</b> e scollegare tutte le fonti di alimentazione.</li> </ul>

# ! AVVERTENZA

 	<p><b>PERICOLO DA USO IMPROPRIO DELL'APPARECCHIATURA</b></p> <p>L'uso improprio può provocare gravi lesioni o la morte.</p> <ul style="list-style-type: none"> <li>• Non mettere in funzione l'unità quando si è affaticati o sotto gli effetti di droghe o alcol.</li> <li>• Non superare la massima pressione d'esercizio o la temperatura della parte con il valore nominale minimo. Fare riferimento ai <b>Dati tecnici</b> di tutti i manuali delle apparecchiature.</li> <li>• Utilizzare fluidi e solventi compatibili con le parti dell'apparecchiatura a contatto con il fluido. Fare riferimento ai Dati tecnici nei manuali di tutte le apparecchiature. Leggere le avvertenze del produttore del fluido e del solvente. Per informazioni complete sul materiale, richiedere le schede di sicurezza del materiale (MSDS) al distributore o al rivenditore.</li> <li>• Non lasciare l'area di lavoro mentre l'apparecchiatura è in funzione o sotto pressione.</li> <li>• Spegner l'apparecchiatura e seguire la <b>Procedura di rilascio pressione</b> quando l'apparecchiatura non è in uso.</li> <li>• Verificare l'apparecchiatura quotidianamente. Riparare o sostituire immediatamente le parti usurate o danneggiate solo con parti originali del produttore.</li> <li>• Non alterare né modificare questa apparecchiatura. Le modifiche o le alterazioni possono invalidare le certificazioni dell'agenzia e creare pericoli per la sicurezza.</li> <li>• Accertarsi che tutte le apparecchiature siano classificate e approvate per l'ambiente di utilizzo.</li> <li>• Utilizzare l'apparecchiatura solo per gli scopi previsti. Per informazioni, contattare il proprio distributore.</li> <li>• Disporre i flessibili e i cavi lontano da aree trafficate, spigoli vivi, parti in movimento e superfici calde.</li> <li>• Non attorcigliare né piegare eccessivamente i flessibili né utilizzare questi ultimi per tirare l'apparecchiatura.</li> <li>• Tenere bambini e animali lontano dall'area di lavoro.</li> <li>• Seguire tutte le normative sulla sicurezza applicabili.</li> </ul>
	<p><b>PERICOLO DA PARTI IN ALLUMINIO PRESSURIZZATE</b></p> <p>L'uso di fluidi incompatibili con l'alluminio nelle apparecchiature pressurizzate può provocare gravi reazioni chimiche e guasti delle apparecchiature. La mancata osservanza di questa avvertenza può provocare morte, lesioni gravi o danni alle cose.</p> <ul style="list-style-type: none"> <li>• Non utilizzare 1,1,1-tricloroetano, cloruro di metilene, altri solventi a base di idrocarburi alogenati o fluidi contenenti tali solventi.</li> <li>• Molti altri fluidi possono contenere sostanze chimiche che possono reagire con l'alluminio. Rivolgersi al fornitore del materiale per informazioni sulla compatibilità.</li> </ul>
	<p><b>PERICOLO CORRELATO AL MONOSSIDO DI CARBONIO</b></p> <p>I gas di scarico contengono monossido di carbonio tossico che è incolore e inodore. L'aspirazione di monossido di carbonio può causare il decesso.</p> <ul style="list-style-type: none"> <li>• Non mettere in funzione l'apparecchiatura in un ambiente chiuso.</li> </ul>
	<p><b>PERICOLO DA FUMI O FLUIDI TOSSICI</b></p> <p>I fluidi o i fumi tossici possono causare lesioni gravi o mortali se spruzzati negli occhi o sulla pelle, inalati o ingeriti.</p> <ul style="list-style-type: none"> <li>• Leggere le schede di sicurezza del materiale (MSDS) per conoscere i pericoli specifici dei fluidi utilizzati.</li> <li>• Conservare i fluidi pericolosi in contenitori approvati e smaltirli secondo le linee guida applicabili.</li> </ul>
	<p><b>PERICOLO DI USTIONI</b></p> <p>Le superfici dell'apparecchiatura e il fluido riscaldato possono diventare incandescenti durante il funzionamento. Per evitare ustioni gravi:</p> <ul style="list-style-type: none"> <li>• Non toccare le apparecchiature o il fluido quando sono caldi.</li> </ul>
	<p><b>DISPOSITIVI DI PROTEZIONE PERSONALE</b></p> <p>Indossare dispositivi di protezione adeguati quando ci si trova nell'area di lavoro per proteggersi dal pericolo di lesioni gravi, quali lesioni agli occhi, perdita dell'udito, inalazione di fumi tossici e ustioni. I dispositivi di protezione includono, fra l'altro:</p> <ul style="list-style-type: none"> <li>• Occhiali protettivi e protezioni per le orecchie.</li> <li>• Respiratori, indumenti protettivi e guanti secondo le raccomandazioni del fabbricante del fluido e del solvente.</li> </ul>
	<p><b>PERICOLO DA CONTRACCOLPO</b></p> <p>La pistola può avere un contraccolpo quando è attivata. Se non si è in una posizione stabile, è possibile cadere e subire gravi lesioni.</p>
	<p><b>PROPOSIZIONE 65 DELLA CALIFORNIA</b></p> <p>I gas di scarico del motore di questo prodotto contengono composti chimici che causano, secondo lo Stato della California, cancro, malformazioni congenite o altri danni all'apparato riproduttivo.</p> <p>Questo prodotto contiene una sostanza chimica che, secondo lo Stato della California, può causare cancro, malformazioni congenite o altri danni all'apparato riproduttivo. Lavare le mani dopo aver utilizzato il prodotto.</p>

# Identificazione dei componenti

Modelli standard (3400, 3900, 5900, 5900HD, 7900, 7900HD)

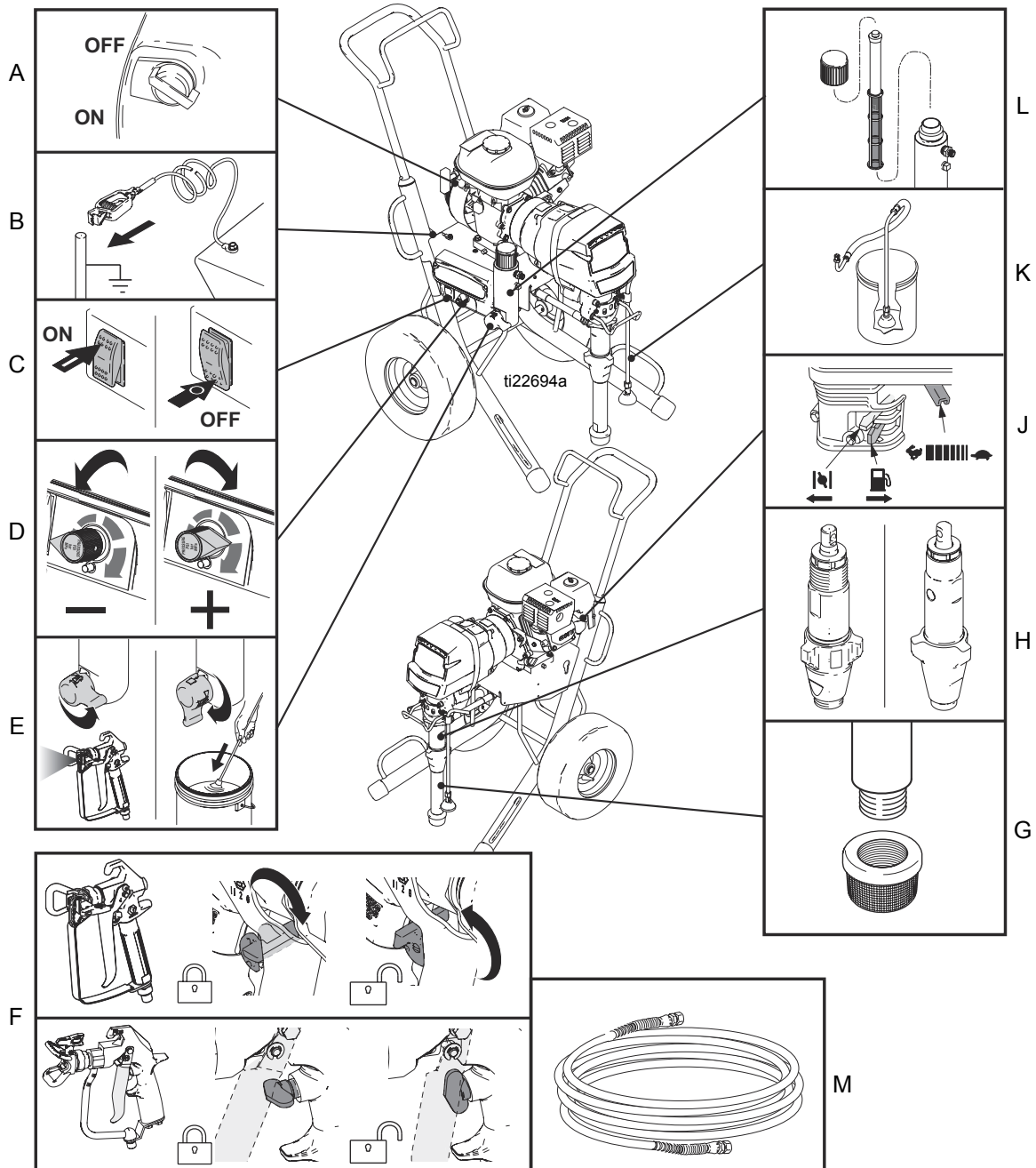

A	Interruttore ON/OFF (acceso/spento) del motore
B	Morsetto di messa a terra
C	Interruttore On/Off (acceso/spento) della pompa
D	Controllo pressione
E	Valvola di adescamento
F	Sicura del grilletto della pistola

G	Filtro
H	Pompa
J	Controlli del motore
K	Flessibile di scarico
L	Filtri pompa Easy Out
M	Flessibile

## Modelli ProContractor (3900, 5900, 7900, 5900HD, 7900HD)

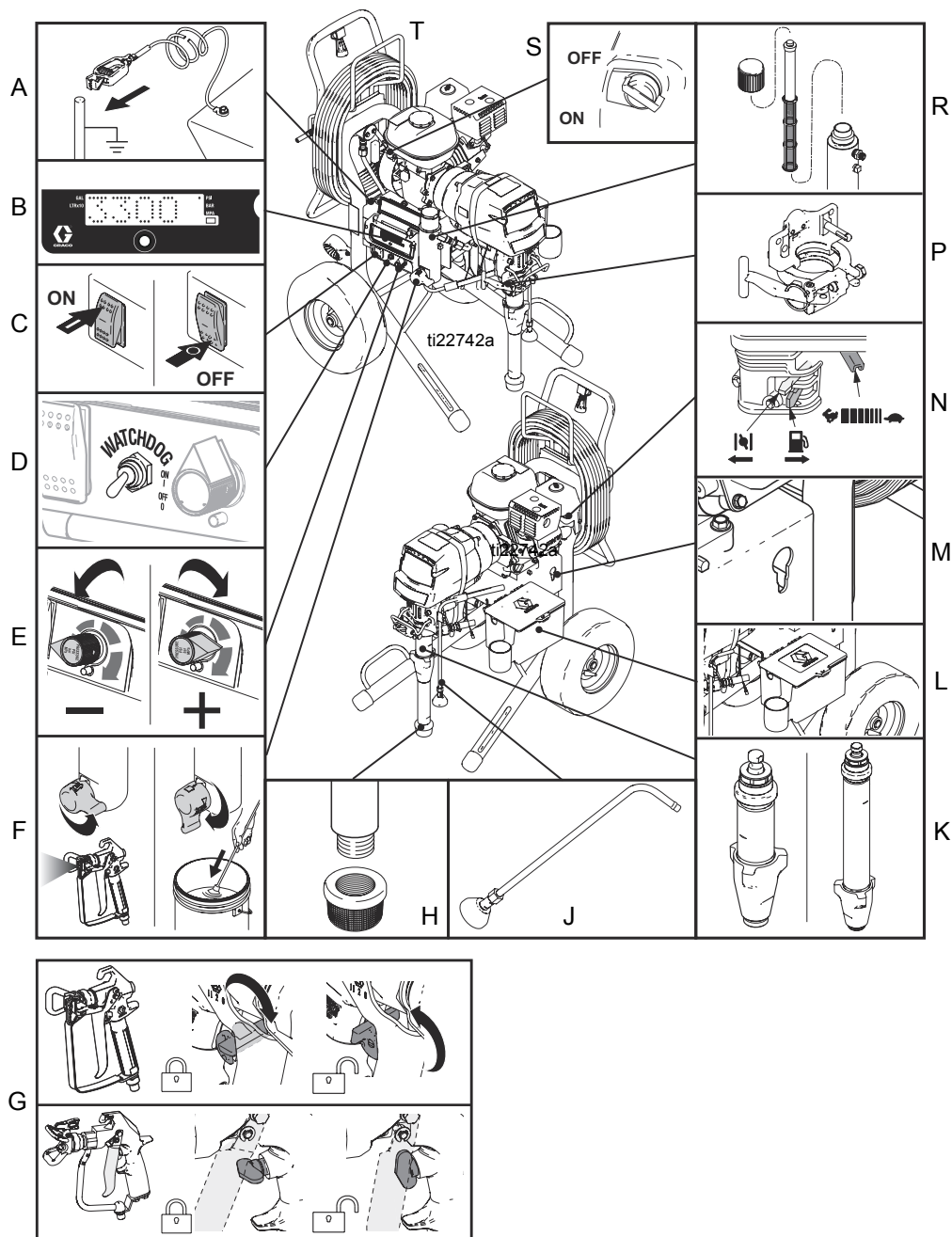

A	Bobina di messa a terra
B	Display Smart Control 3.0
C	Interruttore ON/OFF (acceso/spento) della pompa
D	Interruttore WatchDog™
E	Controllo pressione
F	Valvola di adescamento
G	Sicura del grilletto della pistola
H	Filtro
J	Flessibile di scarico

K	Pompa
L	Cassetta degli attrezzi
M	Funzione di estrazione della biella
N	Controlli del motore
P	Morsetto della pompa ProConnect™ II
R	Filtro
S	Interruttore ON/OFF (acceso/spento) del motore
T	Bobina per flessibile

## Modelli Ironman (5900, 7900, 7900HD)

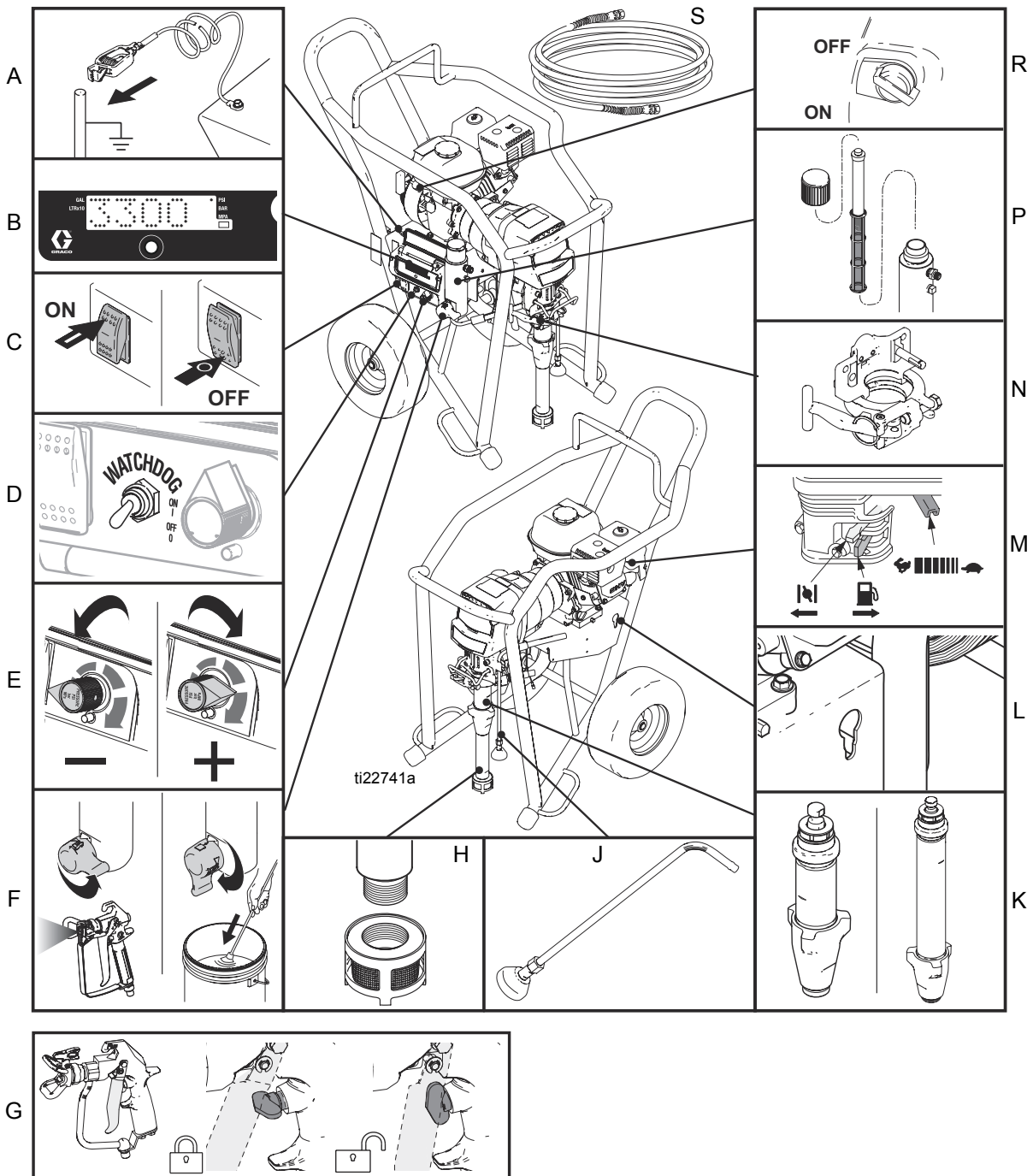

A	Bobina di messa a terra
B	Display Smart Control 3.0
C	Interruttore ON/OFF (acceso/spento) della pompa
D	Interruttore WatchDog™
E	Controllo pressione
F	Valvola di adescamento
G	Sicura del grilletto della pistola
H	Filtro per impieghi gravosi

J	Flessibile di scarico
K	Pompa MaxLife
L	Funzione di estrazione della biella
M	Controlli del motore
N	Morsetto della pompa ProConnect™ II
P	Filtri pompa Easy Out
R	Interruttore ON/OFF (acceso/spento) del motore
S	Flessibile

## Modelli Lo-Boy (3900, 5900, 7900)

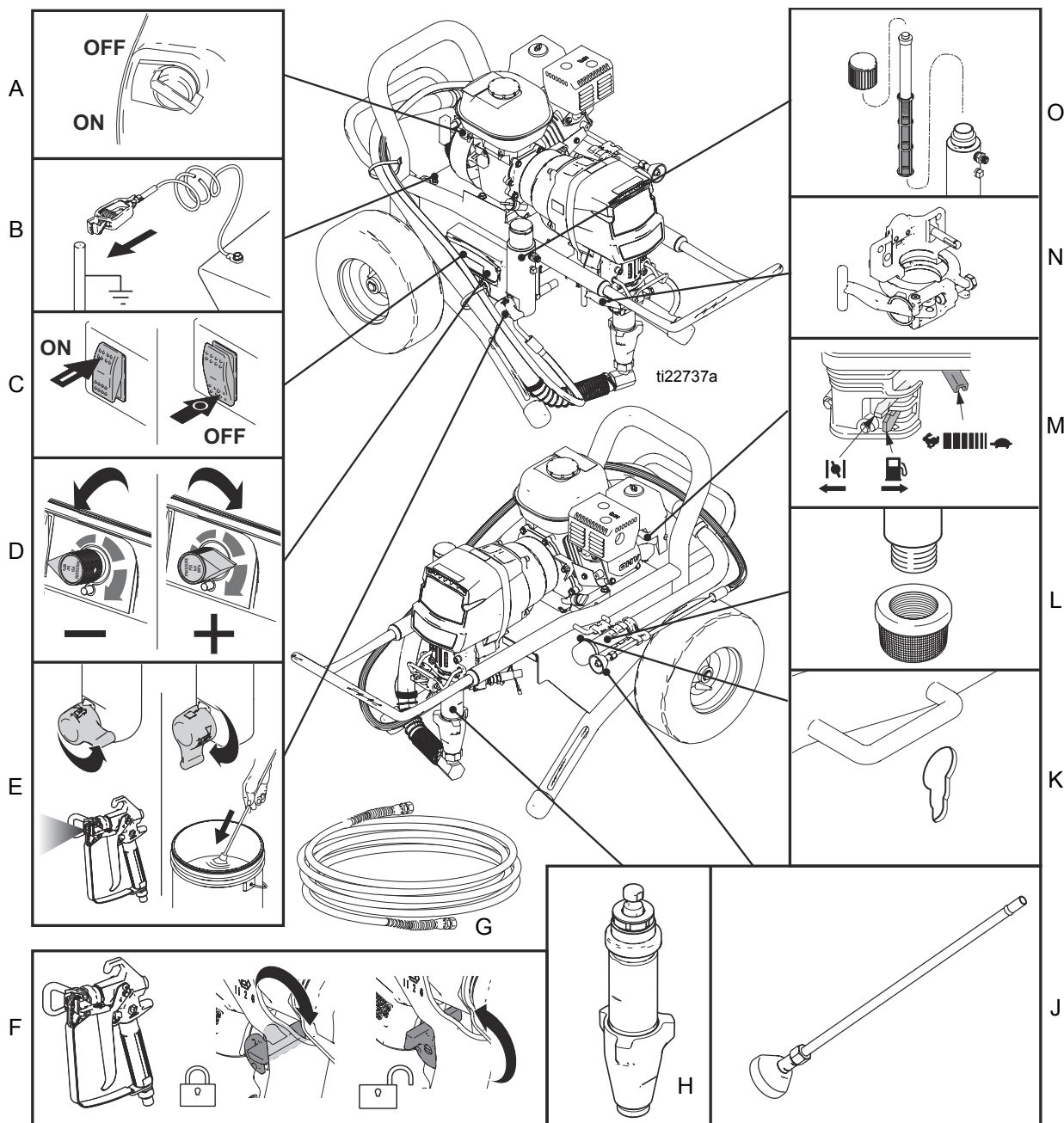

A	Interruttore ON/OFF (acceso/spento) del motore
B	Bobina di messa a terra
C	Interruttore ON/OFF (acceso/spento) della pompa
D	Controllo pressione
E	Valvola di adescamento
F	Sicura del grilletto della pistola
G	Flessibile
H	Pompa

J	Flessibile di scarico
K	Funzione di estrazione della biella
L	Filtro
M	Controlli del motore
N	Morsetto della pompa ProConnect™ II
O	Filtri pompa Easy Out



## Modelli Convertible (5900)

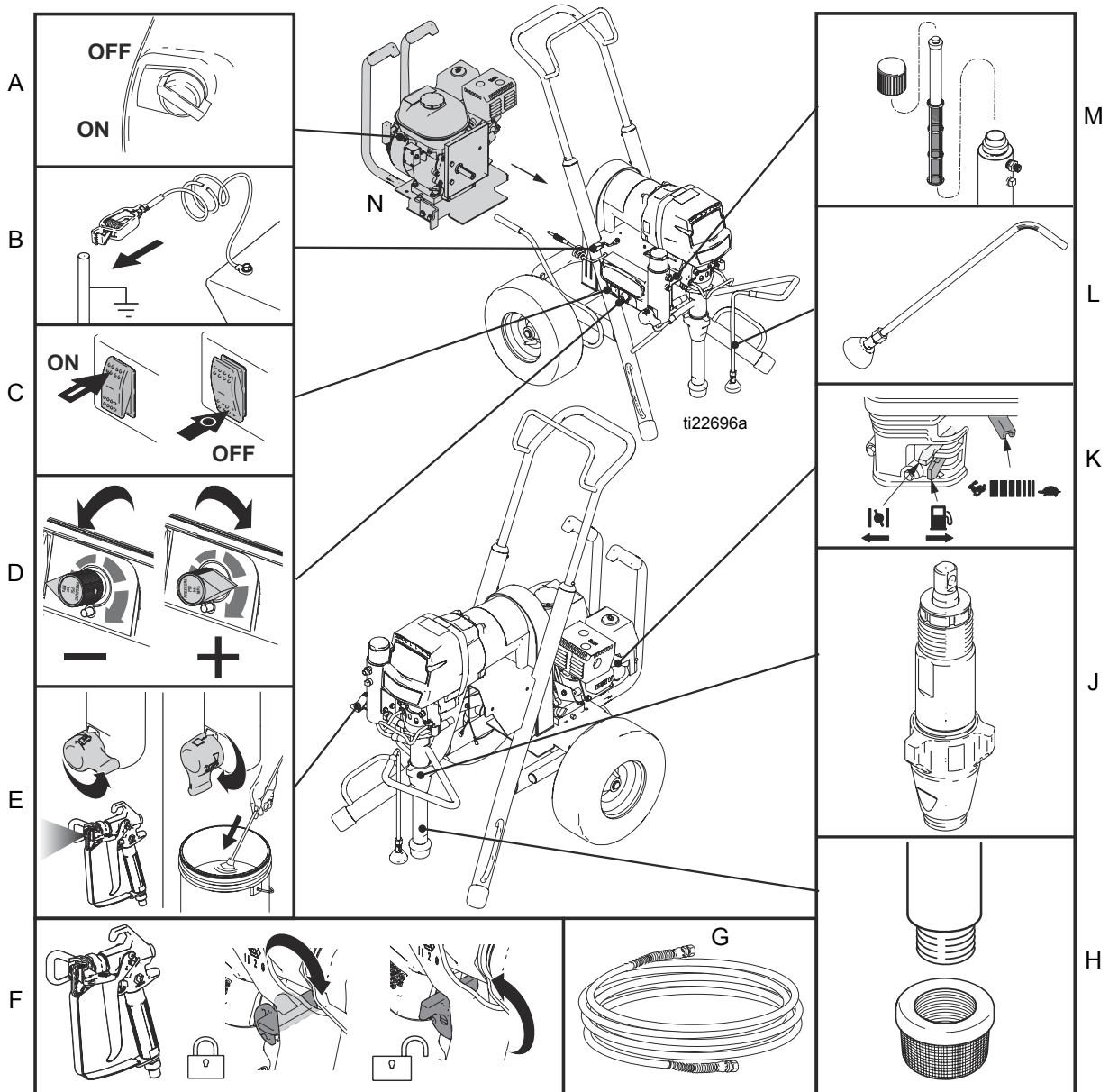

A	Interruttore ON/OFF (acceso/spento) del motore
B	Bobina di messa a terra
C	Interruttore On/Off (acceso/spento) della pompa
D	Controllo pressione
E	Valvola di adescamento
F	Sicura del grilletto della pistola
G	Flessibile

H	Filtro
J	Pompa
K	Controlli del motore
L	Flessibile di scarico
M	Filtri pompa Easy Out
N	Power Pack

## Procedura di rilascio pressione



Seguire la Procedura di rilascio pressione ogniqualvolta si vede questo simbolo.



L'apparecchiatura rimane pressurizzata finché la pressione non viene rilasciata manualmente. Per evitare lesioni gravi causate dal fluido pressurizzato, ad esempio iniezioni nella pelle, da schizzi di fluido e da parti in movimento, attenersi alla Procedura di rilascio pressione quando si interrompe la spruzzatura e prima di pulire, controllare o eseguire la manutenzione dell'apparecchiatura.

1. Mettere la sicura alla pistola.
2. Portare l'interruttore ON/OFF (acceso/spento) del motore in posizione OFF.
3. Spostare l'interruttore della pompa su OFF e girare la manopola del controllo pressione completamente in senso antiorario.
4. Disinserire la sicura del grilletto. Mantenere la parte metallica della pistola a contatto di un secchio metallico collegato a terra e premere il grilletto nel secchio per rilasciare la pressione.
5. Inserire la sicura della pistola.
6. Abbassare la valvola di adescamento nella posizione di SCARICO. Lasciare aperta la valvola di adescamento fin quando non si è pronti a spruzzare di nuovo.
7. Se si sospetta che l'ugello o il flessibile siano ostruiti o che la pressione non sia stata del tutto scaricata dopo aver seguito i passaggi indicati in precedenza, allentare MOLTO LENTAMENTE il dado di fermo della protezione dell'ugello o il raccordo dell'estremità del flessibile per scaricare gradualmente la pressione, quindi allentare del tutto. Rimuovere l'ostruzione dall'ugello o dal flessibile.

## Messa a terra



L'apparecchiatura deve essere collegata a terra per ridurre il rischio di scintille statiche. Le scintille statiche possono provocare l'accensione o l'esplosione di fumi. La messa a terra fornisce un filo di dispersione per la corrente elettrica.

**Per collegare a terra lo spruzzatore:** attaccare il morsetto per la messa a terra dello spruzzatore alla presa di terra.

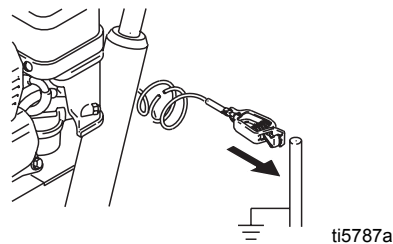

**Flessibili dell'aria e del fluido:** utilizzare solo flessibili conduttivi con una lunghezza massima combinata di 150 m (500 piedi) onde garantire la continuità della messa a terra. Controllare la resistenza elettrica dei flessibili. Se la resistenza totale a terra supera i 29 megaohm, sostituire immediatamente il flessibile.

**Pistola a spruzzo:** collegare a terra tramite un flessibile del fluido e una pompa opportunamente messi a terra.

**Secchi di solvente usati per lavare:** attenersi alle normative locali. Utilizzare esclusivamente secchi metallici conduttivi posti su una superficie collegata a terra. Non poggiare il secchio su superfici non conduttive, come carta o cartone, in quanto interrompono la continuità di messa a terra.

**Per mantenere la continuità di terra quando si lava il sistema o si rilascia la pressione:** mantenere fermamente la parte metallica della pistola a spruzzo sul lato di un secchio metallico collegato a terra e poi premere il grilletto.

# Preparazione



1. **Tutti gli spruzzatori tranne ProContractor:** collegare un flessibile ad alta pressione Graco appropriato allo spruzzatore.
2. **Unità selezionate:** installare un flessibile a frusta nell'ingresso del fluido della pistola a spruzzo e serrare saldamente.

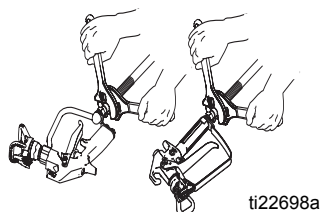

ti22698a

3. Inserire la sicura della pistola.

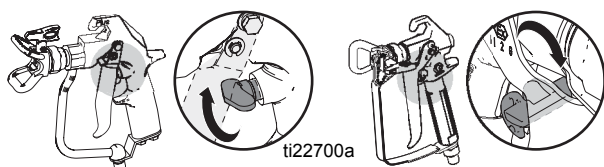

ti22700a

4. Durante la spruzzatura di materiali granulosi, togliere il filtro interno e lo schermo della tazza del filtro.

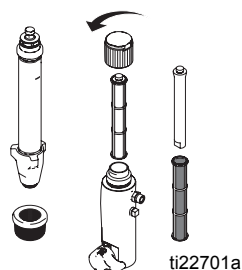

ti22701a

5. Riempire il dado premiguarnizioni con TSL per prevenire l'usura prematura dei premiguarnizioni. Eseguire quest'operazione ogni volta che si spruzza.

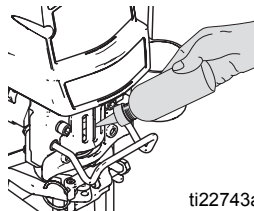

ti22743a

6. Controllare il livello dell'olio motore. Aggiungere olio SAE 10W-30 (in estate) o 5W-20 (in inverno), se necessario.



ti5952a

7. Riempire il serbatoio di carburante.

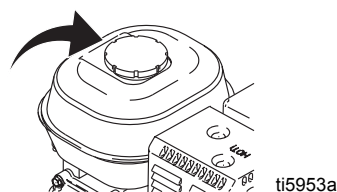

ti5953a

8. Fissare il morsetto di messa a terra dello spruzzatore alla presa di terra.

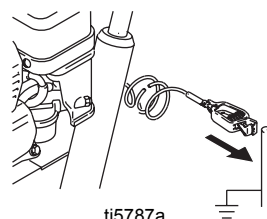

ti5787a

## Solo modelli Convertible:



### Sostituire il motore

1. Scollegare il cavo di alimentazione del motore.

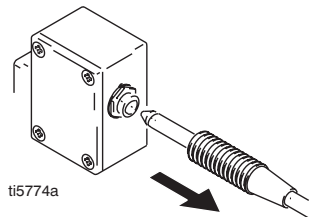

2. Rilasciare la barra di tensione.

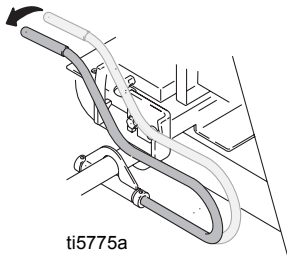

3. Rimuovere il motore; inclinare e fare scorrere indietro.

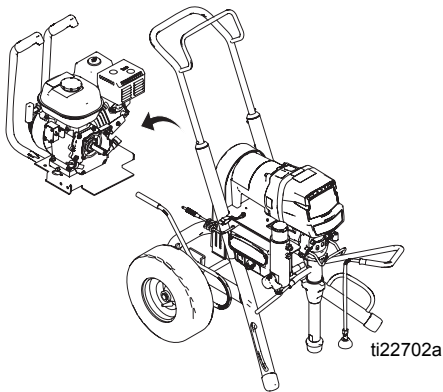

4. Installare il motore; fare cadere e spingere in avanti.

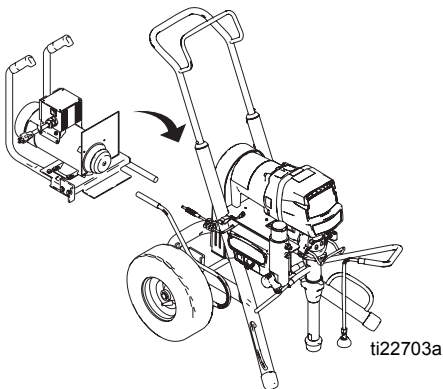

5. Guardare attraverso i fori di sfogo laterali e assicurarsi che la cinghia di trasmissione si trovi nella puleggia del motore.

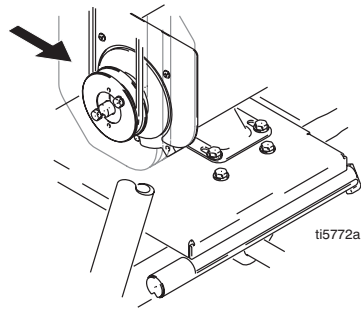

6. Fissare il motore con la barra di tensione.

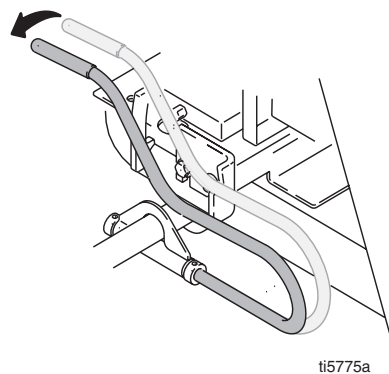

7. Collegare il cavo di alimentazione del controllo pressione.

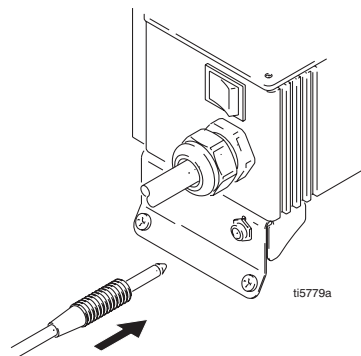

# Avvio

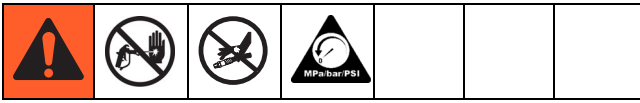

1. Mettere il flessibile di aspirazione e il flessibile di drenaggio in un secchio metallico collegato a terra riempito per metà con fluido di lavaggio. Collegare un filo di terra al secchio e a una presa di terra.

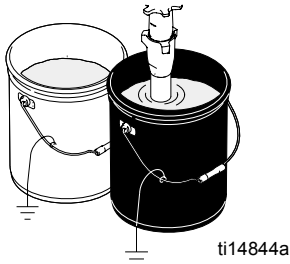

2. Abbassare la valvola di adescamento nella posizione di SCARICO. Girare il controllo pressione in senso antiorario alla pressione più bassa.

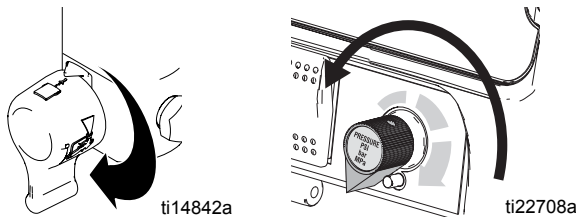

3. Impostare su OFF l'interruttore della pompa.

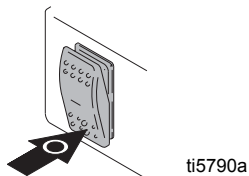

4. Avviare il motore

- a. Spostare la valvola del carburante in posizione aperta.

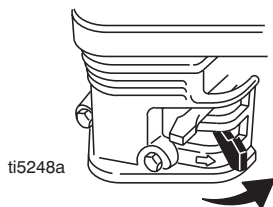

- b. Spostare la valvola dell'aria in posizione chiusa.

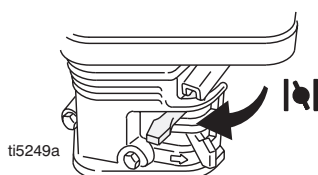

- c. Impostare la valvola a farfalla in posizione rapida.

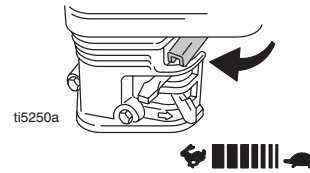

- d. Impostare l'interruttore del motore su ON.

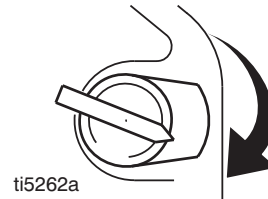

5. Tirare la fune di avviamento per avviare il motore.

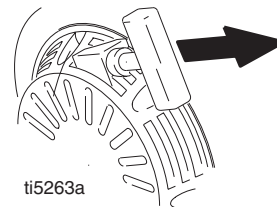

6. Aumentare adeguatamente la pressione per avviare il funzionamento della pompa e consentire al fluido di circolare per 15 secondi; abbassare la pressione e spostare la valvola di adescamento nella posizione di SPRUZZATURA.

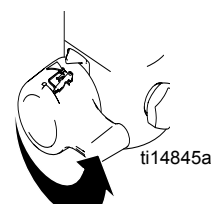
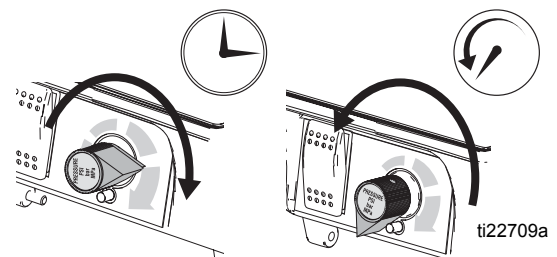

7. Disinserire il blocco del grilletto della pistola a spruzzo.

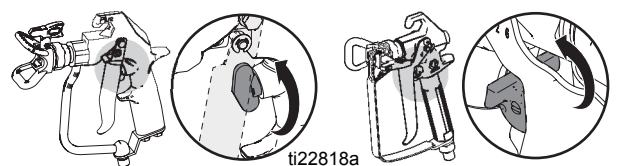

- Tenere la pistola contro il secchio metallico di lavaggio collegato a terra. Azionare la pistola e aumentare lentamente la pressione del fluido finché la pompa non funziona agevolmente.

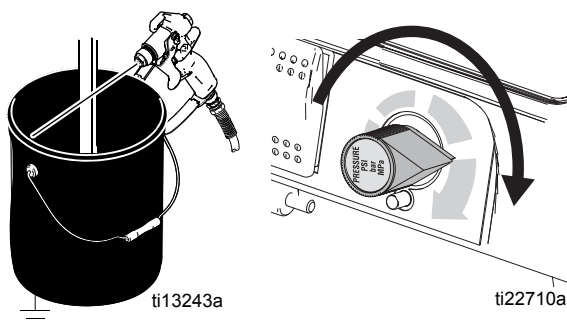

Ispezionare i raccordi per rilevare l'eventuale presenza di perdite. Non interrompere le perdite con la mano o con uno straccio! Se sono presenti perdite, spegnere immediatamente lo spruzzatore. Eseguire la **Procedura di rilascio pressione**, passaggi 1-3, pagina 10. Serrare i raccordi che perdono. Ripetere la procedura di **Avvio** passaggi 1 - 5. Se non sono presenti perdite, continuare ad attivare la pistola finché il sistema non è completamente pulito. Procedere al passaggio 6.

- Collocare il tubo del sifone nel secchio del materiale.

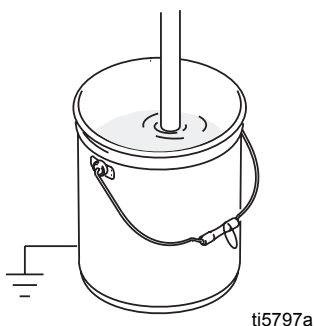

- Attivare nuovamente la pistola nel secchio del fluido di lavaggio finché non compare il materiale.

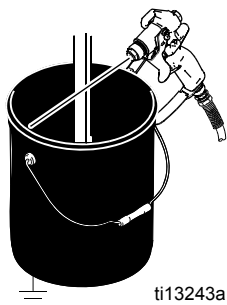

## Gruppo di protezione dell'ugello reversibile™



- Eseguire la **Procedura di rilascio pressione**, descritta a pagina 10.

- Inserire la sicura della pistola. Inserire l'ugello reversibile. Inserire la sede e OneSeal™.

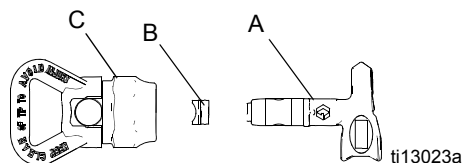

- Inserire l'ugello reversibile.

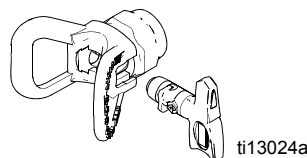

- Avvitare il gruppo sulla pistola. Serrare.

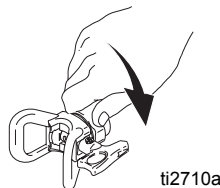

## Spruzzatura

- Eseguire una spruzzatura di prova. Aumentare la pressione per eliminare i bordi pesanti. Utilizzare un ugello di dimensioni più piccole se la regolazione della pressione non riesce a eliminare i bordi pesanti.

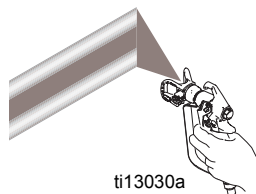

- Tenere la pistola perpendicolare, a 25 - 30 cm (10-12 poll.) dalla superficie. Spruzzare avanti e indietro. Sovrapporre del 50%. Azionare la pistola dopo lo spostamento e rilasciare prima dell'arresto.

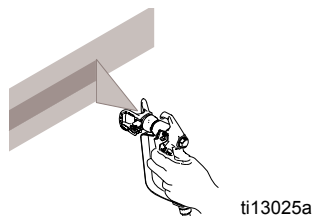

## Eliminazione delle ostruzioni dell'ugello

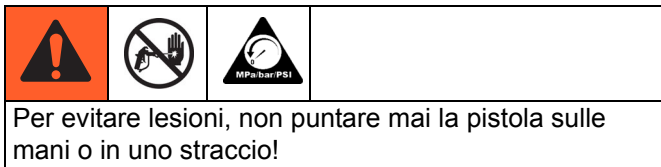

1. Rilasciare il grilletto, inserire la sicura della pistola. Ruotare l'ugello reversibile. Disinserire la sicura del grilletto. Azionare la pistola per eliminare l'ostruzione.

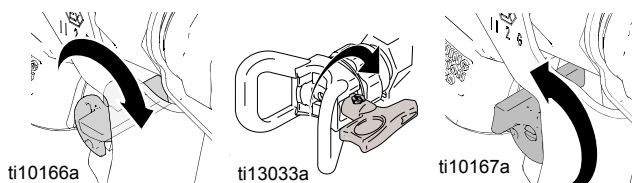

2. Mettere la sicura alla pistola. Riportare l'ugello reversibile alla posizione originale. Disinserire la sicura del grilletto e continuare a spruzzare.

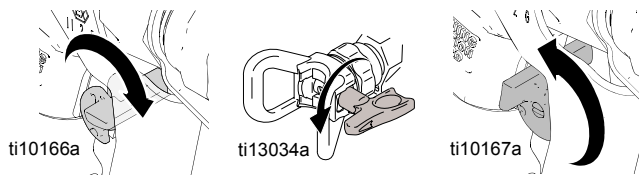

## Sistema di protezione WatchDog™ (solo unità ProContractor e Ironman)

La pompa si spegne automaticamente quando il secchio del materiale è vuoto.

**Per attivare:**

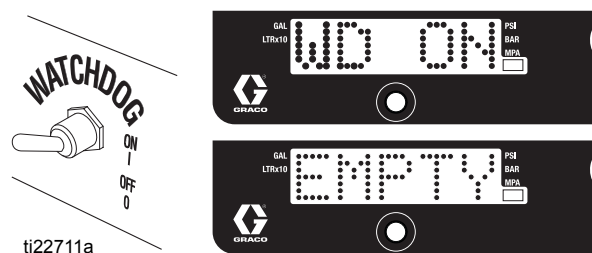

1. Eseguire l'avvio.
2. Attivare l'interruttore WatchDog, viene visualizzato **WD ON**. Viene visualizzato/lampeggia **EMPTY** (vuoto) e la pompa si arresta quando il sistema di protezione Watchdog rileva un secchio di materiale vuoto.

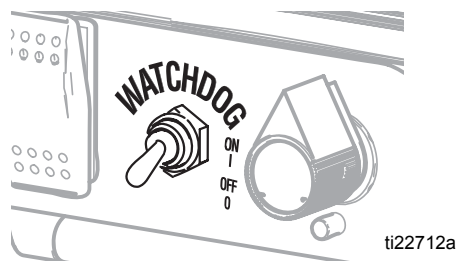

3. Spegnere l'interruttore WatchDog. Aggiungere del materiale o riadescare lo spruzzatore. Spegnere e riaccendere l'interruttore della pompa per ripristinare il sistema di protezione WatchDog. Riaccendere l'interruttore WatchDog per continuare a monitorare il livello di materiale.



## Bobina del flessibile (solo unità ProContractor)

						
Per evitare lesioni, accertarsi di tenere la testa lontana dalla bobina del flessibile mentre si riavvolge il flessibile.						

1. Assicurarsi che il flessibile sia disposto attraverso la guida del flessibile.

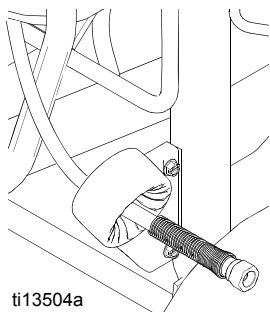

2. Sollevare e ruotare il blocco del perno di 90 per sbloccare la bobina del flessibile. Tirare il flessibile per rimuoverlo dalla bobina del flessibile.

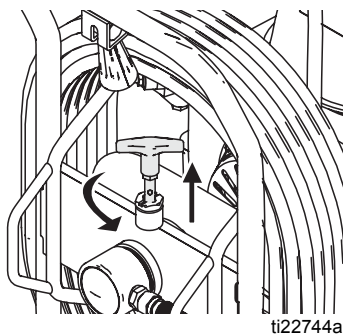

3. Tirare verso il basso la manopola della bobina e ruotare in senso orario per avvolgere il flessibile.

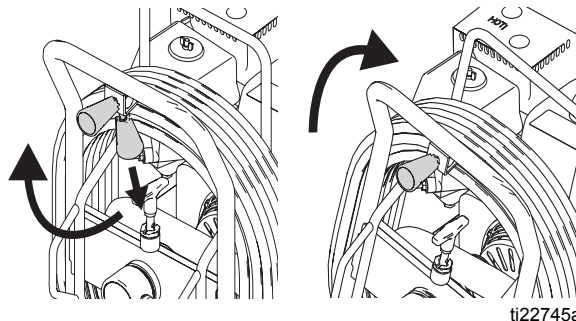

**NOTA:** la bobina del flessibile può essere bloccata in due posizioni: utilizzo (A) e stoccaggio (B).

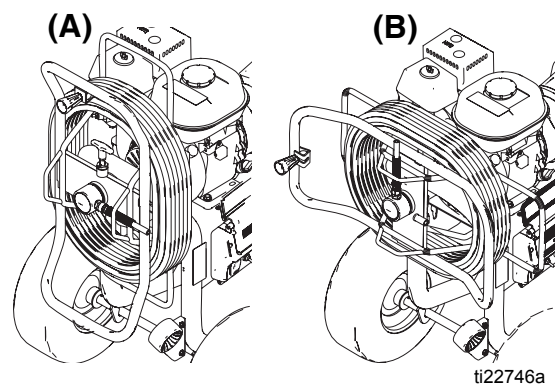



# Sistema di tracciatura digitale

(solo unità ProContractor e Ironman)

## Menu principale di funzionamento

Premere rapidamente per passare al display successivo. Premere a lungo (per 5 secondi) per cambiare unità o effettuare il ripristino dei dati.

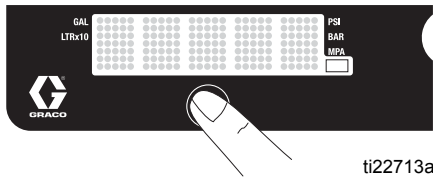

ti22713a

1. Impostare la pressione sul valore più basso. Premere il grilletto della pistola per scaricare la pressione. Abbassare la valvola di adescamento nella posizione di SCARICO.

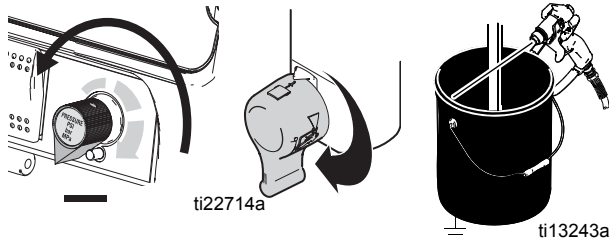

ti22714a

ti13243a

2. Accendere il motore. Viene visualizzato il display della pressione. I trattini non vengono visualizzati a meno che la pressione non sia inferiore a 1,4 MPa (14 bar, 200 psi).

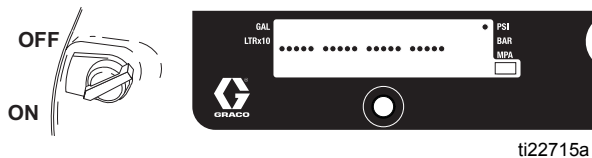

ti22715a

## Cambiare le unità di visualizzazione

Tenere premuto per 5 secondi il pulsante DTS per cambiare le unità di pressione (**MPa**, **bar**, **psi**) con le unità desiderate. La selezione di bar o MPa cambia i **galloni** in **litri x 10**. Per cambiare le unità visualizzate, il sistema DTS deve essere impostato in modalità di visualizzazione pressione e la pressione deve essere a zero.

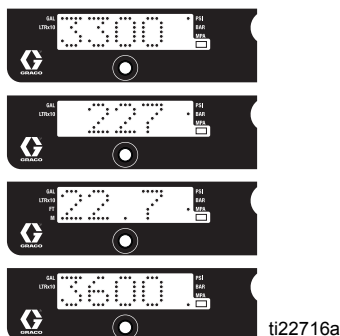

ti22716a

## Galloni di lavoro

1. Premere rapidamente il pulsante DTS per passare a galloni di lavoro (o litri x 10).



ti22717a

**NOTA:** **JOB** viene visualizzato brevemente, quindi appare il numero dei galloni spruzzati a più di 1000 psi (70 bar, 7 MPa).

## Galloni totali

1. Premere rapidamente il pulsante DTS per passare a galloni totali (o litri x 10).

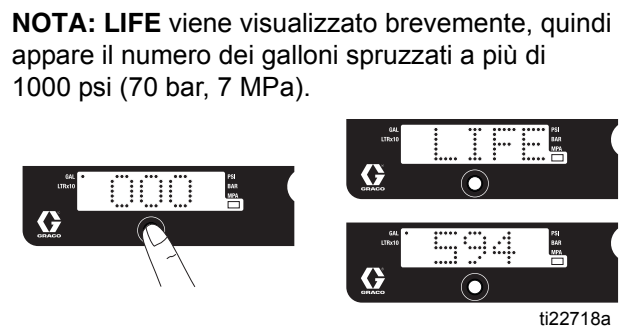

ti22718a

**NOTA:** **LIFE** viene visualizzato brevemente, quindi appare il numero dei galloni spruzzati a più di 1000 psi (70 bar, 7 MPa).

## Menu secondario - Dati memorizzati e modalità di protezione della pompa WatchDog

1. Eseguire il **Rilascio della pressione**, passaggi 1 - 4 se non è stato già eseguito.
2. Accendere l'interruttore di alimentazione tenendo contemporaneamente premuto il pulsante DTS.

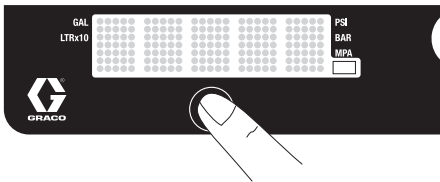

ti22719a

3. Viene visualizzato brevemente il modello dello spruzzatore (ad es. **5900**), **SERIAL NUMBER** e quindi il numero di serie (p. es. 00001).



ti22720a

4. Premendo brevemente il pulsante DTS viene visualizzato **MOTOR ON** (Motore acceso), quindi il numero totale di ore di funzionamento del motore.



ti22721a

5. Premere rapidamente il pulsante DTS. **LAST ERROR CODE** (Ultimo codice di errore) scorre e viene visualizzato l'ultimo codice di errore, ad es. **E=07**. Vedere il manuale di riparazione dello spruzzatore per ulteriori informazioni.

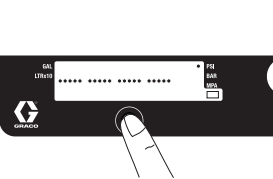

ti22722a

6. Tenere premuto il pulsante DTS per azzerare il codice di errore.

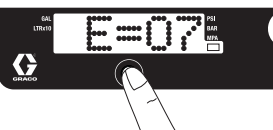

ti22723a

7. Premere rapidamente il pulsante DTS. Viene visualizzato brevemente **W-DOG** quindi la scritta **OFF** se l'interruttore WatchDog è spento. Viene visualizzato **ON** se l'interruttore Watchdog è acceso.

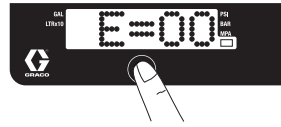

ti22724a

8. Tenere premuto (8 secondi) il pulsante DTS per passare al menu WatchDog Trigger % (% di accensione WatchDog). Continuando a tenere premuto il pulsante DTS è possibile impostare WatchDog a 30, 40, 50 o 60% dell'attuale impostazione di pressione dello spruzzatore. Rilasciare il pulsante DTS quando viene visualizzata la % desiderata. L'impostazione predefinita è 50%.

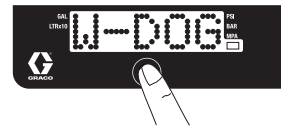

ti22725a

9. Premere rapidamente per passare alla **REV SOFTWARE**.

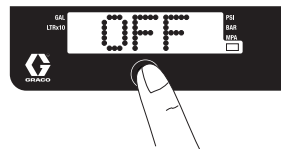

ti22726a

# Pulizia

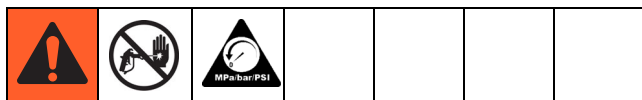

1. Eseguire la **Procedura di rilascio pressione** (pagina 10), passaggi 1-4. Rimuovere il flessibile del sifone dalla vernice e metterlo nel fluido di lavaggio. Rimuovere la protezione dell'ugello dalla pistola.

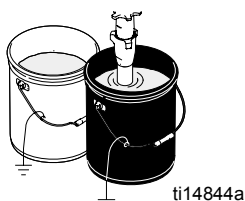

**NOTA:** usare acqua per la vernice a base acquosa, solventi minerali per le vernici a base oleosa o altri solventi consigliati dal produttore.

2. Avviare il motore

- a. Spostare la valvola del carburante in posizione aperta.

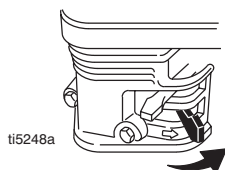

- b. Spostare la valvola dell'aria in posizione chiusa.

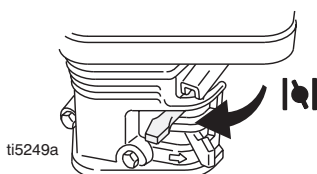

- c. Impostare la valvola a farfalla in posizione rapida.

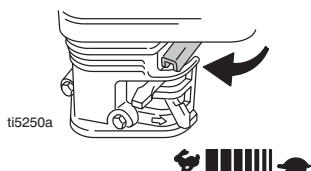

- d. Impostare l'interruttore del motore su ON.



3. Tirare la fune di avviamento per avviare il motore.

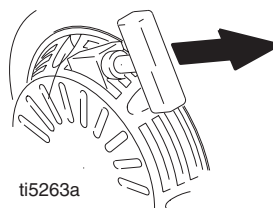

4. Accendere l'interruttore della pompa. Ruotare in avanti la valvola di adescamento nella posizione di SPRUZZATURA.

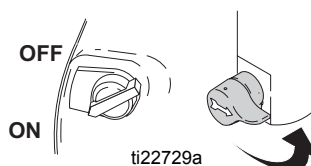

5. Aumentare la pressione a 1/2. Tenere la pistola contro il secchio di vernice. Disinserire la sicura del grilletto. Azionare la pistola finché non compare il fluido di lavaggio.

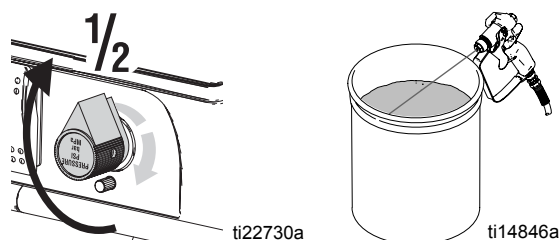

6. Spostare la pistola verso il secchio dei rifiuti, mantenerla contro il secchio e azionarla per lavare completamente il sistema. Rilasciare il grilletto e inserire la sicura della pistola.

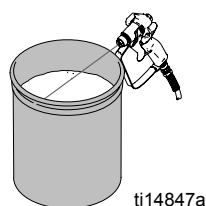

7. Ruotare la valvola di adescamento sulla posizione di SCARICO e permettere al fluido di lavaggio di circolare fino a che il fluido stesso non diventa pulito.

8. Ruotare in avanti la valvola di adescamento nella posizione di SPRUZZATURA. Azionare la pistola nel secchio di lavaggio per spurgare il fluido dal flessibile.

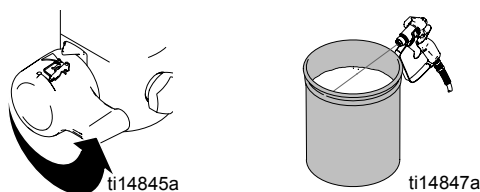

9. Sollevare il tubo del sifone sul fluido di lavaggio e far funzionare lo spruzzatore da 15 a 30 secondi per scaricare il fluido. Spegnerne l'interruttore della pompa e il motore.

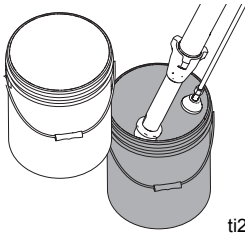

ti22731a

10. Abbassare la valvola di adescamento nella posizione di SCARICO.



ti14842a

11. Rimuovere i filtri dallo spruzzatore e dalla pistola, se installati. Pulire e ispezionare. Installare i filtri.

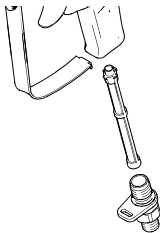

ti15018a

12. Se si lava con acqua, lavare di nuovo con acqua ragia minerale o Pump Armor e lasciare questo rivestimento protettivo per evitare il congelamento o la corrosione.

13. Asciugare spruzzatore, flessibile e pistola con un panno intinto nell'acqua o nell'acqua ragia.



ti2776a

# Manutenzione

## Procedura di rilascio pressione



1. Inserire la sicura del grilletto della pistola.
2. Portare l'interruttore ON/OFF (acceso/spento) del motore in posizione OFF.
3. Spostare l'interruttore della pompa su OFF e girare la manopola del controllo pressione completamente in senso antiorario.
4. Disinserire la sicura. Mantenere la parte metallica della pistola a contatto di un secchio metallico collegato a terra e premere il grilletto nel secchio per rilasciare la pressione.
5. Inserire la sicura del grilletto della pistola.
6. Aprire la valvola di scarico della pressione. Lasciare aperta la valvola fino a quando non si è pronti a spruzzare di nuovo.

*Se si sospetta che l'ugello o il flessibile siano completamente ostruiti, o che la pressione non sia stata del tutto scaricata dopo aver seguito i passaggi indicati in precedenza, allentare MOLTO LENTAMENTE il dado di ritenzione della protezione dell'ugello o il raccordo dell'estremità del flessibile per scaricare gradualmente la pressione, poi allentare del tutto. A questo punto, pulire l'ugello o il flessibile.*

**NOTA:** per indicazioni dettagliate sulla manutenzione del motore e le relative specifiche, consultare il manuale del proprietario del motore Honda separato, fornito in dotazione.

**QUOTIDIANAMENTE:** verificare il livello dell'olio del motore e rabboccare secondo necessità.

**QUOTIDIANAMENTE:** controllare il flessibile per rilevare l'eventuale presenza di usura e danni.

**QUOTIDIANAMENTE:** controllare che tutti i raccordi dei flessibili siano saldi.

**QUOTIDIANAMENTE:** controllare che la sicura della pistola funzioni correttamente.

**QUOTIDIANAMENTE:** controllare che la valvola di scarico della pressione funzioni correttamente.

**QUOTIDIANAMENTE:** controllare e riempire il serbatoio.

**QUOTIDIANAMENTE:** controllare il livello di TSL nel dado premiguarnizioni del pompante. Se necessario, rabboccare il dado. Tenere il dado sempre pieno di TSL per evitare un accumulo di fluido sull'asta del pistone, nonché l'usura precoce dei premiguarnizioni e la corrosione della pompa.

### DOPO LE PRIME 20 ORE DI FUNZIONAMENTO:

Scaricare l'olio del motore e riempire con olio pulito. Consultare il manuale del proprietario del motore Honda per informazioni sulla corretta viscosità dell'olio.

**OGNI SETTIMANA:** rimuovere il coperchio del filtro dell'aria del motore e pulire l'elemento. Se necessario, sostituire l'elemento. Se si utilizza l'apparecchiatura in un ambiente particolarmente polveroso: controllare il filtro ogni giorno e sostituirlo, se necessario.

Gli elementi di ricambio possono essere acquistati dal rivenditore HONDA locale.

### DOPO CIRCA 100 ORE DI FUNZIONAMENTO:

Cambiare l'olio del motore. Consultare il manuale del proprietario del motore Honda per informazioni sulla corretta viscosità dell'olio.

**CANDELA:** usare solo candele BPR6ES (NGK) o W20EPR-U (NIPPONDENSO). Impostare il gap della candela tra 0,7 e 0,8 mm (tra 0,028 e 0,031 pollici). Utilizzare una chiave per candele quando si installa e si rimuove la candela.

Per il drenaggio dell'olio utilizzare l'imbuto per olio motore fornito.

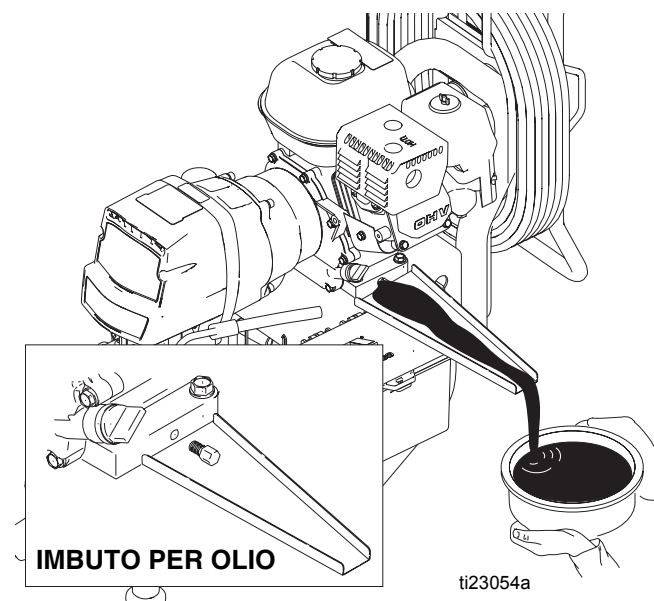

# Ricerca e riparazione guasti



Problema	Causa	Soluzione
Viene visualizzato <b>E=XX</b>	È presente un guasto.	Determinare la correzione del guasto dalla tabella, pagina 31.
Il motore non parte	L'interruttore del motore è spento.	Accendere l'interruttore del motore.
	Benzina esaurita.	Riempire il serbatoio. Manuale del motore Honda.
	Il livello dell'olio motore è basso.	Tentare di avviare il motore. Rabboccare l'olio se necessario. Manuale del motore Honda.
	Candela scollegata o danneggiata.	Collegare il cavo della candela o sostituire la candela.
	Il motore è freddo.	Utilizzare la valvola dell'aria.
	La leva di intercettazione del carburante è spenta.	Spostare la leva su ON.
Falsa attivazione del sistema WatchDog. Viene visualizzato <b>EMPTY</b> (vuoto). La pompa non funziona.	L'olio sta colando nella camera di combustione.	Smontare la candela. Tirare la fune di avviamento 3 o 4 volte. Pulire o sostituire la candela. Avviare il motore. Tenere lo spruzzatore diritto per evitare che l'olio coli.
	Condizioni di funzionamento in contrasto con i parametri WatchDog. L'erogazione della pompa è bassa, pagina 23.	Abbassare la pressione. Contattare l'Assistenza tecnica Graco per regolare i parametri WatchDog. Azionare senza WatchDog (vedere il manuale operativo).
Il motore gira ma il pompante non funziona	Codice di errore visualizzato.	Vedere <b>Messaggi del display digitale</b> , pagina 31.
	L'interruttore della pompa è spento.	Accendere l'interruttore della pompa.
	Impostazione della pressione troppo bassa.	Girare la manopola di regolazione della pressione in senso orario per aumentare la pressione.
	Il filtro del fluido è sporco.	Pulire il filtro.
	L'ugello o il filtro dell'ugello è ostruito.	Pulire l'ugello o il filtro dell'ugello (vedere il manuale della pistola).
	La biella del pistone del pompante è bloccata a causa della vernice secca.	Riparare la pompa (vedere il manuale della pompa).
	La biella di collegamento è usurata o danneggiata.	Fare riferimento al manuale delle parti.
	La scatola di trasmissione è usurata o danneggiata.	Fare riferimento al manuale delle parti.
	L'alimentazione elettrica non sta fornendo energia al campo della frizione.	Fare riferimento al manuale delle parti. Vedere <b>Messaggi del display digitale</b> , pagina 31. Con l'interruttore della pompa acceso e la pressione su MAXIMUM, utilizzare una luce di test per verificare l'alimentazione tra i punti di prova della frizione sulla scheda di controllo. Rimuovere i fili della frizione dalla scheda di controllo e misurare la resistenza nella bobina della frizione. A 70° F, la resistenza deve essere tra 3900 – 1,2 + 0,2 Ω, per 5900/7900 1,7 ± 0,2 Ω; altrimenti, sostituire l'involucro del pignone. Chiedere a un rivenditore Graco autorizzato di verificare il controllo pressione.
La frizione è usurata, danneggiata o posizionata in modo errato.	Regolare o sostituire la frizione. Vedere pagina 32.	
Il gruppo pignone è usurato o danneggiato.	Riparare o sostituire il gruppo pignone. Pagina 32.	

Problema	Causa	Soluzione
L'erogazione della pompa è bassa	Il filtro è ostruito.	Pulire il filtro.
	La sfera del pistone non è posizionata.	Eseguire la manutenzione della sfera del pistone (consultare il manuale della pompa).
	I premiguarnizioni del pistone sono usurati o danneggiati.	Sostituire i premiguarnizioni (vedere il manuale della pompa).
	L'anello di tenuta nella pompa è usurato o danneggiato.	Sostituire l'anello di tenuta (consultare il manuale della pompa).
	La sfera della valvola di aspirazione non è posizionata correttamente.	Pulire la valvola di aspirazione (consultare il manuale della pompa).
	La sfera della valvola di aspirazione è piena di materiale.	Pulire la valvola di aspirazione (consultare il manuale della pompa).
	La velocità del motore è troppo bassa.	Aumentare l'impostazione della valvola a farfalla (vedere il manuale operativo).
	La frizione è usurata o danneggiata.	Regolare o sostituire la frizione. Pagina 32.
	L'impostazione della pressione è troppo bassa.	Aumentare la pressione (vedere il manuale operativo).
	Il filtro del fluido, il filtro dell'ugello o l'ugello sono intasati o sporchi.	Pulire il filtro (consultare il manuale della pistola).
	Grossa caduta di pressione nel flessibile con materiali pesanti.	Utilizzare un flessibile con diametro superiore e/o ridurre la lunghezza complessiva del flessibile. L'utilizzo di oltre 30 m (100 piedi) di un flessibile da 0,64 cm (1/4 poll.) riduce in modo significativo le prestazioni dello spruzzatore. Per ottenere prestazioni ottimali, utilizzare un flessibile da 0,95 cm (3/8 poll.) (minimo 15 m (50 piedi)).
Eccessiva perdita di vernice nel dado premiguarnizioni della ghiera.	Il dado premiguarnizioni della ghiera è allentato.	Rimuovere il distanziale del dado premiguarnizioni della ghiera. Serrare il dado premiguarnizioni della ghiera a sufficienza per arrestare la perdita.
	I premiguarnizioni della ghiera sono usurati o danneggiati.	Sostituire i premiguarnizioni (vedere il manuale della pompa).
	La biella del pompante è usurata o danneggiata.	Sostituire la biella (vedere il manuale della pompa).
Il fluido schizza dalla pistola	Aria nella pompa o nel flessibile.	Verificare e serrare tutte le connessioni del fluido. Riadescare la pompa (vedere il manuale operativo).
	L'ugello è parzialmente ostruito.	Pulire l'ugello (vedere il manuale della pistola).
	L'alimentazione del fluido è bassa o vuota.	Riempire l'alimentazione del fluido. Adescare la pompa (vedere il manuale operativo). Verificare spesso l'alimentazione del fluido per impedire il funzionamento della pompa a secco.
È difficile adescare la pompa	Aria nella pompa o nel flessibile.	Verificare e serrare tutte le connessioni del fluido.  Ridurre la velocità del motore e fare funzionare la pompa il più lentamente possibile durante l'adescamento.
	La valvola di aspirazione perde.	Pulire la valvola di aspirazione. Assicurarsi che la sede della sfera non presenti tacche o segni di usura e che la sfera sia ben posizionata. Rimontare la valvola.
	I premiguarnizioni della pompa sono usurati.	Sostituire i premiguarnizioni della pompa (consultare il manuale della pompa).
	La vernice è troppo densa.	Diluire la vernice in base alle indicazioni del produttore.
	La velocità del motore è troppo alta.	Diminuire l'impostazione della valvola a farfalla prima di adescare la pompa (consultare il manuale operativo).
La frizione cigola ogni volta che viene inserita	Quando le superfici della frizione sono nuove, non corrispondono l'una all'altra e possono causare rumore.	Le superfici della frizione devono usurarsi l'una sull'altra. Il rumore cesserà dopo un giorno di utilizzo.
Alta velocità del motore in assenza di carico	Impostazione della valvola a farfalla regolata male.	Reimpostare la valvola a farfalla su 3300 rpm del motore senza alcun carico.
	Il regolatore del motore è usurato.	Sostituire o eseguire la manutenzione del regolatore del motore.
Il contatore dei galloni non funziona	Sensore difettoso, rotto o filo scollegato. Magnete spostato o mancante.	Controllare i collegamenti. Sostituire il sensore o il filo. Riposizionare o sostituire il magnete.
Mancanza di visualizzazione, spruzzatore in funzionamento	Display danneggiato o con collegamenti difettosi.	Controllare i collegamenti. Sostituire il display.

## La pompa del fluido funziona continuamente



1. Eseguire la **Procedura di rilascio pressione** (pagina 21), spingere la valvola in avanti fino alla posizione di SPRUZZATURA e spegnere l'interruttore dell'alimentazione.
2. Togliere il coperchio della scatola di controllo.

### Procedura di ricerca e riparazione dei guasti:

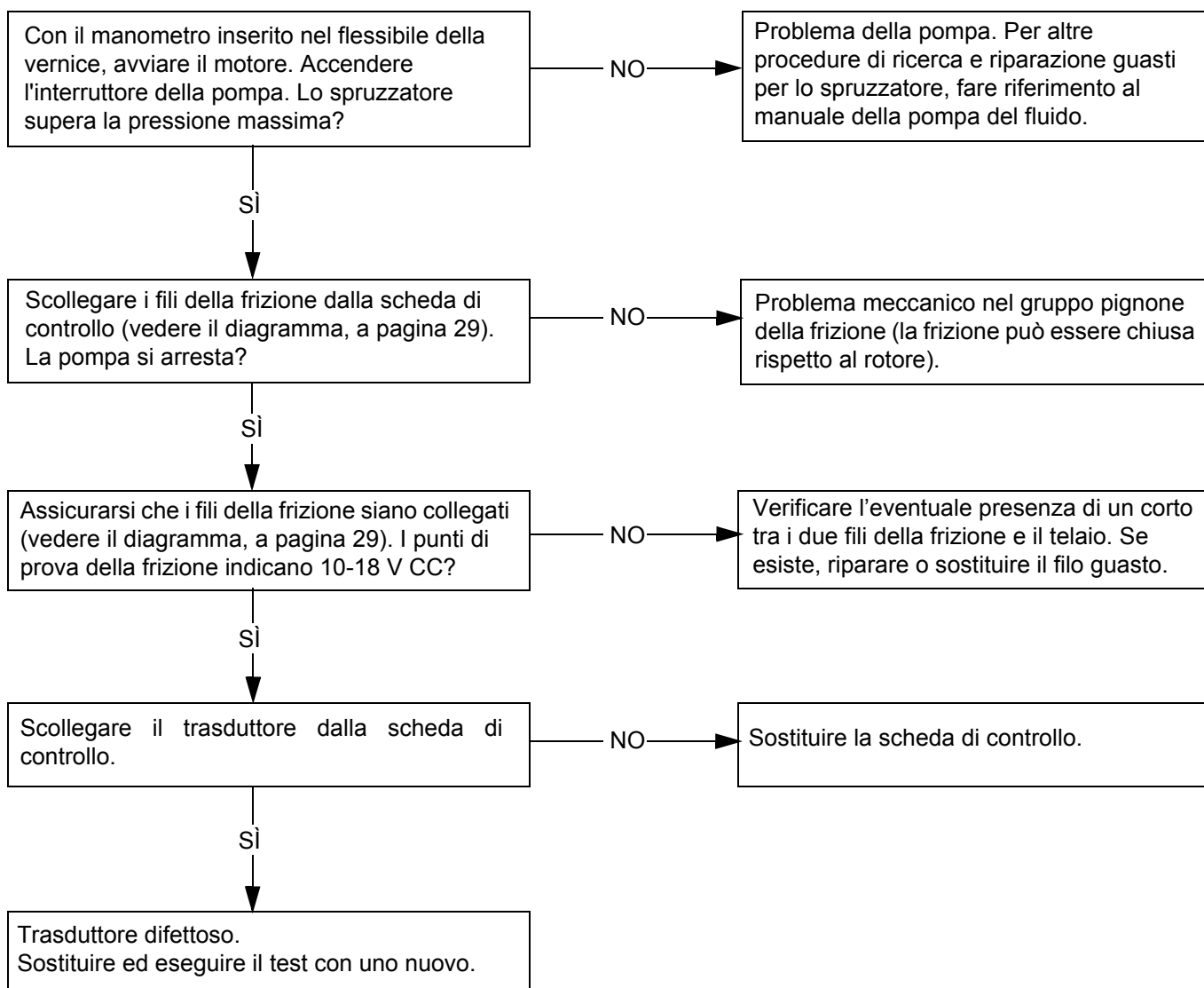



# Malfunzionamento della scheda di controllo

Procedura di ricerca e riparazione guasti (vedere la pagina seguente per le procedure vere e proprie):

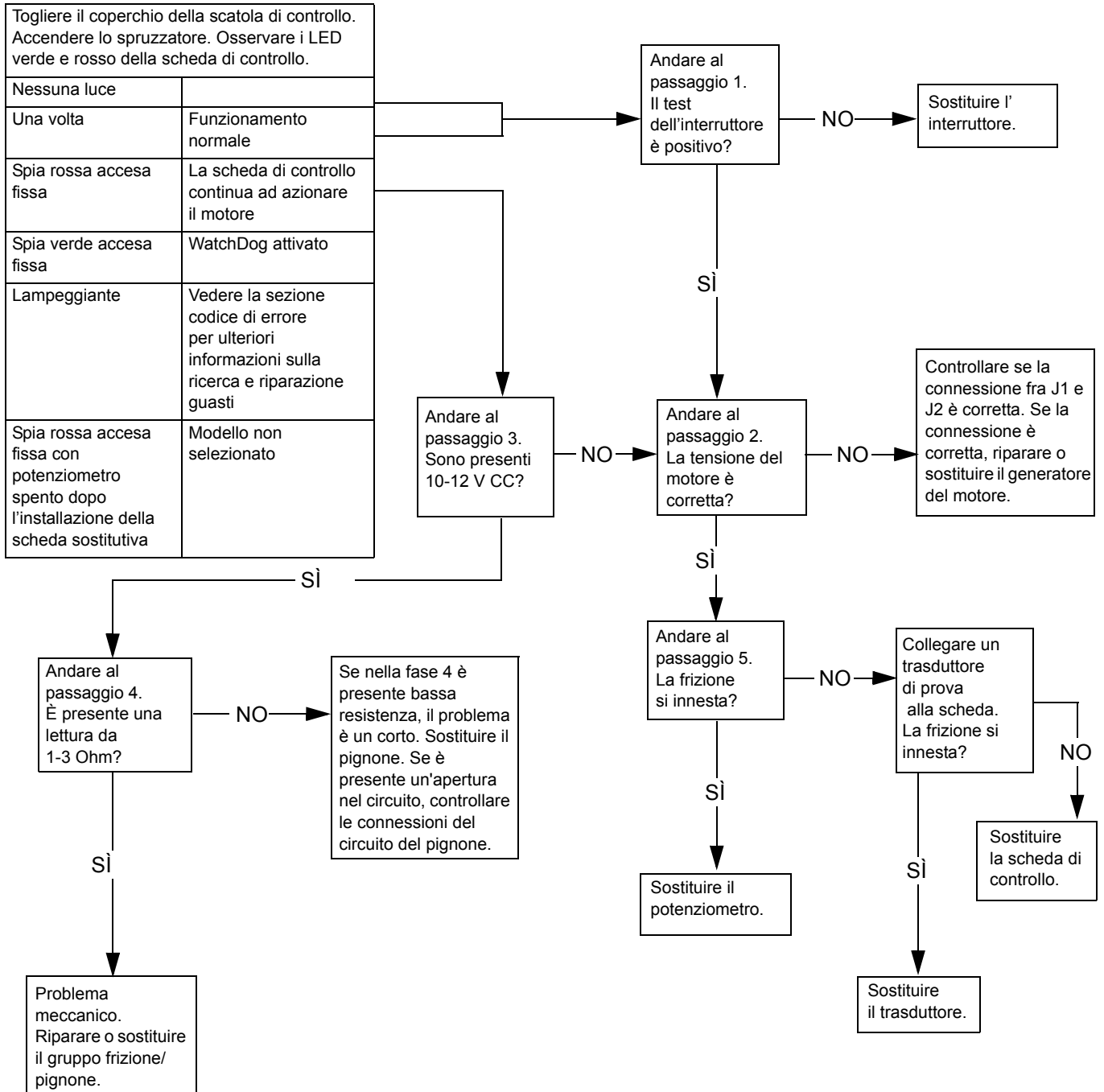

## Malfunzionamento della scheda di controllo (passaggi)

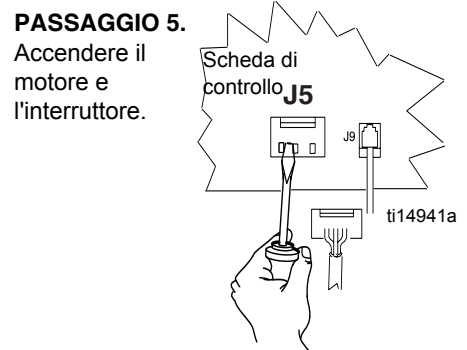
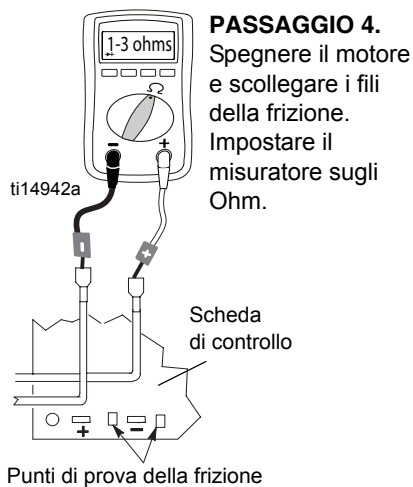
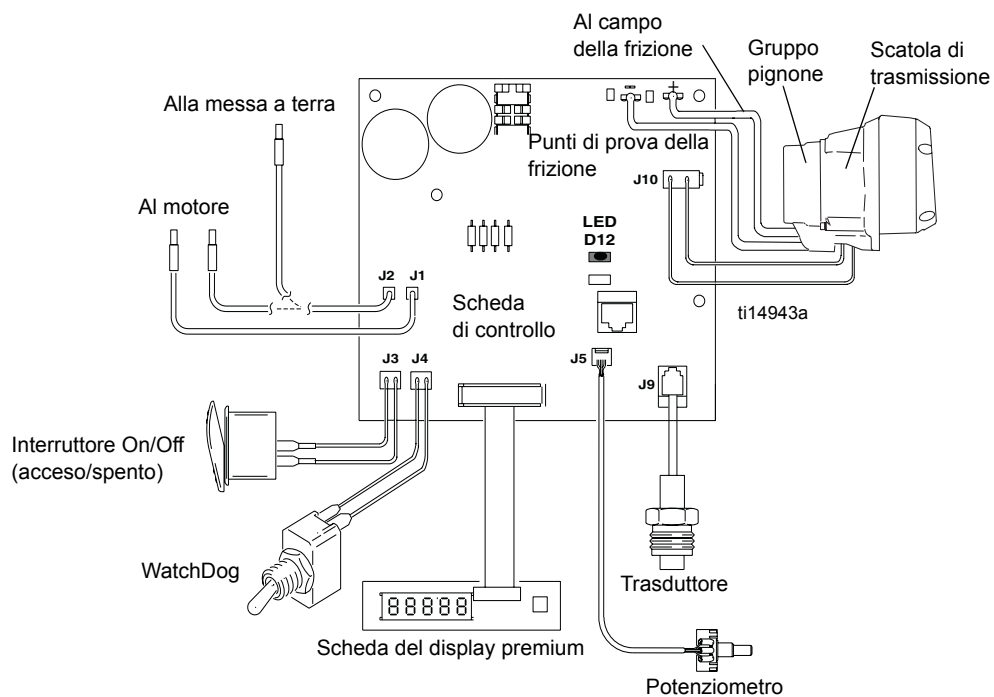
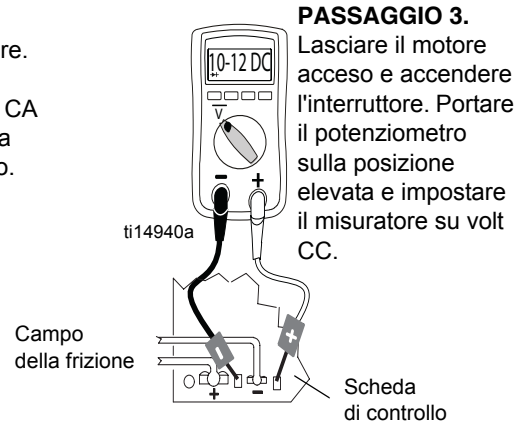
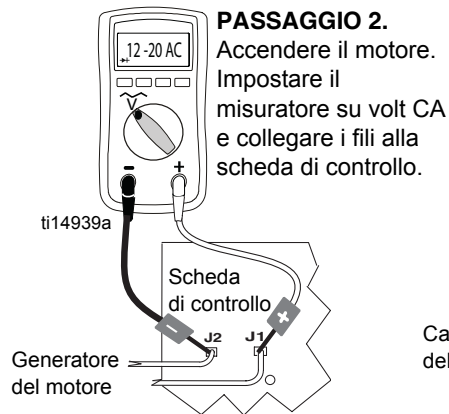
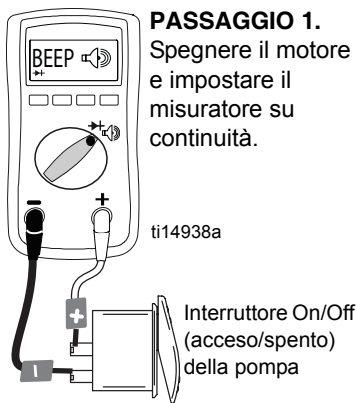

## Il motore elettrico Convertible non funziona

**Procedura di ricerca e riparazione guasti**  
 (vedere la pagina seguente per le  
 procedure vere e proprie):

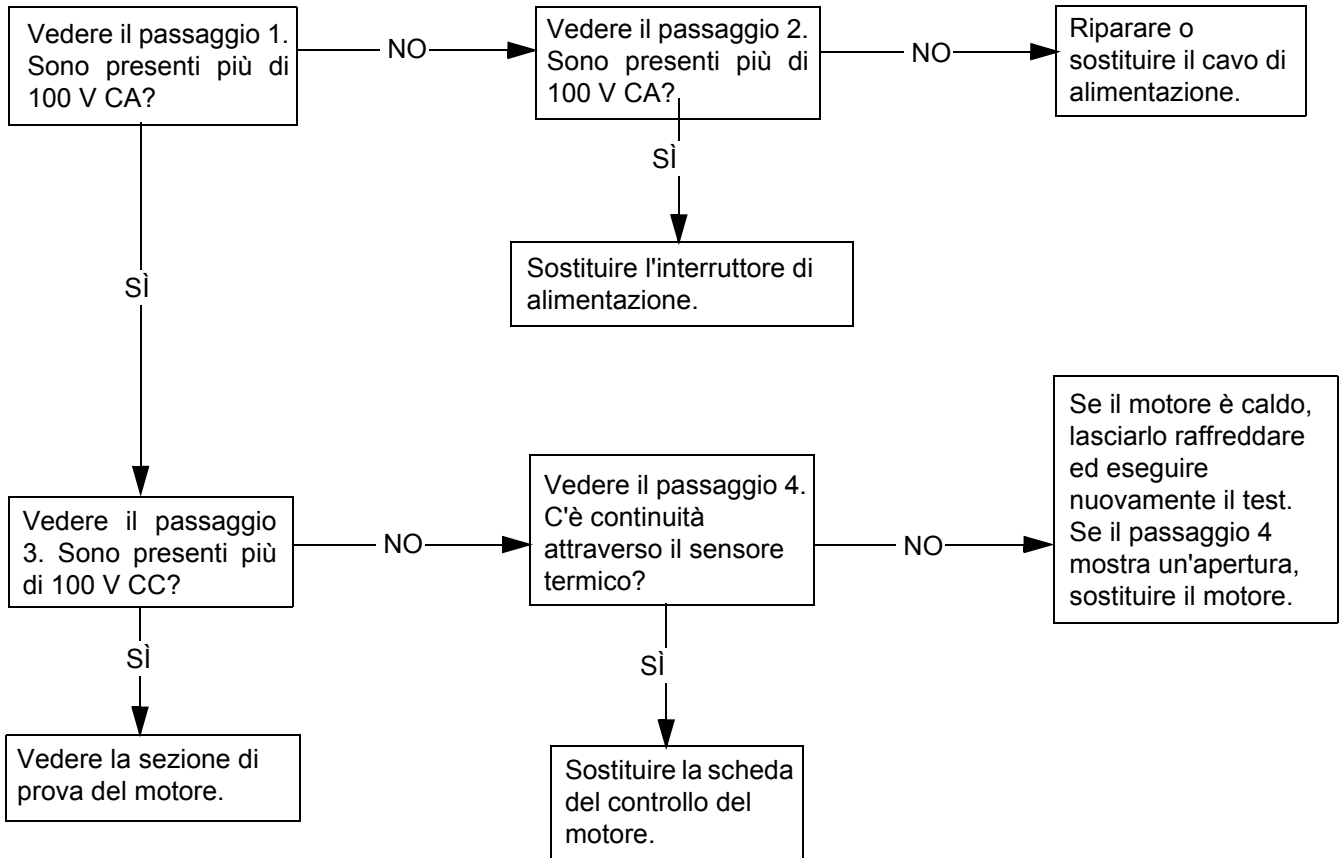

## Il motore elettrico Convertible non funziona (passaggi)

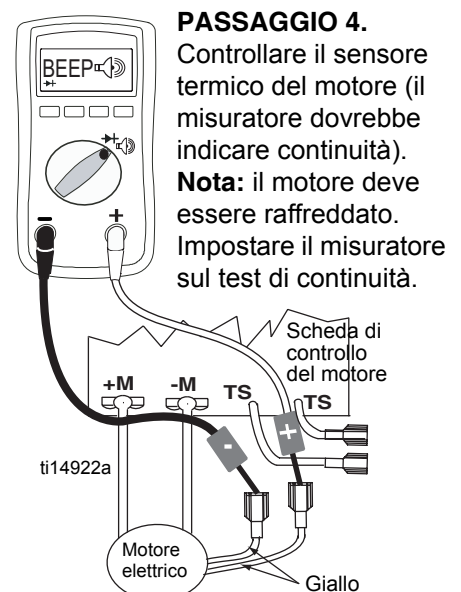
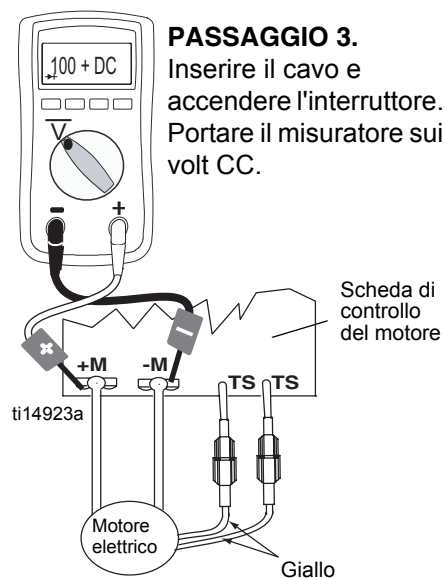
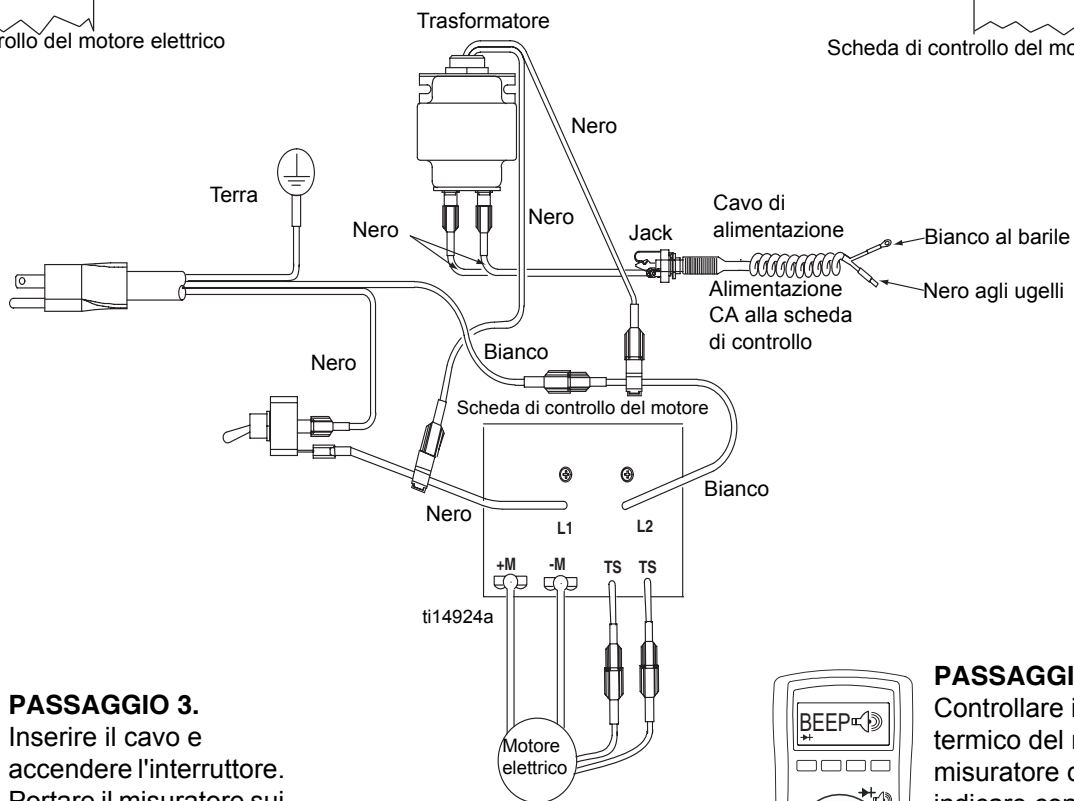
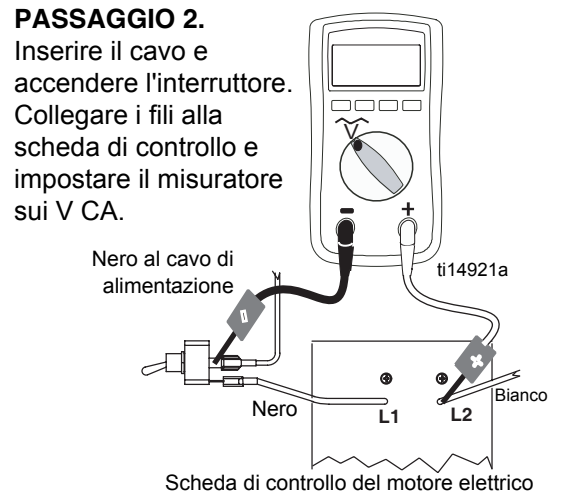
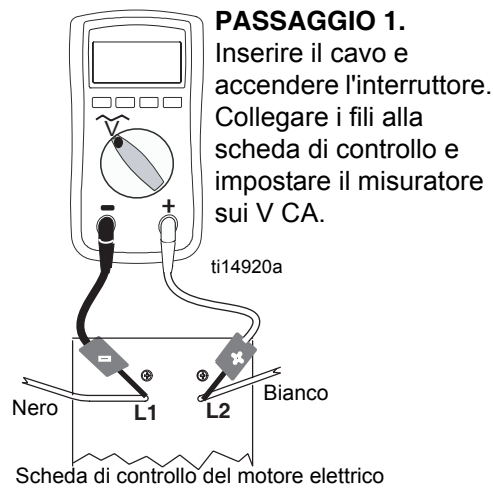

## Il motore elettrico Convertible funziona - Nessuna uscita CA alla scheda di controllo dello spruzzatore

Procedura di ricerca e riparazione guasti  
(vedere la pagina seguente per le  
procedure vere e proprie):

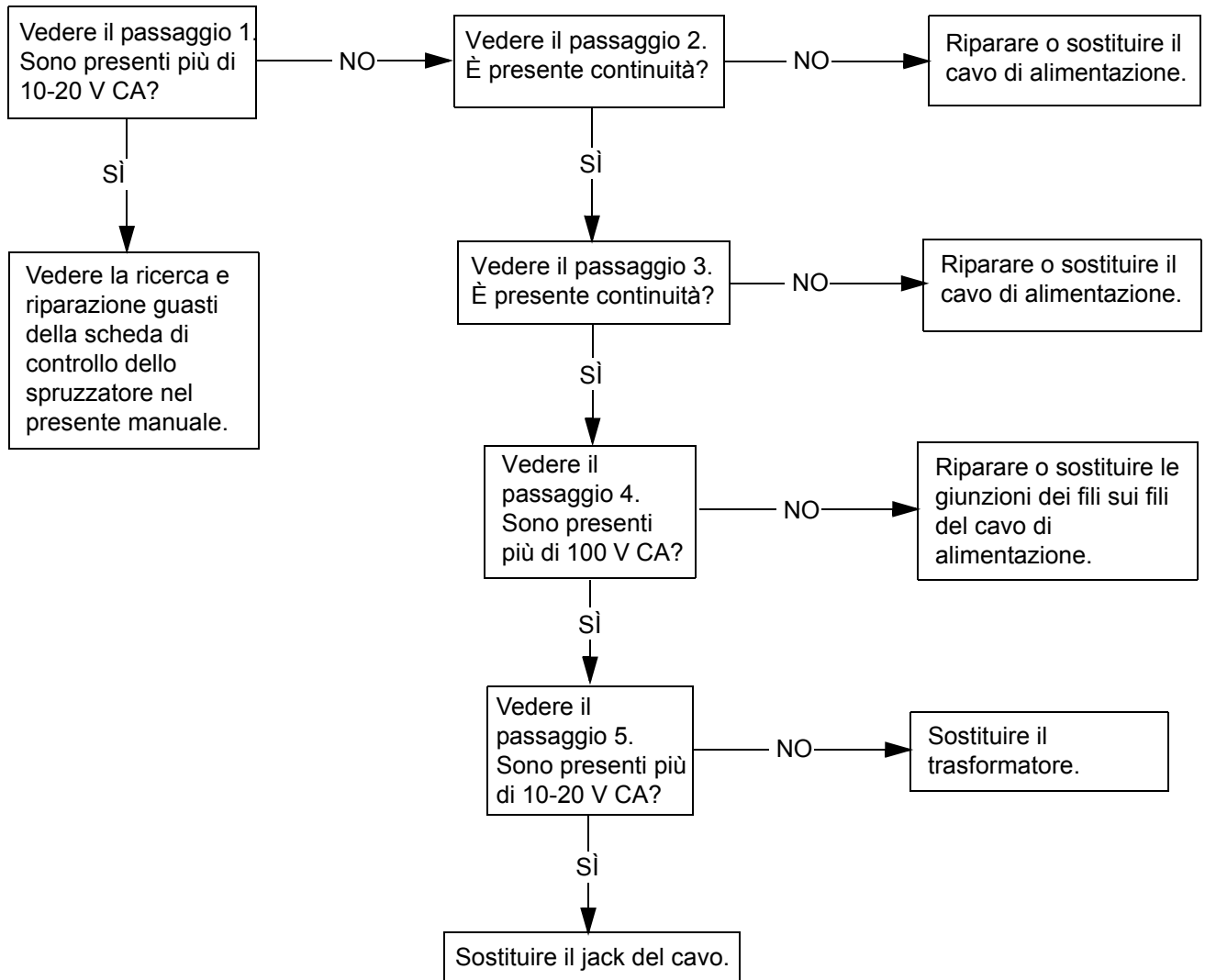

## Il motore elettrico Convertible funziona - Nessuna uscita CA alla scheda di controllo dello spruzzatore (passaggi)

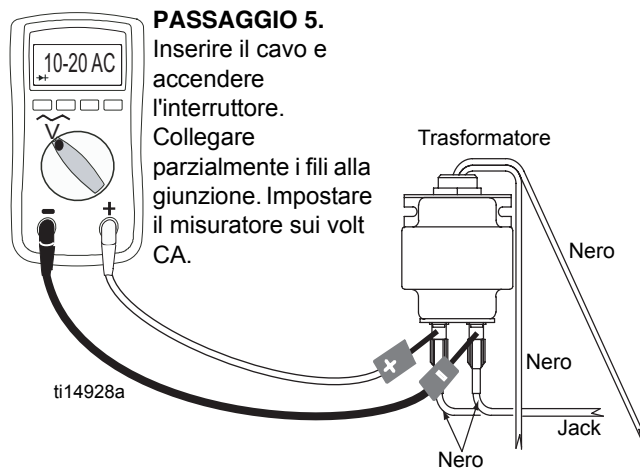
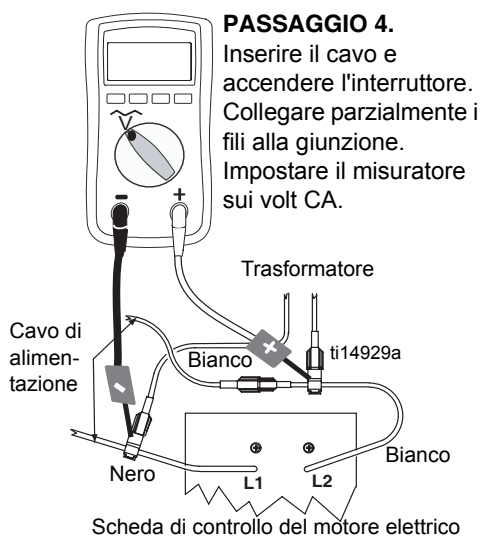
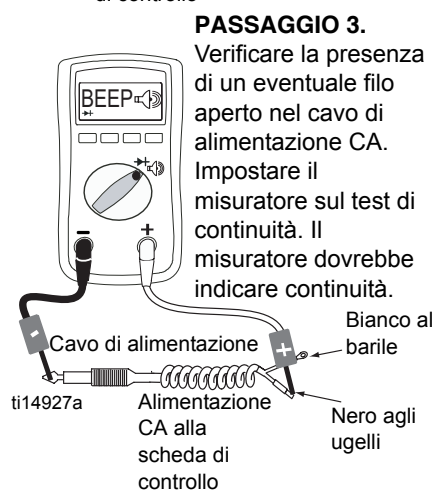
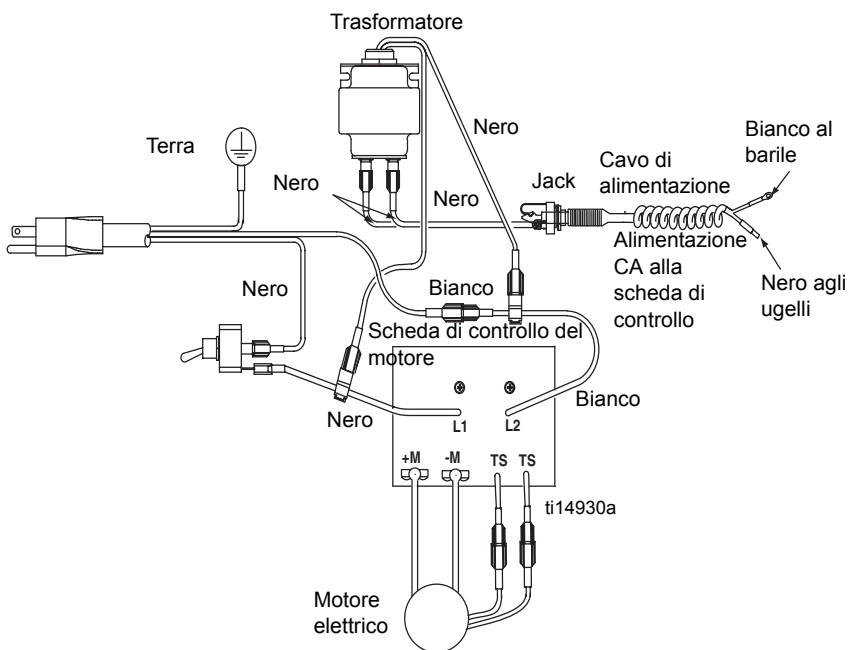
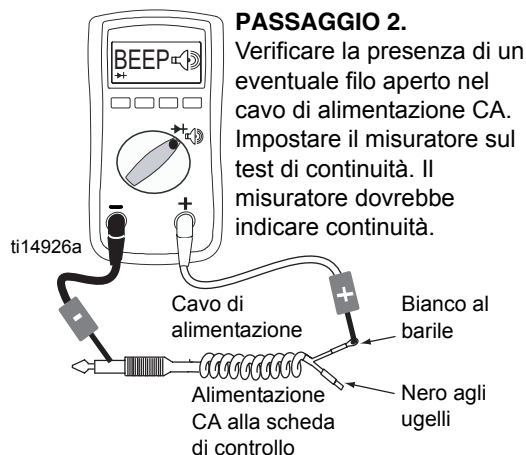
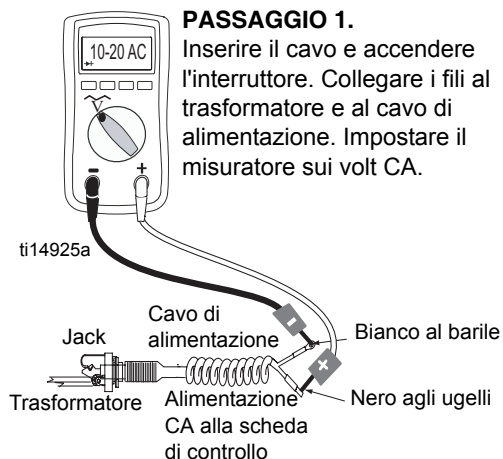

# Messaggi del display digitale



- I messaggi digitali non sono disponibili su tutti gli spruzzatori
- Il conteggio totale dei lampeggiamenti del LED è uguale al codice di errore digitale, ossia, due lampeggiamenti corrispondono a E=02

DISPLAY*	FUNZIONAMENTO DELLO SPRUZZATORE	INDICAZIONE	AZIONE
Nessuna indicazione	Lo spruzzatore potrebbe essere pressurizzato.	Perdita di potenza o display non collegato.	Controllare l'alimentazione. Rilasciare la pressione prima della riparazione o dello smontaggio. Verificare se il display è collegato.
.....	Lo spruzzatore potrebbe essere pressurizzato.	Pressione minore di 14 bar (1,4 MPa, 200 psi).	Aumentare la pressione secondo necessità.
	Lo spruzzatore è pressurizzato. L'alimentazione è collegata (la pressione varia in base alle dimensioni dell'ugello e dell'impostazione del controllo pressione).	Funzionamento normale.	Spruzzatura
	Lo spruzzatore si arresta. Il motore è in funzione.	Limite pressione superato.	<ol style="list-style-type: none"> <li>1. Controllare se esistono ostruzioni nel percorso del fluido, ad esempio un filtro intasato.</li> <li>2. Se si aziona AutoClean, aprire la valvola di adescamento e la pistola.</li> <li>3. Usare un flessibile per vernice Graco, minimo 0,64 cm x 15,24 m (1/4 poll. x 50 piedi). Un flessibile più piccolo o di metallo intrecciato può dar luogo a punte di pressione.</li> <li>4. Sostituire il trasduttore se il percorso del fluido non è ostruito e se si utilizza il flessibile corretto.</li> </ol>
	Lo spruzzatore si arresta. Il motore è in funzione.	Trasduttore della pressione guasto, collegamento non corretto o cavo rotto.	<ol style="list-style-type: none"> <li>1. Controllare il collegamento del trasduttore.</li> <li>2. Scollegare e ricollegare la spina del trasduttore per controllare che la connessione con la presa della scheda di controllo non presenti problemi.</li> <li>3. Aprire la valvola di adescamento. Sostituire il trasduttore dello spruzzatore con un trasduttore in buono stato e far funzionare lo spruzzatore. Sostituire il trasduttore se lo spruzzatore funziona o la scheda di controllo se lo spruzzatore non funziona.</li> </ol>
	Lo spruzzatore si arresta. Il motore è in funzione.	Alta corrente della frizione.	<ol style="list-style-type: none"> <li>1. Verificare le connessioni dei fili.</li> <li>2. Misurare: 1,2 + 0,2 Ω (GMAX II 3900); 1,7 + 0,2 Ω (GMAX II 5900/ 7900 &amp; TexSpray 7900HD) attraverso il campo della frizione a 70°F.</li> <li>3. Sostituire il gruppo campo della frizione.</li> </ol>
EMPTY  (con LED verde fisso)	Lo spruzzatore si arresta. Il motore è in funzione.	Perdita di vernice alla pompa o grave perdita di pressione.	<ol style="list-style-type: none"> <li>1. Controllare eventuali condizioni di vernice esaurita, filtro di ingresso ostruito, guasti alla pompa o grave perdita.</li> <li>2. Ridurre la pressione e spegnere e accendere l'interruttore della pompa per riavviarla.</li> <li>3. La funzione WatchDog può essere disattivata spegnendo l'interruttore WatchDog.</li> </ol>
	Lo spruzzatore si arresta. Il motore è in funzione.	Pressione maggiore di 138 bar (2000 psi, 14 MPa) in modalità temporizzatore del lavaggio.	<ol style="list-style-type: none"> <li>1. Aprire la valvola di adescamento e la pistola.</li> <li>2. Verificare che non vi siano ostruzioni del flusso o intasamenti nel filtro.</li> </ol>

\* I codici di errore vengono visualizzati anche sulla scheda di controllo come LED rosso lampeggiante. Il LED è un'alternativa ai messaggi digitali.

1. Rimuovere le due viti (71) e abbassare il coperchio (130).
2. Avviare il motore. Il conteggio dei lampeggiamenti è uguale al codice di errore (E=0X).

Dopo un guasto, seguire queste procedure per riavviare lo spruzzatore:

1. Eliminare la causa del guasto
2. Spegnerlo spruzzatore
3. Accendere lo spruzzatore

# Gruppo pignone/armatura della frizione/morsetto

## Rimozione del gruppo pignone/armatura della frizione

### Gruppo pignone

Se il gruppo pignone (29) non viene rimosso dall'involucro della frizione (19), eseguire i passaggi da 1 a 3. Altrimenti, iniziare da 4.



1. Rimuovere il gruppo della scatola di trasmissione.
2. Scollegare i connettori del cavo della frizione dall'interno del controllo pressione.
  - a. Rimuovere le due viti (71) e abbassare il coperchio (130a).
  - b. Scollegare tutti i cavi del motore dalla scheda al motore.
  - c. Rimuovere i passacavi conduttivi 130r e 123.
3. Rimuovere le quattro viti (36) e il gruppo pignone (29).

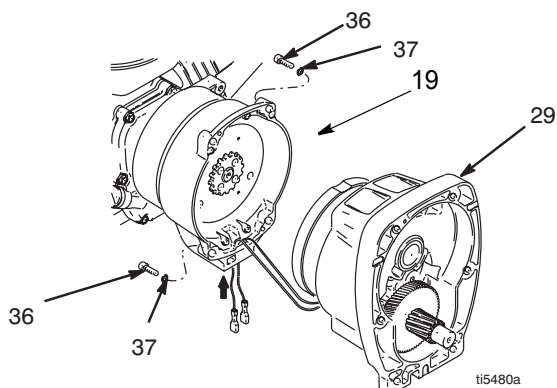

4. Appoggiare il gruppo pignone (29) sul tavolo di lavoro con il rotore rivolto verso l'alto.
5. Rimuovere le quattro viti (28) e le rondelle (24). Installare le due viti nei fori filettati (E) nel rotore. In alternativa serrare le viti fino a quando il rotore non fuoriesce.

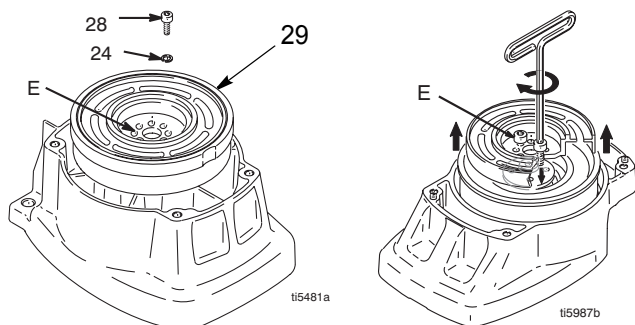

6. Rimuovere l'anello di ritenzione (29b).
7. Capovolgere il gruppo pignone e battere l'asta del pignone (29a) con un martello di plastica.

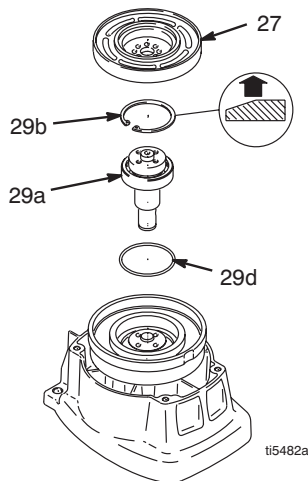

### Armatura della frizione

8. Utilizzare una chiave a impulsi o incuneare qualcosa tra l'armatura (25) e l'involucro della frizione per tenere fermo l'albero del motore durante la rimozione.
9. Rimuovere le quattro viti (23) e le rondelle (24).
10. Rimuovere l'armatura.

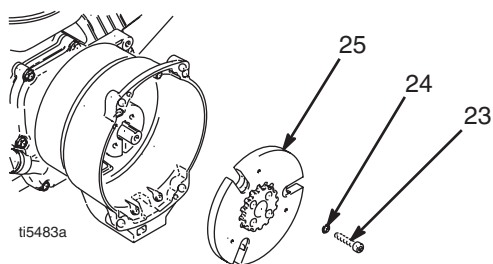



## Installazione

### Armatura della frizione

1. Appoggiare due pile di due dime su un tavolo da lavoro dalla superficie liscia.
2. Appoggiare l'armatura (25) sulle due pile di dime.
3. Premere il centro del mozzo (26) verso la superficie del tavolo di lavoro.

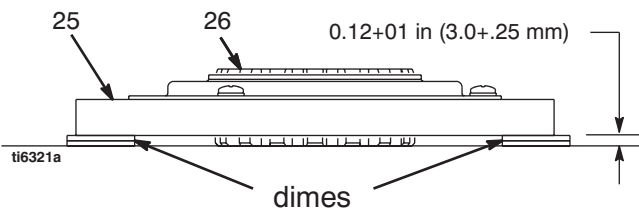

4. Installare l'armatura (25) sull'albero di trasmissione del motore.
5. Installare le quattro viti (23) e le rondelle (24) e serrare fino a 14,1 Nm.

### Gruppo pignone

1. Verificare l'anello di tenuta (29d) e sostituirlo se usurato o danneggiato.
2. Spingere dentro l'asta del pignone (29a) battendo con un martello di plastica.
3. Installare l'anello di tenuta (29b) con il lato smussato rivolto verso l'alto.
4. Appoggiare il gruppo pignone sul tavolo di lavoro con il rotore rivolto verso l'alto.
5. Applicare il sigillante per filettature alle filettature. Installare le quattro viti (28) e le rondelle (24). Serrare alternativamente le viti fino a 14,14 Nm fino a quando il rotore non è fissato. Utilizzare i fori filettati per mantenere il rotore.
6. Installare il gruppo pignone (29) con quattro viti (36) e rondelle (37).
7. Collegare i connettori del cavo della frizione all'interno del controllo pressione.

### Rimozione del morsetto



1. Togliere il motore.
2. Scaricare il carburante dal serbatoio secondo le istruzioni del manuale Honda.
3. Rovesciare il motore su un lato in modo che il serbatoio si trovi in basso e il depuratore dell'aria in alto.

4. Allentare le due viti (24) sul morsetto (22),
5. Spingere il cacciavite nell'alloggiamento del morsetto (22) e rimuovere il morsetto.

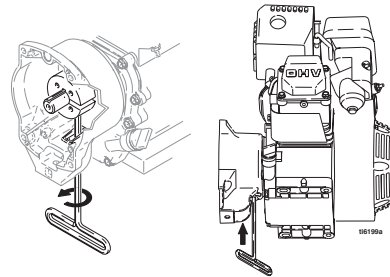

### Installazione del morsetto

1. Installare la chiave dell'albero del motore (18).
2. Spingere il morsetto (22) sull'albero del motore (A). Mantenere le dimensioni mostrate nella nota 2. La smussatura deve essere rivolta verso il motore.
3. Controllare le dimensioni: posizionare una barra di acciaio diritta rigida (B) attraverso la parte frontale dell'involucro della frizione (19). Utilizzare un dispositivo di misurazione accurato per misurare la distanza tra la barra e la parte frontale del morsetto. Regolare il morsetto come necessario. Serrare le due viti (24) fino a  $14 \pm 1,1 \text{ N}\cdot\text{m}$  ( $125 \pm 10 \text{ poll.-lb}$ ).

- ⚠ Parte frontale dell'involucro della frizione
- ⚠  $39,37 \pm 0,25 \text{ mm}$  ( $1,550 \pm 0,010 \text{ poll.}$ ) - GMAX 3400 e 3900
- ⚠  $66,34 \pm 0,25 \text{ mm}$  ( $2,612 \pm 0,010 \text{ poll.}$ ) - GMAX 5900 e 7900
- ⚠ Serrare fino a  $14 \pm 1,1 \text{ N}\cdot\text{m}$  ( $125 \pm 0,10 \text{ poll.-lb}$ )
- ⚠ Smussare questo lato

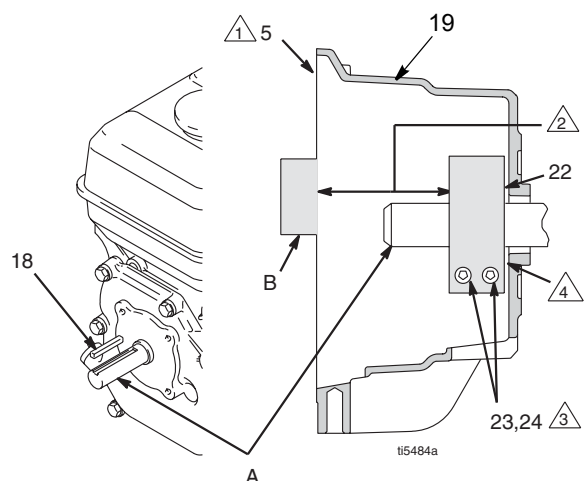

# Dati tecnici

<b>Modelli 3400</b>		
	<b>Imperiale</b>	<b>Metrico</b>
<b>Motore</b>		
Motore Honda GX120		
Frequenza ANSI a 3600 rpm	4,0 cavalli	3,0 kW
<b>Spruzzatore</b>		
Pressione massima d'esercizio	3300 psi	228 bar, 22,8 MPa
Portata massima	0,75 gpm	2,84 lpm
Filtro d'ingresso della vernice	griglia in acciaio inox da 12 mesh (1523 micron), riutilizzabile	griglia in acciaio inox da 12 mesh (1523 micron), riutilizzabile
Filtro di uscita della vernice	griglia in acciaio inox da 60 mesh (250 micron), riutilizzabile	griglia in acciaio inox da 60 mesh (250 micron), riutilizzabile
Dimensioni di ingresso nella pompa	1 1/4-12 UNF-2A	1 1/4-12 UNF-2A
Dimensioni di uscita del fluido	1/4 npsm dal filtro del fluido	1/4 npsm dal filtro del fluido
Dimensioni massime dell'ugello:	1 pistola con ugello da 0,7 mm (0,027")	1 pistola con ugello da 0,7 mm (0,027")
<b>Dimensioni</b>		
Peso:	89 lb	40,5 kg
Altezza (impugnatura allungata):	40,8"	103,6 cm
Lunghezza (impugnatura allungata):	35,0"	88,9 cm
Larghezza:	22,3"	56,6 cm
Parti a contatto con il fluido acciaio al carburo zincato e nichelato, PTFE, nylon, poliuretano, UHMW, fluoroelastomero, acetale, cuoio, alluminio, carburo al tungsteno, acciaio inox, cromatura		
Rumorosità:		
Potenza sonora	100 dBa, secondo la norma ISO 3744	100 dBa, secondo la norma ISO 3744
Pressione sonora	86 dBa misurato a 3,1'	86 dBa misurato a 1 m

<b>Modelli 3900</b>		
	<b>Imperiale</b>	<b>Metrico</b>
<b>Motore</b>		
Motore Honda GX120		
Frequenza ANSI a 3600 rpm	4,0 cavalli	3,0 kW
<b>Spruzzatore</b>		
Pressione massima d'esercizio	3300 psi	228 bar, 22,8 MPa
Portata massima	1,25 gpm	4,73 lpm
Filtro d'ingresso della vernice	griglia in acciaio inox da 8 mesh (2589 micron), riutilizzabile	griglia in acciaio inox da 8 mesh (2589 micron), riutilizzabile
Filtro di uscita della vernice	griglia in acciaio inox da 60 mesh (250 micron), riutilizzabile	griglia in acciaio inox da 60 mesh (250 micron), riutilizzabile
Dimensioni di ingresso nella pompa	1-5/16-12 UN-2A	1-5/16-12 UN-2A
Dimensioni di uscita del fluido	1/4 npsm dal filtro del fluido	1/4 npsm dal filtro del fluido
Dimensioni massime dell'ugello:	1 pistola con ugello da 0,914 mm (0,036")	1 pistola con ugello da 0,914 mm (0,036")
	2 pistole con ugello da 0,584 mm (0,023")	2 pistole con ugello da 0,584 mm (0,023")
	3 pistole con ugello da 0,457 mm (0,018")	3 pistole con ugello da 0,457 mm (0,018")
<b>Dimensioni</b>		
Peso:		
GMAX 3900 Standard	106 lb	48,2 kg
GMAX 3900 Lo-Boy	123 lb	55,9 kg
GMAX 3900 ProContractor	133lb	60,5 kg
GMAX 3900 Rental Pro 360G	106 lb	48,2 kg
Altezza:		
GMAX 3900 Standard	40,8"	103,6 cm
GMAX 3900 Lo-Boy	26,4"	67,1 cm
GMAX 3900 ProContractor	38,3"	97,3 cm
GMAX 3900 Rental Pro 360G	40,8"	103,6 cm
Lunghezza:		
GMAX 3900 Standard	38,3"	97,3 cm
GMAX 3900 Lo-Boy	46,9"	119,1 cm
GMAX 3900 ProContractor	32,3"	82,0 cm
GMAX 3900 Rental Pro 360G	38,3"	97,3 cm
Larghezza:		
GMAX 3900 Standard	22,3"	56,6 cm
GMAX 3900 Lo-Boy	24,4"	62,0 cm
GMAX 3900 ProContractor	22,3"	56,6 cm
GMAX 3900 Rental Pro 360G	22,3"	56,6 cm
Parti a contatto con il fluido	acciaio al carburo zincato e nichelato, PTFE, nylon, poliuretano, UHMW, fluoroelastomero, acetale, cuoio, alluminio, carburo al tungsteno, acciaio inox, cromatura	
Rumorosità:		
Potenza sonora	105 dBa, secondo la norma ISO 3744	105 dBa, secondo la norma ISO 3744
Pressione sonora	96 dBa misurato a 3,1'	96 dBa misurato a 1 m

<b>Modelli 5900</b>		
	<b>Imperiale</b>	<b>Metrico</b>
<b>Motore</b>		
Motore Honda GX160		
Frequenza ANSI a 3600 rpm	5,5 cavalli	4,1 kW
<b>Spruzzatore</b>		
Pressione massima d'esercizio	3300 psi	228 bar, 22,8 MPa
Portata massima	1,6 gpm	6,06 lpm
Filtro d'ingresso della vernice	griglia in acciaio inox da 8 mesh (2589 micron), riutilizzabile	griglia in acciaio inox da 8 mesh (2589 micron), riutilizzabile
Filtro di uscita della vernice	griglia in acciaio inox da 60 mesh (250 micron), riutilizzabile	griglia in acciaio inox da 60 mesh (250 micron), riutilizzabile
Dimensioni di ingresso nella pompa	1-5/16-12 UN-2A	1-5/16-12 UN-2A
Dimensioni di uscita del fluido	1/4 npsm dal filtro del fluido	1/4 npsm dal filtro del fluido
Dimensioni di uscita del fluido (5900 IronMan e 5900HD)	3/8 npsm dal filtro del fluido	3/8 npsm dal filtro del fluido
Dimensioni massime dell'ugello:	1 pistola con ugello da 1,092 mm (0,043")	1 pistola con ugello da 1,092 mm (0,043")
	2 pistole con ugello da 0,737 mm (0,029")	2 pistole con ugello da 0,737 mm (0,029")
	3 pistole con ugello da 0,584 mm (0,023")	3 pistole con ugello da 0,584 mm (0,023")
	4 pistole con ugello da 0,483 mm (0,019")	4 pistole con ugello da 0,483 mm (0,019")
<b>Dimensioni</b>		
Peso:		
GMAX 5900 Standard	138 lb	62,7 kg
GMAX 5900 Lo-Boy	144 lb	65,5 kg
GMAX 5900 ProContractor	160 lb	72,7 kg
GMAX 5900 Convertible, Standard	167 lb	75,9 kg
GMAX 5900 IronMan	160 lb	72,7 kg
TexSpray 5900HD ProContractor	164 lb	74,5 kg
TexSpray 5900HD Standard	142lb	64,5 kg
Altezza:		
GMAX 5900 Standard	40,5"	102,9 cm
GMAX 5900 Lo-Boy	27,2"	69,1 cm
GMAX 5900 ProContractor	38,0"	96,5 cm
GMAX 5900 Convertible, Standard	43,8"	111,3 cm
GMAX 5900 IronMan	38,8"	98,6 cm
TexSpray 5900HD ProContractor	38,0"	98,6 cm
TexSpray 5900HD Standard	40,5"	102,9 cm
Lunghezza:		
GMAX 5900 Standard	37,7"	95,8 cm
GMAX 5900 Lo-Boy	46,9"	119,1 cm
GMAX 5900 ProContractor	32,7"	83,1 cm
GMAX 5900 Convertible, Standard	33,0"	83,8 cm
GMAX 5900 IronMan	40,4"	102,6 cm
TexSpray 5900HD ProContractor	32,7"	83,1 cm
TexSpray 5900HD Standard	37,7"	95,8 cm
Larghezza:	24,4"	62,0 cm
Parti a contatto con il fluido	acciaio al carburo zincato e nichelato, PTFE, nylon, poliuretano, UHMW, fluoroelastomero, acetale, cuoio, alluminio, carburo al tungsteno, acciaio inox, cromatura	
Rumorosità:		
Potenza sonora	105 dBa, secondo la norma ISO 3744	105 dBa, secondo la norma ISO 3744
Pressione sonora	96 dBa misurato a 3,1'	96 dBa misurato a 1 m

<b>Modelli 7900</b>		
	<b>Imperiale</b>	<b>Metrico</b>
<b>Motore</b>		
Motore Honda GX200		
Frequenza ANSI a 3600 rpm	6,5 cavalli	6,5 kW
<b>Spruzzatore</b>		
Pressione massima d'esercizio	3300 psi	228 bar, 22,8 MPa
Portata massima	2,2 gpm	8,33 lpm
Filtro d'ingresso della vernice	griglia in acciaio inox da 8 mesh (2589 micron), riutilizzabile	griglia in acciaio inox da 8 mesh (2589 micron), riutilizzabile
Filtro di uscita della vernice	griglia in acciaio inox da 60 mesh (250 micron), riutilizzabile	griglia in acciaio inox da 60 mesh (250 micron), riutilizzabile
Dimensioni di ingresso nella pompa	1-5/16-12 UN-2A	1-5/16-12 UN-2A
Dimensioni di uscita del fluido	3/8 npsm dal filtro del fluido	3/8 npsm dal filtro del fluido
Dimensioni massime dell'ugello:	1 pistola con ugello da 1,219 mm (0,048")	1 pistola con ugello da 1,219 mm (0,048")
	2 pistole con ugello da 0,889 mm (0,035")	2 pistole con ugello da 0,889 mm (0,035")
	3 pistole con ugello da 0,686 mm (0,027")	3 pistole con ugello da 0,686 mm (0,027")
	4 pistole con ugello da 0,584 mm (0,023")	4 pistole con ugello da 0,584 mm (0,023")
<b>Dimensioni</b>		
Peso:		
GMAX 7900 Standard	148 lb	67,3 kg
GMAX 7900 Lo-Boy	154 lb	70,0 kg
GMAX 7900 ProContractor	167 lb	75,9 kg
GMAX 7900 IronMan	168 lb	76,4 kg
TexSpray 7900HD Pro	182 lb	82,7 kg
TexSpray 7900HD Standard	153 lb	69,5 kg
TexSpray 7900HD IronMan	175 lb	79,5 kg
Altezza:		
GMAX 7900 Standard	40,5"	102,9 cm
GMAX 7900 Lo-Boy	27,2"	69,1 cm
GMAX 7900 ProContractor	38,0"	96,5 cm
GMAX 7900 IronMan	38,8"	98,6 cm
TexSpray 7900HD Pro	38,0"	96,5 cm
TexSpray 7900HD Standard	40,5"	102,9 cm
TexSpray 7900HD IronMan	38,8"	98,6 cm
Lunghezza:		
GMAX 7900 Standard	38,1"	96,8 cm
GMAX 7900 Lo-Boy	46,9"	119,1 cm
GMAX 7900 ProContractor	33,3"	84,6 cm
GMAX 7900 IronMan	40,4"	102,6 cm
TexSpray 7900HD Pro	33,3"	84,6 cm
TexSpray 7900HD Standard	38,1"	96,8 cm
TexSpray 7900HD IronMan	40,4"	102,6 cm
Larghezza:	24,4"	62,0 cm
Parti a contatto con il fluido	acciaio al carburo zincato e nichelato, PTFE, nylon, poliuretano, UHMW, fluoroelastomero, acetale, cuoio, alluminio, carburo al tungsteno, acciaio inox, cromatura	
Rumorosità:		
Potenza sonora	105 dBa, secondo la norma ISO 3744	105 dBa, secondo la norma ISO 3744
Pressione sonora	96 dBa misurato a 3,1'	96 dBa misurato a 1 m

# Garanzia standard Graco

Graco garantisce che tutte le apparecchiature cui si fa riferimento in questo documento, prodotte da Graco e recanti il proprio marchio, sono esenti da difetti nel materiale e nella manodopera dalla data di vendita all'acquirente originale. Fatta eccezione per le garanzie a carattere speciale, esteso o limitato applicate da Graco, Graco provvederà a riparare o sostituire qualsiasi parte delle sue apparecchiature di cui abbia accertato la condizione difettosa per un periodo di dodici mesi a decorrere dalla data di vendita. La presente garanzia è applicabile solo quando l'apparecchiatura è installata, funzionante e sottoposta a manutenzione secondo le raccomandazioni scritte di Graco.

La presente garanzia non copre i casi di usura comune, né alcun malfunzionamento, danno o usura causati da installazione scorretta, applicazione impropria, abrasione, corrosione, manutenzione inadeguata o impropria, negligenza, incidenti, manomissione o sostituzione di componenti con prodotti non originali Graco, pertanto Graco declina ogni responsabilità rispetto alle suddette cause di danno. Graco non sarà neanche responsabile di eventuali malfunzionamenti, danni o usura causati dall'incompatibilità delle apparecchiature Graco con strutture, accessori, apparecchiature o materiali non forniti da Graco o da progettazioni, manifatture, installazioni, funzionamenti o manutenzioni errati di strutture, accessori, attrezzature o materiali non forniti da Graco.

Questa garanzia è condizionata alla resa prepagata dell'apparecchiatura che si dichiara essere difettosa a un distributore autorizzato Graco perché verifichi il difetto dichiarato. Se il difetto in questione dovesse essere confermato, Graco riparerà o sostituirà la parte difettosa senza alcun costo aggiuntivo. L'apparecchiatura sarà restituita al cliente con trasporto prepagato. Se l'ispezione non rileva difetti nei materiali o nella lavorazione, le riparazioni verranno effettuate a un costo ragionevole che include il costo delle parti, la manodopera e il trasporto.

**LA PRESENTE GARANZIA È ESCLUSIVA E SOSTITUISCE TUTTE LE ALTRE GARANZIE, ESPLICITE O IMPLICITE, TRA CUI EVENTUALI GARANZIE DI COMMERCIALIZZABILITÀ O IDONEITÀ A SCOPI PARTICOLARI.**

L'unico obbligo di Graco e il solo rimedio a disposizione dell'acquirente per eventuali violazioni della garanzia sono quelli indicati in precedenza. L'acquirente accetta che non sia previsto alcun altro indennizzo (compresi, tra l'altro, danni accidentali o conseguenti per mancati profitti, mancate vendite, danni alle persone o alle cose o qualsiasi altra perdita accidentale o conseguente). Qualsiasi azione legale per violazione della garanzia dovrà essere intrapresa entro due (2) anni dalla data di vendita.

**GRACO NON RILASCI ALCUNA GARANZIA E NON RICONOSCE ALCUNA GARANZIA IMPLICITA DI COMMERCIALIZZABILITÀ E IDONEITÀ A SCOPI PARTICOLARI RELATIVAMENTE AD ACCESSORI, ATTREZZATURE, MATERIALI O COMPONENTI VENDUTI MA NON PRODOTTI DA GRACO.** Questi articoli, venduti ma non prodotti da Graco (come i motori elettrici, gli interruttori, i flessibili ecc.), sono coperti dalla garanzia, se esiste, dei relativi produttori. Graco fornirà un'assistenza ragionevole ai clienti che vorranno inoltrare reclami in seguito a violazioni delle suddette garanzie.

In nessun caso Graco è responsabile di danni indiretti, accidentali, speciali e conseguenti derivanti dalla fornitura da parte sua dell'attrezzatura qui riportata, o dalla fornitura, dal funzionamento o dall'utilizzo di qualsiasi altra merce o prodotto indicato, che dipendano da violazione del contratto, della garanzia, da negligenza di Graco o da qualsiasi altra causa.

## Informazioni Graco

Per le informazioni aggiornate sui prodotti Graco, visitare il sito Web [www.graco.com](http://www.graco.com).

Per informazioni sui brevetti, visitare [www.graco.com/patents](http://www.graco.com/patents).

**PER INVIARE UN ORDINE**, contattare il distributore Graco o chiamare il numero +1-800-690-2894 per identificare il distributore più vicino.

*Tutte le informazioni e le illustrazioni contenute nel presente documento sono basate sulle informazioni più aggiornate disponibili al momento della pubblicazione.*

*Graco si riserva il diritto di apportare modifiche in qualunque momento senza preavviso.*

Traduzione delle istruzioni originali. This manual contains Italian. MM 332919

**Sede generale Graco:** Minneapolis (USA)  
**Uffici internazionali:** Belgio, Cina, Giappone, Corea

**GRACO INC. AND SUBSIDIARIES • P.O. BOX 1441 • MINNEAPOLIS MN 55440-1441 • USA**

**Copyright 2014, Graco Inc. Tutti gli stabilimenti di produzione Graco sono registrati come ISO 9001.**

[www.graco.com](http://www.graco.com)

Revisione July 2014