

HFR-Dosiersystem

Hydraulisches Dosiersystem mit festem Mischungsverhältnis



Kontrolle ist alles

Hochleistungs-Präzisionsdosiersysteme

Die Zeiten haben sich geändert

Das Graco HF™-Dosiersystem setzt aufgrund seiner Vielseitigkeit im Markt neue Maßstäbe. Denn dieses Hydrauliksystem mit festem Mischungsverhältnis kann unterschiedlichste Materialien – von Hart- und Weichpolyurethanen bis hin zu Elastomeren und Epoxiden – verarbeiten. Durch den modularen Aufbau mit integrierten Graco-Technologien und hochpräzisen Abgabefunktionen erhalten Sie nicht nur ein fortschrittliches und zuverlässiges, sondern auch erschwingliches System.

Die präzise Verteilung nach genauem Mischungsverhältnis sorgt für weniger Abfälle und damit höhere Gewinne

Mit dem Präzisionsdosiersystem Graco HFR können Sie spezielle Mischungsverhältnisse und Volumen genauestens abmessen – immer wieder. Die automatische Feinabstimmung beim Auftragen des Materials garantiert einen konstanten Materialfluss bzw. Arbeitsdruck. Die hohe Mischgenauigkeit von +1 % sorgt für geringe Abfall- und Nacharbeitungskosten.

Mehr Technologie bei geringeren Investitionskosten

Das Dosiersystem Graco HRF ermöglicht eine qualitativ hochwertige Dosierung, Abmischung und Auftragung durch fortschrittliche Technologie und ausgefeilte Funktionen – zu einem niedrigeren Preis als herkömmliche Reaktionsspritzgussysteme. Dank der niedrigen Anschaffungskosten können Sie jetzt auch in Marktbereichen aktiv werden, in denen dies vorher nicht möglich war.

Ihr Vorteil: Niedrigere Gesamtbetriebskosten

Die horizontalen Pumpen können direkt an Ihrem Standort modernisiert werden. Dadurch entfallen kostspielige Erneuerungen und der Bedarf an Ersatzpumpen. Geringere Stillstandszeiten und Wartungskosten sowie ein kleineres Ersatzteillager bedeuten mehr Gewinn für Ihr Unternehmen.

Materialien

Für unterschiedlichste Materialien geeignet, darunter:

- Polyurethanschäume
- Polyurethanelastomere
- Epoxidharze
- Silikone
- Polyurea
- Weiche Füllstoffe

Anwendungen

- Polyurethanverarbeitung
- Beschichtung

Anwendungen mit niedriger

Viskosität, wie z. B.:

- Chargenverarbeitung
- Verguss
- Verkapselungen
- Vakuuminfusion



Dosiersystem Graco HFR

Komplett konfigurierbar – Sie brauchen nur das entsprechende Zubehör für Ihr Material und Ihren Anwendungszweck zu wählen

Modulare Konstruktion für unterschiedliche Anforderungen

Die modulare Konstruktion bedeutet für Sie mehr Freiheit und Flexibilität, weil Sie nur die Komponenten auswählen, die Sie auch benötigen – und sonst nichts. Die standardmäßig konfigurierten Geräte können dabei schneller als die maßgeschneiderten Lösungen geliefert werden. Auch bei Nutzung und Wartung lassen sich Standardgeräte einfacher nutzen, weil sie aus Standardteilen bestehen. Zudem bieten wir Ihnen mit unserem weltweiten Vertriebsnetzwerk Serviceleistungen überall dort, wo Sie sie benötigen.

Modernes Anzeigemodul

- Für einfaches Einrichten, Überwachen und für die Systemdiagnose
- USB-Laufwerk für die Datenprotokollierung
- Speichert bis zu 100 Ausstoßmengen und fünf Sequenzen mit jeweils 20 Positionen

IsoGuard-Auswahlsystem

- Beugt Isocyanat-Kristallisierung vor – weniger Wartung, längere Betriebszeiten

Vollständig konfigurierbar

- Sie bestellen nur das, was Sie wirklich benötigen – und sonst nichts
- Kürzere Lieferzeiten als bei maßgeschneiderten Lösungen
- Ersatzteile sind schnell verfügbar

Motor-Reglermodul

- Die Anzeige- und Motor-Reglermodule stehen in ständiger Verbindung, um durch Anpassungen in Echtzeit hochpräzise Applikationen zu ermöglichen

Verteilerdose

- Modulare Konstruktion ersetzt komplizierte Verdrahtung

Horizontale Pumpen der Graco-Z-Serie

- Hochpräzise Steuerung gleicht Druckspitzen aus
- Die Verdrängerpumpen sind einfach zu warten; "Patronen" - Packungen und Befestigungselemente lassen sich leicht austauschen

Kompaktes Design

- Raumsparend durch eine kleine Stellfläche
- 122 x 150 x 86 cm (B x T x H)



Produktivitätsfördernde Technologie

Einfache Einrichtung, Materialkontrollfunktionen und fortschrittliche Dosiertechnologien



Komfortable, intuitiv zu bedienende Regler

Das Dosiersystem Graco HFR verfügt über intuitive Benutzerschnittstellen auf Grundlage der Graco Control Architecture,[™] einem modularen System mit Verarbeitungs- und Steuerungskomponenten. Produkte mit Graco Control Architecture sorgen für einheitliche Bedienfunktionen im gesamten Werksbereich und tragen zur Vereinfachung von Schulungen bei. Vereinfacht wurden auch Wartung und Instandhaltung durch eingebaute Werkzeuge für die Fehlerbeseitigung und einen modularen Aufbau, der den Austausch von Teilen erleichtert.

Das intuitive Anzeigemodul ist einfach zu verstehen und lässt sich leicht bedienen. Die erhöhte Benutzerfreundlichkeit bedeutet kürzere Schulungszeiten und weniger Bedienerfehler. Das moderne Anzeigemodul bietet folgende Vorteile:

- Programmierbare Ausstoßmengen und Sequenzen – bis zu 100 unterschiedliche Ausstoßmengen und fünf Sequenzen mit jeweils 20 Positionen
- Einfache Konfiguration des eingebauten Temperaturreglers
- Direkter Zugang zu Fehler-/Ereignisprotokollen
- Materialverbrauch- und Pumpenzykluszähler
- Einfache Benutzeroberfläche für die Kalibrierung

Integrierte USB-Schnittstelle für einfachen Daten-Download

- Speichern Sie Prozessdaten, Auftrags- und Fehlerprotokolle für weitere Analysen auf einem USB-Stick
- Damit können Sie auch wertvolle Einstellparameter sichern

Verbesserte Prozessleistung

Die Materialdosierung wurde mit proprietären Algorithmen und einer flexibel einsetzbaren Technologie optimiert. Das Graco-Dosiergerät verfügt über umfassende Steuerungsmöglichkeiten zur Regelung und Überwachung von Materialdosierung und -konditionierung. So ist das System in der Lage, einen Materialausstoß bei konstantem Druck bzw. bei konstanter Durchflussmenge zu erzielen.

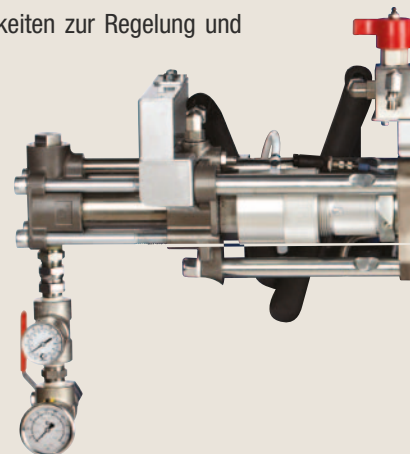

Horizontale Pumpen der Graco-Z-Serie

Bewährte Kolbenpumpentechnik

- PxxxHochpräzise Steuerung zum Ausgleich von Druckspitzen
- Einfach zu wartende Verdrängerpumpen; problemlos austauschbare Patronen-Packungen, Dichtungen und Befestigungselemente
- “Echte” Verdrängerpumpe
- Elastomerdichtungen und Kugelventile
- Vielzahl von Materialien – Füller, hohe Viskosität, abrasive Materialien
- Weltweit unterstützt durch das Vertriebsnetz von Graco – Einfache Wartung und Reparatur
- Durchflussregelung – Linearencoder – Linearsensor mit einer Genauigkeit von 0,1 mm
- Regelung des Arbeitsdruckes und -flusses.

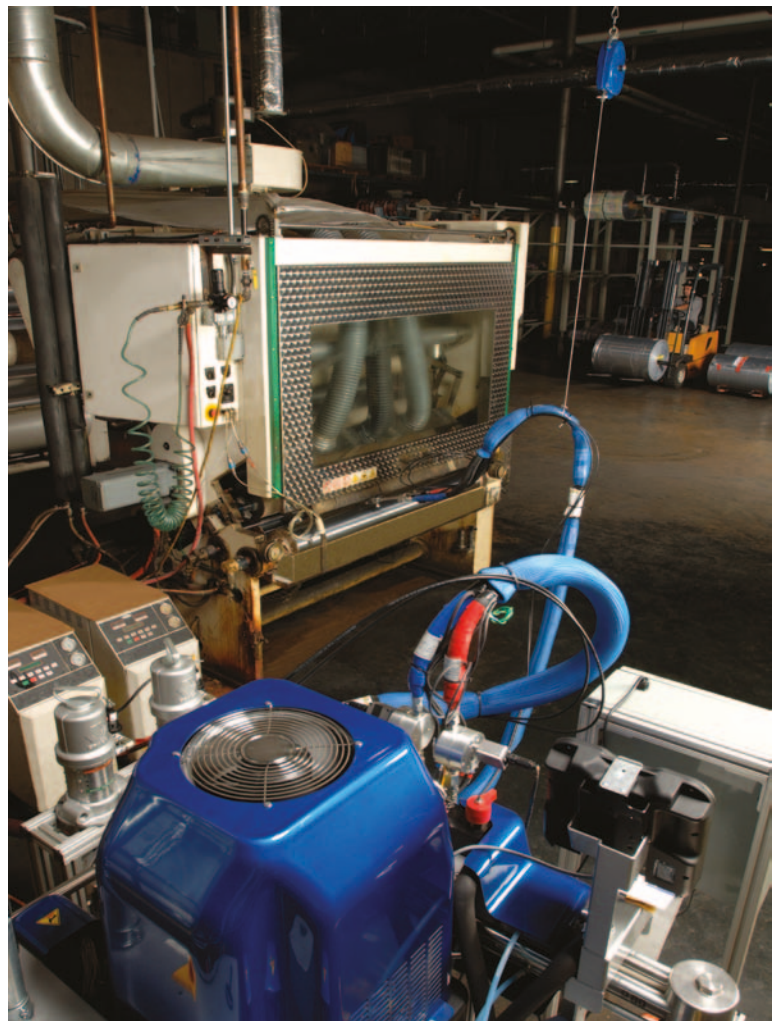
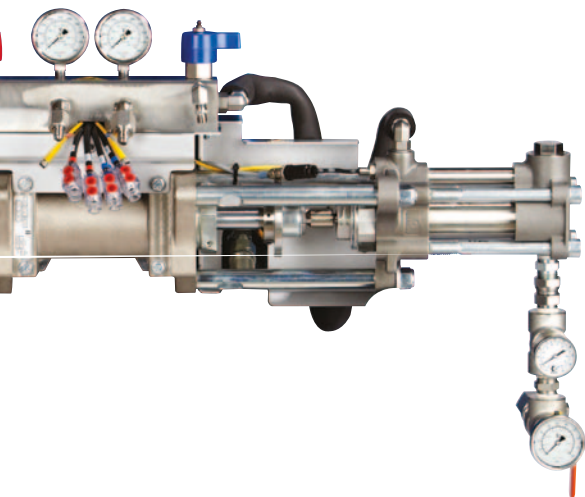

Technische Daten

Alles, was Sie für eine fundierte Entscheidung benötigen

Technische Daten

Abmessungen.....	122 x 150 x 86 cm (B x H x T)
Mischverhältnisbereich.....	Festes Mischungsverhältnis, 1:1 bis 16:1, kontinuierlicher Materialausstoß
Mischungsverhältnis-Toleranzbereich.....	Bis zu +1%
Materialfilterung.....	20 Mesh (Standard)
Förderleistungen	
Mindestens.....	7,5 cc/s
Max.....	316 cc/s
Materialeinlass ohne Zufuhrsätze.....	3/4 NPT
Max. Mischmaterialbetriebsdruck.....	207 bar, 20,7 MPa
Minimaler Materialdruck am Pumpen-Einlass.....	0,3 bar, 0,03 MPa
Max. Umgebungstemperatur.....	49 °C
Gewicht	
Grundgerät.....	287,6 kg
Vollständig konfiguriert.....	393,7 kg
Viskositätsbereich des Materials.....	bis zu 30.000 cps
Materialführende Teile	
Pumpen (A und B).....	Edelstahl, PTFE, UHMWPE, Hartmetall
Verteiler.....	Aluminium oder Edelstahl
Applikator.....	je nach Applikator, siehe dazugehörige Betriebsanleitung
Primärheizgeräte.....	Aluminium, Normalstahl



Graco EP-Spritzpistole

Wirtschaftlich und leistungsstark

EP

Die Graco EP™-Spritzpistole wird die Meinung der Branche über Mischköpfe mit Sicherheit verändern. Ihre Konstruktion ist auf Zuverlässigkeit, wenig Gewicht und vielseitige Verwendbarkeit ausgelegt - mit Merkmalen und Technologien, die Ihre Betriebskosten auf Dauer senken.

Niedrige Anfangsinvestition

Die Spritzpistole arbeitet wie ein hydraulischer Mischkopf, allerdings ohne die Antriebseinheit, was die Anfangsinvestition verringert.

Unkomplizierter, selbst durchführbarer Umbau des Mischkopfs spart bares Geld

- Geringerer Kapitalaufwand und Umbaukosten
- Modernste Technologie ermöglicht den Umbau vor Ort
- Weniger Ausfallzeit
- Keine Zusatzkosten für Ersatz-Mischköpfe

Flexibel – verarbeitet unterschiedliche Materialien

- Zum Verarbeiten von harten und weichen Polyurethanen
- Auch für gefüllte Materialien geeignet

Präzise Dosierung im richtigen Mischungsverhältnis

- Mischverhältnis wird mit hoher Genauigkeit eingehalten ohne dass Zirkulation im Pistolenkopf erforderlich ist

Geringes Gewicht, hohe Leistung

- Schnell ansprechender Abzug für präzise Schüsse mit großer Wiederholgenauigkeit
- Gewicht 2,9 bis 3,4 kg
- Manuell oder automatisch



Mischkopfumbau einfach gemacht





INFO ÜBER GRACO

Graco wurde 1926 gegründet und ist einer der weltweit führenden Anbieter von Systemen und Komponenten für das Arbeiten mit Flüssigkeiten. Graco-Produkte werden zum Fördern, Messen, Steuern, Dosieren und Auftragen vieler unterschiedlicher Medien im Bereich der Fahrzeugschmierung, in kommerziellen und industriellen Einrichtungen verwendet.

Der Erfolg des Unternehmens liegt in seiner unbedingten Verpflichtung zu technischer Exzellenz, herausragender Fertigungsqualität und konkurrenzlosem Kundendienst begründet. In enger Zusammenarbeit mit spezialisierten Händlern bietet Graco Systeme, Produkte und Technologien an, die weltweit als Qualitätsmaßstab für zahlreiche Flüssigkeitsförderlösungen gelten. Gracos Angebot umfasst Geräte für die Spritzlackierung, den Auftrag von Schutzanstrichen, die Farbzirkulation, Schmierung, den Auftrag von Dicht- und Klebmitteln sowie Hochleistungsgeräte für den unternehmerischen Einsatz. Durch seine kontinuierlichen Investitionen in Handhabung und Steuerung von Flüssigkeiten wird Graco auch in Zukunft innovative Lösungen für einen diversifizierten Weltmarkt anbieten.

NIEDERLASSUNGEN VON GRACO

KONTAKT

POSTANSCHRIFT
P.O. Box 1441
Minneapolis, MN 55440-1441, USA
Tel: 612.623.6000
Fax: 612.623.6777

NORD-, MITTEL- UND SÜDAMERIKA

MINNESOTA
Weltweite
Unternehmenszentrale
Graco Inc.
88-11th Avenue N.E.
Minneapolis, MN 55413, USA

EUROPA

BELGIEN
Europäische Zentrale
Graco N.V.
Industrieterrein-Oude Bunders
Slakweidestraat 31
3630 Maasmechelen,
Belgien
Tel: 32.89.770.700
Fax: 32.89.770.777

ASIEN-PAZIFIK-RAUM

JAPAN
Graco K.K.
1-27-12 Hayabuchi
Tsuzuki-ku
Yokohama City, Japan 2240025
Tel: 81.45.593.7300
Fax: 81.45.593.7301

ASIEN-PAZIFIK-RAUM

CHINA
Graco Hong Kong Ltd.
Shanghai Representative Office
Building 7
1029 Zhongshan Road South
Huangpu District
Shanghai 200011
The People's Republic of China
Tel: 86.21.649.50088
Fax: 86.21.649.50077

ASIEN-PAZIFIK-RAUM

KOREA
Graco Korea Inc.
Choheung Bank Building
4th Floor #1599
Gwanyang-Dong, Dongan-Ku,
Anyang-Si, Gyunggi-Do,
Korea 431-060
Tel: 82(Korea).31.476.9400
Fax: 82(Korea).31.476.9801

Alle Informationen, Illustrationen und Spezifikationen in dieser Broschüre basieren auf den Produktinformationen, die bei Drucklegung verfügbar waren. Graco behält sich das Recht vor, jederzeit ohne Vorankündigung Änderungen vorzunehmen.

Graco ist nach ISO 9001 zertifiziert.

Europa
+32 89 770 700
FAX +32 89 770 777
WWW.GRACO.COM