

## ThermoLazer® 200/200TC/300TC és ThermoLazer ProMelt™ útburkolat-jelölő rendszer

333165K

HU

**CE- Hőképlékeny útburkolati jel elegyanyagok professzionális felhordásához  
(fényvisszaverő szemcsék simítással történő felviteléhez) -  
Kizárólag kültéri használatra (nem használható esőben vagy nedves körülmények között) -**

Üzemanyag: LP gáz (propángáz)

Égőfej teljesítménye: Lásd: Műszaki adatok, oldal 47

Anyag teljesítménye (max): 91-136 kg (200-300 font)



### FONTOS BIZTONSÁGI UTASÍTÁSOK

Olvassa el a kézikönyvben szereplő valamennyi figyelmeztetést és utasítást.

Őrizze meg az útmutatót.

### Kapcsolódó gépkönyvek:

Használat	3A1319
Alkatrészek	3A1321
Dupla szemcsedoboz	3A0004
SmartDie™ II	3A1738
FlexDie™	3A1738

ThermoLazer 200/200TC

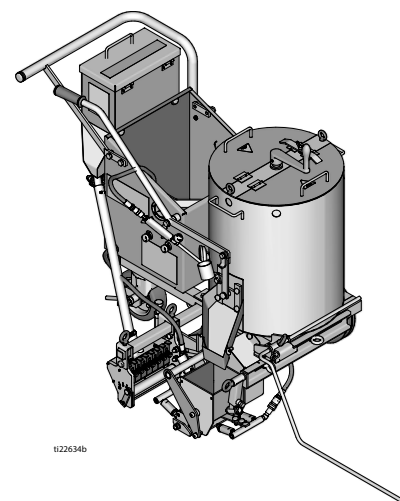

ti22634b

ThermoLazer ProMelt

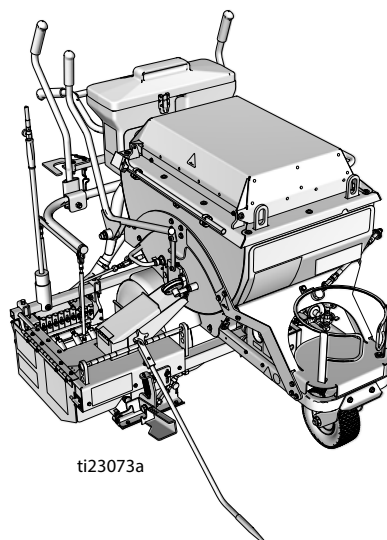

ti23073a

ThermoLazer 300TC

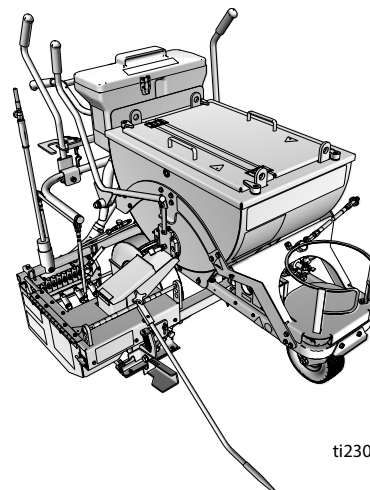

ti23074a



# Konfigurációs táblázat

SmartDie II használata kizárólag ThermoLazer 300TC/ProMelt esetén.

Smart Die II alkatrészszám	Smart Die leírása
17A173	5 cm (2 hüvelyk)
24H431	8 cm (3 hüvelyk)
24H426	10 cm (4 hüvelyk)
17J250	12 cm (4.75 hüvelyk)
24H432	13 cm (5 hüvelyk)
24H427	15 cm (6 hüvelyk)
24H433	18 cm (7 hüvelyk)
24H428	20 cm (8 hüvelyk)
24H434	22,5 cm (9 hüvelyk)
24H429	25 cm (10 hüvelyk)
24H430	30 cm (12 hüvelyk)
‡17A174	40 cm (16 hüvelyk)
24H437	8-8-8 cm (3-3-3 hüvelyk)
24H435	10-8-10 cm (4-3-4 hüvelyk)
24H436	10-10-10 cm (4-4-4 hüvelyk)
24J785	10-15-10 cm (4-6-4 hüvelyk)
‡17A175	15-10-15 cm (6-4-6 hüvelyk)
‡17R378	13-13-13 cm (5-5-5 hüvelyk)

‡ Requires 16" (40 cm) Conversion Bead System Kit for 300TC/ProMelt Only.

- 17B190 Kit, accy, 16" (40 cm) Single Drop Bead System
- 17B189 Kit, accy, 16" (40 cm) Double Drop Bead Box (requires 17B190 to be installed)

FlexDie használata kizárólag ThermoLazer 200/200TC esetén.







FlexDie alkatrészszám	FlexDie leírása
16Y661	5 cm (2 hüvelyk)
16Y662	8 cm (3 hüvelyk)
16Y320	10 cm (4 hüvelyk)
16Y663	12 cm (5 hüvelyk)
16Y190	15 cm (6 hüvelyk)
16Y664	18 cm (7 hüvelyk)
16Y326	20 cm (8 hüvelyk)
16Y665	22,5 cm (9 hüvelyk)
16Y332	25 cm (10 hüvelyk)
16Y207	30 cm (12 hüvelyk)
16Y338	3-3-3 hüvelyk (8-8-8 cm)
16Y352	10-8-10 cm (4-3-4 hüvelyk)
16Y666	4-2-4 hüvelyk (10-5-10 cm)
16Y363	10-10-10 cm (4-4-4 hüvelyk)

# Tartalomjegyzék

<b>Konfigurációs táblázat</b> .....	<b>2</b>	<b>Karbid csúszórész cseréje FlexDie (200/200TC) berendezésen</b> .....	<b>24</b>
<b>Figyelmeztetések</b> .....	<b>4</b>	<b>Kazán gázszabályozó cseréje</b> .....	<b>25</b>
<b>Kazán gázbiztonsági szelepe, kazán hőmérséklet-szabályozója és kazán hőelemoszlopa hibaokának meghatározása</b> .....	<b>6</b>	ThermoLazer 200/200TC .....	25
<b>A kazán hőmérséklet-szabályozó gombja</b> .....	<b>7</b>	ThermoLazer 300TC .....	26
Csere .....	7	ThermoLazer ProMelt .....	27
Kalibráció .....	9	<b>Pisztoly és festékszóró égők gázszabályozó cseréje</b> .28	
<b>Kazánhőmérő</b> .....	<b>10</b>	(ThermoLazer 300TC/ProMelt) .....	28
Csere .....	10	<b>Hátsó festékszóró égő szerelvény</b> .....	<b>29</b>
Kalibráció .....	10	<b>Hátsó festékszóró égő szerelvény</b> .....	<b>30</b>
<b>A kazán gyújtóégőjét indító elektród hézaga</b> .....	<b>11</b>	(ThermoLazer 300TC/ProMelt) .....	30
<b>Kazán túlmelegedés kapcsoló cseréje (csak ProMelt)</b> 11		<b>Festékszóró égő</b> .....	<b>32</b>
<b>Hőelemoszlop cseréje</b> .....	<b>12</b>	(ThermoLazer 300TC/ProMelt) .....	32
<b>Az elektróda ki és beszerelése</b> .....	<b>16</b>	<b>Festékszóró égő</b> .....	<b>33</b>
<b>Gyújtóégő</b> .....	<b>18</b>	<b>Fő gázszűrő (ThermoLazer 300TC/ProMelt)</b> .....	<b>34</b>
(ThermoLazer 200TC/300TC/ProMelt) .....	18	<b>Festékszóró égő szűrő</b> .....	<b>34</b>
<b>Kazán főégő gázvezetékek tisztítása</b> .....	<b>20</b>	<b>Hibaelhárítás</b> .....	<b>35</b>
<b>Kazán gyújtóláng vezeték tisztítása</b> .....	<b>20</b>	<b>Csővezési rajz</b> .....	<b>41</b>
<b>Szemcseszóró kerék biztosítása</b> .....	<b>21</b>	ThermoLazer 200 .....	41
Szemcseszóró megfeszítés beállítása .....	21	ThermoLazer 200TC .....	42
Összekötőrúd beállítása .....	21	ThermoLazer 300TC/ProMelt .....	43
<b>Festékszóró doboz/ szemcseszóró doboz indítószerkezet</b> 22		<b>Kapcsolási rajz</b> .....	<b>44</b>
<b>Festékszóró doboz elfordítható karjának terhelése</b> . 22		ThermoLazer 200TC .....	44
(csak ThermoLazer 300TC/ProMelt) .....	22	ThermoLazer 300TC .....	45
<b>Karbid csúszórész cseréje Smart Die II (300TC/ProMelt) berendezésen</b> .....	<b>23</b>	ThermoLazer ProMelt .....	46
		<b>Műszaki adatok</b> .....	<b>47</b>
		<b>Standard Graco garancia</b> .....	<b>48</b>
		<b>Graco információk</b> .....	<b>48</b>

# Figyelmeztetések

A következő figyelmeztetések a készülék beállítására, használatára, karbantartására és javítására vonatkoznak. A használati utasításban a felkiáltójel a figyelem felhívást szolgálja, a veszélyt jelző tábla pedig a jellegzetes kockázatokra utal. Amikor ezeket a szimbólumokat látja a kézikönyvben vagy a figyelmeztetőcímkéken, tanulmányozza a következő utasításokat. A jelen fejezetben nem tárgyalt termék-specifikus veszély- és figyelmeztető szimbólumokkal is találkozhat a kézikönyvben, a megfelelő helyeken.

 <b>FIGYELMEZTETÉS</b>	
	<p><b>TŰZ- ÉS ROBBANÁSVESZÉLY</b></p> <p>A gyúlékony gőzök és folyadékok, mint például a propán gáz, benzin vagy gyúlékony üzemanyagok, a <b>munkavégzési helyen</b> meggyulladhatnak vagy felrobbanhatnak. A tűz és robbanás elkerülése érdekében a következőket kell tenni:</p> <ul style="list-style-type: none"> <li>• A megfelelő képzés vagy képesítés hiányában e használja a berendezéseket.</li> <li>• Ne nyissa ki a gyúlékony anyagokat tartalmazó tartályokat a berendezés körül 7,6 m-es körzetben. Ne használja a berendezést 3 m-es körzeten belül bármilyen szerkezet, gyúlékony anyagok vagy más gázpalackok körül.</li> <li>• A berendezés üzemanyaggal való feltöltése közben kapcsolja ki az égőfejeket.</li> <li>• Ha propángáz szagot érez, azonnal zárja le a tartály zárószelepét; oltsa ki az összes égő lángot. Ha a szag továbbra is érezhető, menjen el a berendezés közeléből és azonnal hívja a tűzoltókat.</li> <li>• Tartsa be az égő és a pisztoly begyújtási utasításait.</li> <li>• A hőképlékeny útburkolatjel-anyagot nem szabad a megadott névleges maximális hőmérséklet fölé hevíteni.</li> <li>• Tartson kéznél egy működőképes tűzoltó-berendezést.</li> <li>• A munkavégzés helyét tartsa tisztán, távolítsa el a hulladékokat, mint például oldószereket, rongyokat vagy benzint.</li> </ul>
	<p><b>NEM RENDELTETÉSSZERŰ HASZNÁLATBÓL EREDŐ VESZÉLYEK</b></p> <p>A nem rendeltetésszerű használat halált vagy súlyos sérüléseket okozhat.</p> <ul style="list-style-type: none"> <li>• Ne hagyja felügyelet nélkül a berendezést.</li> <li>• A gyerekeket és az állatokat tartsa távol a munkavégzés helyétől.</li> <li>• Ne lépje túl a legalacsonyabb értékre bejegyzett alkatrész esetében érvényes maximális üzemi nyomásra és hőmérsékletre vonatkozó előírásokat. Részleteket minden készülék kézikönyvének <b>Műszaki adatok</b> című részében talál.</li> <li>• A berendezést naponta ellenőrizze. A kopott vagy sérült alkatrészeket azonnal helyettesítse, kizárólag eredeti gyártói alkatrészekre.</li> <li>• A berendezésen tilos módosítást vagy változtatást végrehajtani.</li> <li>• A berendezést használja rendeltetésének megfelelően. Ha kérdése van, forduljon Graco márkakereskedőjéhez.</li> <li>• Ne adagoljon anyagot a maximális kapacitáson túl.</li> <li>• Vezesse el a gázcsöveket, tömlőket, huzalokat és szálakat a közlekedési területekről, az éles szélektől, mozgórészekről és forró felületektől.</li> <li>• A gázcsöveket ne görbítse el és ne hajlítsa egymásra.</li> <li>• Ne hidalja át és ne iktassa ki a biztonsági készülékeket.</li> <li>• Ne használja a készüléket, ha fáradt vagy gyógyszerek, illetve alkohol hatása alatt áll.</li> </ul>
	<p><b>ÉGÉSI SÉRÜLÉSEK VESZÉLYE</b></p> <p>Működés közben a berendezés felületei és a hevített folyadékok nagyon felforrósodhatnak. A súlyos égési sérülések elkerüléséhez:</p> <ul style="list-style-type: none"> <li>• Ne érintse meg a forró folyadékot vagy berendezéseket.</li> </ul>
	<p><b>SZÉN-MONOXIDDAL KAPCSOLATOS VESZÉLYEK</b></p> <p>A kipufogógáz mérgező szén-monoxidot tartalmaz, amely színtelen és szagtalan gáz. A szén-monoxid belélegzése halált okozhat. Ne üzemeltesse a berendezést zárt térben.</p>
	<p><b>MÉRGEZŐ FOLYADÉKOK VAGY GŐZÖK OKOZTA VESZÉLYEK</b></p> <p>A szembe, bőrre került, lenyelt vagy belélegzett mérgező folyadékok, illetve gőzök súlyos vagy akár halálos kimenetelű sérüléseket okozhat.</p> <ul style="list-style-type: none"> <li>• A használt anyagokra vonatkozó specifikus veszélyeket az anyagbiztonsági adatlap (MSDS) tartalmazza.</li> </ul>

# FIGYELMEZTETÉS



## SZEMÉLYES VÉDŐFELSZERELÉSEK

A súlyos sérülések (szemsérülés, mérgező gőzök belélegzése, égési sérülés, halláskárosodás) elkerülése érdekében, ha a gép működési területén belül tartózkodik, viseljen megfelelő védőfelszerelést. Ilyen védőfelszerelések a következők (a teljesség igénye nélkül):

- A folyadékok, anyagok vagy oldószeres gyártói által ajánlott ruházat és légzőkészülék.
- Legalább 260° C (500° F) hőmérséklet elviselésére alkalmas kesztyűk, cipők, munkaköpenyek, arcvédők, védősisakok stb.



## KALIFORNIAI JAVASLAT 65

A berendezés motorjának kipufogógáza egy vagy több olyan vegyi anyagot tartalmaz, amelye(ke)t a Kalifornia állam hatóságai rák, születési rendellenességek vagy egyéb nemzőszeri megbetegedések okozójaként tartanak számon.

## KALIFORNIAI JAVASLAT 65

Jelen termék egy vagy több olyan vegyi anyagot tartalmaz, amelye(ke)t a Kalifornia állam hatóságai rák, születési rendellenességek vagy egyéb nemzőszeri megbetegedések okozójaként tartanak számon. Használata után mosson kezet.

## Kazán gázbiztonsági szelepe, kazán hőmérséklet-szabályozója és kazán hőelemoszlopa hibaokának meghatározása

Millivolt mérővel ellenőrizhető a kazán gázbiztonsági szelepe, a kazán hőmérséklet-szabályozója és a kazán hőelemoszlopa. Ellenőrzés előtt győződjön meg arról, hogy tiszták és szorosak-e az elektromos csatlakozások.

Csatlakoztassa a megfelelő érintkezőhöz a millivolt mérőt (lásd **Érintkező csatlakozások**).

### Érintkező csatlakozások

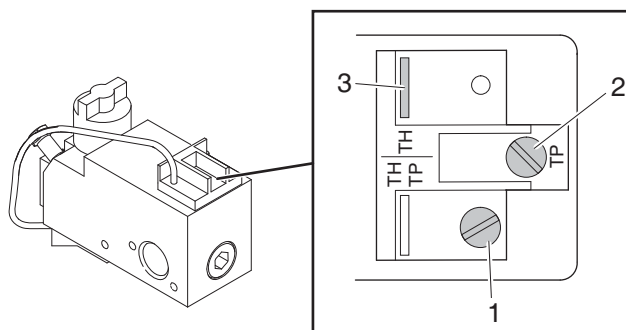

ti14524c

Lépés	Ellenőrzendő alkatrész(ek)	Érintkező csatlakozások	Hőmérséklet-szabályozó érintkezőinek állapota	Kívánt mért érték	Diagnózis
1	Gázbiztonsági szelep	2 és 3	Zárva	100 mV-nál nagyobb	Ha a leolvasott mV érték > 100 mV, és az automatikus szelep (főégők) nem záródnak, akkor cserélje ki gázbiztonsági szelepet. Ha a leolvasott érték < 100mV, akkor a 2. és 3. lépéssel folytassa a hiba okának a meghatározását.
2	Hőmérséklet-szabályzó	1 és 2	Zárva	80 mV-nál kisebb	Ha a leolvasott érték > 80 mV: <ul style="list-style-type: none"> <li>Tisztítsa és húzza meg a hőmérséklet-szabályozó és gázbiztonsági szelep elektromos érintkezőit.</li> <li>A vezetékek állapota szempontjából ellenőrizze a szelepet. Szükség esetén cserélje ki.</li> <li>Gyorsan változtassa a hőmérséklet-szabályozó hőmérséklet beállítását annak ellenőrzésére, hogy megtisztítja-e az érintkezőket a ciklus.</li> </ul> Ha az eljárás után a leolvasott mV érték nem < 80 mV, akkor cserélje ki a hőmérséklet-szabályozót.
3	Gázbiztonsági szelep és hőelemoszlop	1 és 2	Nyitva	325 mV-nál nagyobb	Ha a leolvasott mV érték < 325 mV: <ul style="list-style-type: none"> <li>Tisztítsa és húzza meg az összes elektromos csatlakozót.</li> <li>Állítsa be a gyújtóégőt a millivoltos kimeneti érték növelésére (lásd a 18. oldal).</li> </ul> Ha az eljárás után a leolvasott mV érték nem > 325 mV, akkor cserélje ki a hőelemoszlopot. <p>A hőelemoszlop megfelelő mV-os kimeneti feszültségének elérése után ellenőrizze gázbiztonsági szelepet:</p> <ul style="list-style-type: none"> <li>Csak a gyújtóégőt gyújtsa be, és hagyja hogy stabilizálódjon a leolvasott mV-os érték.</li> <li>Zárja le a gyújtóégőt (fordítsa KI állásba a gázbiztonsági szelepet).</li> </ul> Jegyezze fel azon leolvasott mV értéket, melynél elereszt a mágnes. <p>Ha az eleresztéskor a leolvasott mV-os érték &lt; 120 mV, akkor rendben van a mágnes. <b>MEGJEGYZÉS:</b> Egy kattánás hallható a mágnes kikapcsolásánál, és ingadozni kezd a leolvasott mV-os érték.</p>

# A kazán hőmérséklet-szabályozó gombja

## Csere

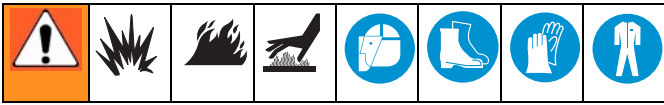

A hőmérséklet-szabályozó cseréjekor ne feledkezzen meg arról, hogy a hőmérséklet-érzékelő a szerelvény szerves részét képezi. Ne hajlítsa meg élesen a kapilláris csöveket. 0,64 cm-es (0,25 hüvelyk) vagy nagyobb sugarú hajításokat készítsen.

Feltétlenül magas hőmérsékletű habarccsal tömítse a kapilláris csöveket a kazán külső oldalánál.

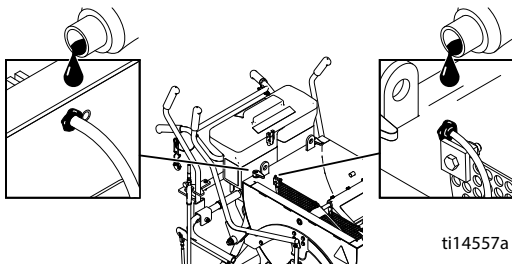

ti14557a

## Kiszereles

1. Ürítse ki, és tisztítsa meg minden anyagtól a kazánt. Gondoskodjon arról, hogy a tőcsavar (318), anya (124), kapocs (41) és az érzékelő (162) teljes egészében anyagmentes legyen.
2. Csavarhúzóval használjon a tömlőbilincsek kilazítására (160) és a bilincsek (189) fényvisszaverő festék tartályról (43) való levételére.
3. Csavarkulcsot használjon a négy csavar (139) kicsavarására és a fényvisszaverő festék tartály (43) kiszereelésére.
4. Húzza ki a hőmérséklet-érzékelő kapilláris csövet (162) és a tömítőgyűrűt (350) a hópajzs (270) nélkül.
5. Kézzel vegye le a hőmérséklet-szabályozó gombot (AA).

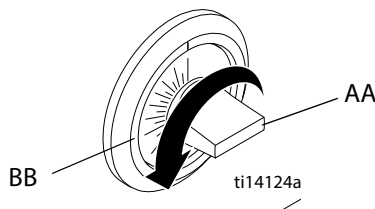

ti14124a

6. Szerelje le a hőmérséklet-szabályozó műanyag 4 utas betétet a tengelyről. Dugja a gomb mögé (AA).
7. Csavarhúzóval használjon a hőmérséklet-szabályozó leszedhető takarógyűrűjén (BB) lévő két csavar lecsavarására. A hőmérséklet-szabályozó burkolatához (205) van a takarógyűrű (BB) csatlakoztatva.

8. Csavarhúzóval használjon a négy csavar (221) és a hőmérséklet-szabályozó burkolatának (205) az irányítórúd rögzítőlapjáról (122) való leszerelésre.
9. Csavarhúzóval használjon a vezetékek csatlakozásnak bontására (242 és 243 ThermoLazer esetén), (243 és 360 ThermoLazer ProMelt esetén).
10. Csavarkulcsot és hosszabbítót használjon a csavarnak (124) a hőmérséklet-érzékelőről (162) való leszereléséhez.
11. Hegyes fogót használjon a kapocsnak (41) az érzékelőről (162) való leszereléséhez.
12. Az anya és kapocs nyílásán keresztül húzza ki az érzékelőt (162).
13. Laposfejű csavarhúzóval vagy kis vésőt használjon a kazán belső és külső oldalán található habarccs darabok eltávolítására, amíg szabadon nem mozgatható az érzékelő.
14. Húzza ki teljesen az érzékelőt (162) a kazánból (14), majd szerelje le a hőmérséklet-szabályozó burkolatát (205).

### ThermoLazer 200TC

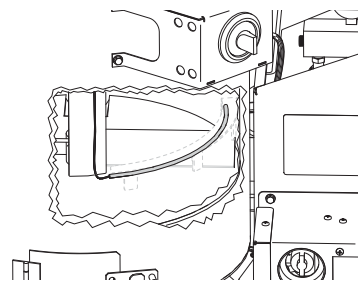

ti22652a

### ThermoLazer 300TC (24H622, 24H625)

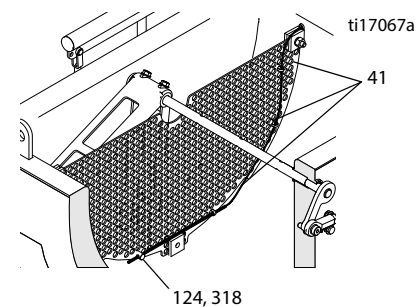

ti17067a

124, 318

### ThermoLazer ProMelt (24H624)

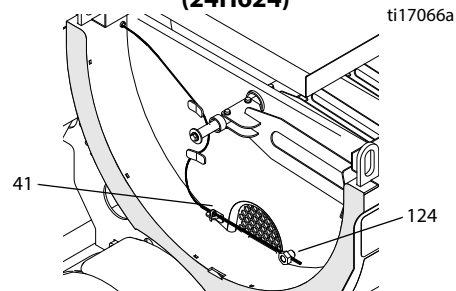

ti17066a

## Beszereles (ThermoLazer 200TC)

1. Dugja a kapcsokon (1) keresztül a csövet.
2. Vezesse a kazán belső oldalán lévő belső tartó (2) mentén a vezetékét.

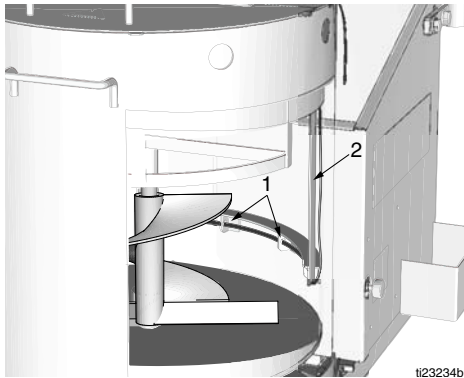

3. A hőmérséklet-szabályozóhoz mellékelt két csavarral szerelje a hőmérséklet-szabályozót (162) a hőmérséklet-szabályozó burkolatára (205). A hőmérséklet-szabályozóval együtt szerelje takarógyűrűt (BB).

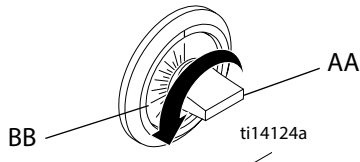

4. Úgy vezesse a vezetékeket és az érzékelő kapillaris csöveit, hogy azok ne csipődjenek be a hőmérséklet-szabályozó burkolatának (205) a ThermoLazer irányítókar rögzítőlapjára (122) szereléskor.

**MEGJEGYZÉS:** A legjobb eredmény elérése érdekében spirális tekercs formában hagyja az érzékelő kapillaris csövet.

5. Szerelje a tartóba, majd rögzítse a tartót a kazánra.
6. Szerelje a műanyag 4 utas betétet a hőmérséklet-szabályozó tengelyére.
7. Szerelje a hőmérséklet-szabályozó gombját (AA) a hőmérséklet-szabályozó tengelyére.

## Beszereles (ThermoLazer 300TC/ProMelt)

1. Dugja az új érzékelőt (162) a tömítőgyűrűn (350) keresztül.
2. Az érzékelő elhelyezése:
  - a. A cső, retesz (71) és tartó, kar, tartó és cső (19) között.
  - b. A hőpajzs (270) hasítékán keresztül. Dugja a tömítőgyűrűt (350) gyűrűt hőpajzs lyukba.
  - c. A kazán (14) érzékelőnyílásán keresztül.
3. **ThermoLazer:** Vezesse az érzékelőt a tőcsavar (318) segítségével. Dugja a tőcsavart a védőfalhoz (150) keresztül, és az anyával (124) rögzítse\* a tőcsavart (318) a védőfalhoz (150). Rögzítse a három kapoccsal (41) ellátott védőfalhoz (150) az érzékelőt (162). Hegyes fogót használjon az érzékelőnek a kapcsokon (41) belüli rögzítésére.

\* 0,79-1,69 N·m (7-15 hüvelyk-font) nyomattékkal húzza meg a tőcsavart (318).

**ProMelt:** Vezesse az érzékelőt (162) a kazánhoz (14) hegesztett Z-kapcsokon (2) keresztül. Vezesse az érzékelőt a kazánhoz hegesztett tőcsavar segítségével. Az érzékelő rögzítésére húzza meg\* az anyát (124). Egy kapoccsal (41) rögzítse az érzékelőt a kazánhoz hegesztett sarokkapocshoz. Hegyes fogót használjon az érzékelőnek a kapcsokon (41) belüli rögzítésére.

\* 0,79-1,69 N·m (7-15 hüvelyk-font) nyomattékkal húzza meg a tőcsavart (124).

**MEGJEGYZÉS:** Gondoskodjon arról, hogy beszerelés után ne érintkezessen az anyagkeverő edénnyel.

4. Magas hőmérsékletű habarcst használjon az érzékelő beszerelése és az anya és kapcsok segítségével történő beállítása **után** a belső és külső kazánnylások érintkezési pontjainál.
5. **ThermoLazer:** Vezesse az irányítókar rögzítőlapján (122) keresztül a vezetékét (242, 243). Csavarhúzó használjon a vezetékeknek a (242, 243) a hőmérséklet-szabályozóhoz (162) való csatlakoztatásához és rögzítéséhez.

**ProMelt:** Vezesse az irányítókar rögzítőlapján (122) keresztül a vezetékét (243, 360). Csavarhúzó használjon a vezetékeknek a (243, 360) a hőmérséklet-szabályozóhoz (122) való csatlakoztatásához és rögzítéséhez.

6. A hőmérséklet-szabályozóhoz mellékelt két csavarral szerelje a hőmérséklet-szabályozót (162) a hőmérséklet-szabályozó burkolatára (205). A hőmérséklet-szabályozóval együtt szerelje takarógyűrűt (BB).

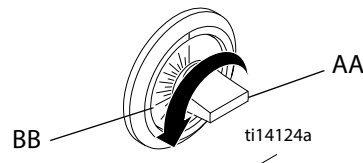

7. Úgy vezesse a vezetékeket és az érzékelő kapillaris csöveit, hogy azok ne csipődjenek be a hőmérséklet-szabályozó burkolatának (205) a ThermoLazer irányítókar rögzítőlapjára (122) szereléskor.
8. Négy csavarral (221) szerelje fel a hőmérséklet-szabályozó burkolatát (205) a ThermoLazer irányító kar rögzítőlapjára (122).
9. Szerelje a műanyag 4 utas betétet a hőmérséklet-szabályozó tengelyére.
10. Szerelje a hőmérséklet-szabályozó gombját (AA) a hőmérséklet-szabályozó tengelyére.
11. Szerelje fel a fényvisszaverő festék tartályt (43), és csavar kulcsot használjon a négy csavar (139) becsavarásához és meghúzásához.
12. Csatlakoztassa fényvisszaverő festék tartályhoz (43) a tömlőket (189), majd csavarhúzó használjon a tömlőbilincsek (160) meghúzásához.



## Kalibráció



### A kazán hőmérsékletvezérlő gombja

1. Szélmentes helyen állítsa fel az egységet.
2. Fordítsa 204° C (400° F) állásra a hőmérséklet-szabályozót.
3. Keverje 4 - 5 percig az anyagot.
4. Miután a szabályozó beállított egy állandó hőmérsékletet és az égők nem változnak egy percnél hosszabb ideig, dugja a külső helyen kalibrált hőmérséklet-érzékelőt az anyagba, közvetlenül a kazán hőmérséklet-érzékelője közelébe.
5. Hasonlítsa össze a külsőleg kalibrált hőmérséklet-érzékelő hőmérsékletét a hőmérséklet-szabályozó beállított értékével.

6. Ha a hőmérséklet-szabályozó beállítása alacsonyabb, mint a külsőleg kalibrált hőmérséklet-érzékelőn mért érték, akkor az óramutató járásával megegyezően fordítsa el a beállítócsavart. Negyedfordulatonként 19,4° C (35° F) hőmérsékletváltozás következik be.

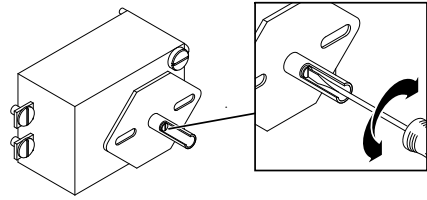

ti14523a

7. Ha a hőmérséklet-szabályozó beállítása magasabb, mint a külsőleg kalibrált hőmérséklet-érzékelőn mért érték, akkor az óramutató járásával ellentétesen fordítsa el a beállítócsavart - negyedfordulatonként 19,4° C (35° F) hőmérsékletváltozás következik be.
8. A hőmérséklet-szabályozó 210° C (410° F) értékre állításával, és a 3-7. lépések megismétlésével ellenőrizze újra a kalibrálást.

# Kazánhőmérő

## Csere

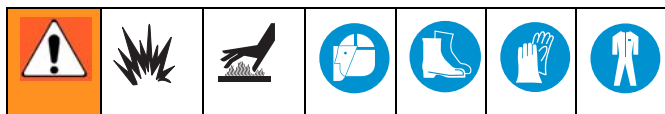

**MEGJEGYZÉS:** Csak addig cserélhető a hőmérő, amíg meleg az anyag a kazánban. Ha hideg a kazánban lévő anyag, akkor az érzékelőre ragad, és a csavarkötés bontása után annak leválását okozza.

1. Annyira üritse ki az anyagot kazánból, hogy a szintje éppen a hőmérő érzékelője (162) alatt legyen (körülbelül 2,5 cm-es azaz1 hüvelykes anyagvastagság).
2. Csavarja ki a hőmérőt (38) a kazánfoglatból.  
**MEGJEGYZÉS:** Nézzon a kazánba és gondoskodjon arról, hogy ugyanúgy forog-e az érzékelő, mint a hőmérő a kicsavarozás során. Ha letapad az érzékelő, akkor a pisztolyt használja az anyag és az érzékelő melegítésére, hogy szabadon foroghasson az érzékelő.

## Beszereles

1. Tegyen csőtömítő anyagot a hőmérő (38) meneteire.
2. Tegye az új hőmérőt a kazánfoglatba és húzza meg.  
**MEGJEGYZÉS:** Gondoskodjon arról, hogy az egység eleje felé legyen fordítva a hőmérő eleje az optimális láthatóság biztosítása érdekében (körülbelül 15 fokos szög).

## Kalibráció

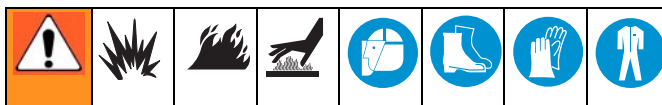

### A kazánhőmérséklet kalibrálásának ellenőrzésére:

1. Szélmentes helyen állítsa fel a ThermoLazer útburkolat-jelölő rendszert.
2. Fordítsa 204° C (400° F) állásra a hőmérséklet-szabályozót.
3. Keverje 4 - 5 percg az anyagot.
4. Miután a szabályozó beállított egy állandó hőmérsékletet és az égők nem változnak egy percnél hosszabb ideig, dugja a külső helyen kalibrált hőmérséklet-érzékelőt az anyagba, közvetlenül a kazán hőmérséklet-érzékelője közelébe.
5. Hasonlítsa a külső helyen kalibrált hőmérséklet-érzékelő értékét a hőmérőéhez.
6. Ha a kazánhőmérő által mutatott érték alacsonyabb a külső helyen kalibrált hőmérséklet-érzékelőn mértnél, akkor az óramutató járásával megegyezően fordítsa el az állítócsavart.

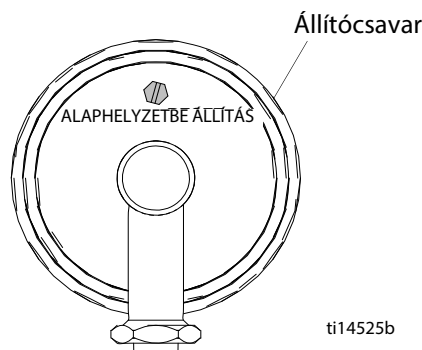

7. Ha a kazánhőmérő által mutatott érték magasabb a külső helyen kalibrált hőmérséklet-érzékelőn mértnél, akkor az óramutató járásával ellentétesen fordítsa el az állítócsavart.

# A kazán gyújtóégőjét indító elektród hézaga

(csak ThermoLazer 300TC/ProMelt)

1. Csavarja ki a csavart (231).
2. Addig fordítsa el az indító elektródát (7), amíg a hézag nagysága 0,43 és 0,51 cm (0,17 és 0,20 hüvelyk) közötti érték nem lesz.
3. Csavarja ki a csavart (231).  
0,43 és 0,51 cm (0,17 és 0,20 hüvelyk)

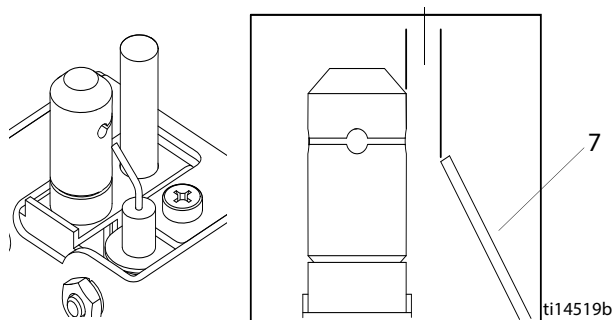

# Kazán túlmelegedés kapcsoló cseréje (csak ProMelt)

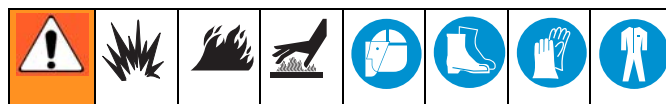

## Kiszerelés

1. Csavarja ki a szerelvényt a kazánból.  
**MEGJEGYZÉS:** A vezetékszigetelés megcsavarodása elkerülésére, ellentétes irányba csavarja a szigetelést a kapcsolószerelvény elfordításakor.

2. Bontsa vezeték kapcsolóérintkező csatlakozását.

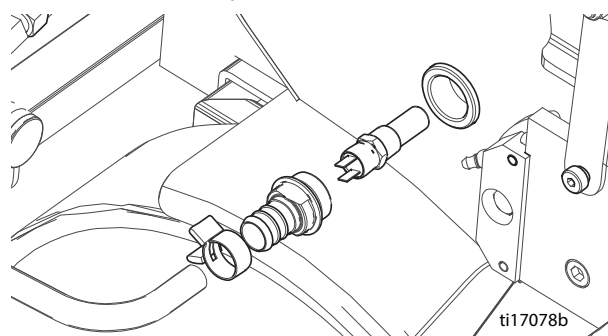

3. Csavarja ki és vegye ki a kapcsolót.

## Beszerezés

1. Használjon berágódásgátló kenőanyagot (LPS-04110 vagy egyenértékű) a kapcsolóhoz (339).
2. Szerelje be a kapcsolót és 13,6 - 15,8 N•m (120 - 140 hüvelyk-font) nyomatékkal húzza meg.
3. Használjon berágódásgátló kenőanyagot (LPS-04110 vagy egyenértékű) a kapcsolóhoz (343).
4. Csatlakoztassa a vezetékeket (359 és 360) a kapcsolóhoz.
5. Szerelje be a kapcsolószerelvényt és 20,3 - 22,6 N•m (180 - 200 hüvelyk-font) nyomatékkal húzza meg.  
**MEGJEGYZÉS:** A vezetékszigetelés megcsavarodása elkerülésére, ellentétes irányba csavarja a szigetelést a kapcsolószerelvény elfordításakor.

# Hőelemoszlop cseréje

## Kiszerezés

1. Zárja el a LP-tartály csapját, és bontsa a tömlő csatlakozását.

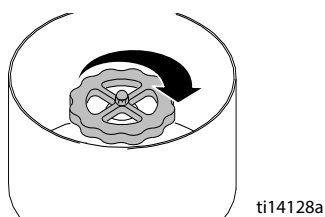

ti14128a

2. Szerelje le a gázbiztonsági szelep burkolatának hátlapját (29).

ThermoLazer 300TC/ProMelt látható

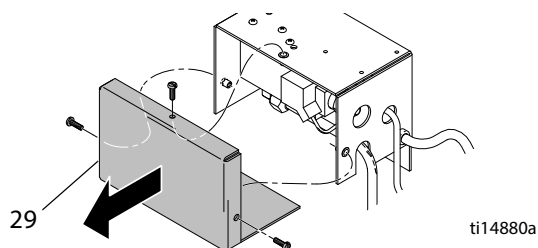

ti14880a

3. Szerelje le a gázbiztonsági szelep burkolatának (28) a fedelét (320).

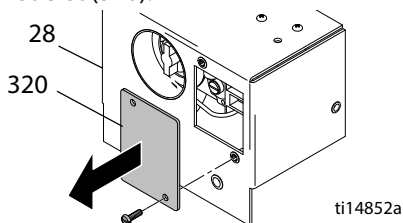

ti14852a

4. Bontsa a hőelemoszlop vezetékének (13) csatlakozásait.

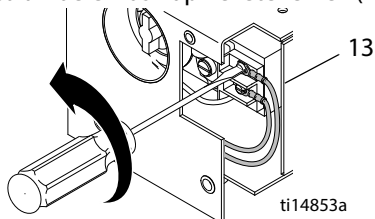

ti14853a

5. Szerelje le a gázbiztonsági szelep burkolatáról (28) szerelvényt (357).

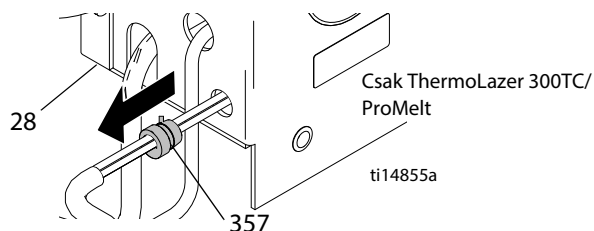

ti14855a

6. Húzza ki a hőelemoszlop vezetékét a gázbiztonsági szelep burkolatából (28).

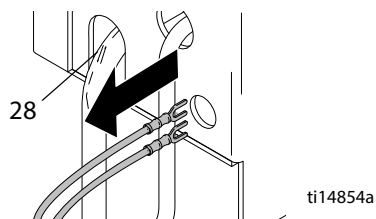

ti14854a

7. Válassza le a gázellátó vezeték (71) a kiszélesedő adatterről (421). Csak a gázvezetéken (71) lévő anyát forgassa, közben a kiszélesedő adaptert (421) tartsa mozdulatlanul.

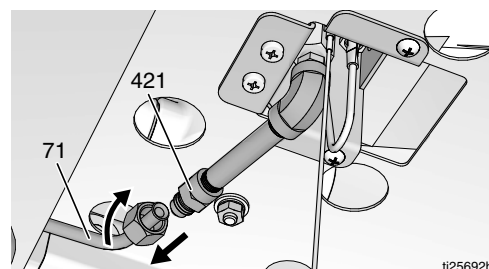

ti25692b/

ThermoLazer 200TC/300TC/ProMelt

8. **Csak ThermoLazer 300TC/ProMelt:** Bontsa a elektródavezeték (217) az impulzusos tüzgújtóról (126). Húzza ki az elektródát a vezetékzigetelésből.

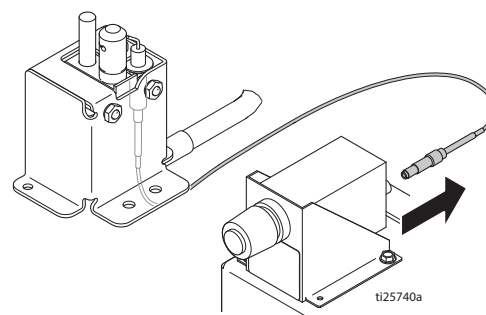

ti25740a

9. Szerelje le a gázgyújtó rögzítőházát (319) a gázégő rögzítőlapjáról (18). Bontsa a földvezeték csatlakozását (244).

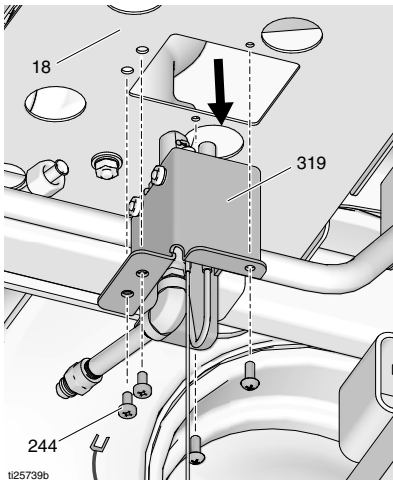

10. Szerelje ki a hőelemoszlopot (7).

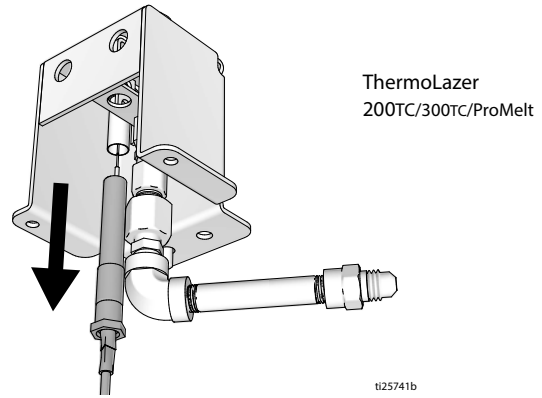

11. Húzza ki a hőelemoszlopot a vezetékcsigetelésből.

## Beszereles

1. Cserélje ki a hőelemoszlopot (7).

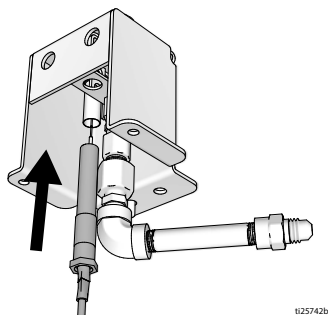

ti25742b

2. Szerelje a gázgyújtó rögzítőlapot (319) gázégő rögzítőlapjára (18). Végezze el a földvezeték csatlakoztatását (244).

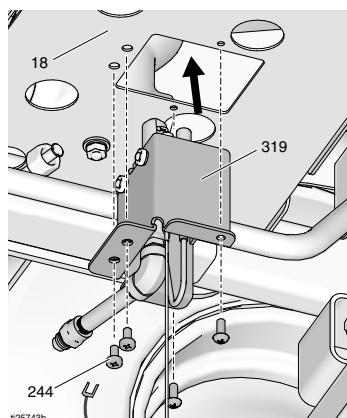

ThermoLazer 300TC/  
ProMelt látható

3. Csatlakoztassa a gázellátó vezetékét (71) a kiszélesedő adapterhez (421).

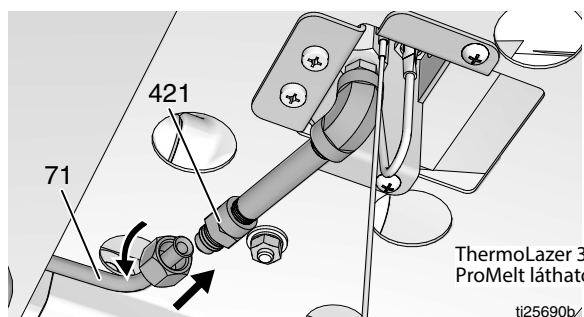

ThermoLazer 300TC/  
ProMelt látható

ti25690b

4. Húzza a hőelemoszlopot a vezetékszigetelésen keresztül.

5. Vezesse a hőelemoszlop vezetékeit gázbiztonsági szelep burkolatába (28).

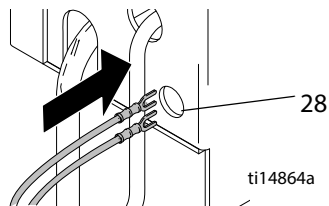

ti14864a

6. Szerelje vissza a vezetékfeszesség csökkentő szerelvényt (357) a gázbiztonsági szelep burkolatára (28).

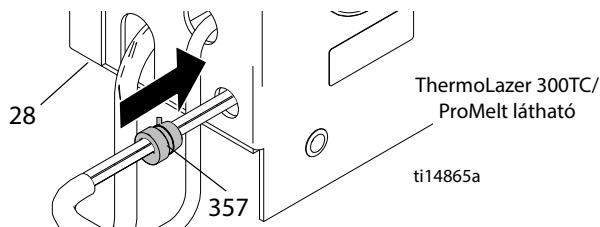

ThermoLazer 300TC/  
ProMelt látható

ti14865a

7. Csatlakoztassa hőelemoszlop vezetékeit a gázbiztonsági szelephez (13). További részletekért lásd a 3A1321 **Kapcsolási rajz** és az **Alkatrészek** című útmutatót.

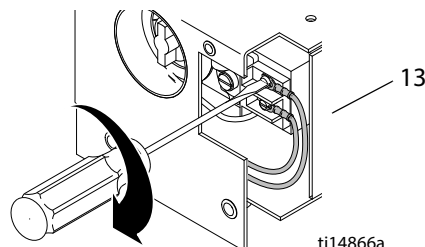

ti14866a

8. Szerelje vissza a gázbiztonsági szelep burkolatának (28) a fedelét (320).

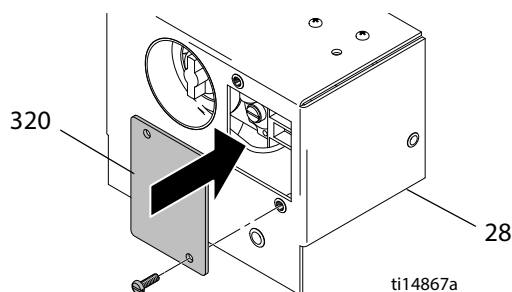

ti14867a

9. Szerelje vissza a gázbiztonsági szelep hátlapját (29).

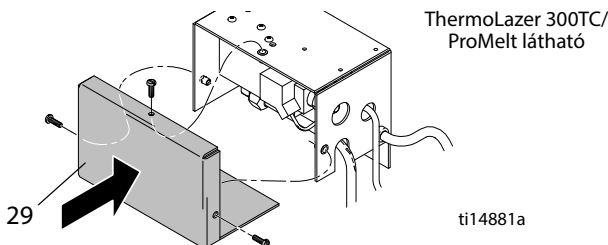

ThermoLazer 300TC/  
ProMelt látható

ti14881a

10. **Csak ThermoLazer 300TC/ProMelt:** Húzza az elektródavezetékét a vezetékzigetelésen keresztül.
11. **Csak ThermoLazer 300TC/ProMelt:** Csatlakoztassa az elektródavezetékét az impulzusos tüzgújtóhoz.

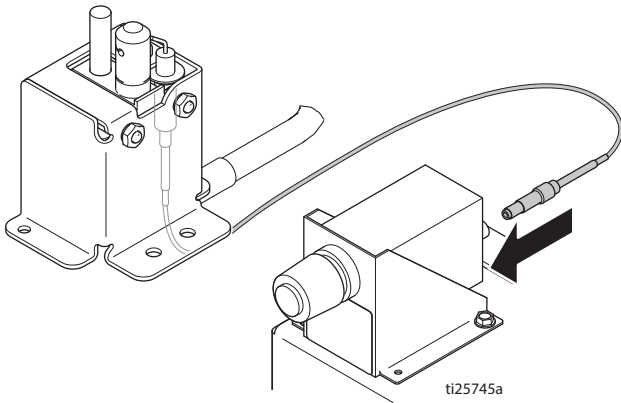

12. Csatlakoztassa újra a tömlőt, és fordítsa BE állásba az LP-tartály csapját.

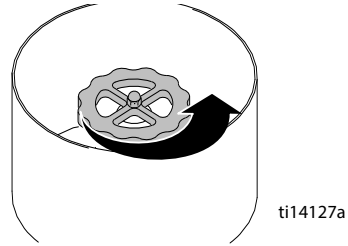

13. Gázszivárgás szempontjából ellenőrizze a kész szerelvényt (lásd a **Használat** című útmutató).

# Az elektróda ki és beszerelése

(csak ThermoLazer 300TC/ProMelt)

## Kiszereelés

1. Válassza le a gázellátó vezetékét (71) a kiszélesedő adatterről (421). Csak a gázvezeték (71) lévő anyagát forgassa, közben a kiszélesedő adaptert (421) tartsa mozdulatlanul.

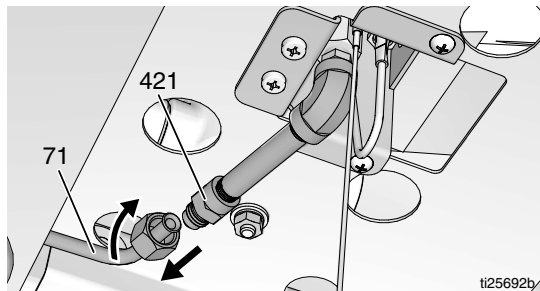

2. Bontsa a elektródavezeték (217) az impulzusos tűzgyújtóról (126). Húzza ki az elektródát a vezetékcsigeteleésből.

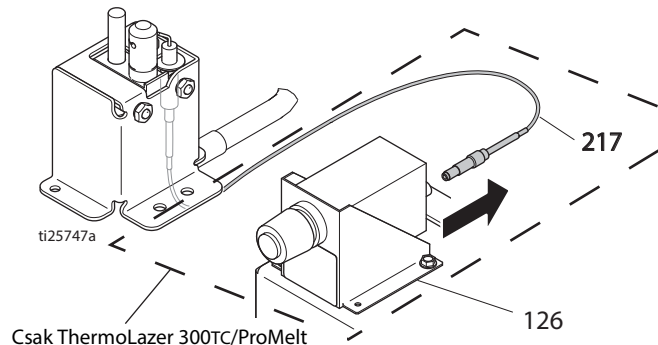

3. Szerelje le a gázgyújtó rögzítőházát (319) a gázegő rögzítőlapjáról (18). Bontsa a földvezeték csatlakozását (244).

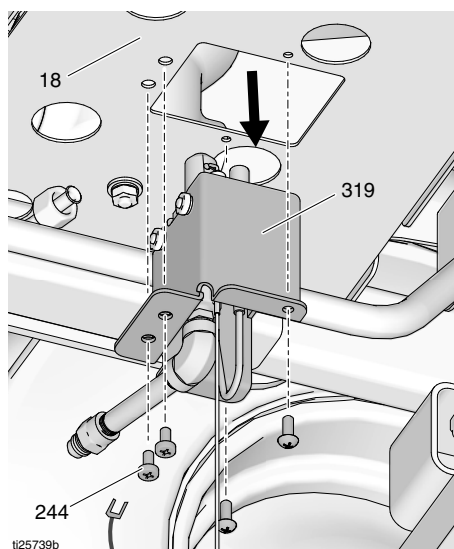

4. Szerelje ki a hőelemoszlopot (7).

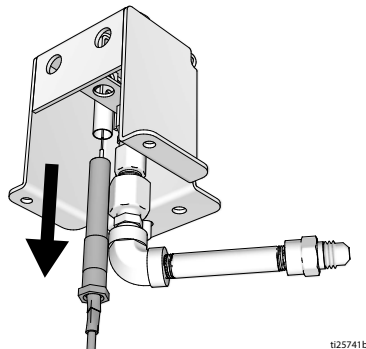

5. Szerelje ki az elektródát.

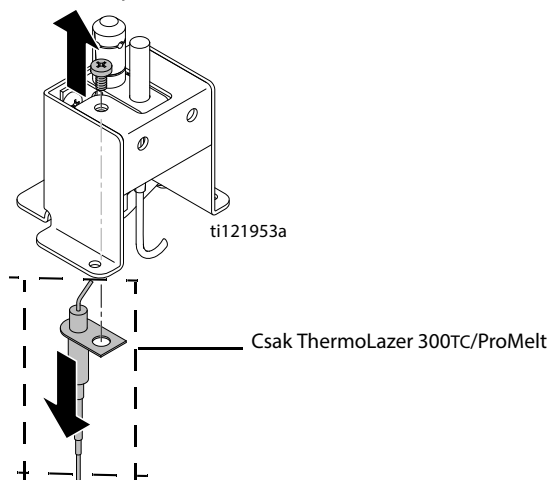

## Beszerelés

1. Cseréljen ki az elektródát. (Az elektróda és gyújtóegő közötti megfelelő hézag adata a **Kezelési útmutató** kötetében találhatóak meg).

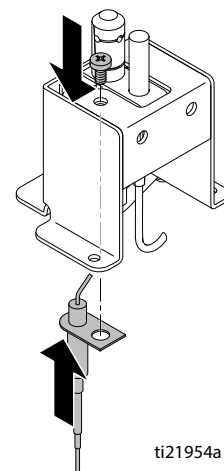



2. Cserélje ki a (7) 3 csavart.

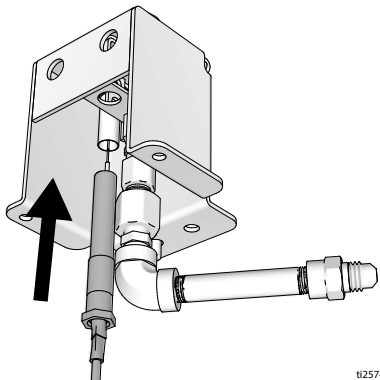

ti25742b

3. Szerelje a gázgyújtó rögzítőlapot (319) gázégő rögzítőlapjára (18). Végezze el a földvezeték csatlakoztatását (244).

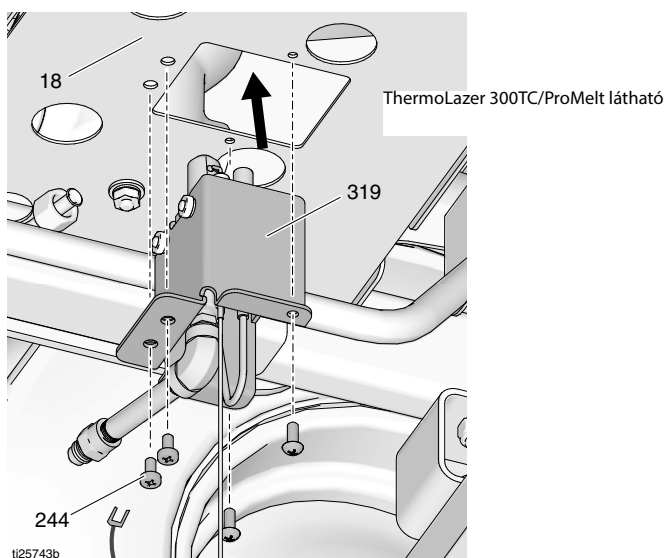

ti25743b

4. Csatlakoztassa a gázellátó vezetékét (71) a kiszélesedő adapterhez (421).

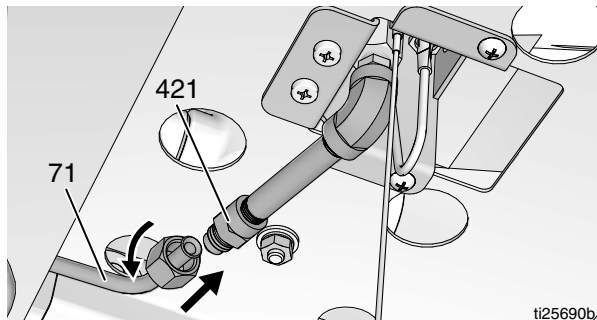

ti25690b

5. Húzza az elektródavezetéket a vezetékzigetelésen keresztül.  
6. Csatlakoztassa az elektródavezetéket az impulzusos tüzgyújtóhoz.

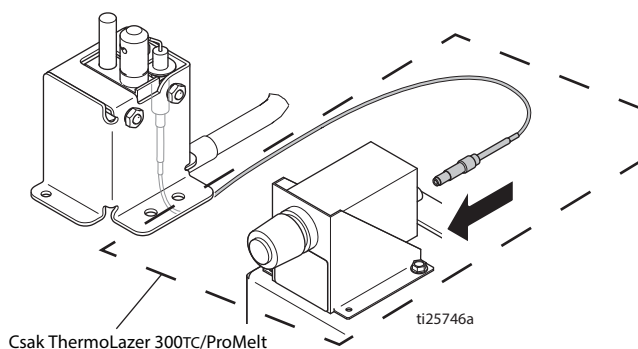

Csak ThermoLazer 300TC/ProMelt

ti25746a

7. Csatlakoztassa újra a tömlőt, és fordítsa BE állásba az LP-tartály csapját.

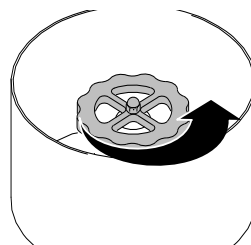

ti14127a

8. Gázzivárgás szempontjából ellenőrizze a kész szerelvényt (lásd a **Használat** című útmutató).

# Gyűjtőégő

## (ThermoLazer 200TC/300TC/ProMelt)

### Kiszereelés

1. Válassza le a gázellátó vezetéket (71) a kiszélesedő adatterről (421). Csak a gázvezeték (71) lévő anyagát forgassa, közben a kiszélesedő adaptert (421) tartsa mozdulatlanul.

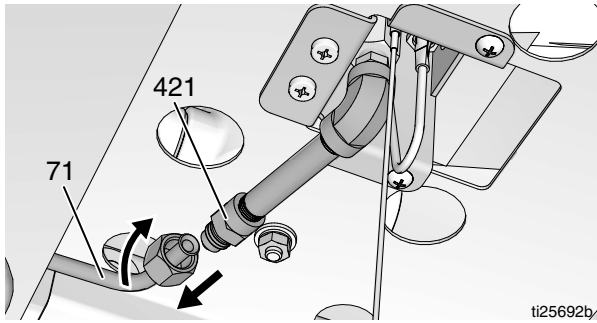

2. **Csak ThermoLazer 300TC/ProMelt:** Bontsa a elektródavezeték (217) az impulzusos tűzgyújtóról (126). Húzza ki az elektródát a vezetékszigetelésből.

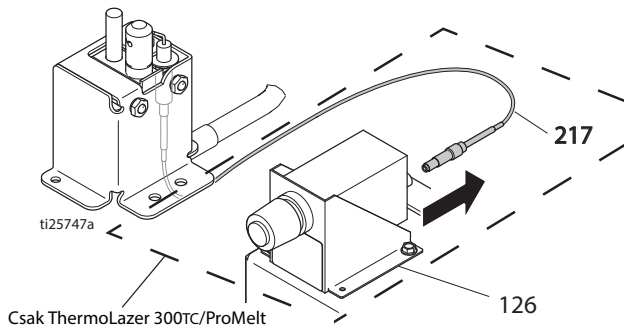

3. Szerelje le a gázgyújtó rögzítőházát (319) a gázégő rögzítőlapjáról (18).  
**Csak ThermoLazer 300TC/ProMelt:** Bontsa a földvezeték csatlakozását (244).

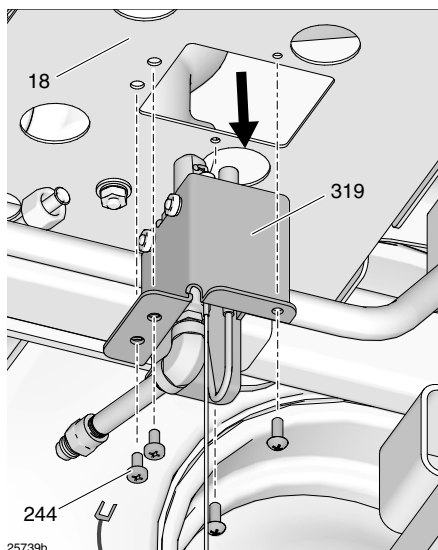

4. Szerelje ki a hőelemoszlopot (7).

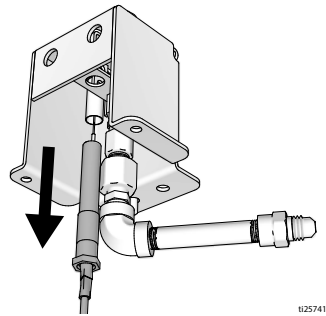

5. **Csak ThermoLazer 300TC/ProMelt:** Szerelje ki az elektródát.

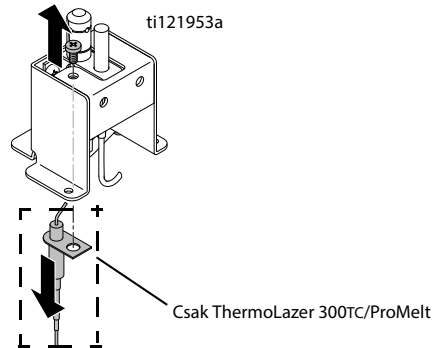

6. Szerelje ki a gyűjtőégőt.

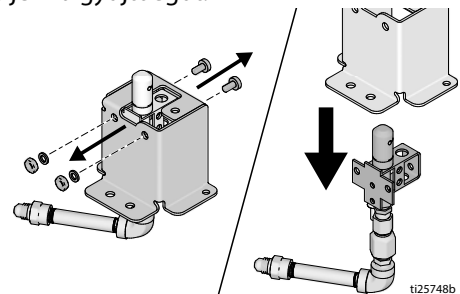

7. Távolítsa el a gyűjtőégő szerelvényeit.

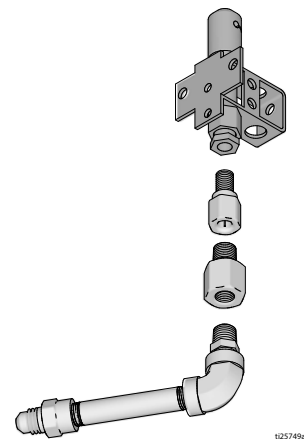

## Beszerelés

1. Szerelje be a gyűjtőgőt.

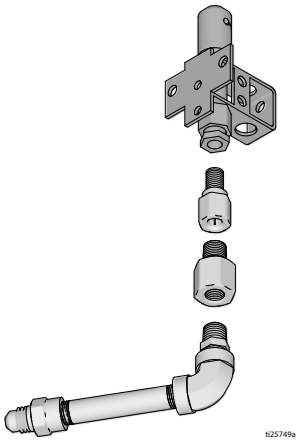

ti25749a

2. Szerelje be a gyűjtőgőt.

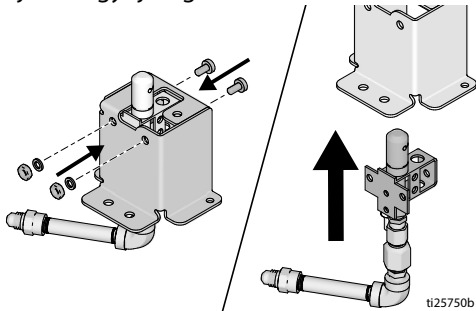

ti25750b

3. **Csak ThermoLazer 300TC/ProMelt:**

Szerelje be az elektródát.

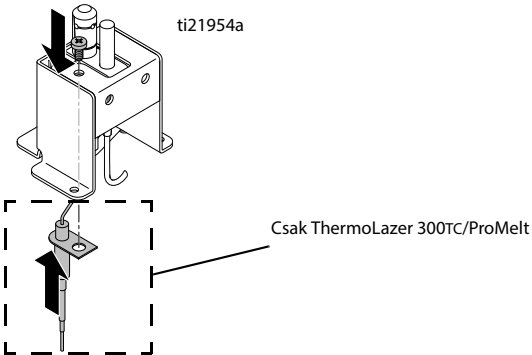

ti21954a

Csak ThermoLazer 300TC/ProMelt

4. Szerelje be a hőelemoszlopot.

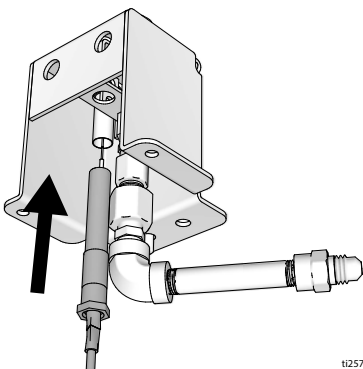

ti25742b

5. Szerelje a gázgyújtó rögzítőlapot (319) gázégő rögzítőlapjára (18).

**Csak ThermoLazer 300TC/ProMelt:** Végezze el a földvezeték csatlakoztatását (244).

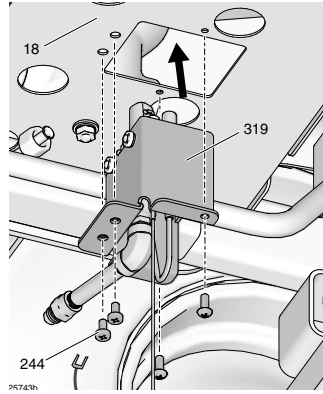

PR749h

6. Csatlakoztassa a gázellátó vezetékét (71) a kiszélesítő adapterhez (4)

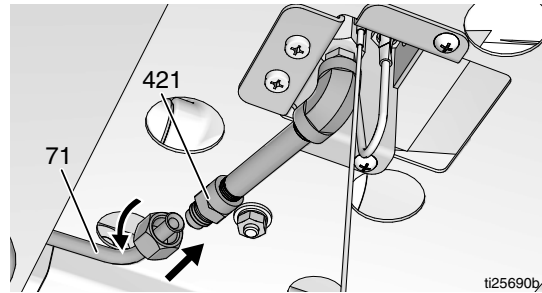

ti25690b

7. **Csak ThermoLazer 300TC/ProMelt:** Húzza az elektródavezetékét a vezetékzigetelésen keresztül.
8. **Csak ThermoLazer 300TC/ProMelt:** Csatlakoztassa az elektródavezetékét az impulzusos tüzgyújtóhoz.

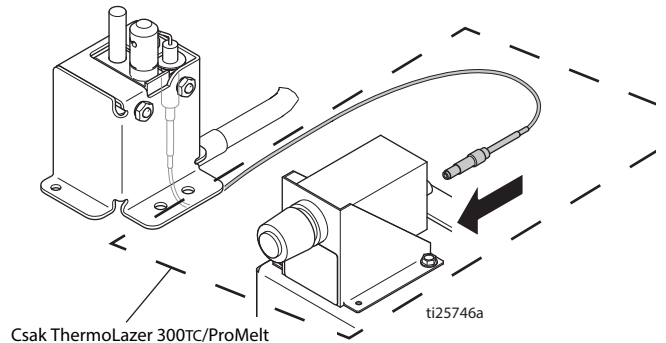

Csak ThermoLazer 300TC/ProMelt

ti25746a

9. Csatlakoztassa újra a tömlőt, és fordítsa BE állásba az LP-tartály csapját.

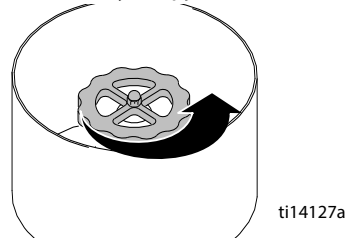

ti14127a

10. Gázszivárgás szempontjából ellenőrizze a kész szerelvényt (lásd Kezelési útmutató).

## Kazán főégő gázvezetékek tisztítása

1. Bontsa a gázvezeték (76) gázvezeték T-idom (165) csatlakozását.
2. Húzza a gumitömlőt a cső T-idomjára (165) és fúvasson be 2,1 bar (30 PSI) nyomású levegőt.
3. Szerelje vissza a gázvezeték (76) a gázvezeték T-idomjára (165).

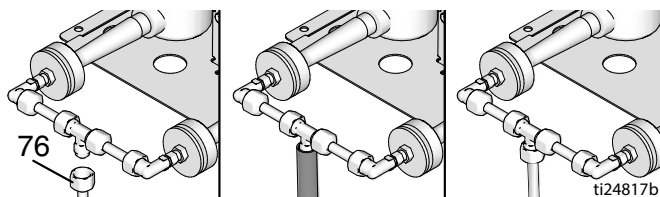

ThermoLazer 300TC/ProMelt látható

## Kazán gyújtóláng vezeték tisztítása

1. Válassza le a gázellátó vezeték (71) a kiszélesedő adatterről (421). Csak a gázvezetéken (71) lévő anyát forgassa, közben a kiszélesedő adaptert (421) tartsa mozdulatlanul.
2. Szerelje be a gumitömlőt a kiszélesedő adapteren (421) keresztül, és nyomjon levegőt a csőrendszerbe 30 psi (2,1 bar) nyomással.
3. Válassza le a gázvezeték (71) a kiszélesedő adatterről (421).

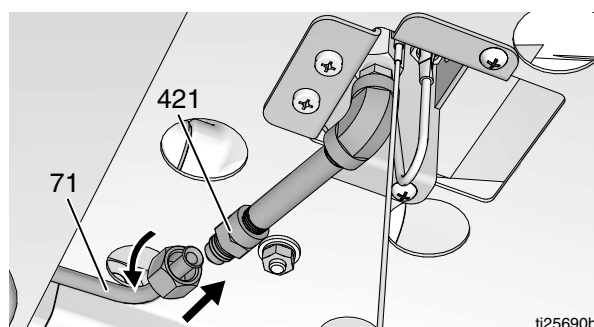

## Szemcseszórá kerék biztosítása

Ahhoz, hogy megfelelően szórja el a szemcsegyöngyöket, a hajtókeréknek (27) közvetlenül érintkeznie kell a gumiabronccsal (89). Ha a hajtókerék (27) meglazul és/vagy csúszkálni kezd egy inbuszkulcs segítségével húzza meg az állítócsavart (211).

**MEGJEGYZÉS:** A hajtókerék (27) és az abroncs (81) közötti megfelelő érintkezés biztosítására gondoskodjon arról, hogy mindig 4,14 bar (60 psi) legyen a nyomás.

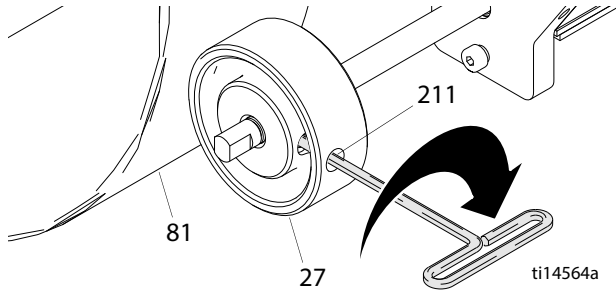

## Szemcseszórá megfeszítés beállítása

(csak ThermoLazer 200TC)

Amikor le van eresztve a festékszórá doboz, akkor a rugóerő növelésére az óramutató járásával egyezően fordítsa el a csapot/gombot.

Gondoskodjon arról, hogy a szemcseszórá kerék kapcsolódjon az egységkerékhez.

Állítsa STOP állásba a szemcseszórá dobozt. Gondoskodjon arról, hogy a szemcsekerék ne érintkezzen az egységkerékkel. Ha igen, akkor a rugóerő csökkentésére fordítsa el a gombot.

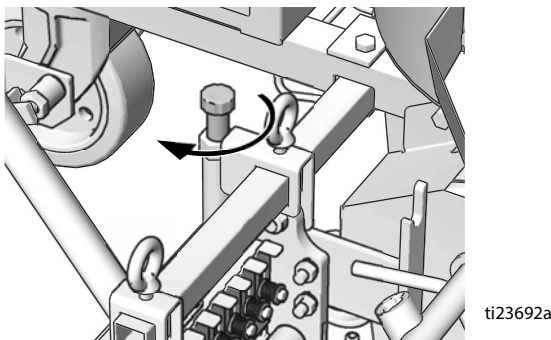

## Összekötőrúd beállítása

(csak ThermoLazer 300TC/ProMelt)

Beállítást lehet végezni az összekötőrúdon a füles sasszeg (268), a füles tű fülből (179) való kihúzásával, az anyák meglazításával (128), majd a fül szükség szerinti elfordításával a rúdcsatlakozók hosszabbítására vagy rövidítésére.

A szemcsék és a hőre lágyuló műanyag megfelelő használatához gondoskodjon arról, hogy a festékszórá doboz összekötő rúdjának (182) 33,34 cm (13,13 hüvelyk) legyen a hossza. Mérje le, hogy hol található az anya (128) a füllel (179) a megfelelő összekötő rúd hossz ellenőrzésekor.

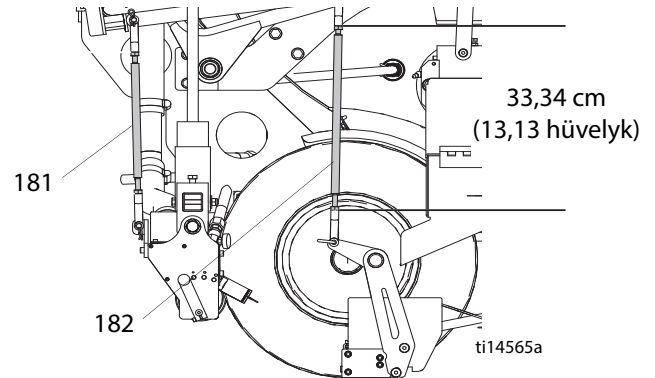

Úgy állítsa be a szemcsedoboz összekötő rúdját (181), hogy a szemcsedoboz hajtókeréke (27) érintse a ThermoLazer gumiabroncsát (81), amikor a szemcsedoboz alsó (de nem nyitott) helyzetben van. Előfordulhat, hogy kissé lefelé kell nyomni a szemcsedoboz rúdját (181), amikor a füles tűnek a fülön (179) és a széthúzórudon (78) való átdugásakor.

1. Leeresztett (de nem nyitott) festékdoboz helyzetben, kézzel fordítsa el a szemcsedoboz kerekét.

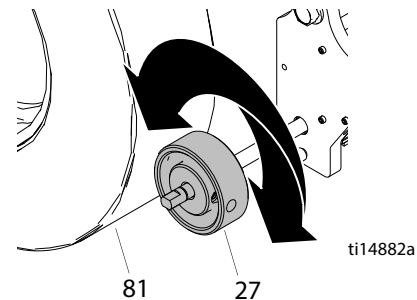

2. Ha a kerék nem forogja előre- és hátrafelé a ThermoLazer gumiabroncsát, akkor csavarja le az anyákat (128), húzza ki a füles sasszeget (268), húzza ki a füles tűt a fülből (179), és egy fordulattal fordítsa az óramutató járásával ellentétesen a fület (179).

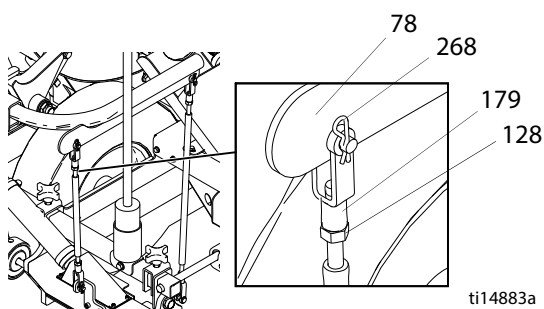

3. Csatlakoztassa ismét a fület a széthúzóúrdhoz, és ismét forgassa meg a szemcsedoboz kerekét, hogy mozog-e előre- és hátrafelé a ThermoLazer a beállítások hatására.
4. Addig folytassa a fül 1/2 fordulattal az óramutató járásával ellentétes irányba fordítását, amíg a szemcsedoboz kereke a ThermoLazer előre- és hátrafelé mozgását nem idézi elő.
5. A teljes beállítás elvégzése után csavarja a fülhöz ér az ellenanya (128).

**MEGJEGYZÉS:** Összekötőrúd (182): A SmartDie - SmartDie II átalakításhoz a 24J714 szerszámösszekötő készletet használja.

## Festékszóró doboz/ szemcseszóró doboz indítószerkezet

(csak ThermoLazer 300TC/ProMelt)

Ha a festékszóró doboz/szemcseszóró doboz indítószerkezet nem marad a "lent és reteszelt" helyzetben, akkor az 3/4-16 ellenanya óramutató járásával egyező irányú 1/4 - 1/2 elfordításával állítsa be, vagy amíg az indítószerkezet nem forog akadálytalanul.

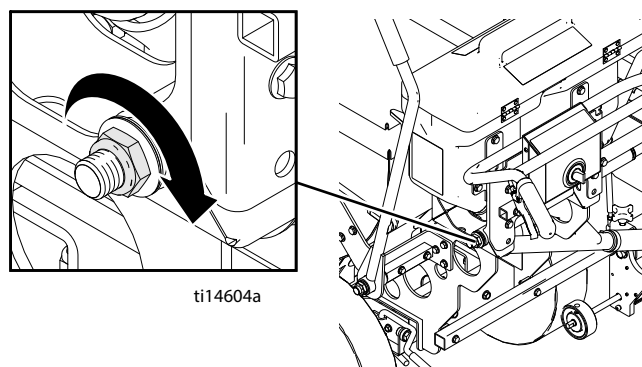

## Festékszóró doboz elfordítható karjának terhelése

(csak ThermoLazer 300TC/ProMelt)

Végezzen előterhelést a festékszóró doboz elfordítható karján, annak ellenőrzésére, hogy teljesen zárt-e az adagolónyílás a festékszóró doboznak a földről történő felemelése előtt. Ha záraskor és emeléskor szivárog a festékszóró doboz, akkor növelje a terhelést.

1. Akassza ki a doboz alján lévő elfordítható kar rugóját (199).

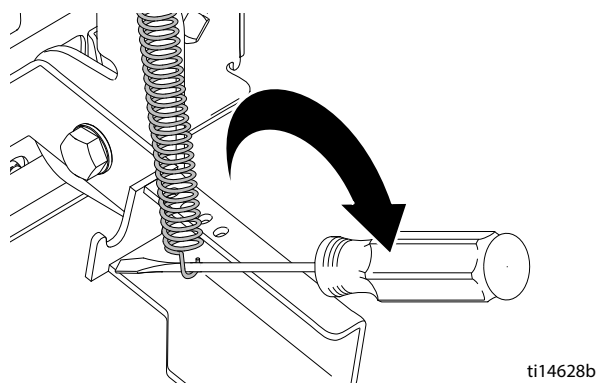

2. Húzza a doboz alján lévő elfordítható kar rugóját a kívánt lyukig és akassza be. A rugó befelé mozgása csökkenti a terhelést, míg a rugó kifelé mozgása növeli a terhelést.

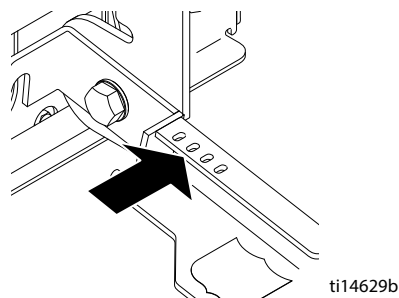

# Karbid csúszórész cseréje Smart Die II (300TC/ProMelt) berendezésen

## (oldalanként 1)

### FIGYELEM!

Egyszerre az egyik oldalon kell a keményfém csúszórész cseréjét végezni. Mindkét csúszórész kiszérése esetén tönkremegy a beállítás, és egy a Graco által jóváhagyott technikusknak újra össze kell szerelnie a festékszóró dobozt.

1. Szerelje ki a festékszóró dobozt.

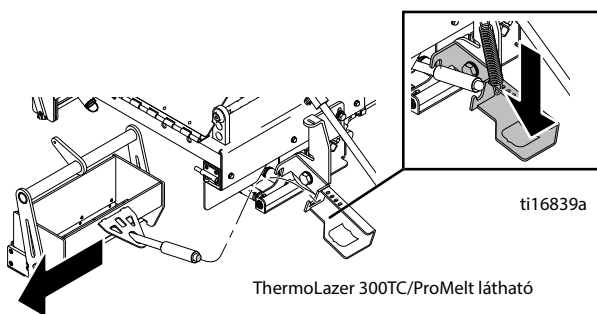

2. Csavarkulcsot használjon a járom (502) felső csuklócsapjának (511) meglazítására és lecsavarására.

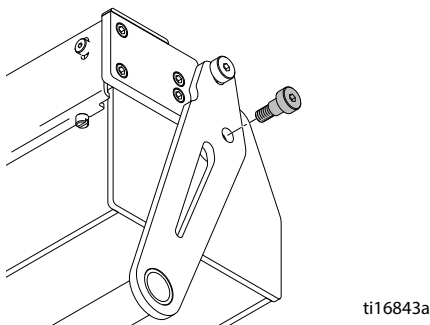

3. Fordítsa fel az egységet, és inbuszkulcsot használjon a négy csavar (513) és a lap, a szerszámmozgató (504) kiszérése.

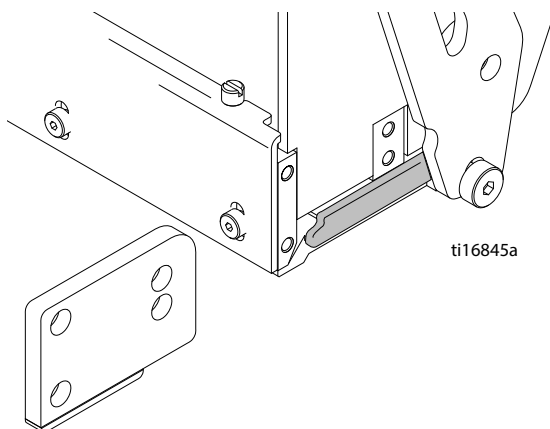

### Beszereles

1. Tegyen zsírt azokba a horonyba, melyben a keményfém csúszórész fekszik.

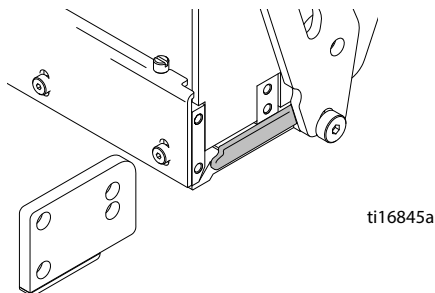

2. Cserélje ki újra a lapot, a keményfém csúszórészt (504). Lásd 3A1321 **Alkatrészek** című útmutató.
3. Miközben közvetlenül a tartórúd (509) felett nyomja a csúsztatórúdat (506) inbuszkulcsot használjon a négy csavar (513) visszacsavarására és meghúzására. Nem szabad, hogy nyomáskor rés maradjon a csúsztatórúd és tartórúd között.

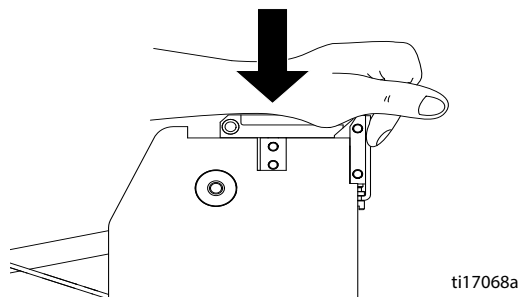

4. Inbuszkulcsot használjon a járom (502) csuklócsapjának (511) beszerelésére és meghúzására.

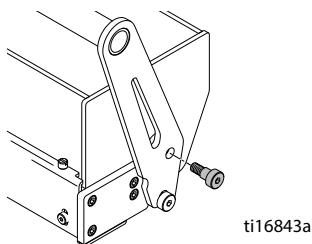

5. SmartDie festékszóró doboz.

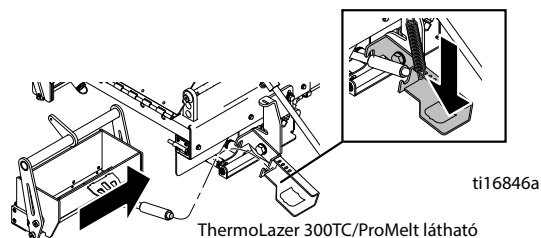

# Karbid csúszórész cseréje FlexDie (200/200TC) berendezésen

## Leszerelés

1. Távolítsa el a festékfelhordó dobozt.
2. Fordítsa az öntőelemet lefelé, majd egy 5/8-os csavarkulccsal lazítsa ki a 17D593 és 105327 jelű anyát.
3. Távolítsa el a 17D502 és 17D504 jelű csúszórészt..

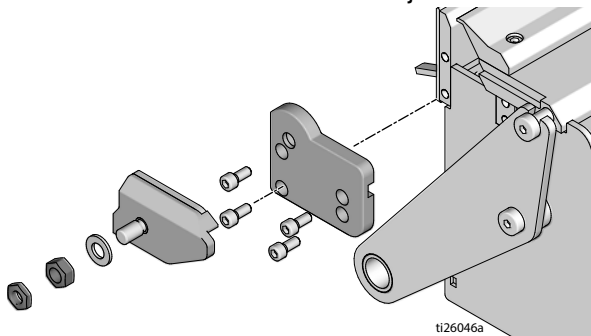

## Beszerezés

1. Zsírozza a karbid csúszórész belső felületét.
2. Cserélje ki a csúszórészt egy újra.
3. Két 5/8-os csavarkulcs segítségével húzza meg az anyákat.
  - a. Húzza meg a 105327 jelű anyát annyira, hogy a csúszórész épphogy a forgó lemezhez érjen.
  - b. Tartsa meg a 105327 jelű anyán lévő kulcsot, majd egy másik 5/8-os csavarkulccsal húzza meg a 17D593 jelű anyát.

**MEGJEGYZÉS:** Ügyeljen rá, hogy az öntőelem csúszórésze az anyák meghúzása után is szabadon tudjon forogni.

4. Szerelje fel a festékfelhordó dobozt.

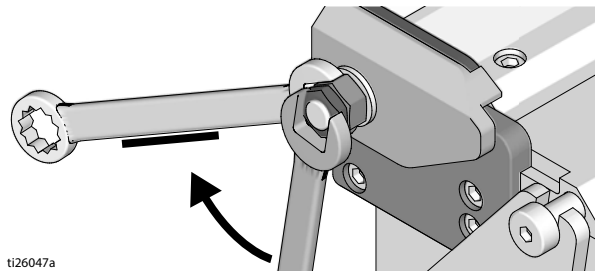



# Kazán gázszabályozó cseréje

## ThermoLazer 200/200TC

### Kiszerezés

1. Zárja el a propántartály csapját.

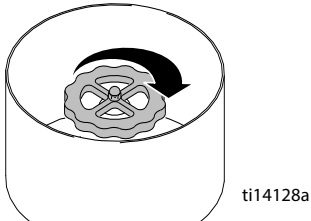

2. Bontsa a gáztöltő tömlő propántartály csatlakozását.
3. Válassza le a gáztöltő tömlőt (a) az elosztóról (e).

### Beszerezés

1. Használjon csőtömítő anyagot, és csatlakoztassa a gázellátó tömlőt (a) az elosztóra (e).
2. Csatlakoztassa a gázellátó tömlőt (a) egy propántartályra (a).
3. Nyissa ki a propántartály csapját.

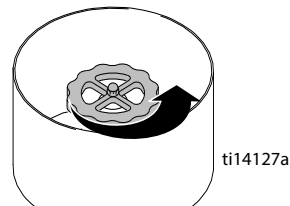

4. Ellenőrizze, hogy nincs-e gázszivárgás.
5. Ellenőrizze a műszer által mutatott PSI értéket. 3 PSI  $\pm$ 1 értéket kell jeleznie. Ha meghaladja a 4 PSI értéket, akkor kissé nyissa ki a pisztoly szelepet és ellenőrizze újra.

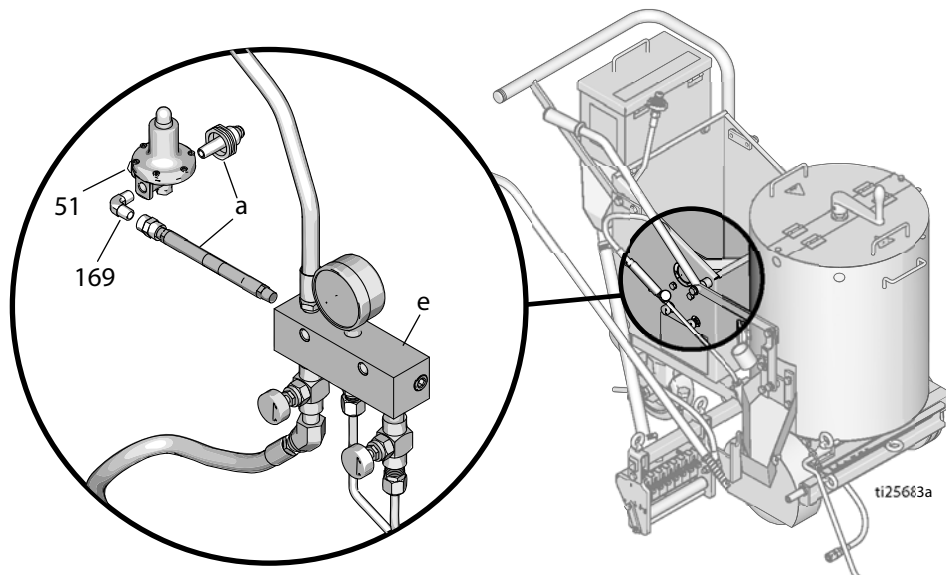

ÁBRA. 1

## ThermoLazer 300Tc

### Kiszereelés

1. Zárja el a propántartály csapját.

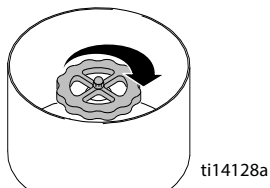

2. Bontsa a gázellátó tömlő propántartály csatlakozását.
3. Bontsa gázcső (118) szerelvény (410) csatlakozását.
4. Csavarja le a cső alszerelvényt (408, 409, 410, 415) a könyökről (401).
5. Csavarja ki a gázsabályozót (10) a könyökből (142).
6. Csavarja ki a gázsabályozót (10) a szerelvényből (64).

### Beszereelés

1. Tegyen csőtömítő anyagot a szerelvényre (64), és csavarja be az új gázsabályozót (10). Gáztömörség eléréséig csavarja be a csatlakozást.

**MEGJEGYZÉS:** Gondoskodjon arról, hogy a szabályozó KI csatlakozása a szerelvényhez (64) csatlakozzon. **Lásd ÁBRA. 2.**

2. Tegyen csőtömítő anyagot a csőkönyökre (142), és csavarja be az új gázsabályozót (10). Gáztömörség eléréséig csavarja be a csatlakozást.

**MEGJEGYZÉS:** Gondoskodjon arról, hogy a szabályozó BE csatlakozása a csőkönyökhöz (142) csatlakozzon. **Lásd ÁBRA. 2.**

3. Tegyen csőtömítő anyagot a szerelvényre (408), és csavarja a könyökbe (401).
4. Csatlakoztassa a gázcsövet (118) a szerelvényhez (410). Gáztömörség eléréséig csavarja be a csatlakozást.
5. Csatlakoztassa a gázellátó tömlőt a propántartályhoz.

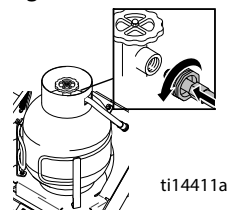

6. Nyissa ki a propántartály csapját.

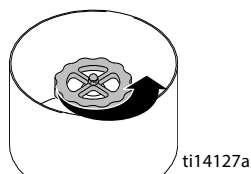

7. Gázszivárgás szempontjából ellenőrizze a gázcsöveket (lásd a **Használat** című útmutató).

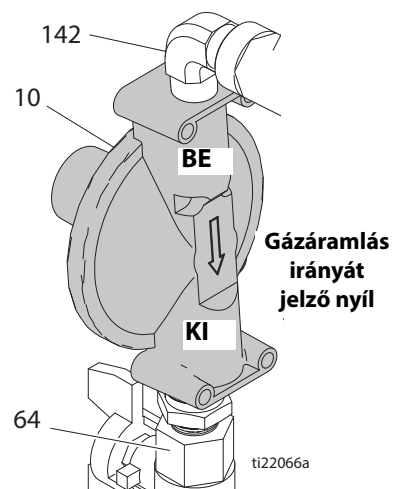
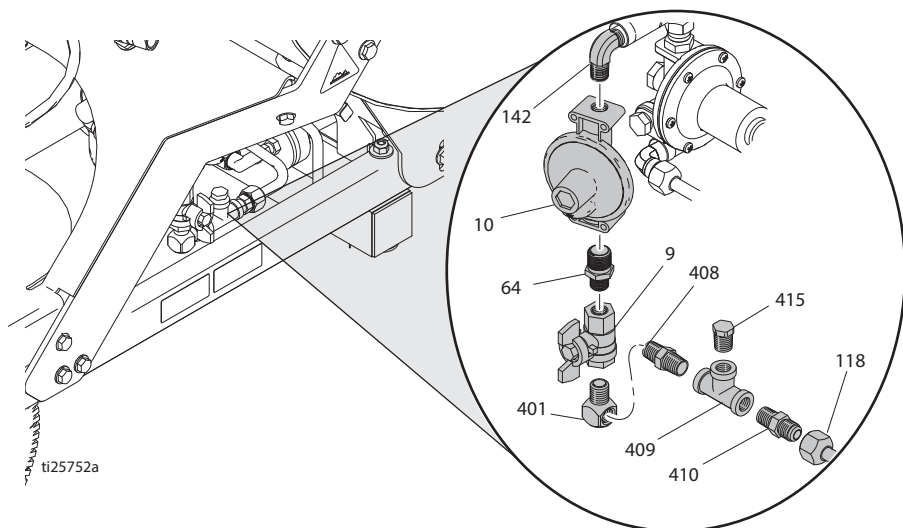

ÁBRA. 2

## ThermoLazer ProMelt

### Kiszzerelés

1. Zárja el a propántartály csapját.

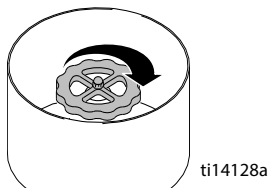

2. Bontsa a gázellátó tömlő propántartály csatlakozását.
3. Csavarja le a műszert (402) a T-idomról (409).
4. Bontsa gázcső (118) szerelvény (410) csatlakozását.
5. Csavarja le a cső alszerelvényt (408, 409, 410) a könyökről (401).
6. Csavarja le a csatlakozót (323) a csőkönyökről (142).
7. Csavarja ki a fojtószelepet (10) a szerelvényből (64).

### Beszerezés

1. A szerelvényre tegyen csőtömítő anyagot (64), és csavarja be a fojtószelepet (10). A szerelvényt addig forgassa, amíg a csatlakozás teljesen gázzáró nem lesz.

**MEGJEGYZÉS:** Ügyeljen rá, hogy a szerelvényhez (64) a fojtószelep KIMENETI oldalát csatlakoztassa. **Lásd ÁBRA. 3.**

2. Csavarja a forgó csatlakozót (323) a csőkönyökre (142). A szerelvényt addig forgassa, amíg a csatlakozás teljesen gázzáró nem lesz..

3. A szerelvényre tegyen csőtömítő anyagot (408), és csavarja az összeállított szerelvényegységet (408, 409, 410) a könyökbe (401). Gáztömörség eléréseig csavarja be a csatlakozást.

**MEGJEGYZÉS:** Ügyeljen rá, hogy a csőkönyökhöz a szabályozó BEMENETI oldalát csatlakoztassa. **Lásd ÁBRA. 3.**

4. Használjon csőtömítő anyagot (406) a perselynél. Csavarja a műszert (402) a T-idomba (409). Gáztömörség eléréseig csavarja be a csatlakozást.
5. Csatlakoztassa a gázcsövet (118) a szerelvényhez (151). Gáztömörség eléréseig csavarja be a csatlakozást.
6. Csatlakoztassa a gázellátó tömlőt a propántartályhoz.

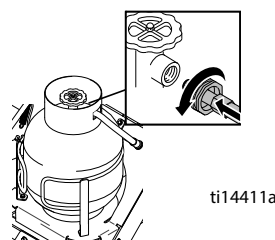

7. Nyissa ki a propántartály csapját.

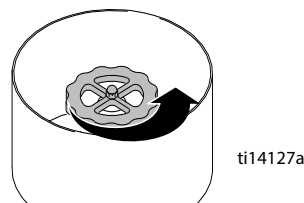

8. Gázszivárgás szempontjából ellenőrizze a gázcsöveket (lásd a **Használat** című útmutató).

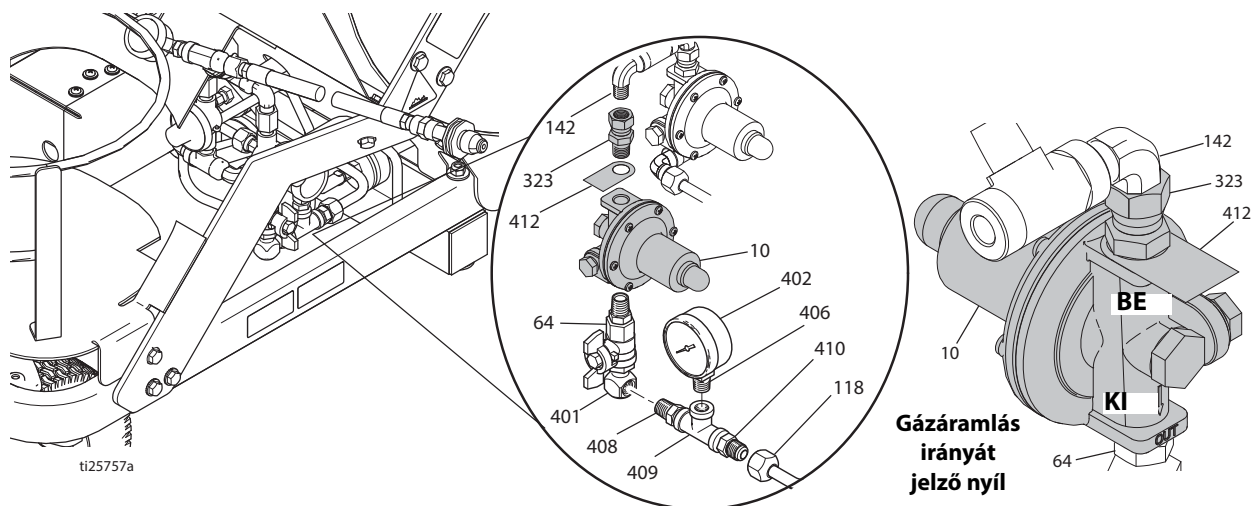

ABRA. 3

# Pisztoly és festékszóró égők gázszabályozó cseréje

(ThermoLazer 300TC/ProMelt)

## Kiszereelés

1. Zárja el a propántartály csapját.

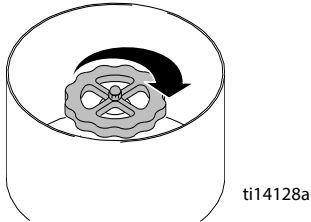

2. Bontsa a gázellátó tömlő propántartály csatlakozását.
3. Bontsa a gázvezeték után elhelyezett csőkönnyök (161) csatlakozását.
4. Csavarja le a forgó tömlőcsatlakozót (323) a belépő csőkönnyökről (142).
5. Csavarja ki a gázszabályozót (152) a szerelvényből (323).
6. Csavarja ki és távolítsa el a fojtószelepet (152) a szelep kimenetéhez kapcsolódó csőkönnyökből.

## Beszereelés

1. Tegyen csőtömítő anyagot a szelep előtti T szerelvényre (12). A T csőidomot (12) a könyökkel (161) együtt csavarja a fojtószelepbe (152). A szerelvényt addig forgassa, amíg a csatlakozás teljesen gázzáró nem lesz.
2. Tegyen csőtömítő anyagot a szerelvényre (323), és csavarja a gázszabályozóba (152). Gáztömörség eléréséig csavarja be a csatlakozást.

**MEGJEGYZÉS:** Ügyeljen rá, hogy a szerelvényhez (323) a fojtószelep BEMENETI oldalát csatlakoztassa.

**Lásd ÁBRA. 4.**

3. Csavarja a forgó tömlőcsatlakozót (323) a belépő csőkönnyökre (142), mely már a fojtószelephez (152) van csatlakoztatva. A szerelvényt addig forgassa, amíg a csatlakozás teljesen gázzáró nem lesz.

**MEGJEGYZÉS:** Gondoskodjon arról, hogy a szabályozó BE csatlakozója az áramlási iránnyal ellentétes csőkönnyökhöz (142) csatlakozzon. **Lásd ÁBRA. 4.**

4. Csatlakoztassa a gázvezeték az áramlási irányú csőkönnyökhöz (161). Gáztömörség eléréséig csavarja be a csatlakozást.
5. Csatlakoztassa a gázellátó tömlőt a propántartályhoz.

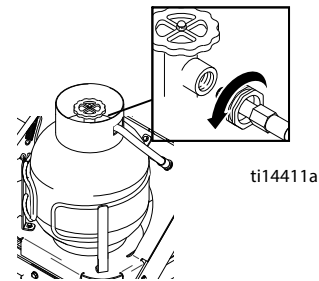

6. Nyissa ki a propántartály csapját.

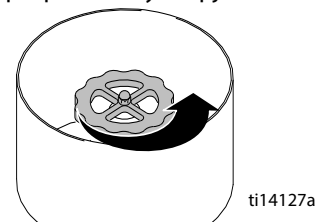

7. Gázszivárgás szempontjából ellenőrizze a gázcsöveket (lásd a **Használat** című útmutató).

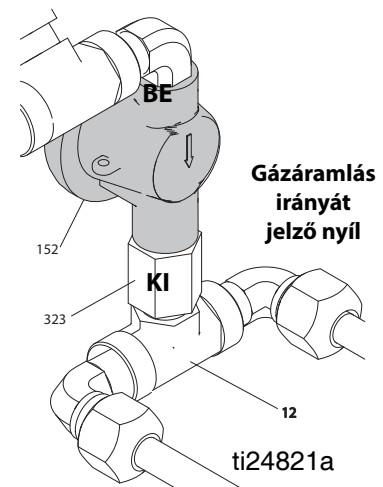
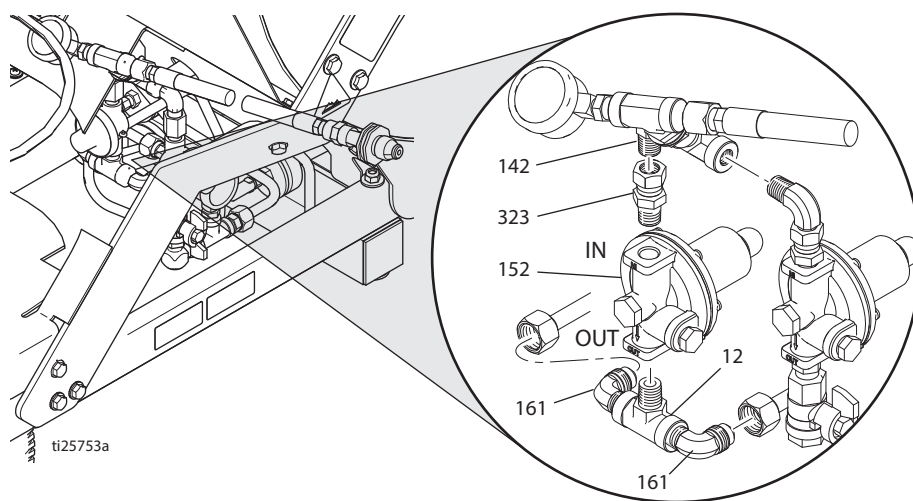

ÁBRA. 4

# Hátsó festékszóró égő szerelvény

(ThermoLazer 300TC/ProMelt)

## Kiszereelés

1. Zárja el a propántartály csapját.

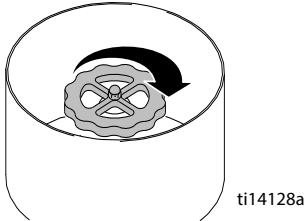

2. Bontsa a gázellátó tömlő (99) propántartály csatlakozását.
3. Bontsa a gázcső (373) szelepszerviz (151) csatlakozását. **Lásd ÁBRA. 5.**
4. Csavarja ki az égő gázvezetékei rögzítőtartója csavarjait (104, 109). Csavarja be a hat csavart (115). **Lásd ÁBRA. 5.**
5. Szerelje ki az égőszervizt.
6. Szerelje ki a többágú gázcsőből a Seeger-gyűrűket (75). **Lásd ÁBRA. 5.**

## Beszereelés

1. Szerelje az égő többágú csövét a rögzítőtartóba (104, 109). Seeger-gyűrűvel (75) rögzítse. **Lásd ÁBRA. 5.**
2. Szerelje a rögzítőtartós égőszervizt a szemcseszóróba.
3. Csatlakoztassa az égő tömlőjét (98) a szelepszervizhez (151).
4. Csatlakoztassa a gázellátó tömlőt (99) a propántartályhoz.

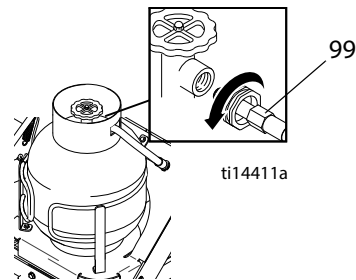

5. Nyissa ki a propántartály csapját.

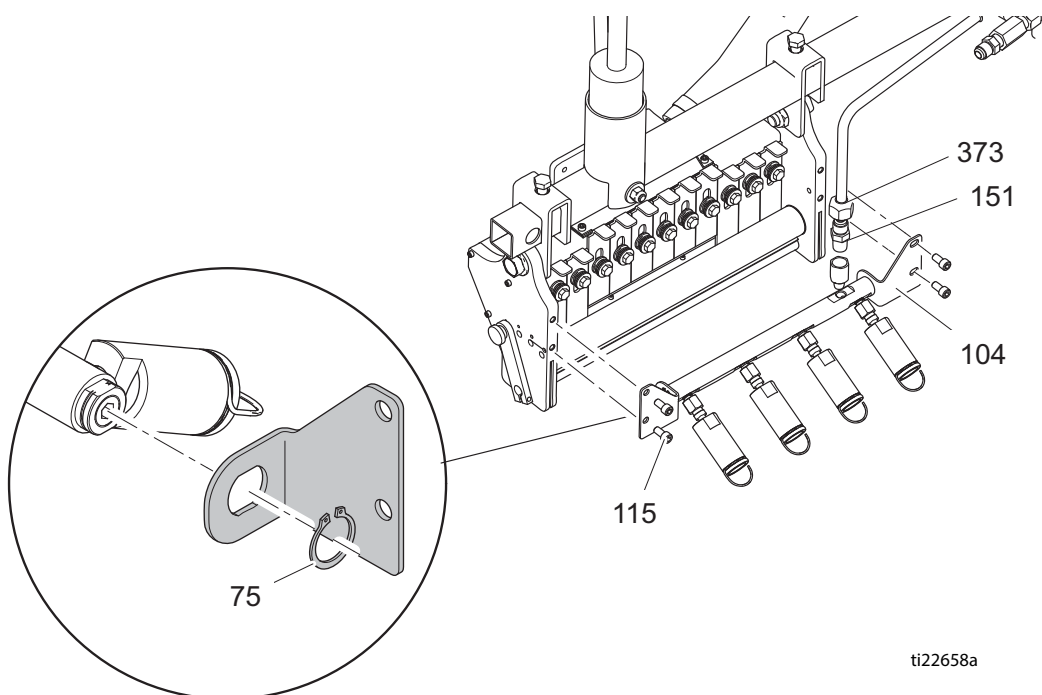
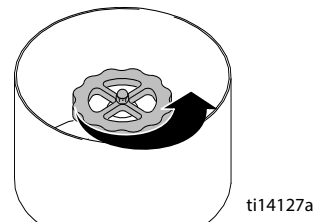

ÁBRA. 5

# Hátsó festékszóró égő szerelvény

(ThermoLazer 300TC/ProMelt)

## Kiszereelés

1. Zárja el a propántartály csapját.

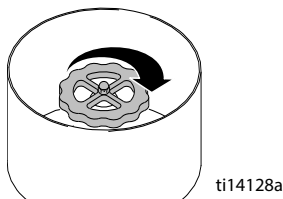

2. Bontsa a gázellátó tömlő propántartály csatlakozását.

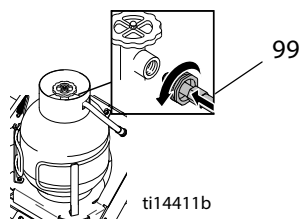

3. Szerelje ki a festékszóró dobozt a festékszóró házból (lásd a **Használat** című kézikönyv).

4. Bontsa a 45°-os gázcső könyök (32) csatlakozását.

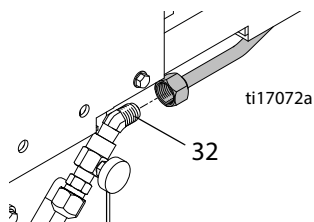

5. Csavarja ki a festékszóró ház elülső oldali csavarjait (146) és vegye ki a festékszóró házat (20).

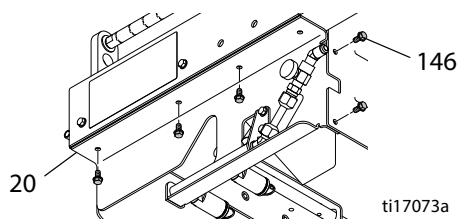

6. Szerelje ki a festékszóró égőt.

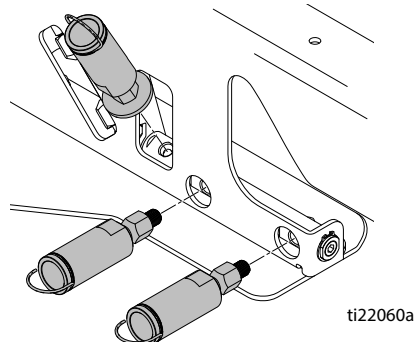

7. Szerelje ki a többágú cső Seeger-gyűrűjét (75).

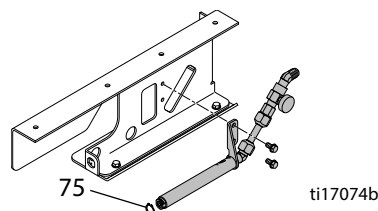

8. Csavarja ki a többágú gázcső (kisebb égők) rögzítőtartó csavarjait (146), és szerelje ki az égőszerelvényt (kisebb égők) az elülső festékszóró házból (20).

## Beszereelés

1. Szerelje be a többágú gázcsövet (kisebb festékszóró égők) a konzolos tartós többágú csőbe (52), és a csavarokkal (146) csavarozza a többágú gázcső rögzítőtartóját a festékszóró ház (20) elejére.

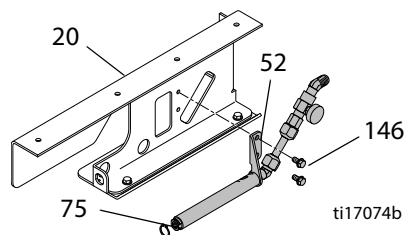

2. Szerelje be a festékszóró égőt.

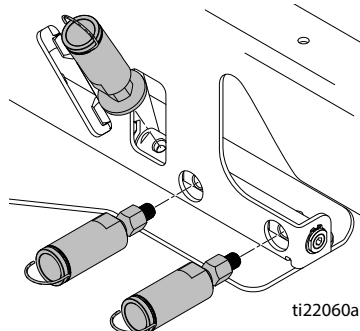

3. Szerelje fel a többágú gázcső Seeger-gyűrűjét (75).
4. Szerelje az elülső festékszóró házat (20) a festékszóró házra. A csavarokkal (146) rögzítse.

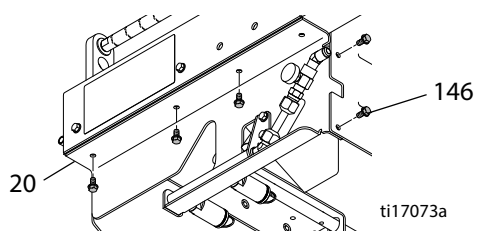

5. Csatlakoztassa a 45°-fokos gázcső könyökhöz (32).

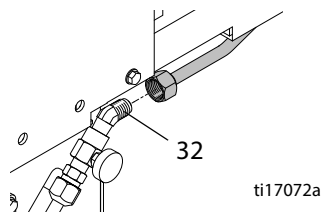

6. Csatlakoztassa a gázellátó tömlőt (99) a propántartályhoz.

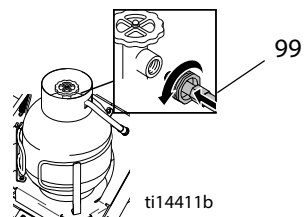

7. Nyissa ki a propántartály csapját.

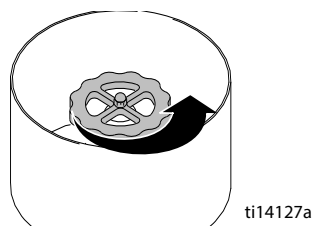

# Festékszóró égő

(ThermoLazer 300TC/ProMelt)

## Függőleges elülső festékszóró égő (1)

### Kiszerezés

1. Szerelje ki a festékszóró égő lángjelzőjét (67).

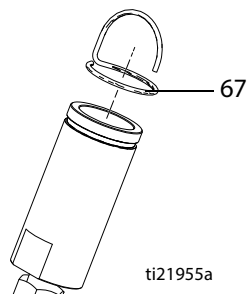

2. Csavarja ki a festékszóró égőt és fúvókát a többágú gázcsőből.

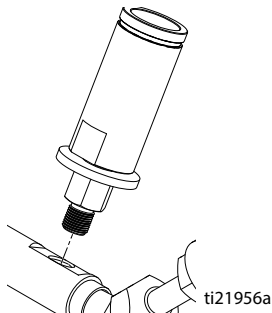

3. Csavarja ki az adapterszerelvényt (363) a fúvókaszerelvényből (60). Szerelje ki az alátétet a fúvókából (119).

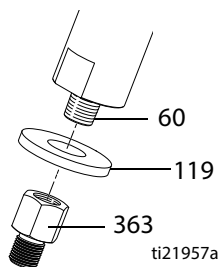

4. Csavarja ki a fúvókaszerelvényt (60) a festékszóró égőből (2).

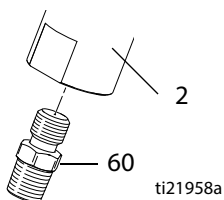

### Beszerezés

1. Tegyen magas hőmérsékletű menettömítő pasztát a fúvóka (60) 3/8-16 menetére, és csavarja az égőbe (2).  
**MEGJEGYZÉS:** A fúvóka kisebb lyukú végét csavarja a festékszóró égőbe.

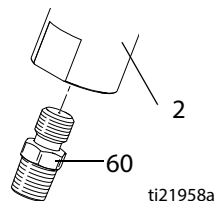

2. Tegyen csőtömítő anyagot a fúvókaszerelvény (60) 1/8 hüvelykes NPT menetére, és csavarja az adapterszerelvényre (363). Szerelje az alátétet a fúvókára (60).

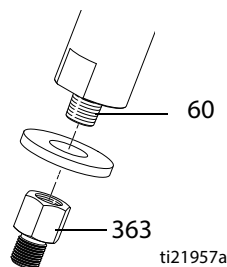

3. Tegyen csőtömítő anyagot az adapterszerelvény 1/8 hüvelykes NPT menetére (363), és csavarja a többágú gázcsőbe.

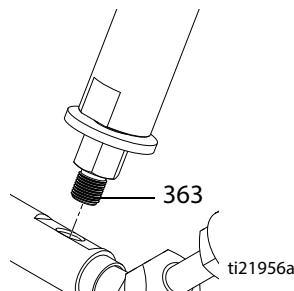

4. Szerelje be a festékszóró lángjelzőjét (67).

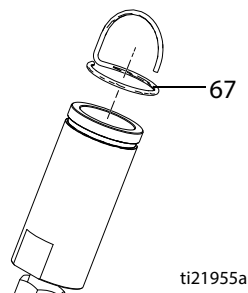



# Festékszóró égő

## Vízszintes festékszóró égő(k)

### Kiszereelés

1. Szerelje ki a festékszóró égő lángjelzőjét (67).

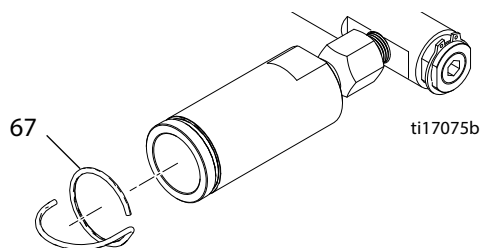

2. Csavarja ki a festékszóró égőt és fúvókát a többágú gázcsőből.

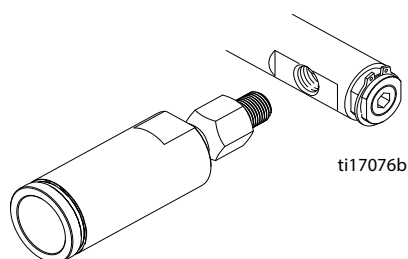

3. Csavarja ki az adapterszerelvényt (363) a fúvókaszerelvényből (60).

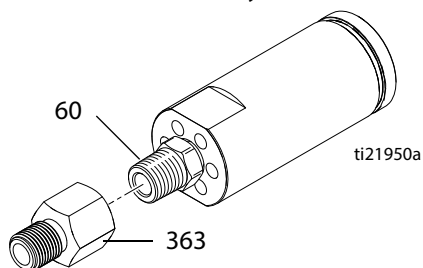

4. Csavarja ki a fúvókaszerelvényt (60) a festékszóró égőből (2).

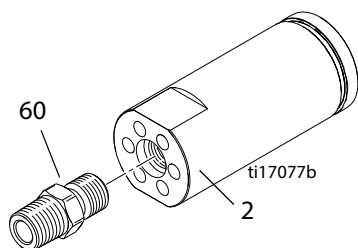

### Beszereelés

1. Tegyen magas hőmérsékletű menettömítő pasztát a fúvóka (60) 3/8-16 menetére, és csavarja az égőbe (2).

**MEGJEGYZÉS:** A fúvóka kisebb lyukú végét csavarja a festékszóró égőbe.

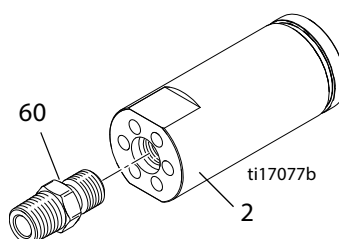

2. Tegyen csőtömítő anyagot a fúvókaszerelvény (60) 1/8 hüvelykes NPT menetére, és csavarja az adapterszerelvényre (363).

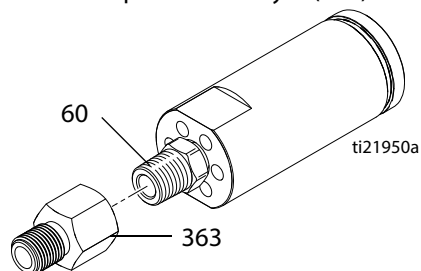

3. Tegyen csőtömítő anyagot az adapterszerelvény 1/8 hüvelykes NPT menetére (363), és csavarja a többágú gázcsőbe.

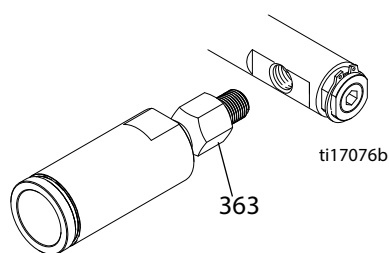

4. Szerelje be a festékszóró lángjelzőjét (67).

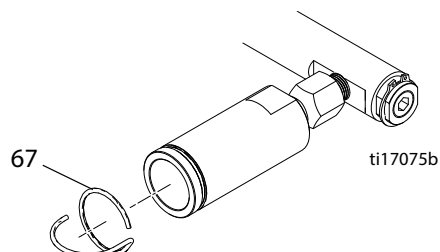

## Fő gázzűrő (ThermoLazer 300TC/ProMelt)

### Kiszereelés

1. Csavarja le a szűrőszerelvényt (403) a T-idomról (12).
2. Csavarja le a szűrőszerelvényt (407) a tömlőről (99).

### Beszereelés

1. Tegyen csőtömítő anyagot a tömlő (99) 1/4 hüvelykes NPT menetére, és csavarja a szűrőszerelvényre (407).
2. Tegyen csőtömítő anyagot a szűrőszerelvény (403) 1/4 hüvelykes NPT menetére, és csavarja a T-idomba (12).
3. Szivárgás szempontjából ellenőrizze a gázcsöveket. (Lásd a **Használat** című útmutató).

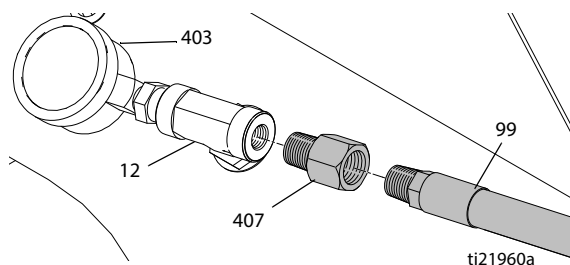

## Festékszóró égő szűrő

### Kiszereelés

1. Lásd a Festékszóró égő kiszerelése című rész a 32. oldalon.

### Beszereelés

1. Lásd a Festékszóró égő beszerelése című rész a 32. oldalon.

# Hibaelhárítás

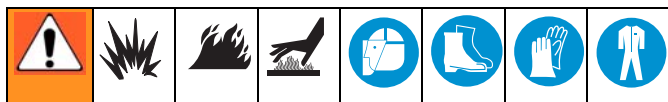

Probléma	Hiba oka	Megoldás
Nem gyújtanak be kazán gyújtóégő, vagy nem maradnak begyújtva.	Kevés gáz van vagy üres az LP-gáz tartály	Cserélje ki tele tartályra.
	Nincs csatlakoztatva a gázellátó tömlő a tartályhoz	Csatlakoztassa a gázellátó tömlőt.
	Zárva van az LP-gáz tartály csapja.	Nyissa ki az LP-gáz tartály csapját.
	Zárva van az LP-gáz csapja	Nyissa ki a gázcsapot.
	Gázvezeték szivárgása vagy nincs csatlakoztatva	Ellenőrizze, hogy nincs-e gázszivárgás. Csatlakoztassa és húzza meg a szerelvényeket.
	Nincs megfelelő helyzetben a kazán gázbiztonsági szelepeinek a gombja	Fordítsa "GYÚJTÓLÁNG" (PILOT) állásba, majd ütközésig nyomja be (lásd a <b>Használat</b> című útmutató).
	Nem biztosított elegendő időt a hőelemoszlop felmelegedéséhez	Lásd a <b>Használat</b> című útmutató.
	Gyenge a kazán gyújtóégő indító akkumulátora	Cserélje ki az alkatrészt (lásd az <b>Alkatrészek</b> című útmutató).
	Nem megfelelő a kazán gyújtóelektróda hézaga	Állítsa be a hézagot (lásd 11. oldal).
	Nem megfelelő a lánghossz és/vagy gáznyomás	Állítsa be a lánghosszat és a nyomást (lásd a Javítás című útmutató).
	Erős szél fújja el a lángot	Vigye erős szélről védett helyre a ThermoLazer útburkolat jelölő rendszert. Gondoskodjon arról, hogy zárva legyenek az égő nézőnyílásai.
	El van tömődve az égő és/vagy gázcsövek	Szüntesse meg a lyukak és vezetékek eltömődéseit. Sűrített levegővel való tisztításkor válassza le az összes gázszabályozót (lásd 6. oldal).
	Nem működik megfelelően a kazán gázbiztonsági szelepe	Cserélje ki az alkatrészt, ha hibát jelez a diagnosztikai teszt (lásd 6. oldal).
	Nem működik megfelelően a hőelemoszlop	Cserélje ki az alkatrészt, ha hibát jelez a diagnosztikai teszt (lásd 12. oldal).
	Nincs megfelelően csatlakoztatva a kazán gyújtóelektróda földvezetéke	Tisztítsa meg az érintkezőket, majd csatlakoztassa újra azokat. Ha sérült, akkor cserélje ki a földvezetéket.
Zárlatos a kazán gyújtóelektróda vezetéke	Cserélje ki az alkatrészt (lásd az <b>Alkatrészek</b> című útmutató).	
Nem működik megfelelően a kazán gyújtóégő indítója	Cserélje ki az alkatrészt (lásd az <b>Alkatrészek</b> című útmutató).	
Nem működik megfelelően a kazán égőszabályozója	Cserélje ki az alkatrészt (lásd az <b>Alkatrészek</b> című útmutató).	
Az anyag megolvadása előtt kialszanak a kazán égő	Alacsony az anyagszint	Töltse anyagot a kazánba. Ha az anyagszint eléri a hőmérőt, akkor megszűnik ezen állapot.
Csak ProMelt	Nem működik megfelelően a túlmelegedés biztonsági kapcsoló	Cserélje ki az alkatrészt (lásd az <b>Alkatrészek</b> című útmutató).





Probléma	Hiba oka	Megoldás
Nem gyulladnak be vagy nem égnek megfelelően a kazán főégői	Nincs megfelelő helyzetben a gázbiztonsági szelepeinek a gombja	Fordítsa BE helyzetbe a gombot (lásd a <b>Kezelés</b> című útmutató).
	Az anyaghőmérsékletnél alacsonyabb hőmérsékletre van beállítva a kazán hőmérséklet-szabályozó gombja	Fordítsa a kazán hőmérséklet-szabályozó gombját az anyaghőmérsékletnél 13,9° C (25° F) értékkel magasabb hőmérsékletre.
	Nem működik megfelelően a kazán gázbiztonsági szelepe	Lásd a <b>Javítás</b> című útmutató, és cserélje ki az alkatrészt, ha hibát jelez a diagnosztikai teszt.
	El van tömődve az égő és/vagy gázcsövek	Szüntesse meg a lyukak és vezetékek eltömődéseit. Sűrített levegővel való tisztításkor válassza le az összes gázsabályozót (lásd 20. oldal).
	Nem működik megfelelően a kazán hőmérséklet-szabályozója	Cserélje ki az alkatrészt (lásd az <b>Alkatrészek</b> című útmutató).
	Bontva lettek a gázvezetékek csatlakozásai	Csatlakoztassa és húzza meg a tömlőszerelvényeket. Ellenőrizze, hogy nincs-e gázzzivárgás.
	Nem megfelelő a lánghossz és/vagy gáznyomás	Állítsa be a lángot és a nyomást (lásd 18. oldal).
	Nincs megfelelő helyzetben a gázbiztonsági szelepeinek a gombja	Cserélje ki az alkatrészt (lásd az <b>Alkatrészek</b> című útmutató).
Nem alszanak ki a kazán főégői	Nem fordította az anyaghőmérsékletnél alacsonyabb értékre a kazán hőmérséklet-szabályozó gombját	Fordítsa a kazán hőmérséklet-szabályozó gombját az anyaghőmérsékletnél (minimum) 13,9° C (25° F) értékkel alacsonyabb hőmérsékletre.
	Nem működik megfelelően a kazán hőmérséklet-szabályozója	Cserélje ki az alkatrészt (lásd az <b>Alkatrészek</b> című útmutató).
	Nem működik megfelelően a kazán gázbiztonsági szelepe	Cserélje ki az alkatrészt, ha hibát jelez a diagnosztikai teszt (lásd 6. oldal).
Nem gyullad be a kazán főégője	Nem fordította az anyaghőmérsékletnél magasabb értékre a kazán hőmérséklet-szabályozó gombját	Fordítsa a kazán hőmérséklet-szabályozó gombját az anyaghőmérsékletnél (minimum) 13,9° C (25° F) értékkel alacsonyabb hőmérsékletre.
	Nem működik megfelelően a kazán hőmérséklet-szabályozója	Cserélje ki az alkatrészt (lásd az <b>Alkatrészek</b> című útmutató).
	Nem működik megfelelően a kazán gázbiztonsági szelepe	Cserélje ki az alkatrészt, ha hibát jelez a diagnosztikai teszt (lásd 6. oldal).
	Nem működik megfelelően a túlmelegedés biztonsági kapcsoló	Cserélje ki az alkatrészt (lásd az <b>Alkatrészek</b> című útmutató).
Nem egyezik az anyaghőmérséklettel a hőmérő által mutatott érték	Nem érte el az anyag a hőmérséklet-szabályozó által beállított értéket	Hagyjon időt arra, hogy elérje az üzemi hőmérsékletet.
	Nincs teljesen összekeverve az anyag	Keverje meg az anyagot.
	Hideg és szeles környezeti viszonyok	Vigye el a ThermoLazer útburkolat-jelölő rendszert a hideg és szeles helyről. Bocsásson ki anyagot és ellenőrizze a hőmérsékletét.
	Hibás a hőmérő kalibrálása	Kalibrálja a hőmérőt (lásd 10. oldal).
	Hibás a kazán hőmérséklet-szabályozójának kalibrálása	Nézze meg a Javítás című útmutatót, és cserélje ki az alkatrészt, ha nem lehet kalibrálni (lásd az <b>Alkatrészek</b> című útmutató).
	Nem működik helyesen a hőmérő	Cserélje ki az alkatrészt (lásd az <b>Alkatrészek</b> című útmutató).
	Nem működik megfelelően a kazán hőmérséklet-szabályozója	Cserélje ki az alkatrészt (lásd az <b>Alkatrészek</b> című útmutató).
	Nem működik megfelelően a kazán gázbiztonsági szelepe	Cserélje ki az alkatrészt, ha hibát jelez a diagnosztikai teszt (lásd 6. oldal).
	Nem megfelelő a lánghossz és/vagy gáznyomás	Állítsa be a lángot és a nyomást (lásd 18. oldal).

Probléma	Hiba oka	Megoldás
Nem gyullad be, nem marad égve festékszóró doboz égője vagy nem változtatható a kimeneti hőmérséklete	Üres az LP-gáz tartály	Cserélje ki tele tartályra.
	Zárva van az LP-gáz tartály csapja	Nyissa ki az LP-gáz tartály csapját.
	Nincs csatlakoztatva a gázellátó tömlő a tartályhoz	Csatlakoztassa a gázellátó tömlőt.
	Gázvezeték szivárgása vagy nincs csatlakoztatva	Ellenőrizze, hogy nincs-e gázszivárgás. Csatlakoztassa és húzza meg a szerelvényeket.
	Nem működik megfelelően az égőszabályozó/lángállító beállító szelep	Cserélje ki az alkatrészt (lásd az <b>Alkatrészek</b> című útmutató).
	Eltömődött az égőfúvóka	Tisztítsa vagy cserélje ki az alkatrészt (lásd az <b>Alkatrészek</b> című útmutató).
Nem gyullad be a pisztoly	nem működik megfelelően az égőszerelvény	Cserélje ki az alkatrészt (lásd az <b>Alkatrészek</b> című útmutató).
	Üres az LP-gáz tartály	Cserélje ki tele tartályra.
	Zárva van az LP-gáz tartály csapja	Nyissa ki az LP-gáz tartály csapját.
	Zárva van a pisztoly kézi működtetésű elzárószelepe	Nyissa ki a kézi működtetésű elzárószelepet.
	Nincs csatlakoztatva a gázellátó tömlő a tartályhoz	Csatlakoztassa a gázellátó tömlőt.
	Gázvezeték szivárgása vagy nincs csatlakoztatva	Ellenőrizze, hogy nincs-e gázszivárgás. Csatlakoztassa és húzza meg a szerelvényeket.
Nehéz mozgatni a keverő forgatókarját	Nem működik megfelelően a pisztolyszerelvény	Cserélje ki az alkatrészt (lásd az <b>Alkatrészek</b> című útmutató).
	Hideg az anyag	Hagyjon időt arra, hogy elérje az üzemi hőmérsékletet.
	Kopottak a perselyek	Cserélje ki a perselyeket (lásd az <b>Alkatrészek</b> című útmutató).
	Meg kell kenni az összekapcsoló szerkezet golyós rúdjának a végeit	Zsírozza meg.
Nehéz nyitni és zárni a ControlFlow™ csőzárat	Idegen anyag kötött meg a keverő és a kazán között	Távolítsa el a kazánból az anyagot, és <b>KÖRÜLTEKINTŐEN</b> válassza le és távolítsa el az idegen anyagot.
	Hideg az anyag	Melegítse üzem hőmérsékletre az anyagot. Gondoskodjon a hőmérő szabad mozgásáról.
	Beragadt az adagolónyílás zárja a vezetőkbe	Felesleges anyag szempontjából ellenőrizze a vezetőkbe. Szükség szerint alkalmazzon hőz, és távolítsa el a felesleges anyagot. Végezzen zsírást a vezetők kenése érdekében.
ControlFlow csőzár szivárgás	Kopottak a perselyek	Cserélje ki a perselyeket (lásd az <b>Alkatrészek</b> című útmutató).
	Nincs teljesen zárva az adagolónyílás	Zárja teljesen az adagolónyílást.
Festékszóró doboz szivárgás	Idegen anyag kötött meg az adagolónyílásban	<b>KÖRÜLTEKINTŐEN</b> válassza le és távolítsa el az idegen anyagot.
	Idegen anyag van a festékszóró doboz kibocsátónyílásában	<b>KÖRÜLTEKINTŐEN</b> válassza le és távolítsa el az idegen anyagot.
	Piszkos festékszóró doboz	<b>KÖRÜLTEKINTŐEN</b> tisztítsa meg a dobozt. Törmeléktől mentesnek kell az összes mozgó alkatrésznek lennie.
	Nem megfelelő széthúzó rúd összekapcsoló szerkezeti hossz	Állítsa be a hosszat (lásd 21. oldal).
	Nem megfelelő a festékszóró doboz/szemcseszóró doboz működtetőszerkezetének a beállítása	Állítsa be a kart (lásd 21. oldal).
	Kopott festékszóró doboz csúsztatórúd	Cserélje ki az adagolónyílást (lásd az <b>Alkatrészek</b> című útmutató).
Kopott festékszóró doboz csúsztatórúd ütköző	Cserélje ki a teknőt (lásd az <b>Alkatrészek</b> című útmutató).	

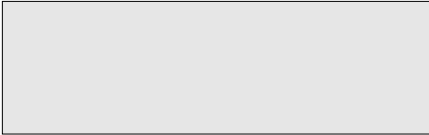
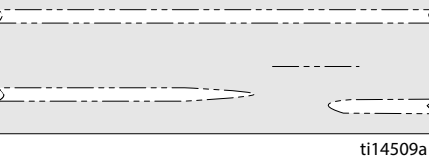
Probléma	Hiba oka	Megoldás
Túlzott anyag felhalmozódás az extrudálás indításánál és leállításánál	Nem a földhöz igazítva festékszóró doboz	Lásd a <b>Használat</b> című útmutató.
	Nyitva van a festékszóró doboz, amikor a ThermoLazer áll	Hozza összhangba a ThermoLazer a festékszóró doboz mozgását.
	Idegen anyag van a festékszóró doboz kibocsátónyílásában	<b>KÖRÜLTEKINTŐEN</b> válassza le és távolítsa el az idegen anyagot.
	Piszkos festékszóró doboz	<b>KÖRÜLTEKINTŐEN</b> tisztítsa meg a dobozt. Törmeléktől mentesnek kell az összes mozgó alkatrésznek lennie.
Nem történik vagy egyenetlen a szemcseszórás	Alacsony a szemcseszint a fényvisszaverő festék tartályában	Töltse fel a fényvisszaverő festék tartályt.
	Zárva vannak a szemcseszóró ajtói	Szükség szerint nyissa ki az ajtókat a kívánt áramlási minta szélesség elérése érdekében.
	Nem kapcsolódott a szemcseszóró hajtókereke	Rögzítse a szemcseszóró kerekét (lásd 21. oldal).
	Csúszik a szemcseszóró hajtókereke	Szorítsa meg. Ellenőrizze a légnyomást (lásd 21. oldal).
	Törmelék található a szemcseszóró kibocsátónyílásában	Távolítsa el a törmeléket.
	Törmelék található a gumiabroncsán vagy a szemcseszóró kerekén	Távolítsa el a törmeléket.
	Nedvesek a szemcsék	Távolítsa el a nedves szemcséket. Szárítsa meg a tartályt, a szemcsetömlőket és a szemcseszórót. Száraz szemcsékkel töltse fel a tartályt.
Nem a kívánt áramlási sebességgel történik a szemcsék kibocsátása	Nincs megfelelően beállítva a szemcseszóró áramlási sebesség karja	Fordítsa a megfelelő helyzetbe az áramlási sebesség kart.
	Csúszik a szemcseszóró hajtókereke	Húzza meg a kerékrögzítőt és ellenőrizze az abroncsnyomást (lásd 21. oldal).
	Nincs teljesen nyitva a szemcseszóró ajtaja	Teljesen nyissa ki az ajtót.
	Nedvesek a szemcsék	Távolítsa el a nedves szemcséket. Szárítsa meg a tartályt, a szemcsetömlőket és a szemcseszórót. Száraz szemcsékkel töltse fel a tartályt.
	Nedves az útfelület	Hagyja felszáradni az úton lévő nedvességet.
	Durva az úrfelület	Simítsa el az útfelületet.
	Alacsony az anyagszint a szemcseszóróban	Tegyen anyagot a fényvisszaverő festék tartályába.
Nehéz a tolás, ha a földön van a festékszóró. doboz	Nincs megfelelően beállítva a festékszóró doboz	Lásd <b>Kezelési</b> útmutató.

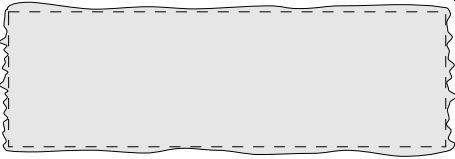
## Anyaghasználat

Probléma	Hiba oka	Megoldás
Extrudálásnál szaggatottak a vonalszélek	Piszkos festékszóró doboz	<b>KÖRÜLTEKINTŐEN</b> tisztítsa meg a dobozt. Törmeléktől mentesnek kell lennie a kibocsátónyílásnak és a festékszóró doboz lemez csúszórészének.
	Hideg az anyag	Szükség szerint melegítse fel az anyagot.
	Túl nagy a jelölési sebesség	Csökkentse a ThermoLazer sebességét.
Extrudálásnál durva az útfelület	Túlhevített anyag	Csökkentse a hőmennyiséget.
	Nedves az útfelület	Hagyja felszáradni az úton lévő nedvességet.
	Durva az úrfelület	Simítsa el az útfelületet.
	Kevés az anyag a festékszóró dobozban	Töltsön anyagot a festékszóró dobozba.
<b>UTASÍTÁSOK:</b>		
A <b>helyes vonalalkalmazás</b> egyenes szélű, teljes vonalszélességet, helyes színt, vastagságot és szélességet biztosít, szilárd felületi tapadással és egyforma fényvisszaverő képességgel együtt.		
 ti14507a		
Nem megfelelő tapadás (anyagpúposodások a vonal kezdetén)	<ul style="list-style-type: none"> <li>Túl alacsony az anyaghőmérséklet</li> <li>Túl nagy a ThermoLazer sebessége</li> <li>Törmelék van az úton</li> <li>Túl alacsony a felület hőmérséklete</li> </ul>	<ul style="list-style-type: none"> <li>Növelje az anyaghőmérsékletet.</li> <li>Csökkentse a ThermoLazer sebességét.</li> <li>Tisztítsa el a törmeléket az útról.</li> <li>Várjon, amíg megemelkedik a felület hőmérséklete.</li> </ul>
 ti14508a		
Durva és hepehupás vonal	<ul style="list-style-type: none"> <li>Törmelék van a felületen</li> <li>Túlhevített anyagtól származó lerakódás</li> <li>Törmelék maradt a festékszóró dobozban</li> <li>Nem fedi be anyag z út magas pontjait</li> </ul>	<ul style="list-style-type: none"> <li>Tisztítsa le a törmeléket az a felületről.</li> <li>Csökkentse az anyaghőmérsékletet.</li> <li>Tisztítsa meg a törmeléktől a festékszóró dobozt.</li> <li>Állítsa be a festékszóró doboz vonalszélességét.</li> </ul>
 ti14509a		
Gázbuborékok vannak a vonalban	<ul style="list-style-type: none"> <li>Nedvesség vagy oldószer van a felületen</li> <li>Túlmelegedett az anyag</li> </ul>	<ul style="list-style-type: none"> <li>Távolítsa el az oldószert a felületről.</li> <li>Csökkentse az anyaghőmérsékletet.</li> </ul>
 ti14510a		
Szakadozottak a szélek és lyukak vannak a vonalban	<ul style="list-style-type: none"> <li>Túl magas az anyaghőmérséklet</li> <li>Túl nagy a ThermoLazer sebessége</li> </ul>	<ul style="list-style-type: none"> <li>Növelje az anyaghőmérsékletet.</li> <li>Várjon a környezeti feltételek változására és a nedvesség felszáradására.</li> <li>Csökkentse a ThermoLazer sebességét.</li> </ul>
 ti14511a		

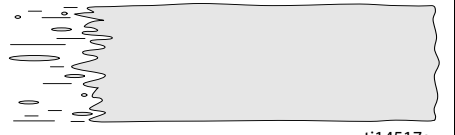
Probléma	Hiba oka	Megoldás
<p>Hullámos a vonal széle</p>  <p>ti14512a</p>	<ul style="list-style-type: none"> <li>Túl magas az anyag hőmérséklete</li> </ul>	<ul style="list-style-type: none"> <li>Csökkentse az anyag hőmérsékletét.</li> </ul>
<p>Anyagárnyékok vannak a két oldalon</p>  <p>ti14513a</p>	<ul style="list-style-type: none"> <li>Egyenetlen az útfelület</li> <li>Nem egyformán halad a festékszóró doboz a felületen</li> </ul>	<ul style="list-style-type: none"> <li>Sík útfelületen használja.</li> <li>Távolítsa el a törmelék a festékszóró doboz emelőúdjáról.</li> <li>Ellenőrizze/cserélje ki a sérült festékszóró doboz emelőrudat/emelőkart.</li> </ul>
<p>Eltolódott a vonal</p>  <p>ti14514a</p>	<ul style="list-style-type: none"> <li>Erős útfelület íveltség</li> <li>Helytelen ThermoLazer kezelés</li> </ul>	<ul style="list-style-type: none"> <li>Úgy használja, hogy az ív ne befolyásolja a használatot.</li> <li>Megfelelő használati módszereket alkalmazzon (például, próbálja reteszelni a lengőkereket).</li> </ul>
<p>Repedések vannak a vonalban.</p>  <p>ti14515a</p>	<ul style="list-style-type: none"> <li>Repedések vannak az útfelületen</li> <li>A túlmelegedés miatti hőmérsékleti stressz</li> <li>Túl hideg az alkalmazott anyag</li> <li>Túl vékonyan alkalmazták az anyagot</li> </ul>	<ul style="list-style-type: none"> <li>Javítsa ki a repedéseket.</li> <li>Csökkentse az anyag hőmérsékletét.</li> <li>Növelje az anyag hőmérsékletét.</li> <li>Lassítsa le a ThermoLazer sebességét vastagabb anyag alkalmazása érdekében.</li> </ul>
<p>Durvák a szélek és vonalak vannak a felületben</p>  <p>ti14516a</p>	<ul style="list-style-type: none"> <li>Túl magas az anyag hőmérséklet</li> <li>Túlmelegedett vagy kiegészített az anyag</li> <li>Nedves az útfelület</li> </ul>	<ul style="list-style-type: none"> <li>Növelje az anyag hőmérsékletét.</li> <li>Csökkentse az anyag hőmérsékletét.</li> <li>Várjon, amíg felszárad az út.</li> </ul>
<p>Recés vonalvégek, és anyagcseppek vannak a vonalak között</p>  <p>ti14517a</p>	<ul style="list-style-type: none"> <li>Nincs teljesen zárva a festékszóró doboz</li> <li>Törmelék maradt a festékszóró dobozban</li> <li>Kopott festékszóró doboz csúsztatórúd</li> <li>Kopott festékszóró doboz teknő csúsztatórúd ütköző</li> <li>Túl alacsony a felület hőmérséklete</li> </ul>	<ul style="list-style-type: none"> <li>Tisztítsa meg a festékszóró dobozt</li> <li>Tisztítsa ki a törmelék a festékszóró dobozból.</li> <li>Cserélje ki a festékszóró doboz adagolónyílást.</li> <li>Cserélje ki a festékszóró teknőt.</li> <li>Hagyja, hogy emelkedjen a felületi hőmérséklet.</li> </ul>



# Csővezési rajz

## ThermoLazer 200

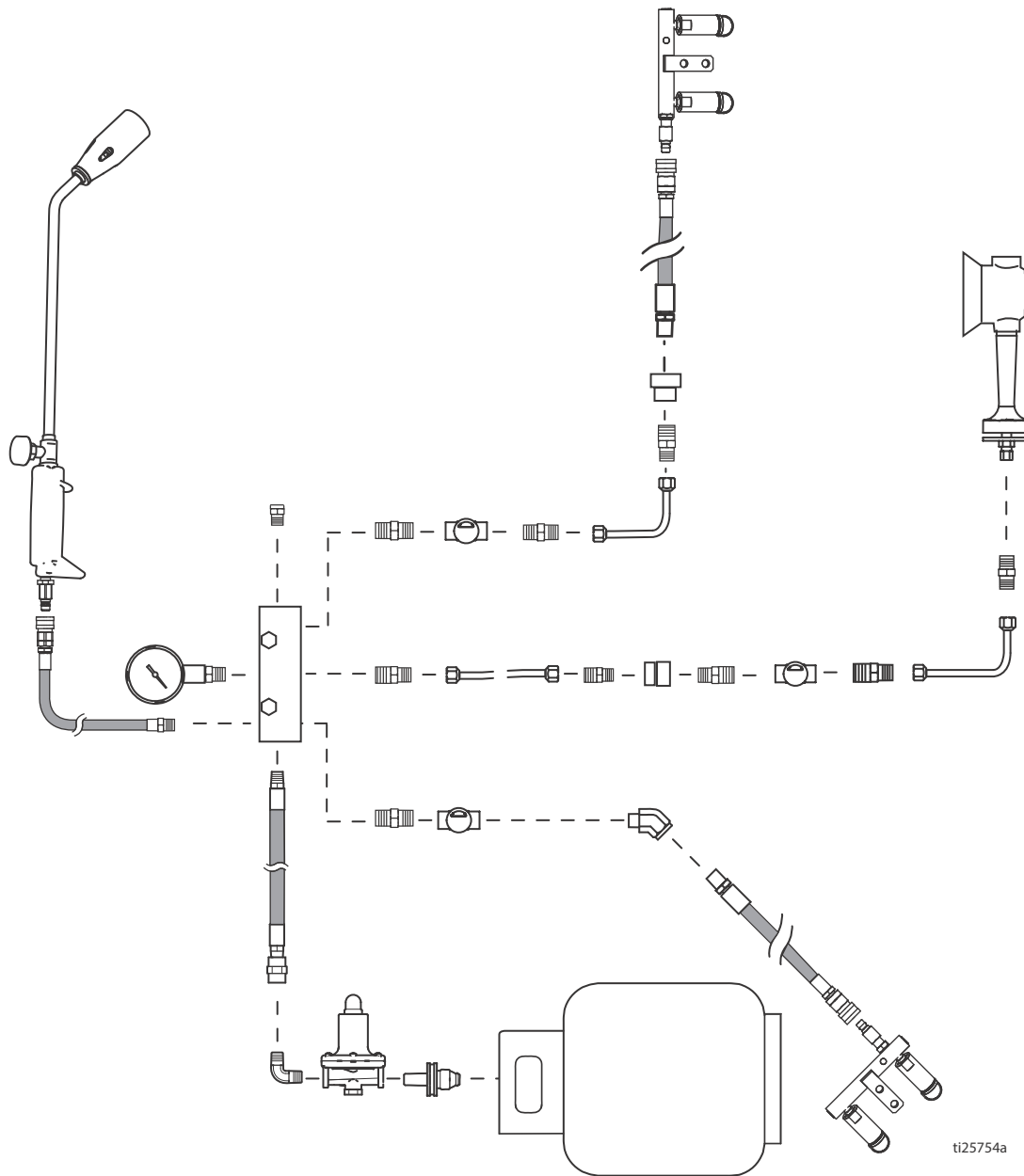

# ThermoLazer 200Tc

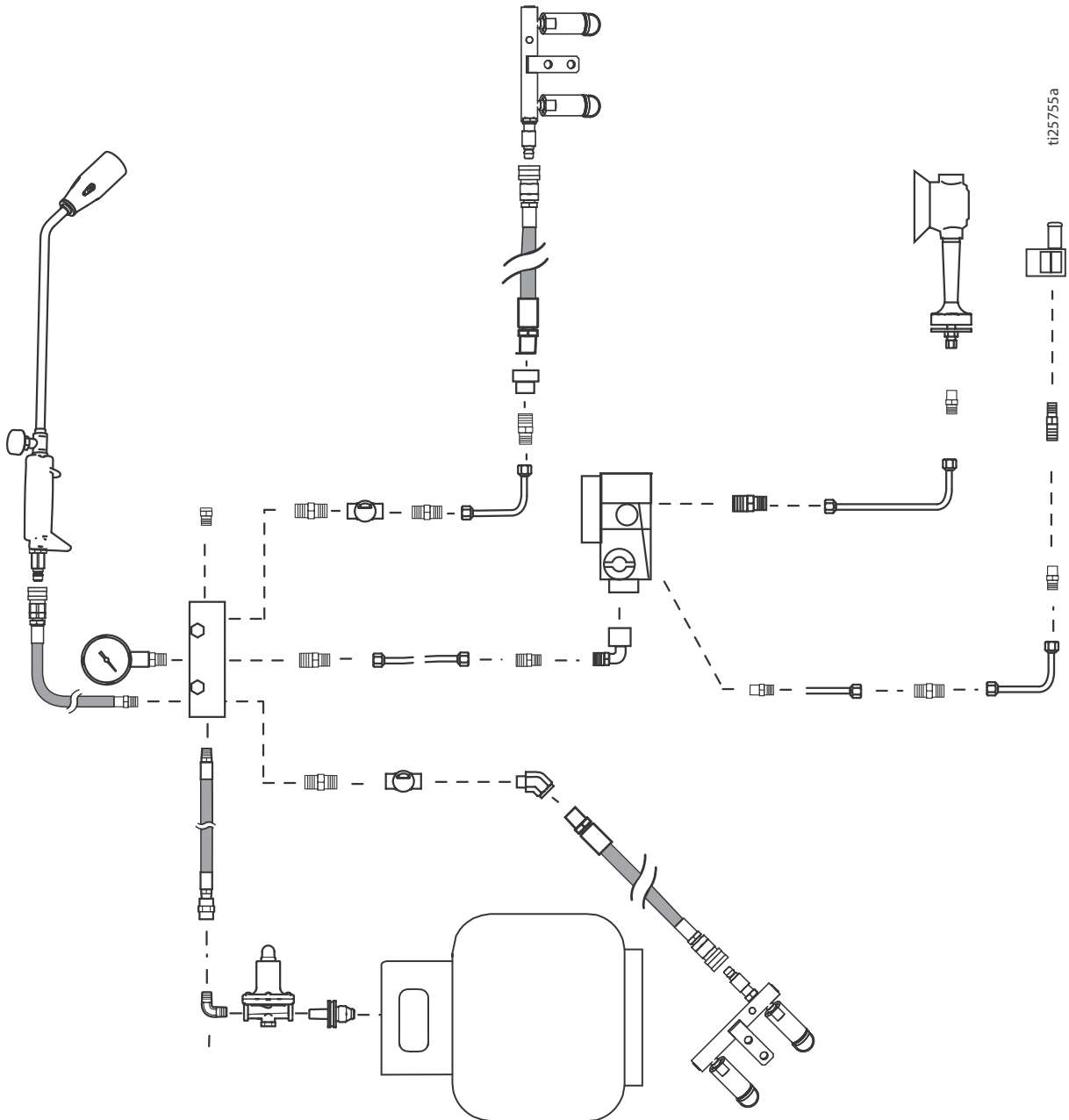

# ThermoLazer 300TC/ProMelt

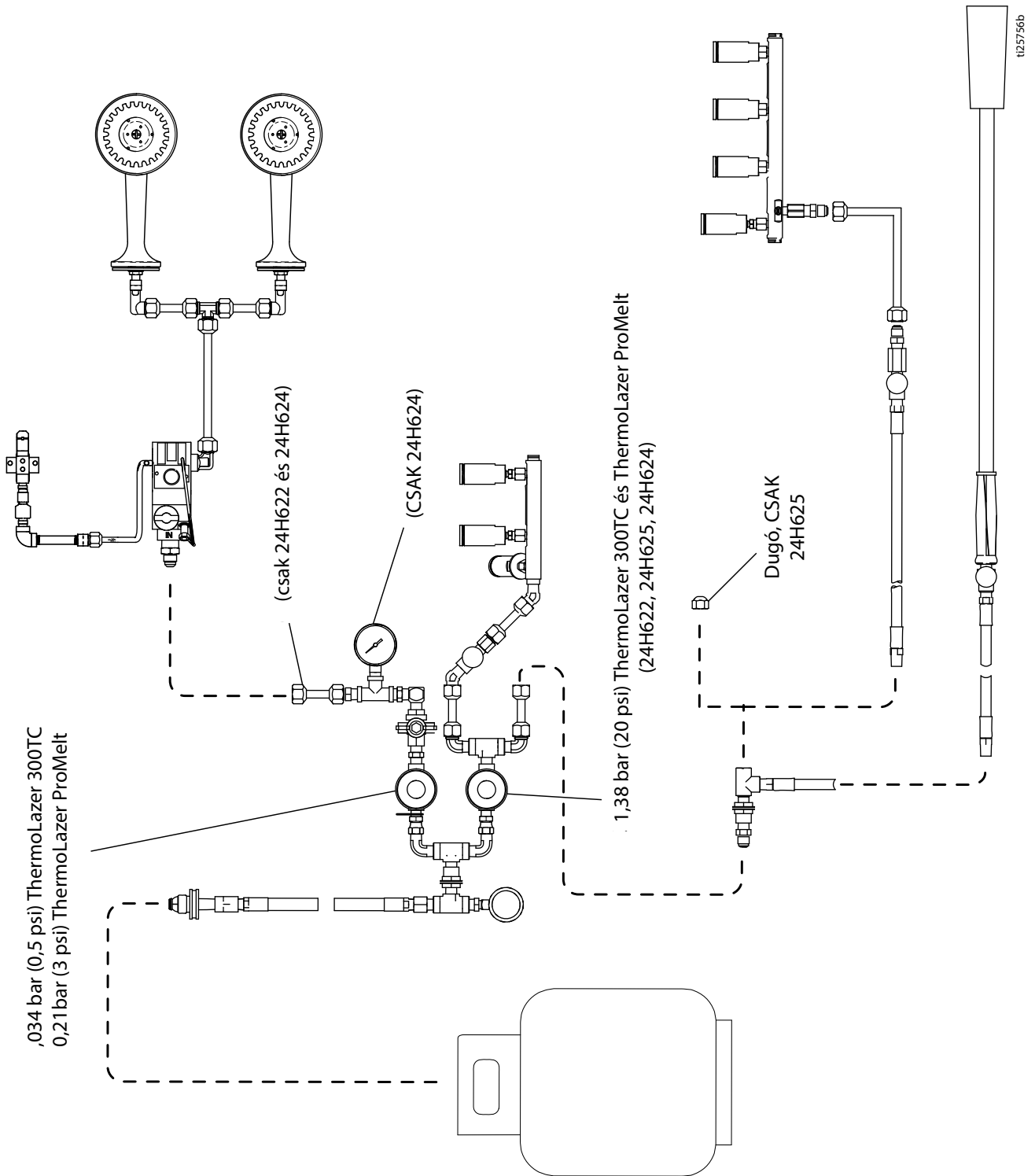

# Kapcsolási rajz

## ThermoLazer 200TC

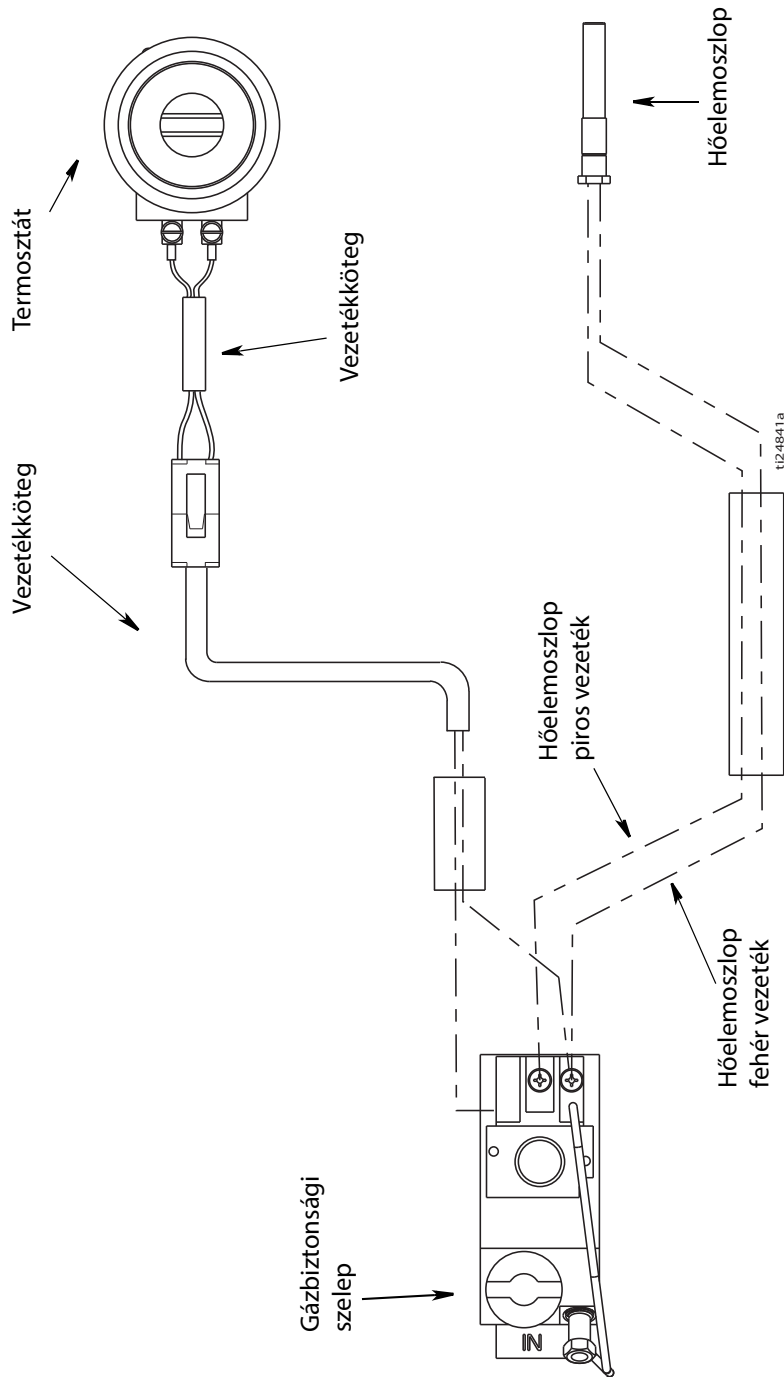

# ThermoLazer 300Tc

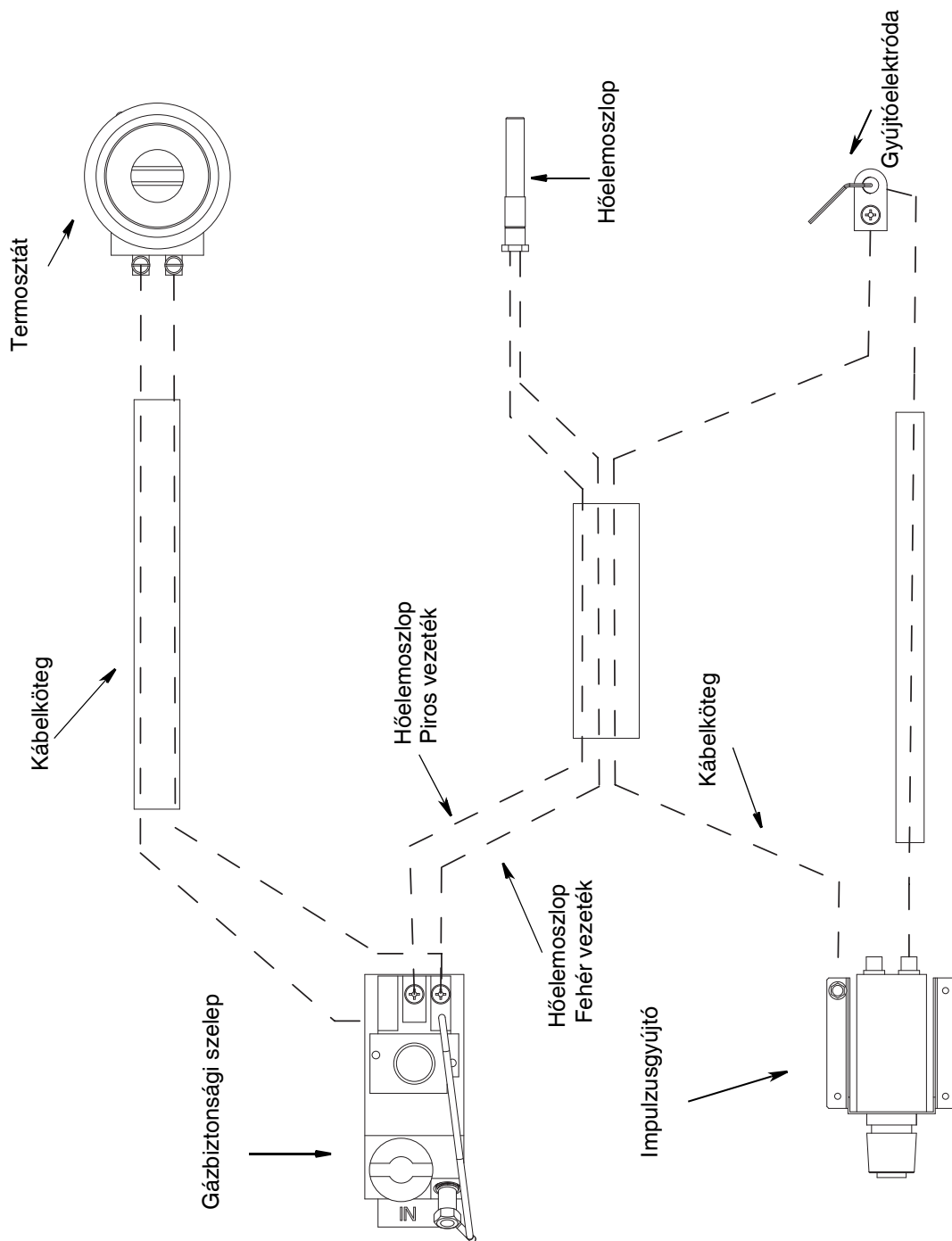

ti17214a

# ThermoLazer ProMelt

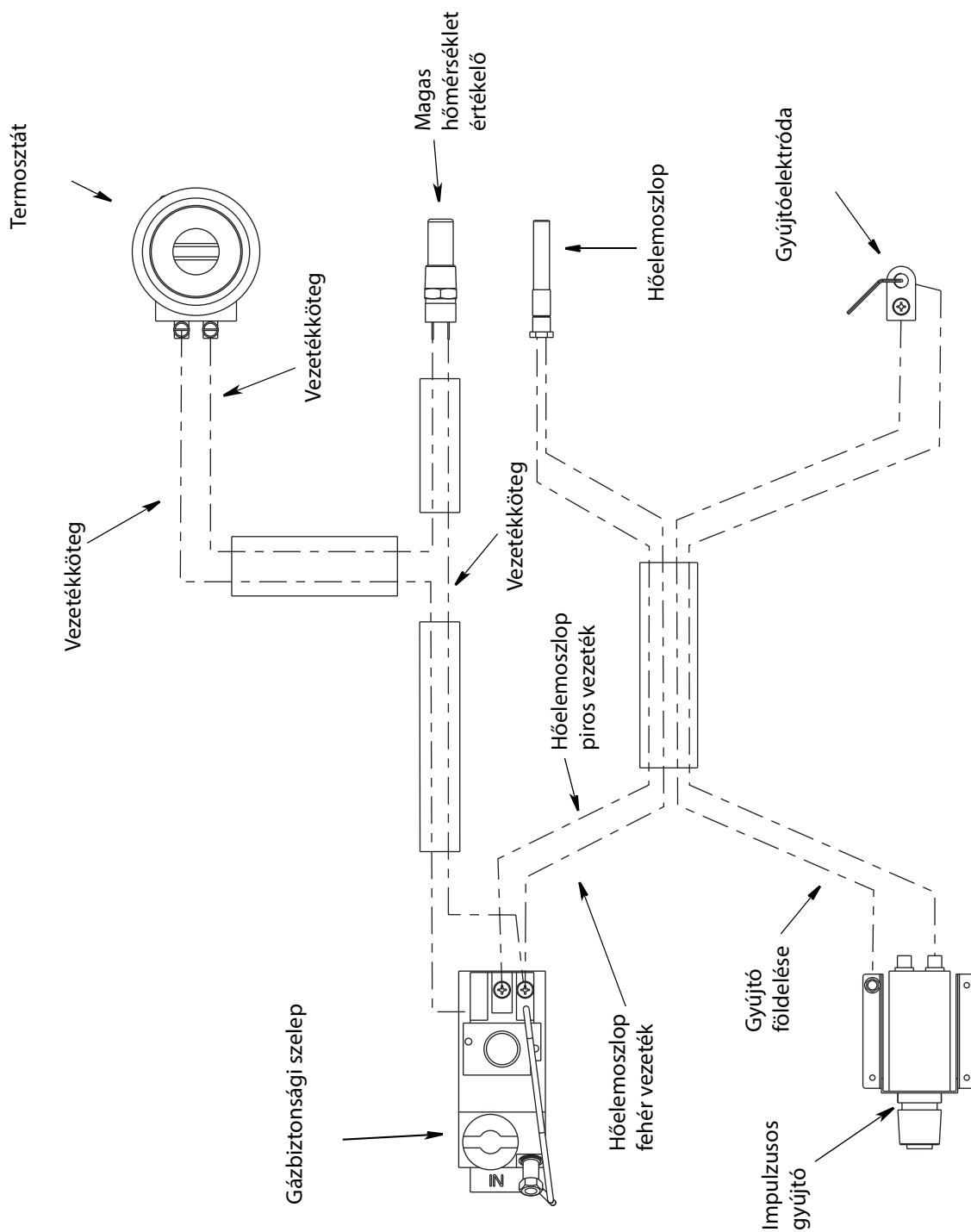

ti17084a

# Műszaki adatok

		ThermoLazer 200/200tc	ThermoLazer 300tc		ThermoLazer ProMelt
		(24U280) (24U281)	Hátsó melegítéssel (24H622)	Hátsó melegítés nélkül (24H625)	(24H624)
Tüzelőanyag		Cseppfolyós propángáz (LP gáz) (propángőz)			
Gázszállítás maximális nyomása – bar (psi)		17,24 (250)			
Üzemi nyomás (bar - psi)	Kazán égőfejek	0,21 (3)	0,034 (0,5)	0,034 (0,5)	0,21 (3)
	Pisztoly	0,21 (3)	1,38 (20)	1,38 (20)	1,38 (20)
	Festékfelhordó doboz elülső égői	0,21 (3)	1,38 (20)	1,38 (20)	1,38 (20)
	Festékfelhordó doboz hátsó égői	0,21 (3)	1,38 (20)	-	1,38 (20)
Maximális fűtő- Kapacitás kW (Btu/óra)	Kazánégők (2 égő összesen)	(1) 8,8 (30.000)	(2) 8,8 (30.000)	(2) 8,8 (30.000)	(2) 29,3 (100.000)
	Pisztoly	2,93 (10.000)	29,3 (100.000)	29,3 (100.000)	29,3 (100.000)
	Festékfelhordó doboz elülső égői (3 égő összege)	7,9 (27.000)	7,9 (27.000)	7,9 (27.000)	7,9 (27.000)
	Festékfelhordó doboz hátsó égői (4 égő összege)	10,6 (36.000)	10,6 (36.000)	-	10,6 (36.000)
	Összesen	30,2 (103.000)	56,6 (193.000)	46,0 (157.000)	77,1 (263.000)
Anyag- Kapacitás kg (font)	Gáz	9,1 (20)	9,1 (20)		9,1; 13,6 (20,30)
	Főkazán	91 (200)	136 (300) - Hőképlékeny útburkolati jelekhez használt keverékanyagok		
	Fényvisszaverő festék tartálya	18 (40)	40 (90) - II típusú üvegszemcsék		
Fizikai adatok	Maximális üzemi hőmérséklet - °C (°F)	232 (450)	232 (450)	232 (450)	249 (480)
	Első kerék nyomása – bar (psi)	-	3,10 (45)		
	Hátsó kerék nyomása – bar (psi)	-	4,14 (60)		
Fizikai adatok	Súly - kg (font)	118 (260)	136 (300)	134 (295)	159 (350)
	Hossz - m (hüvelyk)	1,12 (44)	1,83 (72)		
	Magasság - m (hüvelyk)	1,00 (39)	1,3 (51)		
	Szélesség - m (hüvelyk)	0,84 (33)	1,22 (48)		
Gyűjtőakkumulátor		-		AA (1,5 V)	

# Standard Graco garancia

A Graco garanciát vállal a dokumentumban említett összes, a Graco által gyártott és a Graco megnevezését viselő berendezéseket illetően, hogy az eredeti vásárlónak való eladásának dátumán a berendezések nem tartalmaznak gyártási vagy anyagi hibákat. A Graco által kibocsátott speciális, kiterjesztett illetve korlátozott garancia kivételével az értékesítés időpontjától számított tizenkét hónapos időtartamra vonatkozóan a Graco megjavítja illetve kicseréli a berendezés bármely, a Graco által hibásnak ítélt alkatrészét. Ezen garancia csak abban az esetben érvényes, amennyiben a berendezés összeszerelése, működtetése és karbantartása a Graco írásban megadott előírásainak megfelelően történik.

Jelen garancia nem fedi, továbbá a Graco nem vállal felelősséget, az általános kopást és elhasználódást, vagy a nem megfelelő üzembe helyezésből, helytelen használatból, koptatásból, rozsdásodásból, nem helyénvaló vagy nem megfelelő karbantartásból, elhanyagolásból, balesetekből, módosításokból vagy nem eredeti Graco cserealkatrészek használatából származó bármilyen hibás működést, károsodást vagy kopást. Továbbá, a Graco nem vállal felelősséget azokért a meghibásodásokért, károsodásokért vagy kopásért, amelyek a Graco berendezések inkompatibilitásának tulajdoníthatók a nem a Graco által szolgáltatott szerkezetekkel, tartozékokkal, berendezésekkel és anyagokkal, továbbá a nem a Graco által biztosított szerkezetek, tartozékok, berendezések és anyagok nem megfelelő kivitelezéséért, gyártásáért, beszereléséért, használatáért és karbantartásáért.

Ezen garancia feltétele az is, hogy a vásárló a hibásnak vélt berendezést, a költségeket előre kifizetve visszajuttassa egy hivatalos (szerződött) Graco márkakereskedőhöz a bejelentett hiba kivizsgálása céljából. Amennyiben a bejelentett hiba az ellenőrzés után valósnak bizonyul, a Graco költségmentesen megjavít, illetve kicseréli bármely hibás alkatrészt. Ezután a berendezést visszaküldi az eredeti vásárlónak a szállítási költség előzetes kifizetésével. Amennyiben a berendezés vizsgálata nem tár fel semmilyen anyag- vagy gyártási hibát, a javítást méltányos áron elvégezzük, amely tartalmazhatja az alkatrészek, a munkaerő és a szállítás árát.

**A JELEN GARANCIA KIZÁRÓLAGOS ÉS HELYETTESÍT BÁRMILYEN MÁS KIFEJEZETT VAGY VÉLELMEZETT GARANCIÁT, IDEÉRTVE, DE NEM SZORÍTOKOZVA AZ ÉRTÉKESÍTHETŐSÉGRE, ILLETVE A MEGHATÁROZOTT CÉLRA VALÓ ALKALMASSÁGRA VONATKOZÓ GARANCIÁVÁLLALÁST IS.**

A Graco egyetlen felelőssége és a vásárló egyetlen orvosolási joga bármilyen garanciális feltétel megszegése esetén kizárólag a fentiek szerint érvényesíthető. A vásárló elfogadja, hogy semmilyen más orvosolás nem áll rendelkezésre (ideértve, de nem szorítokozva a profitvesztéseknek tulajdonítható véletlenszerű vagy közvetlenül elszenvedett károkat, elmaradt értékesítési lehetőségeket, személyes és anyagi károkat, vagy bármilyen más véletlenszerű vagy közvetlen károkat). A garanciális feltételek megszegésével kapcsolatos követelési igényt az eladási dátumtól számított két (2) éven belül érvényre kell juttatni.

**A GRACO NEM VÁLLAL GARANCIÁT ÉS ELUTASÍT MINDENFAJTA ÉRTÉKESÍTHETŐSÉGRE, VAGY EGY MEGHATÁROZOTT CÉLRA VALÓ ALKALMASSÁGRA VONATKOZÓ GARANCIÁVÁLLALÁST A GRACO ÁLTAL FORGALMAZOTT, DE NEM A GRACO ÁLTAL GYÁRTOTT TARTOZÉKOKRA, BERENDEZÉSEKRE, ANYAGOKRA VAGY ALKATRÉSZEKRE VONATKOZÓAN.** Ezen, a Graco által értékesített, de nem a Graco által gyártott termékekre (mint például villanymotorok, kapcsolók, csövek stb. ), amennyiben garanciálisak, a termék gyártója által kibocsátott garancia érvényes. Az ilyen garanciák megszegése esetén a Graco minden méltányolandó segítséget megad a vásárló számára a követelési igény érvényre juttatásához.

A Graco semmilyen körülmények között nem vállal felelősséget olyan közvetett, előre nem látható, különleges vagy következményes károkért, melyek a Graco által a továbbiakban szállított berendezésből adódnak, illetve bármilyen általa eladott termék vagy egyéb áru beszereléséből, teljesítményéből vagy használatából ered, akár szerződés megszegése, garancia megszegése, a Graco gondatlansága vagy bármely más okból adódik.

## Graco információk

A Graco termékekre vonatkozó legfrissebb információkért látogassa meg a [www.graco.com](http://www.graco.com) weboldalt.

**RENDELÉS LEADÁSÁHOZ,** vegye fel a kapcsolatot Graco forgalmazójával vagy hívja az 1-800-690-2894 számot, hogy a legközelebbi forgalmazóhoz irányítsuk.

*A gépkönyvben található összes leírt és bemutatott termékleírás a könyv nyomtatásakor érvényben lévő legfrissebb adatokat tartalmazza.*

*A Graco fenntartja a jogot arra, hogy bármikor, előzetes értesítés nélkül változtatásokat eszközöljön.*

*A szabadalmi információkkal kapcsolatban látogasson el a [www.graco.com/patents](http://www.graco.com/patents) weboldalra.*

*Az eredeti utasítások fordítása. This manual contains Hungarian. MM 3A1320*

**Graco székhely:** Minneapolis

**Nemzetközi irodák:** Belgium, Kína, Japán, Korea

**GRACO INC.AND SUBSIDIARIES • P.O.BOX 1441 • MINNEAPOLIS MN 55440-1441 • USA**

**Copyright 2011, Graco Inc. A Graco minden gyártóhelye ISO 9001 minőségbiztosítási tanúsítvánnyal rendelkezik.**

[www.graco.com](http://www.graco.com)

Revised K, August 2017