

Hüdraulilised pihustid DutyMax EH/GH™ 230/300

334690E

ET

Ainult professionaalseks kasutuseks.

**Pole mõeldud kasutamiseks plahvatusohtlikus keskkonnas ega ohtlikes kohtades.
Ehituslike värvide ja pinnakatete pihustamiseks teistsaldatava vaakumpihustiga.**

Maksimaalne töö rõhk 22,8 MPa (228 bar, 3300 psi)

Mudeliteavet, nagu maksimaalne töö rõhk ja kinnitused, vt lk 3.



Tähtsad ohutusjuhised

Lugege kõiki selles juhendis ja seotud juhendites olevaid hoiatusi ja juhiseid. Tutvuge juhtnuppude ja seadme õige kasutusega. Hoidke need juhised alles.

Seotud juhendid:

308491	DutyMax GH230 püstol	334654	Pump
309495	DutyMax GH300 püstol	310812	Elektrimootor

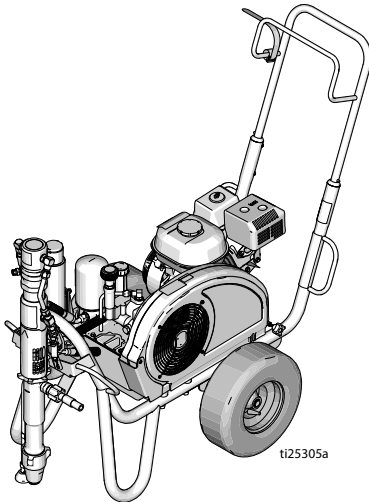

Standardseeria

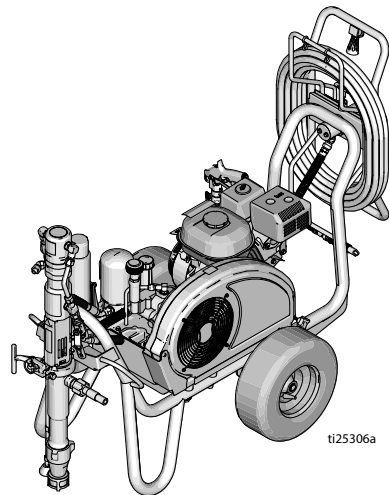

Seeria ProContractor

Kasutage ainult Graco originaalvaruosi.

Mitteoriginaalsete varuosade kasutamine võib garantii tühistada.



Sisukord

Mudelid	3
Elektrimootori komplekti valikud	3
OEM-komplektid	3
Hoiatused	4
Elektrimootori hoiatused	4
Bensiinimootori hoiatused	7
Elektri-/bensinimootori hoiatused	8
Osade tuvastamine	11
Standardmudelid (EH/GH™230, 300)	11
Osade tuvastamine	12
ProContractori mudelid (EH/GH™230, 300)	12
Maandamine	13
Maandamisprotseduur bensiinimootorile	13
Maandamisprotseduur elektrimootorile	13
Ämbrite maandamine	14
Vooluringi kaitse	14
Rõhu alandamise protseduur	15
Paigaldus	16
Bensiini- või elektrimootori muutmine	16
Täielik kokkupanek	17
Käivitamine (bensiniga töötavad mudelid)	19
Käivitamine (elektriga töötavad mudelid)	22
SwitchTip™ ja kaitsesõlm	24
Pihustage	24
Eemaldage otsakust ummistused	25
Voolikuhoidik	25
Puhastamine	26
Hooldus	28
Veotsing	29
Standardseeria pump	32
Eemaldamine	32
Paigaldus	32
ProContractori seeria pump	33
Eemaldamine	33
Paigaldus	34
Osad	35
DutyMax EH/GH™230/300 standardseeria	35
DutyMax EH/GH™230DI pihusti – pihustuspüstol ja voolik	46
DutyMax EH/GH™300DI pihusti – pihustuspüstol ja voolik	46
Osad	47
DutyMax EH/GH™230/300 ProContractori seeria	47
DutyMax EH/GH™230DI pihusti – pihustuspüstol ja voolik	58
DutyMax EH/GH™300DI pihusti – pihustuspüstol ja voolik	58
Ainult ProContractori seeria	59
Tehnilised andmed	60
DutyMax EH230DI standardseeria	60
DutyMax EH300DI standardseeria	61
DutyMax GH230 standardseeria	62
DutyMax GH300 standardseeria	63
DutyMax EH230DI ProContractori seeria	64
DutyMax EH300DI ProContractori seeria	65
DutyMax GH230 ProContractori seeria	66
DutyMax GH300 ProContractori seeria	67
Graco standardgarantii	69

Mudelid

DutyMax EH230, otseimmersioon				
Mudel:	Standard	ProContractor		
24W941	✓			
24W942		✓		
DutyMax GH230, otseimmersioon				
Mudel:	Standard	ProContractor	Mootorikomplekt 120 V	Mootorikomplekt 120 V ETL/CSA/UL
24W943	✓			
24W944	✓		✓	
24W945	✓			✓
24W962		✓		
24W963		✓	✓	
24W964		✓		✓
DutyMax EH300, otseimmersioon				
Mudel:	Standard	ProContractor		
24W965	✓			
24W966		✓		
DutyMax GH300, otseimmersioon				
Mudel:	Standard	ProContractor		
24W967	✓			
24W968		✓		

Elektrimootori komplekti valikud

Komplekti number	Pihusti mudel	Kirjeldus
248950	GH230/GH300*	120 V AC, 60 Hz, 20 A, kinnitus: ETL/CSA/UL
248949	GH230/GH300*	120 V AC, 60 Hz, 15 A
24M668	GH230/GH300*	240 V AC, 50 Hz, 13,4 A
24M669	GH300	400 V AC, 50 Hz, 11,0 A

*Elektrimootori puhul on jõudlus piiratud

OEM-komplektid

Komplekti number	OEM-mudel	Kirjeldus
24W299	GH230/300 OEM	Maksimaalne töö rõhk 22,8 MPa (228 bar, 3300 psi)

Hoiatused

Järgmised hoiatused puudutavad seadme seadistamist, kasutamist, maandamist, hooldamist ja parandamist. Hüüumärk osutab üldistele hoiatustele ja ohusümbolid viitavad toimingutega seotud ohtudele. Kui leiate need sümbolid kasutusjuhendi põhitekstist või hoiatussiltidelt, vaadake nende tähendust jaotisest „Hoiatused”. Kasutusjuhendi põhitekstis võib esineda tootele iseloomulikke ohusümboleid ja hoiatusi, mida selles jaotises ei käsitleta.

Elektrimootori hoiatused

DANGER



KÕRGEPIINGE ELEKTRILÖÖGI OHT

Seade töötab kõrgepingega. Väär kokkupuude kõrgepingeseadmetega põhjustab surma või tõsiseid vigastusi.

- Enne seadme hooldamist lülitage see välja ja eemaldage toitepistik pistikupesast.
- See seade tuleb maandada. Ühendage ainult maandatud toiteallikaga.
- 240 V ja ühefaasiliste mudelite jaoks kasutage ainult kolmeseid pikendusjuhtmeid.
- 400 V vahelduvvoolu ja kolmefaasiliste mudelite jaoks kasutage ainult viieseid pikendusjuhtmeid.
- Veenduge, et toite- ja pikendusjuhtmete maandustihvtid oleksid kahjustamata.
- Ärge jätke seadet vihma kätte. Hoidke siseruumides.

HOIATUS
**MAANDUS**

See toode tuleb maandada. Elektrilühise tekke korral vähendab maandus elektrilöögriski, tagades elektrivoolu eemaldusjuhtme olemasolu. See toode on varustatud juhtmega, millel on maandusjuhe koos sobiva maandatud pistikuga. Pistik tuleb ühendada pistikupessa, mis on paigaldatud ja maandatud kõigi kohalike koodeksite ja regulatsioonide järgi.

- Maandusega pistiku vale paigaldamise tulemuseks võib olla elektrilöögioht.
- Kui on vajalik juhtme või pistiku parandamine või vahetamine, ärge ühendage maandusjuhet ühegi lameda pistikuharuga.
- Maandusjuhe on isolatsiooniga juhe, mille välispind on roheline ja kas kollaste triipudega või ilma nendeta.
- Kui te ei mõista maandamisjuhendit täielikult või kahtlustate, et toode ei ole õigesti maandatud, pidage nõu kvalifitseeritud elektrikuga või hooldustehnikuga.
- Ärge muutke kaasasolevat pistikut. Kui pistik ei sobi pistikupessa, siis laske kvalifitseeritud elektrikul paigaldada sobiv pistikupesa.
- Toode on mõeldud kasutamiseks vooluvõrgus nominaalpingega 120 või 230 V ning selle maandusega pistik sarnaneb alltoodud joonisel näidatud pistikule.

120 V US



230 V

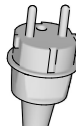

- Ühendage toode pistikupessa, millel on pistikuga sama konfiguratsioon.
- Ärge kasutage selle tootega adapterit.

Pikendusjuhtmed

- Kasutage ainult kolmekiulist pikendusjuhet, millel on maanduspistik ja pistikupesa, millesse toote pistik sobib.
- Veenduge, et teie pikendusjuhe ei oleks vigastatud. Kui pikendusjuhtme kasutamine on vajalik, kasutage vähemalt 12 AWG (2,5 mm²) juhet, mis sobib tootele vajaliku voolu juhtimiseks.
- Väiksema juhtme kasutamine võib põhjustada juhtmes pingelanguse, toitekaotust ja seadme ülekuumenemist.

Elektrimootori hoiatused

HOIATUS



TULEKAHJU- JA PLAHVATUSOHT

Kergesti süttivad aaurud, nt lahusti- ja värviaurud, võivad **tööpiirkonnas** süttida või plahvatada. Tulekahju ja plahvatuse vältimiseks pöörake tähelepanu järgmisele.

- Vältige tuleohtlike või kergesti süttivate materjalide pihustamist lahtise leegi või selliste süüteallikate läheduses, nagu sigaretid, mootorid ja elektriseadmed.
- Värvilise lahusti voolamine läbi seadme võib tekitada staatilist elektrit. Staatiline elekter põhjustab värvi- või lahustiaurude läheduses tule- või plahvatusohtu. Kõik pihustussüsteemi osad, sh pump, voolik, püstol ja pihustusosalal või selle ümber olevad esemed tuleb korralikult maandada, et oleks tagatud kaitse staatilise elektri ja sädemete eest. Kasutage Graco juhtivaid või maandatud kõrgrsurve vaakumvärvi- või lahustipihusti voolikuid.
- Veenduge, et kõik mahutid ja kogumissüsteemid oleks staatilise laengu vältimiseks maandatud. Ärge avage ämbrimuhve, kui need ei ole antistaatilised või juhid.
- Ühendage maandusega pistikupesa külge ja kasutage maandatud pikendusjuhtmeid. Ärge kasutage adapterit, et muuta kolmeaharuline pistik/kontakt kaheaharuliseks.
- Ärge kasutage halogeenitud süsivesinikke sisaldavaid värve ega lahusteid.
- Ärge pihustage tuleohtlike ega kergesti süttivaid vedelike suletud ruumis.
- Tagage pihustusosalal hea ventilatsioon. Võimaldage piisavas koguses värske õhu liikumist läbi pihustusala.
- Pihusti tekitab sädemeid. Hoidke pumpa hea ventilatsiooniga alal, vähemalt 6,1 m (20 jalga) kaugusel pihustamisalast, kui pihustate, loputate, puhastate või hooldate. Äge pihustage pumbale.
- Ärge suitsetage pihustamisosalal ega pihustage sädemete ja lahtise tule lähedal.
- Ärge kasutage pihustusosalas lüliteid, mootoreid ega sarnaseid sädemeid tekitavaid tooteid.
- Hoidke ala puhas ja vaba värvi- või lahustimahutitest, lappidest ja muudest tuleohtlikest materjalidest.
- Tundke pihustatavate värvide ja lahustite koostist. Lugege läbi kõik värvide ja lahustitega kaasas olevad materjali ohutuskaardid ja mahutite etiketid. Järgige värvi või lahusti tootja ohutusnõudeid.
- Käepärast peab olema töökorras tulekustuti.

Bensiinimootori hoiatused

HOIATUS



TULEKAHJU- JA PLAHVATUSOHT

Kergesti süttivad aarud, nt lahusti- ja värviaarud, võivad **tööpiirkonnas** süttida või plahvatada. Tulekahju ja plahvatuse vältimiseks pöörake tähelepanu järgmisele.



- Kasutage seadet ainult hästi ventileeritavas kohas.



- Ärge täitke kütusepaaki, kui mootor töötab või on kuum; lülitage mootor välja ja laske sellel jahtuda. Kütus on tuleohtlik ja võib süttida või pahvatada, kui see satub kuumale pinnale.



- Kõrvaldage kõik süttimisallikad, nagu näiteks süütleegid, sigaretid, kantavad elektrilambid ja plastmaterjalist rippkardinad (staatilise elektri oht).

- Hoidke töökoht puhas prahist, sh lahustid, kaltsud ja bensiin.
- Tuleohtlike aurude olemasolul ärge ühendage ega eemaldage pistikut pistikupesast, samuti ärge lülitage valgusteid sisse ega välja.

- Maandage kõik tööpiirkonnas olevad seadmed. Vt **maandamise** juhiseid.

- Kasutage üksnes maandusega voolikuid.

- Kui hakkate pihustama anumasse, siis suruge värvipüstol kindlalt vastu maandatud anuma külge. Ärge avage ämbri muhve, kui need ei ole antistaatilised või juhitud.

- **Lõpetage kohe töö**, kui esineb staatilisi sädemeid või tunnete elektrilööki. Ärge kasutage seadet enne, kui olete probleemi põhjuse leidnud ja kõrvaldanud.

- Hoidke tööpiirkonnas käepärast töötav tulekustuti.



VINGUGAASI OHT

Heitgaasid sisaldavad mürgist vingugaasi, mis on värvitu ja lõhnatu. Vingugaasi sissehingamine võib põhjustada surma.

- Ärge töötage suletud kohtades.



PÕLETUSOHT

Soojendatavad seadme pinnad ja vedelik võivad töö käigus kuumeneda. Põletuste vältimiseks pöörake tähelepanu järgmisele.

- Vältige kuuma vedeliku või seadme puudutamist.

Elektri-/bensiinimootori hoiatused

HOIATUS



NAHA LÄBISTAMISE OHT

Kõrgsurvepihusti joa sattumisel nahale võivad mürgid tungida kehasse ja põhjustada tõsiseid kehavigastusi. Sellisel juhul tuleb viivitamatult **pöörduda arsti poole**.



- Ärge suunake püstolit inimese poole ega pihustage ühelegi inimesele või loomale.
- Hoidke käed ja teised kehaosad väljutasavast eemal. Näiteks ärge üritage lekkeid peatada ühegi kehaosaga.



- Kasutage alati pihustusotsaku kaitset. Ärge pihustage ilma pihustusotsaku kaitsmeta.



- Kasutage Graco pihustusotsakuid.



- Olge pihustusotsakute puhastamisel ja vahetamisel ettevaatlik. Juhul kui pihustusotsak pihustamisel ummistub, järgige **surve alandamise protseduuri** seadme väljalülitamiseks ja surve alandamiseks, enne kui eemaldate pihustiotsaku puhastamiseks.

- Rõhk püsib seadmes ka pärast toite väljalülitamist. Ärge jätke seadet järelevalveta vooluvõrku ega rõhu alla. Järgige **surve alandamise protseduuri**, kui seade on järelevalveta või pole kasutusel ning enne hooldamist, puhastamist või osade eemaldamist.

- Kontrollige voolikuid ja muid osi kahjustuste suhtes. Asendage kahjustatud voolikud või muud osad.

- Süsteem suudab tekitada survet 22,8 MPa (228 bar, 3300 psi). Kasutage Graco varuosi või lisatarvikuid, mis on lubatud kasutamiseks vähemalt survega 22,8 MPa (228 bar, 3300 psi).

- Kui pihustiga ei töötata, lukustage päästik. Veenduge, et päästikulukk töötaks korralikult.

- Enne seadme kasutamist kontrollige, kas kõik ühendused on kindlad.

- Õppige selgeks seadme kiire peatamine ja rõhu kiire alandamine. Tutvuge põhjalikult juhtnuppudega.

HOIATUS



SEADME VÄÄRKASUTUSOHT

Seadme väärkasutamine võib põhjustada surma või raskeid vigastusi.

- Kandke värvimisel alati kindaid, silmakaitsmeid ja respiraatorit või maski.
- Ärge töötage või pihustage laste läheduses. Hoidke seadet alati lastele kättesaamatus kohas.
- Ärge sirutage liiga kaugele ega seiske ebakindlal toel. Töötage kogu aeg sobivas ja kindlas asendis.
- Olge tähelepanelik ja jälgige oma tegevust.
- Ärge kasutage seadet, kui olete väsinud või uimastite või alkoholi mõju all.
- Ärge muljuge ega painutage üleliia voolikut.
- Ärge kasutage voolikut temperatuuri ega rõhu juures, mida Graco ei ole lubanud.
- Ärge kasutage voolikut tugevuselemendina või seadmete tõstmiseks.
- Ärge pihustage voolikuga, mis on lühem kui 7,62 m (25 jalga).
- Ärge muutke ega modifitseerige seadet. Muutmine võib muuta kehtetuks vastavustunnistused ja põhjustada ohte.
- Veenduge, et kõik seadmed oleks hinnatud ja heaks kiidetud kasutamiseks sellises keskkonnas, kus te seda kasutate.



RÕHU ALL OLEVATE ALUMIINIUMOSADEGA SEOTUD OHT

Alumiiniumiga ühildumatute vedelike kasutamine survestatud seadmetes võib põhjustada tugevat keemilist reaktsiooni ja seadme purunemist. Selle hoiatuse mittejärgimine võib põhjustada surma, tõsiseid vigastusi või varalist kahju.

- Ärge kasutage 1, 1, 1-trikloroetaani, metüülkloriidi või teisi halogeenitud süsivesinikke sisaldavaid lahusteid ja vedelikke.
- Ärge kasutage kloorpleegitit.
- Paljud muud vedelikud võivad sisaldada kemikaale, mis võivad alumiiniumiga reageerida. Sobivuse kindlakstegemiseks võtke ühendust oma varustajaga.



LIIKUVATE OSADEGA SEOTUD OHT

Liikuvad osad võivad sõrmi või teisi kehaosi muljuda või need ära lõigata.

- Vältige kokkupuudet liikuvate osadega.
- Ärge kasutage seadmeid, millel on eemaldatud kaitsmed või katted.
- Rõhu all olev seade võib ootamatult käivituda. Enne seadme kontrollimist, teisaldamist või hooldust järgige **rõhu alandamise protseduuri** ja eemaldage kõik toiteallikad.

HOIATUS



KINNIJÄÄMISE OHT

Liikuvad osad võivad põhjustada tõsiseid vigastusi.

- Vältige kokkupuudet liikuvate osadega.
- Ärge kasutage seadmeid, millelt on eemaldatud kaitsmed või katted.
- Ärge kandke lahtisi rõivaid, ehteid ega lahtiseid juukseid, kui seadmetega töötate.
- Seade võib hoiatuseta tööle hakata. Enne seadme kontrollimist, teiseldamist või hooldust järgige **rõhu alandamise protseduuri** ja eemaldage kõik toiteallikad.



TOKSILISTE VEDELIKE VÕI AURUDEGA SEOTUD OHT

Toksilised vedelikud või aurud võivad silma või nahale sattumisel, sissehingamisel või allaneelamisel põhjustada tõsiseid vigastusi või surma.

- Lugege ohutuskaarte, et olla kursis kasutatavate vedelikega kaasnevate ohtudega.
- Hoidke ohtlikke vedelikke heakskiidetud anumates ja utiliseerige need kehtivate suuniste kohaselt.



TAGASILÖÖGIOHT

Päästikule vajutamisel võib püstol anda tagasilöögi. Kui teil puudub tasakaal, võite kukkuda ja viga saada.



ISIKLIK KAITSEVARUSTUS

Kandke asjakohaseid kaitsevahendeid, kui olete tööpiirkonnas, et hoida ära raskeid vigastusi, sh silmavigastused, kuulmise kadu, toksiliste aurude sissehingamine ja põletushaavad. Kaitsevahendite hulka kuuluvad muu hulgas järgmised vahendid.

- Silma- ja kuulmiskaitsevahendid.
- Respiraatorid, kaitseriietus ja kindad vedeliku või lahusti tootja soovitude kohaselt.

CALIFORNIA SEADUSEELNÕU NR 65

Selle toote mootori heitgaasid sisaldavad kemikaale, mis põhjustavad California osariigile teadaolevalt vähki, sünnidefekte või muid viljakushäireid.

Käesolev toode sisaldab kemikaali, mis põhjustab California osariigile teadaolevalt vähki, sünnidefekte või muid viljakushäireid. Peske pärast käitlemist käsi.

Osade tuvastamine

Standardmudelid (EH/GH™230, 300)

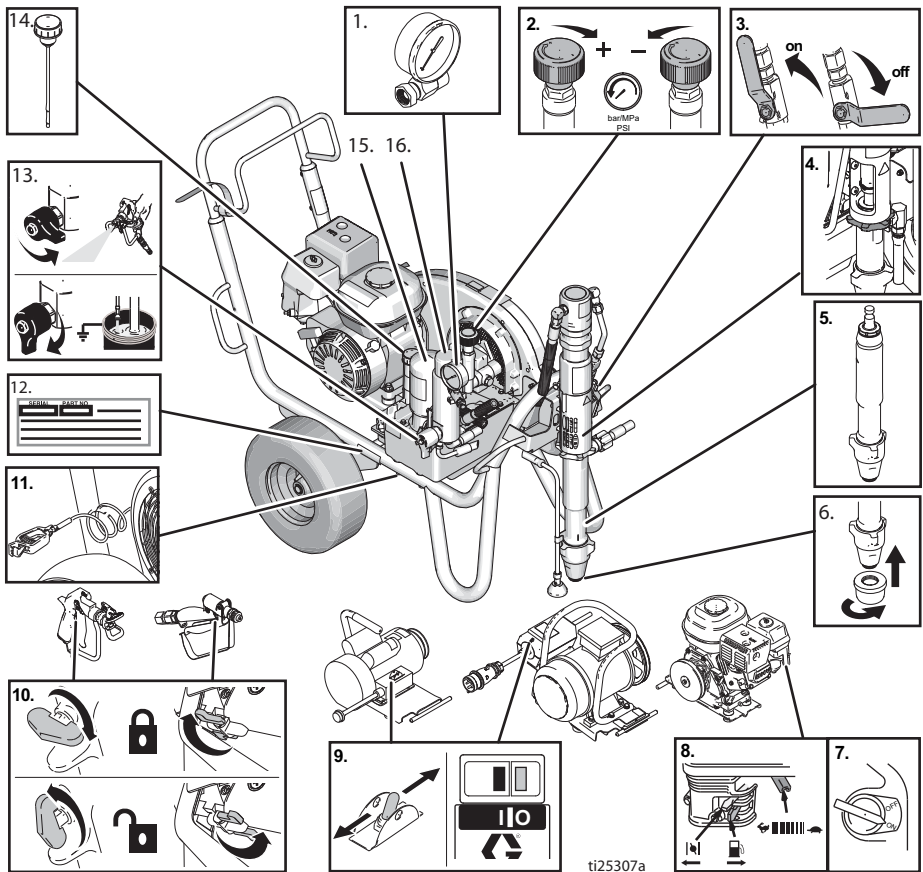

ti25307a

1	Manomeeter
2	Surveregulaator
3	Hüdraulikapumba ventiil
4	Keermepumba ühendus
5	Kolbpump
6	Sissevoolukurn
7	Mootori sisse-väljalüiti
8	Mootori juhtimine

9	Elektrimootori sisse-väljalüiti
10	Püstoli päästikulukk
11	Maandusklamber
12	Seerianumbri silt
13	Täite-/tühjendusventiil
14	Hüdraulikaõli kork/õlivarras
15	Hüdraulikaõli filter
16	Värvifilter

Osade tuvastamine

ProContractori mudelid (EH/GH™230, 300)

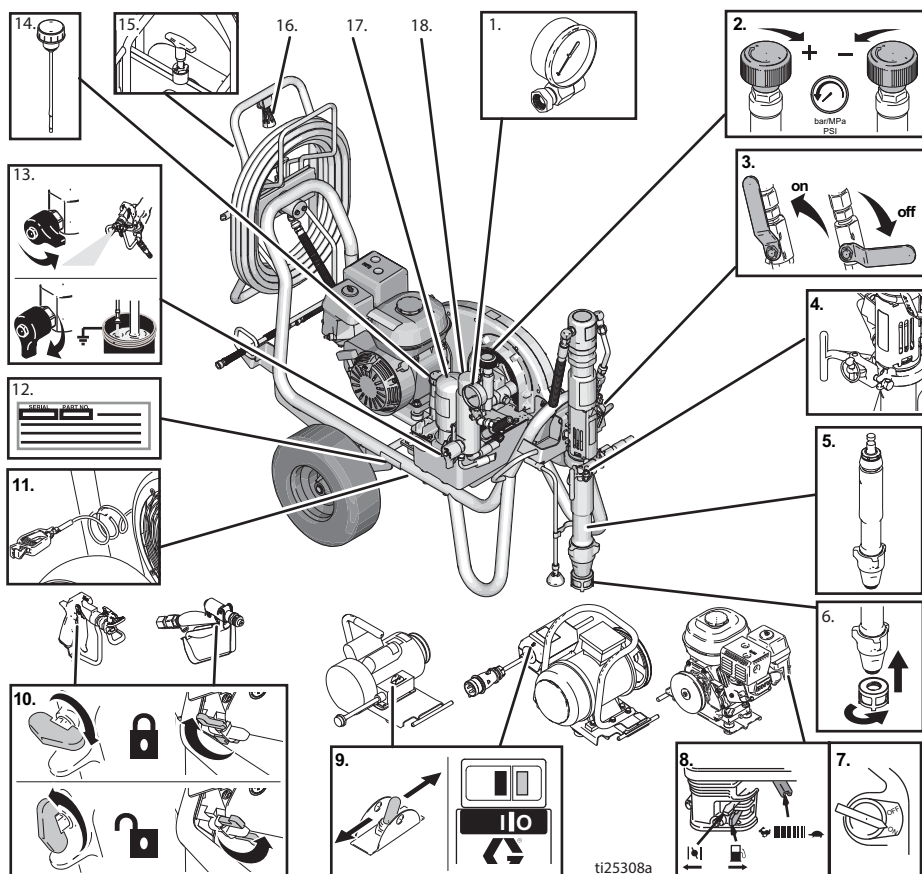

1	Manomeeter
2	Surveregulaator
3	Hüdraulikapumba ventiil
4	ProConnect
5	Kolbpump
6	Sissevoolukurn
7	Mootori sisse-väljalüliti
8	Mootori juhtimine
9	Elektrimootori sisse-väljalüliti

10	Püstoli päästikukuluk
11	Maandusklamber
12	Seerianumbri silt
13	Täite-/tühjendusventiil
14	Hüdraulikaõli kork/õlivarras
15	Voolikuhoidiku lukk
16	Voolikuhoidiku käepide
17	Hüdraulikaõli filter
18	Värvifilter

Maandamisprotseduur bensiinimootorile

				
<p>Seadmed peavad staatiliste sädemete tekkeohtu vähendamiseks olema maandatud. Staatilised sädemed võivad põhjustada aurude süttimist või plahvatamist. Maandus tagab elektrivoolu eemaldusjuhtme olemasolu.</p>				

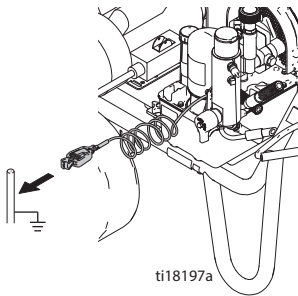





Pihusti maandamine. Kinnitage pihusti maandusklamber maanduse külge.

Õhu- ja vedelikuvoolikud: Kasutage ainult elektrit juhtivaid voolikuid kogupikkusega kuni 150 m (500 jalga), et tagada pidev maandus. Kontrollige voolikute elektritakistust. Kui kogutakistus maa suhtes ületab 29 megaohmi, asendage voolikud viivitamatult.

Pihusti: Maandage ühenduse kaudu õigesti maandatud vedelikuvooliku ja pumbaga.

Maandamisprotseduur elektrimootorile

	DANGER
<p>KÕRGEPINGE ELEKTRILÖÖGI OHT</p> <p>Seade töötab kõrgepingega. Väär kokkupuude kõrgepingeseadmetega põhjustab surma või tõsiseid vigastusi.</p> <ul style="list-style-type: none"> • Enne seadme hooldamist lülitage see välja ja eemaldage toitepistik pistikupesast. • See seade tuleb maandada. Ühendage ainult maandatud toiteallikaga. • 240 V ja ühefaasiliste mudelite jaoks kasutage ainult kolmeseid pikendusjuhtmeid. • 400 V vahelduvvoolu ja kolmefaasiliste mudelite jaoks kasutage ainult viieseid pikendusjuhtmeid. • Veenduge, et toite- ja pikendusjuhtmete maandustihvid oleksid kahjustamata. • Ärge jätke seadet vihma kätte. Hoidke seda siseruumides. • Elektrijuhtmetega seotud töid on lubatud teha vaid kvalifitseeritud elektrikutel ning ühendused peavad vastama kohalikele nõuetele ja eeskirjadele. 	

				
<p>Seade peab staatiliste sädemete ja elektrilöögiohtu vältimiseks olema maandatud. Elektrilised või staatilised sädemed võivad põhjustada aurude süttimist või plahvatamist. Vale maandus võib põhjustada elektrilöögi. Korralik maandus pakub elektrivoolule eemaldusjuhet.</p>				

Pihusti juhtmes on vastava maanduskontaktiga maandusjuhe.

Kui kasutate elektrimootorit, tuleb pistik ühendada toitekontakti, mis on paigaldatud ja maandatud kõigi kohalike eeskirjade ja regulatsioonide järgi.

Ärge muutke kaasasolevat pistikut. Kui pistik ei sobi pistikupesasse, siis laske kvalifitseeritud elektrikul paigaldada sobiv pistikupes.

Nõuded toitele

- 110–120 V seadmed vajavad 100–120 V AC, 50/60 Hz, 15 A, 1 faasi.
- 230 V seadmed vajavad 230 V AC, 50/60 Hz, 16 A, 1 faas.
- 380–400 V seadmed vajavad 400 V AC, 50 Hz, 16 A, 3 faasi, 3P+N+E, 6H toitepistikut.
- Tööks pihustiga EH300DI (24W965) peab generaator olema väljundvõimsusega 15 kW (miinimum).

Pikendusjuhtmed

Kasutage vigastamata maanduskontaktiga pikendusjuhet. Kui pikendusjuhe on vajalik, kasutage kolmekiulist, vähemalt 2,5 mm² (12 AWG) pikendusjuhet.

MÄRKUS. Väiksemate mõõtmetega või pikem pikendusjuhe võib vähendada pihusti jõudlust.

Ämbrite maandamine

Pesemisel kasutatavad lahustiämbrid: Järgige kohalikke eeskirju. Kasutage ainult juhtivaid metallämbrid, mis on paigutatud maandatud pinnale. Ärge asetage anumate elektrit mittejuhtivale pinnale, nagu paber või papp, mis katkestab maandusühenduse.



025360a

Alati maandage metallämber: ühendage maandusjuhe ämbri külge. Kinnitage üks ots ämbri külge ja teine ots tegeliku maanduse külge, näiteks veetoru.

Hea maanduse püsimiseks, kui pihustit loputatakse või see vabastatakse rõhu alt: hoidke pistoli metallosa kindlalt vastu maandatud metallämbril külge ja vajutage päästikule.

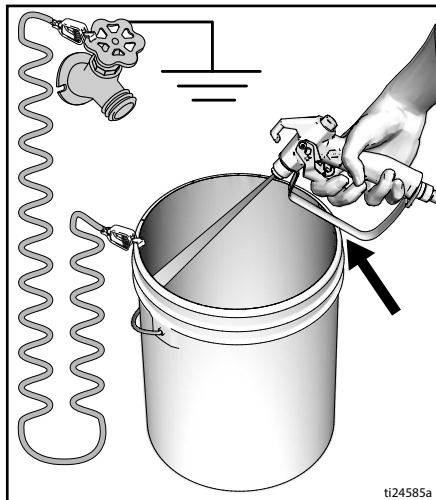

Vooluringi kaitse

Ühendage pihusti ainult sobiva voolukatkestiga ja/või kaitsmetega vooluringi (vt seadme voolu nõudeid peatükist **Tehnilised andmed**, lk 60–63).

Rõhu alandamise protseduur



Järgige **surve alandamise protseduuri** iga kord, kui näete seda sümbolit.



Seade on surve all, kuni seda käsitsi alandatakse. Surve all oleva vedeliku (nahast läbitungimise), vedeliku pritsimise ja liikuvate osade tõttu tõsiste vigastuste tekkimise vältimiseks järgige **surve alandamise protseduuri**, kui pihustamise lõpetate ning seadet kontrollite või hooldate.

1. Sulgege päästikulukk.
2. Lülitage bensiini- või elektrimootori sisse-väljalüliti väljalülitatud asendisse. Lahutage toitejuhe elektrimootorist.

3. Seadke pumba ventiil suletud asendisse ja keerake rõhuregulaator lõpuni vastupäeva madalaimale sättele.
4. Vabastage päästikulukk. Hoidke püstoli metalloosa vastu maandatud metallämbri külge ja vajutage rõhu alt vabastamiseks päästikule.
5. Sulgege püstoli päästikulukk.
6. Keerake täiteventiili allapoole tühjendusasendisse. Jätke täiteventiil avatuks kuni järgmise pihustamiseni.
7. Kui kahtlustate, et pihustusotsak või voolik on ummistunud või surve pole täielikult alandatud, tehke järgmist.
 - a. Lõdvendage **VÄGA AEGLASELT** otsaku kaitse kinnitusmutrit või voolikuotsa ühendust, et survet järk-järgult alandada.
 - b. Lõdvendage mutter või ühendus täielikult.
 - c. Kõrvaldage vooliku või otsaku ummistus.

Paigaldus

Bensiini- või elektrimootori muutmine



1. Lülitage motor välja ja lahutage vooluvõrgust või pöörake mootorilüliti väljalülitatud asendisse. Lõdvendage rihtmaitse nuppu ja mootori klambrit. Tehke **surve alandamise protseduur**, lk 15.

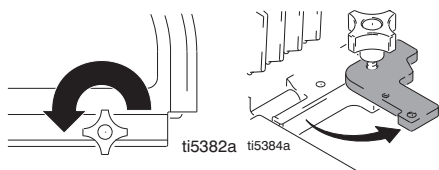
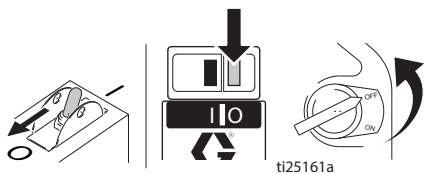
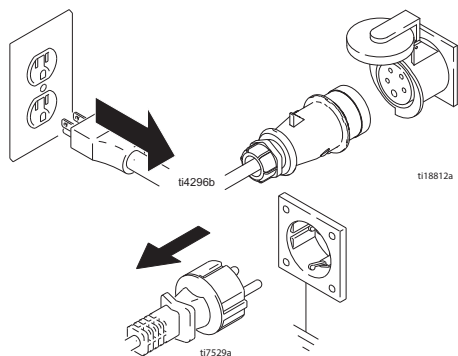

2. Tõstke rihtmaitse üles. Eemaldage rihtm. Kallutage mootorit ja eemaldage see.

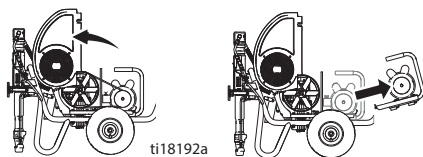

3. Kallutage mootorit. Paigaldage motor. Paigaldage rihtm. Laske rihtmaitse alla.

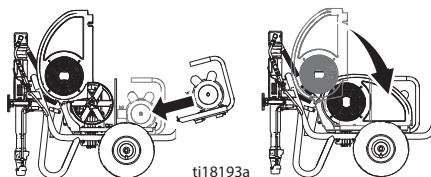

4. Pöörake mootoriklambrit. Pingutage mootoriklambrit ja rihtmaitse nuppu.

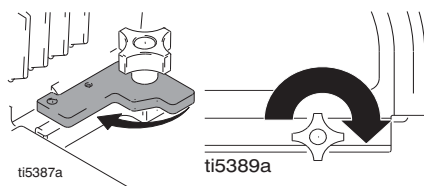

Täielik kokkupanek

1. **Kõik pihustid, v.a ProContractor:**
Ühendage sobiv Graco kõrgsurvevoolik pihustiga.

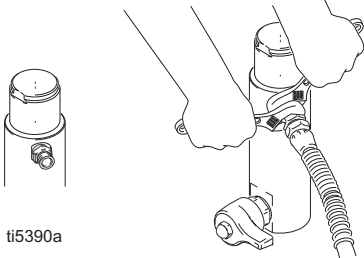

2. Paigaldage voolik pihustuspüstoli külge ja kinnitage tugevalt.

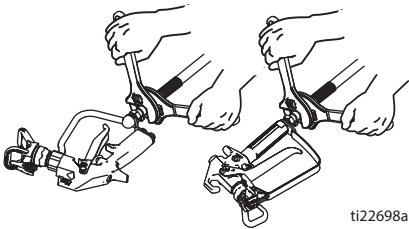

3. Sulgege püstoli päästikulukk.

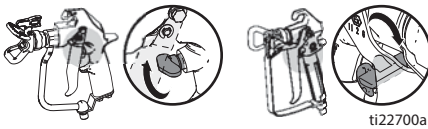

4. Eemaldage otsaku kaitse.

5. **Standardseeria.** Kruvige sissevoolukurn imivooliku alla ja pingutage tugevalt käega.

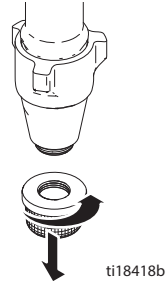

6. Tekstuuri pihustamisel eemaldage sissevoolukurn ja filtrikausi sõel.

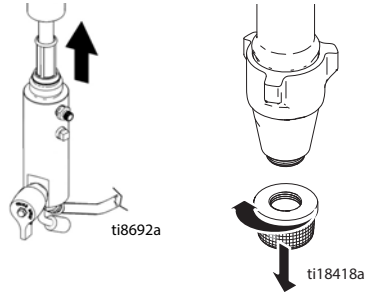

Paigaldus

7. Täitke keermeatud tihendusmutter TSL-iga, et vältida tihendi enneaegset kulumist. Tehke seda iga pihustamise korral.

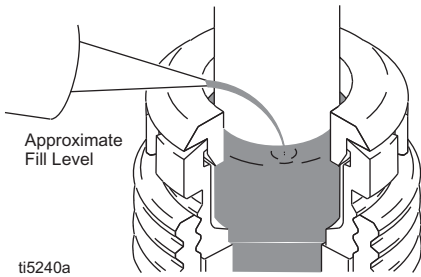

8. Kontrollige mootori õlitaset.

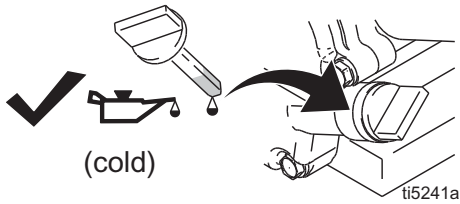

9. Täitke kütusepaak.

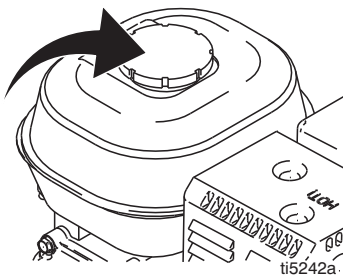

10. Kontrollige hüdraulikaõli taset. Lisage ainult Graco hüdraulikaõli ISO Grade 46, 169236 (5 gallonit / 18,9 liitrit) või 207428 (1 gallon / 3,8 liitrit). Hüdraulikapaagi maht on 4,75 liitrit (1,25 gallonit).



11. Kinnitage pihusti maandusklamber maanduse külge.

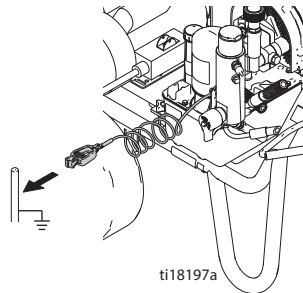

Käivitamine (bensiiniga töötavad mudelid)

Käivitamine (bensiiniga töötavad mudelid)



1. Asetage kolbpump maandatud metallanumasse, mis on osaliselt täidetud loputusvedelikuga. Kinnitage anumaga külge ja maasse maandusjuhe.

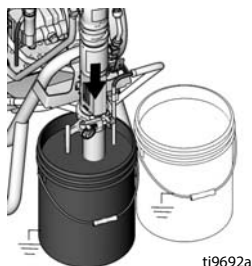

2. Keerake täiteventiili allapoole tühjendusasendisse. Keerake rõhuregulaatorit vastupäeva madalaima rõhu asendisse.

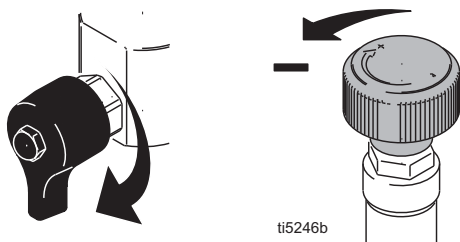

3. Seadke hüdraulikapumba ventiil suletud asendisse.

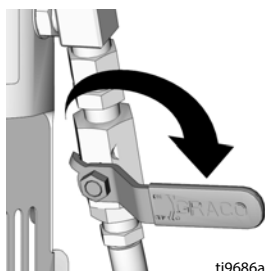

4. Käivitage mootor.
 - a. Avage kütuseventiil.

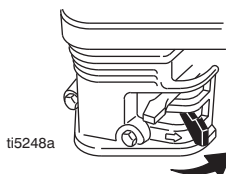

- b. Sulgege õhuklapp.

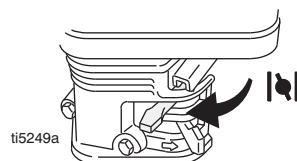

- c. Seadke gaasikang maksimumasendisse.

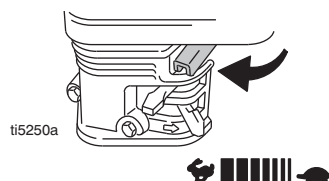

- d. Lükake mootori lüliti sisselülitatud asendisse.

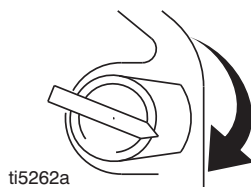

Käivitamine (bensiiniga töötavad mudelid)

- e. Tõmmake starterinööri.

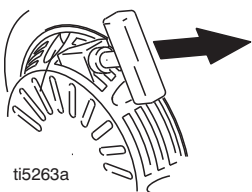

- f. Pärast mootori käivitumist avage õhuklapp.

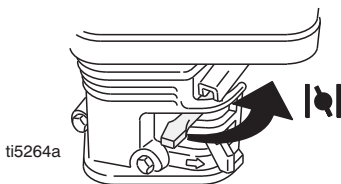

- g. Seadke gaasikang soovitud asendisse.

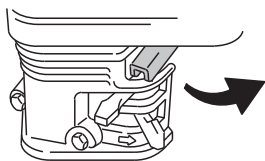

- h. Avage hüdraulikapumba ventii (hüdraulikamootor töötab nüüd).

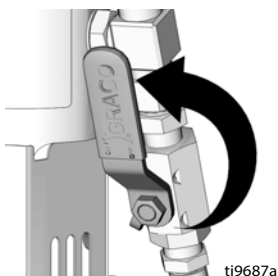

5. Suurendage rõhku, kuni hüdrauliline mootor hakkab tööle, ja laske vedelikul 15 sekundit tsirkuleerida; keerake rõhku vähemaks, keerake käivitusventiil horisontaalasendisse.

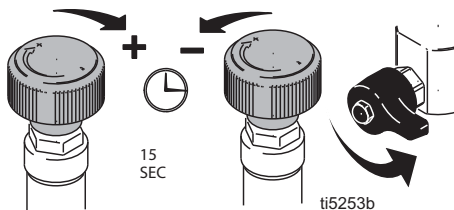

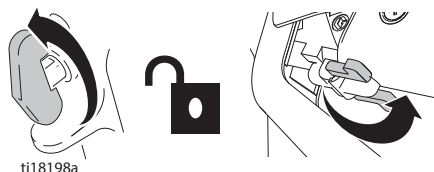

6. Lahutage pihustuspüstoli päästikulukk.

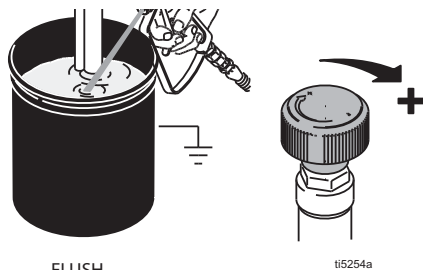

7. Suruge värvipüstol vastu maandatud ämbri külge. Vajutage päästikule ja tõstke aeglaselt vedeliku rõhku, kuni pump hakkab sujuvalt tööle. Vabastage päästik ja laske pihustis rõhul koguneda. Sulgege päästikulukk.



Käivõtamine (bensiiniga töötavad mudelid)

				
<p>Kõrgsurvepihusti joa sattumisel nahale võivad mürgid tungida kehasse ja põhjustada tõsiseid kehavigastusi. Ärge püüdke lekkeid käe või riidelapiga sulgeda!</p>				

8. Kontrollige, et ei oleks lekkeid. Lekete korral lülitage pihusti kohe välja. Tehke **surve alandamise protseduur**, lk 15. Pingutage lekkivaid kinnitusi. Korrake **käivõtamise** protseduuri samme 2–8. Kui lekkeid ei ole, jätkake päästikule vajutamist, kuni süsteem on korralikult loputatud.

9. Asetage sifoontoru värvianumasse.

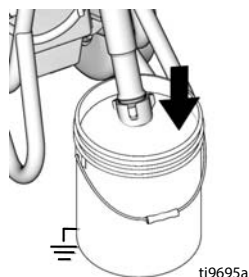

10. Pihustage uuesti loputusvedeliku anumasse, kuni algab värvi pihustamine.

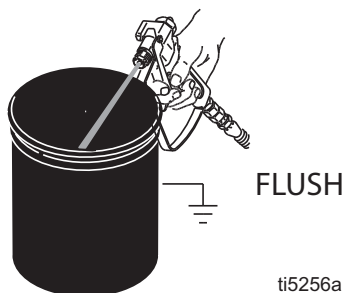

11. Pange kokku otsak ja kaitse, lk 24.

Käivitamine (elektriga töötavad mudelid)

Käivitamine (elektriga töötavad mudelid)



1. Asetage kolbpump maandatud metallanumasse, mis on osaliselt täidetud loputusvedelikuga. Kinnitage anuma külge ja maasse maandusjuhe.

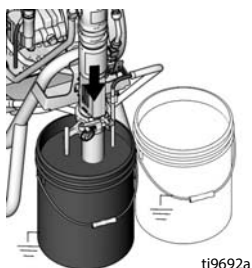

2. Keerake täiteventiil alla. Keerake rõhuregulaatorit vastupäeva madalaima rõhu asendisse.

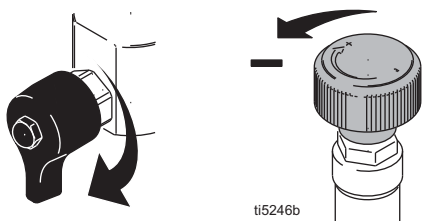

3. Seadke hüdraulikapumba ventiil suletud asendisse.

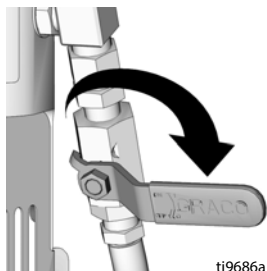

4. Ühendage juhe pistikupessa.

Kolmefaasiliste elektrimootorite puhul. Kui punane faaside järjestuse tuli põleb, eemaldage juhe pistikust ja keerake faasi kruvi 180°.

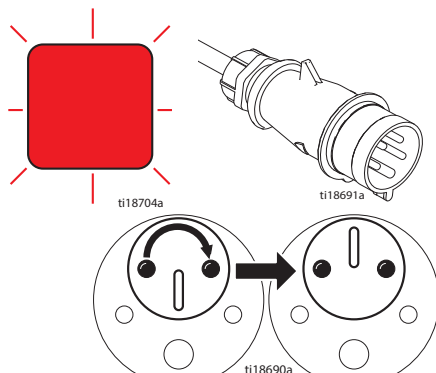

5. Lülitage mootor sisse.

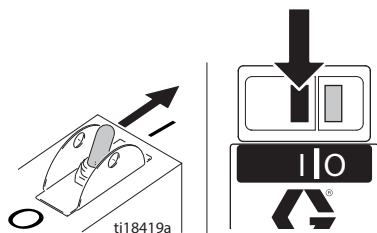

6. Avage hüdraulikapumba ventiil (hüdraulikamootor töötab nüüd).

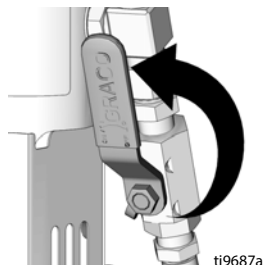

Käivitamine (elektriga töötavad mudelid)

7. Suurendage rõhku, kuni hüdrauliline mootor hakkab tööle, ja laske vedelikul 15 sekundit tsirkuleerida; keerake rõhku vähemaks, keerake käivitusventiil horisontaalasendisse.

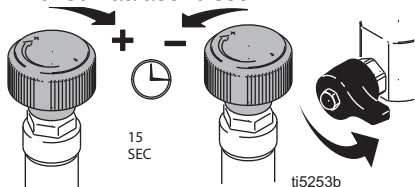

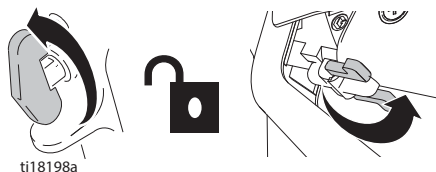

8. Vabastage pihusti päästikulukk.

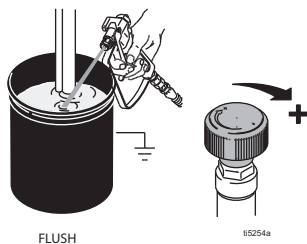

9. Suruge värvipüstol vastu maandatud ämbri külge. Vajutage päästikule ja tõstke aeglaselt vedeliku rõhku, kuni pump hakkab sujuvalt tööle.



				
<p>Kõrgsurvepihusti joa sattumisel nahale võivad mürgid tungida kehasse ja põhjustada tõsiseid kehavigastusi. Ärge püüdke lekkeid käe või riidelapiga sulgeda!</p>				

10. Kontrollige, et ühenduskohtades ei esineks lekkeid. Lekete korral lülitage pihusti kohe välja. Tehke **surve alandamise protseduur**, lk 15. Pingutage lekkivaid kinnitusi. Korrake **käivitamise** protseduuri samme 2–8. Kui lekkeid ei ole, jätkake päästikule vajutamist, kuni süsteem on korralikult loputatud.

11. Asetage kolbpump värviämbrisse.

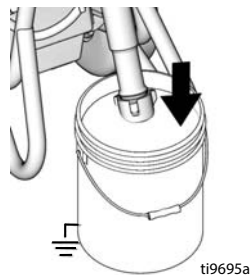

12. Pihustage uuesti loputusvedeliku anumasse, kuni algab värvi pihustamine.

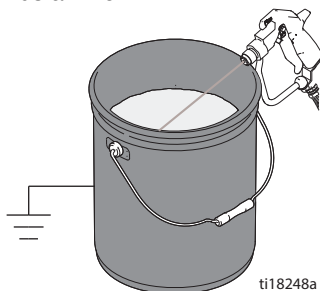

13. Pange kokku otsak ja kaitse, lk 24.

Käivitamine (elektriga töötavad mudelid)

SwitchTip™ ja kaitsesõlm



1. Tehke **surve alandamise protseduur**, lk 15.
2. Sulgege püstoli päästikulukk. Paigaldage lülitusotsak. Paigaldage pesa ja OneSeal™-i tihend.

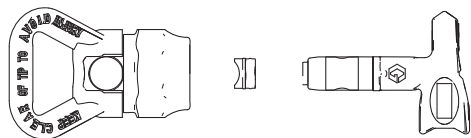

ti13023a

3. Sisestage SwitchTip ja suunake ette.

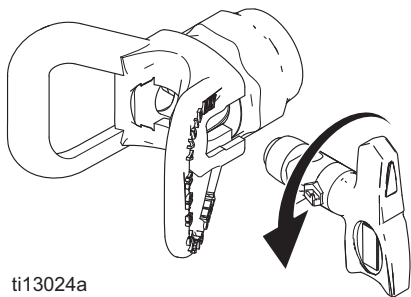

ti13024a

4. Kruvige sõlm püstolile. Pingutage ühendust.

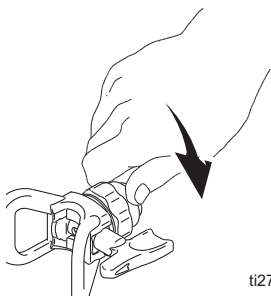

ti2710a

Pihustage

1. Tehke proovivärvimine. Reguleerige survet nii, et puuduks järsk üleminek värvitud alalt värvimata alale. Kui rõhu reguleerimisega ei õnnestu järsku üleminekuid vältida, kasutage väiksemaid otsakuid.

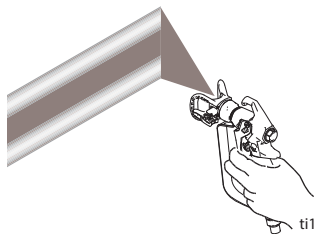

ti13030a

2. Hoidke värvipüstolit värvitava pinnaga risti, sellest 25–30 cm (10–12 tolli) kaugusel. Pihustage edasi-tagasi. Katke 50% ulatuses üle. Vajutage päästikule, kui olete liikuma hakanud, ja vabastage päästik enne peatumist.

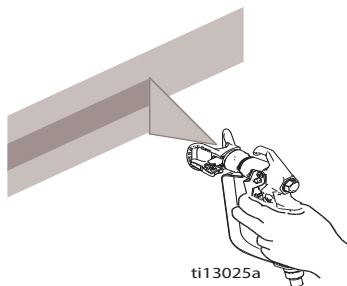

ti13025a

Käivitaminine (elektriga töötavad mudelid)

Eemaldage otsakust ummistused



1. Vabastage päästik, sulgege päästikulukk. Pöörake SwitchTipi. Vabastage päästikulukk. Vajutage ummistuse kõrvaldamiseks päästikule.

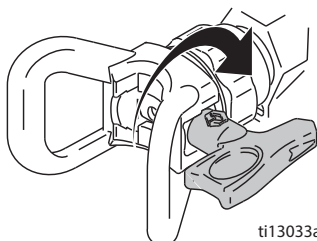

ti13033a

2. Sulgege päästikulukk. Pöörake SwitchTip algasendisse. Vabastage päästiku kaitselink ja jätkake pihustamist.

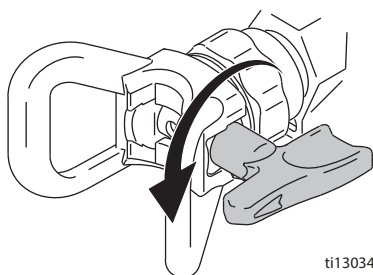

ti13034a

Voolikuhoidik

(ProContractori seeria)



Vigastuste vältimiseks hoidke oma pea vooliku kerimise ajal voolikuhoidikust eemal.

1. Veenduge, et voolik oleks suunatud läbi juhiku.

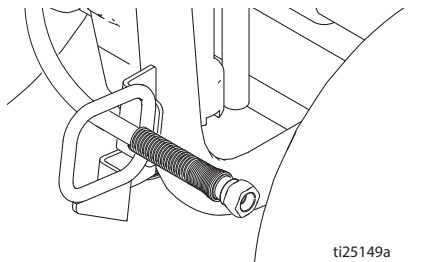

ti25149a

2. Tõstke ja pöörake kaldriivi voolikuhoidiku avamiseks 90°. Tõmmake voolikut selle eemaldamiseks hoidikust.

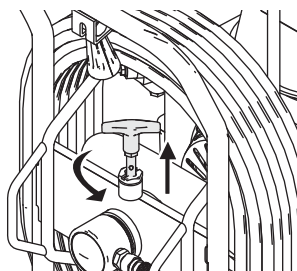

ti22744a

3. Tõmmake vooliku kokkukerimiseks hoidiku käepide alla ja pöörake seda päripäeva.

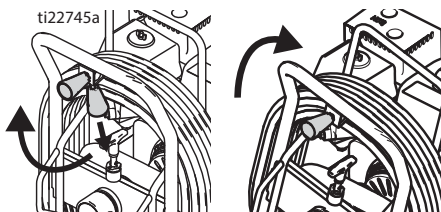

ti22745a

4. **MÄRKUS.** Voolikuhoidiku saab lukustada järgmisse kahte asendisse. Kasutamine ja hoiundamine.

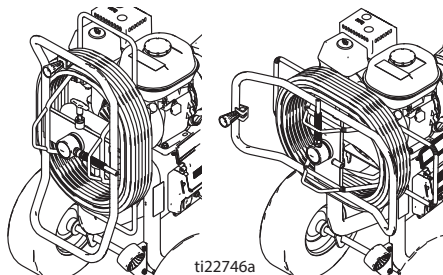

ti22746a

Puhastamine



1. Tehke **surve alandamise protseduur**, lk 15.
2. Eemaldage kaitse ja SwitchTip.

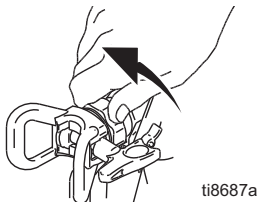

3. Võtke kolbpump värvist välja ja asetage loputusvedelikku. Kasutage vee baasil valmistatud värvide jaoks vett ja õlivärvide jaoks lakibensiini.

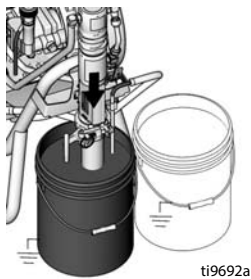

4. Lülitage mootor lülitist sisse ja käivitage mootor. Avage hüdraulikapumba ventiil. Keerake täiteventiil ettepoole pihustamisasendisse.

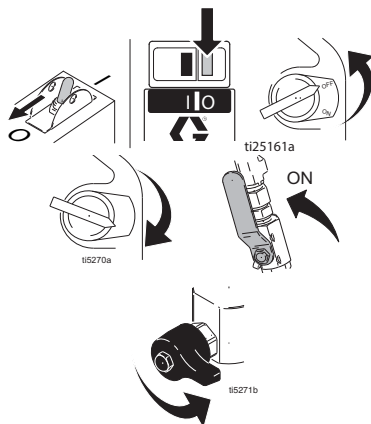

5. Hoidke püstolit vastu ämbrit. Vabastage päästikulukk. Keerake rõhuregulaatorit, kuni mootor veab pumba käima. Vajutage värvipüstoli päästikut, kuni pihustub loputusvedelik.

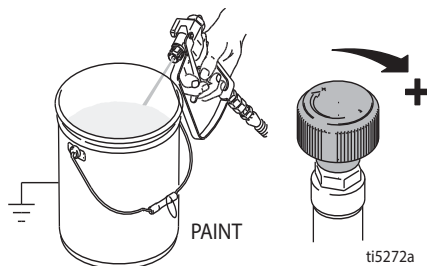

6. Suunake värvipüstol jääkide kogumisanumasse, hoidke püstolit vastu anuma serva, vajutage päästikule ja peske süsteem põhjalikult läbi. Vabastage päästik ja sulgege päästikulukk.

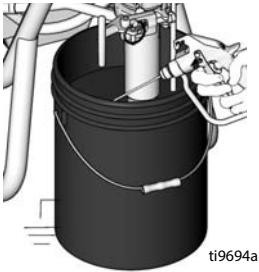

7. Hoides päästikut all, suunake täiteventiili alla. Seejärel vabastage päästik. Laske loputusvedelikul tsirkuleerida, kuni tühjendusvoolikust tulev vedelik on selge.

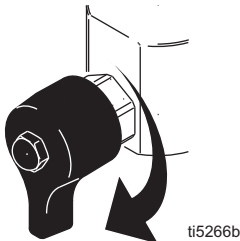

8. Tõstke kolbpump loputusanuma kohale ja lülitage pihusti vedeliku väljutamiseks 15 kuni 30 sekundiks sisse. Pöörake hüdraulikapumba ventiil väljalülitatud asendisse. Lülitage mootor välja ja lahutage toitest.

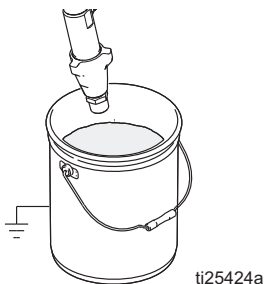

9. Sulgege päästikulukk. Kui värvipüstolisse ja pihustusseadmesse on paigaldatud filtrid, siis eemaldage need. Puhastage ja kontrollige. Paigaldage filtrid tagasi.

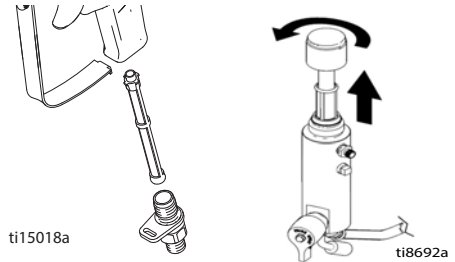

10. Keerake sissevoolukurn maha. Vajaduse korral puhastage kurna või asendage see.

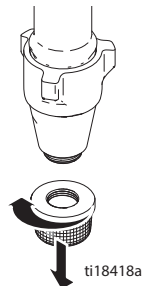

11. Kui läbipesu tehti veega, peske uuesti lakibensiini või pumba kaitsevedelikuga, et tekitada süsteemi sisemusse külmumise- ja korrosioonivastane kaitsekiht.
12. Pühkige pihustit, voolikut ja värvipüstolit vees või lakibensiinis niisutatud lapiga.



Hooldus

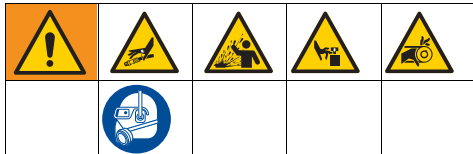

MÄRKUS. Mootori detailsed hooldussuunised ja tehnilised andmed leiate lisatud eraldi Honda mootori kasutusjuhendist.

IGA PÄEV. Kontrollige mootori õlitaset ja lisage vajaduse korral õli.

IGA PÄEV. Kontrollige hüdraulikaõli taset ja lisage vajaduse korral õli.

IGA PÄEV. Kontrollige, et voolik ei oleks kulunud ega kahjustatud.

IGA PÄEV. Kontrollige, et püstoli päästikulukk oleks töökorras.

IGA PÄEV. Kontrollige, et täite-/tühjendusventiil oleks töökorras.

IGA PÄEV. Kontrollige ja täitke kütusepaaki.

IGA PÄEV. Kontrollige, et kolbpumba ühendused oleks kindlalt kinni.

IGA PÄEV. Kontrollige neelutihendi vedeliku (TSL) taset kolbpumba tihendusmutris. Vajaduse korral täitke mutter vedelikuga. Hoidke TSL-i mutris, et vältida vedeliku kogunemist kolvivarvale ja tihendite enneaegset kulumist ning pumba roostetamist.

PÄRAST 20 ESIMEST TÖÖTUNDI.

Väljutage mootoriõli ja täitke puhta õliga. Õli viskoossust vt Honda mootorite kasutusjuhendist.

IGA NÄDAL. Eemaldage õhufiltri kate ja puhastage filtrielementi. Vahetage element vajaduse korral välja. Kui kasutate eriti tolmuses keskkonnas: kontrollige filtrit iga päev ja vahetage see vajaduse korral välja.

Vahetuselemente saab osta kohalikul HONDA edasimüüjalt.

IGA NÄDAL/PÄEV. Eemaldage hüdraulikavardalt mustus.

PÄRAST IGA 100 TÖÖTUNNI MÖÖDUMIST. Vahetage mootoriõli. Õli viskoossust vt Honda mootorite kasutusjuhendist.

KORD 6 KUU JOOKSUL. Kontrollige rihma kulumist. vajaduse korral vahetage välja.

PÄRAST 500 TÖÖTUNDI VÕI 3 KUU PIKKUST TÖÖTAMIST. Asendage hüdroõli ja filter Graco hüdroõliga 169236 (5 gallonit / 20 liitrit) või 207428 (1 gallon / 3,8 liitrit) ning filtriga 246173. Õli vahetamise intervall on oleneb keskkonningimustest.

KORD AASTAS VÕI 2000 TÖÖTUNNI MÖÖDUMISEL. Asendage rihm.

SÜÜTEKÜÜNAL. Kasutage ainult küünalt BPR6ES (NGK) või W20EPR-U (NIPPONDENSO). Jätke küünla vaheks 0,7 kuni 0,8 mm (0,028 kuni 0,031 tolli). Kasutage küünla paigaldamiseks ja eemaldamiseks küünlavõtit.

Veaotsing

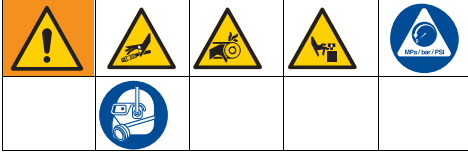

Probleem	Põhjus	Lahendus
Bensiinimootor veab raskelt (ei käivitu).	Hüdraulikarõhk on liiga kõrge.	Pöörake hüdraulikarõhu nuppu vastupäeva madalaimale sättele.
Bensiinimootor ei käivitu.	Lüliti on väljalülitatud asendis, õli on vähe, bensiin on otsas.	Lugege mootori juhendit.
	Kütuseklapp on suletud.	Avage kütuseklapp.
Bensiinimootor ei tööta korralikult.	Vigane mootor.	Lugege mootori juhendit.
	Kõrgus	Vaadake mootori paranduskomplekti. 4,0 hj – 288678 / 5,5 hj – 248943 / 6,5 hj – 248944 / 9,0 hj – 248945
Elektrimootor ei käivitu või käivitud aeglaselt.	Toide puudub.	Kontrollige toiteallikat, lüliteid ja/või kaitsmeid. Tehke vajalikud parandused või asendused.
	Juhe ei ole vooluallikaga ühendatud.	Ühendage juhe pistikupessa (maandatud õige voolukatkesti ja/või kaitsmetega).
	Lüliti on väljalülitatud asendis.	1-faasilised mootorid. Lülitage sisse-väljalüliti sisse. 3-faasilised mootorid. Vajutage sisselülitamise lülitit.
	Vale toiteallikas.	Laske olukorda hinnata ja vajalikud parandused teha kvalifitseeritud elektrikul või vastavate volitustega Graco teeninduskeskusel. Vt Tehnilised andmed , lk 60–63. MÄRKUS. Kui kasutate pihustit EH300DI, peab generaatori väljundvõimsus olema vähemalt 15 kW.
	Mootori starteri vale amprite seadistus (ainult 3-faasilistel mootoritel).	Laske olukorda hinnata ja vajalikud parandused teha kvalifitseeritud elektrikul või vastavate volitustega Graco teeninduskeskusel. Vt Tehnilised andmed , lk 60–63.
	Liigvoolu kaitselüliti on toite katkestanud.	Laske olukorda hinnata ja vajalikud parandused teha kvalifitseeritud elektrikul või vastavate volitustega Graco teeninduskeskusel. Vt Tehnilised andmed , lk 60–63.
	Hüdraulikarõhk on liiga kõrge.	Pöörake hüdraulikarõhu nupp vastupäeva madalaimasse asendisse.

Probleem	Põhjus	Lahendus
Elektrimootor ei tööta korralikult.	Vale toiteallikas.	Laske olukorda hinnata ja vajalikud parandused teha kvalifitseeritud elektrikul või vastavate volitustega Graco teeninduskeskusel. Vt Tehnilised andmed, lk 60–63.
	Mootorisse tulev pinge on nõrk.	Laske olukorda hinnata ja vajalikud parandused teha kvalifitseeritud elektrikul või vastavate volitustega Graco teeninduskeskusel. Vt Tehnilised andmed, lk 60–63.
	3-faasilised mootorid. Kolmest faasist ühel on vooluring katkenud.	Laske olukorda hinnata ja vajalikud parandused teha kvalifitseeritud elektrikul või vastavate volitustega Graco teeninduskeskusel. Vt Tehnilised andmed, lk 60–63.
	Vigane mootor.	Laske olukorda hinnata ja vajalikud parandused teha kvalifitseeritud elektrikul või vastavate volitustega Graco teeninduskeskusel. Vt Tehnilised andmed, lk 60–63.
Bensiini-/elektrimootor töötab, aga kolbpump mitte.	Hüdraulikapumba ventiil on kinni.	Avage hüdraulikapumba ventiil.
	Rõhk on liiga madal.	Suurendage rõhku, lk 20.
	Kolbpumba väljalaskefilter (kui seda kasutatakse) on must või ummistunud.	Puhastage filter.
	Otsak või otsaku filter (kui seda kasutatakse) on ummistunud.	Eemaldage otsak ja/või otsaku filter ning puhastage see.
	Hüdraulikavedelikku on liiga vähe.	Lülitage pihusti välja. Lisage vedelikku*.
	Rihm on maas, kulunud või katki.	Vahetage. Vt remondisuuniseid.
	Hüdraulikapump on kulunud või kahjustatud.	Viige pihusti parandamiseks Graco edasimüüjale.
	Pumba varras on kuivanud värvi tõttu kinni kiilunud.	Hooldage pumba. Vt juhendit 334654.
	Hüdraulikamootor ei vaheta käiku.	Seadke pumba ventiil suletud asendisse. Keerake rõhk maha. Lülitage mootor välja. Liigutage varrast üles või alla, kuni mootor vahetab käigu. Vt remondisuuniseid.
Ainult 3-faasilistele elektrimootoritele. Punane faaside järjestuse tuli põleb, näidates, et mootor töötab valepidi.	Eemaldage juhe pistikupesast ja keerake faasi kruvi. Vt kasutusjuhendit.	

PROBLEEM	PÕHJUS	LAHENDUS
Kolbpump töötab, kuid kolvi ülesliikumisel on väljundvõimsus madal.	Kolvi kuuli tõkesti ei ole korralikult oma kohal.	Hooldage kolvi kuuli. Vt juhendit 334654.
	Kolvi tihendid on kulunud või vigastatud.	Vahetage tihendid. Vt juhendit 334654.
Kolbpump töötab, kuid väljundvõimsus on kolvi alla- ja/või ülesliikumisel madal.	Kolvi tihendid on kulunud või vigastatud.	Pingutage tihendusmutrit või vahetage tihendid. Vt juhendit 334654.
	Sisselaskeklapi kuul ei ole oma pesas.	Hooldage sisselaskeklapi kuuli. Vt juhendit 334654.
	Kolbpumba õhuleke.	
Värv lekib ja jookseb üle tihendi serva välja.	Lahtine tihend.	Pingutage lekke peatamiseks tihendeid.
	Neelu tihendid on kulunud või kahjustatud.	Vahetage tihendid. Vt juhendit 334654.
Tugev leke hüdraulikamootori kolvivarda pühkija ümber.	Kolvivarda tihend on kulunud või kahjustunud.	Asendage need osad. Vt remondisuuniseid.
Vedelikku tuleb vähe.	Rõhk on liiga madal.	Suurendage rõhku kasutusjuhendi kohaselt.
	Kolbpumba väljalaskefilter (kui seda kasutatakse) on must või ummistunud.	Puhastage filter.
	Hüdraulikamootor on kulunud või kahjustunud.	Viige pihusti parandamiseks Graco edasimüüjale.
	Rõhu suur langus vedelikuvoolikus.	Kasutage suurema läbimõõduga või lühemat voolikut.
Pihusti kuumeneb üle.	Hüdraulikaosadele on kogunenud värvikiht.	Puhastage hüdraulikaosad.
	Õlitase on madal.	Lisage õli. Vt kasutusjuhendit.
	Hüdraulikapumba rihmaratta/jahutusventilaatori sissevõtt on takistatud.	Eemaldage takistus.
	3-faasilise elektrimootori jahutusventilaatori sissevõtt on takistatud.	Eemaldage takistus.
Püstolist pritsib vedelikku.	Vedelikupumbas või voolikus on õhku.	Kontrollige, et sifooneadmel ei oleks lõtvu ühendusi, pingutage neid ning täitke pump uuesti.
	Vedelik on lõppemas või otsas.	Täitke vedelikunõu.
Hüdraulikapump teeb suurt müra.	Madal hüdraulikavedeliku tase.	Lülitage pihusti välja. Lisage vedelikku*.
	Hüdraulikavoolikutest on õhk.	Õhutage voolikud. Vt remondisuuniseid.
*Kontrollige hüdraulikavedeliku taset piisavalt tihti. Ärge laske sel langeda liiga madalale. Kasutage ainult Graco heakskiidetud hüdraulikavedelikku, vt lk 18.		

Standardseeria pump

Eemaldamine



Pumba remondisuuniseid vaadake juhendist 334654.

1. Loputuspump.
2. Tehke **surve alandamise protseduur**, lk 15.
3. Eemaldage kurn ja värvivoolik.

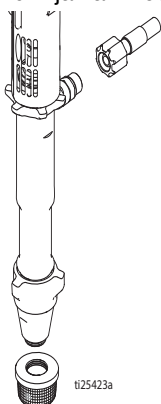

4. Lükake lukustusrõngas üles; lükake tihvt välja.

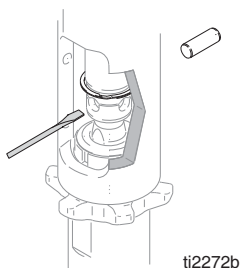

5. Keerake kontramutter lahti. Keerake pump küljest ära.

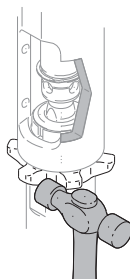

ti2272c

Paigaldus

MÄRKUS

Kui pumba kontramutter peaks töö ajal lahti tulema, saavad laagrikorpuse ja ajami keermed viga. Keerake kontramutter juhendi kohaselt kinni.

1. Keerake kontramutter pumba keermete põhja. Keerake pump täielikult toru sisse. Keerake pump toru küljest lahti, kuni pumba väljalaskeava on voolikuga kohakuti. Pingutage kontramutrit käega ja seejärel haamri abil 1/8 kuni 1/4 pööret.

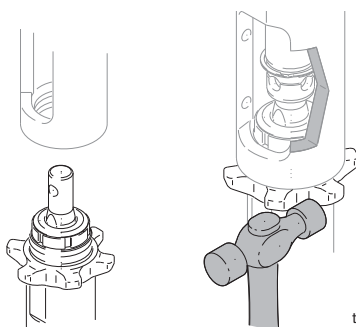

ti2272d



Kui tihvt on lahti, võivad osad küljest tulla ja läbi õhu lennata, mis võib põhjustada kehavigastusi või kahjustusi varale. Veenduge, et tihvt oleks korralikult paigaldatud.

2. Tõmmake aeglaselt mootori starterinööri, kuni pumbavarda tihvtiauk on kohakuti hüdraulikavarda auguga. Lükake tihvt auku. Lükake lukustusrõngas soonde.

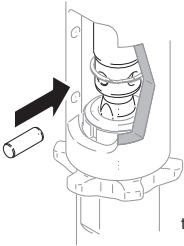

3. Täitke tihendusmutter Graco TSL-õliga.

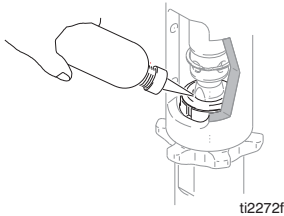

ProContractori seeria pump

Eemaldamine



Pumba remondisuuniseid vaadake juhendist 334654.

1. Loputusump.
2. Tehke **surve alandamise protseduur**, lk 15.

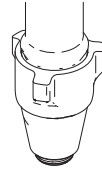

3. Eemaldage värvivooliku kinnitus ja värvivoolik pumba küljest.

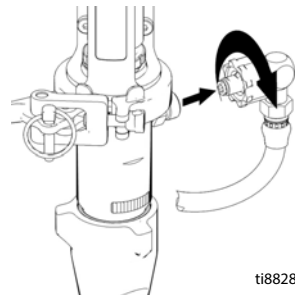

ProContractori seeria pump

4. Libistage ühenduse kate üles, et vardaühendused täielikult nähtavale tuleks.

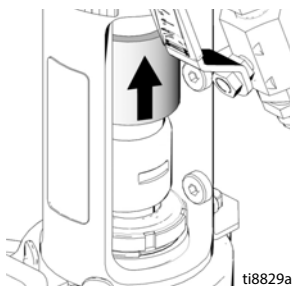

5. Eemaldage vardaühendused.

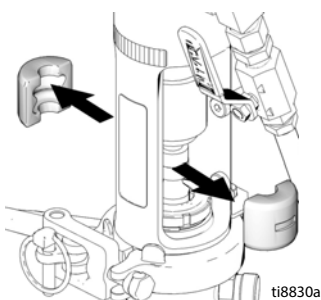

6. Eemaldage tihvt.

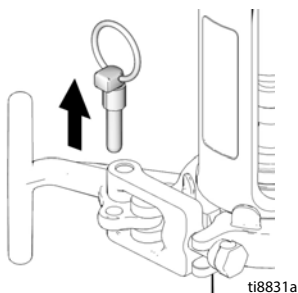

MÄRKUS. Enne t-käepideme avamist toetage käega pumpa.

7. Avage klamber.

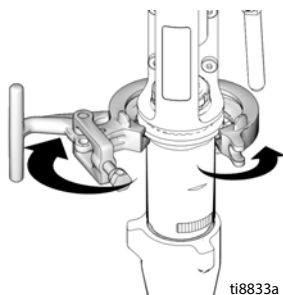

8. Eemaldage pump seadmest.

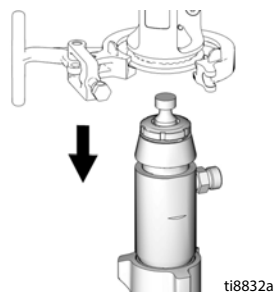

Paigaldus

1. Vajaduse korral pange pumbavarras reguleerimisvormi ja tõmmake varda pikendamiseks pumpa.

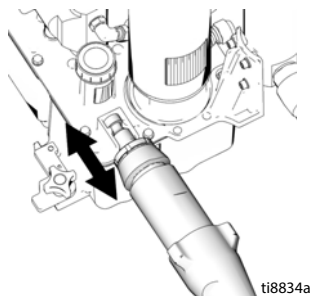

2. Toimige kokkupanekuks eemaldamisele vastupidi.

Osad

DutyMax EH/GH™230/300 standardseeria

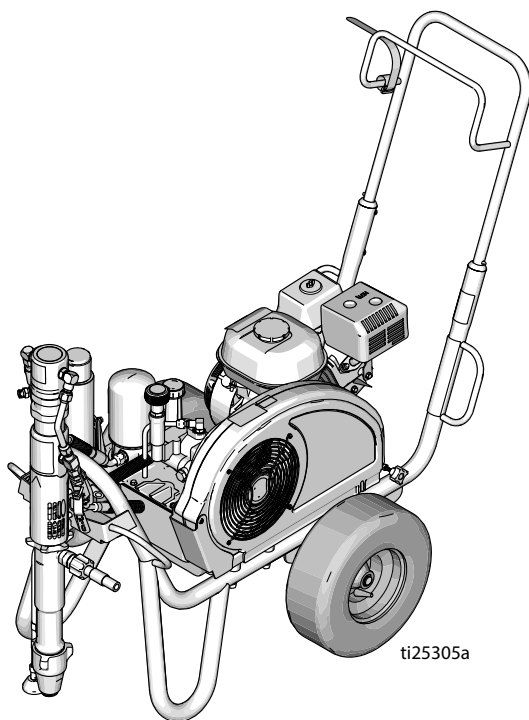

Osad – raam ja rihmakaitse DutyMax GH™ 230/300 standardseeria

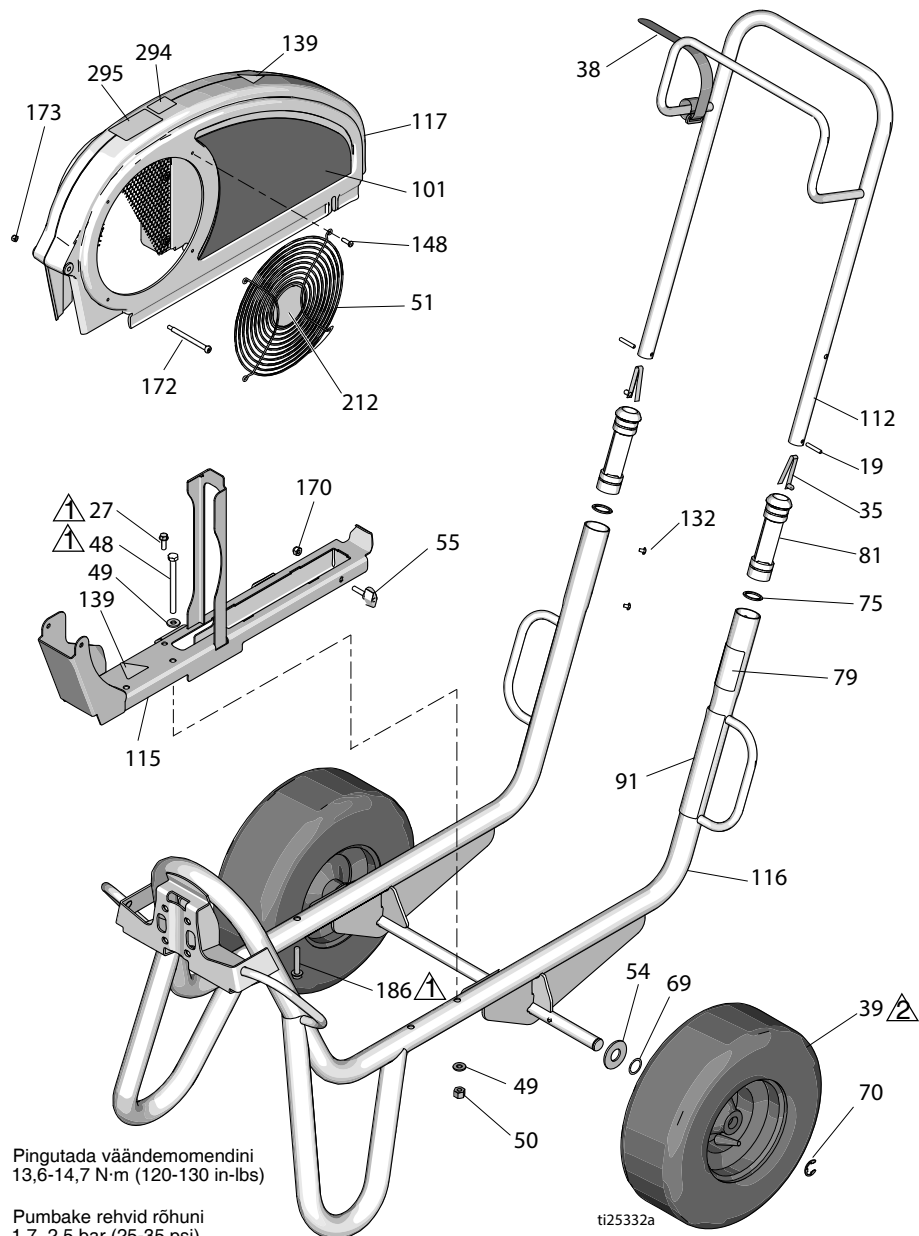

Osade loend

Viide Osa	Kirjeldus	Kogus	Viide Osa	Kirjeldus	Kogus	
19	101354	TIHVT, vedru, sirge	2	17D046	SILT, tootemark, küljel	
27	260212	KRUVI, randiga kuuskantpea, isekeermestav	1	17D048	(EH300DI) SILT, tootemark, küljel (GH300DI)	
35	112827	NUPP, trukk	2	112	24M397	KÄEPIDE, käru
38	114271	RIHM, kinnitus	1	115	24M086	REELING, rihmakaitse, koost
39	119509	RATAS, pneumaatiline	2	116	24M085	RAAM, käru, keevis
48	867539	KRUVI, kork, kuuskantpea	2	117	248973	KAITSE, rihmakoost, värvitud, (sh 51, 148, 172, 173)
49	100527	SEIB, sile	4	132	109032	KRUVI, masinale, madallaipea
50	110838	MUTTER, lukk	2	139▲	16M768	SILT, hoiatus
51	117284	VÕRE, ventilaatorikaitse	1	141▲	15Y963	SILT, lugeda juhendit
54	156306	SEIB, lame	2	148	115477	KRUVI, masin, Torx, madallaipea
55	17D813	MUTTER, käsi	2	170	102040	MUTTER, lukk, kuuskant
69	116038	SEIB, lainevedru	2	172	119434	KRUVI, liigend, pesapea
70	120211	RÕNGAS, lukustus, e-rõngas	2	173	116969	MUTTER, lukk
75	15J645	SEIB	2	212	16N398	SILT, suund (EH/GH300DI)
79▲	189246	SILT, hoiatus	1	294	16D576	SILT, valmistatud USAs
	17D947	SILT, hoiatus, mitmekeelne	1	295	16X983	SILT, standardseeria
81	192027	MUHV, käru	2			
91▲	194317	SILT, hoiatus	1			
	16N948	SILT, hoiatus, ISO	1			
	17D947	SILT, hoiatus, mitmekeelne	1			
101	17D042	SILT, tootemark, küljel (EH230DI)	1			
	17D044	SILT, tootemark, küljel (GH230DI)	1			

▲ Ohu- ja hoiatussildid on saadaval tasuta.

Osad – elektrimootor

DutyMax EH™230DI mudelid

 Pingutage väändmomendini
2,9–3,4 N·m (26-30 in-lbs)

 Pingutage väändmomendini
24,3–26,6 N·m
(215-235 in-lbs)

 Loctite 242

 Pingutage väändmomendini
6,6–7,0 N·m (58-62 in-lbs)

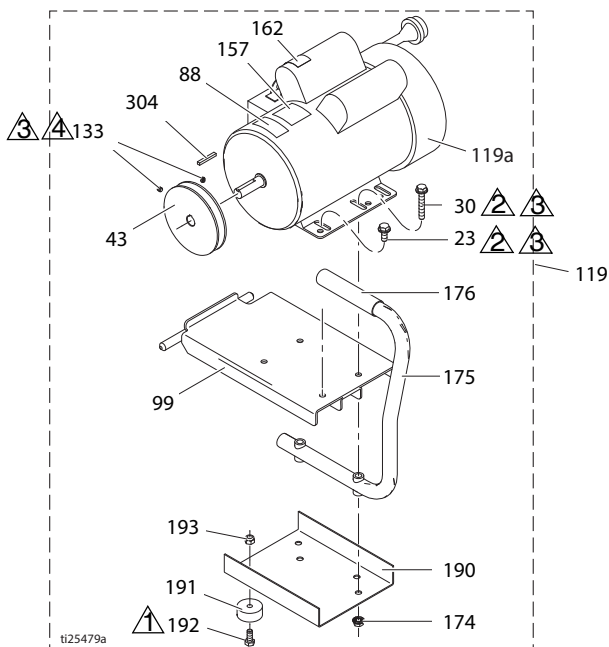

Osade loend – elektrimootor (DutyMax EH™230DI mudelid)

Viide	Osa	Kirjeldus	Kogus	Viide	Osa	Kirjeldus	Kogus
23	110963	KRUVI, kork, randiga pea	2	157	15B804	SILT, Graco	2
30	114653	KRUVI, kork, randiga pea	2	162▲	189930	SILT, hoiatus	1
43	16N612	RIHMARATAS	1	174	110996	MUTTER, kuuskant, rantpea	4
44	116914	RIHM, V-hammasrihm (pole näidatud)	1	175	246214	KÄEPIDE, konversioon	1
88▲	15K616	SILT, hoiatus	1	176	111700	PIDE, käepide	1
99	15E585	KRONSTEIN, kinnitus, elektrimootor	1	190	15F217	PLAAT, isolator, all	1
119	24M668	KOMPLEKT, 3,0 hj (sisaldab kõiki sellel lehel loetletud osasid)	1	191	113817	PAMPER	4
119a	15E669	MOOTOR, elektri, 3 hj, 230 V AC	1	192	100057	KRUVI, kork, kuuskantpea	4
133	100002	KRUVI, komplekt	2	193	111040	MUTTER, lukk, vahetükk, Nylock, 5/16	4
				304	117632	VÕTI, nelinurk 3/16 x 1,25	1

▲ Ohu- ja hoiatussildid on saadaval tasuta

Osad – bensiinimootor

DutyMax GH™230DI mudelid

- ▲ Pingutada
väändemomendini
13,6-14,7 N·m
(120-130 in-lbs)
- ▲ Pingutage
väändemomendini 6,6-
7,0 N·m
(58-62 in-lbs)
- ▲ Loctite 242

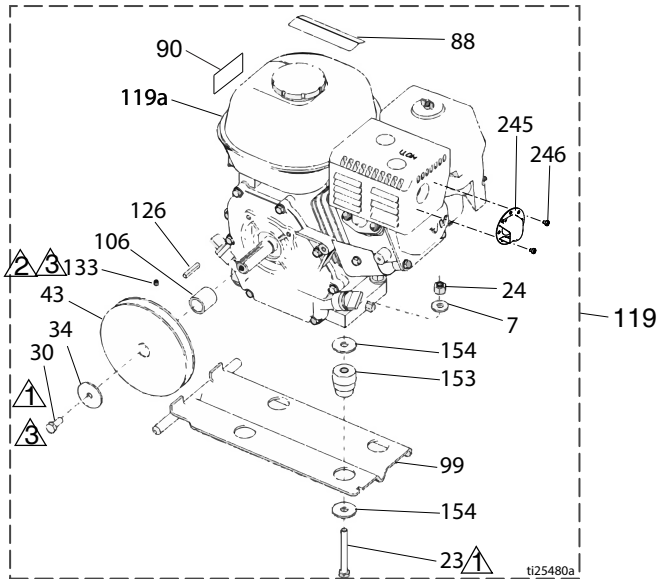

Osade loend – bensiinimootor (DutyMax GH™230DI mudelid)

Viide	Osa	Kirjeldus	Kogus	Viide	Osa	Kirjeldus	Kogus
7	100023	SEIB, lame	4	119	248944	KOMPLEKT, bensiinimootor, 6,5 hj (sisaldab kõiki sellel lehel loetletud osi)	2
23	113664	KRUVI, kork, kuuskantpea	4	119a	116298	MOOTOR, 6,5, bensiin	1
30	108842	KRUVI, kork, kuuskantpea	2	126	117632	VÕTI, nelinurk 3/16 x 1,25	1
34	112717	SEIB	1	133	100002	KRUVI, komplekt	1
43	116908	RIHMARATAS, 5,50 tolli	1	153	15E888	SUMMUTI, mootorikinnitus	4
44	119433	RIHM, V-hammasrihm (pole näidatud)	1	154	108851	SEIB, sile	8
50	110838	MUTTER, lukk	4	245	128099	DEFLEKTOR, väljalase	1
88▲	194126	SILT, hoiatus	1	246	128101	KRUVI, isekeermestuv	2
90▲	16Y720	SILT, hoiatus, ISO-mootor	1				
99	15F157	KRONSTEIN, kinnitus, mootor	1				
106	15B314	MUHV, mootorivõll	1				

▲ Ohu- ja hoiatussildid on saadaval tasuta

Osad – elektrimootor

DutyMax EH™300DI mudelid

▲ Pingutage
väändemomendini
2,9–3,4 N·m (26-30 in-lbs)

▲ Pingutage
väändemomendini 24,3–
26,6 N·m
(215-235 in-lbs)

▲ Loctite 242

▲ Väändejõud
6,6–7,0 N·m (58-62 in-lbs)

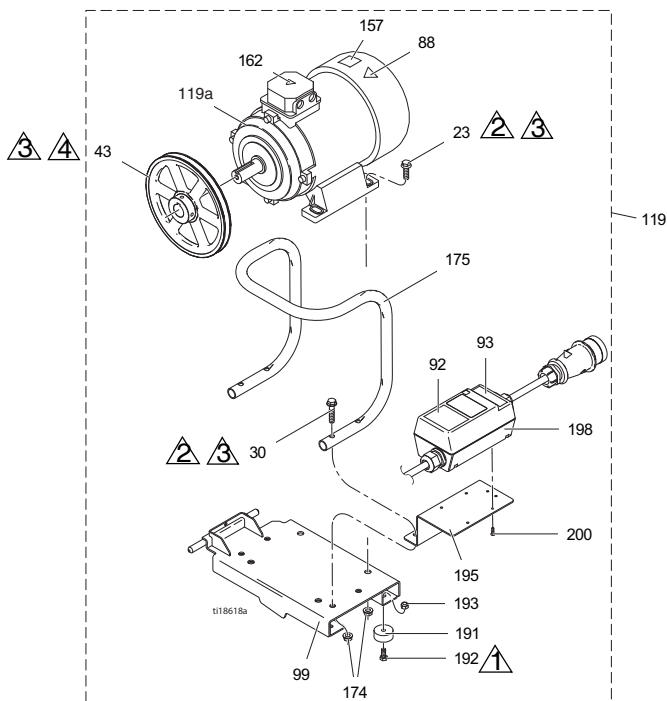

Osade loend – elektrimootor (DutyMax EH™300DI mudelid)

Viide	Osa	Kirjeldus	Kogus	Viide	Osa	Kirjeldus	Kogus
23	111193	KRUVI, kork, randiga	4	162▲	189930	SILT, hoiatus	1
30	116780	KRUVI, kuuskant, pea, randiga	4	174	112958	MUTTER, kuuskant, randiga	8
43	125811	RIHMARATAS, malm, 8,75 tolli	1	175	16M473	TORU, käepide, konversioon	1
88▲	15K616	SILT, hoiatus	1	191	113817	PAMPER	4
92	16N399	SILT, mootori lülitikarp, sisse-välja	1	192	100057	KRUVI, kork, kuuskantpea	4
93	16N400	SILT, punase tule indikaator	1	193	111040	MUTTER, lukk, vahetükk, Nylock, 5/16	4
99	16M467	KRONSTEIN, kinnitus, mootor, EH300	1	195	16M474	KRONSTEIN, mootori starter	1
119	24M669	KOMPLEKT, mootor (sisaldab kõiki sellel lehel loetletud osi)	1	198	24N064	STARTER, mootori koost	1
119a	24N019	MOOTOR, elektri, 400 V AC, 50 Hz, 7,3 hj	1	200	119236	KRUVI, Plastite	4

▲ Ohu- ja hoiatussildid on saadaval tasuta

Osad – bensiinimootor

DutyMax GH™300DI mudelid

▲ Pingutage
väändmomendini
13,6–14,7 N·m
(120–130 in-lbs)

▲ Loctite 242

▲ Väändejõud
6,6–7,0 N·m
(58–62 in-lbs)

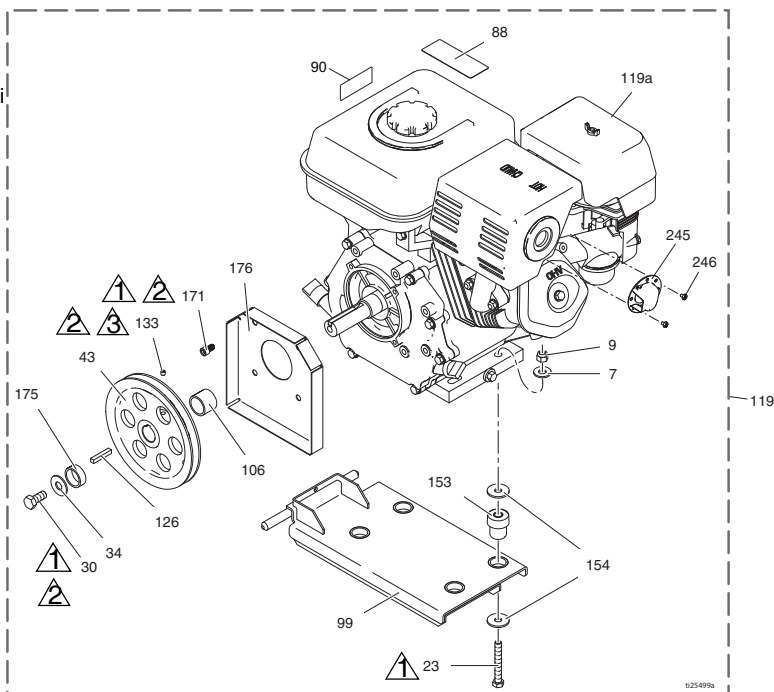

Osade loend – bensiinimootor (DutyMax GH™300DI mudelid)

Viide	Osa	Kirjeldus	Kogus	Viide	Osa	Kirjeldus	Kogus
7	100132	SEIB, lame	4	119a	803900	MOOTOR, bensiinimootor, 9 hj (Honda)	1
9	101566	MÜTTER, lukk	4	126	119484	VÕTI, paralleel, nelinurk	1
23	106212	KRUVI, kork, kuuskantpea	4	133	100002	KRUVI, komplekt	1
30	116645	KRUVI, kork, kuuskantpea	1	153	195515	SUMMUTI, mootorikinnitus	4
34	100696	SEIB, deformeeruv	1	154	108851	SEIB, sile	8
43	119401	RIHMARATAS	1	171	C20010	KRUVI, kork, pesapea	4
44	119432	RIHM, V-hammarihm (pole näidatud)	1	175	15E764	VAHEPUKS, völli, mootor	1
88▲	194126	SILT, hoiatus	1	176	15E973	KAITSE, mootorivölli	1
90▲	16Y720	SILT, hoiatus, ISO-mootor	1	245	124145	DEFLEKTOR, väljalase	1
99	15E583	KRONSTEIN, kinnitus, mootor	1	246	128101	KRUVI, isekeermestuv	3
106	15E586	MUHV, völli, mootor	1				
119	248945	KOMPLEKT, bensiinimootor, 9,0 hj (sisaldab kõiki sellel lehel loetletud osi)	2				

▲ Ohu- ja hoiatussildid on saadaval tasuta

Osad – paak ja filter

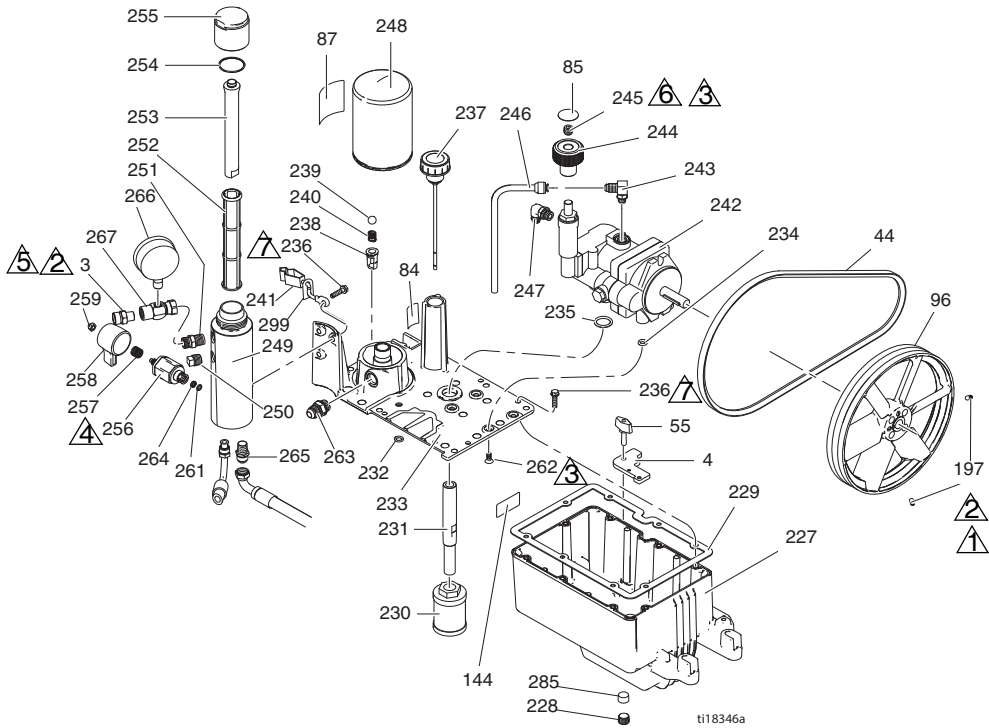

1 Väändemoment 6,6–7,0 N·m
(58-62 in-lbs)

2 Loctite 242

3 Väändemoment 10,2–12,4 N·m
(90-110 in-lbs)

4 Pingutage väändemomendini
37,9–44,6 N·m (335–395 in-lbs).

5 Pingutage väändemomendini
1,7–2,8 N·m (15–25 in-lbs).

6 Loctite 277

7 Väändemoment 12,4–13,6 N·m
(110-120 in-lbs)

Osade loend – paak ja filter

Viide	Osa	Kirjeldus	Kogus	Viide	Osa	Kirjeldus	Kogus
3	196178	LIITMIK, väljalase (EH/GH230DI)	1	241	237686	TRAAT, maanduse koost, klambriga	1
	183285	LIITMIK, väljalase (EH/GH300DI)	1	242	249003	PUMP, hüdrauliline (EH/GH230DI)	1
4	15E476	KRONSTEIN, kinnitus, mootor	1	243	110792	LIIGEND, põlv, isane, 90°	1
44	116914	RIHM, V, AX42 (EH230DI)	1	244	15B438	NUPP, suru	1
	119433	RIHM, V, AX41 (GH230DI)	1	245	117560	KRUVI, komplekt, pesapea	1
	125834	RIHM, V, AX48 (EH300DI)	1	246	246167	TORU, hüdraulika, korpuse äravool	1
	119432	RIHM, V, AX44 (GH300DI)	1	247	116829	LIIGEND, põlv, hüdrauliline, ilma o-rõngasteta	1
55	15D862	MUTTER, käsi	2	248	246173	FILTER, õli, pealekeeratav	1
84	198585	SILT, hüdraulikavedelik, GH	1	249	15E599	KORPUS, filter	1
85	15A464	SILT, regulaator	1	250	15G331	PISTIK, toru	1
87	189892	SILT, Graco	1	251	196178	ADAPTER, nippel	1
96	15E410	RIHMARATAS, ventilaator	1	252	244067	FILTER, vedelik	1
	144	15K440	1	253	15C766	TORU, difusioon	1
	197	120087	2	254	117285	TIHEND, rõngastihend	1
	227	15J513	1	255	15C765	KORK, filter	1
	228	101754	1	256*	287879	VENTIIL, äravool, koost	1
	229	120604	1	257*	114708	VEDRU, surve	1
	230	116919	1	258*	15G563	KÄEPIDE, ventiil	1
	231	15E587	1	259*	116424	MUTTER, kork	1
	232	154594	1	261*	193710	TIHEND, pesa, ventiil	1
	233	15M056	1	262	117471	KRUVI, masin, kuuskant-lamepea	4
	234	107188	4	263	120184	LIIGEND, hüdrauliline	1
	235	156401	1	264*	193709	PESA, ventiil	1
	236	119426	11	265	121311	LIIGEND, põlv, 45° koridor	1
	237	120726	1	266	102814	MÕÕDIK	1
	238	198841	1	267	243683	ÜHENDUS, pöörd	1
	239	100084	1	285	116618	MAGNET	1
	240	116967	1	299	290079	SILT, maanduse hoiatus, inglise	1
					16Y633	SILT, maanduse hoiatus, hiina	1

* Lisatud tühjendusventiili komplekti 245103

Osad – hüdrauliline mootor ja kolbpump

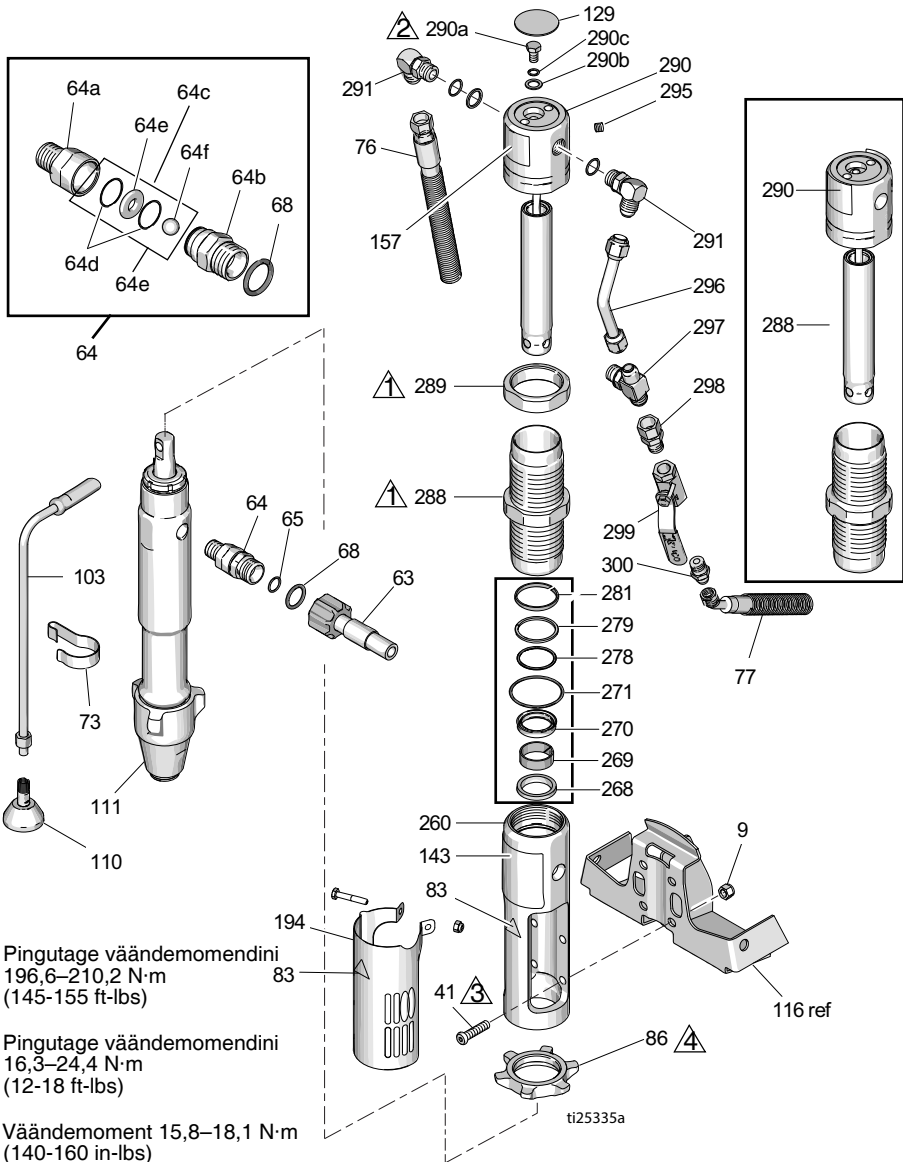

Osade loend – hüdrauliline mootor ja kolbpump

Viide	Osa	Kirjeldus	Kogus	Viide	Osa	Kirjeldus	Kogus
8	15F584	SILT, ProConnect	1	17D067	SILT, tootemark, ees (GH300DI)	1	
9	101566	MUTTER, lukk	4				
33	189920	PINGUTI (1–11 1/2 npsm)	1	157♦	15B804	SILT, Graco	2
41♦	107210	KRUVI	4	178	156698	TIHEND, rõngastihend	1
57	288344	KLAMBER, pump	1	179	277377	LIITMIK, pump	2
58	105510	SEIB, lukk, vedru (kõrge krae)	2	180	15H957	KATE, liitmik	1
59	101550	KRUVI, kork, kruvipea	2	194	24X474	KATE, kaitse	1
63	257908	VOOLIK, ühendusega	1	260♦	15E243	KOLLEKTOR, adapter	1
64	24M611	KOMPLEKT, tagasilöögiklapp (sisaldab 64a–64f)	1	268♦+	117739	Puhastaja, varras	1
64a	16N461	KORPUS, pesa, tagasilöögiklapp	1	269♦+	112342	LAAGER, varras	1
64b	16N462	KORPUS, kuul, tagasilöögiklapp	1	270♦+	112561	TIHEND, plokk	1
64c	24M725	KOMPLEKT, parandus, tagasilöögiklapp (sisaldab 64d, 64e, 64f, 68)	1	271♦+	117283	TIHEND, rõngastihend	1
64d*		TIHENDUSRÕNGAS	2	278♦+	108014	TIHEND, rõngastihend	1
64e*		PESA, ventiil	1	279♦+	178226	TIHEND, kolb	1
64f*		KUUL, keraamika	1	281♦+	178207	LAAGER, kolb	1
65	109450	TIHEND, rõngastihend	1	288♦	248991	MUHV, hüdraulika	1
68*	C20195	TIHEND, rõngastihend	1	289♦	15A726	MUTTER, kontra	1
73	198542	KLAMBER, vedru	1	290♦	288737	KOMPLEKT, parandus, statiiv (sisaldab 129, 278, 279, 281, 282, 295)	1
76	15K642	VOOLIK, hüdraulika, tagasivool	1	290a♦	106276	KRUVI, kork, kuuskantpea	1
77	15K641	VOOLI, hüdraulika, pealevool	1	290b♦	155685	TIHEND, rõngastihend	1
83▲♦	192840	SILT, hoiatus	1	290c♦	178179	SEIB, tihendus	1
86	193394	MUTTER, kinnitus, GH230/300	1	291♦	117607	LIIGEND, põlv, standardkeere	2
103	243993	VOOLIK, tühjendus, Ultra hi-boy	1	295♦	100139	PISTIK, toru	1
110	241920	DEFLEKTOR, keermestatud	1	296♦	15E596	TORU, hüdraulika, pealevool	1
111	24W999	PUMP, kolb	1	297♦	117609	LIIGEND, torukolmik, haru, sirge keere	1
129♦	15B063	SILT, hoiatus	1	298	117328	LIIGEND, nippel, sirge	1
143	17D061	SILT, tootemark, ees (EH230DI)	1	299	117441	VENTIIL, kuul	1
	17D063	SILT, tootemark, ees (GH230DI)	1	300	116813	LIIGEND, nippel, hüdraulika	1
	17D065	SILT, tootemark, ees (EH300DI)	1				

▲ Ohu- ja hoiatussildid on saadaval tasuta
♦ Lisatud hüdraulilise mootori
paranduskomplekti 288760 (EH/GH300).

+ Lisatud tihendikomplekti 246174

* Lisatud tagasilöögiklapi paranduskomplekti
24M725

Osad

DutyMax EH/GH™230DI pihusti – pihustuspüstol ja voolik

Viide	Osa nr	Kirjeldus	Kogus
202a	240797	VOOLIK, maandatud, nailon; 3/8 tolli ID; ühendus 3/8– 18 npsm; 15 m (50 jalga); mõlemas otsas vedrukaitsmed	1
202b	241735	VOOLIK, maandatud, nailon; 1/4 tolli ID; ühendus 1/4 npt (m) × 1/4 npsm (f); 0,9 m (3 jalga); vedrukaitsmed mõlemas otsas 22,7 MPa (227 bar, 3300 psi)	1
202c	241705	PÜSTOL, pihusti, tekstuur, sisaldab RAC® otsakukaitset ja pihustiotsaku silindrit LTX531, osi vt 308491	1
202d	159841	ADAPTER, 3/8 × 1/4 tolli npt	1
202e	239663	PÖÖREL, sirge	1
202f	196178	ADAPTER, nippel	1

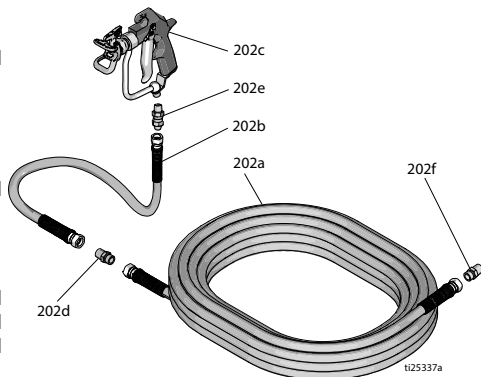

DutyMax EH/GH™300DI pihusti – pihustuspüstol ja voolik

Viide	Osa nr	Kirjeldus	Kogus
225a	159239	LIIGEND, nippel, toru, rdcg	2
225b	191239	VOOLIK, ühendatud, 3/8 tolli × 11 jalga 10 tolli	1
225d	245820	KOMPLEKT, tarvik, püstol	1
225f	278499	VOOLIK, ühendatud, 1/2 tolli × 50 jalga, 3300 wp	1

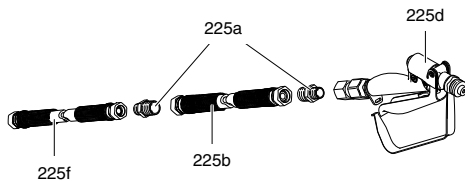

Osad

DutyMax EH/GH™230/300 ProContractori seeria

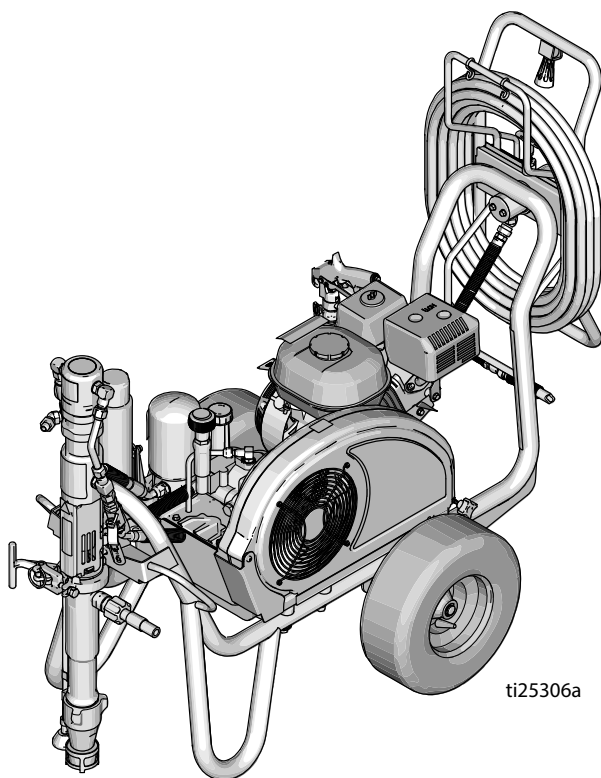

ti25306a

Osad – raam ja rihmakaitse

DutyMax GH™ 230/300 ProContractori seeria

⚠ Pingutada väändmomendini
13,6-14,7 N·m (120-130 in-lbs)

⚠ Pumbake rehvid rõhuni
1,7-2,5 bar (25-35 psi)

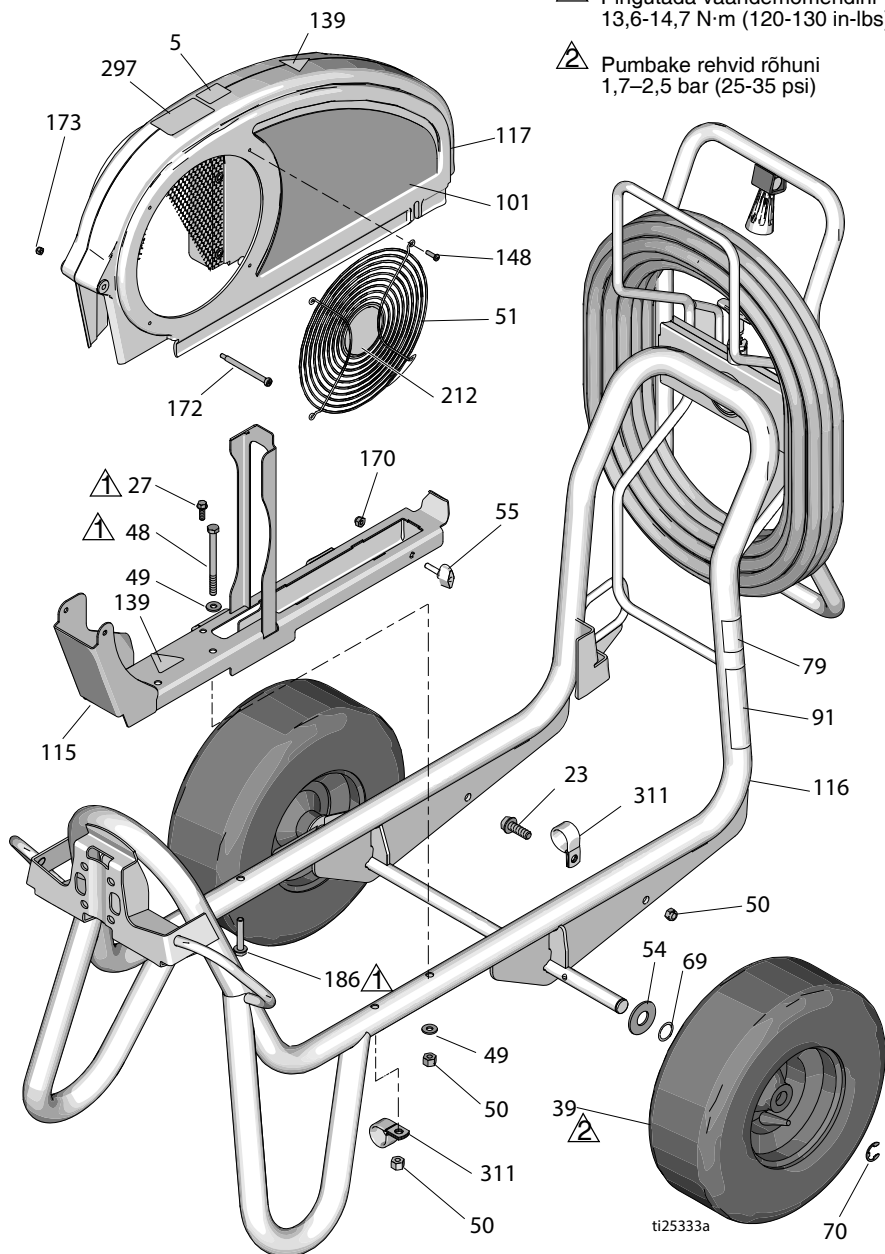





Osade loend

Viide	Osa	Kirjeldus	Kogus	Viide	Osa	Kirjeldus	Kogus
5	16D576	SILT, valmistatud USAs globaalsetest komponentidest	1	17D044	SILT, tootemark, küljel (GH230DI)	1	
19	101354	TIHVT, vedru, sirge	2	17D046	SILT, tootemark, küljel (EH300DI)	1	
23	110963	KRUVI, kork, randiga pea	1	17D048	SILT, tootemark, küljel (GH300DI)	1	
27	260212	KRUVI, randiga kuuskantpea, isekeermestav	1	115 24M086	REELING, rihmakaitse, koost	115	
35	112827	NUPP, truck	2	116 17D108	RAAM, käru, keevis	2	
38	114271	RIHM, kinnitus	1	117 248973	KAITSE, rihmakoost, värvitud	1	
39	119509	RATAS, pneumaatiline	2	2 132 109032	KRUVI, masinale, madallaipa	2	
48	867539	KRUVI, kork, kuuskantpea	2	139▲ 16M768	SILT, hoiatus	2	
49	100527	SEIB, sile	4	141▲ 15Y963	SILT, lugeda juhendit	4	
50	110838	MUTTER, lukk	2	2 148 115477	KRUVI, masin, Torx, madallaipa	2	
51	117284	VÕRE, ventilaatorikaitse	1	2 170 102040	MUTTER, lukk, kuuskant	1	
54	156306	SEIB, lame	2	2 172 119434	KRUVI, liigend, pesapea	2	
55	17D813	MUTTER, käsi	2	173 116969	MUTTER, lukk	2	
69	116038	SEIB, lainevedru	2	2 212 16N398	SILT, suund (EH/GH300DI)	2	
70	120211	RÕNGAS, lukustus, e-rõngas	2	297 17D033	SILT, ProContractor	2	
75	15J645	SEIB	2	311 128051	KLAMBER	2	
79▲	189246	SILT, hoiatus	1			1	
81	192027	MUHV, käru	2			2	
91▲	194317	SILT, hoiatus	1			1	
	16N948	SILT, hoiatus, ISO	1			1	
	17D947	SILT, hoiatus, mitmekeelne	1			1	
101	17D042	SILT, tootemark, küljel (EH230DI)	1			1	

▲ Ohu- ja hoiatussildid on saadaval tasuta

Osad – elektrimootor

DutyMax EH™230DI mudelid

-  Pingutage väändmomendini 2,9–3,4 N·m (26-30 in-lbs)
-  Pingutage väändmomendini 24,3–26,6 N·m (215-235 in-lbs)
-  Loctite 242
-  Pingutage väändmomendini 6,6–7,0 N·m (58-62 in-lbs)

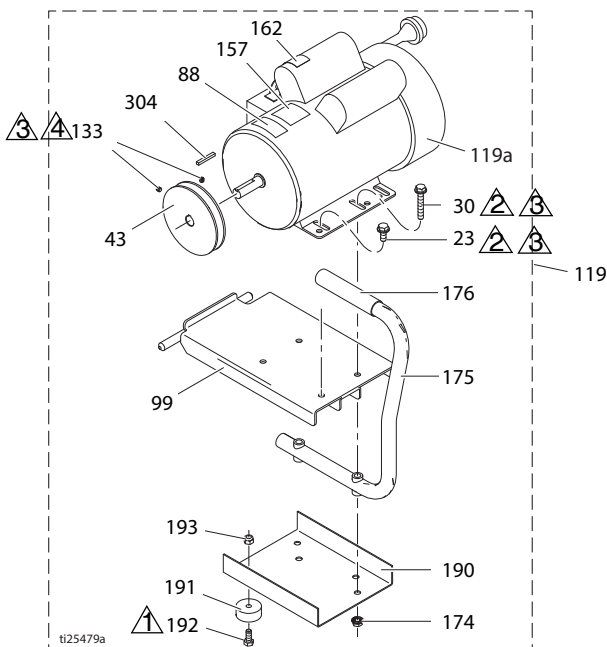

Osade loend – elektrimootor (DutyMax EH™230DI mudelid)

Viide	Osa	Kirjeldus	Kogus	Viide	Osa	Kirjeldus	Kogus
23	110963	KRUVI, kork, randiga pea	2	157	15B804	SILT, Graco	2
30	114653	KRUVI, kork, randiga pea	2	162▲	189930	SILT, hoiatus	1
43	15E588	RIHMARATAS	1	174	110996	MUTTER, kuuskant, rantpea	4
44	116914	RIHM, V-hammasrihm (pole näidatud)	1	175	246214	KÄEPIDE, konversioon	1
88▲	15K616	SILT, hoiatus	1	176	111700	PIDE, käepide	1
99	15E585	KRONSTEIN, kinnitus, elektrimootor	1	190	15F217	PLAAT, isolaator, all	1
119	248946	KOMPLEKT, elektrimootor 3,0 hj (sisaldab kõiki osi sellel lehel)	1	191	113817	PAMPER	4
119a	15E669	MOOTOR, elektri, 3 hj, 230 V AC	1	192	100057	KRUVI, kork, kuuskantpea	4
133	100002	KRUVI, komplekt	2	193	111040	MUTTER, lukk, vahetükk, Nylock, 5/16	4
				304	117632	VÖTI, nelinurk 3/16 x 1,25	1

▲ Ohu- ja hoiatussildid on saadaval tasuta

Osad – bensiinimootor

DutyMax GH™230DI mudelid

- ⚠ Pingutada
väändemomendini
13,6-14,7 N·m
(120-130 in·lbs)
- ⚠ Pingutage
väändemomendini 6,6-
7,0 N·m
(58-62 in·lbs)
- ⚠ Loctite 242

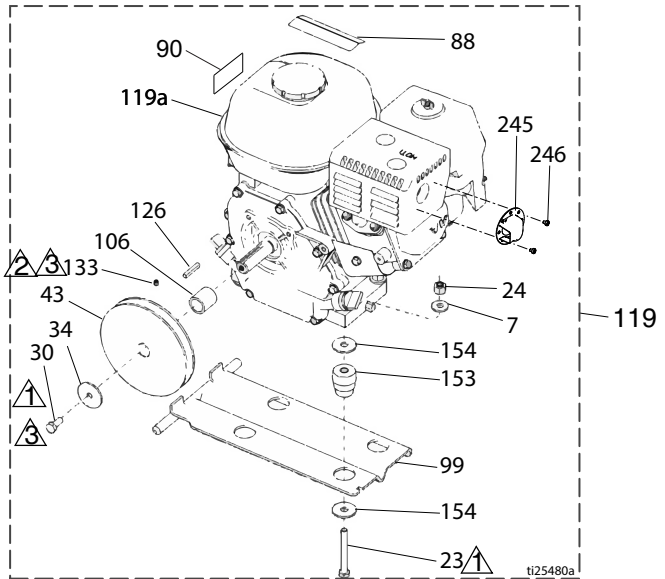

Osade loend – bensiinimootor (DutyMax GH™230DI mudelid)

Viide	Osa	Kirjeldus	Kogus	Viide	Osa	Kirjeldus	Kogus
7	100023	SEIB, lame	4	119	248944	KOMPLEKT, bensiinimootor, 6,5 hj (sisaldab kõiki sellel lehel loetletud osi)	2
23	113664	KRUVI, kork, kuuskantpea	4	119a	116298	MOOTOR, 6,5 hj, bensiin	1
30	108842	KRUVI, kork, kuuskantpea	2	126	117632	VÕTI, nelinurk 3/16 x 1,25	1
34	112717	SEIB	1	133	100002	KRUVI, komplekt	1
43	116908	RIHMARATAS, 5,50 tolli	1	153	15E888	SUMMUTI, mootorikinnitus	4
44	119433	RIHM, V-hammasrihm (pole näidatud)	1	154	108851	SEIB, sile	8
50	110838	MUTTER, lukk	4	245	128099	DEFLEKTOR, väljalase	1
88▲	194126	SILT, hoiatus	1	246	128101	KRUVI, isekeermestuv	2
90▲	16Y720	SILT, hoiatus, ISO-mootor	1				
99	15F157	KRONSTEIN, kinnitus, mootor	1				
106	15B314	MUHV, mootorivõll	1				

▲ Ohu- ja hoiatussildid on saadaval tasuta

Osad – elektrimootor

DutyMax EH™300DI mudelid

- ▲ Pingutage väändemomendini 2,9–3,4 N·m (26-30 in-lbs)
- ▲ Pingutage väändemomendini 24,3–26,6 N·m (215-235 in-lbs)
- ▲ Loctite 242
- ▲ Väände jõud 6,6–7,0 N·m (58-62 in-lbs)

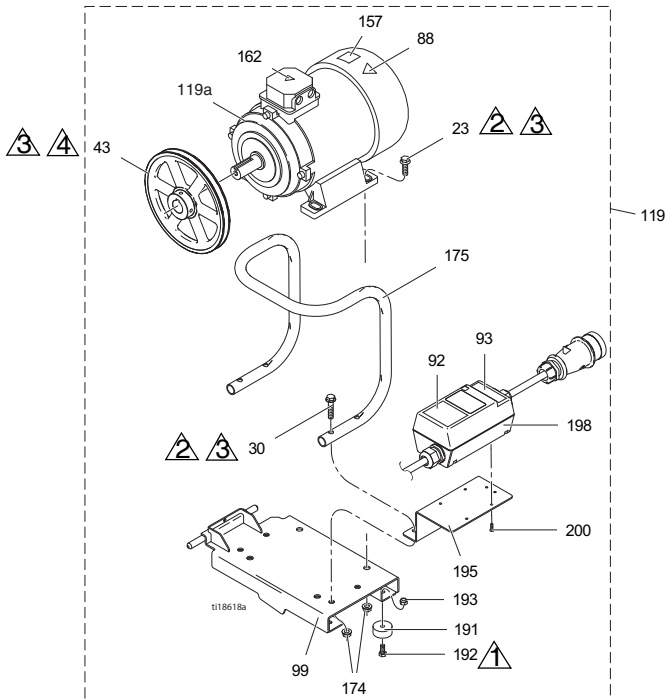

Osade loend – elektrimootor (DutyMax EH™300DI mudelid)

Viide	Osa	Kirjeldus	Kogus	Viide	Osa	Kirjeldus	Kogus
23	111193	KRUVI, kork, randiga pea	4	162▲	189930	SILT, hoiatus	1
				174	112958	MUTTER, kuuskant, randiga	8
30	116780	KRUVI, kuuskant, pea, randiga	4	175	16M473	TORU, käepide, konversioon	1
43	125811	RIHMARATAS, malm, 8,75 tolli	1	191	113817	PAMPER	4
88▲	15K616	SILT, hoiatus	1	192	100057	KRUVI, kork, kuuskantpea	4
92	16N399	SILT, mootori lülitikarp, sisse-välja	1	193	111040	MUTTER, lukk, vahetükk, Nylock, 5/16	4
93	16N400	SILT, punase tule indikaator	1	195	16M474	KRONSTEIN, mootori starter	1
99	16M467	KRONSTEIN, kinnitus, mootor, EH300	1	198	24N064	STARTER, mootori koost	1
119	24M669	KOMPLEKT, mootor (sisaldab kõiki sellel lehel loetletud osi)	1	200	119236	KRUVI, Plastite	4
119a	24N019	MOOTOR, elektri, 400 V AC, 50 Hz, 7,3 hj	1				

▲ Ohu- ja hoiatussildid on saadaval tasuta

Osad – bensiinimootor

DutyMax GH™300DI mudelid

▲ Pingutage
väändemomendini
13,6–14,7 N·m
(120–130 in·lbs)

▲ Loctite 242

▲ Väändejõud
6,6–7,0 N·m
(58–62 in·lbs)

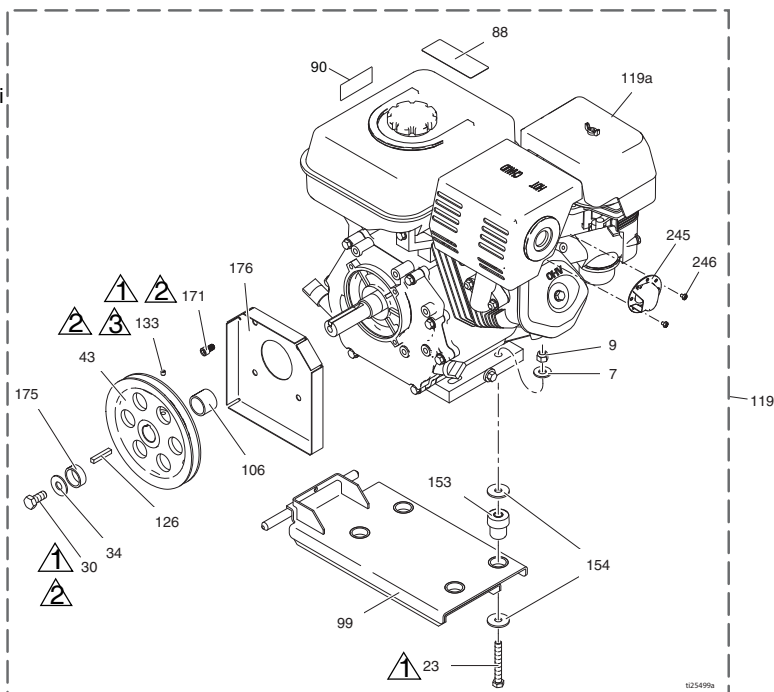

Osade loend – bensiinimootor (DutyMax GH™300DI mudelid)

Viide	Osa	Kirjeldus	Kogus	Viide	Osa	Kirjeldus	Kogus
7	100132	SEIB, lame	4	119	248945	KOMPLEKT, bensiinimootor, 9,0 hj (sisaldab kõiki sellel lehel loetletud osi)	2
9	101566	MUTTER, lukk	4	119a	803900	MOOTOR, bensiinimootor, 9 hj (Honda)	1
23	106212	KRUVI, kork, kuuskantpea	4	126	119484	VÕTI, paralleel, nelinurk	1
30	116645	KRUVI, kork, kuuskantpea	1	133	100002	KRUVI, komplekt	1
34	100696	SEIB, deformeeruv	1	153	195515	SUMMUTI, mootorikinnitus	4
43	119401	RIHMARATAS	1	154	108851	SEIB, sile	8
44	119432	RIHM, V-hammasrihm (pole näidatud)	1	171	C20010	KRUVI, kork, pesapea	4
88▲	194126	SILT, hoiatus	1	175	15E764	VAHEPUKS, völli, mootor	1
90▲	16Y720	SILT, hoiatus, ISO-mootor	1	176	15E973	KAITSE, mootorivölli	1
99	15E583	KRONSTEIN, kinnitus, mootor	1				
106	15E586	MUHV, völli, mootor	1				

▲ Ohu- ja hoiatussildid on saadaval tasuta

Osad – paak ja filter

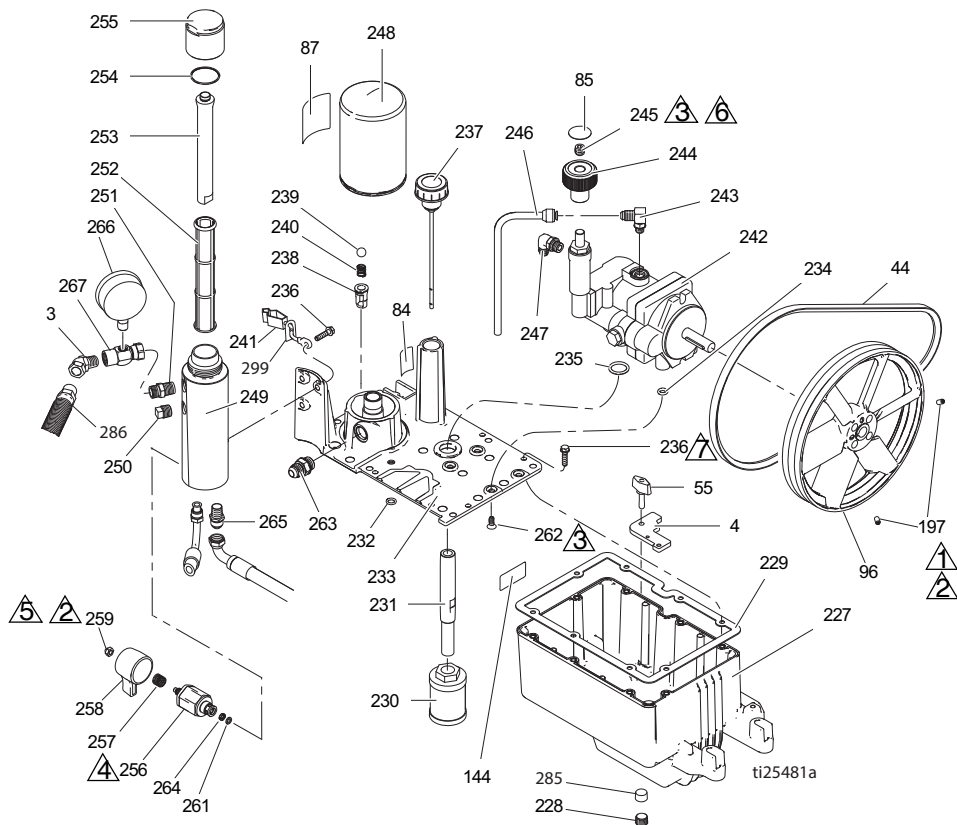

1 Väändemoment 6,6–7,0 N·m
(58-62 in-lbs)

2 Loctite 242

3 Väändemoment 10,2–12,4 N·m
(90-110 in-lbs)

4 Pingutage väändemomendini
37,9–44,6 N·m (335–395 in-lbs).

5 Pingutage väändemomendini
1,7–2,8 N·m (15–25 in-lbs).

6 Loctite 277

7 Väändemoment 12,4–13,6 N·m
(110-120 in-lbs)

Osade loend – paak ja filter

Viide	Osa	Kirjeldus	Kogus	Viide	Osa	Kirjeldus	Kogus
3	161889	LIIGEND, väljalase	1	245	117560	KRUUVI, komplekt,	1
4	15E476	KRONSTEIN, kinnitus, mootor	1	246	246167	pesapea TORU, hüdraulika,	1
44	116914	RIHM, V, AX42 (EH230DI)	1	247	120634	korpusse äravool LIIGEND, põlv,	1
	119433	RIHM, V, AX41 (GH230DI)		248	246173	hüdrauliline, ilma o-rõngasteta	1
	125834	RIHM, V, AX48 (EH300DI)	1	249	15E599	FILTER, õli,	1
	119432	RIHM, V, AX44 (GH300DI)	1	250	15G331	pealekeeratav KORPUS, filter	1
55	17D813	MUTTER, käsi	2	251	196178	PISTIK, toru	1
84	198585	SILT, hüdraulikavedelik, GH	1	252	244067	ADAPTER, nippel	1
85	15A464	SILT, regulaator	1	253	15C766	FILTER, vedelik	1
87	189892	SILT, Graco	1	254	117285	TORU, difusioon	1
96	15E410	RIHMARATAS, ventilaator	1	255	15C765	TIHEND, rõngastihend	1
144	15K440	SILT, tootemark, GH/EH jahutus	1	256*	287879	KORK, filter	1
197	120087	KRUUVI, komplekt, 1/4 x 1/2	2	257*	114708	VENTIIL, äravool, koost	1
227	15J513	MAHUTI, paak, sinine	1	258*	114708	VEDRU, surve	1
228	101754	PISTIK, toru	1	259*	15G563	KÄEPIIDE, ventiil	1
229	120604	TIHEND, paak	1	261*	116424	MUTTER, kork	1
230	116919	FILTER	1	262	193710	TIHEND, pesa, ventiil	1
231	15E587	VOOLIK, imi	1	262	117471	KRUUVI, masin,	4
232	154594	TIHEND, rõngastihend	1			kuuskant-lamepea	
233	15M056	KATE, paak	1	263	120184	LIIGEND, hüdrauliline	1
234	107188	TIHEND, rõngastihend	4	264*	193709	PESA, ventiil	1
235	156401	TIHEND, rõngastihend	1	265	121311	LIIGEND, põlv, 45°	1
236	119426	KRUUVI, masinale, kuuskantpea	11			koridor	
237	120726	KORK, õhutus, filter	1	266	102814	MÕÕDIK	1
238	198841	KINNITUS, kuul, rõhu mõõdavool	1	267	243683	ÜHENDUS, pöörd	1
239	100084	KUUL, metall	1	285	116618	MAGNET	1
240	116967	VEDRU, surve	1	286	17D266	VOOLIK, ühendatud, 3/8 x 73,5	1
241	237686	TRAAT, maanduse koost, klambriga	1	299	290079	SILT, maanduse	1
242	249003	PUMP, hüdrauliline	1		16Y633	hoiatus, inglise	1
243	110792	LIIGEND, põlv, isane, 90°	1			SILT, maanduse	1
244	15B438	NUPP, suru	1			hoiatus, hiina	

* Lisatud tühjendusventiili komplekti 245103

Osad – hüdrauliline mootor ja kolbpump

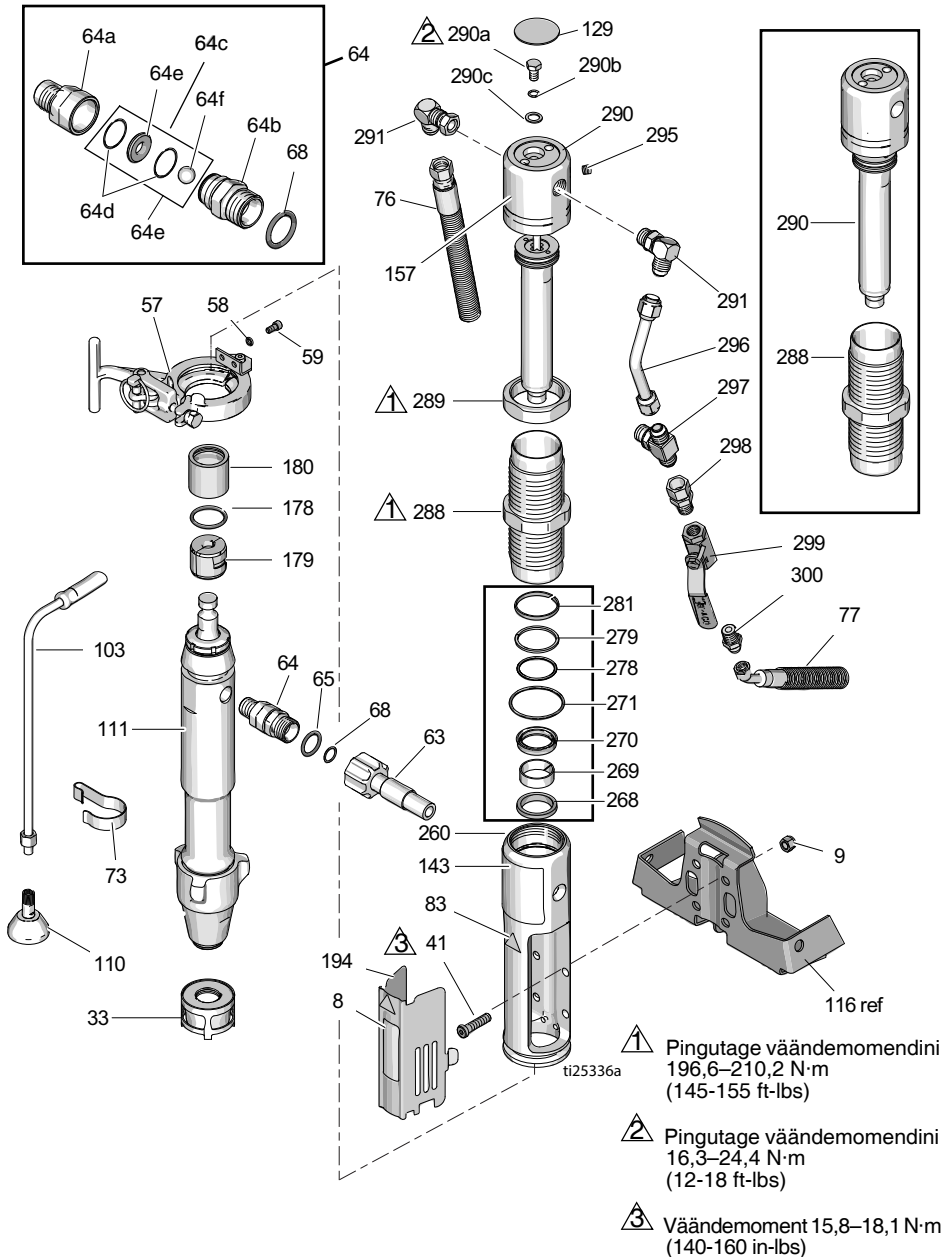

Osade loend – hüdrauliline mootor ja kolbpump

Viide	Osa	Kirjeldus	Kogus	Viide	Osa	Kirjeldus	Kogus
8	15F584	SILT, ProConnect	1	17D067		SILT, tootemark, ees (GH300DI)	1
9	101566	MUTTER, lukk	4	157♦	15B804	SILT, Graco	2
33	15V573	PINGUTI		178	156698	TIHEND, rõngastihend	1
41♦	107210	KRUVI	4	179	277377	LIITMIK, pump	2
57	288344	KLAMBER, pump	1	180	15H957	KATE, liitmik	1
58	105510	SEIB, lukk, vedru (kõrge krae)	2	194	16M749	KATE, kaitse	1
59	101550	KRUVI, kork	2	260♦	15J278	KOLLEKTOR, adapter	1
63	257908	VOOLIK, ühendusega	1	268♦+	117739	Puhastaja, varras	1
64	24M611	KOMPLEKT, tagasilöögiklapp (sisaldab 64a–64f)	1	269♦+	112342	LAAGER, varras	1
64a	16N461	KORPUS, pesa, tagasilöögiklapp	1	270♦+	112342	TIHEND, plokk	1
64b	16N462	KORPUS, kuul, tagasilöögiklapp	1	271♦+	117283	TIHEND, rõngastihend	1
64c	24M725	KOMPLEKT, parandus, tagasilöögiklapp (sisaldab 64d, 64e, 64f, 68)	1	278♦+	108014	TIHEND, rõngastihend	1
64d*		TIHENDUSRÕNGAS	2	279♦+	178226	TIHEND, kolb	1
64e*		PESA, ventiil	1	281♦+	178207	LAAGER, kolb	1
64f*		KUUL, keraamika	1	288♦	248991	MUHV, hüdraulika, silinder	1
65	109450	TIHEND, rõngastihend	1	289♦	15A726	MUTTER, kontra	1
68*	C20195	TIHEND, rõngastihend	1	290♦	288737	KOMPLEKT, parandus, statiivvarras (sisaldab 129, 278, 279, 281, 282, 295)	1
73	198542	KLAMBER, vedru	1	290a♦	106276	KRUVI, kork, kuuskantpea	1
76	15K642	VOOLIK, hüdraulika, tagasivool	1	290b♦	155685	TIHEND, rõngastihend	1
77	15K641	VOOLI, hüdraulika, pealevool	1	290c♦	178179	SEIB, tihendus	1
83▲♦	192840	SILT, hoiatus	1	291♦	117607	LIIGEND, põlv, standardkeere	2
103	243993	VOOLIK, tühjendus, Ultra hi-boy	1	295♦	100139	PISTIK, toru	1
110	241920	DEFLEKTOR, keermestatud	1	296♦	15E596	TORU, hüdraulika, pealevool	1
111	24X001	PUMP, kolb	1	297♦	117609	LIIGEND, torukolmik, haru, sirge keere	1
129♦▲	15B063	SILT, hoiatus, kuum pind	1	298	117328	LIIGEND, nippel, sirge	1
143	17D061	SILT, tootemark, ees (EH230DI)	1	299	117441	VENTIIL, kuul	1
	17D063	SILT, tootemark, ees (GH230DI)	1	300	116813	LIIGEND, nippel, hüdraulika	1
	17D065	SILT, tootemark, ees (EH300DI)	1				

▲ Ohu- ja hoiatussildid on saadaval tasuta

♦ On olemas hüdraulikamootori remondikomplektis 288760.

+ Lisatud tihendikomplekti 246174

* Lisatud tagasilöögiklapi paranduskomplekti 24M725

Osad

DutyMax EH/GH™230DI pihusti – pihustuspüstol ja voolik

Viide	Osa nr	Kirjeldus	Kogus
202a	240797	VOOLIK, maandatud, nailon; 3/8 tolli ID; ühendus 3/8–18 npsm; 15 m (50 jalga); mõlemas otsas vedrukaitsmed	2
202b	241735	VOOLIK, maandatud, nailon; 1/4 tolli ID; ühendus 1/4 npt (m) x 1/4 npsm (f); 0,9 m (3 jalga); vedrukaitsmed mõlemas otsas 22,7 MPa (227 bar, 3300 psi)	1
202c	241705	PÜSTOL, pihusti, tekstuur, sisaldab RAC® otsakukaitset ja pihustiotsaku silindrit LTX531, osi vt 308491	1
202d	159841	ADAPTER, 3/8 x 1/4 tolli npt	1
202e	239663	PÖÖREL, sirge	1
202f	162485	ADAPTER, nippel	2

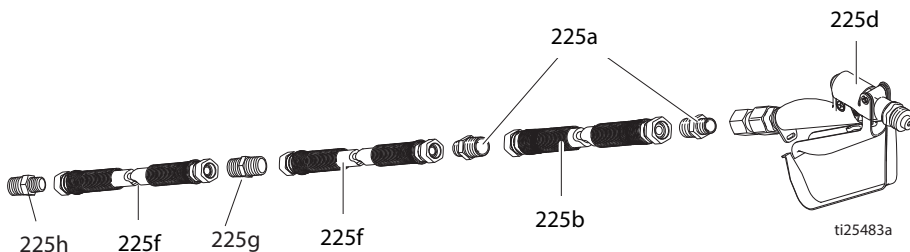
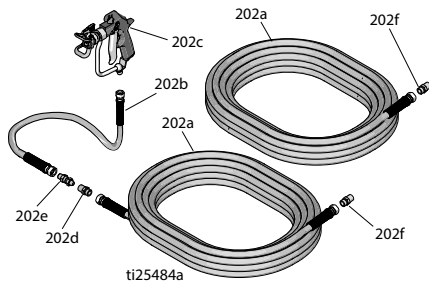

DutyMax EH/GH™300DI pihusti – pihustuspüstol ja voolik

Viide	Osa nr	Kirjeldus	Kogus
225a	159239	LIIGEND, nippel, toru, rdcg	3
225b	191239	VOOLIK, ühendatud, 3/8 tolli x 11 jalga 10 tolli	1
225d	245820	KOMPLEKT, tarvik, püstol	1
225f	278499	VOOLIK, ühendatud, 1/2 tolli x 50 jalga, 3300 wp	2
225g	158491	LIIGEND, nippel	1
225h	159239	LIIGEND, nippel	1

Osad – voolikuhoidik

Ainult ProContractori seeria

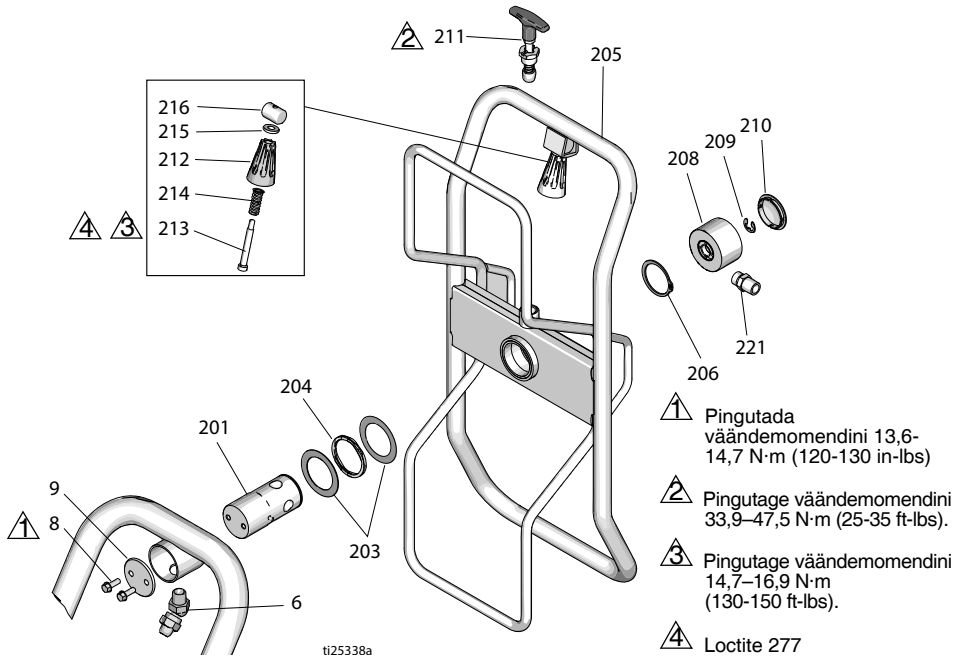

Osade loend – voolikuhoidik (ProContractori pihustid)

Viide	Osa	Kirjeldus	Kogus	Viide	Osa	Kirjeldus	Kogus
6	161889	LIIGEND, ühenduspöorel 45°	1	211	24E400	TIHVT, väljalükatav, lukustus	1
8	260212	KRUVI, kuuskantseibpea	2	212	278085	KÄEPIDE, pöorel	1
9	16C975	PLAAT, pöördkinnitus	1	213	122518	KRUVI, liigend, kruvipea	1
201	24E016	TORU, voolikuhoidik, pöorel	1	214	122542	VEDRU	1
203	122607	SEIB, lame	2	215	122669	SEIB, lame	1
204	122534	VEDRU, laine	1	216	15X618	MUTTER, pöorel, käepide	1
205	24B691	HOIDIK, voolik	1	221	162485	ADAPTER (mudelik 24W942, 24W962)	1
206	122524	RÕNGAS, kinnitus, väline	1		116756	ADAPTER (mudelik 24W966, 24W968)	1
208	24B248	KORK, pöorel, tervik	1		159239	ADAPTER (mudelik 24W966, 24W968)	1
209	122347	RÕNGAS, kinnitus, väline	1				
210	122787	KORK	1				

Tehnilised andmed

DutyMax EH230DI standardseeria		
	USA	Meetermõõdustik
Vedeliku maksimaalne töö rõhk	3300 psi	22,8 MPa, 228 bar
Hüdraulikapaagi maht	1,25 gallonit	4,75 liitrit
Mootor	3,0 hj	2,2 kW
Pinge, amprid, sagedus, faas	220 V AC, 15,0 A, 50 Hz, 1 faas	220 V AC, 15,0 A 50 Hz, 1 faas
Maksimaalne otsaku suurus	0,039	
Maksimaalne vaba pealevool	1,56 gal/min	5,9 l/min
Voolikuühendus	3/8 npsm (f)	
Tsükleid galloni kohta	80	21,1
Müra tasemed (Mõõdetud maksimaalse normaalse koormuse tingimustes)		
Mootori hj.	3,0	
Helirõhk	80 dBa	
Helitugevus	95	
Sisse-/väljalaske mõõdud		
Vedeliku sisselaskeava	1 npt (m)	
Vedeliku väljalaskeava	3/8 npt (m)	
Kaal		
.	197 naela	89 kg
Laius		
.	26,5 tolli	67 cm
Pikkus (sissetõmmatud käepide)		
.	47,7 tolli	121 cm
Kõrgus (sissetõmmatud käepide)		
.	35,5 tolli	90 cm

DutyMax EH300DI standardseeria		
	USA	Meetermõõdustik
Vedeliku maksimaalne töö rõhk	3300 psi	22,8 MPa, 228 bar
Hüdraulikapaagi maht	1,25 gallonit	4,75 liitrit
Mootor	7,5 hj	5,5 kW
Pinge, amprid, sagedus, faas	400 V AC, 11,0 A, 50 Hz, 3 faasi	400 V AC, 11,0 A 50 Hz, 3 faasi
Maksimaalne otsaku suurus	0,057	
Maksimaalne vaba pealevool	3,0 gal/min	11,3 l/min
Voolikuühendus	1/2 npsm (f)	
Tsükleid galloni kohta	52	13,7
Müratasemed (Mõõdetud maksimaalse normaalse koormuse tingimustes)		
Mootori hj	7,4	
Helirõhk	80 dBa	
Helitugevus	95	
Sisse-/väljalaske mõõdud		
Vedeliku sisselaskeava	1 npt (m)	
Vedeliku väljalaskeava	1/2 npt (m)	
Kaal		
.	236 naela	107 kg
Laius		
.	26,5 tolli	67 cm
Pikkus (sissetõmmatud käepide)		
.	47,7 tolli	121 cm
Kõrgus (sissetõmmatud käepide)		
.	35,5 tolli	90 cm

EH300DI maksimaalne kaitsepinge:

Kaitsme tüüp aM: 63A

Kaitsme tüüp gL: 80 A

MÄRKUS. Kui pinge langeb alla 85% tehniliste andmete tabelis nimetatud pinget, ei lülitu EH300DI mootori starteris olev alapingevabasti sisse.

Kui pinge langeb 85%-ni nimipingest, lülitub EH300DI mootori starteris olev alapingevabasti välja ja pihusti seiskub. Pinget tuleb suurendada ja pihusti tuleb uuesti käivitada.

MÄRKUS. EH300DI (24M056) pihusti kasutamiseks generaatoriga peab generaatori väljundvõimsus olema minimaalselt 5 kW.

Pihusti põhilised märke osad:

tsingitud ja nikliga kaetud süsinikteras, roostevaba teras, PTFE, atsetaal, kroomikiht, nahk, V-Max UHMWPE, alumiinium, volframkarbiid, keraamika, nailon.

DutyMax GH230 standardseeria

	USA	Meetermõõdustik
Vedeliku maksimaalne töö rõhk	3300 psi	22,8 MPa, 228 bar
Hüdraulikapaagi maht	1,25 gallonit	4,75 liitrit
Maksimaalne hüdrauliline rõhk	1855 psi	12,8 MPa, 128 bar
Mootor	200 cm ³ (6,5 hj)	
Maksimaalne otsaku suurus	0,053	
Maksimaalne vaba pealevool	2,35 gal/min	10,7 l/min
Voolikuühendus	3/8 npsm (m)	
Müra (dBa)		
Maksimaalne helirõhk	96 dBa	
Maksimaalne helitugevus	110 dBa	
Sisse-/väljalaske mõõdud		
Vedeliku sisselaskeava suurus	1 5/16–12 UN-ZA	
Vedeliku väljalaskeava suurus	3/8 npt (f)	
Kaal		
.	199 naela	90 kg
Laius		
.	26,5 tolli	67 cm
Pikkus		
.	47,7 tolli	121 cm
Kõrgus (sissetõmmatud käepide)		
.	35,5 tolli	90 cm

DutyMax GH300 standardseeria		
	USA	Meetermõõdustik
Vedeliku maksimaalne töö rõhk	3300 psi	22,8 MPa, 228 bar
Hüdraulikapaagi maht	1,25 gallonit	4,75 liitrit
Maksimaalne hüdrauline rõhk	1855 psi	12,8 MPa, 128 bar
Mootor	270 cm ³ (9,0 hj)	
Maksimaalne otsaku suurus	0,057	
Maksimaalne vaba pealevool	3,0 gal/min	11,4 l/min
Voolikuühendus	3/8 npsm (m)	
Müra (dBa)		
Maksimaalne helirõhk	96 dBa	
Maksimaalne helitugevus	110 dBa	
Sisse-/väljalaske mõõdud		
Vedeliku sisselaskeava suurus	1 5/16–12 UN-ZA	
Vedeliku väljalaskeava suurus	3/8 npt (f)	
Kaal		
.	218 naela	99 kg
Laius		
.	26,5 tolli	67 cm
Pikkus		
.	47,7 tolli	121 cm
Kõrgus (sissetõmmatud käepide)		
.	35,5 tolli	90 cm

Pihusti põhilised märke osad:

tsingitud ja nikliga kaetud süsinikteras, roostevaba teras, PTFE, atsetaal, kroomikiht, nahk, V-Maxt UHMWPE, roostevaba teras, volframkarbiid, keraamika, nailon, alumiinium.

DutyMax EH230DI ProContractori seeria

	USA	Meetermõõdustik
Vedeliku maksimaalne töö rõhk	3300 psi	22,8 MPa, 228 bar
Hüdraulikapaagi maht	1,25 gallonit	4,75 liitrit
Mootor	3,0 hj	2,2 kW
Pinge, amprid, sagedus, faas	220 V AC, 15,0 A, 50 Hz, 1 faas	220 V AC, 15,0 A 50 Hz, 1 faas
Maksimaalne otsaku suurus	0,039	
Maksimaalne vaba pealevool	1,56 gal/min	5,9 l/min
Voolikuühendus	3/8 npsm (f)	
Tsükleid galloni kohta	80	21,1
Müratasemed (Mõõdetud maksimaalse normaalse koormuse tingimustes)		
Mootori hj.	3.0	
Helirõhk	80 dBa	
Helitugevus	95	
Sisse-/väljalaske mõõdud		
Vedeliku sisselaskeava	1 npt (m)	
Vedeliku väljalaskeava	3/8 npt (m)	
Kaal		
.	227 naela	103 kg
Laius		
.	26,5 tolli	67 cm
Pikkus		
.	52 tolli	132 cm
Kõrgus		
.	39 tolli	99 cm

DutyMax EH300DI ProContractori seeria		
	USA	Meetermõõdustik
Vedeliku maksimaalne töö rõhk	3300 psi	22,8 MPa, 228 bar
Hüdraulikapaagi maht	1,25 gallonit	4,75 liitrit
Mootor	7,5 hj	5,5 kW
Pinge, amprid, sagedus, faas	400 V AC, 11,0 A, 50 Hz, 3 faasi	400 V AC, 11,0 A 50 Hz, 3 faasi
Maksimaalne otsaku suurus	0,057	
Maksimaalne vaba pealevool	3,0 gal/min	11,3 l/min
Voolikuühendus	1/2 npsm (f)	
Tsükleid galloni kohta	52	13,7
Müra tasemed (Mõõdetud maksimaalse normaalse koormuse tingimustes)		
Mootori hj	7,4	
Helirõhk	80 dBa	
Helitugevus	95	
Sisse-/väljalaske mõõdud		
Vedeliku sisselaskeava	1 npt (m)	
Vedeliku väljalaskeava	1/2 npt (m)	
Kaal		
.	266 naela	120,6 kg
Laius		
.	26,5 tolli	67 cm
Pikkus		
.	52 tolli	132 cm
Kõrgus		
.	39 tolli	99 cm

DutyMax GH230 ProContractori seeria		
	USA	Meetermõõdustik
Vedeliku maksimaalne töörõhk	3300 psi	22,8 MPa, 228 bar
Hüdraulikapaagi maht	1,25 gallonit	4,75 liitrit
Maksimaalne hüdrauliline rõhk	1855 psi	12,8 MPa, 128 bar
Mootor	200 cm ³ (6,5 hj)	
Maksimaalne otsaku suurus	0,053	
Maksimaalne vaba pealevool	2,35 gal/min	10,7 l/min
Voolikuühendus	3/8 npsm (m)	
Müra (dBA)		
Maksimaalne helirõhk	96 dBA	
Maksimaalne helitugevus	110 dBA	
Sisse-/väljalaske mõõdud		
Vedeliku sisselaskeava suurus	1 5/16–12 UN-ZA	
Vedeliku väljalaskeava suurus	3/8 npt (f)	
Kaal		
.	229 naela	104 kg
Laius		
.	26,5 tolli	67 cm
Pikkus		
.	52 tolli	132 cm
Kõrgus (voolikuhoidik üleval)		
.	39 tolli	99 cm
OEM-i komplekt		
Värvi/hüdraulikarõhu suhe	1,78:1	
Maksimaalselt tsükleid	145 tsüklit minutis	
Kasutajapoolne sisend		
Max hüdraulikarõhk	1855 psi	12,8 MPa, 128 bar
Vaba voolu jaoks on vaja hüdraulilist voolu	6,60 gal/min	25,0 l/min
Seadme väljund		
Max vedelikurõhk	3300 psi	22,8 MPa, 228 bar
Max vool	3,0 gal/min	11,4 l/min
Kaal		
.	35 naela	15,9 kg
Laius		
.	8,94 tolli	227 mm
Sügavus		
.	5,38 tolli	137 mm
Kõrgus		
.	28,80 tolli	732 mm

DutyMax GH300 ProContractori seeria		
	USA	Meetermõõdustik
Vedeliku maksimaalne töö rõhk	3300 psi	22,8 MPa, 228 bar
Hüdraulikapaagi maht	1,25 gallonit	4,75 liitrit
Maksimaalne hüdrauliline rõhk	1855 psi	12,8 MPa, 128 bar
Mootor	270 cm ³ (9,0 hj)	
Maksimaalne otsaku suurus	0,057	
Maksimaalne vaba pealevool	3,0 gal/min	11,4 l/min
Voolikuühendus	3/8 npsm (m)	
Müra (dBa)		
Maksimaalne helirõhk	96 dBa	
Maksimaalne helitugevus	110 dBa	
Sisse-/väljalaske mõõdud		
Vedeliku sisselaskeava suurus	1 5/16–12 UN-ZA	
Vedeliku väljalaskeava suurus	3/8 npt (f)	
Kaal		
.	248 naela	112 kg
Laius		
.	26,5 tolli	67 cm
Pikkus		
.	52 tolli	132 cm
Kõrgus (voolikuhoidik üleval)		
.	39 tolli	99 cm
OEM-i komplekt		
Värvi/hüdraulikarõhu suhe	1,78:1	
Maksimaalselt tsükleid	145 tsüklit minutis	
Kasutajapoolne sisend		
Max hüdraulikarõhk	1855 psi	12,8 MPa, 128 bar
Vaba voolu jaoks on vaja hüdraulilist voolu	6,60 gal/min	25,0 l/min
Seadme väljund		
Max vedelikurõhk	3300 psi	22,8 MPa, 228 bar
Max vool	3,0 gal/min	11,4 l/min
Kaal		
.	35 naela	15,9 kg
Laius		
.	8,94 tolli	227 mm
Sügavus		
.	5,38 tolli	137 mm
Kõrgus		
.	28,80 tolli	732 mm

GH230/300 OEM 24W299

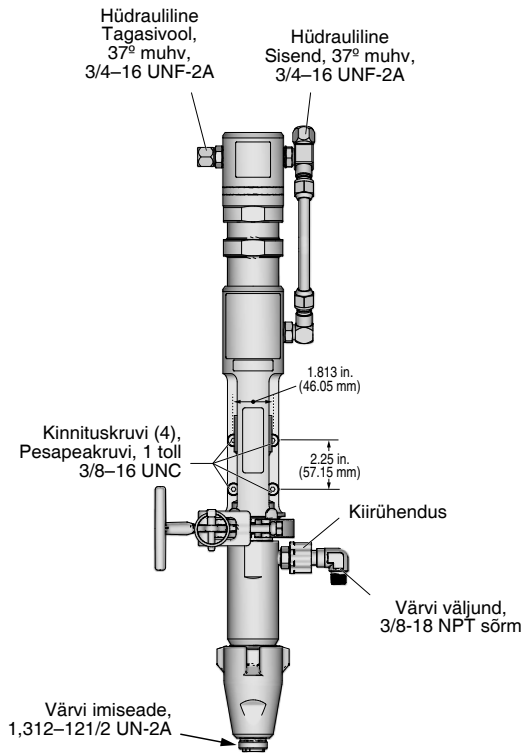

Graco standardgarantii

Graco garanteerib algele ostjale, et kogu selles dokumendis kirjeldatud Graco toodetud seadmestik, mis kannab Graco nime, ei sisalda müümise päeval materjali- ega tootmisvigu. Jättes kõrvale Graco avaldatud spetsiaalse, pikendatud või piiratud garantii, parandab või asendab Graco kaheteistkümne kuu jooksul alates müügipäevast seadmestiku mis tahes osa, mille Graco tunnistab vigaseks. See garantii kehtib ainult siis, kui seadmestik on paigaldatud, hooldatud ja seda on kasutatud Graco kirjalike soovitude kohaselt.

Käesolev garantii ei hõlma ning Graco ei vastuta üldise kulumise ja purunemise või mis tahes tõrke, kahjustuse või kulumise eest, mille on põhjustanud vale paigaldus, väärkasutus, abrasiioon, korrosioon, ebapiisav või vale hooldus, hooletus, õnnetus, oskamatu käsitlemine või mitte-Graco toodetud varuosade kasutamine. Samuti ei vastuta Graco tõrke, kahjustuse ega kulumise eest, mille on põhjustanud Graco seadmete mitteühilduvus konstruktsiooni, tarvikute, seadmete või materjalidega, mida ei ole tarninud Graco, või mille on põhjustanud konstruktsiooni, tarvikute, seadmete või materjalide, mida Graco ei ole tarninud, vale ehitus, tootmine, paigaldamine, kasutamine või hooldamine.

Selle garantii tingimuseks on väidetavalt defektse seadme tagastamine Graco volitatud edasimüüjale väidetava defekti kontrollimiseks. Kui väidetav defekt on tõendatud, parandab Graco tasuta kõik rikkis osad või vahetab need välja. Seade tagastatakse algele ostjale, kui transpordi eest on ette tasutud. Kui seadme ülevaatamisel ei avastata ühtki materjali- või tootmisviga, remonditakse seade mõõduka tasu eest, mis võib sisaldada osade, töö ja transpordiga seotud kulusid.

SEE ON AINUGARANTII JA ASENDAB MIS TAHES OTSESED VÕI KAUSDED GARANTIID, MUU HULGAS TURUSTATAVUSE GARANTII JA KINDLAKS EESMÄRGIKS SOBIVUSE GARANTII.

Graco ainus kohustus ja ostja ainus heastamisvahend garantii mis tahes rikkumise eest on eespool sätestatu. Ostja nõustub, et ükski muu heastamisvahend (muu hulgas juhuslik või kaasnev kahju saamata jäänud tulu, ebaõnnestunud müügi, isikule vigastuse tekitamise või varakahjustuse või mis tahes muu juhusliku või kaasneva kahju eest) ei ole kohaldatav. Kõik hagid garantii rikkumise eest tuleb esitada kahe (2) aasta jooksul alates müügikuupäevast.

GRACO EI ANNA GARANTIID NING ÜTLEB OTSESELT LAHTI MIS TAHES GARANTIIST MÜÜDAVUSE JA TEATAVAKS OTSTARBEKS SOBIVUSE KOHTA LISAVARUSTUSE, SEADMETE, MATERJALIDE VÕI KOMPONENTIDE PUHUL, MIDA GRACO MÜÜB, KUID EI TOODA. Esemetele, mida Graco on müünud, kuid mida ta ei ole tootnud (nagu elektrimootorid, lülitid, voolik jne), kehtib nende tootja garantii (kui see on olemas). Graco annab ostjale põhjendatud abi mis tahes nõude esitamisel kõnealuste garantiide rikkumise kohta.

Graco ei vastuta ühelgi juhul kaudse, juhusliku, spetsiaalse või kaasneva kahju eest, mis tuleneb Graco sel viisil tarnitud seadmestikust või selle juurde müüdnud mis tahes toodete või teiste kaupade varustusest, jõudlusest või kasutusviisist kas lepingu rikkumise, garantii rikkumise, Graco hooletuse tõttu või mõnel muul põhjusel.

Teave Graco kohta

Graco toodete kohta värskema teabe saamiseks külastage veebilehte www.graco.com.

Teavet patentide kohta leiate veebilehelt www.graco.com/patents.

TELLIMUSE ESITAMISEKS võtke ühendust Graco kohaliku edasimüüjaga või helistage lähima edasimüüja leidmiseks numbril 1 800 690 2894.

Kogu selles dokumendis sisalduv sõnaline ja pildiline teave vastab avaldamise ajal uusimale tooteteabele. Gracol on õigus seda ükskõik mis ajal eelneva etteteatamiseta muuta.

Algupärase kasutusjuhendi tõlge. This manual contains Estonian. MM 334606

Graco peakontor: Minneapolis
Rahvusvahelised kontorid: Belgia, Hiina, Jaapan, Korea

GRACO INC. AND SUBSIDIARIES • P.O. BOX 1441 • MINNEAPOLIS MN 55440-1441 • USA

Autoriõigus 2014, Graco Inc. Kõik Graco tootmiskohad on registreeritud sertifikaadiga ISO 9001.

www.graco.com
Revision E, August 2018