

GrindLazer™

3A0380E
RO

- Proiectat pentru a răzui suprafețe netede, orizontale din beton sau asfalt -
- Pentru îndepărtarea materialelor de pe suprafețele din beton sau asfalt -
- Numai pentru uz profesional și în spații deschise -

Modelul 571002 - Tăiere frontală

GrindLazer 270 (270 cc / 9 cp)

Modelul 571003 - Tăiere frontală

GrindLazer 390 (390 cc / 13 cp)

Modelul 571004 - Tăiere în revers sau înapoi (A se folosi numai cu LineDriver™)

GrindLazer 480 (480 cc / 16 cp)

Modelul 571260 - Tăiere în revers sau înapoi (A se folosi numai cu LineDriver™)

GrindLazer 630 (627 cc / 21 cp)



INSTRUCȚIUNI IMPORTANTE PENTRU SIGURANȚA DVS.

Citiți toate avertismentele și instrucțiunile din acest manual.

Păstrați aceste instrucțiuni.

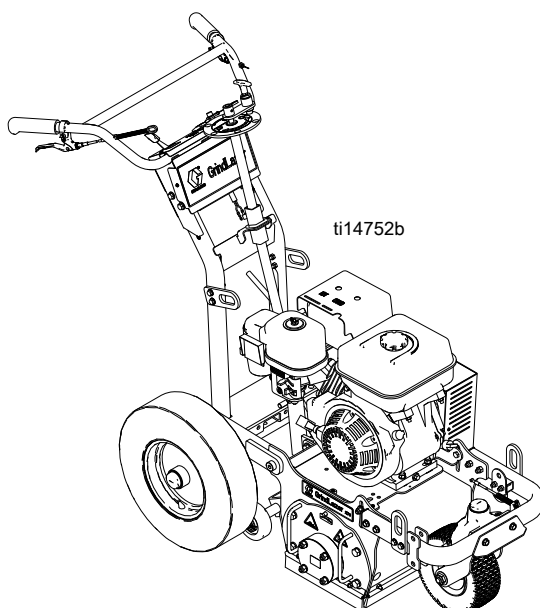

GrindLazer 270 și 390

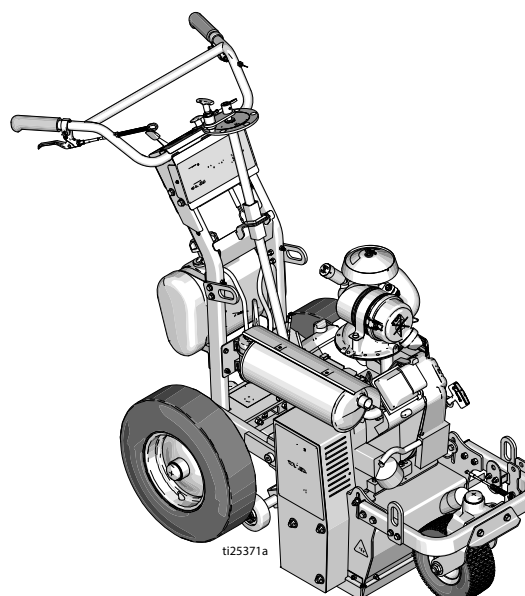

GrindLazer 630

Manuale omoloage:
Funcționare - 3A0101
Componențe - 3A0103

(Cilindrii de tăiere, discurile și LineDriver™ se vând separat)











Cuprins



Cuprins	2	Recomandări privind montarea juxtapusă a discurilor	17
Avertismente	3	Discuri de 6 țoli (15 cm) pentru tocare grosieră (dublu spațiate) 276 distanțiere / 60 discuri	17
Identificarea componentelor	5	Discuri de 8 țoli (20 cm) pentru tocare grosieră (dublu spațiate) 234 distanțiere / 84 discuri	18
Înlocuirea cilindrului	6	Discuri de 10 țoli (25 cm) pentru tocare grosieră (dublu spațiate) 210 distanțiere / 102 discuri	19
Înlocuirea discurilor	7	Discuri de 6 țoli (15 cm) de uz general (simplu spațiate) 234 distanțiere / 84 discuri	20
Înlocuirea curelei de transmisie	9	Discuri de 8 țoli (20 cm) de uz general (simplu spațiate) 186 distanțiere / 114 discuri	21
Înlocuirea manșonului	11	Discuri de 10 țoli (25 cm) de uz general (simplu spațiate) 150 distanțiere / 138 discuri	22
Înlocuirea roții de curea	12	Discuri de 6 țoli (15 cm) pentru tocare fină 198 distanțiere / 108 discuri	23
Înlocuirea periei	13	Discuri de 8 țoli (20 cm) pentru tocare fină 138 distanțiere / 144 discuri	24
Înlocuirea ansamblului lagărului de acționare ..	14	Discuri de 10 țoli (25 cm) pentru tocare fină 90 distanțiere / 174 discuri	25
Demontarea ansamblului lagărului ușii	14	Freze carbid de 6 țoli (15 cm) 204 distanțiere / 30 discuri	26
Montarea ansamblului lagărului ușii	14	Freze carbid de 8 țoli (20 cm) 132 distanțiere / 42 discuri	27
Demontarea ansamblului lagărului de acționare	15	Freze carbid de 10 țoli (25 cm) 66 distanțiere / 54 discuri	28
Instalarea ansamblului lagărului de acționare ..	16	Complet tăiat de configurare împlăciu de 6 țoli (15 cm) 258 distanțiere / 84 discuri	29
Montarea șaibei	16	Complet tăiat de configurare împlăciu de 8 țoli (20 cm) 210 distanțiere / 108 discuri	30
		Complet tăiat de configurare împlăciu de 10 țoli (25 cm) 162 distanțiere / 138 discuri	31
		Configurare tăietor de oțel de 6 țoli (15 cm) 222 șaibe / 126 discuri	32
		Configurare tăietor de oțel de 8 țoli (20 cm) 156 șaibe / 174 discuri	33
		Configurare tăietor de oțel de 10 țoli (25 cm) 114 șaibe / 204 discuri	34
		Discuri diamantate	35
		Remediarea problemelor	36
		Date tehnice	37
		Notițe	39
		Garanția standard Graco	40

Avertismente

Următoarele avertismente se referă la instalarea, utilizarea, împământarea, întreținerea și repararea acestui utilaj. Simbolul cu semn de exclamare indică un avertisment general, iar simbolul de pericol se referă la riscuri specifice anumitor proceduri. Consultați repetat aceste avertismente. Alte avertismente referitoare la un produs anume pot fi găsite pe parcursul acestui manual, după cum este cazul.

 AVERTISMENT	
 	<p>PERICOL DE EMISII DE PRAF ȘI DE PARTICULE</p> <p>Folosirea acestui utilaj la răzuirea betonului și a altor materiale de pavaj poate cauza degajarea de praf sau de substanțe chimice potențial nocive din respectivele materiale.</p> <ul style="list-style-type: none"> • A se utiliza numai de către persoane înalt calificate, care cunosc regulamentele oficiale aplicabile din domeniul siguranței muncii și al igienei industriale. • Folosiți utilajul numai în zone bine ventilate. • Echipați-vă cu un aparat de protecție a respirației testat corespunzător pentru etanșitate și aprobat prin lege ca adecvat lucrului în condiții de praf.
	<p>PERICOL LA UTILIZAREA INCORECTĂ A UTILAJULUI</p> <p>Utilizarea incorectă poate provoca decesul sau vătămarea gravă.</p> <ul style="list-style-type: none"> • Nu folosiți utilajul dacă sunteți obosit(ă) sau dacă vă aflați sub influența drogurilor sau a alcoolului. • Nu părăsiți zona de lucru cât timp utilajul este alimentat la curent. Oprii orice utilaj când acesta nu este în folosință. • Verificați utilajul zilnic. Reparați sau înlocuiți imediat piesele uzate sau deteriorate, folosind doar piese de schimb autentice, de la producător. • Nu alterați sau modificați utilajul. • Utilizați utilajul doar în scopul pentru care a fost proiectat. Contactați distribuitorul pentru informații. • Nu permiteți accesul copiilor și animalelor în zona de lucru. • Respectați toate reglementările de siguranță în vigoare. • Păstrați o distanță operativă de siguranță față de celelalte persoane aflate în zona de lucru. • Evitați orice conducte, coloane, deschideri sau alte obiecte care penetrează prin suprafața de lucru.
	<p>PERICOL DE VEHICUL ÎN MIȘCARE</p> <p>Neatenția și comportamentul imprudent pot cauza accidente. Căderea din vehicul, lovirea unor persoane sau obiecte sau ciocnirea de alte vehicule pot duce la vătămări grave sau la deces.</p> <ul style="list-style-type: none"> • Nu călcați puternic pedala de mers înainte/marșarier. • Luați curbele cu viteză redusă. Nu luați curbe mai mari de 45°. • La coborârea în pantă poate surveni o pierdere de tracțiune. Nu folosiți utilajul pe pante mai mari de 15°. • Nu luați pasageri. • Nu remorcați. • Folosiți aparatul numai cu utilaje pentru îndepărtarea liniilor de marcaj. • În toate zonele cu trafic, utilizați un control corespunzător al acestuia. Consultați Manualul despre Dispozitivele de Control Uniform al Traficului (MUTD) emis de Departamentul de Transport al S.U.A., regulamentele Administrației Drumurilor Federale sau pe cele locale privitoare la drumuri și transporturi.
 	<p>PERICOL CAUZAT DE PIESELE ÎN MIȘCARE</p> <p>Componentele în mișcare pot strivi sau amputa degete și alte părți ale corpului.</p> <ul style="list-style-type: none"> • Păstrați distanța față de piesele aflate în mișcare. • Nu utilizați utilajul fără apărătoarele sau capacele de protecție. • Înainte de a controla, deplasa sau repara utilajul, întrerupeți alimentarea cu energie electrică.
	<p>PERICOL DE ARSURI</p> <p>Suprafețele utilajului supuse încălzirii pot deveni extrem de fierbinți în timpul funcționării. Pentru a evita arsurile grave, nu atingeți utilajul încins. Așteptați ca acesta să se răcească complet.</p>

AVERTISMENT

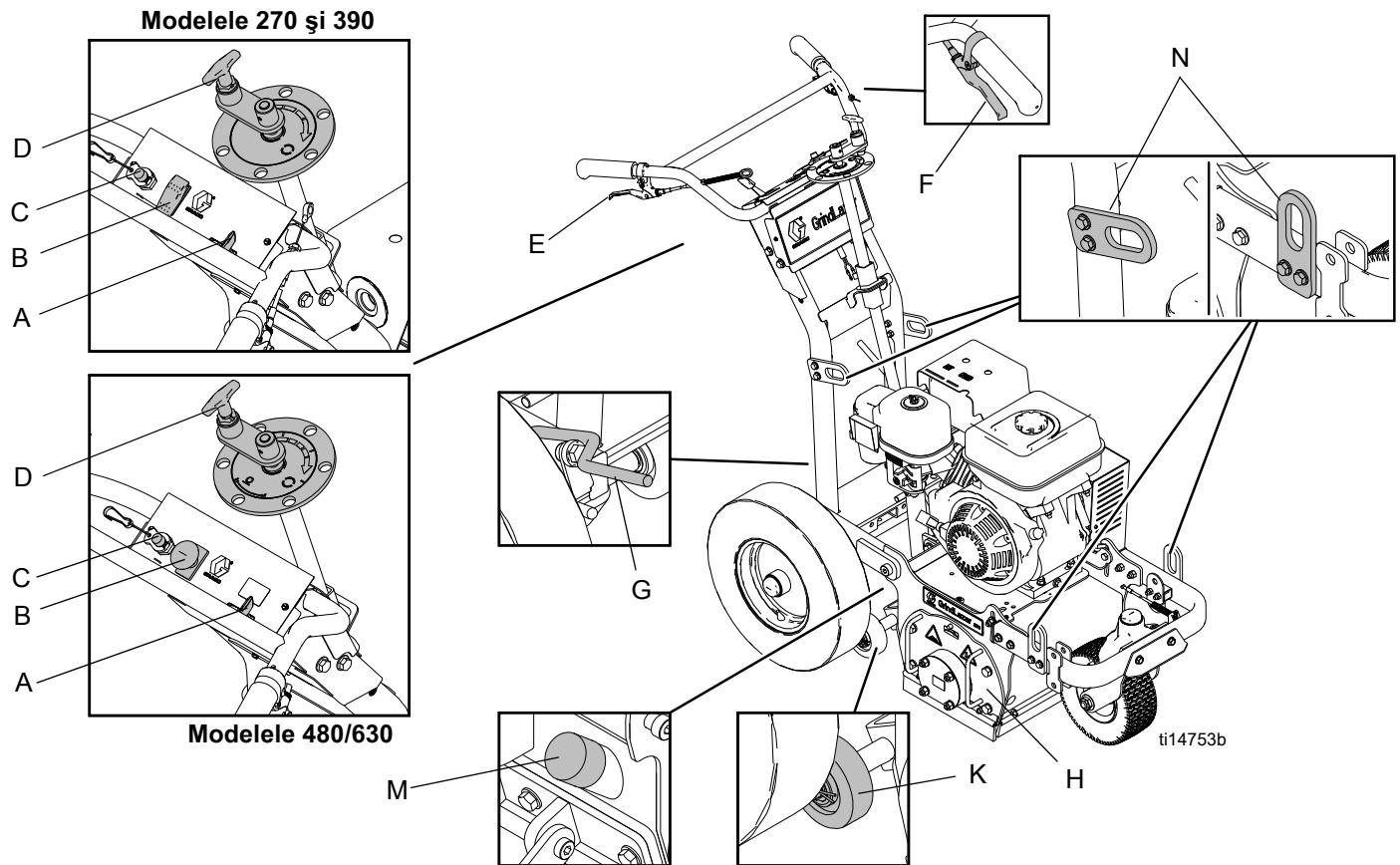

	<p>PERICOL DE INCENDIU ȘI EXPLOZIE</p> <p>Vaporii inflamabili, ca de exemplu de solvenți și de vopsea, aflați în zona de lucru se pot aprinde sau pot exploda. Pentru a preveni incendiile și exploziile:</p> <ul style="list-style-type: none"> • Utilizați echipamentul doar în zone bine ventilate. • Nu umpleți rezervorul de combustibil când motorul este în funcțiune sau este fierbinte, opriți motorul și așteptați să se răcească. Combustibilul este inflamabil și se poate aprinde sau poate exploda dacă este vărsat pe o suprafață fierbinte. • Păstrați zona de lucru fără impurități, inclusiv solvenți, cârpe sau benzină. • Păstrați un stingător de incendii în zona de lucru.
	<p>PERICOL – MONOXID DE CARBON</p> <p>Gazele de eșapament conțin monoxid de carbon toxic, care este incolor și inodor. Inhalarea monoxidului de carbon poate provoca decesul. Nu folosiți utilajul în spații închise.</p>
	<p>ECHIPAMENT DE PROTECȚIE PERSONALĂ</p> <p>Trebuie să purtați echipament de protecție adecvat atunci când utilizați sau întrețineți utilajul sau când vă aflați în zona sa de lucru, pentru a vă proteja împotriva vătămarilor grave, ce pot include afecțiuni oculare, inhalarea de praf sau substanțe chimice, arsuri și afectarea auzului. Acest echipament include, însă nu este limitat la:</p> <ul style="list-style-type: none"> • Ochelari de protecție • Încălțăminte de protecție • Mănuși • Echipament de protecție a auzului • Un aparat de protecție a respirației testat corespunzător pentru etanșitate, aprobat prin lege și adecvat lucrului în condiții de praf

Identificarea componentelor



	Componenta	DESCRIERE
A	Manetă de accelerație motor	Reglează viteza motorului.
B	Întreprupător motor	Furnzează energie electrică motorului.
C	Cordon de oprire de siguranță	Se prinde de operator și oprește motorul în cazul în care cordonul se desprinde în timpul funcționării.
D	Șurub reglare cilindru	Ridică și coboară cilindrul de tăiere.
E	Manetă de cuplare cilindru	Când maneta este în poziție de cuplare, ghidonul poate fi împins în jos pentru a ridica cilindrul de tăiere de pe suprafață și a-l bloca în poziția "ridicat" (UP). După blocarea cilindrului de tăiere în poziția "ridicat" (UP), GrindLazer poate fi deplasat fără ca cilindrul să atingă suprafața.
F	Manetă de blocare roată față	Roata din față stă, de regulă, blocată, pentru a ghida GrindLazer în linie dreaptă. Când maneta este acționată, roata din față se deblochează și poate pivota liber.
G	Frână de parcare roată spate	Împiedică deplasarea roții din spate.
H	Placă de acces cilindru	Placă demontabilă care permite accesul la cilindrul de tăiere, pentru schimbarea acestuia.
K	Roți de control adâncime	Reglează adâncimea de tăiere a cilindrului.
M	Orificiu de vid	Orificiu la care se atașează un dispozitiv cu vid în scopul reducerii cantității de praf și particule în timpul operării.
N	Puncte de ridicare	Puncte ranforsate folosite la ridicarea GrindLazer în timpul transportului sau al reparațiilor.

Înlocuirea cilindrului

						
Evitați să atingeți sau să manipulați cilindrul după utilizare, până când acesta nu s-a răcit complet.						

Demontare

1. Scoateți patru șuruburi și placa de acces la cilindru (H).

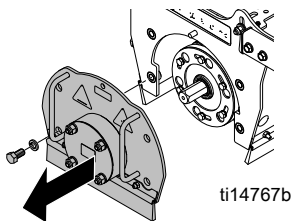

2. Scoateți, prin glisare, cilindrul de pe axul hexagonal.

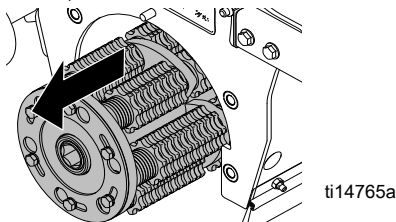

Montare

OBSERVAȚIE: Cilindrii pentru discurile de tocarea din carbid nu necesită o orientare sau direcție anume. Frezele din carbid și discurile diamantate sunt direcționale. Ele trebuie montate în așa fel încât săgețile de pe freze și cele de pe discuri să fie orientate în sensul de rotație al cilindrului.

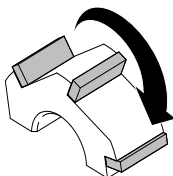

Freză circulară din carbid



Disc diamantat

Modelele **270** și **390** sunt proiectate pentru răzuirea prin "tăiere frontală" (cilindrul se rotește în aceeași direcție în care se deplasează). Modelele **480** și **630** sunt proiectate pentru răzuirea prin "tăiere în revers (înapoi)" (cilindrul se rotește în direcția opusă celei în care se deplasează).

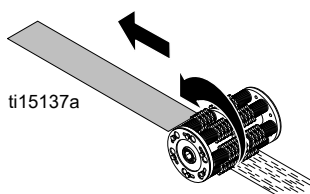

Tăiere frontală
(modelele 270/390)

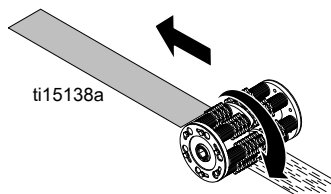

Tăiere în revers
(înapoi-modelele 480/630)

1. Introduceți cilindrul de schimb pe axul hexagonal prin glisare.

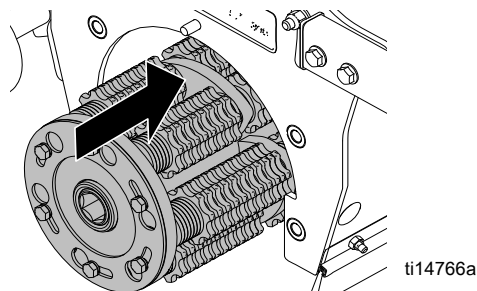

2. Lăsați în jos șurubul de reglare a cilindrului (D) și trageți maneta de cuplare (E), pentru ca cilindrul să ajungă pe sol.

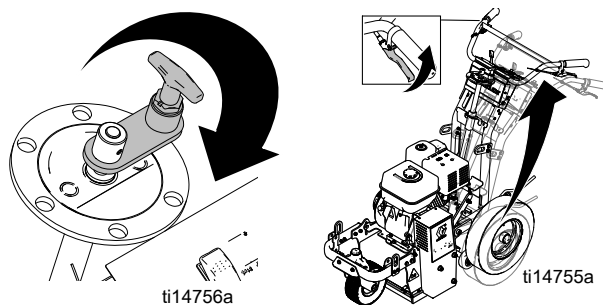

3. Puneți la loc placa de acces a cilindrului (H) și strângeți cele patru șuruburi la 27-30 picioare-livră (37-41 N•m).

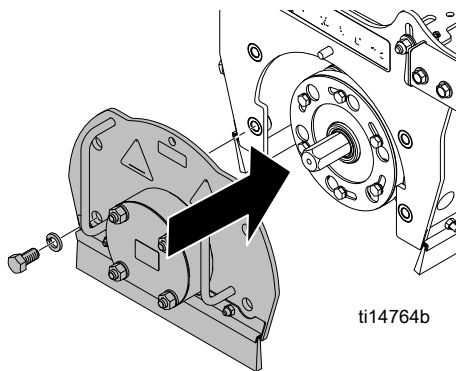

Înlocuirea discurilor

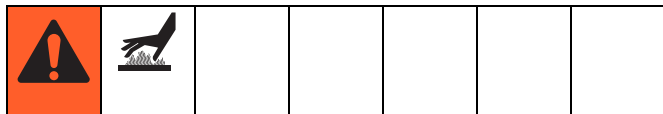

Demontare (disc tocător carbid/freză circulară carbid)

1. Demontați cilindrul (vezi **Înlocuirea cilindrului**, pagina 6).
2. Slăbiți șase șuruburi de pe fiecare latură a cilindrului (nu le scoateți complet).

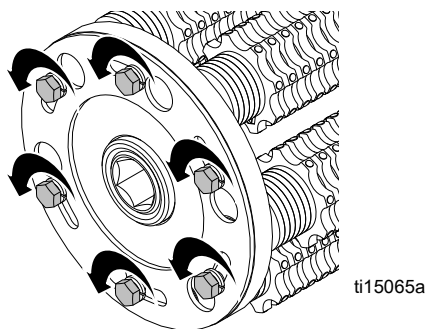

3. Rotiți plăcile de pe fiecare parte a cilindrului, pentru a face vizibile tijele.

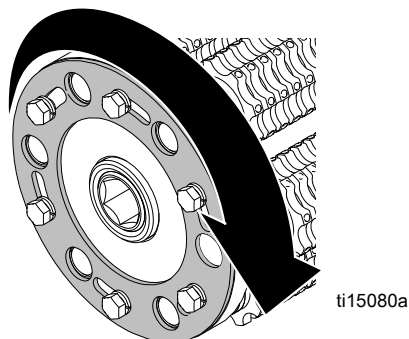

4. Împingeți tija afară și scoateți discurile.

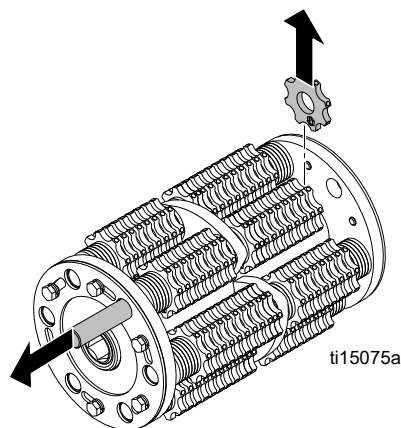

Instalare (disc tocător carbid/freză circulară carbid)

1. Înlocuiți discurile și șaibe (vezi **Recomandări privind montarea juxtapsă a discurilor**, paginile 17 - 35).

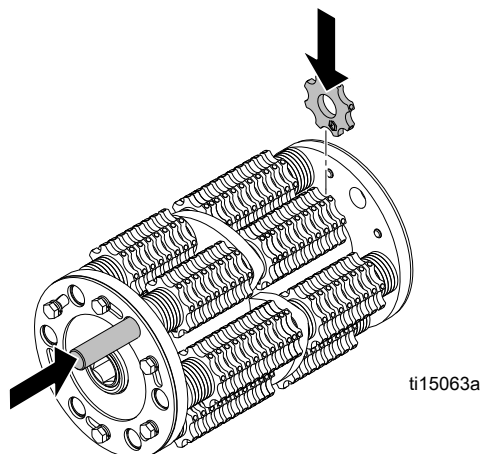

OBSERVAȚIE: Discurile trebuie să fie centrate pe cilindru pentru o funcționare optimă.

2. Roțiți plăcile de pe fiecare parte a cilindrului, pentru a acoperi tijele.

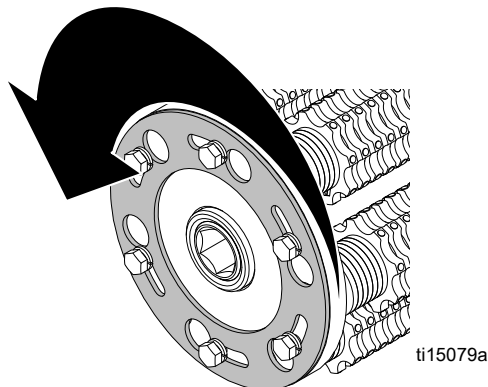

3. Strângeți cele șase șuruburi de pe fiecare parte a cilindrului până la 125-175 Țoli-lb (14-20 N•m).

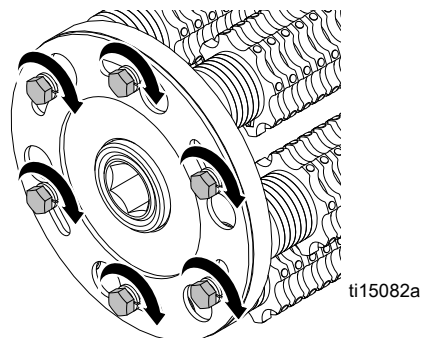

4. Instalați cilindrul (vezi **Înlocuirea cilindrului**, pagina 6).

Demontare (Discuri diamantate)

1. Demontați cilindrul (vezi **Înlocuirea cilindrului**, pagina 6).
2. Introduceți cilindrul într-o menhină.
3. Folosiți o cheie pentru piuliță pentru a slăbi piulița filetată (roțiți în sensul acelor de ceas), apoi scoateți-o complet.

NOTĂ: Această piuliță are filet pe partea stângă.

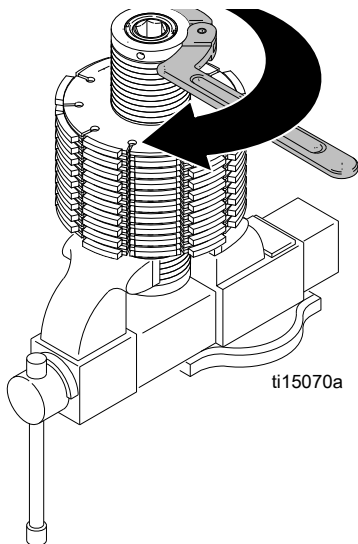

4. Scoateți toate distanțierele și discurile diamantate.

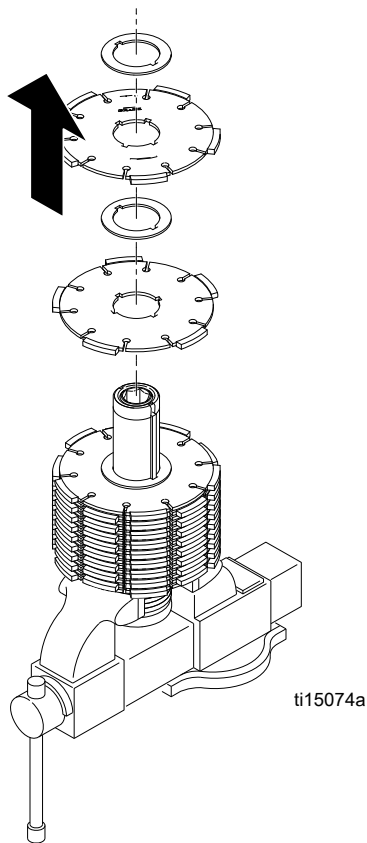

Instalare (Discuri diamantate)

1. Reintroduceți toate distanțierele și discurile diamantate în succesiunea și având orientarea arătate mai jos (când sunt montate prin juxtapunere, discurile trebuie rotite astfel ca segmentele să alterneze).

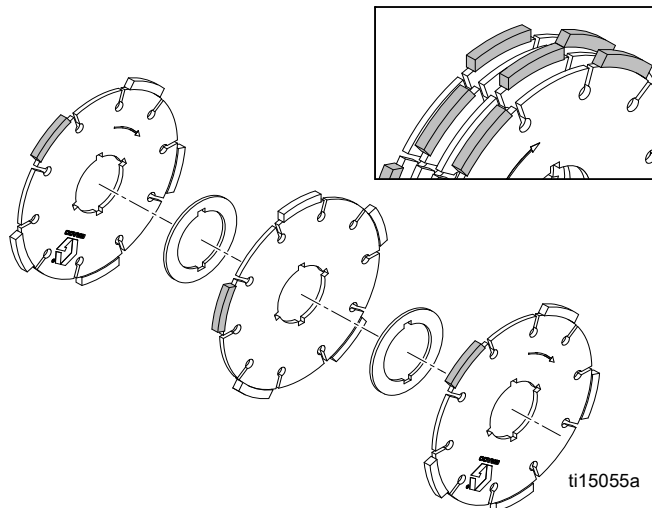

OBSERVAȚIE: Lamele trebuie să fie centrate pe cilindru pentru o funcționare optimă.

2. Curățați filetul de praf și resturi. Aplicați adezivul lichid pentru filet de tip albastru/cu forță medie. Folosiți cheia pentru piulițe pentru a strânge piulița la nivel cu capătul arborelui de transmisie (roțiți spre stânga).

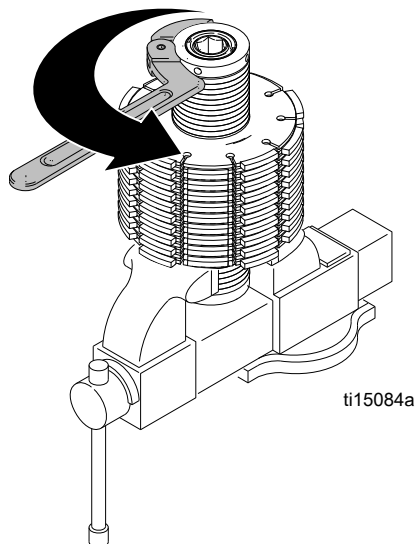

3. Scoateți cilindrul din menhină și instalați-l (vezi **Înlocuirea cilindrului**, pagina 6).

Înlocuirea curelei de transmisie



Demontare

1. Scoateți trei șuruburi și șaibe. Îndepărtați carcasa curelei.

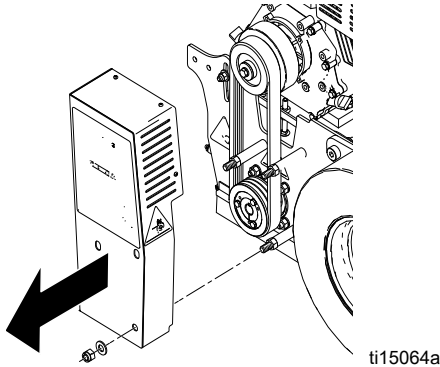

2. Slăbiți contrapiulița prin ambele laturi ale curelei.

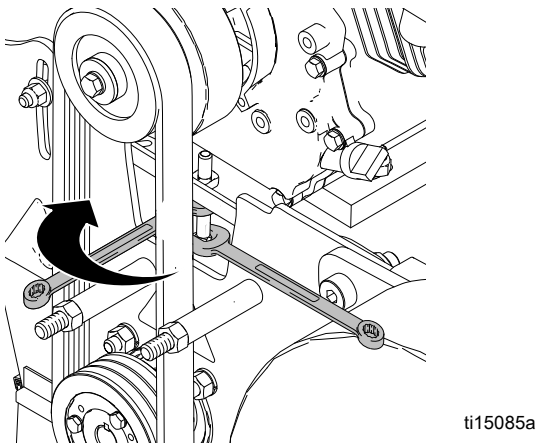

3. Cu ajutorul a două chei, desfaceți șuruburile de reglare de pe batiu, de ambele părți ale suportului scarificatorului.

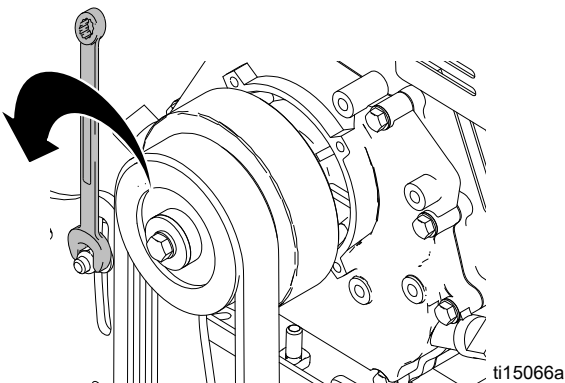

4. Strângeți șurubul inferior, pentru a lăsa în jos butucul roții de curea.

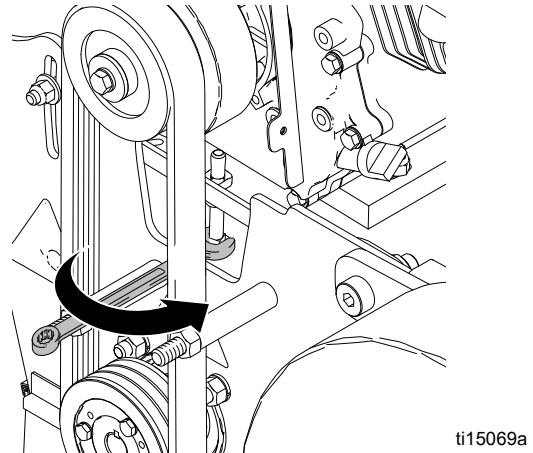

5. Demontați cureaua uzată.

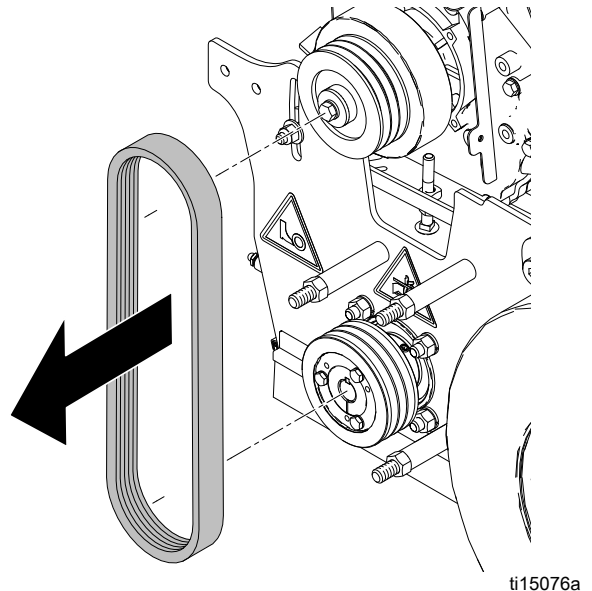

Montare

1. Instalați noua curea.

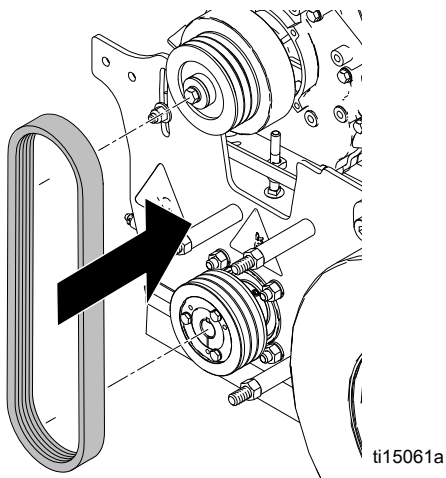

2. Cu ajutorul a două chei, strângeți șuruburile de reglare de pe batiu, de ambele părți ale suportului scarificatorului.

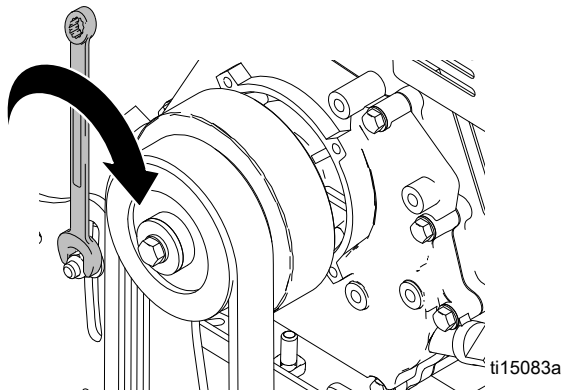

3. Strângeți bulonul de reglare a curelei până la tensiunea recomandată mai jos.

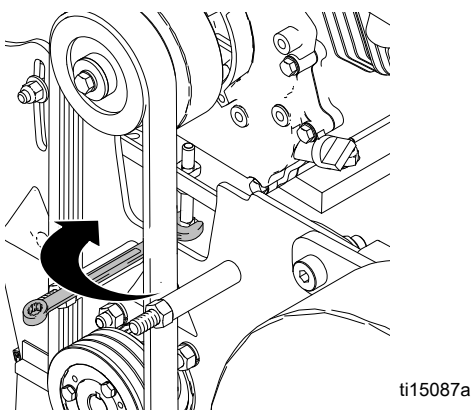

Tensiunea recomandată a curelei:

(Curea 3VX375) Modele din seria		270 A	390 A	480 A	
Curea nouă	Tensiune (livre-forță)	130 +/- 5	174 +/- 6	204 +/- 7	
	Frecvență (Hz)	83 +/- 2	96 +/- 2	104 +/- 2	
Curea folosită	Tensiune (livre-forță)	112 +/- 5	150 +/- 6	176 +/- 7	
	Frecvență (Hz)	77 +/- 2	90 +/- 2	97 +/- 2	
(Curea 3VX355) Modele din seria		270 B, C, D	390 B, C, D	480 B, C, D	630 A
Curea nouă	Tensiune (livre-forță)	145 +/- 5	193 +/- 7	194 +/- 7	194 +/- 7
	Frecvență (Hz)	91 +/- 2	105 +/- 2	105 +/- 2	105 +/- 2
Curea folosită	Tensiune (livre-forță)	125 +/- 5	167 +/- 7	167 +/- 7	167 +/- 7
	Frecvență (Hz)	85 +/- 2	98 +/- 2	98 +/- 2	98 +/- 2

4. Strângeți contrapiulița prin ambele laturi ale curelei.

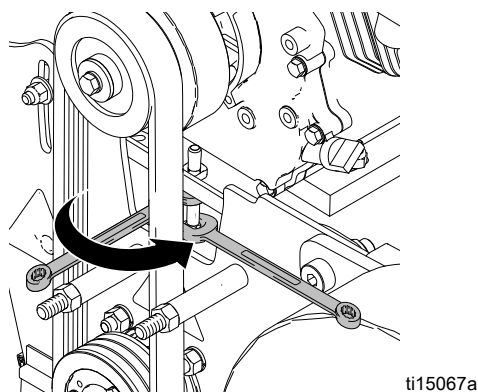

5. Montați la loc carcasa curelei și strângeți cele trei piulițe și patru șuruburi.

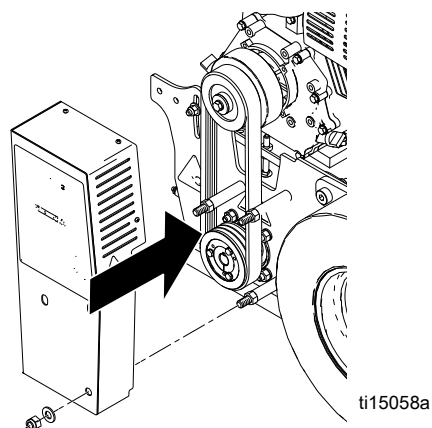

Înlocuirea manșonului

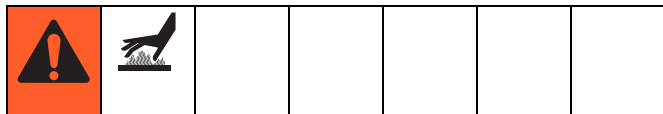

Demontare

1. Demontați carcasa curelei și cureaua (vezi **Înlocuirea curelei**, pagina 9).
2. Cu ajutorul cheii de impact, demontați bolțul manșonului.

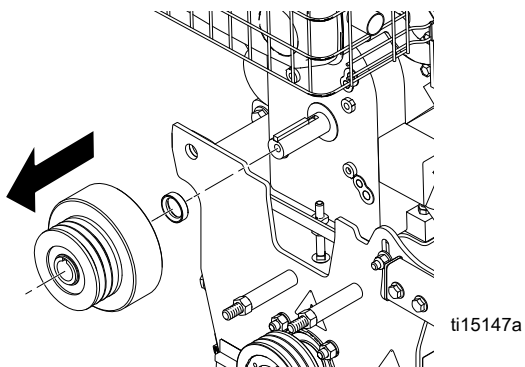

3. Scoateți manșonul uzat.

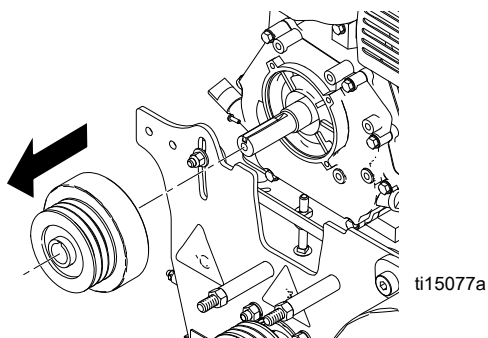

Montare

1. Instalați manșonul.

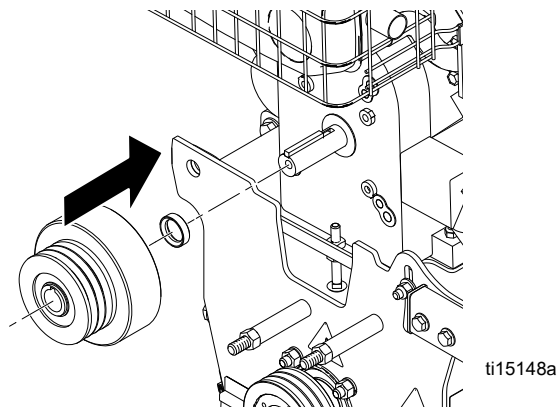

2. Cu ajutorul cheii de impact, strângeți bolțul manșonului.

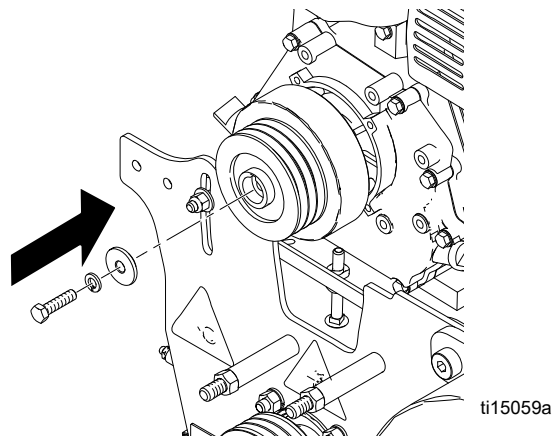

3. Instalați cureaua și carcasa acesteia (vezi **Înlocuirea curelei**, pagina 9).

Înlocuirea roții de curea

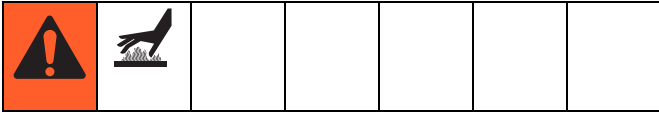

Demontare

1. Demontați cilindrul (vezi **Înlocuirea cilindrului**, pagina 6).
2. Demontați carcasa curelei și cureaua (vezi **Înlocuirea curelei**, pagina 9).
3. Demontați trei șuruburi și șaibe ale roții de curea.

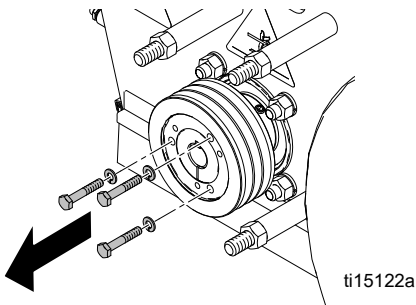

4. Introduceți trei șuruburi în orificiile pentru extragerea roții. Strângeți șuruburile egal și extrageți încet roata de curea.

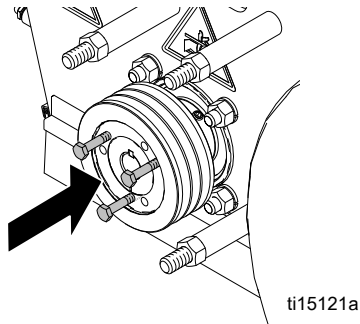

5. Îndepărtați roata.

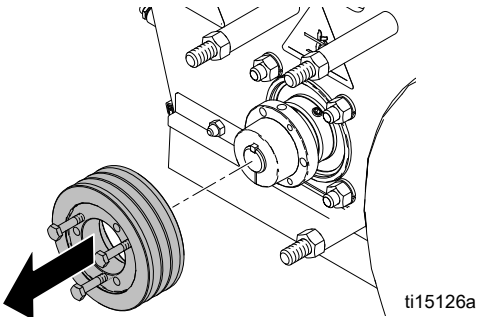

Montare

6. Instalați roata pe axul hexagonal.

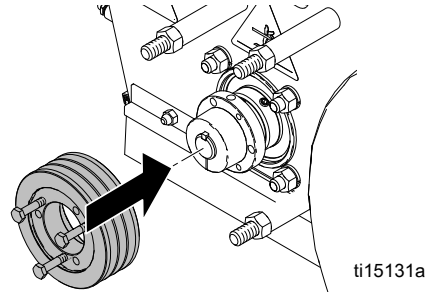

7. Introduceți trei șuruburi și șaibe pentru roată.

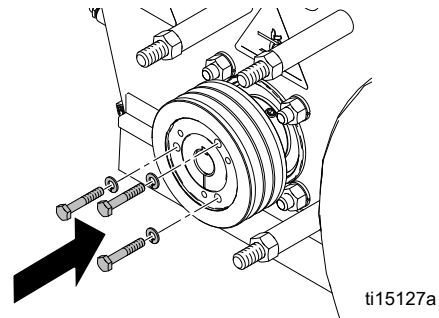

8. Montați la loc cureaua și carcasa (vezi **Înlocuirea curelei**, pagina 9).
9. Montați la loc cilindrul (vezi **Înlocuirea cilindrului**, pagina 6).

Înlocuirea periei

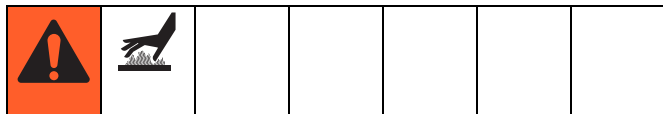

Demontare

1. Scoateți două șuruburi de montaj.

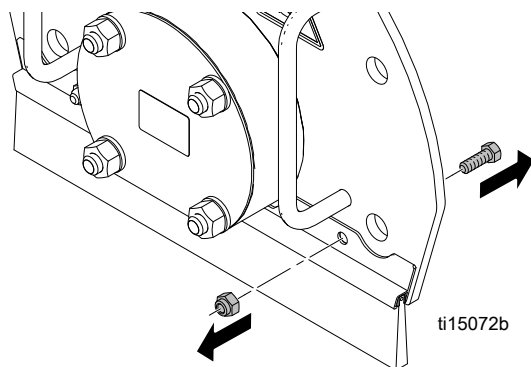

2. Extrageți peria folosită.

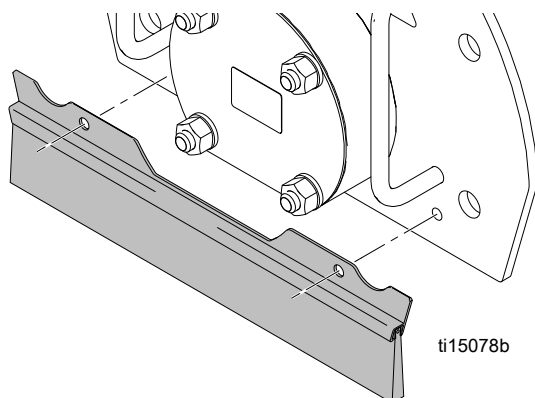

Montare

1. Instalați peria cea nouă.

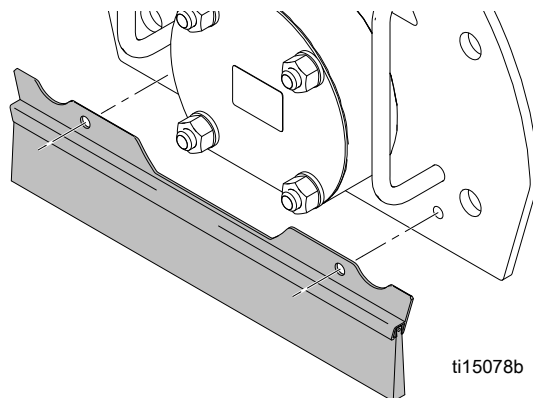

2. Strângeți cele două șuruburi de montaj.

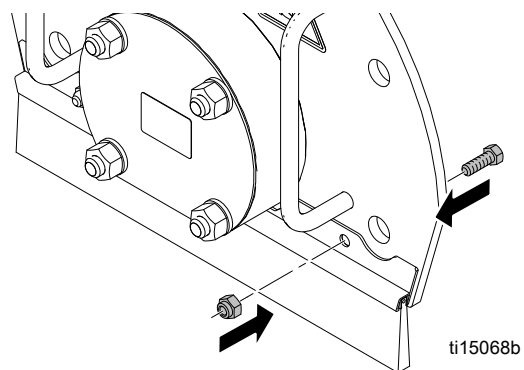

Înlocuirea ansamblului lagărului de acționare

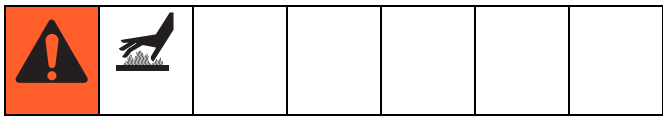

Demontarea ansamblului lagărului uşii

1. Demontați cele patru piulițe care fixează ansamblul lagărului de uşă și scoateți ușa.

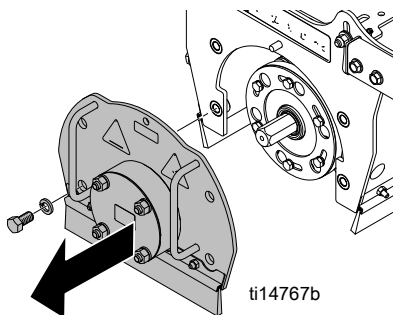

Montarea ansamblului lagărului uşii

1. Introduceți noul ansamblu de lagăr al uşii prin orificiul din uşă. **OBSERVAȚIE:** Asigurați-vă că sigiliul axului se află la interiorul cuștii.

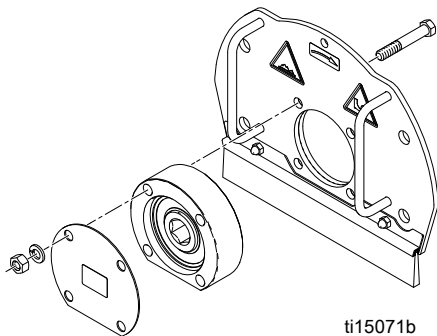

2. Instalați apărătoarea de praf pe lagăr. Strângeți piulițele cu mâna și fixați șaibele pe uşă. **OBSERVAȚIE:** NU strângeți complet piulițele în acest stadiu.
3. Asamblați ușa pe utilaj și mișcați-o încoace și-ncolo prin glisare, până când ansamblul lagărului se așează în poziția corectă, centrată.

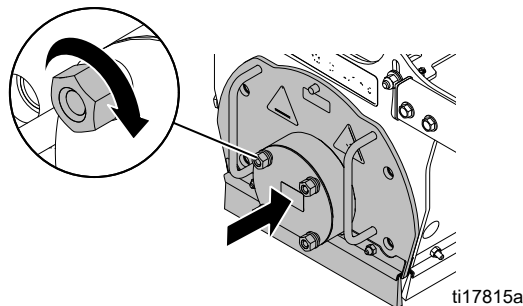

4. Strângeți cele patru piulițe pe ansamblul lagărului, pentru a-l fixa pe poziție.
5. Strângeți cele patru buloane, pentru a fixa ușa.

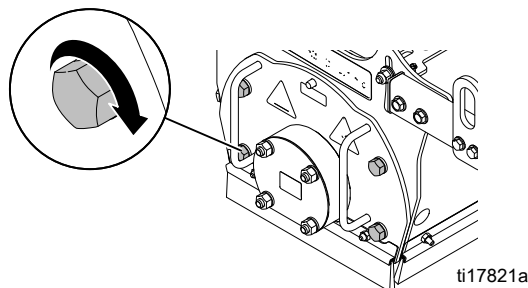

Demontarea ansamblului lagărului de acționare

1. Demontați ușa de pe utilaj și scoateți eventualii cilindri tăietori de pe mașină.

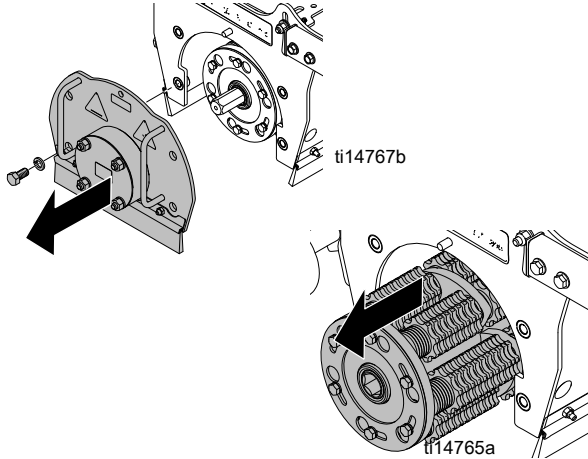

2. Demontați carcasa curelei și cureaua (vezi pagina 9).
3. Îndepărtați șaiba.

- a. Scoateți cele trei buloane care fixează șaiba pe bucșă.

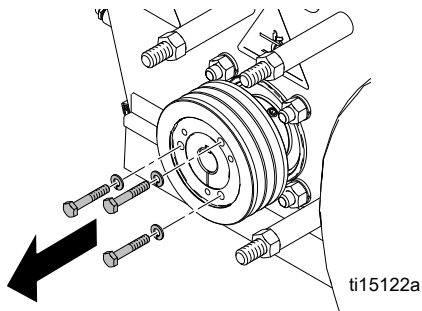

- b. Introduceți trei buloane în găurile adiacente și strângeți-le în mod uniform pentru a scoate șaiba de pe bucșă.

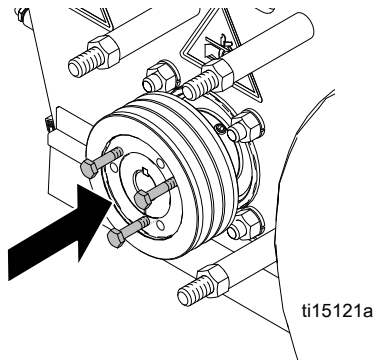

- c. Îndepărtați șaiba.

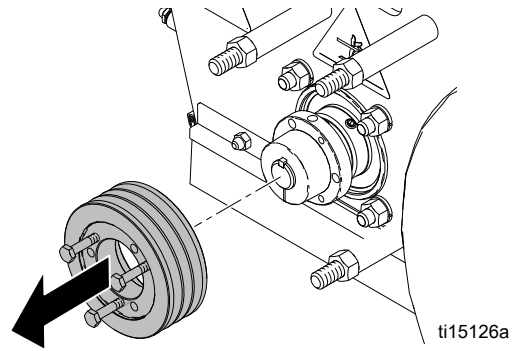

- d. Scoateți șurubul opritor de pe bucșă.

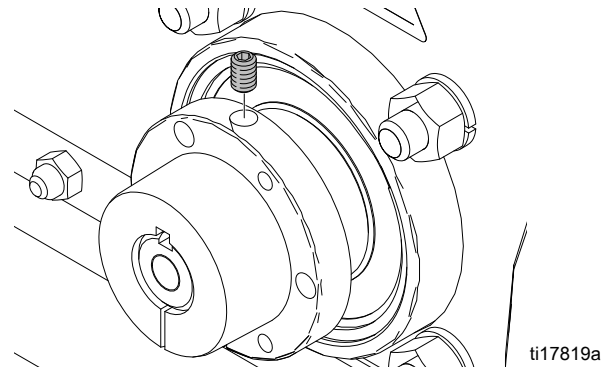

- e. Scoateți bucșa de pe axul de acționare. Dacă bucșa e foarte strânsă, introduceți, cu bățai ușoare, o șurubelniță cu cap drept în orificiul bucșei, pentru a o deschide și a o face astfel să alunece de pe ax.

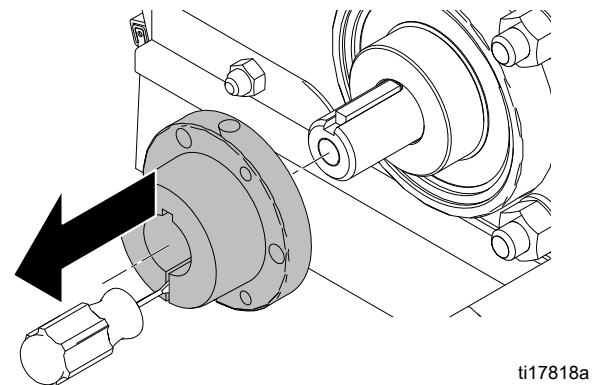

NOTĂ

NU răsuciți excesiv niciunul dintre buloane, separat de celelalte, fiindcă se va rupe.

4. Scoateți toate cele patru piulițe care fixează lagărul lateral de acționare pe cușcă.

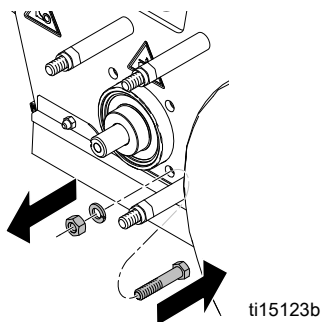

5. Scoateți, prin glisare, ansamblul axului din orificii.

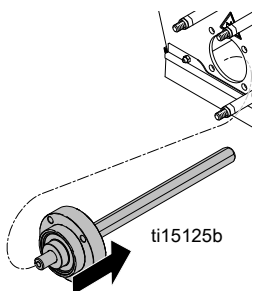

Instalarea ansamblului lagărului de acționare

1. Introduceți noul ansamblu al lagărului de acționare în cușcă.

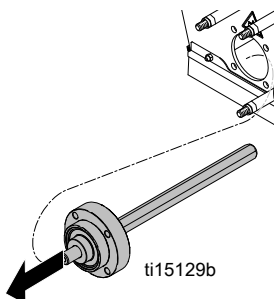

OBSERVAȚIE: Asigurați-vă că ați folosit buloanele mai scurte pentru lagărul de acționare lateral.

2. Strângeți piulițele și blocați șaibele pentru a fixa ansamblul lagărului la locul său.

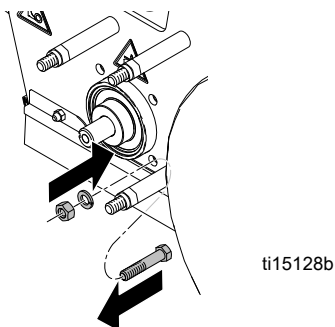

3. Asigurați-vă că pana axului de acționare este asamblată ca în imaginea de mai jos.

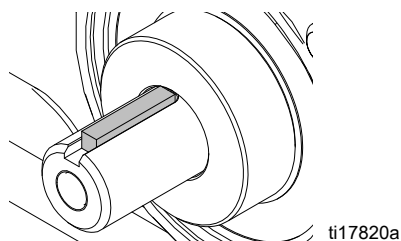

Montarea șaibei

1. Introduceți bucșa pe axul de acționare. Asigurați-vă că pana este la locul său.

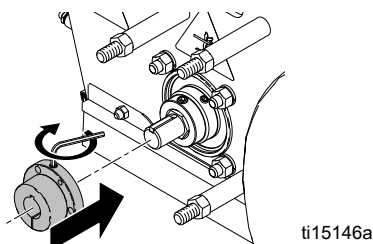

2. Aplicați etanșant pentru filet pe șurubul opritor și montați șurubul pe bucșă.
3. Aplicați etanșant pentru filet pe bulon și așezați șaiba de blocare și distanțierul pe bulon, ca în imagine. Înșurubați-l în capătul axului și strângeți. Asigurați-vă că șaiba de blocare este complet comprimată.

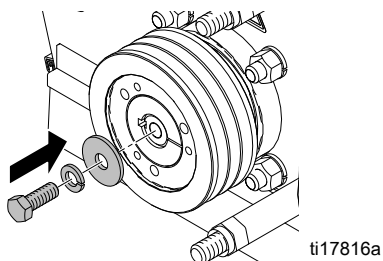

4. Montați șaiba pe bucșă și strângeți în mod egal trei buloane cu șaibele lor de blocare, pentru a trage astfel șaiba pe corpul utilajului.

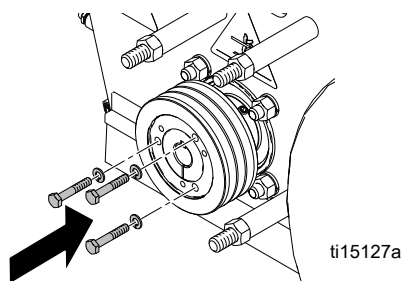

5. Înlocuiți cureaua și carcasa curelei (vezi pagina 9).

Recomandări privind montarea juxtapusă a discurilor

Discuri de 6 țoli (15 cm) pentru tocare grosieră (dublu spațiate) 276 distanțiere / 60 discuri

INSTRUCȚIUNI: Rotiți ansamblul la 180° și procedați la fel pentru celelalte axuri.

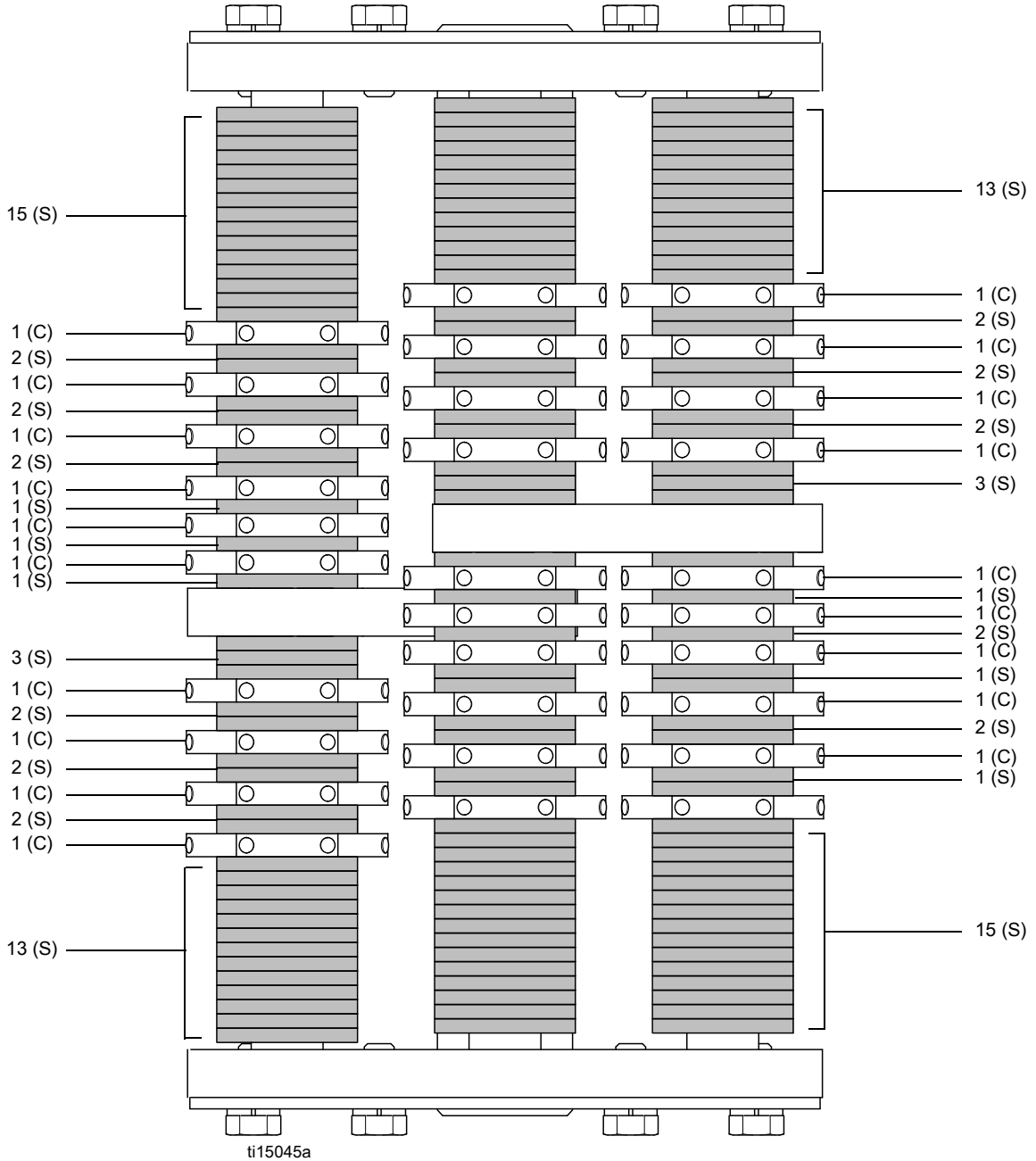

OBSERVAȚIE: Asamblarea poate varia datorită toleranțelor. Stivuiți cutere și distanțiere astfel încât tamburul să fie echilibrat corespunzător pentru a preveni vibrațiile excesive.

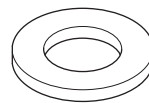

(S) Distanțier

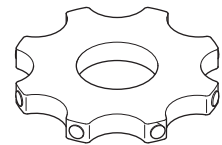

ti15053a

(C) Disc carbid

Discuri de 8 țoli (20 cm) pentru tocare grosieră (dublu spațiate) 234 distanțiere / 84 discuri

INSTRUCȚIUNI: Rotiți ansamblul la 180° și procedați la fel pentru celelalte axuri.

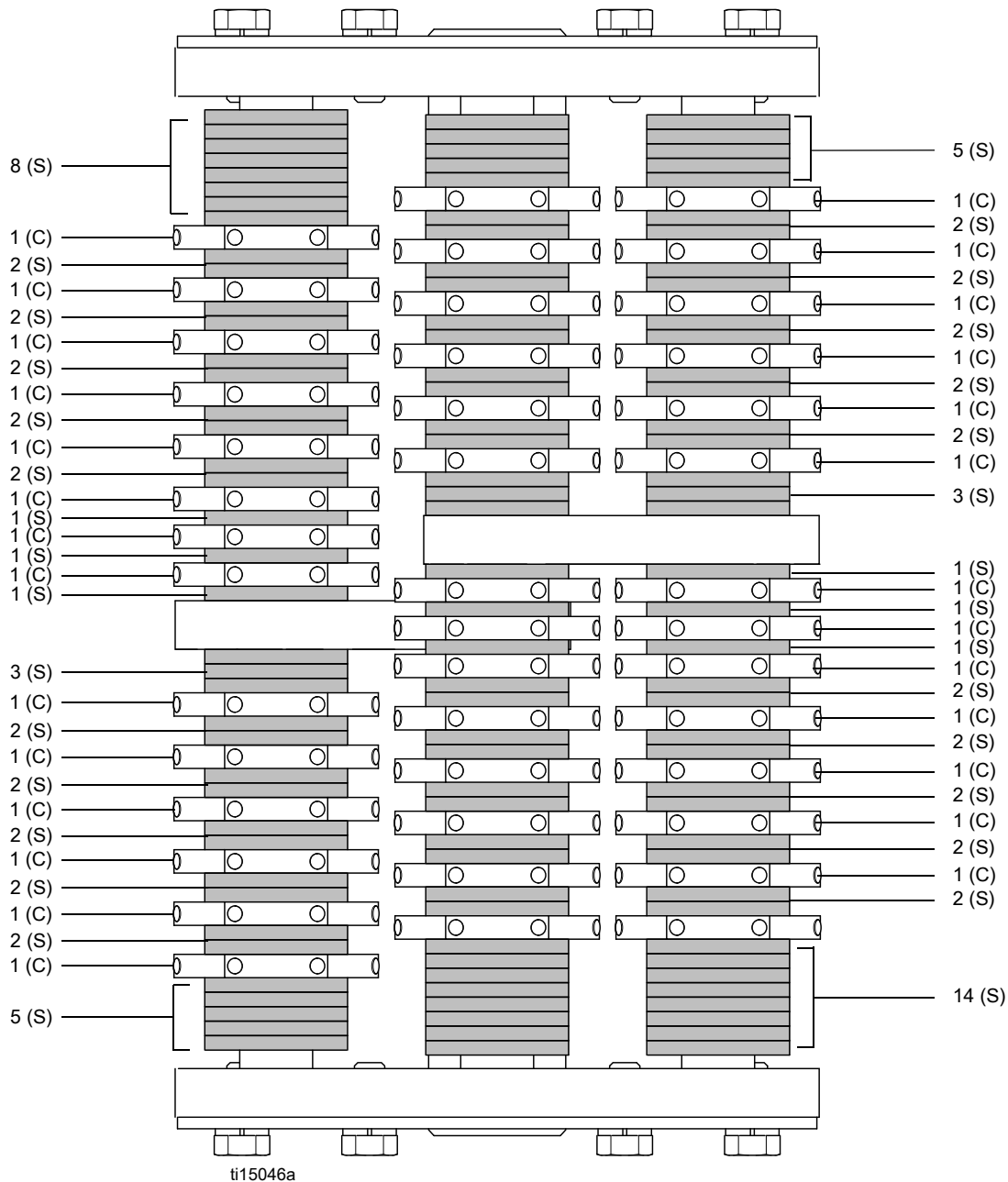

OBSERVAȚIE: Asamblarea poate varia datorită toleranțelor. Stivuiți cutere și distanțiere astfel încât tamburul să fie echilibrat corespunzător pentru a preveni vibrațiile excesive.

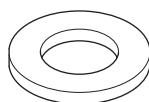

(S) Distanțier

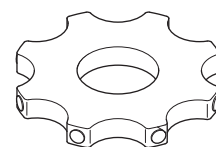

ti15053a

(C) Disc carbid

Discuri de 10 țoli (25 cm) pentru tocarea grosieră (dublu spațiate) 210 distanțiere / 102 discuri

INSTRUCȚIUNI: Rotiți ansamblul cu 180° și procedați la fel pentru celelalte axuri.

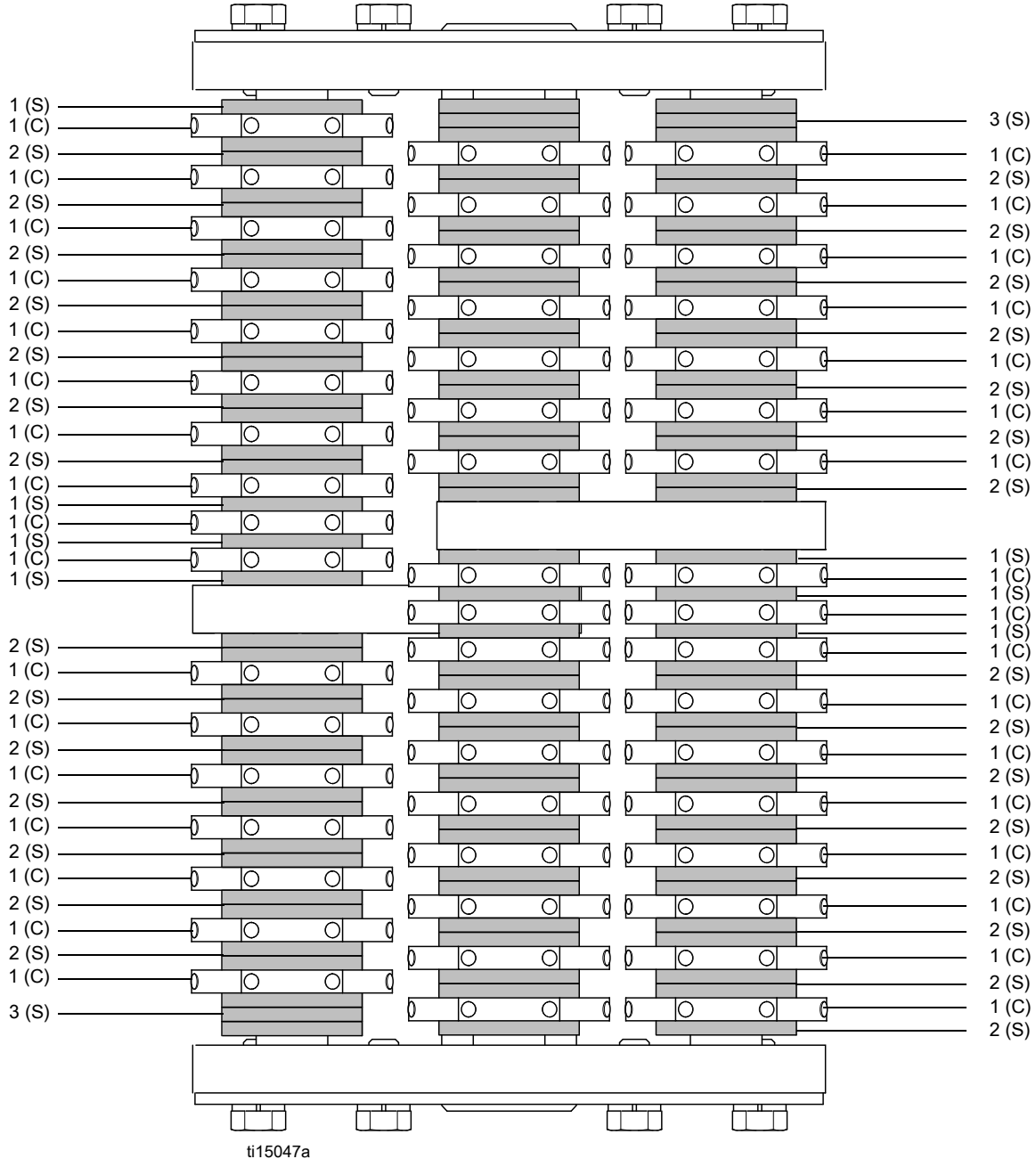

OBSERVAȚIE: Asamblarea poate varia datorită toleranțelor. Stivuiți cutere și distanțiere astfel încât tamburul să fie echilibrat corespunzător pentru a preveni vibrațiile excesive.

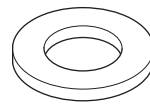

(S) Distanțier

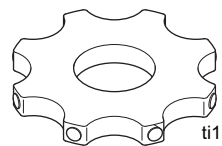

ti15053a

(C) Disc carbid

Discuri de 6 țoli (15 cm) de uz general (simplu spațiate) 234 distanțiere / 84 discuri

INSTRUCȚIUNI: Rotiți cilindrul cu 180° și procedați la fel pentru celelalte axuri.

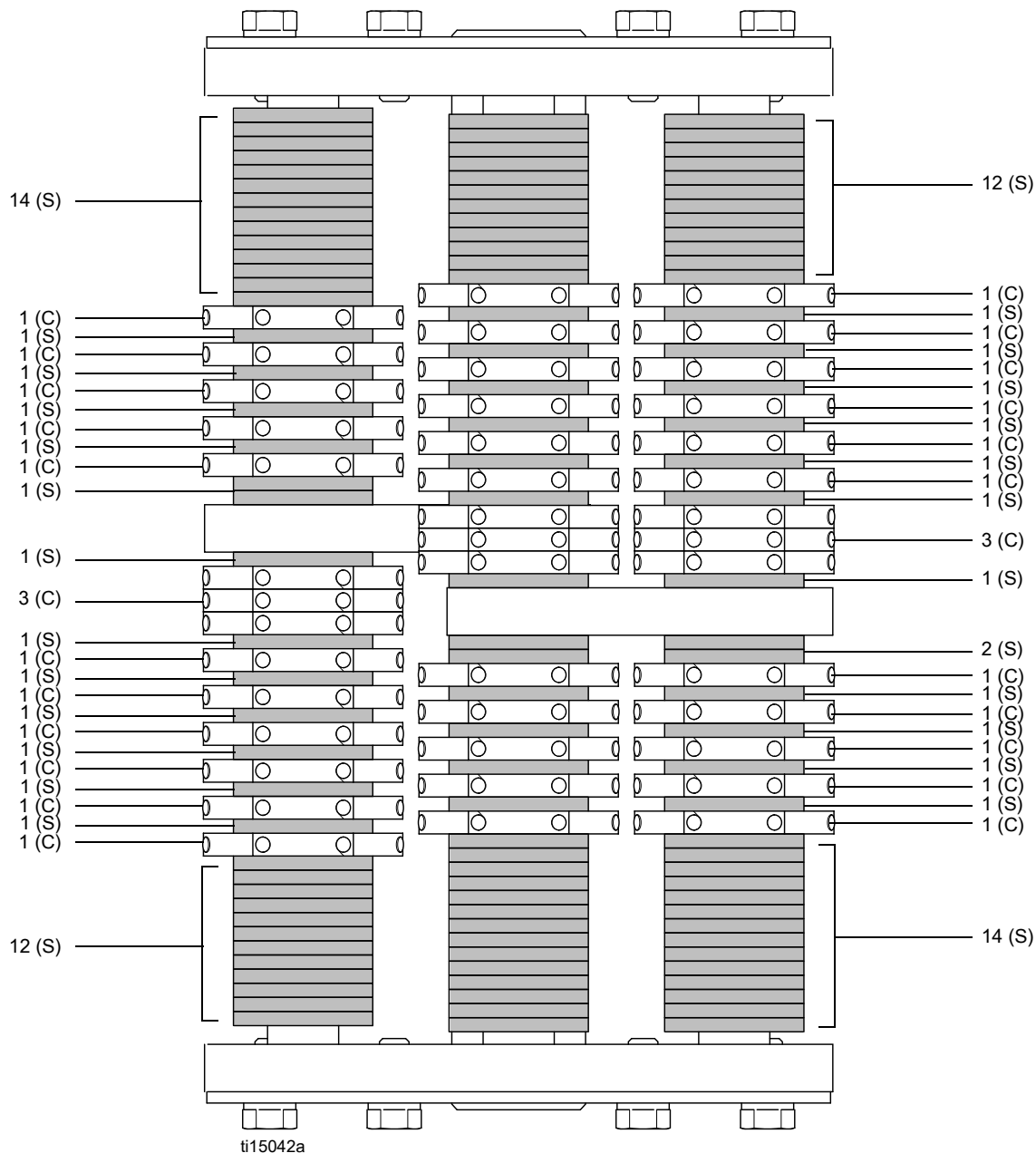

OBSERVAȚIE: Asamblarea poate varia datorită toleranțelor. Stivuiți cutere și distanțiere astfel încât tamburul să fie echilibrat corespunzător pentru a preveni vibrațiile excesive.

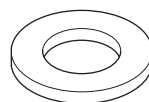

(S) Distanțier

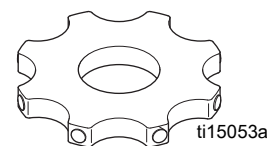

(C) Disc carbid

Discuri de 8 țoli (20 cm) de uz general (simplu spațiate) 186 distanțiere / 114 discuri

INSTRUCȚIUNI: Rotiți cilindrul cu 180° și procedați la fel pentru celelalte axuri.

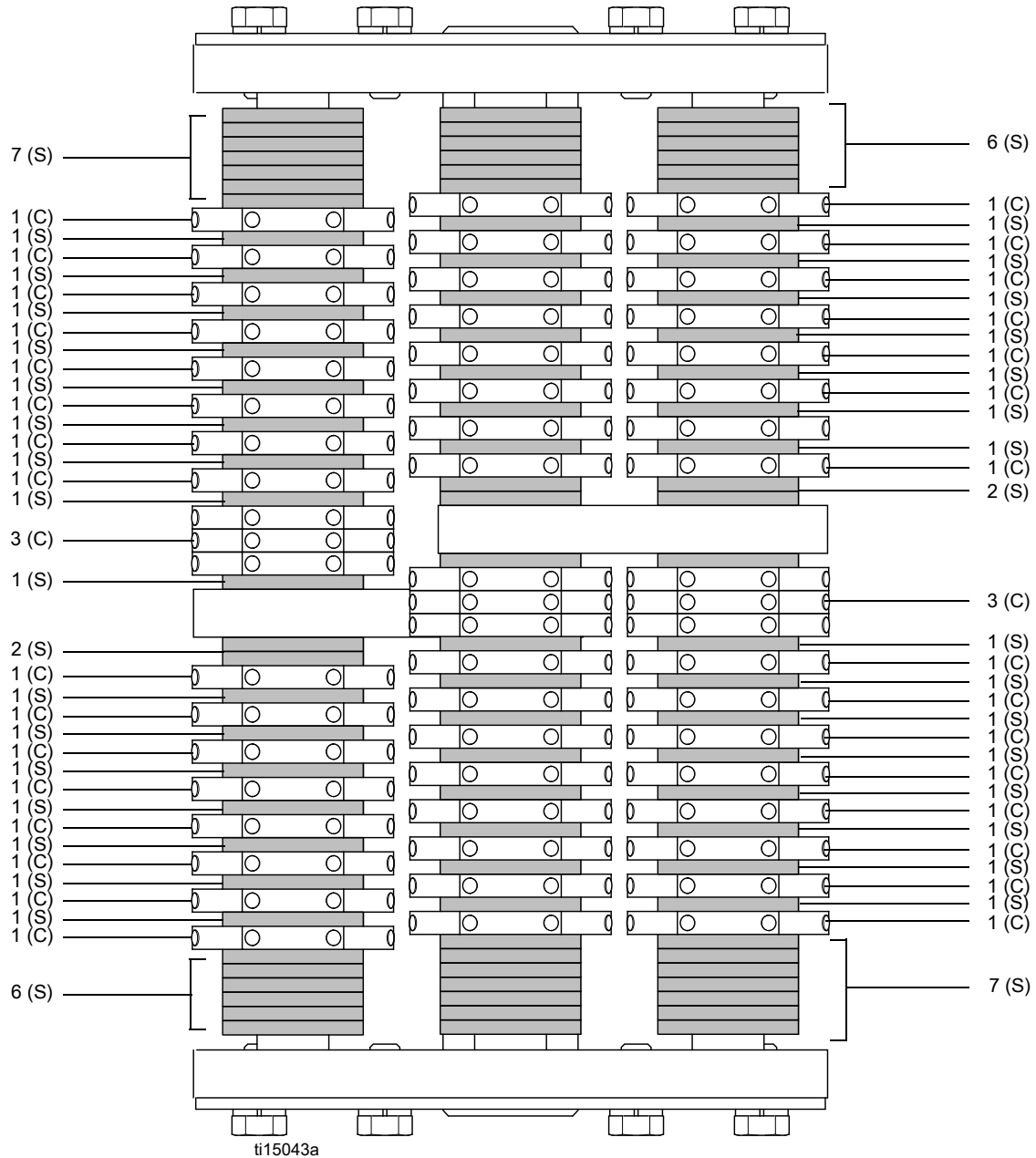

OBSERVAȚIE: Asamblarea poate varia datorită toleranțelor. Stivuiți cutere și distanțiere astfel încât tamburul să fie echilibrat corespunzător pentru a preveni vibrațiile excesive.

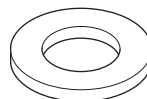

(S) Distanțier

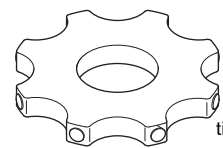

ti15053a

(C) Disc carbid

Discuri de 6 țoli (15 cm) pentru tocare fină 198 distanțiere / 108 discuri

INSTRUCȚIUNI: Rotiți ansamblul cu 180° și procedați la fel pentru celelalte axuri.

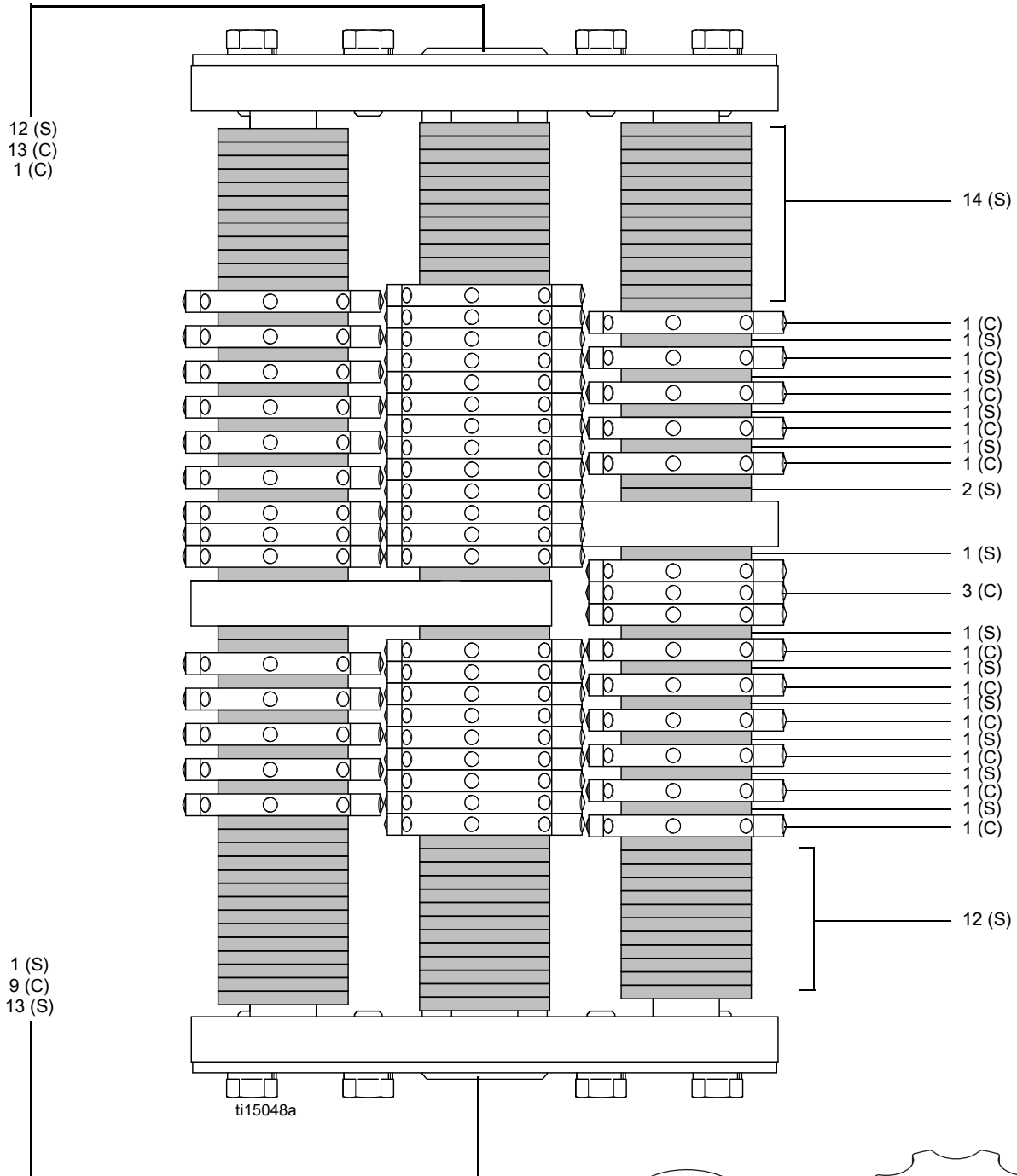

OBSERVAȚIE: Asamblarea poate varia datorită toleranțelor. Stivuiți cutere și distanțiere astfel încât tamburul să fie echilibrat corespunzător pentru a preveni vibrațiile excesive.

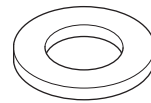

(S) Distanțier

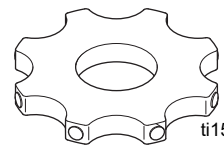

(C) Disc carbid

Discuri de 8 țoli (20 cm) pentru tocare fină 138 distanțiere / 144 discuri

INSTRUCȚIUNI: Rotiți ansamblul cu 180° și procedați la fel pentru celelalte axuri.

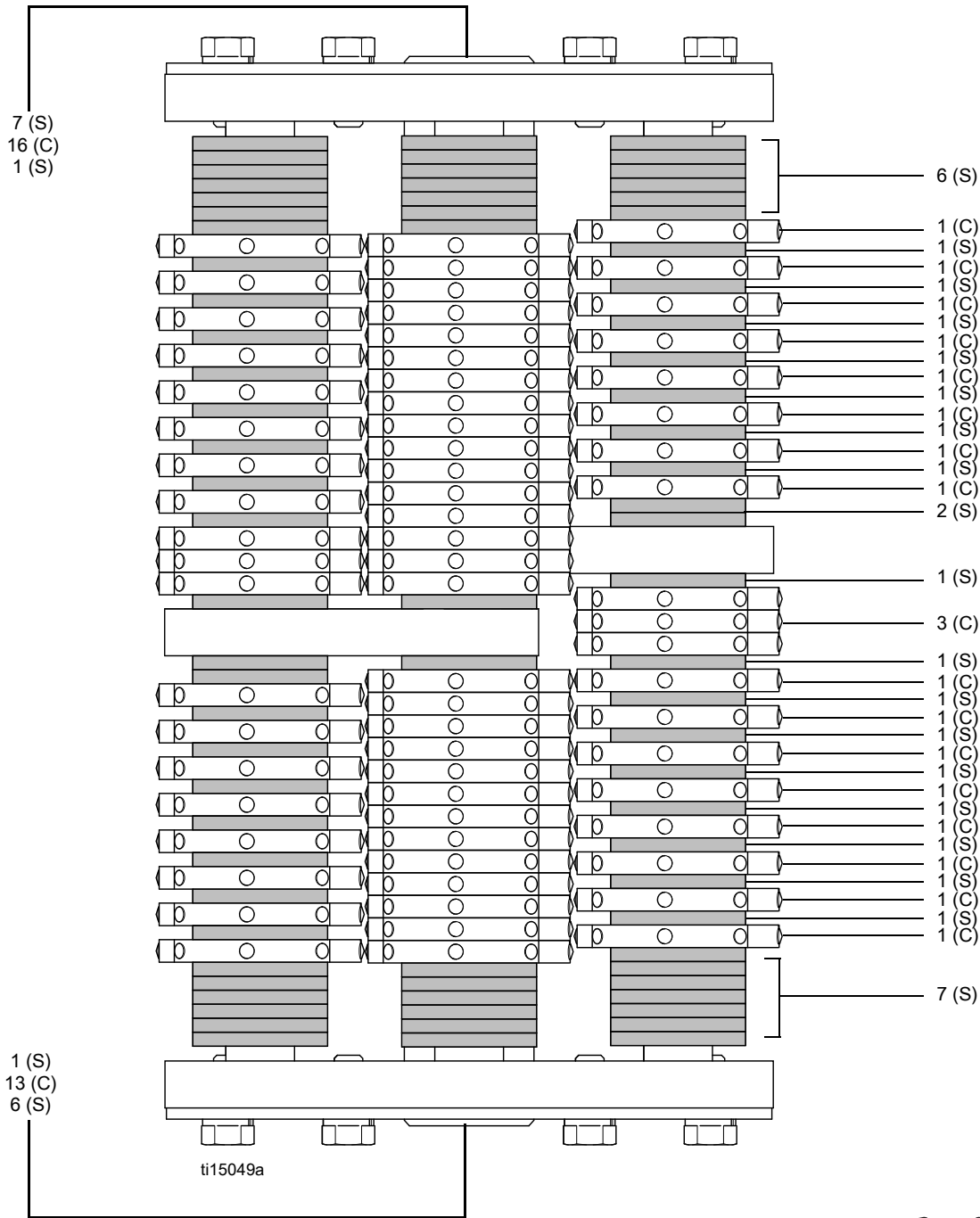

OBSERVAȚIE: Asamblarea poate varia datorită toleranțelor. Stivuiți cutere și distanțiere astfel încât tamburul să fie echilibrat corespunzător pentru a preveni vibrațiile excesive.

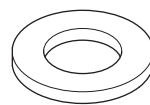

(S) Distanțier

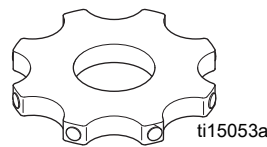

(C) Disc carbid

Discuri de 10 țoli (25 cm) pentru tocare fină 90 distanțiere / 174 discuri

INSTRUCȚIUNI: Rotiți ansamblul cu 180° și procedați la fel pentru celelalte axuri.

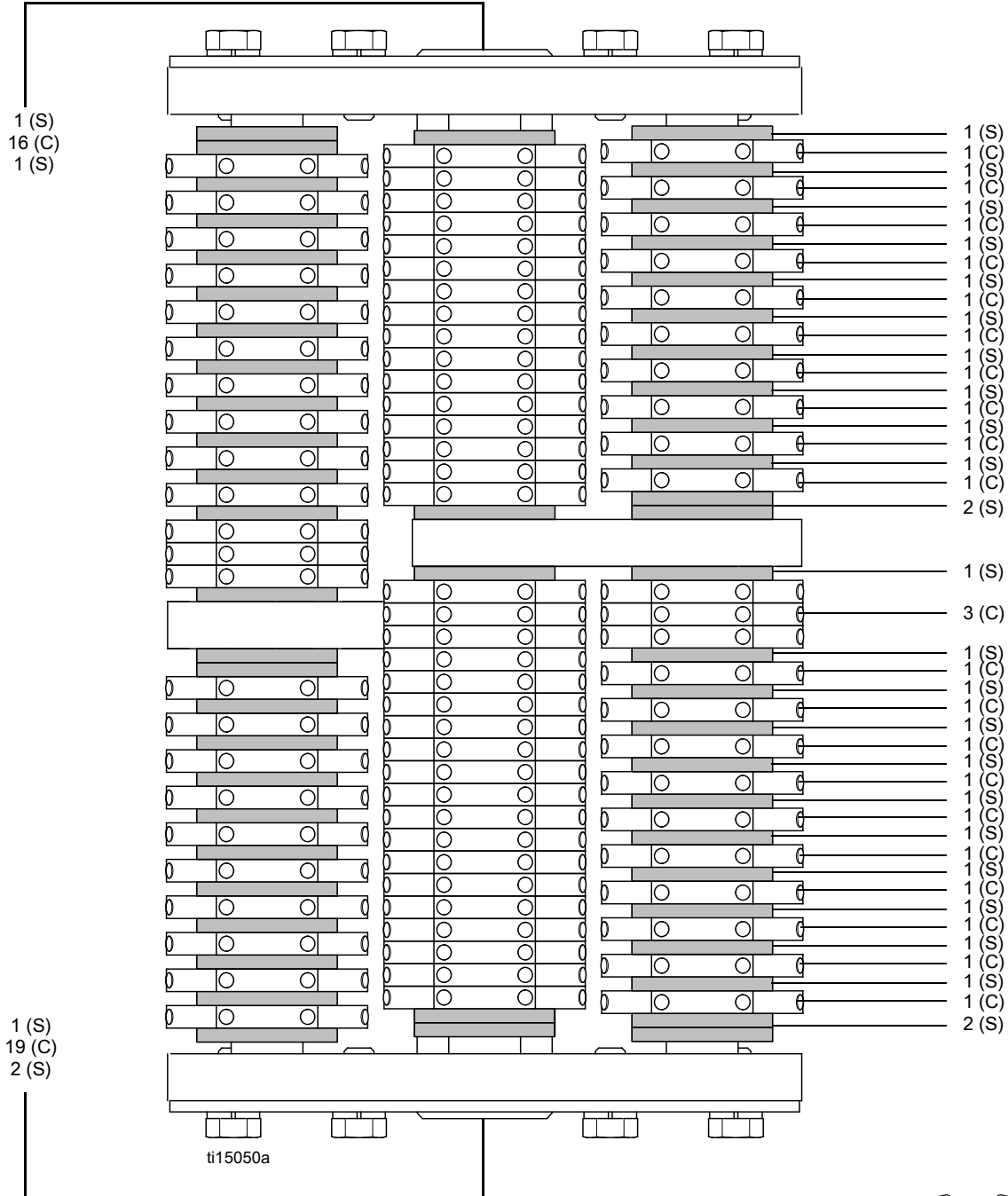

OBSERVAȚIE: Asamblarea poate varia datorită toleranțelor. Stivuiți cutere și distanțiere astfel încât tamburul să fie echilibrat corespunzător pentru a preveni vibrațiile excesive.

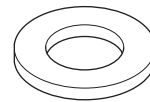

(S) Distanțier

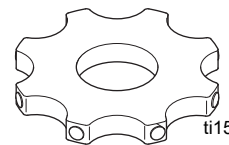

ti15053a

(C) Disc carbid

Freze carbid de 6 țoli (15 cm) 204 distanțiere / 30 discuri

INSTRUCȚIUNI: Rotiți ansamblul la 180° și procedați la fel pentru celelalte axuri.

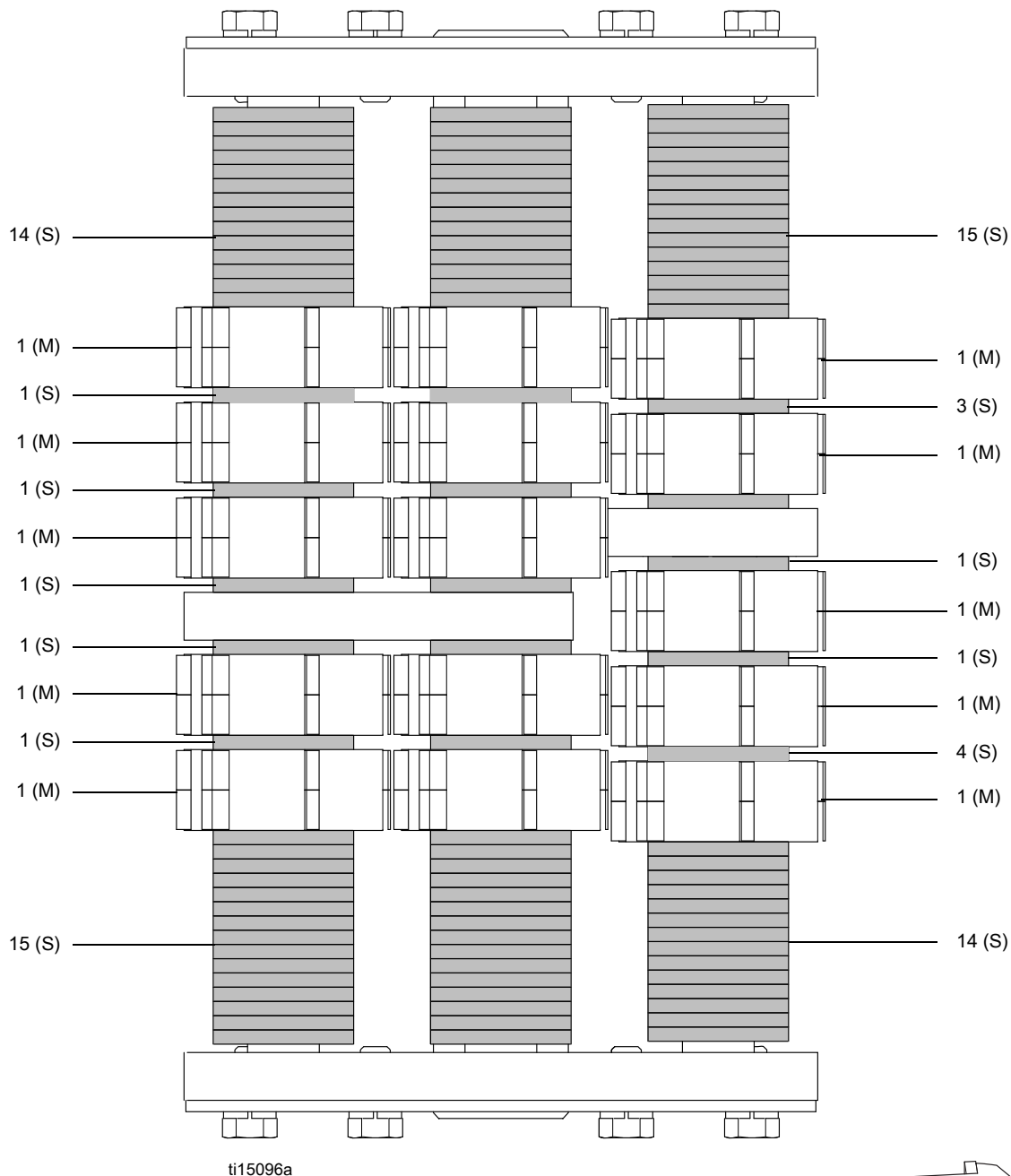

OBSERVAȚIE: Asamblarea poate varia datorită toleranțelor. Stivuiți cutere și distanțiere astfel încât tamburul să fie echilibrat corespunzător pentru a preveni vibrațiile excesive.

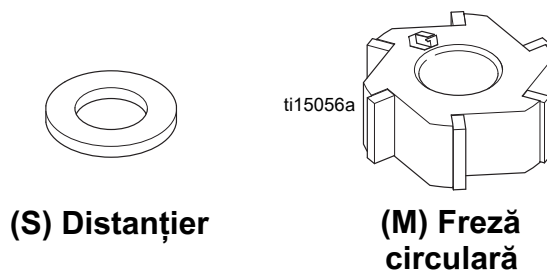

Freze carbid de 8 țoli (20 cm) 132 distanțiere / 42 discuri

INSTRUCȚIUNI: Rotiți ansamblul cu 180° și procedați la fel pentru celelalte axuri.

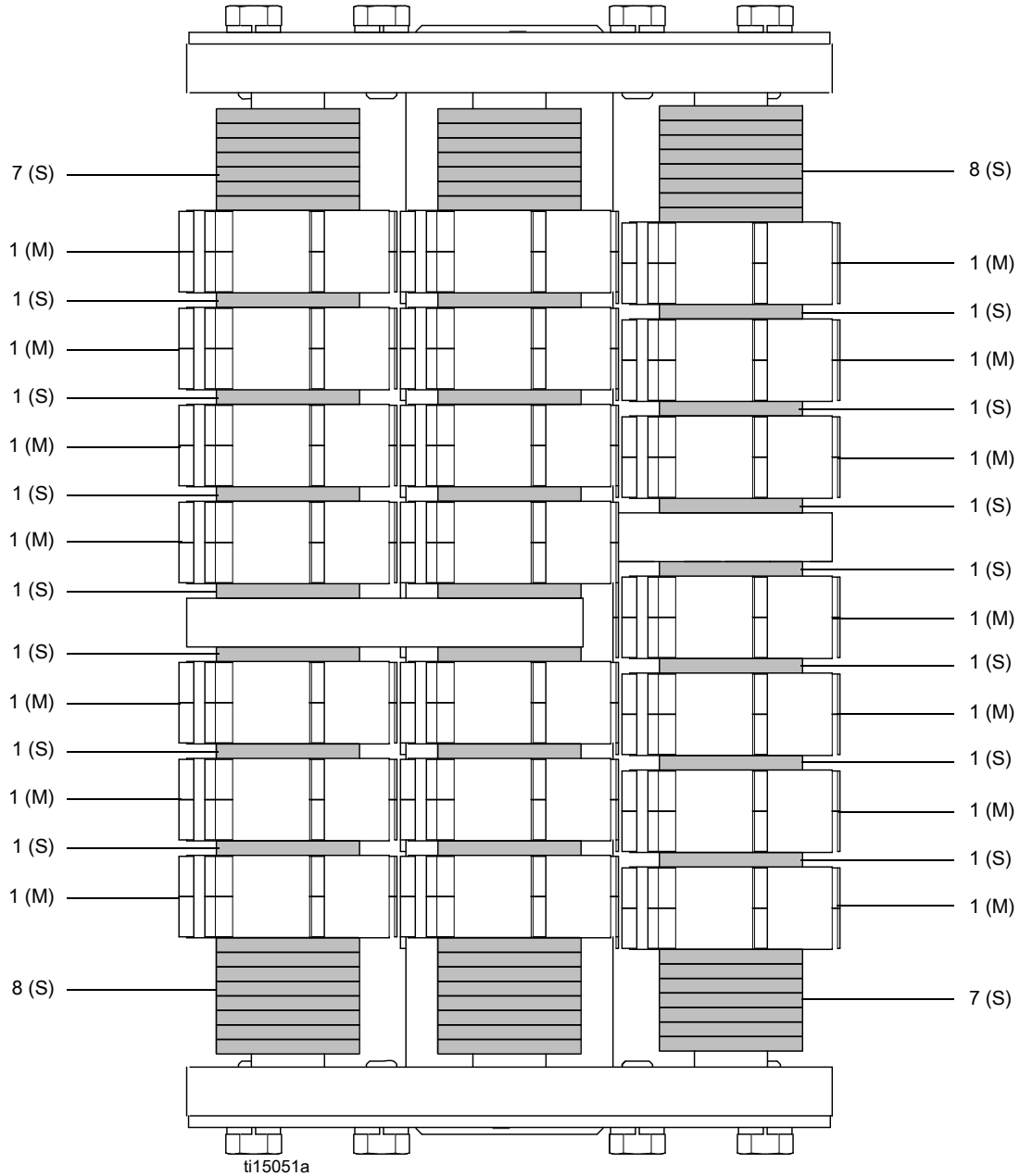

OBSERVAȚIE: Asamblarea poate varia datorită toleranțelor. Stivuiți cutere și distanțiere astfel încât tamburul să fie echilibrat corespunzător pentru a preveni vibrațiile excesive.

(S) Distanțier

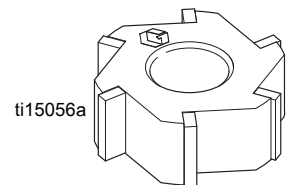

(M) Freză circulară

Freze carbid de 10 țoli (25 cm) 66 distanțiere / 54 discuri

INSTRUCȚIUNI: Rotiți ansamblul cu 180° și procedați la fel pentru celelalte axuri.

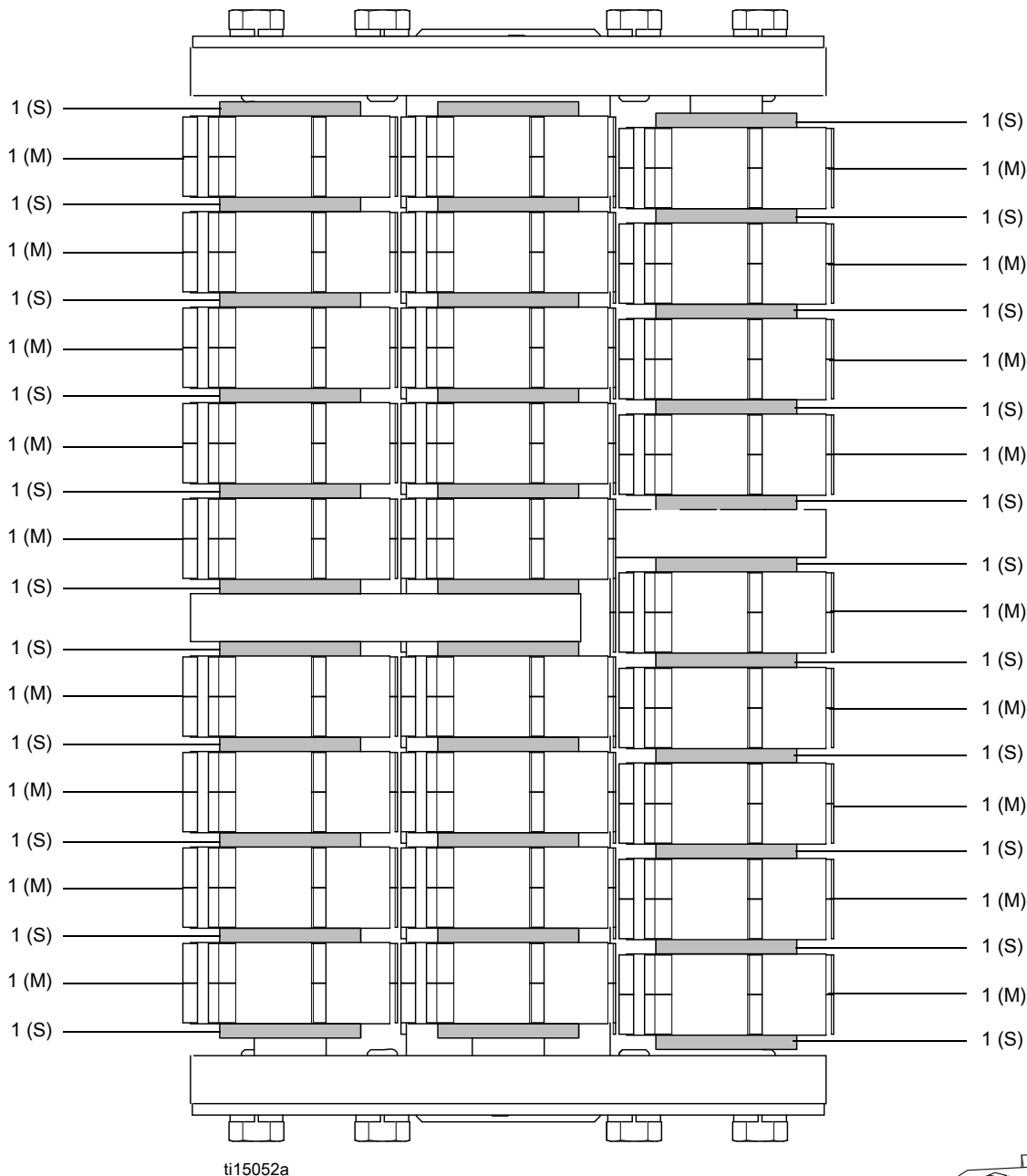

OBSERVAȚIE: Asamblarea poate varia datorită toleranțelor. Stivuiți cutere și distanțiere astfel încât tamburul să fie echilibrat corespunzător pentru a preveni vibrațiile excesive.

(S) Distanțier

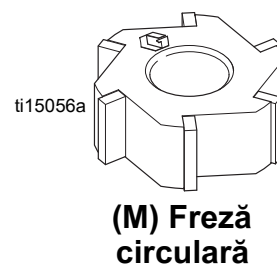

Complet tăiat de configurare împlăciu de 6 Țoli (15 cm) 258 distanțiere / 84 discuri

INSTRUCȚIUNI: Rotiți ansamblul cu 180° și procedați la fel pentru celelalte axuri.

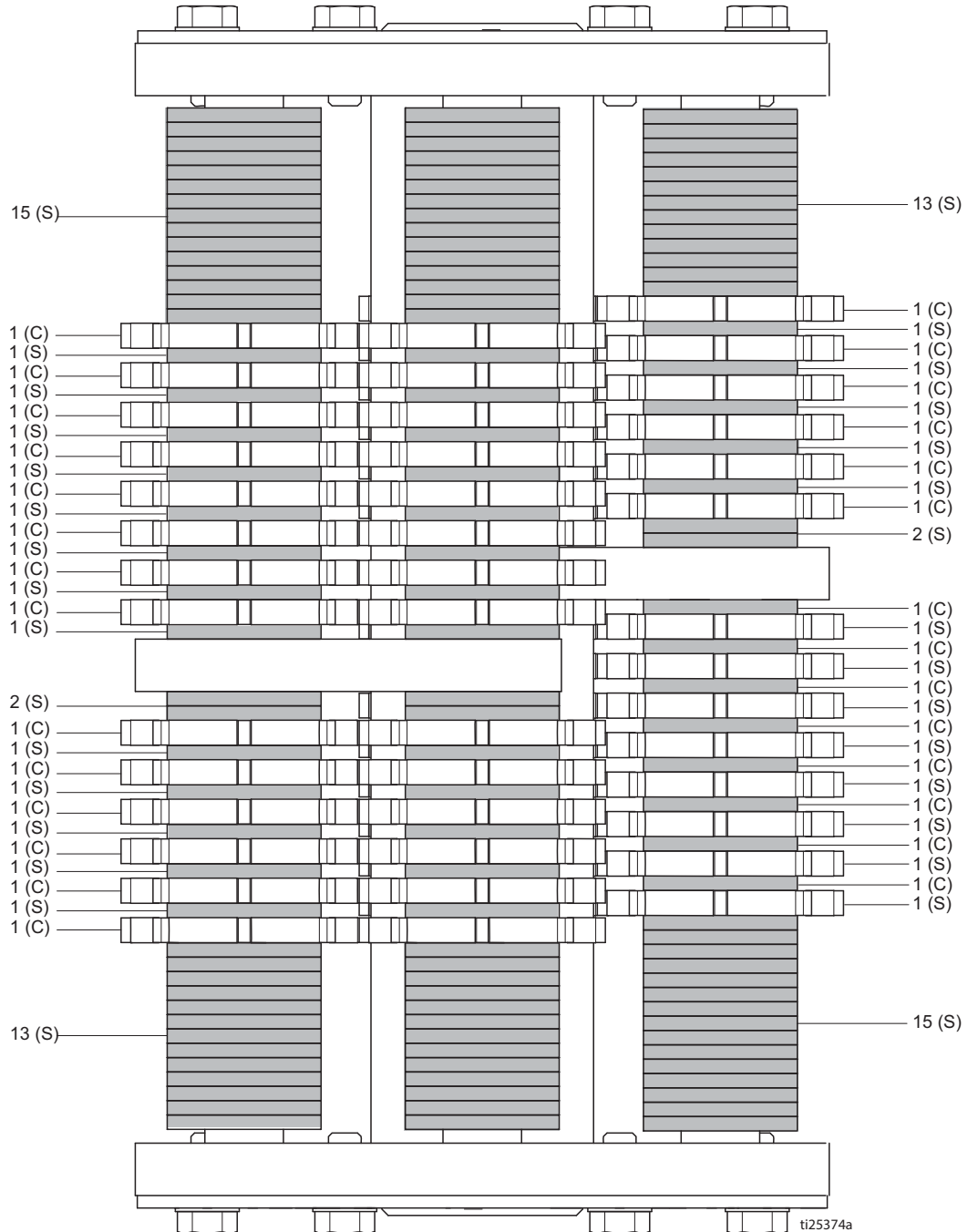

OBSERVAȚIE: Asamblarea poate varia datorită toleranțelor. Stivuiți cutere și distanțiere astfel încât tamburul să fie echilibrat corespunzător pentru a preveni vibrațiile excesive.

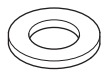

(S) Distanțier



(C) Discuri

Complet tăiat de configurare îmblăciu de 8 țoli (20 cm) 210 distanțiere / 108 discuri

INSTRUCȚIUNI: Rotiți ansamblul cu 180° și procedați la fel pentru celelalte axuri.

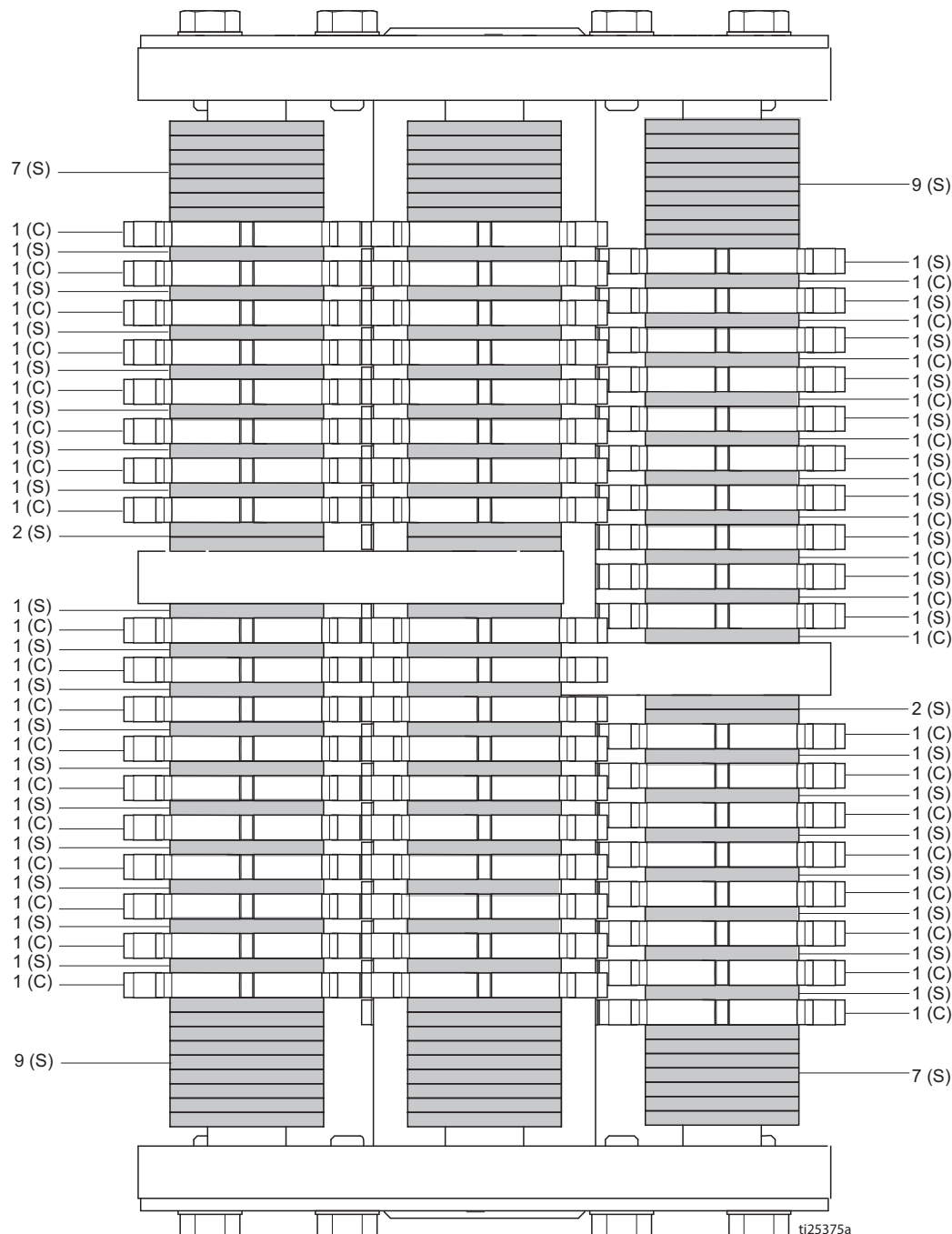

OBSERVAȚIE: Asamblarea poate varia datorită toleranțelor. Stivuiți cutere și distanțiere astfel încât tamburul să fie echilibrat corespunzător pentru a preveni vibrațiile excesive.

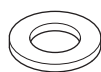

(S) Distanțier



(C) Discuri

Complet tăiat de configurare împlăciu de 10 țoli (25 cm) 162 distanțiere / 138 discuri

INSTRUCȚIUNI: Rotiți ansamblul cu 180° și procedați la fel pentru celelalte axuri

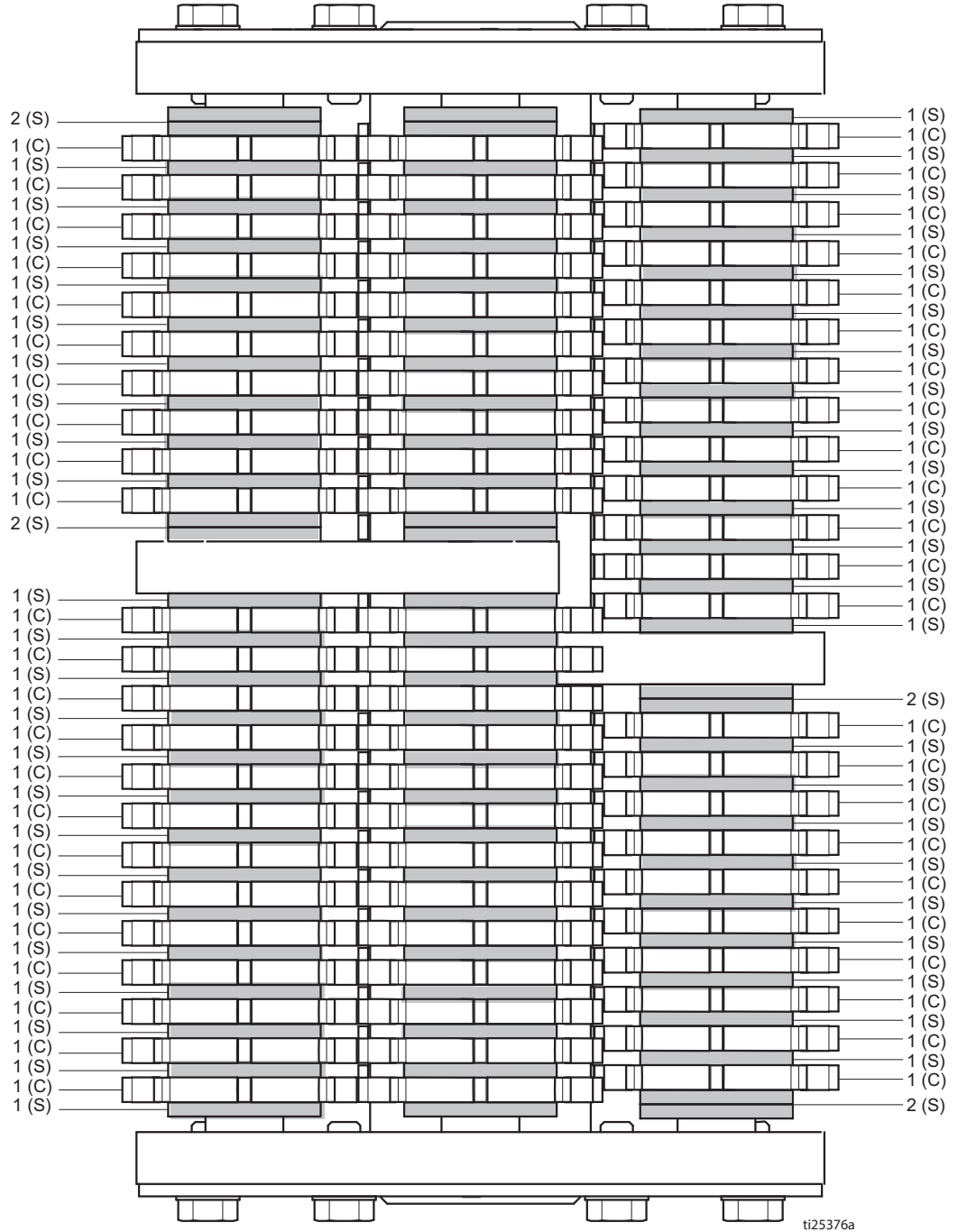

OBSERVAȚIE: Asamblarea poate varia datorită toleranțelor. Stivuiți cutere și distanțiere astfel încât tamburul să fie echilibrat corespunzător pentru a preveni vibrațiile excesive.

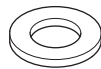

(S) Distanțier

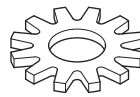

(C) Discuri

Configurare tăietor de oțel de 6 țoli (15 cm) 222 șaibe / 126 discuri

INSTRUCȚIUNI: Rotiți ansamblul cu 180° și procedați la fel pentru celelalte axuri

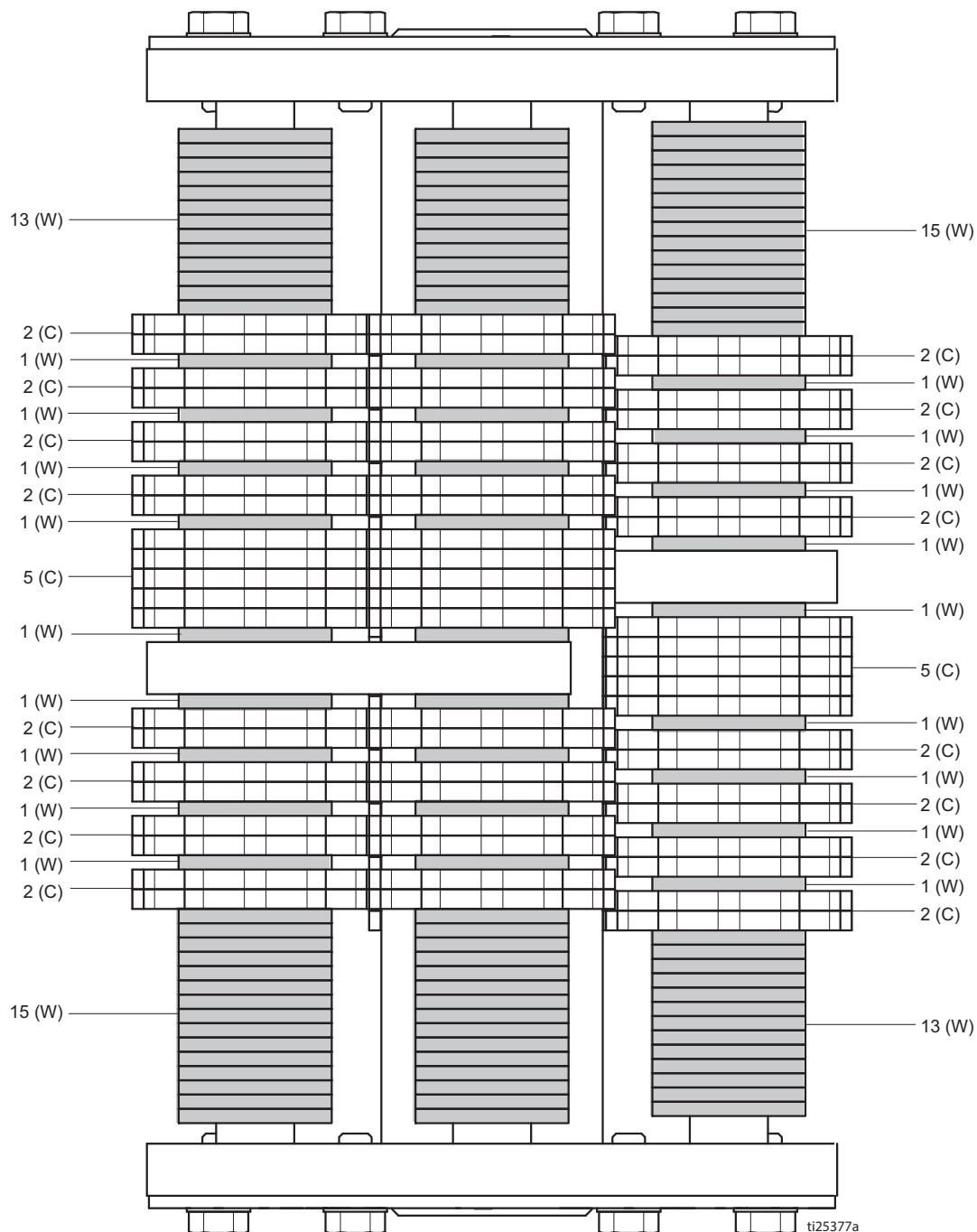

OBSERVAȚIE: Asamblarea poate varia datorită toleranțelor. Stivuiți cutere și distanțiere astfel încât tamburul să fie echilibrat corespunzător pentru a preveni vibrațiile excesive.



(W) șaibe



(C) Discuri

Configurare tăietor de oțel de 8 țoli (20 cm) 156 șaibe / 174 discuri

INSTRUCȚIUNI: Rotiți ansamblul cu 180° și procedați la fel pentru celelalte axuri

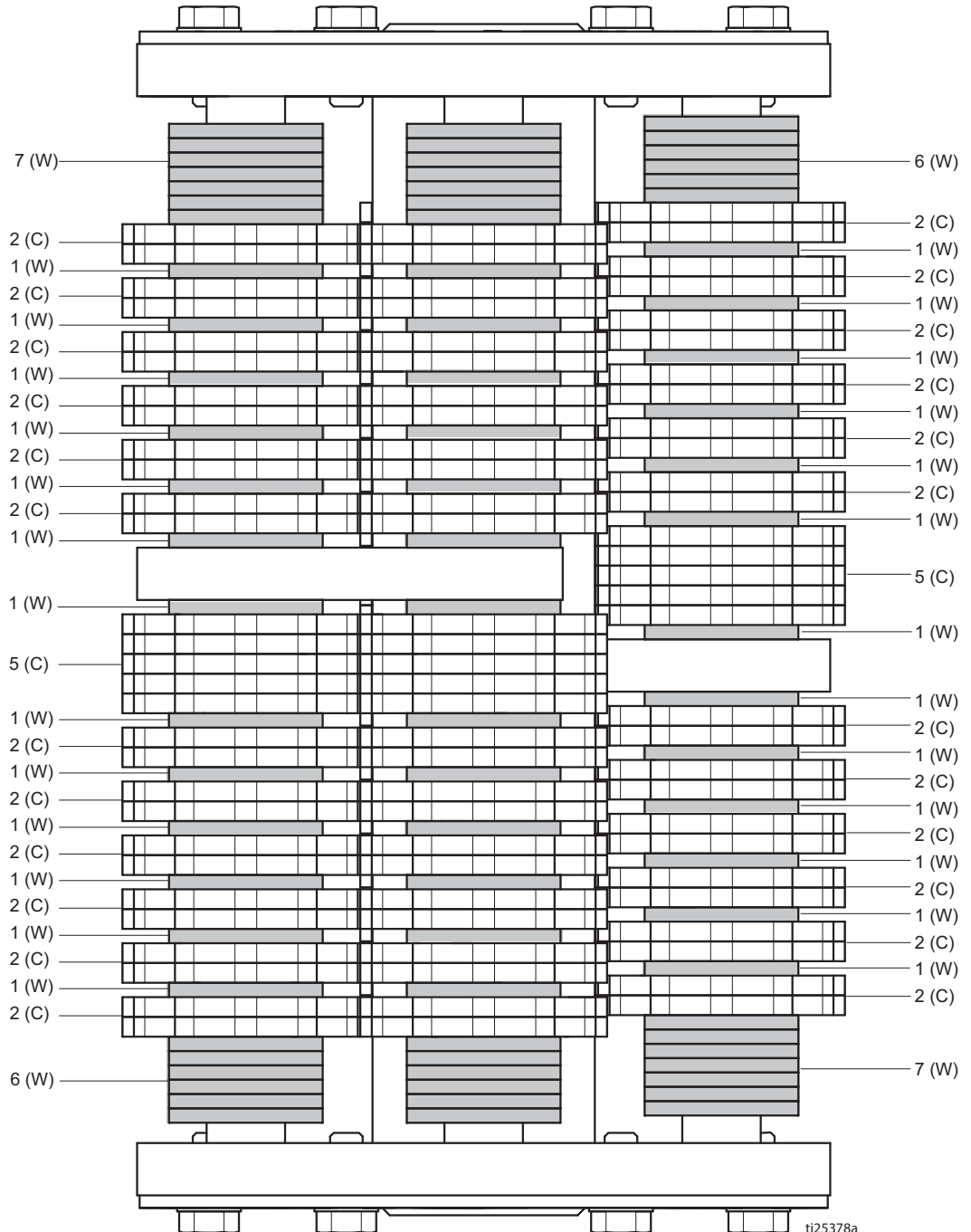

OBSERVAȚIE: Asamblarea poate varia datorită toleranțelor. Stivuiți cutere și distanțiere astfel încât tamburul să fie echilibrat corespunzător pentru a preveni vibrațiile excesive.

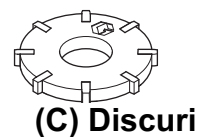

Configurare tăietor de oțel de 10 țoli (25 cm)

114 șaibe / 204 discuri

INSTRUCȚIUNI: Rotiți ansamblul cu 180° și procedați la fel pentru celelalte axuri

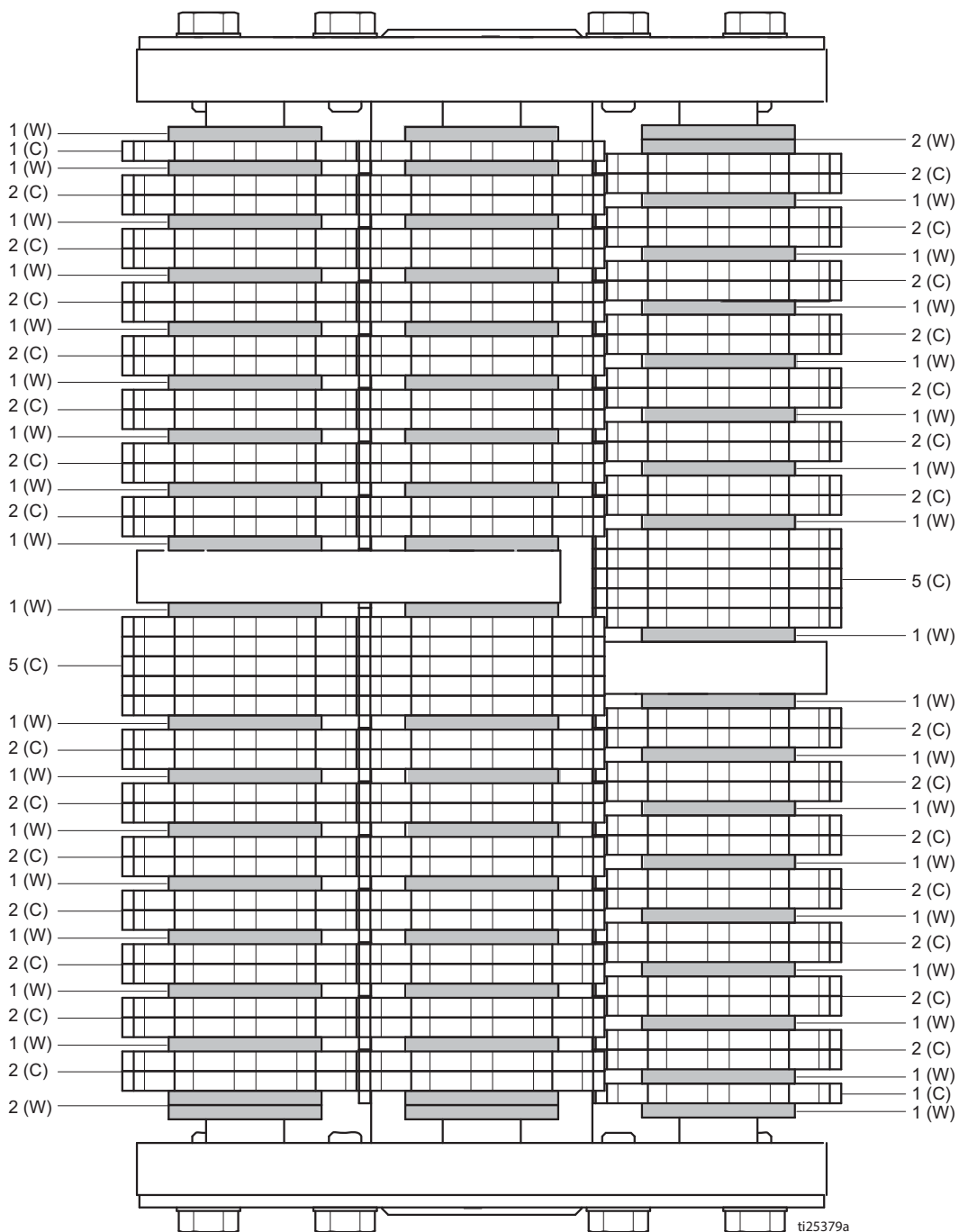

OBSERVAȚIE: Asamblarea poate varia datorită toleranțelor. Stivuiți cutere și distanțiere astfel încât tamburul să fie echilibrat corespunzător pentru a preveni vibrațiile excesive.

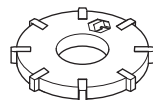

Discuri diamantate

Lățimea canelurii	Număr discuri	Număr distanțiere oțel de 1/8 țoli	Număr distanțiere aluminiu de 1/4 țoli
1 țol (2,5 cm)	4	5	36
2 țoli (5 cm)	8	9	32
3 țoli (7,5 cm)	12	13	28
4 țoli (10 cm)	16	17	23
5 țoli (12,5 cm)	19	21	21
6 țoli (15 cm)	23	24	15
7 țoli (17,5 cm)	27	28	11
8 țoli (20 cm)	31	32	7
9 țoli (23 cm)	35	36	3
10 țoli (25 cm)	38	39	2

Pentru o funcționare optimă, folosiți distanțiere 1/4 țol la fiecare capăt al axului, pentru a centra discurile diamantate pe cilindru.

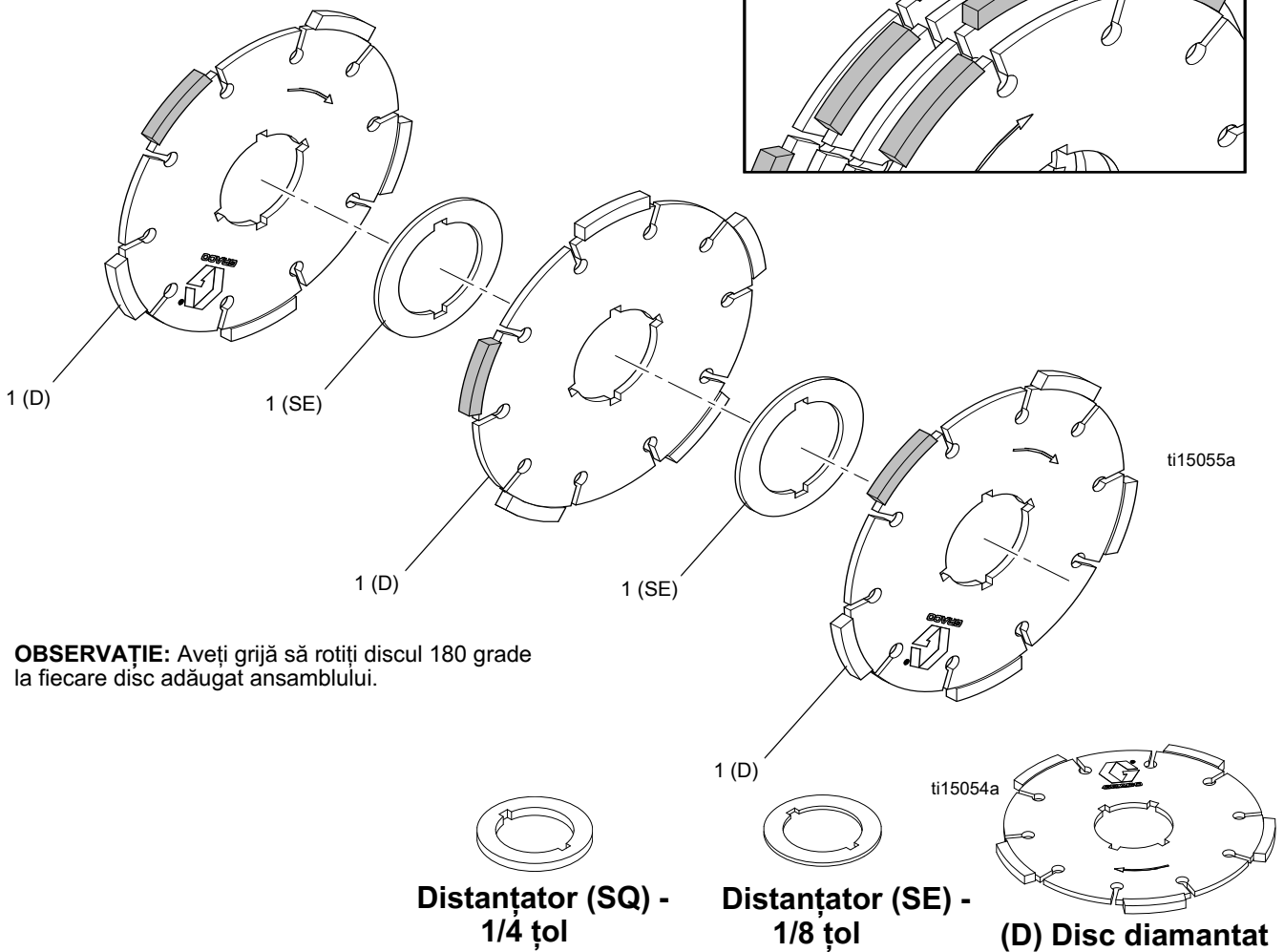
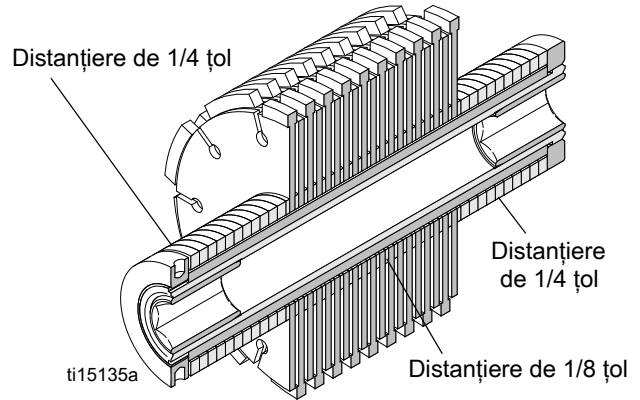

OBSERVAȚIE: Aveți grijă să rotiți discul 180 grade la fiecare disc adăugat ansamblului.

Remedierea problemelor

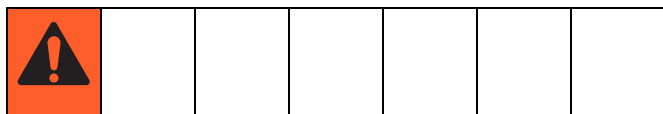

Problemă	Cauză	Soluție
Motorul nu pornește	Comutatorul motorului se află în poziția OFF (oprit).	Deplasați comutatorul motorului în poziția ON (pornit).
	Motorul nu mai are benzină.	Reumpleți rezervorul (vezi manualul motorului).
	Nivel scăzut al uleiului în motor.	Încercați să porniți motorul. Este necesar un plin de ulei (vezi manualul motorului).
	Fișa bujiei este deconectată sau deteriorată.	Conectați fișa bujiei sau înlocuiți bujia.
	Motorul este rece.	Folosiți șocul la motor.
	Maneta de blocare a alimentării este în poziția OFF (oprit).	Aduceți maneta de blocare în poziția ON (pornit).
	Uleiul se scurge în camera de combustie.	Demontați bujia. Trageți de coarda de pornire de 3-4 ori. Curățați sau înlocuiți bujia. Porniți motorul. Țineți pulverizatorul în poziție verticală pentru a evita scurgerea uleiului.
	Doar la modelele 480/630: Întrerupătorul de urgență e în poziția OFF (oprit).	Aduceți întrerupătorul de urgență în poziția ON (pornit).
	Modelele 480/630: Nu e atașat la LineDriver.	Atașați LineDriver la utilaj.
Motorul funcționează, LineDriver nu se mișcă înainte sau înapoi	Nivel scăzut al uleiului hidraulic	Faceți plinul cu ulei sintetic Mobil 1 (15W-50)
	Dispozitivul de blocare a roții este deschis	Închideți; strângeți cu mâna.
Motorul funcționează, LineDriver se deplasează încet înainte sau înapoi	Nivel scăzut al uleiului hidraulic. Frâna de parcare este trasă.	Faceți plinul cu ulei sintetic Mobil (15W-050). Ridicați frâna de parcare.
	Dispozitivul de blocare a roții este deschis	Închideți; strângeți cu mâna.
Motorul se oprește când operatorul părăsește LineDriver	Întrerupător de siguranță	Trageți frâna de parcare
Motorul continuă să ruleze când operatorul părăsește LineDriver, iar frâna de parcare nu este trasă	Întrerupător de siguranță	Reglați și trageți frâna de parcare. Înlocuiți întrerupătorul de siguranță și/sau firele de legătură.
Motorul dă rateuri la curbe și la schimbările de mers înainte/înapoi	Nivel scăzut al uleiului de motor	<ol style="list-style-type: none"> 1. Consultați manualul motorului pentru tipul adecvat de ulei. 2. Nivelul uleiului de motor trebuie să rămână ridicat, pentru a evita opririle accidentale datorate senzorului "Oil Alert", care detectează nivelul scăzut de ulei.
Tăiere neregulată	Presiune inegală în pneuri	Verificați presiunea din pneuri, pentru a vă asigura că ambele sunt la 60 ft-lb.
Nu taie	Discurile tăietoare sunt uzate sau deteriorate	Înlocuiți discurile.
Motorul funcționează puțin și se oprește	Debit de combustibil micșorat	Vezi manualul motorului
Utilajul vibrează excesiv	Discurile nu sunt centrate pe cilindru.	Reasamblați cilindrul, cu discurile centrate pe acesta.
	Lagărele încep să se uzeze.	Înlocuiți lagărele.
	Discurile sunt uzate sau deteriorate.	Înlocuiți discurile.
Rizura nu este egală când se folosesc discuri diamantate	Tija cilindrului nu este la nivelul roților de reglare ale cilindrului.	Potrivii roțile de reglare, astfel încât să fie la același nivel cu tija hexagonală.
Motorul calează în timpul răzuirii	Adâncimea de tăiere este prea mare.	Ridicați cilindrul.
	Utilajul se deplasează prea rapid.	Încetiniți.
Nu se îndepărtează material în timpul tăierii	Discurile sunt uzate.	Înlocuiți discurile.

Date tehnice

GrindLazer 270 (Modelul 571002)		
Dimensiuni		
	Fără ambalaj	Cu ambalaj
Inălțime țoli/cm:	46 (116,8)	50,5 (128,3)
Lățime țoli/cm:	28 (71,1)	37 (94,0)
Lungime țoli/cm:	62 (157,5)	73 (185,4)
Greutate livre/kg:	300 (136)	400 (181)
Zgomot (dBa)		
Puterea sunetului cf. ISO 3744:	107,3	
Presiunea sunetului măsurată la 3,1 picioare (1 m):	91,6	
Vibrații (m/sec²) cf. ISO 3744		
Fără LineDriver:	7,9	
Cu LineDriver:	8,3	
Capacitate nominală (cai putere) cf. SAE J1349		
8,0 la 3600 rpm		
Țimp maxim de depozitare	5 ani	
Durată de viață maximă	10 ani	
Factor de eficiență energetică	200 m sol pe litru de combustibil	
GrindLazer 390 (Modelul 571003)		
Dimensiuni		
	Fără ambalaj	Cu ambalaj
Inălțime țoli/cm:	46 (116,8)	50,5 (128,3)
Lățime țoli/cm:	28 (71,1)	37 (94,0)
Lungime țoli/cm:	62 (157,5)	73 (185,4)
Greutate livre/kg:	310 (141)	410 (186)
Zgomot (dBa)		
Puterea sunetului cf. ISO 3744:	109,3	
Presiunea sunetului măsurată la 3,1 picioare (1 m):	93,6	
Vibrații (m/sec²) cf. ISO 3744		
Fără LineDriver:	7,5	
Cu LineDriver:	5,9	
Capacitate nominală (cai putere) cf. SAE J1349		
11,0 la 3600 rpm		
GrindLazer 480 (Modelul 571004)		
Dimensiuni		
	Fără ambalaj	Cu ambalaj
Inălțime țoli/cm:	46 (116,8)	50,5 (128,3)
Lățime țoli/cm:	28 (71,1)	37 (94,0)
Lungime țoli/cm:	62 (157,5)	73 (185,4)
Greutate livre/kg:	330 (150)	430 (195)
Zgomot (dBa)		
Puterea sunetului cf. ISO 3744:	108,6	
Presiunea sunetului măsurată la 3,1 picioare (1 m):	92,1	
Vibrații (m/sec²) cf. ISO 3744		
Cu LineDriver:	4,9	
Capacitate nominală (cai putere) cf. SAE J1349		
16,0 la 3600 rpm		

GrindLazer 630 (Modelul 571260)		
Dimensiuni		
	Fără ambalaj	Cu ambalaj
Inălțime țoli/cm:	46 (116,8)	50,5 (128,3)
Lățime țoli/cm:	28 (71,1)	37 (94,0)
Lungime țoli/cm:	62 (157,5)	73 (185,4)
Greutate livre/kg:	330 (150)	430 (195)
Zgomot (dBa)		
Puterea sunetului cf. ISO 3744:	108,6	
Presiunea sunetului măsurată la 3,1 picioare (1 m):	92,1	
Vibrații (m/sec²) cf. ISO 3744		
Cu LineDriver:	4,9	
Capacitate nominală (cai putere) cf. SAE J1349		
21,0 la 3600 rpm		

Garanția standard Graco

Graco garantează că toate echipamentele la care se face referire în acest document produse de Graco și inscripționate cu acest nume sunt libere de defecte de material și de fabricație la data vânzării către cumpărătorul inițial. Cu excepția unor eventuale garanții speciale, extinse sau limitate emise de Graco, Graco se însarcinează să repare sau să înlocuiască, timp de douăsprezece luni de la data cumpărării, orice piesă a utilajului a cărei defecțiune va fi constatată de către Graco. Această garanție se aplică doar dacă utilajul a fost montat, a funcționat și a fost întreținut conform recomandărilor scrise ale Graco.

Această garanție nu acoperă următoarele, Graco nemaifiind în acest caz răspunzătoare: degradarea generală, precum și orice defecțiune, deteriorare sau uzură cauzată de instalarea defectuoasă, folosirea improprie, abraziuni, coroziuni, întreținerea necorespunzătoare sau improprie, neglijență, accidente, modificări aduse structurii sau înlocuirea unor piese cu unele de altă proveniență. Graco nu este răspunzătoare nici pentru defecțiuni, deteriorări sau uzuri cauzate de incompatibilitatea utilajului Graco cu structuri, accesorii, echipamente sau materiale de altă proveniență, ca și de erorile de proiectare, execuție, montaj, exploatare sau întreținere ale structurilor, accesoriilor, echipamentelor sau materialelor de altă proveniență.

Această garanție este condiționată de returnarea pe cheltuiala clientului a utilajului care se susține a fi defect către un distribuitor autorizat Graco, pentru verificarea respectivului defect. Dacă se va constata că defectul este real, Graco va repara sau înlocui cu titlu gratuit orice piese defecte. Utilajul va fi returnat cumpărătorului inițial, transportul fiind suportat de companie. Dacă la verificarea utilajului nu se vor constata defecte de material sau fabricație, se vor efectua reparații la un tarif rezonabil, în care va putea intra costul pieselor de schimb, al manoperei și al transportului.

PREZENTA GARANȚIE EXCLUDE ȘI SUPLINEȘTE ORICE ALTE GARANȚII, EXPRESE SAU IMPLICITE, INCLUZÂND, DAR FĂRĂ A SE LIMITA LA ACESTEĂ, GARANȚIA DE VANDABILITATE SAU CEA DE POTRIVIRE PENTRU UN ANUMIT SCOP.

Unica obligație a Graco și unicul drept la reparație al cumpărătorului pentru orice încălcare a garanției vor fi conform celor specificate mai sus. Cumpărătorul consimte că nu va mai avea la dispoziție niciun alt drept la reparație (inclusiv, dar nelimitativ de a cere daune incidentale sau de consecință pentru pierderi de profit, de vânzări, vătămări corporale sau prejudicii materiale, precum și pentru orice altă pierdere incidentală sau de consecință). Orice acțiune juridică ce ar invoca încălcarea garanției trebuie inițiată în termen de cel mult doi (2) ani de la data cumpărării.

GRACO NU OFERĂ NICIO GARANȚIE ȘI NU RECUNOAȘTE NICIO GARANȚIE IMPLICITĂ DE VANDABILITATE SAU DE POTRIVIRE UNUI ANUMIT SCOP, ÎN LEGĂTURĂ CU ORICE ACCESORII, UTILAJE, MATERIALE SAU COMPONENTE PE CARE GRACO LE COMERCIALIZĂ, DAR NU LE PRODUCE. Aceste produse vândute, dar nu produse de Graco (de exemplu motoare electrice, întrerupătoare, furtunuri etc.), beneficiază, dacă este cazul, de garanție din partea producătorului lor. Graco va oferi cumpărătorului, în limite rezonabile, asistență în formularea eventualelor reclamații de încălcare a garanțiilor respective.

În nicio împrejurare Graco nu va fi răspunzătoare pentru daune indirecte, incidentale, speciale sau de consecință rezultate din faptul că Graco a furnizat echipament în aceste condiții, precum și din punerea la dispoziție, acționarea sau exploatarea oricăror produse sau alte bunuri vândute prin prezentul document, fie din cauza unei încălcări a contractului, a garanției, din neglijența Graco sau din alte cauze.

FOR GRACO CANADA CUSTOMERS

The Parties acknowledge that they have required that the present document, as well as all documents, notices and legal proceedings entered into, given or instituted pursuant hereto or relating directly or indirectly hereto, be drawn up in English. Les parties reconnaissent avoir convenu que la rédaction du présent document sera en Anglais, ainsi que tous documents, avis et procédures judiciaires exécutés, donnés ou intentés, la suite de ou en rapport, directement ou indirectement, avec les procédures concernées.

Graco Information

For the latest information about Graco products, visit www.graco.com.

For patent information, see www.graco.com/patents.

TO PLACE AN ORDER, contact your Graco distributor or call 1-800-690-2894 to identify the nearest distributor.

Toate informațiile scrise și vizuale din acest document reflectă cele mai recente informații cu privire la produs disponibile la data publicării. Graco își rezervă dreptul de a efectua modificări în orice moment, fără o notificare prealabilă.

Traducerea instrucțiunilor originale. This manual contains Romanian. MM 3A0102

Sediul Graco: Minneapolis

Birouri internaționale: Belgia, China, Japonia, Coreea

GRACO INC. AND SUBSIDIARIES • P.O. BOX 1441 • MINNEAPOLIS MN 55440-1441 • USA

Copyright 2011, Graco Inc. Toate unitățile de producție Graco sunt înregistrate la ISO 9001.

www.graco.com

Revizuit la E, Februarie 2018