

Husky™ 1050HP

Luchtgedreven hogedrukmembraanpomp (2:1)



- Hogere materiaaldruk zonder toegevingen te doen op het vlak van doorstroming
- Met het lage-/hogedrukmodusventiel kunt u de pomp gebruiken als een standaard AODD (1:1) of een AODD met hoge druk (2:1)
- Verbruik tot 50% minder lucht met de lagedrukmodus
- Dezelfde reparatieonderdelen als onze Husky 1050 AODD waardoor de voorraadniveaus afnemen

Husky™ 1050HP

De Husky 1050HP biedt gebruikers de mogelijkheid te kiezen tussen een werkmodus met lage druk (1:1) of hoge druk (2:1) met behulp van het lage-/hogedrukmodusventiel van Graco. Met hoge druk werken is niet altijd nodig. Schakel dus over op de lagedrukmodus om tot 50% minder lucht te verbruiken. Die kenmerken, in combinatie met de kwaliteit en de betrouwbaarheid van ons standaard Husky-membraanpomptwerp, maken van deze pomp een van de meest unieke hogedrukmembraanpompen op de markt.

Materiaalopties

Kogels



Zittingen

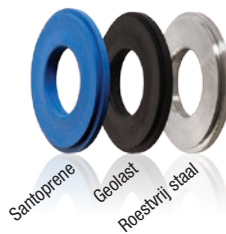

Membranen

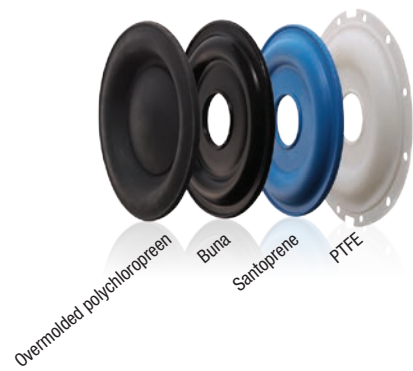

Toepassingsgebieden



Persfiltertoepassingen

De Husky 1050HP-pomp is ideaal voor persfiltertoepassingen. Het ontwerp met optimale doorstroming en hoge druk zorgt voor een maximaal doorstroomvolume door de pers zodat uw activiteiten op volle capaciteit kunnen blijven draaien.



Keramische toepassingen

Voor keramische toepassingen gebruikt u de lagedrukmodus om de mal te vullen en een constante processnelheid te behouden. De mal kan worden afgewerkt in de hogedrukmodus om luchtballen te verwijderen voor een betere afwerkingskwaliteit.



Toepassingen met hoge kopdruk of langeafstandstoepassingen

De hogedrukmodus van de Husky 1050HP is uitermate geschikt voor toepassingen waarvoor extra kopdruk nodig is om materiaal met een hogere druk of over een langere afstand te verpompen.

AANBEVOLEN MATERIALEN

Materiaalverdeelblokken/-deksels	Aluminium of roestvrij staal
Zitting	Roestvrij staal of Geolast
Kogel	Gewogen neopreen of roestvrij staal
Membranen	Overmolded neopreen of Buna

AANBEVOLEN MATERIALEN

Materiaalverdeelblokken/-deksels	Aluminium of roestvrij staal
Zitting	Santoprene of roestvrij staal
Kogel	Santoprene of roestvrij staal
Membranen	Santoprene of tweedelig PTFE

AANBEVOLEN MATERIALEN

Elke materiaalconfiguratie kan worden gebruikt als de chemische compatibiliteit is gecontroleerd.

Externe geleiders

- Gebruiksvriendelijk onderhoud
- Minder stilstandtijd (snelle wisseltijd)
- Geveerd voor een snellere verwisseling

Modulair luchtventiel

- Gebruiksvriendelijk onderhoud
- Smeervrij en hapert niet

Materiaalverdeelblok

- Roestvrij staal of aluminium

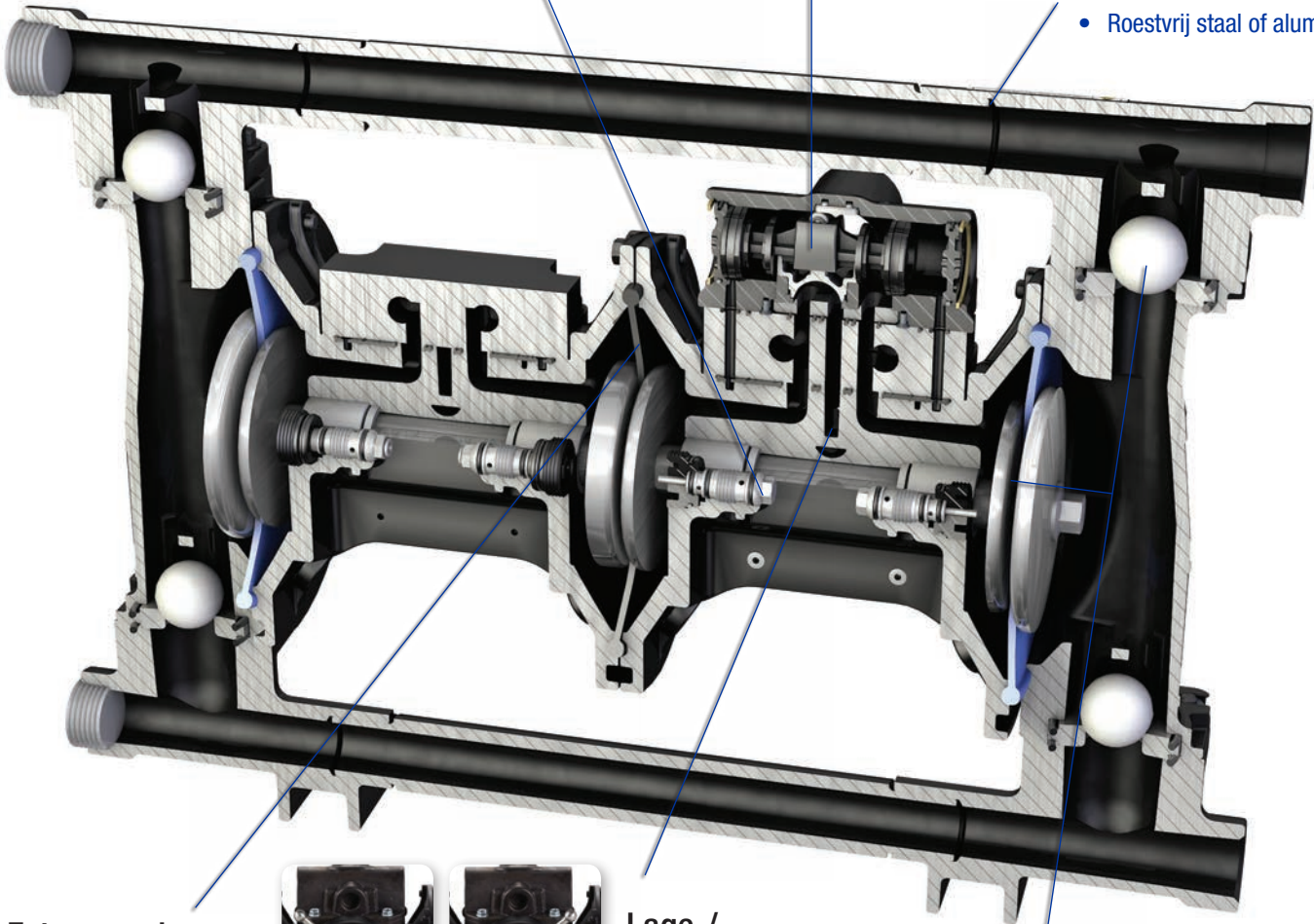

Extra membraan

- Om met hoge druk te werken



Lagedruk-
instelling



Hogedruk-
instelling

Lage-/ hogedrukmodusventiel

- Selecteerbare gebruiksinstelling
- Vermindert het luchtverbruik
- Gebruik alleen hoge druk wanneer dat nodig is

Natte onderdelen

- Maakt gebruik van dezelfde onderdelen als de Husky 1050 waardoor de voorraad reparatieonderdelen kleiner wordt

Prestaties

LUCHTDRIJK	
(A)	= bij 8,3 bar (125 psi, 0,83 MPa)
(B)	= bij 7 bar (100 psi, 0,7 MPa)
(C)	= bij 4,8 bar (70 psi, 0,48 MPa)
(D)	= bij 2,8 bar (40 psi, 0,28 MPa)

VERKLARING	
.....	Luchtverbruik
————	Materiaaldruk

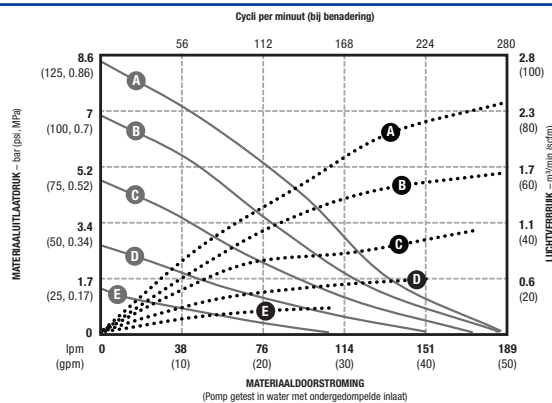

LAGEDRUKINSTELLING

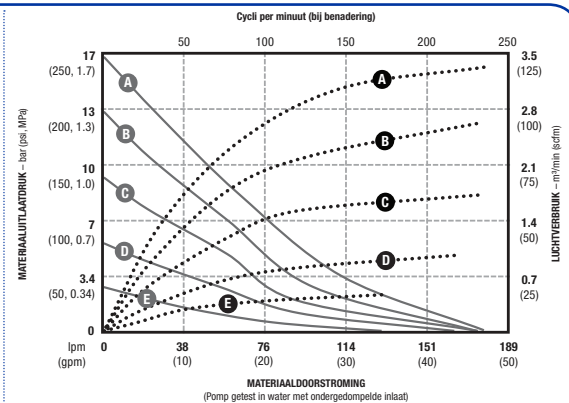

HOGEDRUKINSTELLING

Bestelinformatie

Artikelnr.	Zitting	Kogel	Materiaalmembraan	Middenmembraan	Materiaaldeksels	Materiaalverdeelblok	Aansluitingen
24W756	Roestvrij staal	Santoprene	Santoprene	Santoprene	Roestvrij staal	Aluminium	NPT
24W757	Roestvrij staal	Santoprene	Santoprene	Santoprene	Roestvrij staal	Aluminium	BSPT
24W758	Roestvrij staal	Santoprene	Santoprene	Santoprene	Roestvrij staal	Roestvrij staal	NPT
24W759	Roestvrij staal	Santoprene	Santoprene	Santoprene	Roestvrij staal	Roestvrij staal	BSPT
24W762	Santoprene	Santoprene	Santoprene	Santoprene	Roestvrij staal	Aluminium	NPT
24W763	Santoprene	Santoprene	Santoprene	Santoprene	Roestvrij staal	Aluminium	BSPT
24W764	Geolast	Geolast	Buna	Santoprene	Roestvrij staal	Aluminium	NPT
24W765	Geolast	Geolast	Buna	Santoprene	Roestvrij staal	Aluminium	BSPT
24W766	Roestvrij staal	Gewogen neopreen	Buna	Santoprene	Roestvrij staal	Aluminium	NPT
24W767	Roestvrij staal	Gewogen neopreen	Buna	Santoprene	Roestvrij staal	Aluminium	BSPT
24W768	Roestvrij staal	Gewogen neopreen	Overmolded neopreen	Santoprene	Roestvrij staal	Aluminium	NPT
24W769	Roestvrij staal	Gewogen neopreen	Overmolded neopreen	Santoprene	Roestvrij staal	Aluminium	BSPT
24X388	Roestvrij staal	Roestvrij staal	Tweedelig PTFE/Santoprene	Santoprene	Roestvrij staal	Roestvrij staal	NPT
24X389	Roestvrij staal	Roestvrij staal	Tweedelig PTFE/Santoprene	Santoprene	Roestvrij staal	Roestvrij staal	BSPT

*Opmerking: Alle materiaaldekseksels zijn gemaakt van roestvrij staal. De materiaalverdeelblokken zijn gemaakt van aluminium of roestvrij staal.

Technische gegevens

Maximale materiaalwerkdruk	17,2 bar (250 psi, 1,4 MPa)
Werkbereik luchtdruk	1,4-8,6 bar (20-125 psi, 0,14-0,69 MPa)
Materiaalverplaatsing per cyclus	
Lagedrukinstelling	0,64 l (0,17 gal)
Hogedrukinstelling	0,76 l (0,20 gal)
Luchtverbruik bij 4,8 bar (70 psi), 76 lpm (20 gpm)	
Lagedrukinstelling	0,7 m ³ /min (26 scfm)
Hogedrukinstelling	1,4 m ³ /min (51 scfm)
Maximumwaarden met water als medium met ondergedompelde inlaat en bij omgevingstemperatuur.	
Maximaal luchtverbruik	
Lagedrukinstelling	1,7 m ³ /min (59 scfm)
Hogedrukinstelling	2,7 m ³ /min (95 scfm)
Maximale vrije doorstroming	
Lagedrukinstelling	189 lpm (50 gpm)
Hogedrukinstelling	174 lpm (46 gpm)
Maximale pompsnelheid	
Lagedrukinstelling	280 cpm
Hogedrukinstelling	225 cpm
Maximale aanzuighoogte*	
Droog	4,9 m (16 ft)
Nat	8,8 m (29 ft)
Maximale korrelgrootte pompbare vaste stoffen	3,2 mm (1/8 in)
Aanbevolen pompsnelheid bij continu gebruik	93-140 cpm (bij de lage- of hogedrukinstelling)
Maat luchtinlaat	3/4 npt(f)
Maat materiaal inlaat	1 in npt(f) of bspt
Maat materiaal uitlaat	1 in npt(f) of bspt
Gewicht	
Aluminium verdeelblokken	21,8 kg (48 lb)
Roestvrijstalen verdeelblokken	27,2 kg (60 lb)
Delen die in contact komen met de vloeistof	Aluminium of roestvrij staal plus het gekozen materiaal (of de gekozen materialen) voor de zitting-, kogel- en membraanopties
Externe delen die niet in contact komen met de vloeistof	Aluminium, gecoat koolstofstaal, roestvrij staal

*Verschilt naargelang de keuze van de kogel/zitting en de slijtage, werksnelheid, materiaalmerken en andere variabelen

Alle teksten en afbeeldingen in dit document zijn gebaseerd op de meest recente productinformatie zoals bekend op het tijdstip van publicatie. Graco behoudt zich het recht voor om op elk gewenst moment zonder kennisgeving wijzigingen door te voeren.

Graco is ISO 9001 gecertificeerd.

GRACO BVBA Industrierrein Oude Bunders • Slakweidestraat 31 • B-3630 Maasmechelen
Tel.: +32 (89) 77 07 00 • Fax: +32 89 77 07 77 • E-mail: info@graco.be • http://www.graco.com

©2015 Graco BVBA 345064NL Rev. B 03/14 Gedrukt in Europa.
Alle andere merknamen of merken zijn gebruikt voor identificatiedoeleinden en zijn handelsmerken van hun betreffende eigenaars.

