

BRUKSANVISNING DELELISTE



308-341 N

Rev.B
2-94



Denne håndboken inneholder viktige advar-
sler og instruksjoner. Les den nøye og ta godt
vare på den for senere bruk.

Optimiser 2K TM HVLP Sprøytepistol for Tokomponent Lim

7 bar (100 psi) maksimalt arbeidstrykk i væske og trykkluft.

Del nr. 949-239

U.S. Patent Pending

⚠ ADVARSEL

Denne sprøytepistolen er utviklet bare for bruk med van-
nbaserte limtyper. Enhver annen bruk av pistolen kan
føre til farlige arbeidssituasjoner eller føre til skade på
pistolen. Ta kontakt med Gracos ingeniører når det gjel-
der verktøy for påføring av andre stoffer.

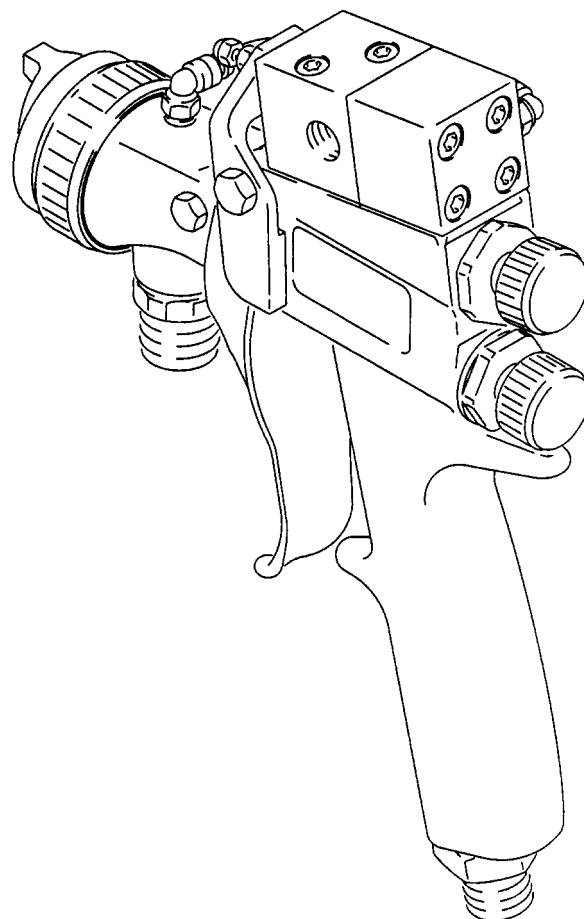

02748

Innholdsfortegnelse

Tekniske Data	2
Dimensjoner	2
Advarsler	3
Diagram for komponentvalg	4
Luftstrøm og forstøvningstrykk	5
Typisk installasjon	6
Oppstart og avstenging	7
Blandingskontroll	12
Drift	13
Daglig stell av pistolen, skylling og rengjøring	14
Feilsøking	18
Service	20
Deler, tegning	26
Deleliste	27
Tilbehør	28

Tekniske Data

Maksimalt arbeidstrykk	
i væske og trykkluft	7 bar (100 psi)
Vekt	0,5 kg
Lufttilførsel ...	1/4-18 npsm (R1/4-19) sylindriske gjenger
Limtilførsel ...	3/8-18 npsm (R3/8-19) sylindriske gjenger
Aktivatortilførsel	1/8-27 npt(f)
Våte deler	
Lim og aktivator	304 & 17-4 Rustfritt stål,
.....	acetat, nylon, polyetylen med
.....	ultra høy molekylvekt
Bare aktivator	Buna-N, forniklet messing,
.....	anodisert aluminium (bare luftkappe)

Dimensjoner

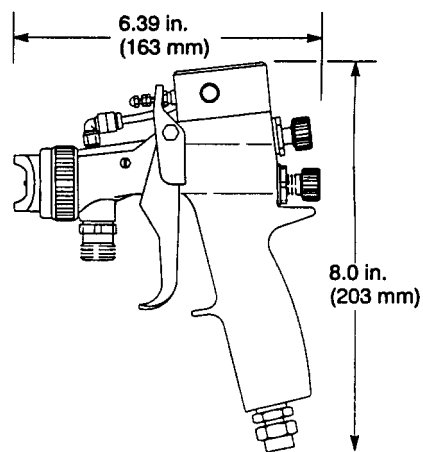

02749

Advarsler

Bare for profesjonelt bruk. Ta hensyn til alle advarsler. Les og forstå alle betjeningshåndbøker før utstyret tas i bruk.

FEIL BRUK AV UTSTYRET MEDFØRER FARE

Generell sikkerhet

Enhver feilaktig bruk av sprøyteutstyret eller tilleggsutstyret, slik som overtrykk, tilpasning av deler, bruk av inkompatible kjemikalier eller væsker eller bruk av slitte eller ødelagte deler kan føre til teknisk sammenbrudd og resultere i alvorlige skader, brann, eksplosjon eller materielle skader.

Rett aldri sprøytepistolen mot noen eller mot noen del av kroppen.

Legg aldri hånden eller fingre over sprøytedysen.

Følg alltid **Trykkavlastningsprosedyren** for å avlaste trykket før rengjøring eller demontering av sprøytedysen, eller før det foretas reparasjon eller vedlikehold på utstyret.

Forsøk aldri å stanse eller avlede lekkasjer med hånden eller kroppen.

Kontroller hele sprøyteutstyret regelmessig og reparer eller skift ut slitte eller skadede deler straks.

Benytt bare originale Graco reservedeler ved service på pistolen.

Forandring eller tilpasninger av deler i dette utstyret må ikke forekomme; det kan få det til å fungere feil.

Les og følg anvisninger fra produsentene av væsker og løsningsmidler om bruk av øyebeskyttelse, hansker, klær, innåndingsmaske og annet utstyr.

Systemtrykk

Pistolen har et *Maksimalt Arbeidstrykk i Væsker og Trykkluft* på 7 bar (100 psi). Overstig aldri dette trykket, verken på sprøytepistolen eller noen annet komponent eller tilbehør som inngår i systemet.

SLANGESIKKERHET

Trekk alltid alle forbindelsene væsketilførselen godt til før bruk.

Bruk aldri slanger som er skadet. Før bruk skal hele slangen kontrolleres for kutt, lekkasjer, slitasje, utbulende mantel eller skader eller bevegelser i slangekoplingene. Hvis noen av disse uregelmessighetene oppdages skal slangen skiftes straks.

Væskekompatibilitet

Påse at alle væsker og løsningsmidler som brukes er kjemisk compatible med de "våte delene", som angitt under **Tekniske Data** på side 2. Les alltid spesifikasjonene fra produsentene av væsker eller løsningsmidler før du bruker en væske eller et løsningsmiddel i denne pistolen.

Som hovedregel rengjøres pistolen med såpe og vann. Hvis det brukes løsningsmidler blir det ikke anbefalt å bruke metylklorid med maursyre eller propionsyre som skylle- eller rengjøringsmiddel på pistolen eller noen annen del av utstyret med nylon- eller aluminiumdeler, fordi det kan skade disse delene.

Trykkavlastningsprosedyre

For å redusere faren for alvorlige skader, inkludert sprut i øynene eller på huden eller skader fra mekaniske deler skal denne prosedyren alltid følges når systemet stenges av. Det samme gjelder ved undersøkelse eller ettersyn av deler i sprøytesystemet, ved montering, rengjøring eller utskifting av sprøytedyser og hver gang du avslutter sprøytingen.

1. Steng stoppventilene for lim og aktivator.
2. Rett pistolen inn i sprøytekammeret og trekk inn avtrekkeren for å avlaste væsketrykkene og tømme pistolen for overflødig aktivator.
3. Steng stoppventilen for forstøvningsluft.

* *Hvis det brukes et løsningsmiddel til skylling skal dette sprøytes ned i en jordet avfallsbeholder av metall.*

Ta godt vare på slangen og legg den forsiktig ut. Ikke trekk i slangen for å flytte utstyret. Bruk ikke væsker eller løsningsmidler som ikke er compatible med slangens innerrør eller mantel.

Diagram for komponentvalg

Nål / Dyse / Luftkappe Sett P/N	Omfatter:				Munningsstørrelse
	SST Nål Stamme Kompl. P/N	SST Nål Spiss P/N	Dyse P/N**	Luftkappe P/N	
949-276	224-849	185-854	185-756	188-754	0,508 mm (0,020")
949-277	224-849	185-855	185-757	188-754	0,660 mm (0,026")
949-278	224-849	185-730	185-700	188-754	0,762 mm (0,030")
949-279	236-123	N/A*	185-701	188-754	1,067 mm (0,042")
949-280	236-124	N/A*	185-702	188-754	1,397 mm (0,055")
949-281	236-125	N/A*	185-703	188-755	1,778 mm (0,070")
949-282	236-126	N/A*	185-704	188-756	2,184 mm (0,086")
949-283	224-849	185-735	185-705	188-757	2,794 mm (0,110")
949-284	224-849	185-736	185-706	188-758	3,175 mm (0,125")

* Nål og spiss i en enhet.

** Maksimalt anbefalt dreiemoment ved montering av væskedyse i sprøytepipetten er 4 Nm (35 in-lbs).

Valg av riktig Nål/Dyse/Luftkappesett

Kombinasjonen av nål/dyse i denne Lavtrykk Sprøytepipette for Store Volum bestemmer størrelsesområdet for å oppnå varierende størrelser på væskestrømmen.

Som en allmenn retningslinje anbefales å velge den dysen som gir den ønskede væskestrømmen når væskejusteringsringsskruen er åpnet fire fulle omdreiningar mot urviseren og limtrykket ligger mellom 0,35 og 1,4 bar (5 og 20 psi).

Ved lave væskestrømmer eller væske med lav viskositet velges de minste dysestørrelsene.

Ved store væskestrømmer eller væske med høy viskositet velges de største dysestørrelsene.

Bruk av luftkappe med mindre størrelse enn dyse/nål blir **ikke** anbefalt.

MERK: Som hjelp ved valg av riktig størrelse på dyse/nål kan en væsketrykkmåler koples midlertidig til væskeinntaket på pipetten for å måle væsketrykket.

Valg av problemer og løsninger

PROBLEM	MULIG ÅRSAK	LØSNING
Nødvendig væsketrykk for å oppnå strømning smengde er for høyt.	Bruk av sett med for liten munning.	Bruk nål/dyse/luftkappe-sett med større munning.
Ved lav trykkinstilling er væskestrømmen for høy. Dette gjør det nødvendig å begrense nålebevegelsen for å redusere væskestrømmen.	Bruk av sett med for stor munning.	Bruk nål/dyse/luftkappe-sett med mindre munning.
Væskesystemet vil ikke fungere ved tilstrekkelig lave væsketrykk.	Det er ingen væskeregulator, eller luftregulator er ikke tilstrekkelig følsom.	Sett inn en lavtrykk væskeregulator eller installer en mer følsom luftregulator på trykkbeholderen.

Luftstrøm og forstøvningstrykk

Luftstrøm

MERK: Prøve gjort med forstøvningsluft helt åpen.

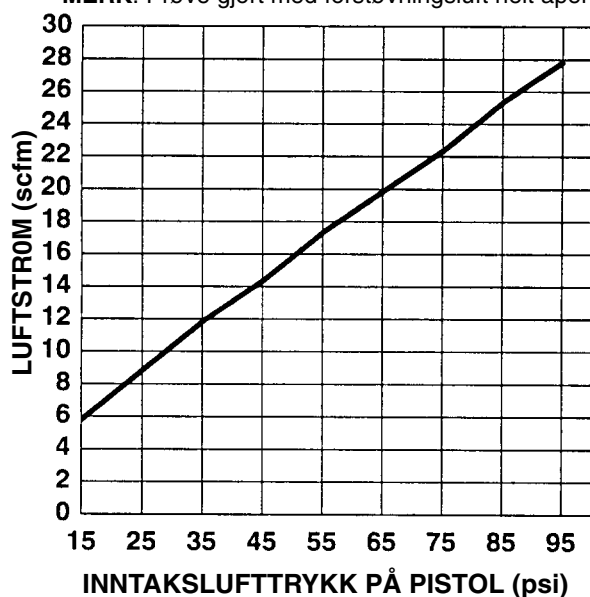

Forstøvningslufttrykk

(inntakstrykk mot forstøvningstrykk)

MERK: Prøve gjort med forstøvningsluft helt åpen.

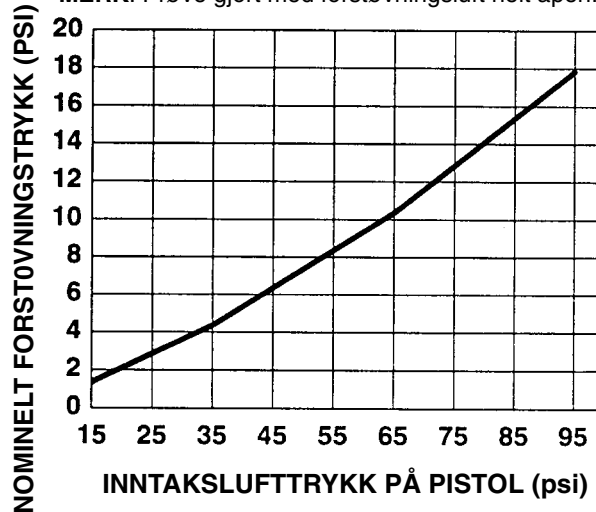

Forstøvningstrykk mot inntakstrykk aktivator

Luft som strømmer gjennom pistolen skaper mottrykk som aktivatoren må overvinne før den begynner å strømme. Diagrammet nedenfor viser det minimale aktivatortrykket som behøves for å overvinne forstøvningssluttrykket.

MERK: Prøve gjort med forstøvningsluft helt åpen.

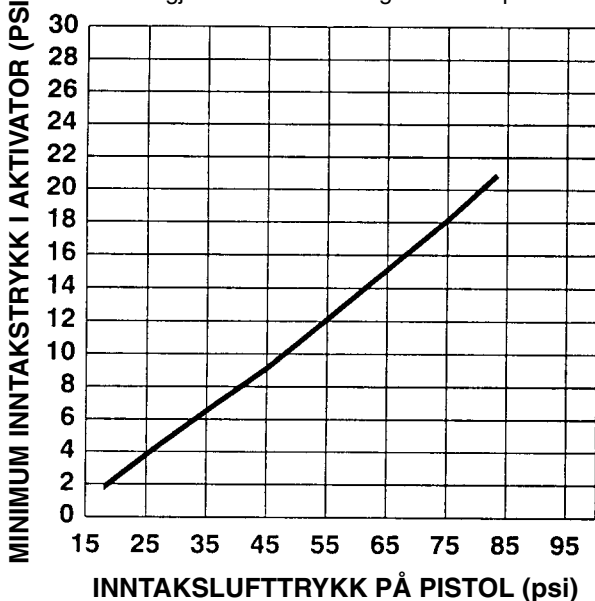

Inntakslufttrykk pistol	Nominelt forstøvningstrykk *
1,05 bar (15 psi)	0,11 bar (1,5 psi)
1,75 bar (25 psi)	0,22 bar (3,0 psi)
2,45 bar (35 psi)	0,33 bar (4,5 psi)
3,15 bar (45 psi)	0,42 bar (6,0 psi)
3,85 bar (55 psi)	0,62 bar (8,5 psi)
4,55 bar (65 psi)**	0,70 bar (10,0 psi)
5,25 bar (75 psi)	0,95 bar (13,0 psi)
5,95 bar (85 psi)	1,14 bar (15,5 psi)
6,97 bar (95 psi)	1,32 bar (18,0 psi)

* Med helt åpen vifte.

** For overensstemmende drift, benytt 65 psi (4,55 bar) eller mindre.

Typisk Installasjon

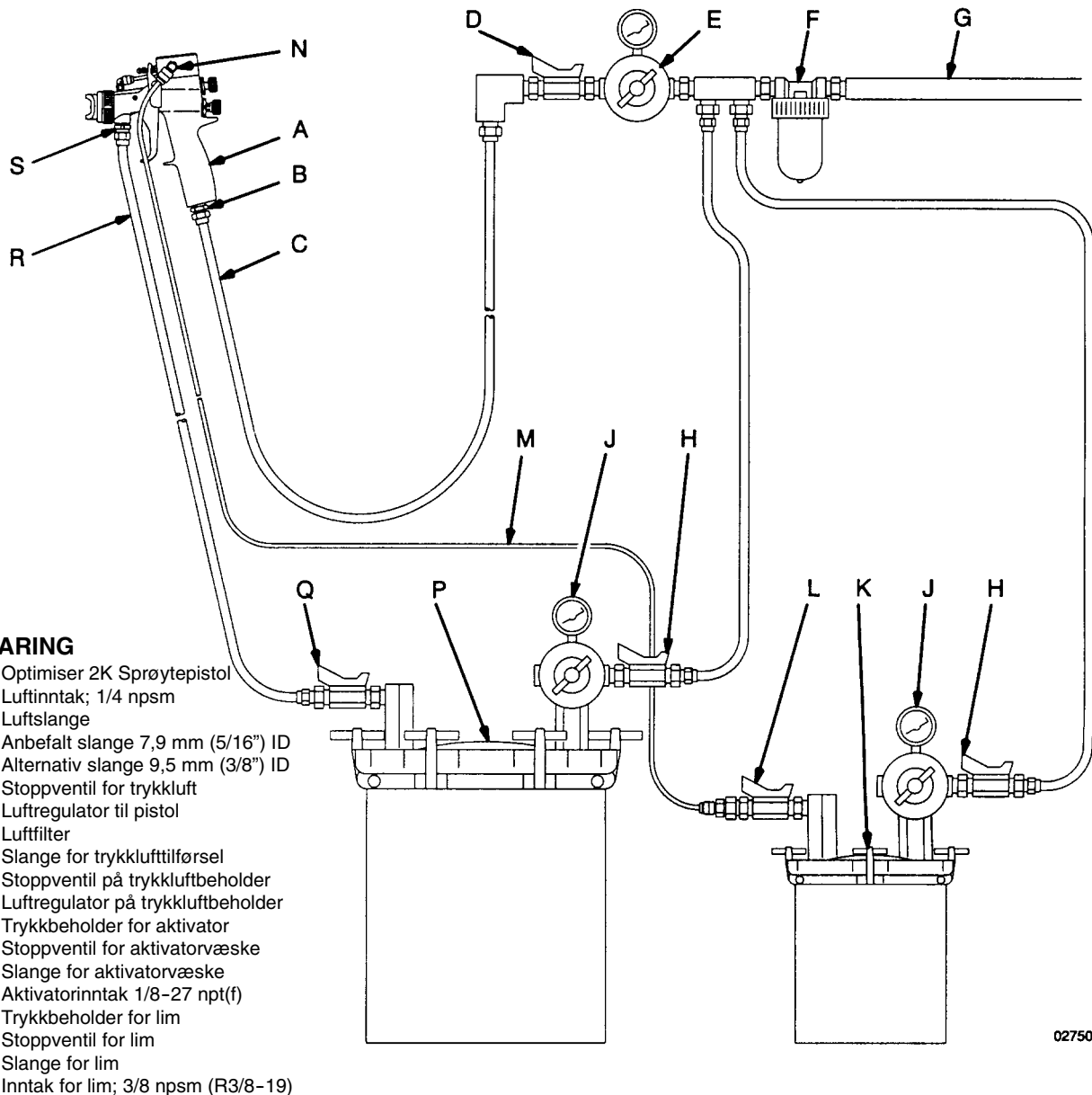

02750

Væskekompatibilitet for tilbehør

Ved valg av systemkomponenter for tilførsel av lim og aktivator til pistolen, husk at disse væskene er vannbaserte og korrosive. Unngå karbonstål, ubehandlet messing, kobber eller aluminium. Rustfritt stål, forniklet messing og de fleste plastmaterialer kan brukes.

I tillegg er limtypene som vanligvis brukes i denne pistolen skjærfølsomme og vil koagulere i utstyret hvis det ikke blir behandlet riktig. **Stempelpumper kan normalt ikke benyttes for slike stoffer.** Trykkbeholdere i rustfritt stål fungerer bra som alternativ til en pumpe og væsketrykkregulator. I systemer med forsyning fra fat eller container blir membranpumper av plast ofte brukt.

⚠ FORSIKTIG

Enkelte limkomponenter koagulerer i væsketrykkregulatorer på grunn av skjærpåkjønning. Ta kontakt med materialleverandøren for anbefaling av regulator.

Se under avsnittet Tilbehør for anbefalt ekstrautstyr ved installasjon av systemet. Undersøk med materialleverandøren for spesifikke anbefalinger.

Sørg for ventilasjon av sprøytekammeret

⚠ ADVARSEL

For å unngå farlige konsentrasjoner av giftige og/eller brennbare damper må det bare arbeides i godt ventilerte sprøytekammer. **Bruk aldri sprøytepistolen uten at ventilasjonsviftene er i funksjon.**

Undersøk og følg gjeldende lover og forskrifter for kravene til utluftingshastighet.

Undersøk og følg alle lokale sikkerhets- og brannforskrifter.

Oppsetting og avstenging

1. Tilkopling av lufttilførselen

MERK:

- Det må monteres en trykkluftregulator (G) på lufttilførselen for å kontrollere lufttrykket til pistolen. Se Fig. 2.
- Dersom den regulerte luftkilden ikke er utstyrt med filter må det installeres et luftfilter (H) på tilførselsledningen for å sikre tørr og ren lufttilførsel til pistolen. Se Fig. 2.
 - A. Kople trykkluftslangen (C) til 1/4 npsm luftinntaket på pistolen. Se Fig. 1.

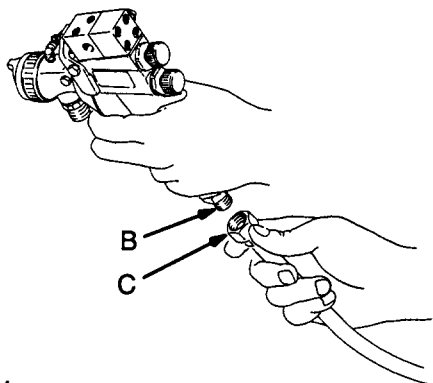

Fig. 1

02751

- B. Kople den andre enden av trykkluftslangen (C) til en regulert trykkluftforsyning (G). Se Fig. 2.

MERK: Fig. 2 viser filteret (F), luftregulatoren (E) og stoppventilen (D) for luft på tilførselsledningen.

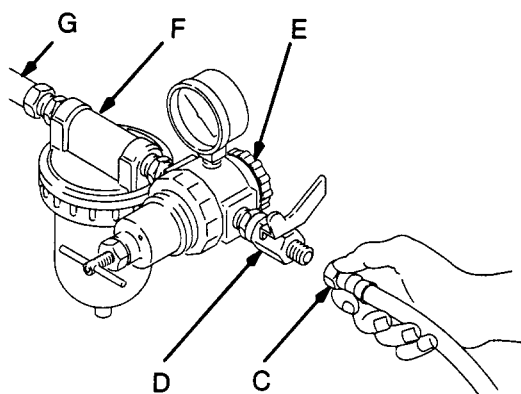

Fig. 2

01990

2. Tilkopling av slange for lim

MERK:

- Før væskeslangen blir koplet til skal den skylles med vann som blåses ut med luft.
- Hvis du benytter en membranpumpe i forsyningen av lim til flere pistoler kan det benyttes en væskeregulator (T) for å kontrollere væsketrykket til hver pistol. Se Fig. 4.

⚠ FORSIKTIG

Enkelte limkomponenter koagulerer i væsketrykkregulatorer på grunn av skjærpåkjenning. Ta kontakt med materialleverandøren for anbefaling av regulator.

- Filtrér grove partikler og avleiringer fra væskeslangen for å unngå tilstopping i væskedysen.
 - A. Kople væskeslangen (R) til væskeinntaket (S) på pistolen. Dette er en 3/8-18 npsm [R3/8-19] med sylindriske gjenger. Se Fig. 3.

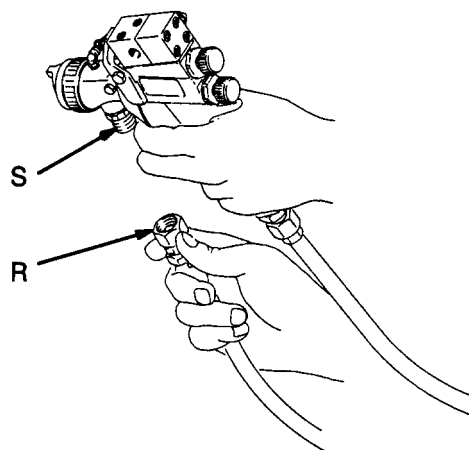

Fig. 3

02752

- B. Kople den andre enden av væskeslangen (R) til en regulert væsketilførselsledning (U) eller en trykkbeholder (P). Se Fig. 4 eller tegningen av en typisk installasjon på side 6.

MERK: Fig. 4 viser væskeregulatoren (T) og stoppventilene for væske (Q) på væsketilførselsledningen (U).

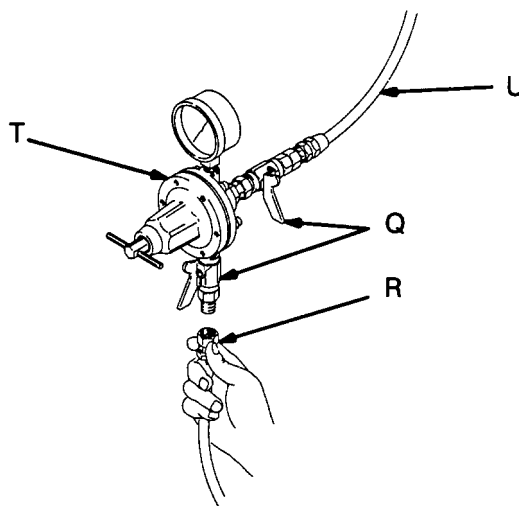

Fig. 4

02777

Oppsetting og avstenging

3. Tilkopling av aktivatortilførselen

MERK:

- Skyll slangen med vann og blås den tørr med luft før den koples til pistolen.
- Dersom det brukes membranpumpe for tilførsel av aktivator skal det monteres en væskeregulator på ledningen for å styre væsketrykket til pistolen.
- Slange med innvendig diameter 5/32" eller 1/4" kan brukes for tilførsel av aktivator.
- Når aktivatoren er ført frem til pistolen **må** forstøvningssluffen være under trykk før pistolen betjenes med avtrekkeren.
- Bruk diagrammet for **Forstøvningstrykk mot inntakstrykk** aktivator på side 5 som hjelp for å sette de riktige trykk på luft og aktivator. Høyere trykk kan være nødvendige for å opprettholde blandingsforholdet.
- Filtre tilførselsledningen for aktivator for å unngå tilstopping av nål og munning; et 100 mesh filter anbefales brukt.
 - A. Skru koplingen (V) på slangen (M) fast på aktivatorinntaket. Se Fig. 5.
 - B. Kople den andre enden av væskeslangen (M) til et regulert væskeforsyningsrør eller en trykktank. Det vises til Fig. 4 eller Typisk Installasjon på side 6.

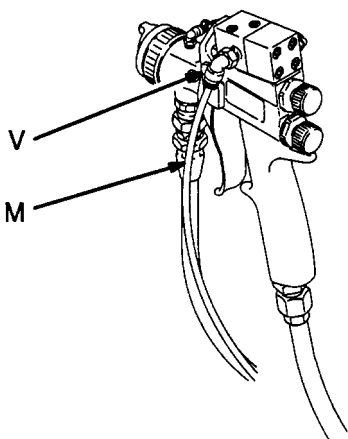

Fig. 5 02784

4. Innstilling av luftkappe

Roter luftdekslet etter behov for å oppnå det ønskede sprøytebildet. Se Fig. 6.

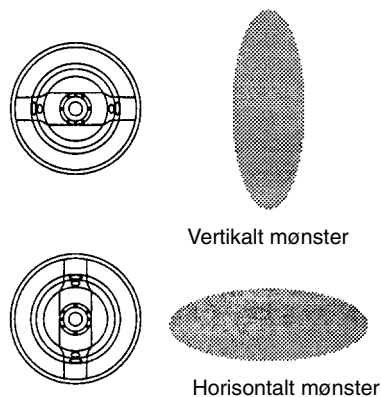

Fig. 6

02020

5. Justering av sprøytebildet

⚠ ADVARSEL

Pistolens maksimale væske- og lufttrykk på 7 bar (100 psi) må ikke overskrides. Høyere trykk kan føre til sprekker eller brudd i mekaniske deler, og forårsake alvorlige skader eller materielle ødeleggelser.

Følg disse trinnene for å sikre riktig strøm av væske og luft:

- A. Fra en helt lukket posisjon dreies væskejusteringsskruen (9) fire hele omdreininger mot urviseren. Se Fig. 7.

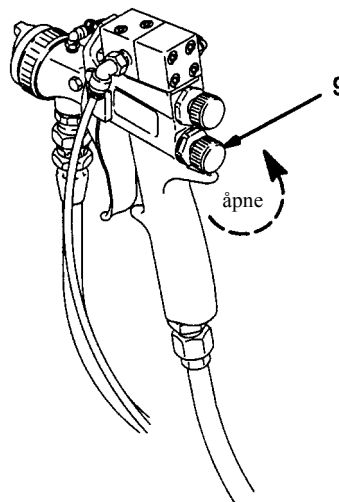

Fig. 7

02784

Oppsetting og avstenging

Justering av sprøytebildet (forts.)

- B. Åpne stoppventilen (Q) for lim og juster væskestrømmen ved hjelp av væsketrykkgulatoren (T) på væskeslangen til pistolen eller luftregulatoren på limtanken. Under normal produksjon vil væskestrømmen variere med regulatortrykk fra 0,35 til 1,4 bar (5–20 psi).

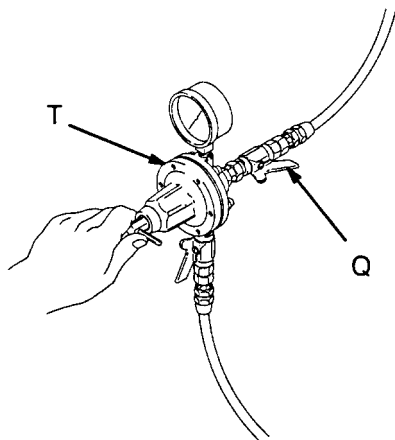

Fig. 8

02778

- C. Hold pistolen parallell med gulvet og juster limtrykket slik at strålen spruter 25 til 150 mm horisontalt ut fra pistolen før den bøyer ned. Se Fig. 9.

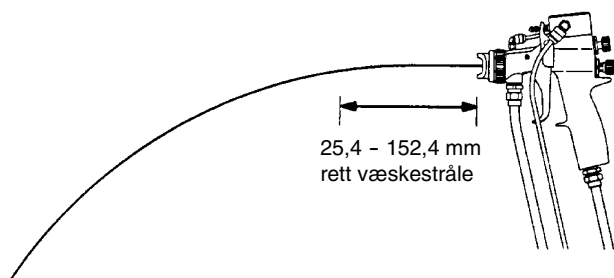
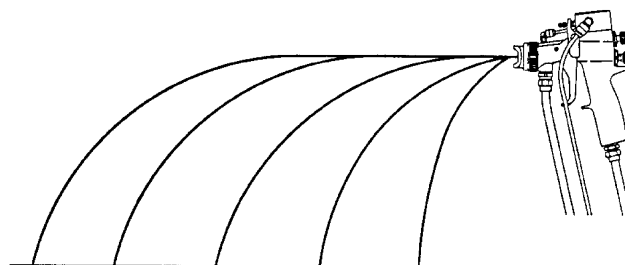

Fig. 9

02754

MERK: En større væskedyse med redusert limtrykk vil gi den samme strømningshastighet, men gi en langsommere væskestrøm (hastighet). Se Fig. 10. Dette lar forstøvningssliften arbeide lenger med væsken og gir bedre forstøvning.

Vækehastighet og væskedyser ved samme strømningshastighet



0.042	0.055	0.070	0.086	0.110
(1.067)	(1.397)	(1.778)	(2.184)	(2.794)

Munningsstørrelser i tommer (mm)

02755

Fig. 10

- D. Hvis det behov for ytterligere strømningsreduksjon på pistolen, skru væskejusteringsskruen (9) med urviseren for å redusere volumet av lim som sprøytes ut. Se Fig. 11.

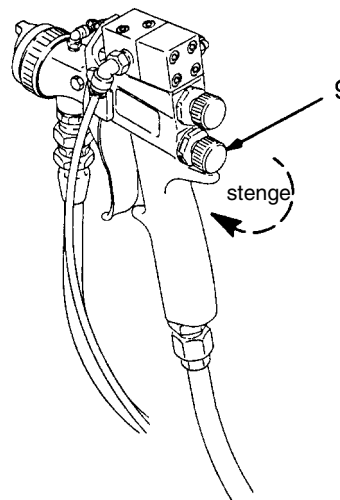

Fig. 11

02784

⚠ FORSIKTIG

Begrensning av bevegelsen til avtrekkeren og væskesnålen gjennom vedvarende sprøyting med væskejusteringsskruen lukket (*skrudd med urviseren til stopp*) medfører forsterket slipende slitasje på væskesnålen og slitasje på aksel forbindelsen mellom avtrekkeren og luftventilen.

Best resultat oppnås ved å justere limtrykket for å tilpasse væskestrømmen, eller benytte en annen kombinasjon av nål/dyse/luftkappe. Se side 4.

MERK: Hvis væskejusteringsskruen er skrudd helt inn vil pistolen bare gi fra seg luft og aktivator.

Justering av sprøytebildet, *se neste side*.

Oppsetting og avstenging

Justering av sprøytebildet (forts.)

- E. Åpne justeringsventilen for sprøytebildet (13a) ved å dreie den mot urviseren helt til stopp. Se Fig. 12.

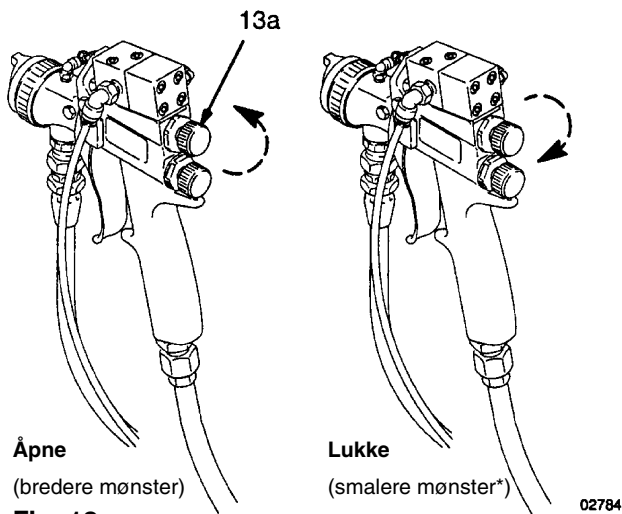

Fig. 12

- F. Bruk pistolens forstøvningstrykkregulator (E) for å stille trykket i pistolens lufttilførsel på 2,8 bar (40 psi).

Dersom det finnes, bruk væskeprodusentens anbefalinger og anvisninger fra diagrammet **Forstøvningstrykk mot inntakstrykk aktivator** på side 5 som hjelp for å stille inn pistolen.

MERK: Lokale lover og reguleringer kan begrense det maksimale trykket til 0,7 bar (10 psi) ved luftdekslet ved anvendelse av HVLP.

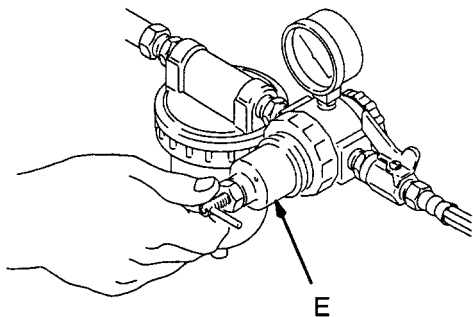

Fig. 13

- G. Kontroller sprøytebildet og forstøvningen med pistolen 15 til 20 cm (6-8") fra prøveflaten.
- H. Sprøytebildet kan bli for bredt med mønsterjusteringskruen (13a) skrudd helt ut mot urviseren. Drei skruen med urviseren inntil du har det mønsteret du ønsker.

MERK: Det er nødvendig med noe luft gjennom mønsterjusteringen for å tilføre aktivator; ikke steng mønsterjusteringskruen helt.

- I. Kontroller forstøvningsfunksjonen på nytt. Øk om nødvendig trykket i lufttilførselen til pistolen med lufttrykkregulatoren, i trinn på 0,35 bar (5 psi) inntil ønsket forstøvning er oppnådd.
- J. Dersom forstøvningen fremdeles er uakseptabel, etter at trykket i lufttilførselen til pistolen er øket, forsøk å montere en større væskedyse for å redusere væskehastigheten. Se Fig. 10. Gjenta trinnene 5.E. til 5.I. inntil ønsket forstøvning er oppnådd.

⚠ FORSIKTIG

Trekk alltid inn avtrekkeren på pistolen når du skal trekke til eller skru av dysen. Dette holder nålesetet borte fra dyseseteflaten, og forhindrer at seteflaten blir ripet.

Bruk ikke større tiltrekingsmoment enn 4 Nm (35 in-lbs) ved montering av dysen. Større moment kan ødelegge dysens sekskantflater, påvirke sprøytemønsteret og er unødvendig for å garantere full tetting.

Oppsetting og avstenging

6. Justering av aktivatorvæskestrømmen

⚠ ADVARSEL

For å unngå at aktivatoren forurenses forstøvningsluften må sprøtepistolens avtrekker **aldri** betjenes mens aktivatorstrømmen er på og forstøvningsluften av.

Åpne ventilen for aktivatortilførselen (L) og øk væsketrykket inntil ønsket mengde aktivator sprøytes ut med limet. Normalt væsketrykk kan ligge mellom 0,84 og 2,1 bar (12 og 30 psi). Det vises til **Kontroll av blandingsforhold** på side 12.

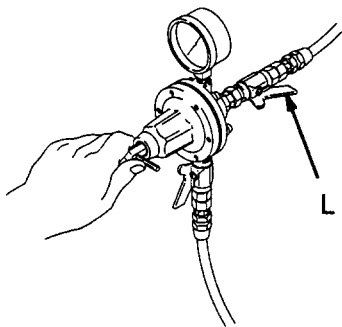

Fig. 14

02776

7. Avstenging

⚠ ADVARSEL

Trykkavlastning

For å redusere faren for alvorlige skader, inkludert sprut i øynene eller på huden eller skader fra mekaniske deler skal systemtrykket alltid slippes ut når systemet stenges av. Det samme gjelder ved undersøkelse eller ettersyn av deler i sprøytesystemet, ved montering, rengjøring eller utskifting av sprøtedyser, og hver gang du avslutter sprøytingen. Følg trinnene A til C nedenfor for å avlaste trykket i pistolen.

A. Steng stoppventilene for lim og aktivator (Q og L).

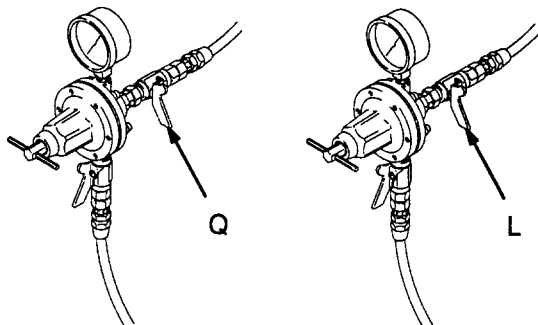

Fig. 15

02056

B. Rett pistolen inn i sprøytekammeret og trekk inn avtrekkeren for å avlaste væsketrykkene og tømme pistolen for overflødig aktivator.

- Hvis pistolen er blitt skyllet med løsningsmiddel skal dette sprøytes ned i en jordnet avfallsbeholder av metall.

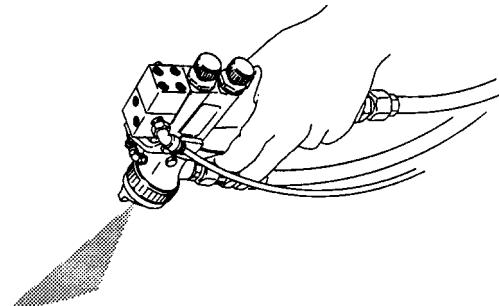

Fig. 16

02753

C. Steng stoppventilen for luftforstøvning (D).

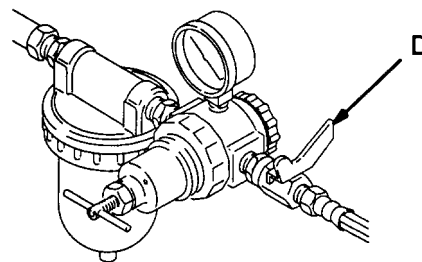

Fig. 17

02780

D. Plasser pistoldysen i såpevann over natten for å unngå at spissen tettes til med herdet materiale. Ikke la hele pistolen bli senket under vann.

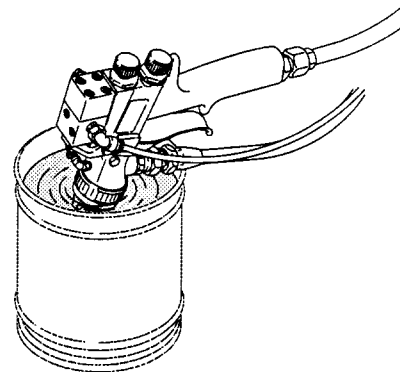

Fig. 18

02785

Kontroll av blandingsforhold

MERK: Det er ikke mulig å kontrollere lim- og aktivator-tilførselen på samme tid. Limtilførselen må kontrolleres med forstøvningsluften slått av, mens aktivatortilførselen må kontrolleres med forstøvningsluft.

Kontroll av limmengde.

1. Vei et tomt beger.
2. Steng stoppventilen for forstøvningsluften.
3. Steng stoppventilen for aktivatoren.
4. Trekk inn avtrekkeren og sprøyt lim i begeret i 15 sekunder.
5. Vei opp limet, trekk fra vekten av begeret og multipliser deretter med 4 for å få levert limmengde pr. minutt.

Kontroll av aktivatormengde.

1. Vei et tomt beger.
2. Dekk til begeret med et løst deksel for å skjerme mot eventuell sprut. Se Fig. 19.
3. Kople fra det røde røret på aktivatorventilen.
4. Kople blandingskontrollrøret (54) (leveres med pistolen) til utløpsventilen for aktivator (52¹) som vist på Fig. 19. Drei koplingen (52²) mot fronten av pistolen.
5. Steng stoppventilen for lim.
6. Åpne stoppventilen for forstøvningsluft.
7. Åpne stoppventilen for aktivator.
8. Plasser blandingskontrollrøret (54) ned i begeret som vist på Fig. 19.
9. Rett pistolen inn i kammeret. Trekk inn avtrekkeren i 1 minutt og fyll aktivator i begeret gjennom røret.
10. Ta dekslet av begeret. Vei begeret og trekk fra vekten av begeret for å få frem netto levert aktivatormengde pr. minutt.

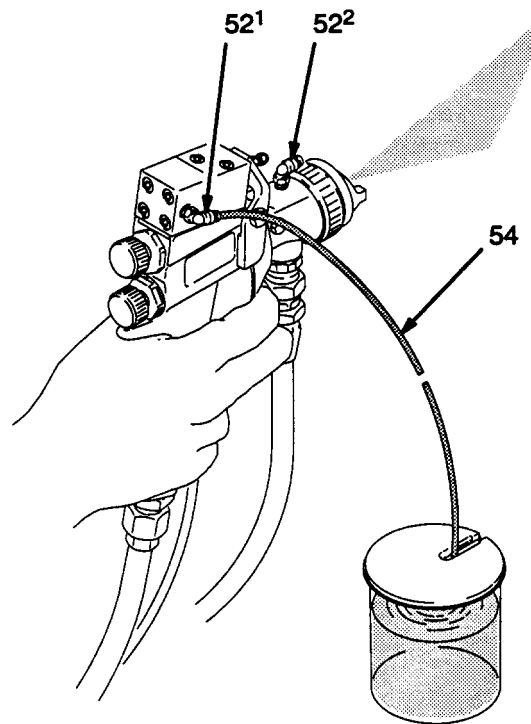

Fig. 19

02786

Justering til riktig blandingsforhold.

Juster tilførselstrykket for aktivatoren for å oppnå riktig forhold mellom aktivator og lim. Kontroller deretter forholdet igjen.

MERK: Unngå å forandre limtrykket eller skru på pistolens væskejusteringsskrue (8) etter at blandingsforholdet er innstilt. Alle endringer i limstrømmen vil forandre blandingsforholdet mellom de to væskene.

Drift

Påføring av lim

Ved bruk av HVLP sprøytepistol istedenfor en konvensjonell sprøytepistol vil du legge merke til at du bør bruke en noe langsommere håndbevegelse og foreta færre passeringer for å dekke en del.

1. For å oppnå det beste resultat ved påføring av en væske holdes pistolen vinkelrett på flaten og i en konstant avstand på ca. 150 til 200 mm fra gjenstanden som skal sprøytes. Se Fig. 20.
2. For å oppnå jevnt resultat, bruk myke, regelmessige bevegelser over gjenstanden som sprøytes og ca. 50% overlapping.

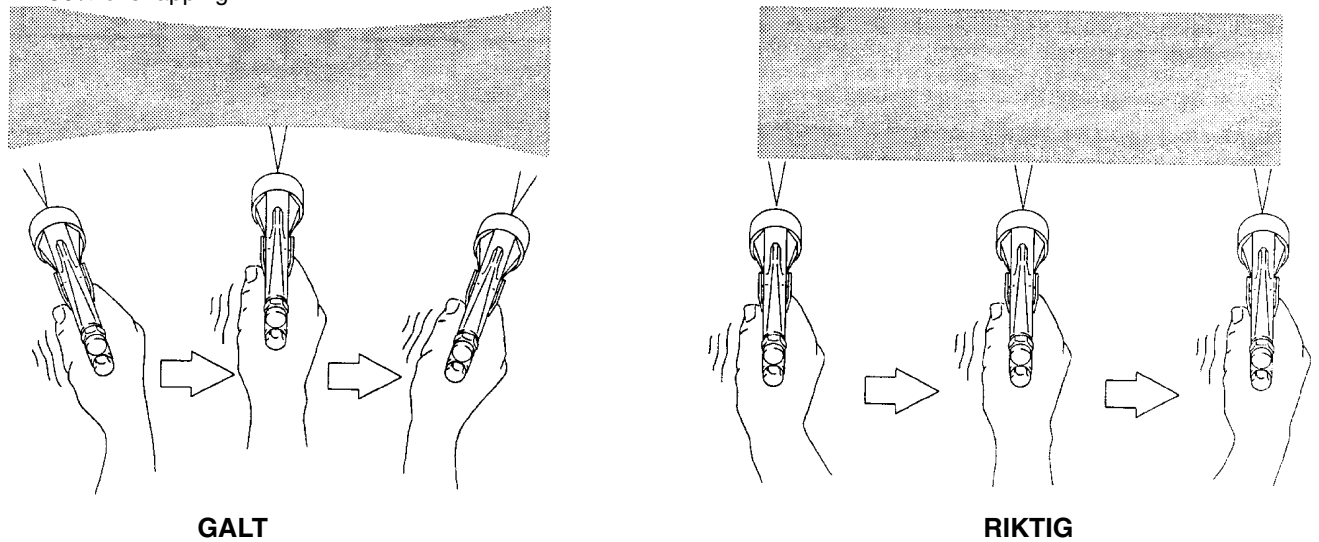

Fig. 20

0793

3. Sprøyt med parallelle bevegelser. Sprøytepistolen påfører stoffet jevnt uten at det er behov for kryssbevegelser.

MERK: For ikke å måtte stenge lufttrykket på lufttilførselen kan det installeres en hurtigfrakopling på pistolens inntakskopling. Se Tilbehør.

Daglig stell av pistolen, skylling og rengjøring

⚠ ADVARSEL

Trykkavlastningsprosedyre

For å redusere faren for alvorlige skader, inkludert sprut i øynene eller på huden eller skader fra mekaniske deler skal denne prosedyren alltid følges når systemet stenges av. Det samme gjelder ved undersøkelse eller etter-syn av deler i sprøytesystemet, ved montering, rengjøring eller utskifting av sprøytedyser, og hver gang du avslutter sprøytingen.

1. Steng stoppventilene for lim og aktivator.
2. Rett pistolen inn i sprøytekammeret og trekk inn avtrekkeren for å avlaste væsketrykkene og tømme pistolen for overflødig aktivator.
3. Steng stoppventilen for forstøvningsluft.

* Hvis det brukes et løsningsmiddel til skylling skal dette sprøytes ned i en jordet avfallsbeholder av metall.

⚠ FORSIKTIG

Som hovedregel rengjøres pistolen med såpe og vann. Hvis det brukes løsningsmidler, følg disse forholdsreglene:

- Metylklorid med maursyre eller propionsyre anbefales ikke som skylle- eller rengjøringsmiddel på denne pistolen fordi den vil skade nylondelene.
- Dypp ikke pistolen ned i løsningsmiddel.
- Tørk ikke av pistolen med en klut dyppet i løsningsmiddel. Vri ut overflødig væske før avtørking.

⚠ FORSIKTIG

Bruk ikke metallverktøy til rengjøring av hullene i luftdekslet. Dette kan føre til riper som i sin tur kan forstyrre sprøytebildet.

Rett ikke pistolen oppover under rengjøringen fordi dette kan føre til at det kommer væske før avtørking.



Allment systemvedlikehold

1. Rengjør væske- og lufttilførselsfiltrene hver dag.
2. Kontroller at det ikke finnes væskelekkasjer fra pistolen eller væskeslangene. Trekk til koplinger eller skift ut komponenter etter behov.
3. Skyll pistolen med vann hvis den ikke skal brukes i løpet av de neste tre dager. Følg prosedyren som beskrevet på side 15.

Daglig stell av pistolen, skylling og rengjøring

1. Følg **Trykkavlastningsprosedyren** på side 14.
2. Erstatt lim- og aktivatortilførselen med vann.
3. Rett pistolen inn i sprøytekammeret og skyll pistolen med vann inntil alle spor av lim og aktivator er borte fra pistolens kanaler.

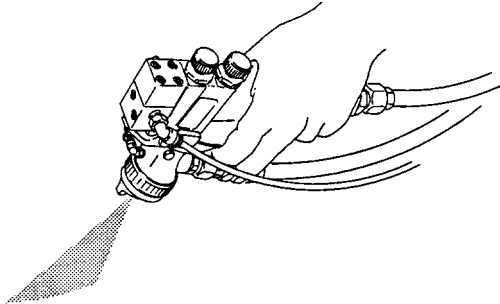

Fig. 1

2753

4. Steng væsketilførselen.
5. Følg advarselen i forbindelse med **Trykkavlastningsprosedyren** på side 14. Koble deretter tilførselslangene for lim og aktivator (M og R) fra pistolen.

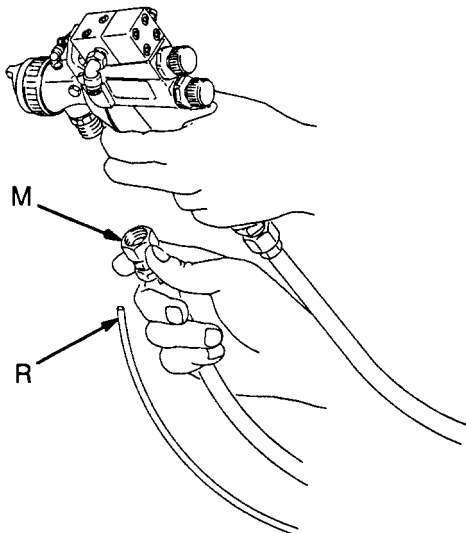

Fig. 2

02799

6. Koble trykkluftslangen (C) fra pistolen.

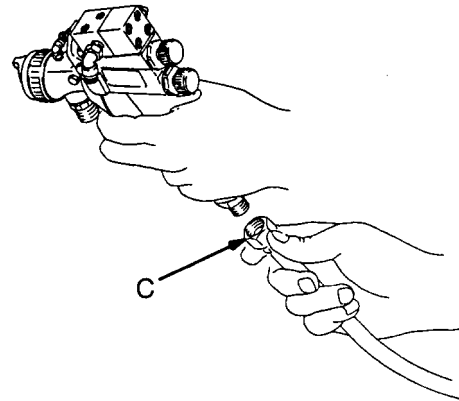

Fig. 3

02800

7. Ta av luftkappingen (12), luftdekslet (19) og luftkappapakningen (47).
8. Trekk inn avtrekkeren mens du tar av væskedysen (20) med pistolnøkkelen (35).

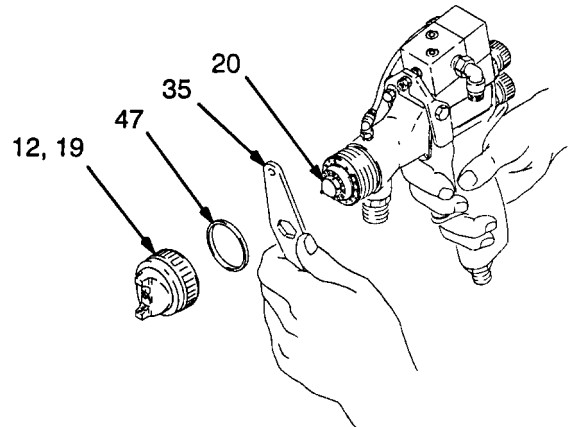

Fig. 4

⚠ FORSIKTIG

Trekk alltid inn avtrekkeren på pistolen når du skal trekke til eller skru av dysen. Dette holder nålesetet borte fra dyseseteflaten, og forhindrer at seteflaten blir rippet.

Daglig stell av pistolen, skylling og rengjøring

9. Legg ringen, luftdekslet og væskedysen ned i såpevann.
10. Dypp enden av en myk børste ned i såpevann og rengjør fronten av pistolen. Pass på at pistolen hele tiden peker nedover. Bruk ikke metallbørste.

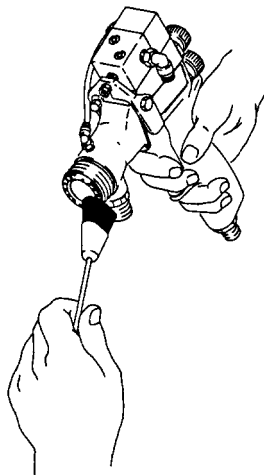

Fig. 5 02775

11. Vask luftkappingen, luftdekslet og væskedysen med den myke børsten. Bruk en myk gjenstand for å rengjøre luftkappehullene, f.eks. en tannpirker, for å unngå skader på kritiske flater. Rengjør luftdekslet og væskedysen minst en gang hver dag. Enkelte ganger kan det være nødvendig med hyppigere rengjøring.

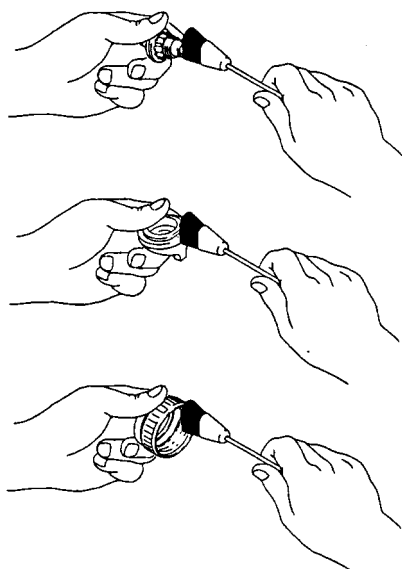

Fig. 6 02011

12. Trekk inn avtrekkeren mens du monterer væskedysen (20) med nøkkelen (35).

⚠ FORSIKTIG

Bruk ikke større tiltrekingsmoment enn 4 Nm (35 in-lbs) ved montering av dysen. Større moment kan ødelegge dysens sekskantflater, påvirke sprøytemønsteret og er unødvendig for å garantere full tetting.

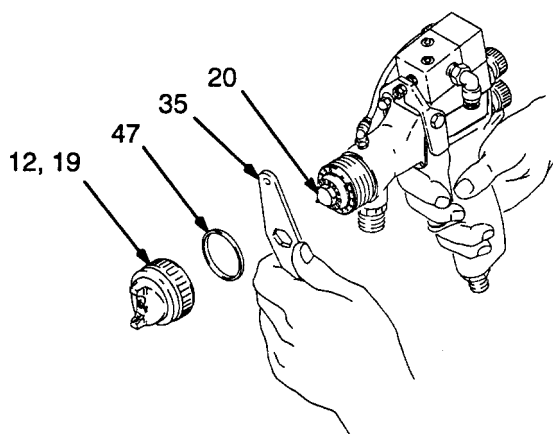

Fig. 7 02757

13. Monter luftkappepakningen (47), luftkappingen (12) og luftdekslet (19).
14. Fukt en myk klut med såpevann og vri den tørr. Rett pistolen nedover og tørk den utvendig.



Fig. 8 02782

Daglig stell av pistolen, skylling og rengjøring

15. Etter at pistolen er rengjort skal følgende deler smøres med smøremiddel 111-265 hver dag:

- Gjengene på justeringsventilen for sprøytebildet
- Gjengene på væskejusteringsskruen
- Avtrekkerakslingen

- Væskesnålens stamme; det vises til avsnittet **Service** for demontering og montering av nålen.
- Aktivatornålens stamme og muttrene i området hvor de er i kontakt med avtrekkeren; det vises til avsnittet **Service** for demontering og montering av nålen.

MERK: Se under Tilbehør for bestilling av smøremiddel 111-265.

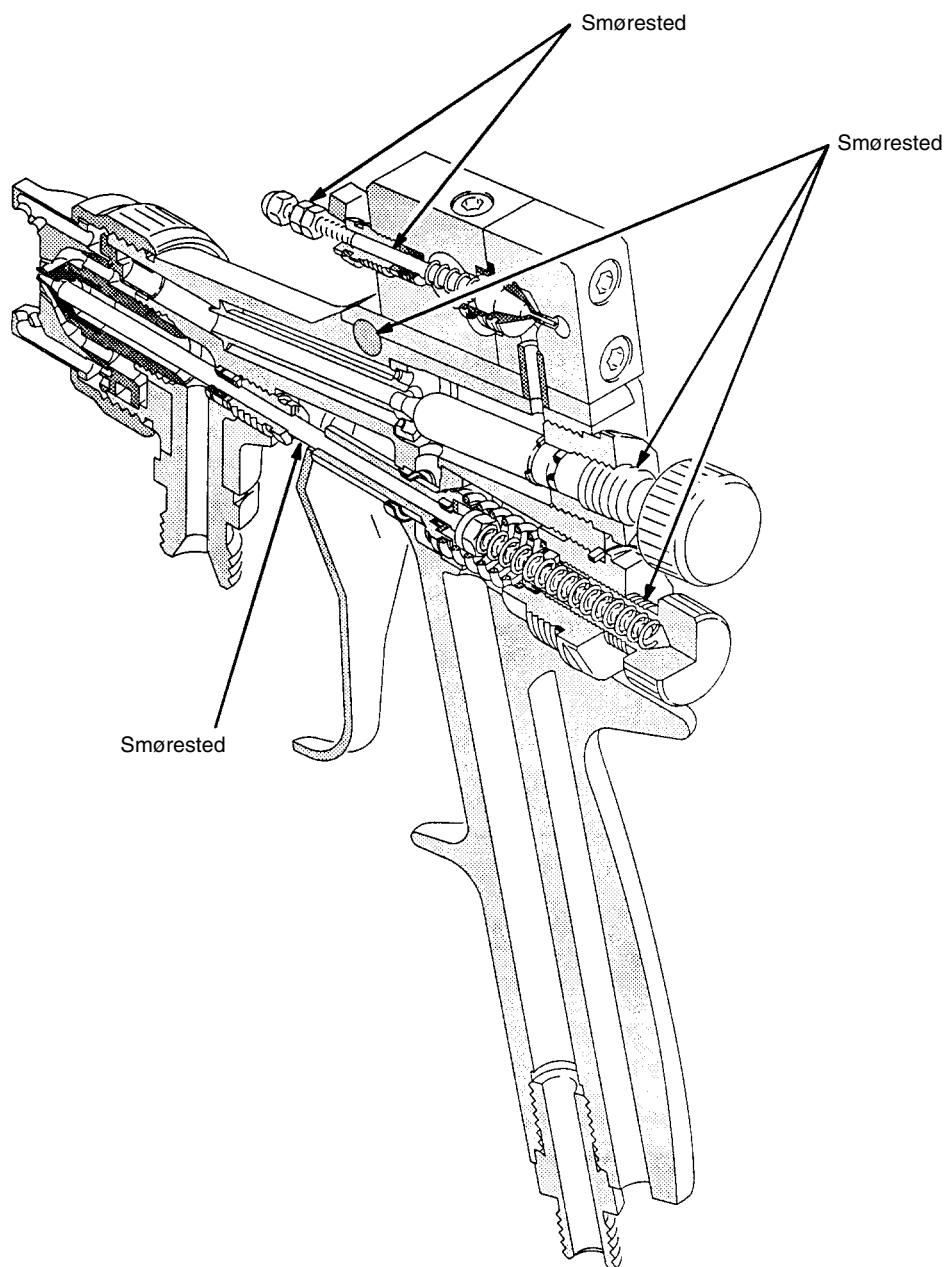

Fig. 9

02019

Feilsøking

⚠ ADVARSEL

Trykkavlastningsprosedyre

For å redusere faren for alvorlige skader, inkludert sprut i øynene eller på huden eller skader fra mekaniske deler skal denne prosedyren alltid følges når systemet stenges av. Det samme gjelder ved undersøkelse eller ettersyn av deler i sprøytesystemet, ved montering, rengjøring eller utskifting av sprøytedyser, og hver gang du avslutter sprøytingen.

1. Steng stoppventilene for lim og aktivator.

2. Rett pistolen inn i sprøytekammeret og trekk inn avtrekkeren for å avlaste væsketrykkene og tømme pistolen for overflødig aktivator.

3. Steng stoppventilen for forstøvningsluft.

* Hvis det brukes et løsningsmiddel til skylling skal dette sprøytes ned i en jordet avfallsbeholder av metall.

PROBLEM	ÅRSAK	LØSNING
Vibrerende væskestrøm ved sprøyting	<ol style="list-style-type: none"> 1. Væskedysen er ikke tilstrekkelig tett 2. Væskefilteret er tett 3. Væskejusteringsskruen er ikke riktig innstilt 4. Fordysen (del 11) er ikke riktig montert eller det er skadet 	<ol style="list-style-type: none"> 1. Trekk til væskedysen; tiltrekkingmomentet må ikke overstige 4 Nm (35 in-lbs) 2. Kontroller væskefilteret 3. Juster med væskejusteringsskruen eller bruk en dyse med større dimensjon 4. Kontroller at fordysens monteringsstapp er satt riktig inn i styringshullet på pistolen; se side 26. Bytt ut fordysen hvis den er skadet
Væskestrømmen dør bort ved sprøyting av væsker med høy viskositet	<ol style="list-style-type: none"> 1. Luftslangen er for trang for store luftmengder 2. Væsketrykket er for lavt, dette fører til redusert væskestrøm når pistolen er i bruk 	<ol style="list-style-type: none"> 1. Bruk en større slange, 3/8" ID, delenr. 185-353. Se Tilbehør. 2. Øk mateluftrykket eller bruk en mindre væskedyse.
Sprøytemønsteret blir skjevt eller tungt i endene	<ol style="list-style-type: none"> 1. Væskedysen er trukket for hardt til 2. Luftdekslet er trukket til for hardt 3. Hullene i luftkappehornet er tette 	<ol style="list-style-type: none"> 1. Tiltrekkingmomentet må ikke overstige 4 Nm (35 in-lbs). Bytt ut dysen hvis den er skadet. 2. Løsne luftdekslets låsering. 3. Rengjør hullene i luftkappehornet. Bruk en ikke-metallisk gjenstand, f.eks. en tannpirker.
Væskesystemet vil ikke fungere ved tilstrekkelig lavt væsketrykk [under 0,7 bar (19 psi)]	Det mangler væskeregulator, eller luftregulatoren på trykkbeholderen er ikke tilstrekkelig følsom ved lave trykk	Monter en lavtrykks væskeregulator på væskeslangen eller sett inn en mer følsom luftregulator på trykkbeholderen.

Feilsøking

PROBLEM	ÅRSAK	LØSNING
Det legger seg limrester på sprøytedysen	<ol style="list-style-type: none"> 1. Aktivatoren sprøytes ut i forstøvningsluften 2. Det er lekkasje på aktivatorventilen eller den er ikke riktig montert 3. Fordysen (del 11) har lekkasje ved montering stappen 4. Fordysen har lekkasje ved dysepakningen 5. Luftdekslets konus tetter ikke mot dysens konus 	<ol style="list-style-type: none"> 1. Ikke trekk inn avtrekkeren når aktivatortilførsle len er på mens forstøvningsluften er stengt. 2. Rengjør nålen, setet og pakningene. Pakningene smøres og justeres på nytt. 3. Rengjør og sett sammen fordysen med forsiktig bruk av PTFE rørpakning på fordysens monter ingstapp, eller skift ut fordysen. Pass på at mon teringstappen på fordysen kommer på plass i sty ringshullet på pistolen. 4. Rengjør fordysen og skift ut dysepakningen. 5. Rengjør luftdekslet og trekk det til på nytt.
Lim samler seg i luftkanalene	Lekkasje på den innvendige tetningen i limdysen	Rengjør dysen og setet. Dysens tiltrekingsmoment skal være 4 Nm (35 in-lbs).
Når avtrekkeren på pistolen trekkes inn leverer den lim før aktivator eller den leverer aktivator før lim	Aktivatornålens sammenpressingsmuttre er ikke riktig justert	Juster aktivatornålens sammenpressingsmuttre slik at begge væskeventilene åpner samtidig. Se trinn 22 på side 24.

Service

Nødvendig verktøy for Service

- Pistolnøkkel
- Verktøy for tetningsmontering
- Skiftenøkkel
- Skrutrekker
- Smøremiddel, delenr. 111-265; Se **Tilbehør** for bestilling
- Såpe og vann

MERK: Det leveres Reparasjonssett for pistolen, delenr. 949-285. Se side 27 for deler som inngår i settet. Den følgende prosedyren omfatter utskifting av alle delene i settet.

Demontering

1. Følg anvisningen under **Trykkavlastningsprosedyre**, side 18, for å avlaste væsketrykket.
2. Demonter luftdekslets låsering (12), luftdekslet (19) og luftkappepakningen.
3. Trekk inn avtrekkeren mens du tar av væskedysen (20) med pistolnøkkelen (35). Se Fig. 1.

⚠ FORSIKTIG

Trekk alltid inn avtrekkeren på pistolen når du skal trekke til eller skru av dysen. Dette holder nålesetet borte fra dyseseteflaten, og forhindrer at seteflaten blir rippet.

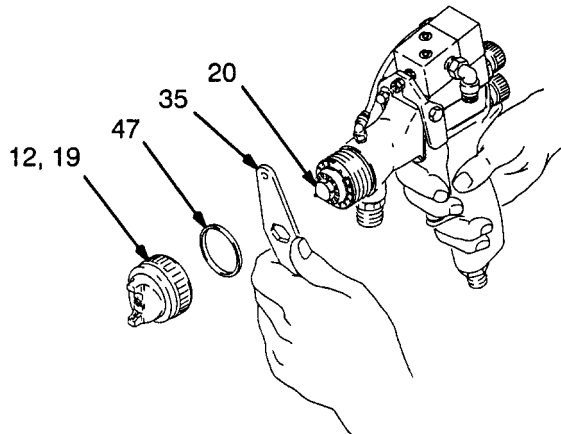

Fig. 1

02757

4. Ta av dysetetningen (17). Se Fig. 5.
5. Demonter væskejusteringsskruen (8) og væskefjæren (16).
6. Trekk væskesnålen (21) bakover ut av pistolen.
7. Demonter avtrekkerne for pistolen og aktivatoren (3 og 48).

8. Demonter væskejusteringsmutteren (6), fjæren (15) og luftventilen (14).
9. For å demontere pakningsjusteringsskruen (31), stikk en flat skrutrekker (A) gjennom pistolen bakfra og inn i pakningsjusteringsskruen (31), som vist på Fig. 2.

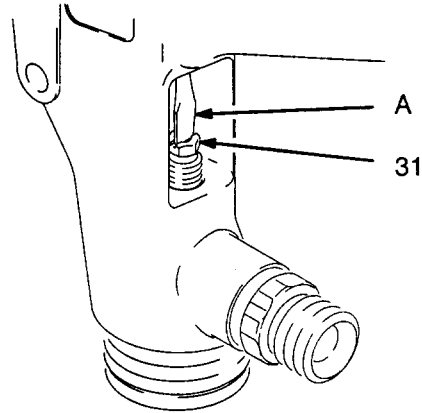

Fig. 2

02762

10. Skyv det tredelte pakningssettet (39) bakover ut av pistolen ved hjelp av den gjengete enden av væskesnålen (21), som vist på Fig. 3.

⚠ FORSIKTIG

Bruk ikke for stor kraft når du skyver ut pakningssettet (39) eller U-cup-pakningen (33) fordi dette kan få nålen (21) til å bøye seg. Det vises til Fig. 3 og 4. Hvis pakningene er vanskelige å flytte, bruk en 3/16" plaststang til å skyve dem ut.

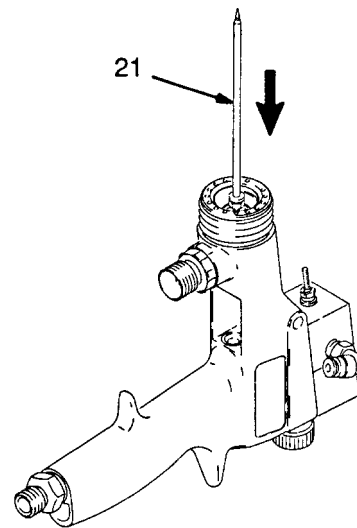

Fig. 3

02759

Service

11. Bruk den gjengete enden av væskenålen (21) til å skyve ut U-cup-pakningen (33), som vist på Fig. 4.

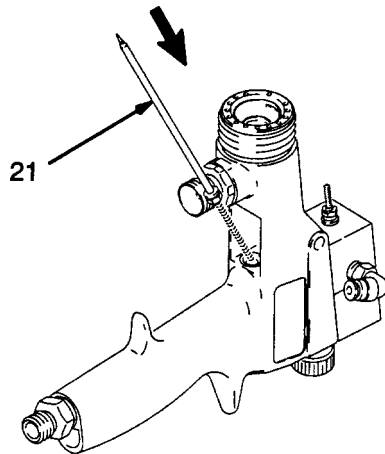
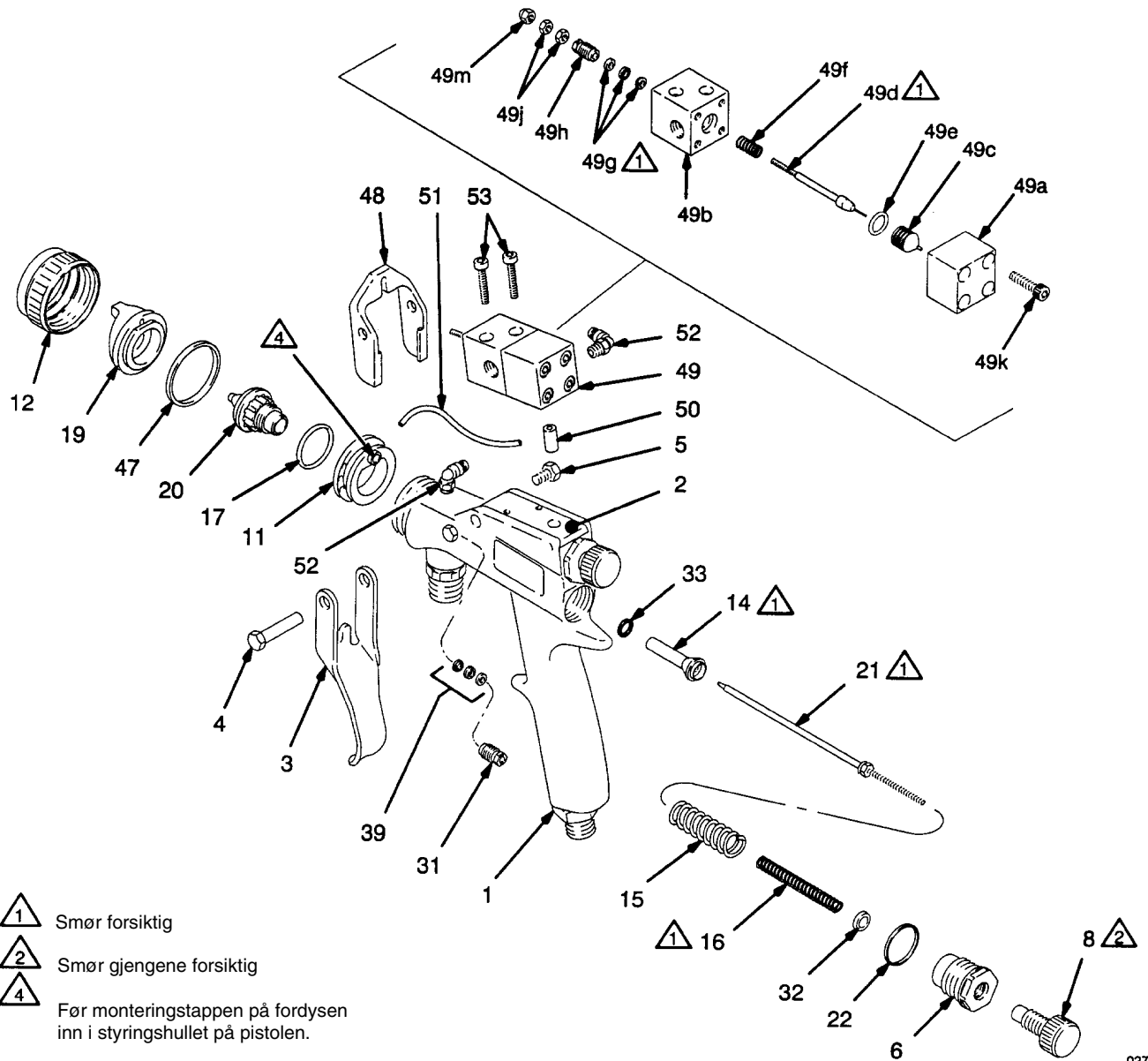

Fig. 4

02760

12. Ta ut og demonter aktivatorventilen (49); vær forsiktig så ikke enden av nålen blir bøyd. Se Fig. 5.
 13. Bruk den gjengete enden av aktivatornålen (49d) til å skyve ut nålepakningene.
 14. Rengjør delene. Kontroller væskenålene (21 og 49d) for skade eller stor slitasje. Bytt dem ut om nødvendig.
 15. Kontroller fordysen (11) for skade. Hvis den er skadet, vipp den forsiktig ut med en skrutrekker og erstatt den.
 16. Smør delene som er merket av på Fig. 5 forsiktig med smøremiddel 111-265.



- 1 Smør forsiktig
 2 Smør gjengene forsiktig
 4 Før monteringsstappen på fordysen inn i styringshullet på pistolen.

Fig. 5

02761

Service

Montering

1. Sett inn væskenålen (21) fra fronten av pistolen, som vist på Fig. 6. Sett inn det nye pakningssettet (39) ved å plassere pakningene ytterst på nålespissen. Legg pakningene som vist på Fig. 6.

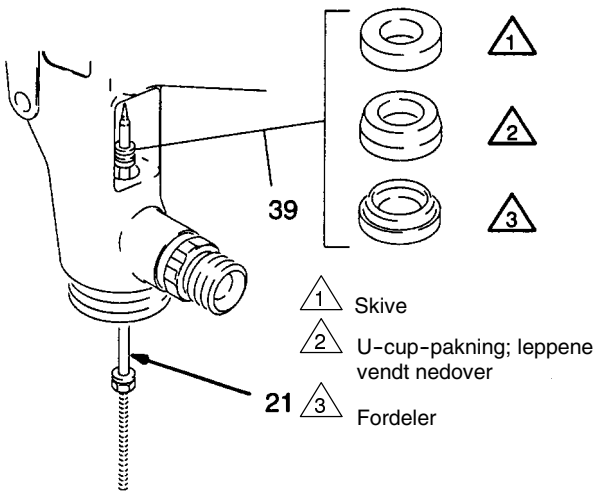

Fig. 6

02763

2. Plasser pakningsjusteringsskruen (31) over pakningssettet og entre gjengene i pistolen. Trekk deretter ut nålen.
3. Sett en smal skrutrekker (A) inn fra pistolens bakside, inn i pakningsjusteringsskruen (31) som vist på Fig. 7. Vær forsiktig så du ikke lager hakk eller andre skader med skrutrekkeren. Skru inn skruen (ca. 3 omdreininger) med skrutrekkeren; pakningen vil fremdeles være løs.

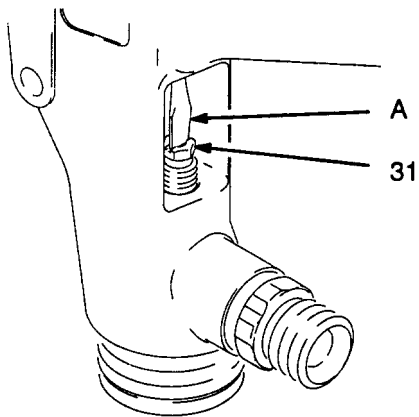

Fig. 7

4. Plasser aktivatorpakningsskruen (49h) og pakningene (49g) på væskenålen som vist på Fig. 8. Sett skruen inn i huset (49b) og entre pakningsskruens gjenger.

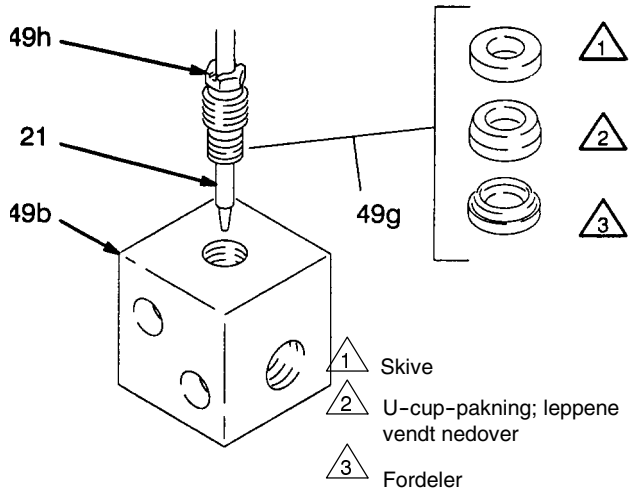

Fig. 8

02781

5. Plasser den nye U-cup-pakningen (33) på verktøyet for pakningsmontering (42), med pakningsleppene vendt mot verktøyet som vist på Fig. 9.
6. Skyv pakningen (33) inn i pistolen inntil du føler et merkbart knepp.

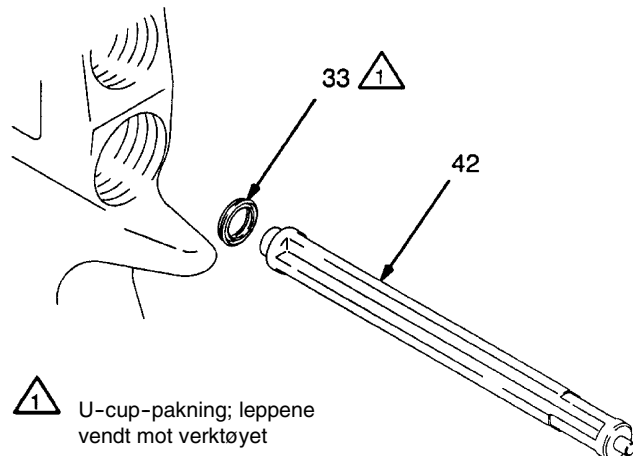

Fig. 9

02023

Service

7. Plasser den nye luftventilen (14) på væskenålen (21), mot mutteren (B). Se Fig. 10. Dette gjør det enklere å entre luftventilstammen inn gjennom U-cup-pakningen (33) uten å skade pakningsleppen.
8. Sett inn væskenålen (21) og luftventilen (14) fra baksiden av pistolen.

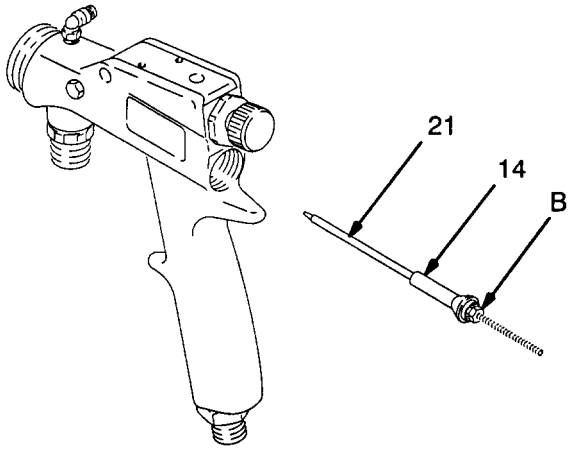

Fig. 10

02764

9. Trekk til pakningsjusteringsskruen (31) med pistolnøkkelen (35), som vist på Fig. 11, inntil du kjenner at væskenålen henger lett. Ikke trekk til skruen for hardt, det kan låse nålebevegelsen.

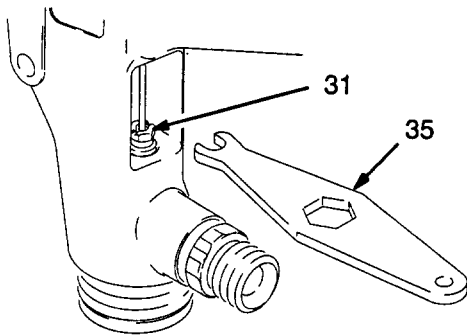

Fig. 11

02758

10. Ta U-cup-pakningen (32) ut av væskejusteringsmutteren (6). Se Fig. 12. Vær forsiktig så du ikke skader pakningsoverflaten eller de innvendige gjengene i mutteren.
11. Monter den nye U-cup-pakningen ved hjelp av pakningsmonteringsverktøyet (42). Pakningsleppene skal vende mot verktøyet, som vist på Fig. 12. Dette gjør det enklere å påføre jevnt trykk på leppene på U-cup-pakningen og unngå at de blir skadet.
12. Skyv U-cup-pakningen (32) inn i væskejusteringsmutteren (6) inntil du føler et merkbart knepp.
13. Monter den nye pakningsringen (22).

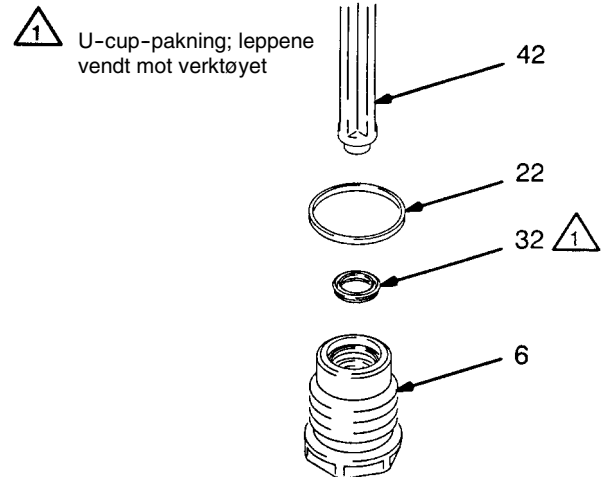

Fig. 12

Service

14. Sett inn fjæren (15) og væskejusteringsmutteren (6). Trekk til mutteren med 2,8 til 4 Nm (25–35 in.lbs) moment. Se Fig. 13.
15. Monter fjæren (16) og væskejusteringsskruen (8).
16. Sett sammen aktivatorventilen. Se Fig. 13. Pass på at den tynne enden av nålen er rett slik at det ikke blir innvendige skaper i dysen. Hvis du erstatter nålen og spissen, bruk gjengelåsemiddel når du skrur de to delene sammen.
17. Sett sammen de to delene av aktivatorhuset (49a og 49b) med de fire skruene (49m). Trekk til skruene med 140 til 210 Nmm (20–30 in-oz) moment; ikke trekk til for hardt.

FORSIKTIG

Ikke trekk til skruene (49m) for hardt. Det vil skade plastgjengene.

18. Sett inn en ny oransje rørpakning (50) i hullet i bunnen av aktivatorventilhuset (49a).
19. Rett inn pakningen (50) mot hullet i toppen av pistolplaten (2) og fest ventilen til platen med de to skruene (53). Trekk til skruene med 140 til 210 Nmm (20–30 in-oz) moment; ikke trekk til for hardt.

FORSIKTIG

Ikke trekk til skruene (49m) for hardt. Det vil skade plastgjengene.

20. Monter pistol- og aktivatoravtrekkerne (3 og 48). Trekk til skruen (5) med 2,8 til 4,0 Nm (25–35 in-lbs).
21. Trekk inn pistolavtrekkeren for å kontrollere bevegelsen i væskesnålen (21). Hvis væskesnålen ikke går tilbake etter at avtrekkeren (3) er sluppet, eller går langsomt tilbake, må pakningsjusteringsskruen (31) løsnes med pistolnøkkelen (35) inntil nålen returnerer fritt. Se Fig. 11. Gjenta denne operasjonen for også å kontrollere aktivatornålen (49j).

22. For å være sikker på at begge væskesnålene (21 og 49j) åpner samtidig må aktivatornålens to strammeskruer (49k) justeres på følgende måte:

Trekk inn pistolavtrekkeren (3) inntil du føler motstand mot hovedvæskesnålen (21). Mens aktivatoravtrekkeren (48) ligger an mot pistolavtrekkeren (3); skru muttrene (49j) inn mot aktivatoravtrekkeren. Trekk til de to muttrene mot hverandre i denne posisjonen.

Når justeringen er gjort riktig vil begge nålene åpne samtidig når du trekker pistolavtrekkeren videre innover.

23. Monter væskedysepakningen (17). Trekk inn pistolavtrekkeren mens du monterer væskedysen (20) med pistolnøkkelen.

FORSIKTIG

Bruk ikke større tiltrekkingsmoment enn 4 Nm (35 in-lbs) ved montering av dysen. Større moment kan ødelegge dysens sekskantflater, påvirke sprøytemønsteret og er unødvendig for å garantere full tetting.

24. Monter luftkappepakningen (47), luftkappingen (12) og luftdekslet (19).
25. Forbind nylonslangen (51) mellom aktivatorventilens utløpsbend (52) og sprøytepistolbend (52).
26. Vær sikker på at pistolens væskepakninger tetter ordentlig ved å sprøyte vann ved lavt trykk før du lar pistolen arbeide under fullt trykk med væsken som skal sprøytes.

Hvis væskepakningene lekker, trekk til pakningenes justeringsskruer (31 eller 49h) litt og gjør samme testen om igjen inntil pakningene tetter fullstendig.

Service

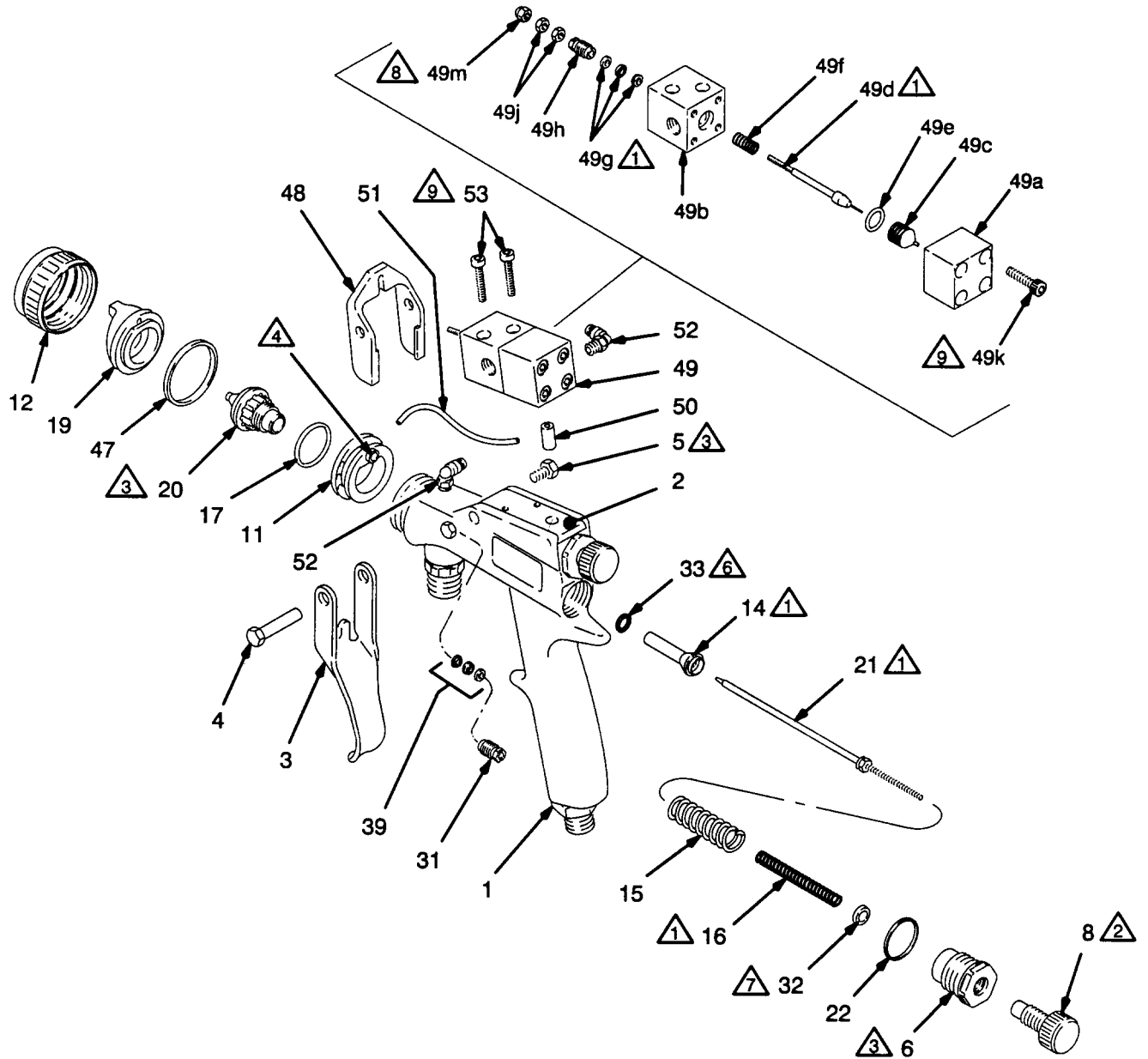

- | | |
|--------------------------------------------------------------------------------------------------------------------------------|---------------------------------------------------------------------|
| △1 Smør forsiktig | △6 Leppene på U-cup-pakningen skal vende mot luftventilen (14) |
| △2 Smør gjengene forsiktig | △7 Leppene på U-cup-pakningen skal vende mot fjæren (16) |
| △3 Trekk til med 2,8 til 4 Nm (25-35 in-lbs) moment | △8 Trekk til pakningsmutteren så mye at pakningen tetter for væsken |
| △4 Forsikre deg at monteringsstappen på fordysen er kommet riktig på plass i styringshullet på pistolen før dysen trekkes til. | △9 Trekk til med 140 til 210 Nmm (20-30 in-oz) moment |

Fig. 13

Deletegning

Ref. nr. 49
Aktivatorventil
 Omfatter delene 49a-49m

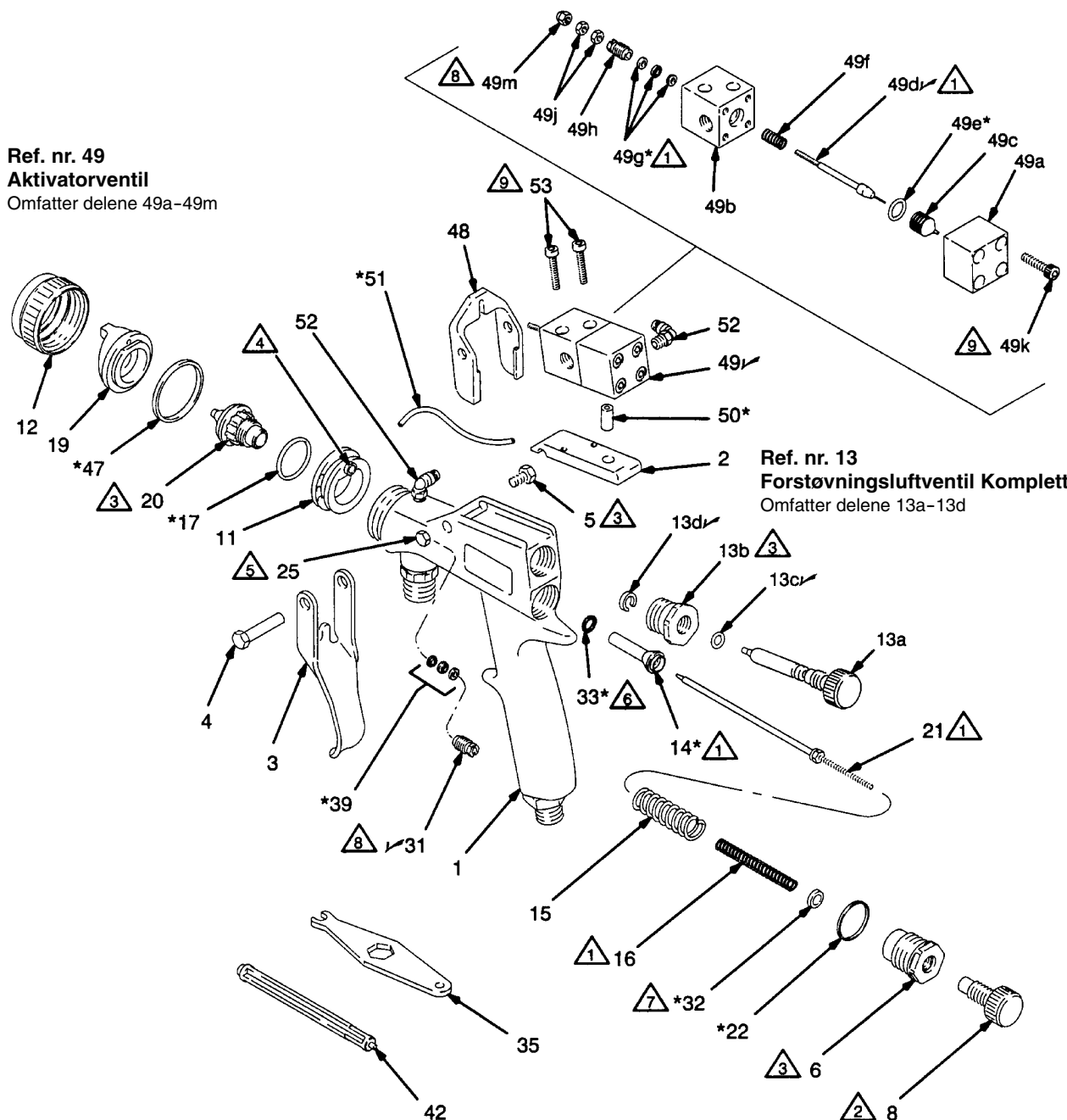

Ref. nr. 13
Forstøvningsluftventil Komplet
 Omfatter delene 13a-13d

- | | |
|------------------------------------------------------------------------------------------------------------------------------------------------------------------------------------------------------------------------------------------------------------------------------------------------------|-------------------------------------------------------------------------------------------------------------------------------------------------------------------------------------------------------------------------------------------------------------------------------------------------------------------------------------------------------------------------------------|
| <ul style="list-style-type: none"> Smør forsiktig Smør gjengene forsiktig Trekk til med 2,8 til 4 Nm (25-35 in-lbs) moment Forsikre deg at monteringsstappen på fordysen er kommet riktig på plass i styringshullet på pistolen før dysen trekkes til. | <ul style="list-style-type: none"> Trekk til med 1,1 til 1,7 Nm (10-15 in-lbs) moment Leppene på U-cup-pakningen skal vende mot luftventilen (14) Leppene på U-cup-pakningen skal vende mot fjæren (16) Trekk til pakningsmutteren så mye at pakningen tetter for væsken Trekk til med 140 til 210 Nmm (20-30 in-oz) moment |
|------------------------------------------------------------------------------------------------------------------------------------------------------------------------------------------------------------------------------------------------------------------------------------------------------|-------------------------------------------------------------------------------------------------------------------------------------------------------------------------------------------------------------------------------------------------------------------------------------------------------------------------------------------------------------------------------------|

Deleliste

Del nr. 949-239

Optimiser 2K HVLP Sprøytepistol

Ref. No.	Delenr.	Beskrivelse	Ant.	Ref. No.	Delenr.	Beskrivelse	Ant.
1	625-724	PISTOLHUS	1	42	276-268	VERKTØY, tetningsmontering	1
2	625-728	PLATE, pistol	1	47*	625-722	TETNING, luftkappe	1
3	185-761	AVTREKKER, pistol	1	48	725-725	AVTREKKER, aktivatorventil	1
4	625-723	BOLT, aksel	1	49 ✓	949-217	AKTIVATORVENTIL KOMPL.	
5	203-953	SKRUE, låse; Nr. 10-24 UNC-2A x 0,375"	1	49a	625-730	Omfatter delene 49a-49n	1
6	188-490	MUTTER, væskejustering	1	49b	625-777	VENTILHUS, aktivator utløp	1
8	185-745	SKRUE, væskejustering	1	49c	188-762	VENTILHUS, aktivator innløp	1
11	275-851	FORDYSE, sprøytemønster	1	49d ✓	949-295	FORING, dyse	1
12	276-278	LÅSERING, luftkappe	1	49e*	106-555	NÅL, aktivatorventil	1
13	236-006	FORSTØVNINGSLUFTVENTIL KOMPL. Omfatter delene 13a-13d		49f	514-620	O-RING, Viton	1
13a	188-492	VENTIL, forstøvningsluft	1	49g*	236-008	FJÆR, trykk	1
13b	188-700	MUTTER, luftjustering	1			PAKNING KOMPL.;	
13c ✓	187-699	O-RING, splitt; PTFE	1	49h	188-665	Omfatter U-cup-ring fordeler, U-cup-ring tetning & pakningsskive	1
13d ✓	105-456	LÅSERING	1	49j	188-772	SKRUE, pakningsjustering	1
14*	236-009	LUFTVENTIL KOMPL.	1	49k	514-527	MUTTER, sekskant	2
15	111-291	FJÆR, trykk	1	49m	514-619	SKRUE, hode, nylon	4
16	110-402	FJÆR, trykk	1	50*	625-731	MUTTER, nylon	1
17*	103-413	PAKNING, væskedyse	1	51*	625-778	TETNING, rør	1
19†	188-754	LUFTKAPPE; Dim. 0.020-0.055	1			RØR, nylon, rød;	
20†	185-702	VÆSKEDYSE; Dim. 0.055	1	52	514-581	3,97 mm (5/32") U.D.	1
21†	236-124	VÆSKENÅL; Dim. 0.055	1	53	514-655	FORBINDELSE, rør	2
22*	188-694	TETNINGSRING, PTFE	1	54*	625-779	SKRUE, deksel; 10-32 x 1"	2
25	108-382	PLUGG	1			RØR, blandingskontroll;	
31 ✓	188-665	SKRUE, pakningsjustering	1			609,6 mm (24"); ikke avbildet	1
32*	110-453	TETNING, U-cup-type, mutter; UHMWPE	1				
33*	188-493	TETNING, U-cup-type; UHMWPE	1				
35	188-666	NØKKEL, pistol	1				
39*	236-008	PAKNING KOMPL.;					
		Omfatter U-cup-ring fordeler, U-cup-ring tetning & pakningsskive	1				

* Disse delene er inkludert i Reparasjonssett 949-285, som kan kjøpes separat.

✓ Ha disse delene og reparasjonssettet for hånden for å redusere tidstap ved driftsstans.

† Se diagram på side 4 for andre tilgjengelige nåler, dyser og luftdeksler.

Tilbehør

MERK: Ved valg av systemkomponenter for tilførsel av lim og aktivator til pistolen, husk at disse væskene er vannbasererte og korrosive. Unngå karbonstål, ubehandlet messing, kobber eller aluminium. Rustfritt stål, forniklet messing og de fleste plastmaterialer kan brukes.

I tillegg er limtypene som vanligvis brukes i denne pistolen skjærfølsomme og vil koagulere i utstyret hvis det ikke blir behandlet riktig. **Stempelpumper kan normalt ikke benyttes for slike stoffer.** Trykkbeholdere i rustfritt stål fungerer bra som erstatning for en pumpe og væsketrykkregulator. I systemer med forsyning fra fat eller transportable beholdere blir membranpumper av plast ofte brukt.

⚠ FORSIKTIG

Enkelte limkomponenter koagulerer i væsketrykkregulatorer på grunn av skjærpåkjenning. Ta kontakt med materialleverandøren for anbefaling av regulator.

Koplinger for aktivatorrør

17,5 bar (250 psi) maksimalt arbeidstrykk

Trykknappstype; forniklet messing med plast og buna-n O-ringer

111-328	Rett forbindelse; 10-32 (m) x 5/32 U.D. rør
514-581	Svivel bend; 10-32 (m) x 5/32 U.D. rør
112-218	Rett forbindelse; 1/8 npt (m) x 5/32 U.D. rør
111-503	Svivel bend; 1/8 npt (m) x 5/32 U.D. rør
111-324	Rett forbindelse; 1/8 npt (f) x 5/32 U.D. rør

Aktivator Rotameter Væskeindikator 514-639

Visuell indikasjon på aktivatorstrøm til en pistol.

Rengjøringsbørste 105-749

Til rengjøring av pistolen.

Smøremiddel 111-265

En tube 113 gram (4 oz.) sanitært (ikke silikon) smøremiddel for væsketetninger og slitasteder.

SST Væsketrykkregulator 214-895

18 bar (250 psi) maksimalt inntakstrykk

0,3-7 bar (5-100 psi) regulert trykkområde

For regulering av væsketrykket til pistolen; 3/8 npsm inntak, 3/8 npt(f) utløp, 1/4 npt(f) manometerport

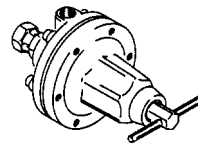

SST Væsketrykkmanometer

1/4 npt(m), 63,5 mm (2,5") diameter

187-875 0-2,1 bar (0-30 psi) måleområde

187-874 0-7 bar (0-100 psi) måleområde

Væskeslange kompl. 205-142

21 bar (300 psi) maksimalt arbeidstrykk

Nylon med neoprenmantel, 2,4 mm (0,25 in.) I.D.

3/8 npsm(fbe), 7,6 m (25 ft.) lengde

Luftslange kompl. 210-867

7 bar (100 psi) maksimalt arbeidstrykk

7,6 m (25 ft.) lengde, 7,94 mm (5/16 in.) I.D.,

1/4 npsm(f) svivel, buna-n

Luftslange kompl. 185-353

7 bar (100 psi) maksimalt arbeidstrykk

Alternativ luftslange til bruk når det kreves større luftmengde;

7,6 m (25 ft.) lengde, 9,53 mm (3/8 in.) I.D.,

1/4 npsm(f) svivel, buna-n

Hurtigfrakopling luftslange

Monteres mellom luftinntakskoplingen på pistolen og luftslangen

208-536 Kopling, 1/4 npt(f)

169-970 Nippel, npt(m)

Luftfilter og væskeutskiller 106-149

17,5 bar (250 psi) maksimalt arbeidstrykk

Fjerner fuktighet, olje og andre forurensninger fra trykkluftforsyningen; 1/2 npt(fbe)

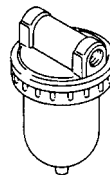

Stoppventil luft 208-390

35 bar (500 psi) maksimalt arbeidstrykk

For å stenge luftforsyningsledning; 1/4 npt(m)

Tilbehør

Trykluftregulator sett 210-613

20 bar (399 psi) maksimalt inntakstrykk

0 til 8,75 bar (0-125 psi) regulert trykkområde

For regulering av lufttrykket til pistolen; omfatter manometer, luftstoppeventil og koplinger; 1/4 npt(m).

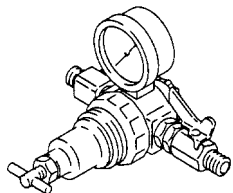

0,95 l separat trykkbeholder 235-054

0,95 l (1 qt) kapasitet, 304 rustfri stålbeholder; Inkluderer trykluftregulator og manometer, 1,2 m (4 ft.) luft og væskeslange med 1/4 npsm(f) svivel ender, trykkavlastningsventil og kraftig håndtak.

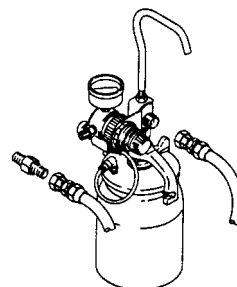

Pistolluftregulator kompl. 235-119

0-7 bar (0-100 psi) luftregulator for å styre luften til pistolen.

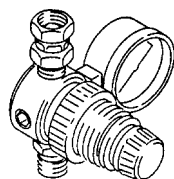

Engangs polyetylenforing for beholder

Lim- og løsningsmiddelbestandig, 40 stk. pr. pakke.

112-490

Til 1 qt. (0,95 l) beholderstørrelse

SST Trykkbeholdere Komplet

For væsketrykk fra 0 til 7 bar (0-100 psi)

SST trykkbeholder sett 235-373 med enkel luftregulator

0,95 l (1 qt) kapasitet, 304 rustfri stålbeholder;

Inkluderer en trykkavlastningsventil, en enkel luftregulator og manometer.

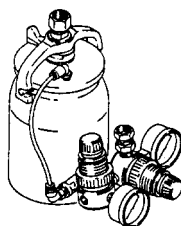

Delenr.	Kapasitet gallon (liter)	Med røreverk ja eller nei
222-179	5 (19)	ja
222-180	10 (38)	ja
222-181	15 (57)	ja
222-182	2 (7,6)	nei
222-183	5 (19)	nei
222-184	10 (38)	nei
222-185	15 (57)	nei
222-186	2 (7,6)	ja

SST trykkbeholder sett 235-374 med dobbel luftregulator

0,95 l (1 qt) kapasitet, 304 rustfri stålbeholder;

Inkluderer en trykkavlastningsventil, en 0-7 bar (0-100 psi) luftregulator for pistolforstøvning og en 0-1,05 bar (0-15 psi) luftregulator for luftforsyningen til trykkbeholderen.

