

Kits de colectores divididos

3A3610D

ES

Convierte la bomba de diafragma Husky™ 307 en una entrada o salida de fluido doble

N.º de pieza 237210

Para bombas de propileno 307 Husky

N.º de pieza 237211

Para bombas de acetal Husky 307



Instrucciones importantes de seguridad

Lea todas las advertencias e instrucciones del manual. Guarde estas instrucciones.

Instalación

El kit del colector dividido le permite convertir la bomba 307 Husky en un colector de entrada de fluido doble, en un colector de salida de fluido doble, o en ambos. Vea las Fig. 1, 2, y 3 para algunas aplicaciones. Para instalar el kit, consulte la página 3.

NOTA: Para convertir los colectores de entrada y de salida, se requieren ambos kits.

INSTALACIÓN DE LA BANDEJA DE LLENADO

Utiliza los colectores de entrada doble y de salida doble.

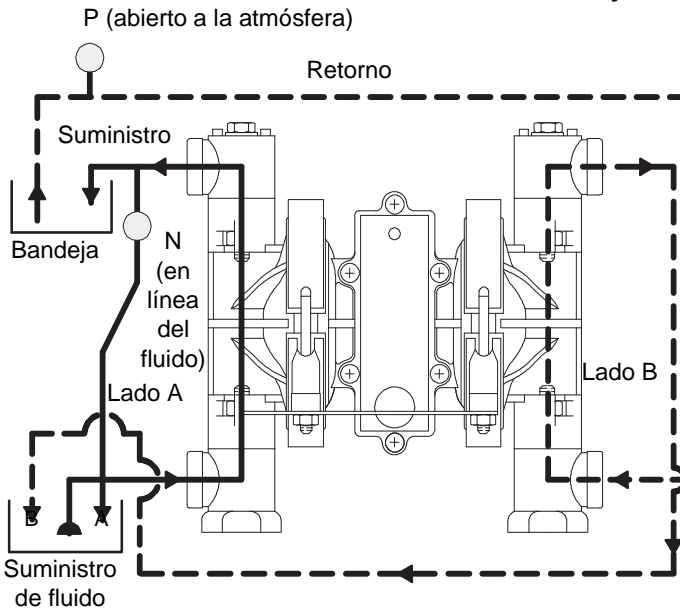

Explicación del sistema

En esta instalación, el fluido pasa del recipiente de suministro hasta una de las entradas del colector. Con la válvula de aguja del fluido (N) cerrada, éste es bombeado a través del lado A y fuera de la bandeja. Cuando se abre la válvula de aguja (P) del lado del aire, el aire entra en la línea de retorno del fluido, de forma que la cantidad de fluido que regresa a la bomba (lado B) es menor que la que se suministra a la bandeja.

Para hacer circular el fluido, cierre las válvulas P y N.

Para rebajar el nivel de fluido en la bandeja, cierre la válvula P y abra la válvula N.

Para elevar el nivel de fluido en la bandeja, cierre la válvula N y abra la válvula P.

Esto constituye un sistema básico. Para sistemas automáticos se puede utilizar equipo adicional, como solenoides y válvulas de flotación. Consulte a su representante Graco para obtener más detalles.

Fig. 1

03914

DOS FLUIDOS A DOS DESTINOS

Utiliza los colectores de entrada doble y de salida dobles.

Explicación del sistema

Suministra dos fluidos, por ejemplo tintas de dos colores, a dos destinos diferentes. Se debe utilizar en instalaciones donde los aumentos bruscos de caudal no causen problemas.

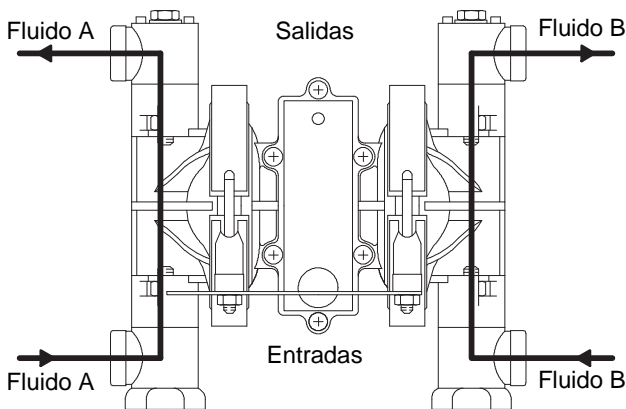

03913

Fig. 2

RELACION DE LA MEZCLA 1:1 (aproximada)

Utiliza colectores de entrada doble y de salida sencilla.

Explicación del sistema

Mezcla dos fluidos, por ejemplo anticongelante y agua, en una relación aproximada de 1:1. La salida mínima de fluido debe producirse en incrementos de 2,8 litros (3 cuartos de galón), con el fin de garantizar una relación aproximada de 1:1. Una cantidad de salida menor puede causar una relación de mezcla desigual.

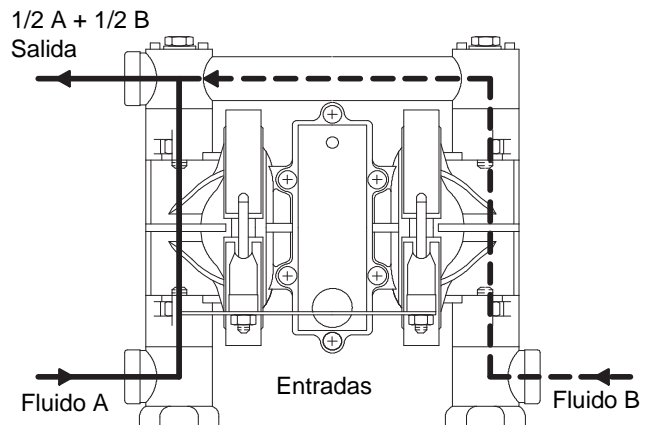

03915

Fig. 3

Instalación

Procedimiento de instalación

ADVERTENCIA

Procedimiento de descompresión

El equipo permanece presurizado hasta que se alivia manualmente la presión. Para reducir el riesgo de que se produzcan lesiones graves a causa del fluido presurizado, la pulverización accidental, o salpicaduras del fluido, siga este procedimiento siempre que:

1. Cierre el suministro de aire a la bomba.
 2. Abra la válvula de suministro, si se utiliza.
 3. Abra la válvula de drenaje del fluido para liberar la presión del mismo. Tenga preparado un contenedor para recoger el fluido drenado.
-
1. Siga el **Procedimiento de descompresión**.
 2. Desconecte la línea de entrada y/o salida de fluido de los colectores de la bomba.
 3. Desmunte el colector de entrada y/o de salida de fluido, tal como se explica en el manual de la bomba 308553. Conserve las piezas de sujeción (A, B) y los pies (D).

4. Desmunte la junta tórica exterior de cada tapa (C) y cámbielas por las juntas tóricas nuevas (3) del kit. Consulte FIG. 4.

NOTA: Las bombas de acetal utilizan tornillos (A) y tuercas (B) para sujetar los colectores, como indica la FIG. 4. Las bombas de polipropileno utilizan tuercas, arandelas y varillas de conexión; consulte el manual 308553.

5. Instale los colectores divididos (1). Aplique lubricante para roscas y apriete a un par de 50-60 in-lb (5,6-6,8 N•m). **No apriete demasiado.** Vea **Secuencia de apriete**, página 5.
6. La etiqueta de advertencia (2) suministrada con el kit debe reemplazar a la del colector de salida estándar que se retiró en el paso 3. En primer lugar, limpie la cubierta (C) de la bomba con un disolvente compatible de forma que la etiqueta quede adherida permanentemente y, a continuación, coloque la etiqueta de la forma indicada.
7. Conecte firmemente las líneas de entrada y/o salida de fluido a los colectores, y vuelva a poner en servicio la bomba.

Instalación

Instalación de un colector dividido de salida

Instalación de un colector dividido de entrada

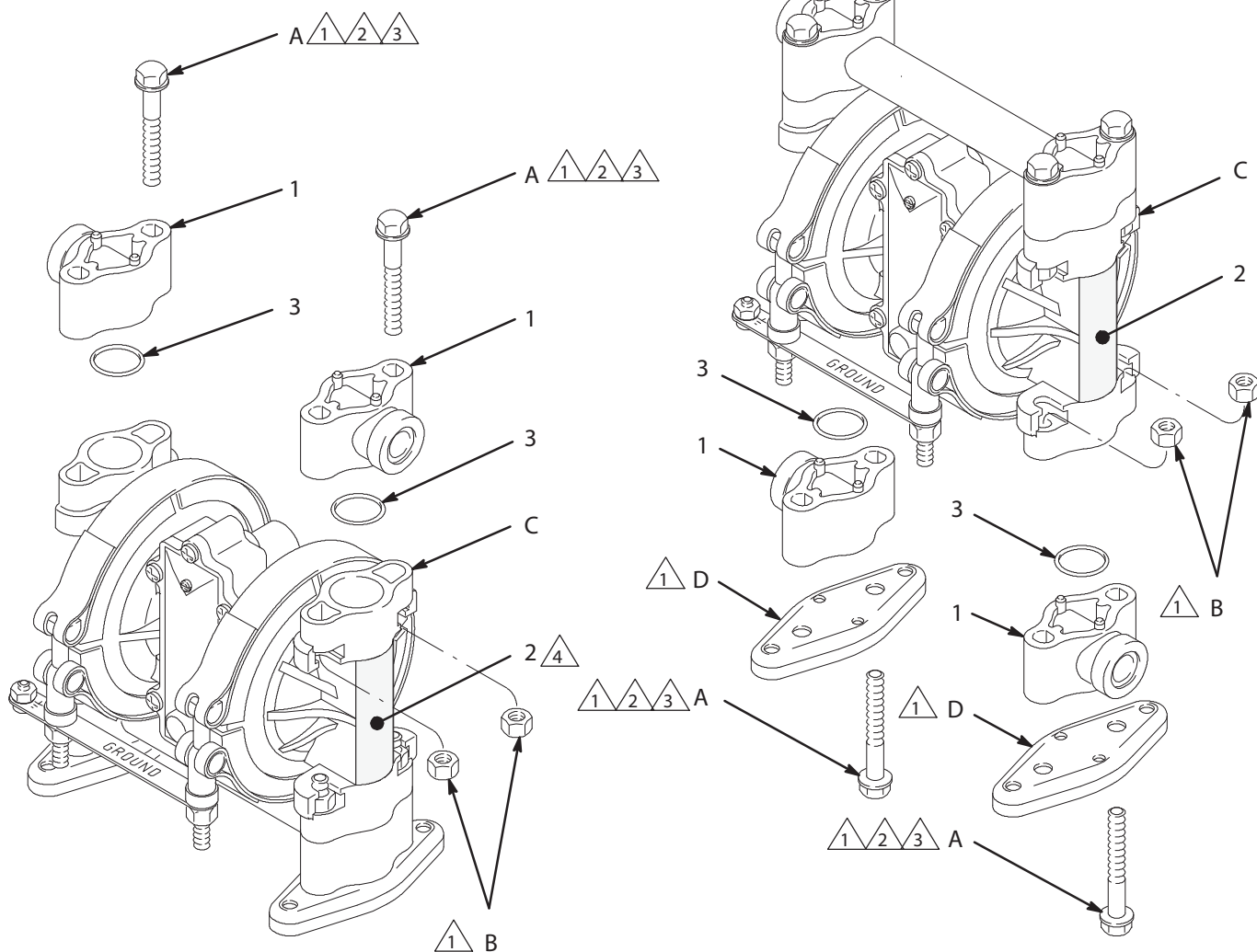

- ⚠ 1 Pieza de la bomba; no suministrada en el kit.
- ⚠ 2 Aplique lubricante para roscas.
- ⚠ 3 Apriete a un par de 50-60 in-lb (5,6-6,8 N•m). No apriete demasiado.
- ⚠ 4 Vea la **ADVERTENCIA** que aparece más abajo.

03912

Fig. 4

⚠ ADVERTENCIA

La etiqueta de advertencia (2) incluida en el kit contiene información importante para el funcionamiento seguro de esta bomba. Limpie la superficie de la cubierta (C) con un disolvente compatible y coloque de forma segura la etiqueta, tal como se indica.

Piezas

Kit de colector dividido N° de ref. 237210

Para bombas de polipropileno

N.º de ref.	N.º de pieza	Descripción	Cant.
1	190151	COLECTOR, dividido; polipropileno	2
2	187732	ETIQUETA, advertencia	1
3	111603	JUNTA TÓRICA; PTFE	2

Kit de colector dividido N° de ref. 237211

Para bombas de acetal

N.º de ref.	N.º de pieza	Descripción	Cant.
1	190152	COLECTOR, dividido; acetal	2
2	187732	ETIQUETA, advertencia	1
3	111603	JUNTA TÓRICA; PTFE	2

Secuencia de apriete

Siga siempre la secuencia de apriete cuando se indique apretar las piezas de conexión.

1. Tapas de fluido izquierda/derecha
Apriete los pernos a un par de 50-60 in-lbs (5,6-6,8 N•m)

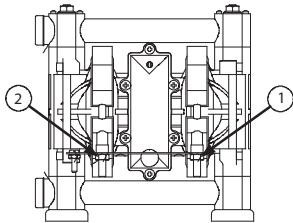

VISTA DE FRENTE

3. Colector de entrada a tapa de fluido
Apriete los pernos a un par de 50-60 in-lbs (5,6-6,8 N•m)

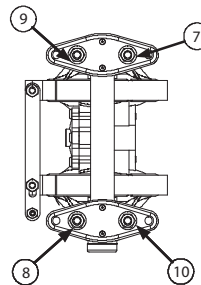

VISTA INFERIOR

2. Colector de salida a tapa de fluido
Apriete los pernos a un par de 50-60 in-lbs (5,6-6,8 N•m)

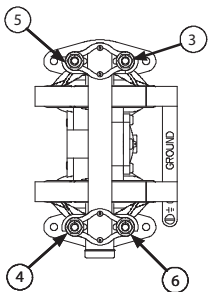

VISTA SUPERIOR

Garantía estándar de la bomba Husky de Graco

Graco garantiza que todos los equipos a los que se hace referencia en este documento fabricados por Graco y que llevan su nombre están libres de cualquier defecto de materiales y mano de obra en la fecha de venta al comprador original para su uso. A excepción de las garantías especiales, ampliadas o limitadas publicadas por Graco, por un período de cinco años desde la fecha de venta, Graco reparará o reemplazará cualquier pieza o equipo que Graco determine que está defectuoso. Esta garantía es válida solamente si el equipo se instala, se utiliza y se mantiene de acuerdo con las recomendaciones escritas de Graco.

Esta garantía no cubre, y Graco no será responsable de ello, el desgaste o rotura generales, o cualquier fallo de funcionamiento, daño o desgaste causado por una instalación defectuosa, una aplicación incorrecta, abrasión, corrosión, mantenimiento incorrecto o inadecuado, negligencia, accidente, manipulación o sustitución con piezas que no sean de Graco. Graco tampoco asumirá ninguna responsabilidad por mal funcionamiento, daños o desgaste causados por la incompatibilidad del equipo Graco con estructuras, accesorios, equipos o materiales que no hayan sido suministrados por Graco, o por el diseño, fabricación, instalación, funcionamiento o mantenimiento incorrecto de estructuras, accesorios, equipos o materiales que no hayan sido suministrados por Graco.

Esta garantía está condicionada a la devolución prepagada del equipo supuestamente defectuoso a un distribuidor Graco para la verificación del defecto que se reclama. Si se verifica que existe el defecto por el que se reclama, Graco reparará o reemplazará gratuitamente todas las piezas defectuosas. El equipo se devolverá al comprador original previo pago del transporte. Si la inspección del equipo no revela ningún defecto de material o de mano de obra, se harán reparaciones a un precio razonable; dichos cargos pueden incluir el coste de piezas, de mano de obra y de transporte.

ESTA GARANTÍA ES EXCLUSIVA, Y SUSTITUYE CUALQUIER OTRA GARANTÍA EXPRESA O IMPLÍCITA INCLUIDAS, PERO SIN LIMITARSE A ELLAS, LA GARANTÍA DE COMERCIALIZACIÓN O LA GARANTÍA DE APTITUD PARA UN PROPÓSITO PARTICULAR.

La única obligación de Graco y el único recurso del comprador en relación con el incumplimiento de la garantía serán los estipulados en las condiciones anteriores. El comprador acepta que no habrá ningún otro recurso disponible (incluidos, entre otros, daños imprevistos o emergentes por pérdida de beneficios, pérdida de ventas, lesiones a las personas o daños a bienes, o cualquier otra pérdida imprevista o emergente). Cualquier acción por el incumplimiento de la garantía debe realizarse antes de transcurridos seis (6) años de la fecha de venta.

GRACO NO GARANTIZA Y RECHAZA TODA SUPUESTA GARANTÍA DE COMERCIALIZACIÓN Y APTITUD PARA UN PROPÓSITO EN PARTICULAR, EN LO QUE SE REFIERE A ACCESORIOS, EQUIPO, MATERIALES O COMPONENTES VENDIDOS, PERO NO FABRICADOS, POR GRACO. Estos artículos vendidos pero no manufacturados por Graco (como motores eléctricos, interruptores, manguera, etc.) están sujetos a la garantía, si la hubiera, de su fabricante. Graco ofrecerá al cliente asistencia razonable para realizar reclamaciones derivadas del incumplimiento de dichas garantías.

Graco no será responsable, bajo ninguna circunstancia, por los daños indirectos, imprevistos, especiales o emergentes resultantes del suministro por parte de Graco del equipo mencionado más adelante, o del equipamiento, rendimiento o uso de ningún producto u otros bienes vendidos, ya sea por incumplimiento del contrato o por incumplimiento de la garantía, negligencia de Graco o cualquier otro motivo.

FOR GRACO CANADA CUSTOMERS

The parties acknowledge that they have required that the present document, as well as all documents, notices and legal proceedings entered into, given or instituted pursuant hereto or relating directly or indirectly hereto, be drawn up in English. Les parties reconnaissent avoir convenu que la rédaction du présent document sera en Anglais, ainsi que tous documents, avis et procédures judiciaires exécutés, donnés ou intentés à la suite de ou en rapport, directement ou indirectement, avec les procédures concernées.

Solicite información a Graco

Para consultar la última información acerca de los productos Graco, visite www.graco.com.

Para información sobre patentes, visite www.graco.com/patents.

PARA HACER UN PEDIDO, póngase en contacto con el distribuidor de Graco o llame a este número para identificar el distribuidor más cercano:

Teléfono: 612-623-6921 o **número gratuito:** 1-800-328-0211 **Fax:** 612-378-3505

Todos los datos presentados por escrito y visualmente en este documento reflejan la información más reciente sobre el producto disponible en el momento de la publicación.

Graco se reserva el derecho de efectuar cambios en cualquier momento sin aviso.

Instrucciones originales. This manual contains Spanish. MM 308439

Oficinas centrales de Graco: Minneapolis

Oficinas Internacionales: Bélgica, China, Japón, Corea

GRACO INC. P.O. BOX 1441 MINNEAPOLIS, MN 55440-1441

Copyright 1994, Graco Inc. Todas las instalaciones de fabricación de Graco están registradas conforme a la norma ISO 9001.

www.graco.com

Revisión D, enero de 2015