

Pulvérisateurs airless GMAX™ II 3900, 5900, 5900HD, 7900



310899B

- Pour l'application airless de revêtements et peintures architecturaux -

Pression de service maximum 3300 psi (22,8 MPa, 228 bars)



Lire les mises en garde et instructions

			
GMAX II 3900			
248683		✓	
248684	✓		
248685		✓	✓
248686	✓		✓
239335	✓		✓
GMAX II 5900			
248687		✓	
248688	✓		
248689		✓	✓
248690	✓		✓
239336	✓		✓
GMAX II 5900HD			
248698	✓		
239345	✓		✓
GMAX II 7900			
248700		✓	
248701	✓		
248702		✓	✓
248703	✓		✓
249337	✓		✓

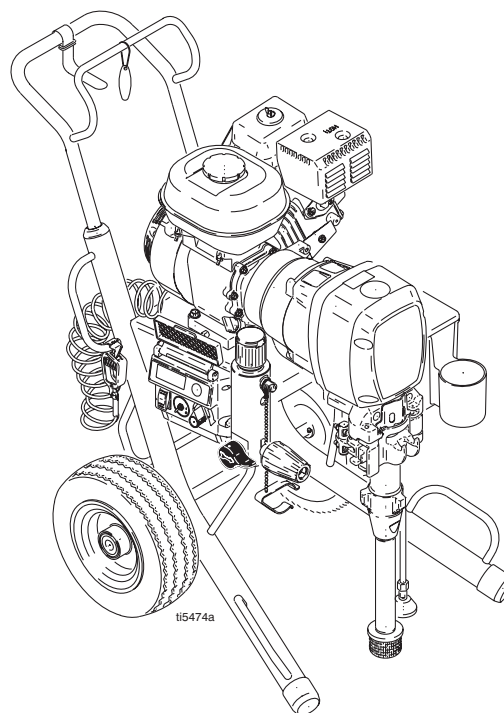

310892

310894



309639



309640

PROVEN QUALITY. LEADING TECHNOLOGY.

Table des matières

Mise en garde	3	Plan éclaté GMAX II 3900	20
Maintenance	5	Plan éclaté GMAX II 5900/5900HD	22
Guide de dépannage	6	Plan éclaté GMAX II 7900	24
Réparation	8	Plan éclaté et liste de pièces –	
Carter du palier et bielle	8	Carter de pignonnerie	26
Carter principal	9	Kit d'aspiration Lo-Boy	27
Pignonnerie/induit d'embrayage/bride	10	Plan éclaté de la régulation de pression	
Carter d'embrayage	12	et du filtre	28
Moteur	12	Pièces - Pulvérisateurs, buse RAC X [®] ,	
Commande de la pression	13	pistolet et flexible	30
Commutateur MARCHÉ/ARRÊT pompe	13	Caractéristiques techniques	31
Bas de pompe	16	Dimensions	31
Pièces	20	Garantie Graco standard	32

Conventions du manuel

 **MISE EN GARDE**

 — Symbole de danger

MISE EN GARDE: situation potentiellement dangereuse qui, si elle persistait, pourrait entraîner la mort ou de graves blessures.

Les mises en garde contenues dans les instructions comportent généralement un symbole signalant le danger. Lire la rubrique **Mises en garde** d'ordre général pour plus d'informations sur la sécurité.

ATTENTION





ATTENTION: situation potentiellement dangereuse qui, si elle persistait, pourrait entraîner des dommages matériels ou la destruction du matériel.







Remarque

 Information supplémentaire utile.

Mise en garde

Les mises en gardes suivantes sont des mises en garde de sécurité générales relatives à la configuration, utilisation, maintenance et réparation de ce matériel. Des mises en garde particulières figurent dans ce manuel aux endroits concernés.

 MISE EN GARDE	
	<p>RISQUES D'INCENDIE ET D'EXPLOSION</p> <p>Les vapeurs inflammables de solvant et de peinture sur le lieu de travail peuvent prendre feu ou exploser. Pour prévenir un incendie ou une explosion:</p> <ul style="list-style-type: none"> • N'utiliser l'équipement que dans des locaux bien ventilés. • Ne pas faire le plein de carburant pendant que le moteur tourne ou qu'il est chaud; arrêter le moteur et le laisser refroidir. Le carburant est un produit inflammable qui peut prendre feu ou exploser au contact d'une surface brûlante. • Si l'on pulvérise un liquide inflammable ou qu'on l'utilise pour rincer ou nettoyer, maintenir le pulvérisateur à 20 pieds (6 m) minimum des vapeurs explosives. • Supprimer toutes les source de feu, telles que les veilleuses, cigarettes, lampes électriques portatives et bâches plastique (risque de décharge d'électricité statique). • Veiller à débarrasser la zone de travail de tout résidu, comme les solvants, les chiffons et l'essence. • Ne pas brancher ni débrancher de cordons d'alimentation électrique ni actionner de commutateur marche-arrêt ou de lumière en présence de vapeurs inflammables. • Raccorder à la terre le matériel et les objets conducteurs du site. Voir les instructions de Mise à la terre. • N'utiliser que des flexibles mis à la terre. • Tenir le pistolet fermement contre la paroi d'un seau mis à la terre lorsqu'on pulvérise dans le seau. • Si l'on remarque la moindre étincelle d'électricité statique ou si l'on ressent une décharge électrique, arrêter le travail immédiatement. Ne pas utiliser le matériel tant que le problème n'a pas été identifié et résolu.
	<p>DANGER D'INJECTION</p> <p>Le produit s'échappant à haute pression du pistolet, d'une fuite sur le flexible ou d'un composant défectueux risque de transpercer la peau. La blessure peut avoir l'aspect d'une simple coupure, mais il s'agit en fait d'une blessure sérieuse pouvant entraîner une amputation. Consulter immédiatement un médecin.</p> <ul style="list-style-type: none"> • Ne pas diriger le pistolet sur quelqu'un ou une partie quelconque du corps. • Ne pas mettre la main devant la buse de pulvérisation. • Ne jamais colmater ou dévier les fuites avec la main, le corps, un gant ou un chiffon. • Ne pas pulvériser sans garde-buse ni sous-garde. • Verrouiller la gâchette à chaque arrêt de la pulvérisation. • Suivre la Procédure de décompression de ce manuel à chaque interruption de la pulvérisation et avant le nettoyage, la vérification ou l'entretien du matériel.
	<p>DANGER DES ÉQUIPEMENTS SOUS PRESSION</p> <p>Tout jet de produit provenant du pistolet/de la vanne de distribution, de fuites ou de composants défectueux risque d'atteindre les yeux ou la peau et peut causer des blessures graves.</p> <ul style="list-style-type: none"> • Suivre la Procédure de décompression de ce manuel à chaque interruption de la pulvérisation et avant le nettoyage, la vérification ou l'entretien du matériel. • Serrer tous les raccords produit avant d'utiliser l'équipement. • Vérifier les flexibles, tuyaux et raccords quotidiennement. Remplacer immédiatement tout élément usé ou endommagé.
	<p>DANGER REPRÉSENTÉ PAR LES PIÈCES EN MOUVEMENT</p> <p>Les pièces en mouvement peuvent pincer ou sectionner les doigts ou toute autre partie du corps.</p> <ul style="list-style-type: none"> • Se tenir à l'écart des pièces mobiles. • Ne pas faire fonctionner le matériel si les gardes ou protections ont été enlevées. • Un appareil sous pression peut démarrer de façon intempestive. Avant de contrôler, déplacer ou intervenir sur l'appareil, observer la Procédure de décompression figurant dans ce manuel. Débrancher l'alimentation électrique ou pneumatique.

 MISE EN GARDE	
	<p>DANGER EN CAS DE MAUVAISE UTILISATION DE L'ÉQUIPEMENT</p> <p>Toute mauvaise utilisation du matériel peut provoquer des blessures graves, voire mortelles.</p> <ul style="list-style-type: none"> • Ne pas dépasser la pression ou température de service maximum spécifiée de l'élément le plus faible du système. Voir les Caractéristiques techniques de tous les manuels de l'appareil. • Utiliser des produits et solvants compatibles avec les pièces en contact avec le produit. Voir les Caractéristiques techniques de tous les manuels d'équipement. Lire les mises en garde du fabricant de produit et de solvant. • Vérifier l'équipement tous les jours. Réparer ou remplacer immédiatement les pièces usagées ou endommagées. • Ne pas modifier cet équipement. • Ne pas installer de dispositif d'arrêt entre la sortie du filtre et le pistolet. • N'utiliser ce matériel que pour l'usage auquel il est destiné. Pour plus de renseignements appelez votre distributeur Graco. • Écarter les flexibles et câbles électriques des zones de circulation, des bords coupants, des pièces en mouvement et des surfaces chaudes. • Ne jamais utiliser de flexibles pour tirer le matériel. • Tenir les enfants et animaux à l'écart du site de travail. • Se conformer à toutes les règles de sécurité applicables.
	<p>RISQUES DUS AUX PIÈCES EN ALUMINIUM SOUS PRESSION</p> <p>N'utiliser ni 1,1,1-trichloréthane, ni chlorure de méthylène, ni solvants à base d'hydrocarbures halogénés, ni produits renfermant de tels solvants dans un appareil sous pression en aluminium. L'utilisation de ces produit peut déclencher une violente réaction chimique et une casse du matériel et provoquer ainsi de graves dommages corporels et matériels pouvant entraîner la mort.</p>
	<p>DANGER D'ASPIRATION</p> <p>Ne jamais mettre les mains près de l'aspiration produit de la pompe quand cette dernière est en marche ou sous pression. La forte aspiration générée peut causer de graves blessures.</p>
	<p>DANGER DU MONOXYDE DE CARBONE</p> <p>Les gaz d'échappement contiennent du monoxyde de carbone qui est un gaz dangereux incolore et inodore. L'inhalation de monoxyde de carbone est mortelle. Ne pas travailler dans un endroit fermé.</p>
	<p>DANGERS PRESENTES PAR LES PRODUITS OU VAPEURS TOXIQUES</p> <p>Les produits ou vapeurs toxiques peuvent causer de graves blessures et entraîner la mort en cas de projection dans les yeux ou sur la peau, en cas d'inhalation ou d'ingestion.</p> <ul style="list-style-type: none"> • Lire la fiche de sécurité produit (MSDS) pour prendre connaissance des risques spécifiques aux produits utilisés. • Stocker les produits dangereux dans des récipients homologués et les éliminer conformément à la réglementation en vigueur.
	<p>RISQUES DE BRÛLURE</p> <p>Les surfaces de l'appareil et le produit chauffé peuvent devenir brûlants quand l'appareil fonctionne. Pour éviter toute brûlure grave, ne toucher ni le produit ni l'appareil quand ils sont chauds. Attendre qu'ils soient complètement refroidis.</p>
	<p>ÉQUIPEMENT DE PROTECTION DU PERSONNEL</p> <p>Il est impératif que le personnel porte un équipement de protection approprié quand il travaille ou se trouve dans la zone de fonctionnement de l'installation pour éviter des blessures graves telles que des lésions oculaires, inhalation de fumées toxiques, brûlures et perte de l'ouïe notamment. Cet équipement comprend ce qui suit, la liste n'étant pas exhaustive:</p> <ul style="list-style-type: none"> • Lunettes de sécurité • Le port de vêtements de sécurité et d'un respirateur est conseillé par le fabricant de produit et de solvant • Gants • Casque anti-bruit
	<p>DANGER DE REcul</p> <p>Calez-vous bien; le pistolet peut reculer au moment où vous appuyez sur la gâchette et vous faire tomber, d'où un risque de blessure grave.</p>

Maintenance

Procédure de décompression

⚠ MISE EN GARDE





Lire les mises en garde Risque d'injection, page 3, et Risque de brûlure, page 4.

1. Verrouiller la gâchette du pistolet.
2. Mettre le contacteur MARCHÉ/ARRÊT du moteur sur ARRÊT (OFF).
3. Mettre le bouton MARCHÉ/ARRÊT de la pompe sur ARRÊT et tourner le bouton de régulation de pression à fond dans le sens antihoraire.
4. Déverrouiller la gâchette. Tenir une partie métallique du pistolet appuyée contre le côté du seau relié à la terre et actionner le pistolet pour relâcher la pression.
5. Verrouiller la gâchette du pistolet.
6. Ouvrir la vanne de décompression. Laisser la vanne ouverte jusqu'à la reprise de la pulvérisation.

Si, après avoir suivi les étapes ci-dessus, il semble que la buse de pulvérisation ou le flexible soit complètement bouché ou que la pression n'ait pas été totalement relâchée, desserrer TRÈS LENTEMENT l'écrou de fixation de la garde de buse ou le raccord d'extrémité du flexible pour décompresser progressivement, puis desserrer complètement. Déboucher ensuite la buse ou le flexible.

ATTENTION

Pour plus de détails sur l'entretien et la spécification du moteur, se reporter au manuel de Honda Moteurs Owner fourni séparément.

QUOTIDIENNEMENT: Contrôler le niveau d'huile du moteur et faire un appoint si nécessaire.

QUOTIDIENNEMENT: Contrôler l'état d'usure et de détérioration du flexible.

QUOTIDIENNEMENT: Contrôler l'état des raccords du flexible.

QUOTIDIENNEMENT: Contrôler le verrou de sûreté du pistolet pour voir s'il fonctionne correctement.

QUOTIDIENNEMENT: Contrôler la vanne de décompression pour voir si elle fonctionne correctement.

QUOTIDIENNEMENT: Contrôler le niveau d'essence et faire l'appoint.

QUOTIDIENNEMENT: Contrôler le niveau de TSL dans l'écrou du presse-étoupe du bas de pompe. Remplir l'écrou, si nécessaire. Le TSL est indispensable dans l'écrou pour empêcher un dépôt de produit sur la tige de piston, une usure prématurée des joints et une corrosion de la pompe.

APRÈS LES 20 PREMIÈRES HEURES DE SERVICE:

Vidanger l'huile moteur et remplir le réservoir d'huile propre. Voir la notice Honda Engines Owner pour connaître la bonne viscosité de l'huile.

CHAQUE SEMAINE: Démontez le capot du filtre à air du moteur à nettoyer la cartouche. Remplacer celle-ci si nécessaire. Si l'appareil fonctionne dans un environnement particulièrement poussiéreux: contrôler le filtre tous les jours et le remplacer, si nécessaire.

Les pièces de remplacement sont disponibles chez le distributeur HONDA local.

APRÈS 100 HEURES DE SERVICE:

Vidanger l'huile moteur. Voir la notice Honda Engines Owner pour connaître la bonne viscosité de l'huile.

BOUGIE: utiliser uniquement des bougies BPR6ES (NGK) ou W20EPR-U (NIPPONDENSO). Ecartement des électrodes entre 0,028 et 0,031 in. (0,7 et 0,8 mm). Utiliser une clé à bougie pour le montage et démontage.

Entonnoir à huile pour les moteurs de pulvérisateur Premium:

Pour la vidange d'huile, utiliser l'entonnoir à huile fourni.

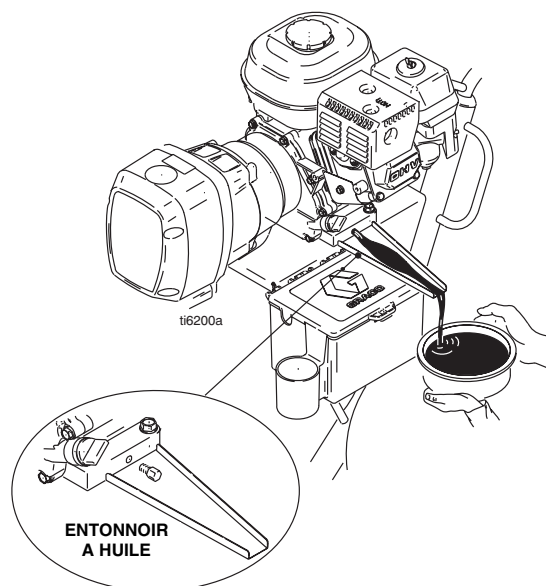

Guide de dépannage

Problème	Cause	Solution
E=XX affiché.	Défaut existant.	Déterminer la correction à apporter en consultant le tableau, page 15.
Le moteur ne veut pas démarrer.	Le bouton Marche/Arrêt du moteur est sur OFF (arrêt).	Mettre le bouton sur ON.
	Pas d'essence.	Remplir le réservoir d'essence. Manuel d'utilisation des moteurs Honda.
	Le niveau d'huile est bas.	Essayer de démarrer le moteur. Faire l'appoint d'huile si nécessaire. Manuel d'utilisation des moteurs Honda.
	La bougie est débranchée ou endommagée.	Rebrancher le câble d'allumage ou remplacer la bougie.
	Le moteur est froid.	Tirer le starter.
	Le bouton commandant l'arrivée de carburant est sur OFF (arrêt).	Mettre le bouton sur ON.
	De l'huile suinte dans la chambre de combustion.	Enlever la bougie. Tirer 3 ou 4 fois le cordon du démarreur. Nettoyer la bougie et la remplacer. Démarrer le moteur. Tenir le pulvérisateur droit pour éviter que l'huile ne suinte.
Déclenchement indésirable du système WatchDog. VIDE affiché. La pompe ne fonctionne pas.	Conditions de fonctionnement non conformes aux paramètres WatchDog Débit de la pompe faible, page 7.	Réduire la pression. Contacter le service assistance technique de Graco pour le réglage des paramètres WatchDog. Travailler sans activer WatchDog; Manuel 310892.
Le moteur fonctionne, mais pas le bas de pompe.	Code défaut affiché.	Voir Réparation de la régulation de pression. Page 15.
	Bouton de la pompe sur ARRÊT.	Mettre la pompe en MARCHE.
	Pression réglée trop basse.	Tourner le bouton de réglage de la pression en sens horaire pour augmenter la pression.
	Le filtre produit (56) est encrassé.	Nettoyer le filtre. Page 28.
	La buse ou le filtre de la buse est bouché.	Nettoyer la buse ou le filtre de la buse. Manuel 309639.
	La tige de piston du bas de pompe est collé par la peinture sèche.	Réparer la pompe. Manuel 310894.
	La tige de connexion est usée ou endommagée.	Remplacer la tige de connexion. Page 8.
	Le carter de transmission est usé ou endommagé.	Remplacer le carter d'entraînement. Page 9.
	L'inducteur de l'embrayage n'est pas sous tension.	Contrôler le câblage. Page 12. Voir Messages à affichage numérique. Page 15. Voir le Schéma de câblage. Page 29. Après avoir mis l'interrupteur de régulation de pression sur MARCHE et réglé la pression au MAXIMUM, vérifier à l'aide d'un testeur la présence de courant entre les points de contrôle d'embrayage sur la carte de commande. Déconnecter les fils de l'embrayage sur la platine de commande et mesurer la résistance sur la bobine. A 70° F, la résistance doit être de 1,2 + 0,2Ω; sinon, remplacer le carter de pignonnerie. Faire contrôler la commande de pression par un revendeur Graco agréé.
	L'embrayage est usé, endommagé ou mal positionné.	Régler ou remplacer l'embrayage. Page 10.
L'ensemble de transmission est usé ou endommagé.	Réparer ou remplacer le pignon. Page 10.	

Problème	Cause	Solution
Le débit de la pompe est faible.	La crépine (82) est colmatée.	Crépine propre.
	La bille de la vanne de piston ne joint pas sur le siège.	Intervenir sur la bille du piston. Manuel 310894.
	Les joints de piston sont usés ou endommagés.	Remplacer les joints. Manuel 310894.
	Le joint torique de la pompe est usé ou endommagé.	Remplacer le joint torique. Manuel 310894.
	La bille de la vanne d'admission ne joint pas correctement.	Nettoyer la vanne d'admission. Manuel 310894.
	La bille de la vanne d'admission est couverte de produit.	Nettoyer la vanne d'admission. Manuel 310894.
	La vitesse du moteur est trop faible.	Augmenter le réglage des gaz. Manuel 310892.
	L'embrayage est usé ou endommagé.	Ajuster ou remplacer l'embrayage. Page 10.
	La pression est trop basse.	Augmenter la pression. Manuel 310892.
	Le filtre produit (56), le filtre de buse ou la buse est bouché ou encrassé.	Nettoyer le filtre. Manuel 310892 ou 309639.
	Il y a une forte chute de pression dans le flexible due à des produits visqueux.	Utiliser un flexible de plus gros diamètre et/ou réduire la longueur hors tout du flexible. L'utilisation d'un flexible de 1/4" de plus de 100 ft réduit les performances du pulvérisateur de façon significative. Utiliser un flexible de 3/8" pour optimiser les performances (50 ft minimum).
Il y a une fuite de peinture excessive pénétrant dans l'écrou de presse-étoupe.	L'écrou de presse-étoupe est desserré.	Enlever l'entretoise de l'écrou du presse-étoupe. Serrer l'écrou juste ce qu'il faut pour faire cesser la fuite.
	Les joints de presse-étoupe sont usés ou endommagés.	Remplacer les joints. Manuel 310894.
	La tige du bas de pompe est usée ou endommagée.	Remplacer la tige. Manuel 310894.
Le pistolet produit des crachotements.	Il y a de l'air dans la pompe ou le flexible.	Contrôler et serrer tous les branchements produit. Réamorcer la pompe. Manuel 310892.
	La buse est partiellement bouchée.	Déboucher la buse. Manuel 309639.
	Le niveau de produit est trop bas ou le récipient d'alimentation est vide.	Refaire le plein en produit. Amorcer la pompe. Manuel 310892. Contrôler souvent l'alimentation produit pour empêcher la pompe de tourner à vide.
La pompe est difficile à amorcer.	Il y a de l'air dans la pompe ou le flexible.	Contrôler et serrer tous les branchements produit. Réduire le régime du moteur et faire tourner la pompe le plus lentement possible lors de l'amorçage.
	La vanne d'admission fuit.	Nettoyer la vanne d'admission. S'assurer que le siège de la bille n'est pas entaillé ou usé et que la bille joint bien sur le siège. Remonter la vanne.
	Les joints de la pompe sont usés.	Remplacer les joints de la pompe. Manuel 310894.
	La peinture est trop épaisse.	Diluer la peinture selon les conseils du fournisseur.
	La vitesse du moteur est trop élevée.	Réduire les gaz avant d'amorcer la pompe. Manuel 310892.
L'embrayage couine à chaque embrayage.	À l'état neuf, les surfaces de l'embrayage ne sont pas bien ajustées l'une à l'autre et peuvent faire du bruit.	Les surfaces de l'embrayage doivent se faire l'une à l'autre. Le bruit disparaîtra au bout d'une journée de service.
Le moteur tourne à haut régime à vide.	Mauvais réglage de la manette des gaz.	Régler la vitesse moteur à vide à 3300 tr/mn.
	Limiteur de régime usé.	Remplacer ou réviser le limiteur.
Compteur en gallons ne fonctionne pas.	Capteur défectueux, rupture du fil ou fil débranché. Aimant déplacé ou manquant.	Contrôler les branchements. Remplacer le capteur ou le fil. Repositionner ou remplacer l'aimant.
Pas d'affichage, le pulvérisateur marche.	Afficheur endommagé ou mauvais branchement.	Contrôler les branchements. Remplacer l'afficheur.

Carter du palier et bielle

REMARQUE: Les numéros de repère référencés concernent les modèles Hi-Boy 5900. Les modèles 3900, 7900 et tous les modèles Lo-boy peuvent avoir des numéros de repère différents. Partir du numéro de repère et de référence du Hi-Boy 5900 pour trouver le numéro de repère et de référence de remplacement.

Démontage

⚠ MISE EN GARDE



Lire les mises en garde Risque d'injection, page 3, et Risque de brûlure, page 4.

1. Décompression, page 5.
2. FIG. 1. Enlever les quatre vis (45) et le capot avant (44).
3. Démontez la pompe. Voir **Bas de pompe, démontage**, page 16.
4. Retirer les quatre vis (41) et les rondelles d'arrêt (42) du corps de palier (40).
5. Tirer sur la bielle (43) et tapoter sur la partie inférieure arrière du corps de palier à l'aide d'un maillet en plastique pour la dégager du carter d'entraînement (33). Extraire le corps de palier et la bielle du carter d'entraînement.
6. Examiner la manivelle (B) et la bielle (43) pour constater leur état d'usure et remplacer les pièces si nécessaire.

Installation

1. Lubrifier uniformément l'intérieur du palier en bronze (C) à l'intérieur du corps de palier (40) avec de l'huile moteur de haute qualité. Enduire généreusement de graisse à roulement le roulement à rouleaux supérieur (E), le roulement inférieur (D) à l'intérieur de l'ensemble de liaison (43).
2. Remonter la bielle (43) sur le corps de palier (40). Positionner la bielle en fin de course inférieure.
3. Nettoyer les surfaces de jonction du palier et du carter d'entraînement.
4. Aligner la tige de connexion sur le vilebrequin (B) et mettre les broches de positionnement (F) du carter d'entraînement (33) bien en face des trous du corps de palier (40). Placer le corps de palier sur le carter d'entraînement ou l'enfoncer en tapotant dessus à l'aide d'un maillet en plastique.

ATTENTION

NE PAS utiliser les vis du corps de palier (41) pour l'aligner ou l'ajuster sur le carter d'entraînement. Ajuster ces pièces à l'aide des broches de positionnement pour éviter une usure prématurée du palier.

5. Monter les vis (41) et les rondelles (42) sur le corps de palier. Serrer uniformément à la valeur indiquée en 3 sur la Fig. 1.
6. Mette la pompe en place. Se reporter à **Bas de pompe, Installation**, page 14.

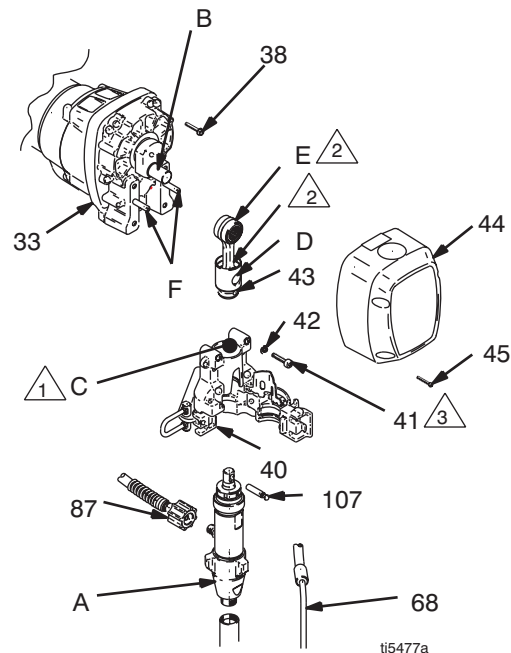

- ⚠ Huile
- ⚠ Remplir de graisse à palier 114819
- ⚠ GMAX II 3900: serrer à 200 in-lb (22.6 N.m)
GMAX II 5900: serrer à 25 ft-lb (34 N.m)
GMAX II 7900: serrer à 40 ft-lb (54 N.m)

FIG. 1

Carter principal

Démontage

⚠ MISE EN GARDE



Lire les mises en garde Risque d'injection, page 3, et Risque de brûlure, page 4.

1. Décompression, page 5.
2. Démontez le corps de palier. Voir **Carter du palier et bielle, démontage** page 8.

ATTENTION

Modèles Premium: le capteur du volucompteur en gallons est raccordé à la carte de commande de la régulation de pression. Ne pas tirer sur les fils du capteur sous peine de l'endommager.

3. Pulvérisateurs Premium: enlever les deux vis (108) et le capteur du volucompteur en gallons (39).

ATTENTION

Les rondelles de butée peuvent coller à la graisse dans le carter d'entraînement. Ne pas les perdre ou les déplacer.

4. Enlever les six vis (38).
5. Frapper légèrement tout autour du carter d'entraînement (33) pour le desserrer. Extraire le carter d'entraînement tout droit hors du carter de pignonnerie. Se tenir prêt à soutenir le pignon combiné (32) qui peut également sortir.

Installation

1. FIG. 2. Utiliser toute la graisse fournie avec le train d'engrenages de rechange pour graisser les dents d'engrenage et les emplacements indiqués à la remarque 3.
2. FIG. 3. S'assurer que les rondelles de butée (30, 31; 5900/7900) (30, 31, 72; 3900) sont bien en place sur le pignon combiné (32) et que les rondelles (33a, 33b) sont bien sur le vilebrequin du carter d'entraînement (33) comme indiqué.
3. Nettoyer les surfaces de jonction du pignon et du carter d'entraînement.
4. Aligner les pignons et assembler le nouveau carter d'entraînement sur le carter de pignonnerie (29) et les broches de positionnement (B).
5. Remettre les six vis (38).
6. Refixer le capteur du volucompteur (39) avec les deux vis (108).
7. Remonter le corps de palier. Voir le chapitre **Carter du palier et bielle, montage** page 8.

ATTENTION

NE PAS utiliser les vis du corps de palier (18) pour l'aligner ou l'ajuster sur le carter d'entraînement. Ajuster ces pièces à l'aide des broches de positionnement pour éviter une usure prématurée du palier.

8. Remettre les vis (18) sur le carter d'entraînement. Serrer uniformément à la valeur indiquée en 3 sur la Fig. 1.
9. Remonter la pompe. Se reporter à **Bas de pompe, Installation**, page 14.

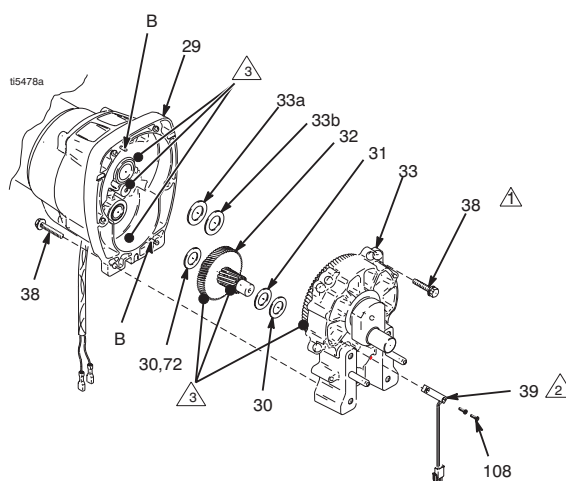

- ⚠ GMAX II 3900: serrer à 200 in-lb (22.6 N.m)
GMAX II 5900: serrer à 25 ft-lb (34 N.m)
GMAX II 7900: serrer à 40ft-lb (54 N.m)
- ⚠ Capteur du volucompteur en gallons
- ⚠ Enduire de graisse 114819

FIG. 2

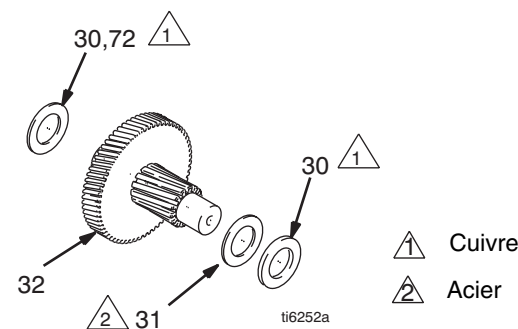

FIG. 3

Pignonnerie/induit d'embrayage/bride

Démontage pignonnerie/ induit d'embrayage/bride

Pignonnerie

Si le pignon (29) n'est pas séparé du carter d'embrayage (19), effectuer les opérations 1 à 3, sinon commencer au point 4.

⚠ MISE EN GARDE



Lire les mises en garde Risque d'injection, page 3, et Risque de brûlure, page 4.

1. Démontez le carter d'entraînement; page 9.
2. FIG. 4. Débrancher les connecteurs d'embrayage de la régulation de pression.
 - a. Enlever les deux vis (71) et rabattre le boîtier (130a) vers le bas.
 - b. Débrancher les fils moteur entre la carte et le moteur.
 - c. Retirer les protège-cordon 130r et 123.
3. FIG. 4. Enlever les quatre vis (36) et la pignonnerie (29).

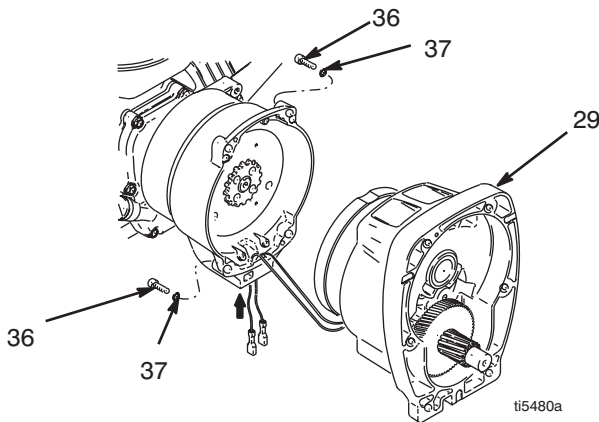

FIG. 4

4. FIG. 5. Placer le pignon (29) sur un établi avec le rotor orienté vers le haut.
5. Enlever les quatre vis (28) et les rondelles (24). Introduire deux vis dans les trous taraudés (E) du rotor. Serrer alternativement les vis jusqu'à ce que le rotor sorte.

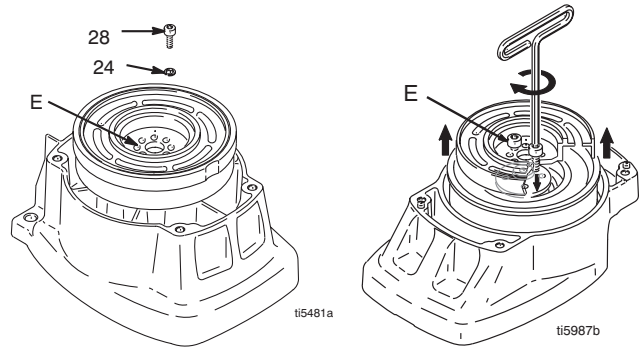

FIG. 5

6. FIG. 6. Enlever la bague de fixation (29b).
7. Retourner le carter de pignonnerie et tapoter sur l'arbre-pignon (29a) avec un maillet en plastique pour le faire sortir.

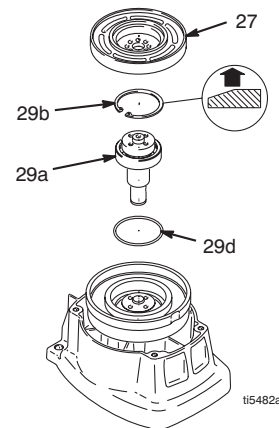

FIG. 6

Induit d'embrayage

8. FIG. 7. Introduire un tournevis à frapper ou un autre outil en coin entre l'induit (25) et le carter d'embrayage (19) pour maintenir l'arbre moteur pendant le démontage.
9. Retirer les quatre vis (23) et leurs rondelles d'arrêt (24).
10. Enlever l'induit.

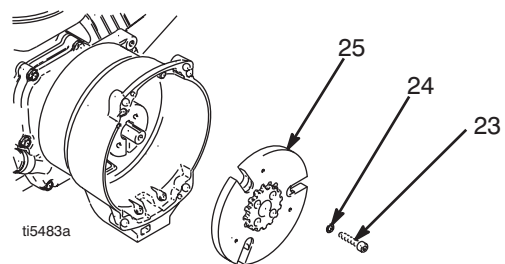

FIG. 7

Installation

Induit d'embrayage

1. FIG. 8. Poser 2 fois 2 pièces de monnaie sur la surface lisse de l'établi.
2. Déposer l'induit (25) sur les pièces de monnaie.
3. Appuyer le centre du moyeu (26) sur la surface de l'établi.

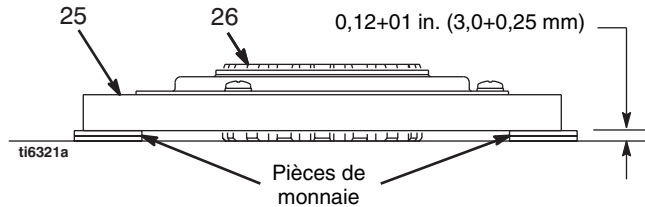

FIG. 8

4. Monter l'induit (25) sur l'arbre moteur.
5. Mettre les quatre vis (23) et les rondelles d'arrêt (24) et serrer à 125 in-lb.

Démontage de la bride

1. Suivre la procédure **Démontage du moteur**.

⚠ MISE EN GARDE



Si l'on couche le moteur sur le côté, on risque de répandre de l'essence et provoquer un incendie ou une explosion.

2. Vidanger l'essence du réservoir selon les instructions du manuel Honda.
3. FIG. 9. Coucher le moteur de manière à ce que le réservoir d'essence soit en bas et le filtre à air en haut.
4. FIG. 10. Desserrer les deux vis (24) de la bride (22).
5. Introduire un tournevis dans la fente de la bride (22) et démonter la bride.

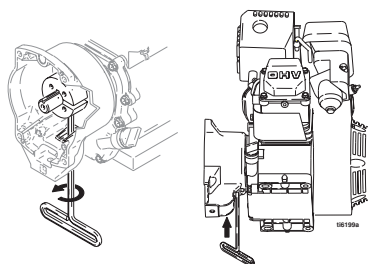

FIG. 9

Montage de la bride

1. FIG. 10 Monter la clavette de l'arbre moteur (18).
2. Tapoter sur la bride (22) pour l'enfiler sur l'arbre moteur (A). Respecter les cotes indiquées en 2. Le chanfrein doit être orienté vers le moteur.
3. Contrôler les cotes: passer une barre d'acier rigide rectiligne (B) à la surface du carter d'embrayage (19). À l'aide d'un instrument de mesure approprié, mesurer l'écartement entre la barre et la surface de la bride. Ajuster la bride si nécessaire. Serrer les deux vis (24) à 125 ±10 in-lb (14 ±1,1 N·m).

Pignonnerie

6. Examiner le joint torique (29d) et le remplacer s'il est détérioré ou manquant.
7. FIG. 6. Enfoncer l'arbre du pignon (29a) en tapotant dessus avec un maillet de plastique.
8. Mettre le circlip (29b) en place avec le côté chanfreiné tourné vers le haut.
9. FIG. 5. Placer la pignonnerie sur un établi avec le rotor orienté vers le haut.
10. Enduire les vis de loctite. Mettre les quatre vis (28) et les rondelles d'arrêt (24). Serrer alternativement les vis à 125 in-lb jusqu'à ce que le rotor soit solidement fixé. Utiliser les trous taraudés pour maintenir le rotor.
11. FIG. 4. Fixer la pignonnerie (29) avec les quatre vis (36) et les rondelles (37).
12. FIG. 14. Connecter les connecteurs d'embrayage à l'intérieur de la régulation de pression.

⚠ Face du carter d'embrayage

⚠ 1,550 ±0,010 in. (39,37±0,25 mm)

⚠ Serrer à 125±0,10 in-lb (14 ±1,1 N·m)

⚠ Chanfreiner ce côté

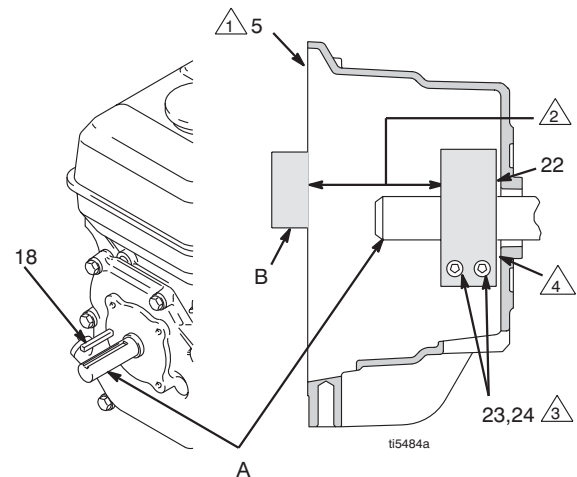
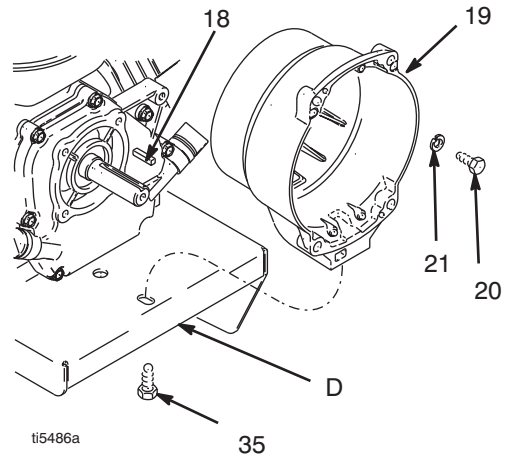

FIG. 10

Carter d'embrayage

Démontage

1. FIG. 11. Retirer les quatre vis (20) et leurs rondelles d'arrêt (21) qui maintiennent le carter d'embrayage (19) sur le moteur.
2. Enlever la vis (35) par le dessous de la plaque de support (D).
3. Extraire le carter d'embrayage (19).



Installation

1. FIG. 11. Pousser sur le carter d'embrayage (19).
2. Mettre en place les quatre vis (20) et rondelles d'arrêt (21) et fixer le carter d'embrayage (19) sur le moteur. Serrer à 200 in-lb (22,6 N·m).
3. Introduire les vis (35) par le dessous de la plaque de support (D). Serrer à 26 in-lb (35,2 N·m).

FIG. 11

Moteur

Démontage

REMARQUE: Toutes les interventions sur le moteur doivent être effectuées par un revendeur HONDA agréé.

1. Démontez l'ensemble **pignonnerie/induit d'embrayage/bride** et **carter d'embrayage** comme spécifié aux pages 9, 10 et 11.
2. FIG. 12. Débrancher tous les câbles nécessaires.
3. FIG. 13. Enlever les deux écrous (17) et vis (16) de l'embase du moteur.
4. Soulever le moteur avec précaution et le déposer sur un établi.

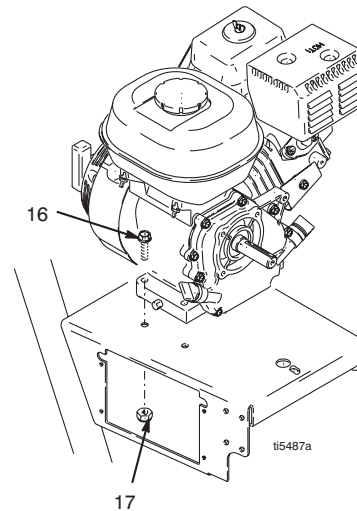

FIG. 13

Installation

1. Soulever le moteur avec précaution et le déposer sur le chariot.
2. FIG. 13. Mettre deux vis (16) en place sur l'embase du moteur et les freiner avec des écrous (17). Serrer à 26 ft-lb (22,6 N·m).
3. FIG. 12. Effectuer le câblage nécessaire.
4. Remonter l'ensemble **pignonnerie/induit d'embrayage/bride** et **carter d'embrayage** comme spécifié aux pages 9, 10 et 11.

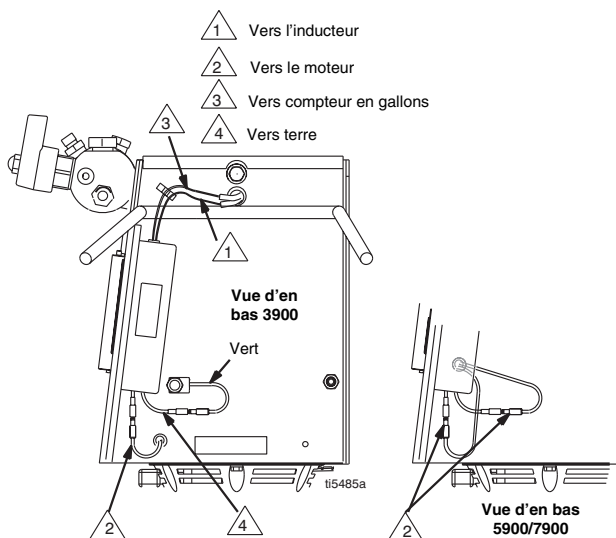

FIG. 12

Régulation de pression

Commutateur MARCHE/ARRÊT pompe

Démontage

⚠ MISE EN GARDE



Lire les mises en garde Risque d'injection, page 3, et Risque de brûlure, page 4.

1. FIG. 14. Retirer les deux vis (71) et rabattre le boîtier (130a) vers le bas.
2. Débrancher le connecteur du bouton MARCHE/ARRÊT de la pompe (130f) de la carte de commande.
3. Appuyer sur les deux ergots de chaque côté du bouton MARCHE/ARRÊT (130f) de la pompe et extraire le bouton du boîtier.

Installation

1. Monter un nouveau bouton MARCHE/ARRÊT (130f) en veillant à ce que les deux ergots s'emboîtent bien à l'intérieur du boîtier.
2. Brancher le connecteur du bouton MARCHE/ARRÊT sur la carte de commande.
3. Replacer le boîtier (130a) et le fixer à l'aide des deux vis (71).

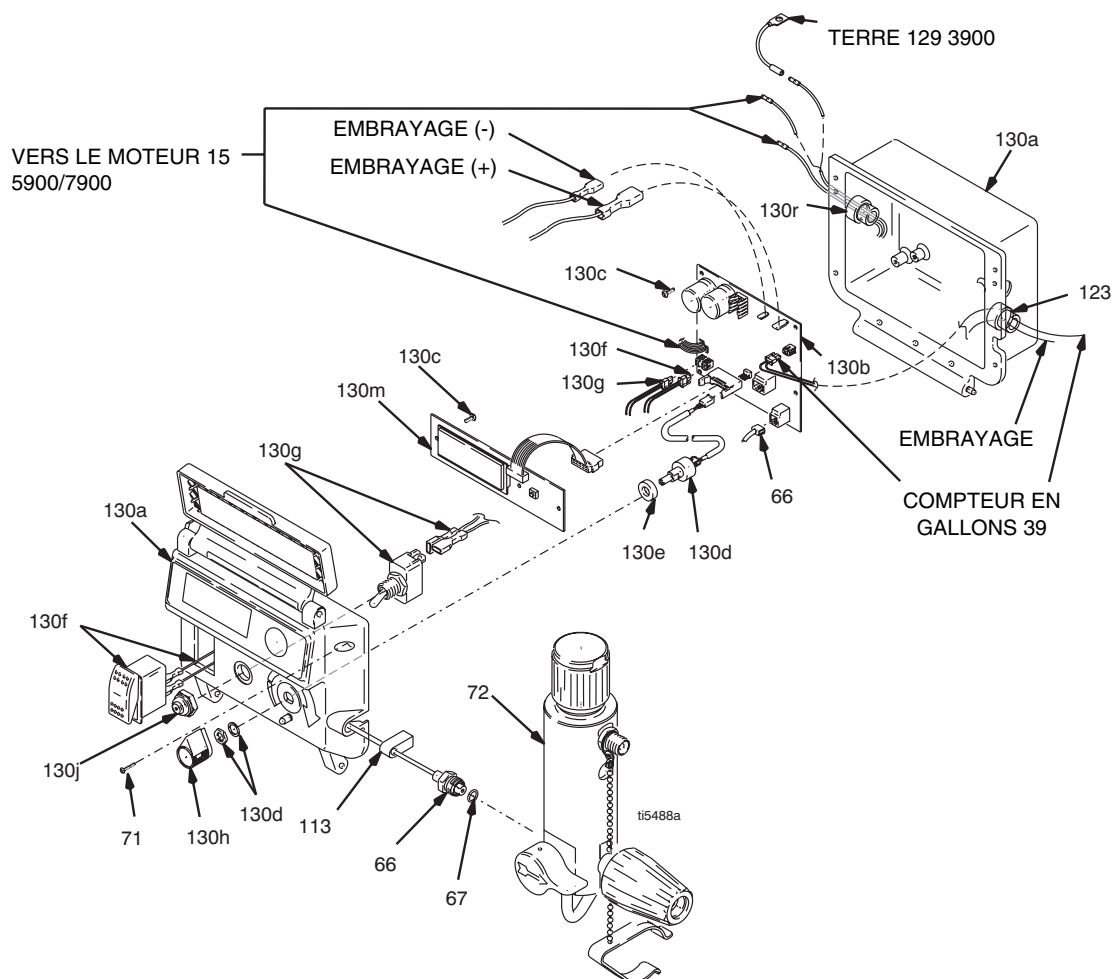

FIG. 14

Carte de commande

Démontage

MISE EN GARDE



Lire les mises en garde Risque d'injection, page 3, et Risque de brûlure, page 4.

1. FIG. 14. Enlever les deux vis (71) et rabattre le boîtier (130a).
2. Enlever les protège-cordon (130r et 123).
3. Débrancher sur la platine de commande (130b):
 - Fil du potentiomètre (130d)
 - Fil du capteur (66)
 - Fil du bouton WatchDog (130g)
 - Fil du bouton MARCHE/ARRÊT de la pompe (130f)
 - Fil du capteur du volucompteur en gallons (39)
 - Connecteur de l'afficheur (130m)

- Fils du moteur, de terre et de l'embrayage
4. Retirer les quatre vis (130c) et la platine de commande (130b).

Installation

1. FIG. 14. Fixer la carte de commande (130b) avec quatre vis (130c).
2. Brancher les fils du moteur sur la carte de commande (130b).
3. Brancher sur la carte de commande (130b):
 - Fils de terre et d'embrayage
 - Connecteur de l'afficheur (130m)
 - Fil du capteur du volucompteur en gallons (39)
 - Fil du bouton MARCHE/ARRÊT de la pompe (130f)
 - Fil du bouton WatchDog (130g)
 - Fil du capteur (66)
 - Fil du potentiomètre (130d)
4. Poser les nouveaux protège-cordon (123 et 130r).
5. Replacer le boîtier (130a) et le fixer à l'aide des deux vis (71).

Capteur de pression

Démontage

MISE EN GARDE



Lire les mises en garde Risque d'injection, page 3, et Risque de brûlure, page 4.

1. FIG. 14. Retirer les deux vis (71) et rabattre le boîtier (130a) vers le bas.
2. Débrancher le fil du capteur (66) de la carte de commande moteur (130b).
3. Tirer le connecteur du capteur en le faisant passer à travers le passe-fil en caoutchouc (113).
4. Enlever le capteur de pression (66) et le joint torique (67) du corps du filtre (72).

Installation

1. FIG. 14. Placer le joint torique (67) et le capteur de pression (66) sur le corps du filtre (72). Serrer à 35 - 45 N.m.
2. Monter le connecteur du capteur et le passe-fil en caoutchouc sur le boîtier de commande.
3. Brancher le fil du capteur (66) sur la carte de commande (130b).
4. Replacer le boîtier (130a) et le fixer à l'aide des deux vis (71).

Potentiomètre de pression

Démontage

MISE EN GARDE



Lire les mises en garde Risque d'injection, page 3, et Risque de brûlure, page 4.

1. Fig. 13. Retirer les deux vis (71) et rabattre le boîtier (130a).
2. Débrancher le fil du potentiomètre (130d) de la carte de commande (130b).
3. Desserrer les vis de réglage sur le bouton du potentiomètre (130h) et démonter le bouton, l'écrou d'arbre, la rondelle d'arrêt et le potentiomètre (130d).
4. Enlever l'entretoise (130e) de l'arbre du potentiomètre.

Installation

1. Remonter l'entretoise (130e) sur le potentiomètre (130d).
2. FIG. 14. Monter le potentiomètre, l'écrou d'arbre, la rondelle d'arrêt et le bouton du potentiomètre (130h).
 - a. Tourner l'arbre du potentiomètre dans le sens horaire vers la butée intérieure. Monter le bouton du potentiomètre (130h) sur la broche du boîtier (130a).
 - b. Après avoir effectué l'opération a., serrer les deux vis de réglage sur le bouton de 1/4 à 3/8 de tour après le contact avec l'arbre.
3. Brancher le fil du potentiomètre sur la carte de commande (130b).
4. Replacer le boîtier (130a) et le fixer à l'aide des deux vis (71).

Messages à affichage numérique

⚠ MISE EN GARDE



Relâcher la pression avant toute intervention, page 5.

- L'affichage numérique des messages n'existe pas sur tous les pulvérisateurs
- Le total des clignotements de la LED est égal au code de défaut numérique, c.-à-d. deux clignotements équivalent à E=02

AFFICHAGE*	FONCTIONNEMENT PULVÉRISATEUR	SIGNIFICATION	INTERVENTION
Pas d'affichage.	Le pulvérisateur est peut-être sous pression.	Perte de puissance ou afficheur non branché.	Contrôler l'alimentation électrique. Relâcher la pression avant toute réparation ou démontage. S'assurer que l'afficheur est branché.
• • • • ti6314a	Le pulvérisateur est peut-être sous pression.	Pression inférieure à 200 psi (14 bar, 1,4 MPa).	Augmenter la pression si nécessaire.
3000 psi 210 Bar 21 MPa ti6315a	Le pulvérisateur est sous pression. La tension est enclenchée. (La pression varie en fonction de la taille de la buse et de la régulation de pression.).	Marche normale.	Pulvériser.
E=02 ti6316a	Le pulvérisateur s'arrête. Le moteur fonctionne.	Limite de pression dépassée.	<ol style="list-style-type: none"> 1. Vérifier que le circuit produit n'est pas colmaté, notamment le filtre. 2. Ouvrir la vanne d'amorçage et le pistolet pour faire fonctionner l'AutoClean. 3. Utiliser le flexible à peinture de Graco, 1/4 in. x 50 ft minimum. Un flexible plus petit ou en tresse métallique pourrait engendrer des pics de pression. 4. Remplacer le capteur si le circuit produit n'est pas bouché et que le flexible utilisé est conforme.
E=03 ti6317a	Le pulvérisateur s'arrête. Le moteur fonctionne.	Capteur de pression défectueux, mauvaise connexion ou rupture de fil.	<ol style="list-style-type: none"> 1. Contrôler le branchement du capteur. 2. Débrancher et rebrancher la prise mâle du capteur pour s'assurer que la connexion à la prise femelle de la carte de commande est bonne. 3. Ouvrir la vanne d'amorçage. Remplacer le capteur du pulvérisateur par un capteur que l'on sait en bon état et démarrer le pulvérisateur. Remplacer le capteur si le pulvérisateur fonctionne ou la carte de commande s'il ne fonctionne pas.
E=05 ti6318a	Le pulvérisateur s'arrête. Le moteur fonctionne.	La tension d'embrayage est élevée.	<ol style="list-style-type: none"> 1. Contrôler les connexions électriques. 2. Mesurer: 1,2 +0.2Ω (GMAX II 3900); 1.7 +0.2Ω (GMAX II 5900/ 7900) sur l'inducteur d'embrayage à 70°F. 3. Remplacer l'inducteur d'embrayage.
EMPTY ti6243a	Le pulvérisateur s'arrête. Le moteur fonctionne.	Chute de l'alimentation de la pompe en peinture ou chute importante de pression.	<ol style="list-style-type: none"> 1. Vérifier si le réservoir de peinture est vide, si la crépine d'entrée est colmatée, si la pompe est défaillante ou s'il y a une fuite importante. 2. Réduire la pression et mettre le commutateur de la pompe sur ARRÊT, puis sur MARCHÉ pour redémarrer la pompe. 3. On peut désactiver la fonction de « protection » en mettant le commutateur WatchDog sur ARRÊT.
E=07 ti6320a	Le pulvérisateur s'arrête. Le moteur fonctionne.	Pression supérieure à 2000 psi (138 bars, 14 MPa) en mode rinçage minuté.	<ol style="list-style-type: none"> 1. Ouvrir la vanne d'amorçage et le pistolet. 2. Vérifier qu'aucun circuit ou le filtre n'est bouché.

* Les codes de défaut sont signalés aussi sur la carte de commande sous forme d'une LED clignotante. La LED est une alternative aux messages numériques.

1. Retirer les deux vis (71) et rabattre le boîtier (130a).
2. Démarrer le moteur. Ce comptage clignotant est la même chose que le code défaut (E=0X).

Après un défaut, procéder comme suit pour redémarrer le pulvérisateur:

1. Supprimer la cause du défaut
2. Mettre le pulvérisateur sur ARRÊT
3. Mettre le pulvérisateur sur MARCHÉ

Bas de pompe

Démontage

1. Rinçage de la pompe.
2. FIG. 23. Arrêter la pompe avec la tige de piston en position de fin de course basse.

⚠ MISE EN GARDE





Lire les mises en garde Risque d'injection, page 3 et Risque de brûlure, page 4.

3. Effectuer la Décompression, page 5.
4. Débrancher le flexible de vidange du pulvérisateur.

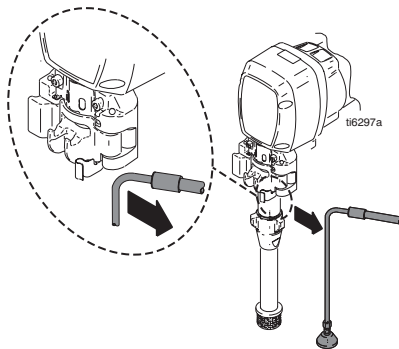

FIG. 15

5. Débrancher le flexible de peinture de la pompe.

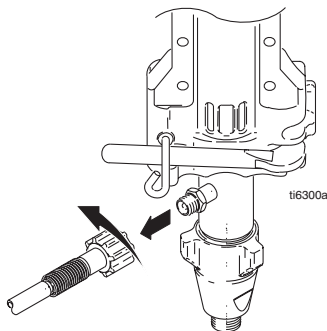

FIG. 16

6. Relever le verrou du levier. Pousser le levier en position ouverte.

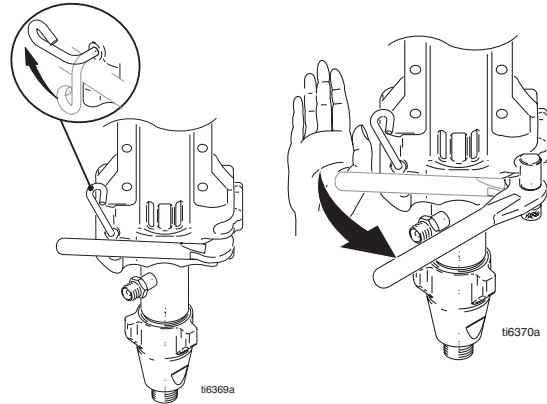

FIG. 17

7. FIG. 18. Manœuvrer le levier pour ouvrir la fermeture à genouillère.
 - a. Manœuvrer le levier pour pousser la fermeture à genouillère en avant.

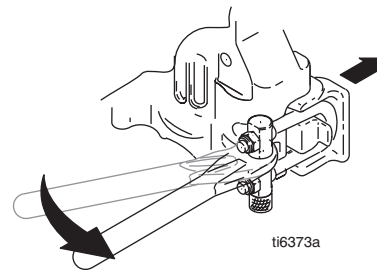

FIG. 18

- b. Sortir l'étrier de son logement.
- c. Placer l'étrier sur le bord extérieur de la fermeture à genouillère.
- d. Si la fermeture est grippée, procéder aux opérations e., f. et 8., sinon passer au point 9.

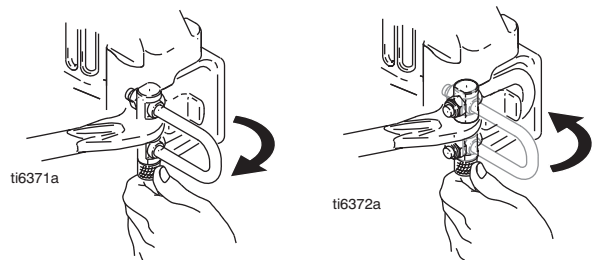

FIG. 19

- e. Rabattre l'étrier en arrière à l'opposé du bord extérieur de la fermeture.
- f. Placer l'étrier contre la saillie de la fermeture à genouillère.

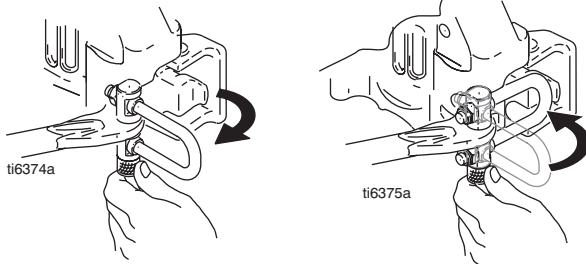

FIG. 20

- 8. Manœuvrer le levier en poussant sur la fermeture à genouillère.

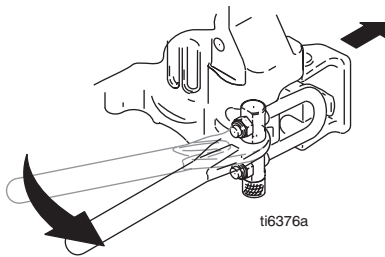

FIG. 21

- 9. Ouvrir la fermeture à genouillère.

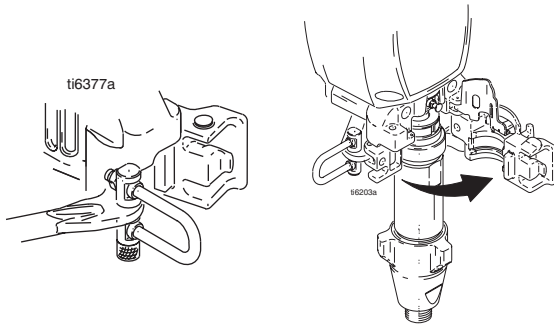

FIG. 22

- 10. FIG. 23. Extraire la goupille et la mettre dans le porte-goupille.

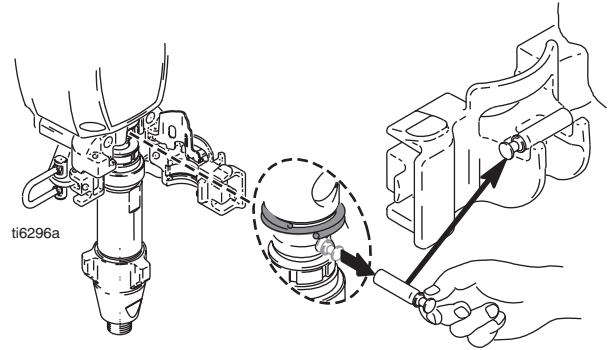

FIG. 23

Installation

1. FIG. 24. Ajuster la tige de piston par rapport au porte-goupille pour extraire la tige de piston. Taper la tige de piston sur une surface dure pour enfoncer la tige de piston.
2. Mettre le collier de la pompe de niveau avec le rebord du corps de palier pour pouvoir refermer la fermeture.

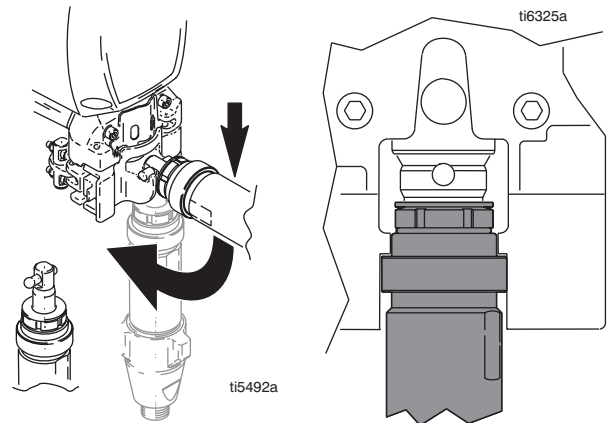

FIG. 24

3. FIG. 25. Insérer la pompe dans la bielle. Pousser sur la goupille jusqu'à ce qu'elle soit complètement bloquée. NB: la goupille produira un clic au moment de l'emboîtement.

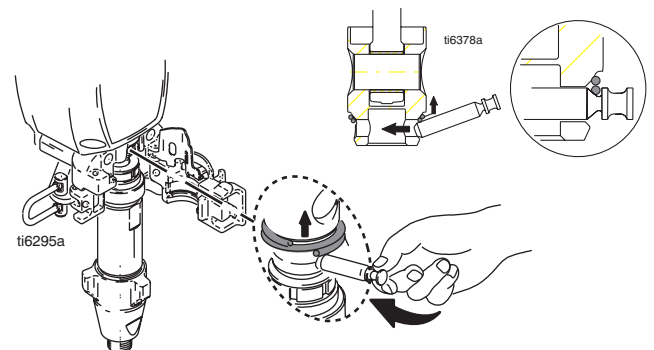
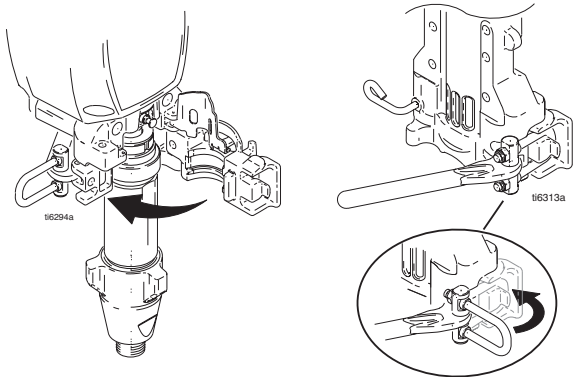

FIG. 25

4. FIG. 26. Refermer la fermeture à genouillère et remettre le levier en place. Ne pas appuyer sur le levier pour serrer.



5. FIG. 26. Faire pivoter la pompe pour la positionner en face du flexible de peinture. Brancher le flexible et serrer à la main à 70 in-lb.

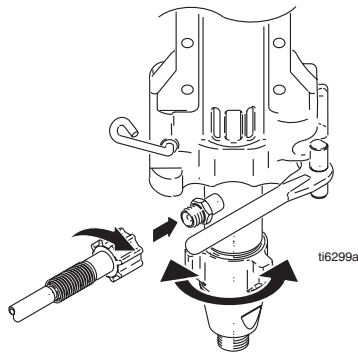

FIG. 26

6. FIG. 27. Appuyer sur le levier pour serrer et remettre le verrou en position verrouillée.

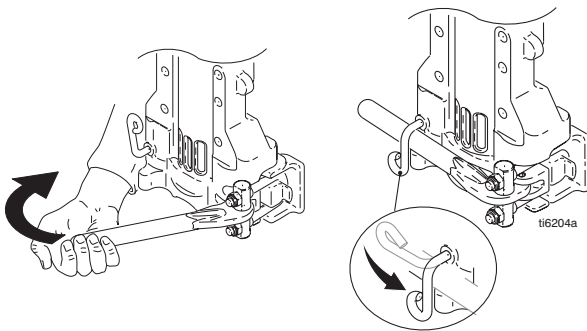

FIG. 27

7. FIG. 28. Fixer le flexible de vidange sur le pulvérisateur.

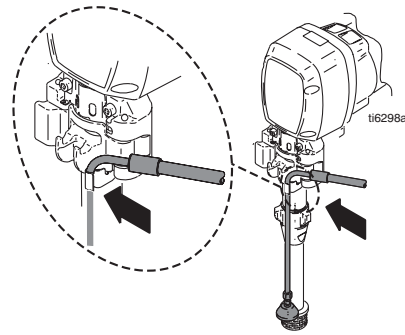

FIG. 28

8. FIG. 29. Remplir la pompe de liquide TSL Graco jusqu'à ce que le liquide déborde par dessus le joint.

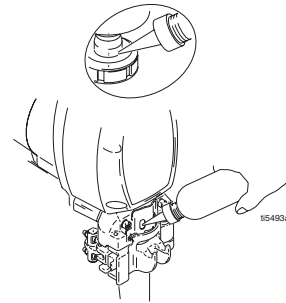

FIG. 29



A series of horizontal lines for writing, consisting of 25 evenly spaced lines extending across the width of the page.

Pièces

Plan éclaté GMAX II 3900

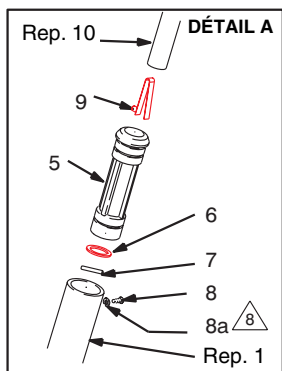

- 1 Étiquette
- 2 Voir page 26 pour les pièces
- 3 Voir le manuel 310894 pour les pièces
- 4 Voir page 28 pour les pièces
- 6 Voir page 30 pour les pièces
- 7 Sur High boys, voir page 27 pour Low boy
- 8 Seulement sur 3900

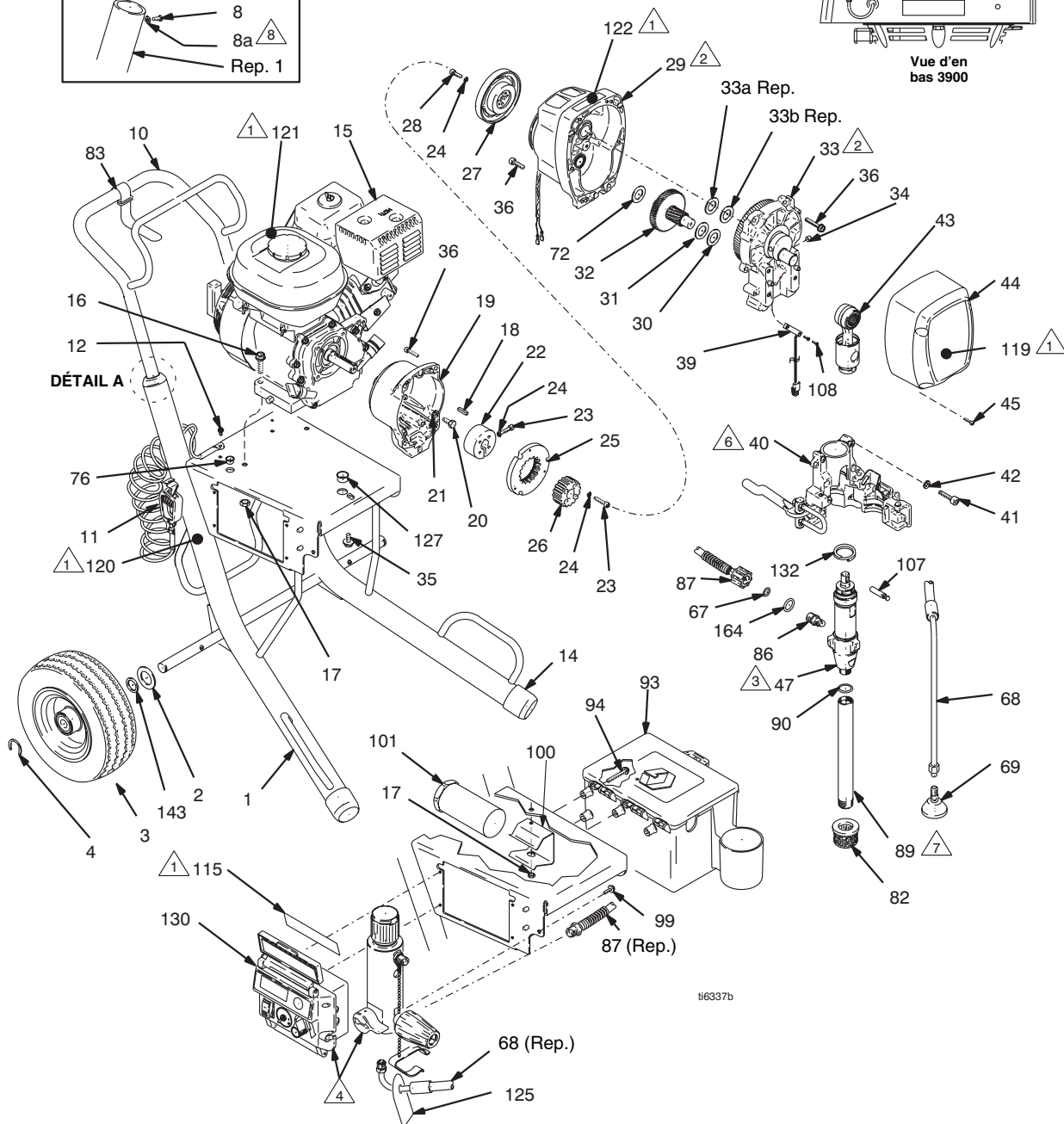
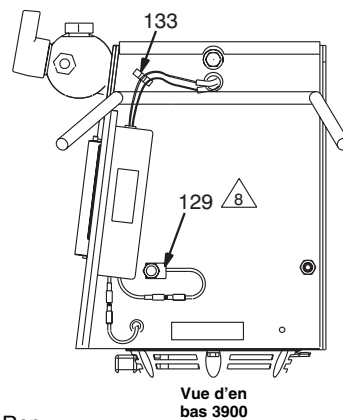

ti6337b

Liste de pièces GMAX II 3900

Ref	Part	Description	Qty	Ref	Part	Description	Qty
1	287411	FRAME, cart (3900)	1	93*	287253	TOOL BOX, includes 94	1
2	156306	WASHER, flat	2	94*	118852	SCREW, machine, hex washer hd	3
3	119420	WHEEL, pneumatic (3900)	2	99	113161	SCREW, flange, hex hd	3
4	15E891	CLIP, retaining	2	100	15E736	BRACKET, holder, manual	1
5	192027	SLEEVE, cart (3900)	2	101	119510	HOLDER, manual	1
6	183350	WASHER	2	107	15F109	PIN, pump (3900)	1
7	108068	PIN, spring straight	2	108*	114528	SCREW, MACH, PHILLIPS, PNHD	2
8	109032	SCREW, mach, pnh	4	115	15E854	LABEL, identification	1
8a	100020	WASHER, lock	4	119	15E851	LABEL, identification	1
9	112827	BUTTON, snap	2	120▲	15F638	LABEL, danger, English	1
10	245245	HANDLE, cart	1	121▲	194126	LABEL, warning	1
11	237686	WIRE, ground assembly w/ clamp	1	122	290228	LABEL, caution	1
12	112798	SCREW, thread forming, hex hd	1	125▲	195119	LABEL, warning	1
14	15C871	CAP, leg	2	127	119569	BUSHING, strain relief	1
15	108879	ENGINE, gas, 4.0 hp, (3900)	1	129	119579	CONDUCTOR, ground	1
16	110837	SCREW, flange, hex	2	130		BOX, control	1
17	110838	NUT, lock	2	*	287648	Premium	1
18	183401	KEY, parallel	1		287649	Standard	1
19	15E535	HOUSING, clutch, mach (3900)	1	132	119676	SPRING, RETAINING (3900)	1
20	108842	SCREW, cap, hex hd	4	133	114687	CLIP, RETAINER	1
21	100214	WASHER, lock	4	134*	15F354	FUNNEL, OIL (shown on page 5)	1
22	193680	COLLAR, shaft	1	143	116038	WASHER, wave spring	2
23†	108803	SCREW, hex, socket head	6	164	119790	O-RING	1
24†	105510	WASHER, lock, spring (hi-collar)	10	▲		Les étiquettes, plaques et fiches de mise en garde de rechange sont gratuites	
25†		ARMATURE, clutch, 4in. (3900)	1	*		Pulvérisateurs Premium uniquement	
26†	193510	HUB, armature	1	†		Compris dans le kit embrayage de rechange 241109	
27†		ROTOR, clutch, 4 in. (3900)	1				
28†	101682	SCREW, cap, sch	4				
29	287463	HOUSING, pinion, (3900)	1				
30	114672	WASHER, thrust (brass)	1				
31	114699	WASHER, thrust (steel)	1				
32	287653	GEAR, combination (3900)	1				
33	287467	HOUSING, drive (3900)	1				
34*	116618	MAGNET	1				
35	112395	SCREW, cap, flnghd	1				
36	119426	SCREW, hex washer hd (3900)	10				
39*	119562	SWITCH, reed w/connector	1				
40	287522	HOUSING, bearing (3900)	1				
41	113467	SCREW, cap, socket hd	4				
42	104008	WASHER, lock spring	4				
43	287471	ROD, connecting (3900)	1				
44	287521	COVER, front, includes 45 (3900)	1				
45	118444	SCREW, mach hex wash hd	5				
47	287512	PUMP, displacement, (3900)	1				
		includes 86, 89, 90					
67	111457	O-RING	1				
68	244240	HOSE, coupled, includes 69	1				
69	241920	DEFLECTOR, threaded	1				
72	15F250	WASHER, thrust (3900)	1				
76	114678	BUSHING, strain relief	1				
82	189920	STRAINER, (1-11 1/2 npsm)	1				
83	114271	STRAP, retaining	1				
84	238049	FLUID, TSL, 4 oz (not shown)	1				
86	15E802	FITTING, pump, quick disconnect	1				
87	287419	HOSE, coupled	1				
89	15E807	TUBE, INTAKE (3900)	1				
90	118494	O-RING	1				

Plan éclaté GMAX II 5900/5900HD

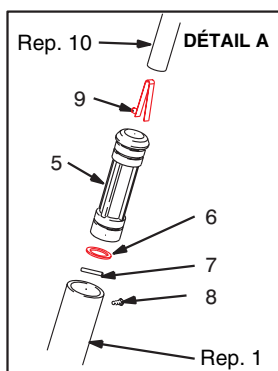

- 1 Étiquette
- 2 Voir page 26 pour les pièces
- 3 Voir le manuel 310894 pour les pièces
- 4 Voir page 28 pour les pièces
- 6 Voir page 30 pour les pièces
- 7 Sur High boys, voir page 27 pour Low boy
- 9 Non utilisé sur 5900 HD

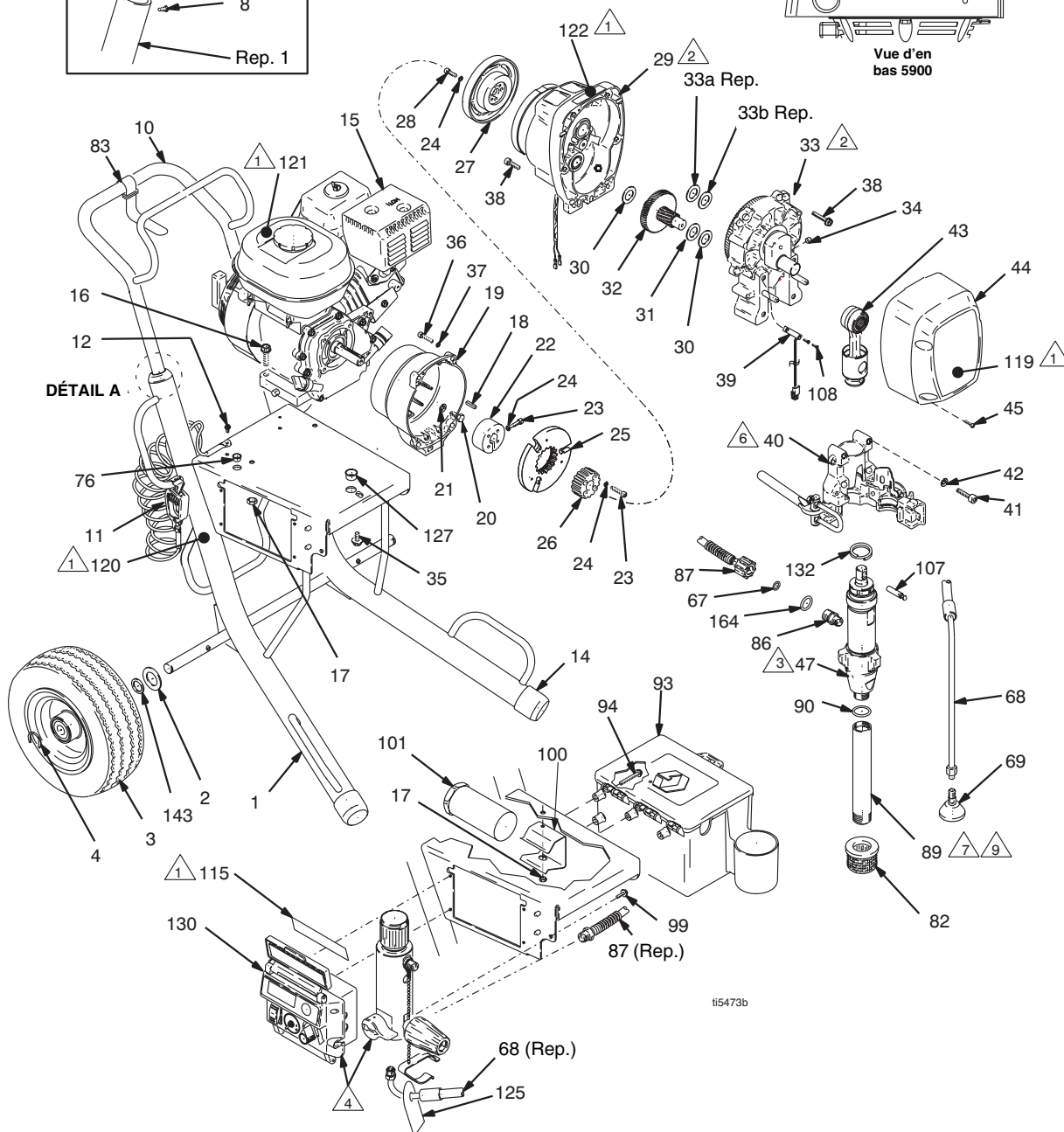
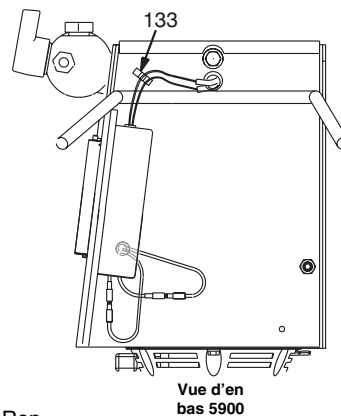

ii5473b

Liste de pièces GMAX II 5900/5900HD

Ref	Part	Description	Qty	Ref	Part	Description	Qty
				47		PUMP, displacement	
1	287370	FRAME, cart (5900/7900)	1	287513	(5900), includes 86, 89, 90	1	
2	156306	WASHER, flat	2	287579	(5900HD), includes 86	1	
3	119509	WHEEL, pneumatic (5900/7900)	2	67	111457	O-RING	1
4	15E891	CLIP, retaining	2	68	244240	HOSE, coupled, includes 69	1
5	191084	SLEEVE, cart (5900/7900)	2	69	241920	DEFLECTOR, threaded	1
6	183350	WASHER	2	76	114678	BUSHING, strain relief	1
7	108068	PIN, spring straight	2	82	189920	STRAINER, (1-11 1/2 npsm)	1
8	108795	SCREW, mach, pnh	5	83	114271	STRAP, retaining	1
9	112827	BUTTON, snap	2	84	238049	FLUID, TSL, 4 oz (not shown)	1
10	245245	HANDLE, cart	1	86	15E802	FITTING, pump, quick disconnect	1
11	237686	WIRE, ground assembly w/ clamp	1	87	287419	HOSE, coupled	1
12	112798	SCREW, thread forming, hex hd	1	89	15E806	TUBE, INTAKE	1
14	276974	CAP, leg	2	90	118494	O-RING	1
15	114530	ENGINE, gas, 5.5 hp, (5900)	1	93*	287253	TOOL BOX, includes 94	1
16	110837	SCREW, flange, hex	2	94*	118852	SCREW, machine, hex washer hd	3
17	110838	NUT, lock	2	99	113161	SCREW, flange, hex hd	3
18	183401	KEY, parallel	1	100	15E736	BRACKET, holder, manual	1
19	15E277	HOUSING, clutch, mach (5900/7900)	1	101	119510	HOLDER, manual	1
20	108842	SCREW, cap, hex hd	4	107	15F110	PIN, pump (5900)	1
21	100214	WASHER, lock	4	108*	114528	SCREW, MACH, PHILLIPS, PNHD	2
22	193680	COLLAR, shaft	1	115	15E854	LABEL, identification	1
23†	108803	SCREW, hex, socket head	6	119		LABEL, identification	
24†	105510	WASHER, lock, spring (hi-collar)	10		15E852	(5900)	1
25†		ARMATURE, clutch, 5 in. (5900/7900)	1		15E980	(5900HD)	1
26†	193510	HUB, armature	1	120▲	15F638	LABEL, warning	1
27†		ROTOR, clutch, 5 in. (5900/7900)	1	121▲	194126	LABEL, warning	1
28†	101682	SCREW, cap, sch	4	122	290228	LABEL, caution	1
29	287465	HOUSING, pinion, 5900	1	125▲	195119	LABEL, warning	1
30	114672	WASHER, thrust (brass)	2	127	119569	BUSHING, strain relief	1
31	114699	WASHER, thrust (steel)	1	130		BOX, control	1
32	287460	GEAR, combination (5900)	1	*	287648	Premium	1
33	287469	HOUSING, drive (5900)	1		287649	Standard	1
34	116618	MAGNET	1	132	119778	SPRING, RETAINING (5900)	1
35	112395	SCREW, cap, flnghd	1	133	114687	CLIP, RETAINER	1
36	102962	SCREW, cap sch (5900/7900)	4	134*	15F354	FUNNEL, OIL (shown on page 5)	1
37	104008	WASHER, lock, spring (5900/7900)	4	143	116038	WASHER, wave spring	2
38	15C753	SCREW, mach hex hd (5900/7900)	6	164	119790	O-RING	1
39*	119562	SWITCH, reed w/connector	1				
40	287523	HOUSING, bearing (5900)	1	▲		Les étiquettes, plaques et fiches de mise	
41	114666	SCREW, cap, socket hd	4			en garde de rechange sont gratuites	
42	106115	WASHER, lock spring (hi-collar)	4	*		Pulvérisateurs Premium uniquement	
43	287472	ROD, connecting (5900)	1	†		Compris dans le kit embrayage de	
44	287511	COVER, front, (5900), includes 45	1			rechange 241113	
45	118444	SCREW, mach hex wash hd	4				

Plan éclaté GMAX II 7900

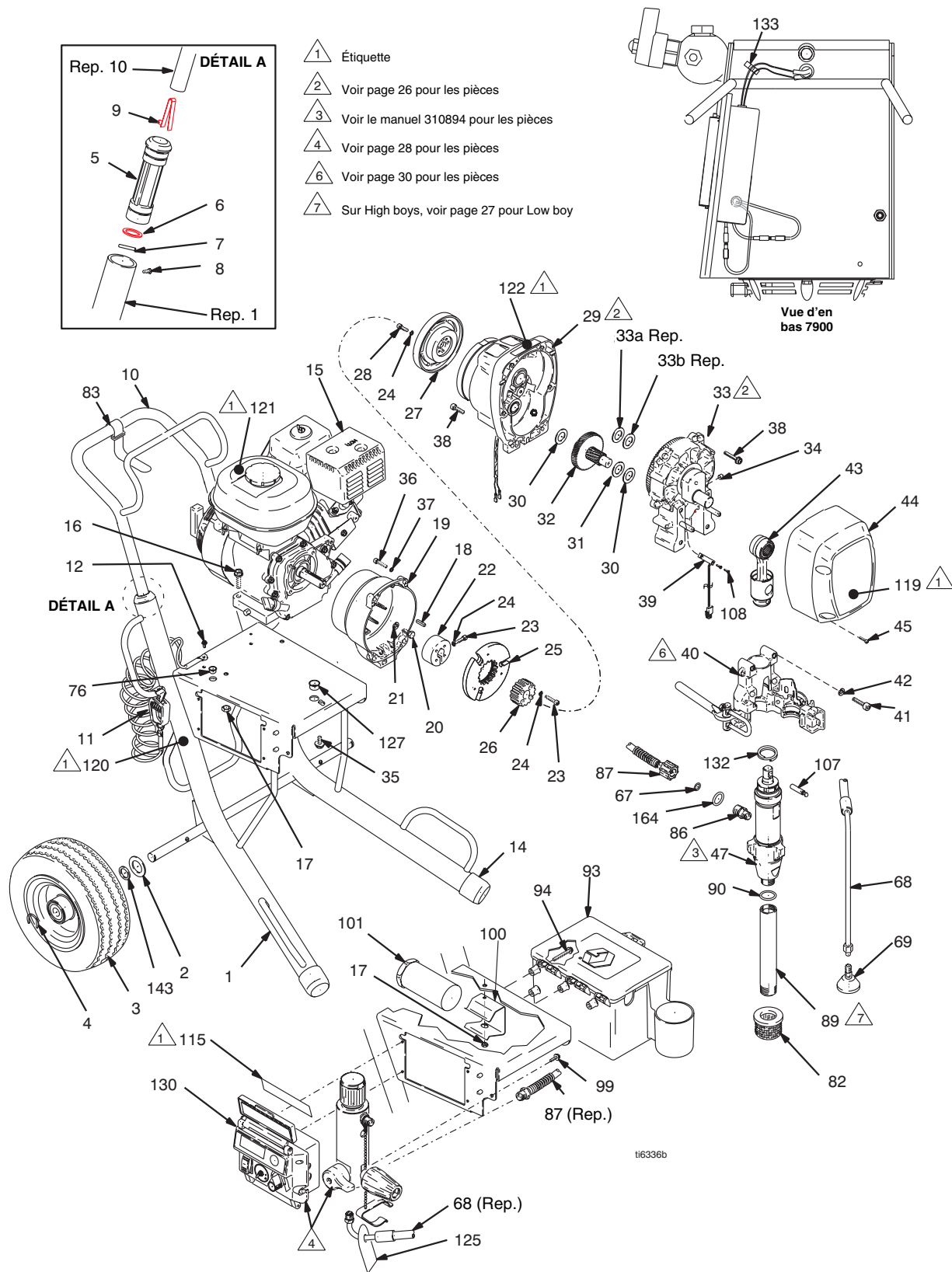

Liste de pièces GMAX II 7900

Ref	Part	Description	Qty	Ref	Part	Description	Qty
				45	118444	SCREW, mach hex wash hd	4
				47	249122	PUMP, displacement (7900), includes 86, 89, 90	1
1	287370	FRAME, cart (5900/7900)	1	67	111457	O-RING	1
2	156306	WASHER, flat	2	68	244240	HOSE, coupled, includes 69	1
3	119509	WHEEL, pneumatic (5900/7900)	2	69	241920	DEFLECTOR, threaded	1
4	15E891	CLIP, retaining	2	76	114678	BUSHING, strain relief	1
5	191084	SLEEVE, cart (5900/7900)	2	82	189920	STRAINER, (1-11 1/2 npsm)	1
6	183350	WASHER	2	83	114271	STRAP, retaining	1
7	108068	PIN, spring straight	2	84	238049	FLUID, TSL, 4 oz (not shown)	1
8	108795	SCREW, mach, pnh	5	86	15E802	FITTING, pump, quick disconnect	1
9	112827	BUTTON, snap	2	87	287419	HOSE, coupled	1
10	245245	HANDLE, cart	1	89	15C857	TUBE, INTAKE	1
11	237686	WIRE, ground assembly w/ clamp	1	90	118494	O-RING	1
12	112798	SCREW, thread forming, hex hd	1	93	287253	TOOL BOX, includes 94	1
14	276974	CAP, leg	2	94	118852	SCREW, machine, hex washer hd	3
15	116080	ENGINE, gas, 6.5 hp, (7900)	1	99	113161	SCREW, flange, hex hd	3
16	110837	SCREW, flange, hex	2	100	15E736	BRACKET, holder, manual	1
17	110838	NUT, lock	2	101	119510	HOLDER, manual	1
18	183401	KEY, parallel	1	107	15F097	PIN, pump (7900)	1
19	15E277	HOUSING, clutch, mach (5900/7900)	1	108*	114528	SCREW, MACH, PHILLIPS, PNHD	2
20	108842	SCREW, cap, hex hd	4	115	15E854	LABEL, identification	1
21	100214	WASHER, lock	4	119	15E853	LABEL, identification	1
22	193680	COLLAR, shaft	1	120▲	15F638	LABEL, danger, English	1
23†	108803	SCREW, hex, socket head	6	121▲	194126	LABEL, warning	1
24†	105510	WASHER, lock, spring (hi-collar)	10	122	290228	LABEL, caution	1
25†		ARMATURE, clutch, 5 in. (5900/7900)	1	125▲	195119	LABEL, warning	1
26†	193510	HUB, armature	1	127	119569	BUSHING, strain relief	1
27†		ROTOR, clutch, 5 in. (5900/7900)	1	130		BOX, control	1
28†	101682	SCREW, cap, sch	4	*	287648	Premium	1
29	287466	HOUSING, pinion, 7900	1		287649	Standard	1
30	114672	WASHER, thrust (brass)	2	132	119677	SPRING, RETAINING (7900)	1
31	114699	WASHER, thrust (steel)	1	133	114687	CLIP, RETAINER	1
32	287459	GEAR, combination (7900)	1	134*	15F354	FUNNEL, OIL (not shown)	1
33	287470	HOUSING, drive (7900)	1	143	116038	WASHER, wave spring	2
34*	116618	MAGNET	1	164	119790	O-RING	1
35	112395	SCREW, cap, flnghd	1				
36	102962	SCREW, cap sch (5900/7900)	4	▲	Les étiquettes, plaques et fiches de mise en garde de rechange sont gratuites		
37	104008	WASHER, lock, spring (5900/7900)	4	*	Pulvérisateurs Premium uniquement		
38	15C753	SCREW, mach hex hd(5900/7900)	6	†	Compris dans le kit embrayage de rechange 241113		
39*	119562	SWITCH, reed w/connector	1				
40	287524	HOUSING, bearing (7900)	1				
41	112599	SCREW, cap, socket hd	4				
42	112600	WASHER, lock spring (hi-collar)	4				
43	287473	ROD, connecting (7900)	1				
44	287520	COVER, front, (7900), includes 45	1				

Plan éclaté et liste de pièces – Carters de pignonnerie et d'entraînement

Rep. 29: Pignonnerie

GMAX II 3900: 287463
 GMAX II 5900: 287465
 GMAX II 7900: 287466

Rep. 33: Carter d'entraînement

GMAX II 3900: 287467
 GMAX II 5900: 287469
 GMAX II 7900: 287470

Ref	Part	Description	Qty	Ref	Part	Description	Qty
29		KIT, repair, field		33		DRIVE HOUSING	1
	287474	3900	1	33a		WASHER, thrust, steel	
	287476	5900	1		116191	3900	1
	287477	7900	1		116192	5900/7900	1
29a		GEAR, driving, first		33b		WASHER, thrust, brass	
	287525	3900	1		107089	3900	1
	241114	5900/7900	1		194173	5900/7900	1
29b		RING, retaining, large					
	113094	3900	1				
	112770	5900/7900	1				
29c	105489	PIN, dowel	2				
29d		O-RING					
	165295	3900	1				
	114683	5900/7900	1				
33a		WASHER, thrust, steel					
	116191	3900	1				
	116192	5900/7900	1				

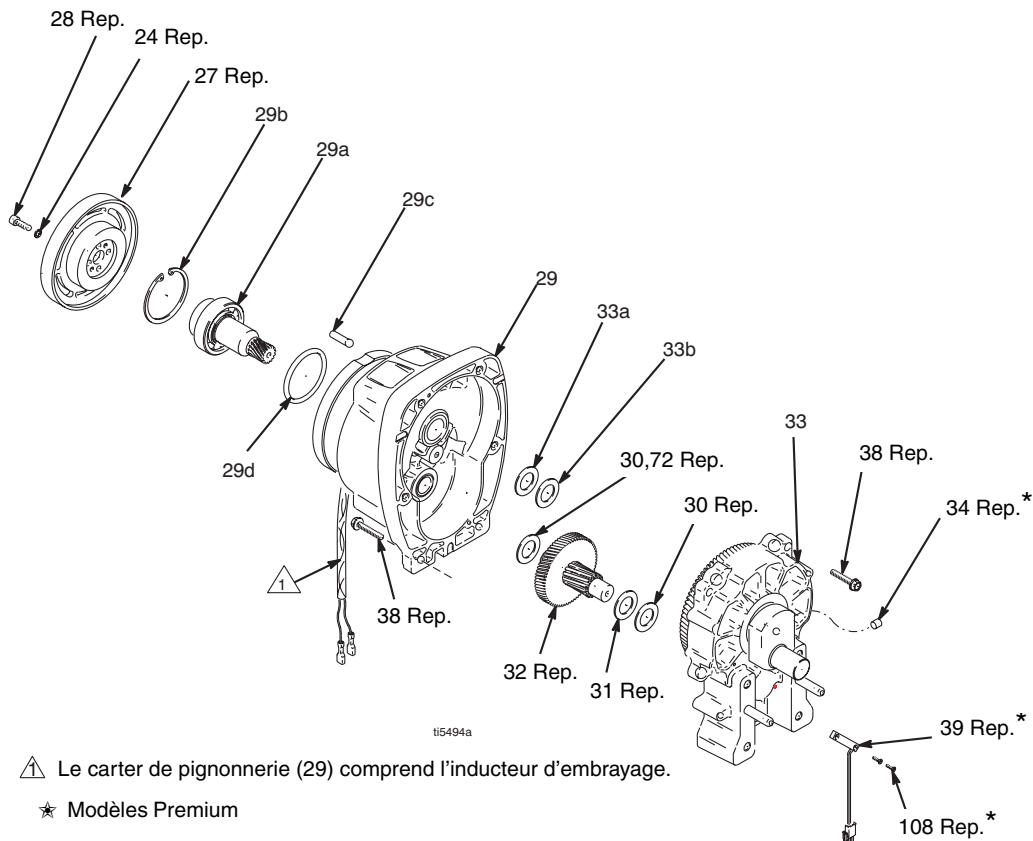

Kits d'aspiration LoBoy

Kit GMAX II 3900/5900: 287631

Kit GMAX II 7900: 287541

Ref	Part	Description	Qty
82	189920	STRAINER, 1-11 1/2 npsm	1
90		O-RING	
	115099	3900/5900	1
	119566	7900	1
109		HOSE, suction	
	287537	3900/5900	1
	287540	7900	1
110	15C980	NUT, jam	1
111	117559	O-RING	2
112	15C981	WASHER, suction, swivel	1
114	118505	RING, retaining, external	1
115		CLIP, drain line	
	15D000	3900/5900	1
	196723	7900	1
153		SCREW	
	108795	3900/5900	2
	NONE	7900	
154		TUBE	
	15E952	3900/5900	1
	NONE	7900	
155	241920	DEFLECTOR	1
156		HOSE, drain, includes 155	
	287654	3900/5900	1
	246331	7900	1

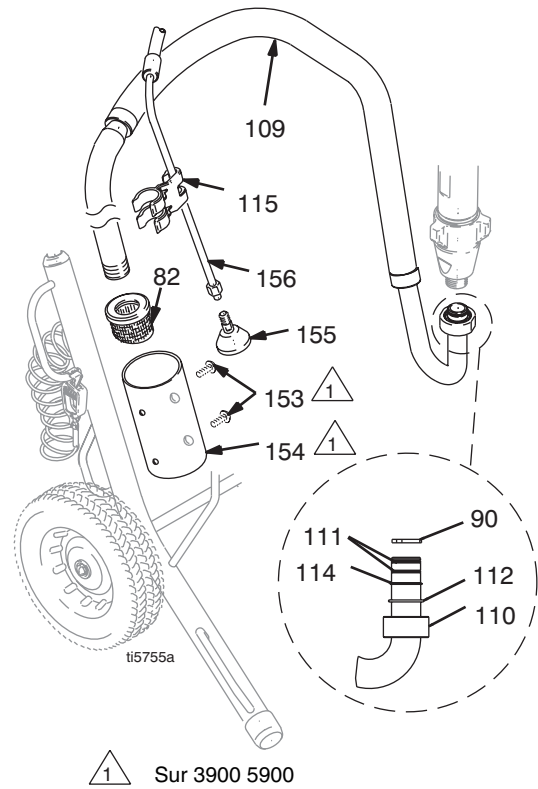

Plan éclaté de la régulation de pression et du filtre

Tous modèles

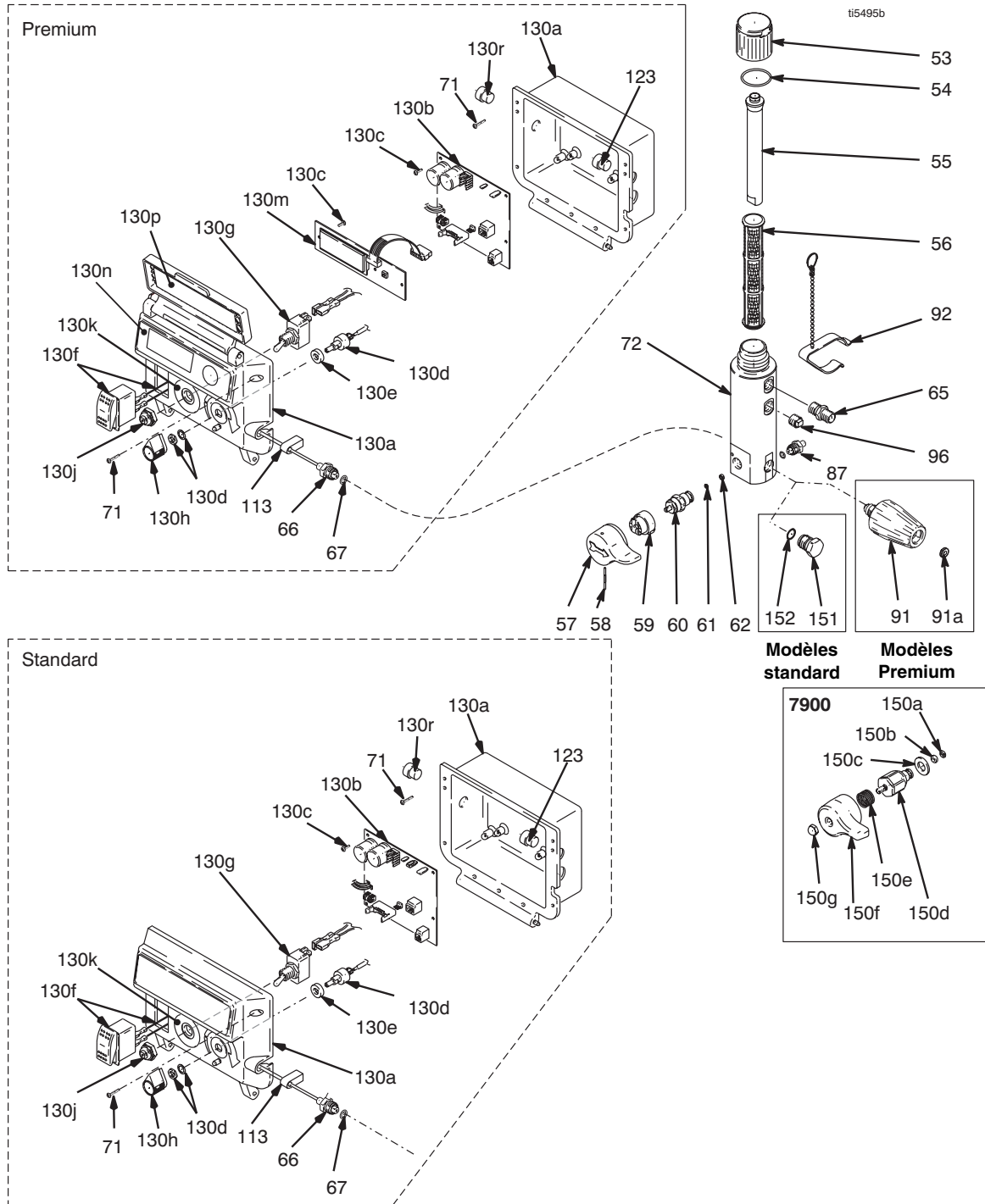

Liste des pièces de la régulation de pression et du filtre.

REF	PART	DESCRIPTION	QTY	REF	PART	DESCRIPTION	QTY
		Filter Replacement Kit		150c†◆	114797	GASKET	1
	287510	3900/5900		150d†◆		VALVE	1
	287517	7900		150e†	114708	SPRING, compression	1
53*†	15C765	CAP, filter	1	150f†	194102	HANDLE, valve	1
54*†	117285	O-RING	1	150†g	114688	NUT, cap, hex, hd	1
55*†	15C766	TUBE, diffusion	1	151	248314	PLUG, (Standard) includes 152	1
56*†	244067	FILTER, fluid	1	152	15D541	O-RING, Standard)	1
57*	15C780	HANDLE	1	*		Compris dans le kit filtre de recharge 287510	
58*	15C972	PIN, grooved	1	†		Compris dans le kit filtre de recharge 287517	
59*	224807	BASE, valve	1	‡		Compris dans le kit vanne de vidange de recharge 235014	
60*‡	235014	VALVE, drain, replacement kit	1	◆		Compris dans le kit vanne de vidange de recharge 245103	
61*‡	15E022	SEAT, valve	1	★		Modèles Premium uniquement	
62*‡	111699	GASKET, seat, valve	1				
65*	164672	ADAPTER (3900/5900)	1				
†	162485	ADAPTER (7900)	1				
66*†	243222	TRANSDUCER, pressure contl	1				
67*†	111457	O-RING	1				
71	116585	SCREW, mach, pnh, sems	6				
72*†	15E284	HOUSING, filter	1				
87	287419	HOSE, coupled	1				
91★	287293	VALVE, auto clean, includes 91a	1				
91a★	115524	GASKET	1				
92★	244346	KIT, repair, clamp, trigger	1				
96*†	104813	PLUG, pipe	1				
113	15E925	GASKET, TRANSDUCER	1				
123	119545	BUSHING, strain, relief	1				
130		Control Box					
130a★	287648	Premium	1				
130a	287649	Standard	1				
130b	287516	CONTROL, board	1				
130c	117317	SCREW, pan head	4				
130d	241443	POTENTIOMÈTER	1				
130e	198650	SPACER, shaft	1				
130f	116752	SWITCH, rocker	1				
130g	119541	SWITCH, toggle	1				
130h	116167	KNOB, potentiometer	1				
130j	195428	BOOT, toggle	1				
130k	15E857	LABEL, identification	1				
130m★	287515	DISPLAY, LCD, GMAX	1				
130n★	15E855	LABEL	1				
130p	15E858	LABEL, identification	1				
130r	119545	BUSHING, strain relief	1				
150		DRAIN VALVE (7900)					
150a†◆	193710	SEAL, valve	1				
150b†◆	193709	SEAT, valve	1				

Schéma de câblage de la régulation de pression

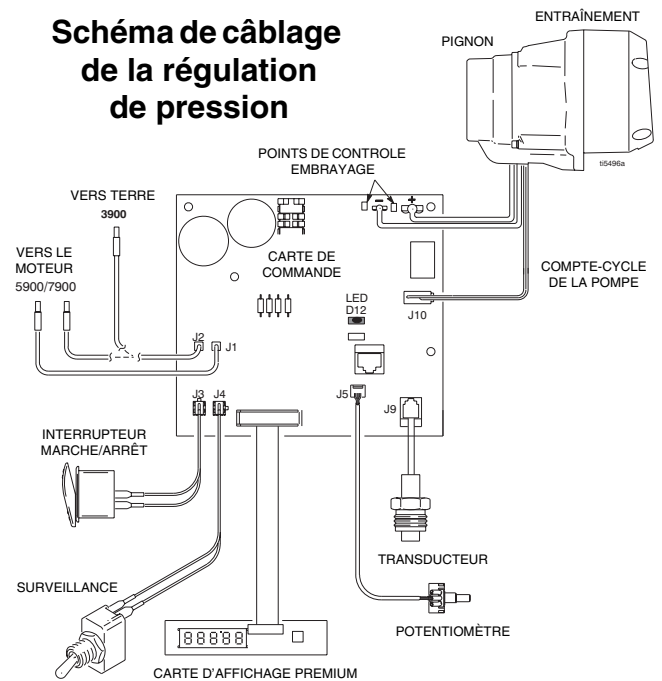

Pièces - Pulvérisateurs, buse RAC™ X, pistolet et flexible

Modèles 248685, 248686, 248689, 248690, 248702, 249703
Comprenant les repères 201 à 204 ou 205

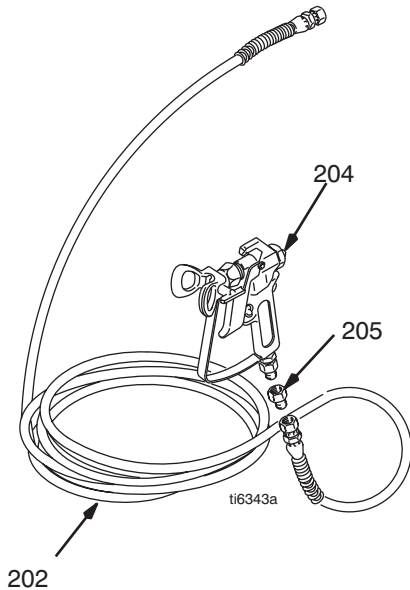

Rep. 40: corps de palier

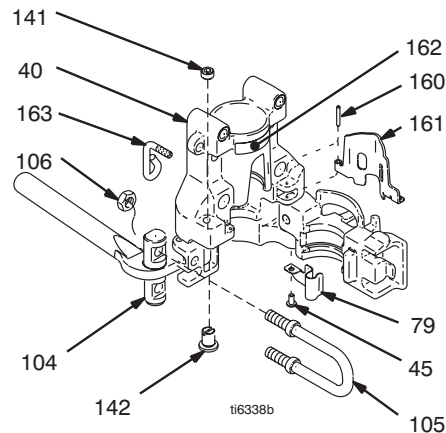

Ref	Part	Description	Qty
201	248686	Hi-Boy Sprayer (3900) See parts list on page 20	1
	248690	Hi-Boy Sprayer (5900) See parts list on page 22	1
	248703	Hi-Boy Sprayer (7900) See parts list on page 24	1
	248685	Lo-Boy Sprayer (3900) See parts list on page 20, 27	1
	248689	Lo-Boy Sprayer (5900) See parts list on page 22, 27	1
	248702	Lo-Boy Sprayer (7900) See parts list on page 24, 27	1
202	240794	HOSE, grounded, nylon; 1/4 in. ID; cpld 1/4 npsm(fbe); 50 ft (15 m); spring guards both ends; 3300 psi (228 bar, 22.8 MPa) (3900/5900)	1
	240797	HOSE, grounded, nylon; 3/8 in. ID; cpld 1/4 npsm(fbe); 50 ft (15 m); spring guards both ends; 3300 psi (228 bar, 22.8 MPa) (5900HD/7900)	1
204	246220	CONTRACTOR II SPRAY GUN Includes RAC X 517-size SwitchTip and HandTite Guard. See 309639 for parts. (3900/5900/7900)	1
	241705	TEXTURE SPRAY GUN Includes GHD527 SwitchTip and Guard. See 308491 for parts. (5900HD)	1
205	159841	BUSHING, 3/8 x 1/4 in. (5900HD/7900)	1

Ref	Part	Description	Qty
40		HOUSING, bearing	
45	118444	SCREW, mach hex wash hd	1
79	15E975	CLIP, spring	1
104	15E779	PIN, housing, bearing	1
	15E625	3900	1
	15E625	5900/7900	1
105	15E765	LATCH, housing, bearing	1
	15E687	3900	1
	15E687	5900/7900	1
106	102040	NUT, lock hex	1
	111040	3900	1
	111040	5900/7900	1
141	15F503	SCREW, set, socket hd	1
142	15F498	SCREW, adjustment	1
160		PIN	
	101579	3900/7900	1
	119284	5900	1
161		SHIELD	
	15F384	3900	1
	15F386	5900	1
	15F383	7900	1
162	187436	LABEL, torque	1
163	15F116	LATCH	1

Caractéristiques techniques

Moteur Honda GX120	
Puissance ANSI à 3600 tr/mn	4,0 chevaux vapeur (3,0 kW)
Moteur Honda GX160	
Puissance ANSI à 3600 tr/mn	5,5 chevaux vapeur (4,1 kW)
Moteur Honda GX 200	
Puissance ANSI à 3600 tr/mn	6,5 chevaux vapeur (4,8 kW)
Pression maximum de service	
	3300 psi (228 bars, 22,8 MPa)
Niveau de bruit	
Puissance sonore	105 dBa selon ISO 3744
Pression sonore	96 dBa mesuré à 3,1 pieds (1 m)
Débit maximum	
3900	1,25 gpm (4,73 litres/mn)
5900/5900HD	1,60 gpm (6,06 litres/mn)
7900	2,20 gpm (8,33 litres/mn)
Taille de buse maxi	
3900	1 pistolet avec buse de 0,036 in.
	2 pistolets avec buse de 0,023 in.
	3 pistolets avec buse de 0,018 in.
5900/5900HD	1 pistolet avec buse de 0,043 in.
	2 pistolets avec buse de 0,029 in.
	3 pistolets avec buse de 0,023 in.
	4 pistolets avec buse de 0,019 in.
7900	1 pistolet avec buse de 0,048 in.
	2 pistolets avec buse de 0,035 in.
	3 pistolets avec buse de 0,027 in.
	4 pistolets avec buse de 0,023 in.
Crépine à peinture d'entrée	
	12 mesh (893 microns) Tamis en acier inoxydable réutilisable
Filtre à peinture de sortie	
	60 mesh (250 microns) Tamis en acier inoxydable réutilisable
Entrée de pompe	
	1-5/16-12 UN-2A
Sortie produit: 3900/5900	
	¼ npsm en provenance du filtre produit
Sortie produit: 7900	
	3/8 npsm en provenance du filtre produit
Pièces en contact avec le produit	
	acier au carbone galvanisé, PTFE, nylon, polyuréthane, polyéthylène à poids moléculaire ultraélevé, Viton®, Delrin®, cuir, aluminium, carbure de tungstène, acier au carbone nickelé et galvanisé, acier inox, chromage
REMARQUE: Delrin®, Viton® sont des marques déposées de la société Du Pont.	

Dimensions

Pulvérisateur (sans flexible ni pistolet)	Poids lb (kg)	Hauteur in. (cm)	Largeur in. (cm)	Longueur in. (cm)
3900	109 (50)	31,5 (80,0)	22,25 (56,5)	32,0 (81,3)
5900	139 (64)	32,25 (81,9)	24,5 (62,2)	32,25 (81,9)
7900	146 (67)	32,25 (81,9)	24,5 (62,2)	33,0 (83,8)

Garantie Graco standard

Graco warrants all equipment referenced in this document which is manufactured by Graco and bearing its name to be free from defects in material and workmanship on the date of sale to the original purchaser for use. With the exception of any special, extended, or limited warranty published by Graco, Graco will, for a period of twelve months from the date of sale, repair or replace any part of the equipment determined by Graco to be defective. This warranty applies only when the equipment is installed, operated and maintained in accordance with Graco's written recommendations.

This warranty does not cover, and Graco shall not be liable for general wear and tear, or any malfunction, damage or wear caused by faulty installation, misapplication, abrasion, corrosion, inadequate or improper maintenance, negligence, accident, tampering, or substitution of non-Graco component parts. Nor shall Graco be liable for malfunction, damage or wear caused by the incompatibility of Graco equipment with structures, accessories, equipment or materials not supplied by Graco, or the improper design, manufacture, installation, operation or maintenance of structures, accessories, equipment or materials not supplied by Graco.

This warranty is conditioned upon the prepaid return of the equipment claimed to be defective to an authorized Graco distributor for verification of the claimed defect. If the claimed defect is verified, Graco will repair or replace free of charge any defective parts. The equipment will be returned to the original purchaser transportation prepaid. If inspection of the equipment does not disclose any defect in material or workmanship, repairs will be made at a reasonable charge, which charges may include the costs of parts, labor, and transportation.

Graco's sole obligation and buyer's sole remedy for any breach of warranty shall be as set forth above. The buyer agrees that no other remedy (including, but not limited to, incidental or consequential damages for lost profits, lost sales, injury to person or property, or any other incidental or consequential loss) shall be available. Any action for breach of warranty must be brought within two (2) years of the date of sale.

GRACO MAKES NO WARRANTY, AND DISCLAIMS ALL IMPLIED WARRANTIES OF MERCHANTABILITY AND FITNESS FOR A PARTICULAR PURPOSE, IN CONNECTION WITH ACCESSORIES, EQUIPMENT, MATERIALS OR COMPONENTS SOLD BUT NOT MANUFACTURED BY GRACO. These items sold, but not manufactured by Graco (such as electric motors, switches, hose, etc.), are subject to the warranty, if any, of their manufacturer. Graco will provide purchaser with reasonable assistance in making any claim for breach of these warranties.

In no event will Graco be liable for indirect, incidental, special or consequential damages resulting from Graco supplying equipment hereunder, or the furnishing, performance, or use of any products or other goods sold hereto, whether due to a breach of contract, breach of warranty, the negligence of Graco, or otherwise.

POUR LES CLIENTS DE GRACO PARLANT FRANCAIS

The Parties acknowledge that they have required that the present document, as well as all documents, notices and legal proceedings entered into, given or instituted pursuant hereto or relating directly or indirectly hereto, be drawn up in English. Les parties reconnaissent avoir convenu que la rédaction du présente document sera en Anglais, ainsi que tous documents, avis et procédures judiciaires exécutés, donnés ou intentés, à la suite de ou en rapport, directement ou indirectement, avec les procédures concernées.

ADDITIONAL WARRANTY COVERAGE

Graco does provide extended warranty and wear warranty for products described in the Graco Contractor Equipment Warranty Program".

TO PLACE AN ORDER, contact your Graco distributor, or call **1-800-690-2894** to identify the nearest distributor.

All written and visual data contained in this document reflects the latest product information available at the time of publication. Graco reserves the right to make changes at any time without notice.

This manual contains English GN 310893 MM 310893

Headquarters: Minneapolis

International Offices: Belgium, Korea, China, Japan

GRACO INC. P.O. BOX 1441 MINNEAPOLIS, MN 55440-1441

<http://www.graco.com>

PRINTED IN U.S.A. 2/2005, Revised 3/2005, Audited 3/2005