

ProMix[®] 2KS

313959K

Doseur multicomposants

FR

Systèmes automatiques pour un mélange proportionnel des revêtements bi-composants avec le panneau produit à montage mural ou le panneau produit RoboMix. Pour un usage professionnel uniquement.

Pour une utilisation en milieux explosifs (sauf EasyKey).



Instructions de sécurité importantes

Veillez lire attentivement l'intégralité des mises en garde et consignes figurant dans ce manuel. Conservez ces instructions.

Consultez les pages 4-7 pour connaître les informations relatives aux modèles, y compris la pression maximale de service. Les labels d'homologation de l'équipement se trouvent à la page 3. Certains composants présentés ne sont pas présents dans tous les systèmes.

Système automatique avec station de fluides RoboMix

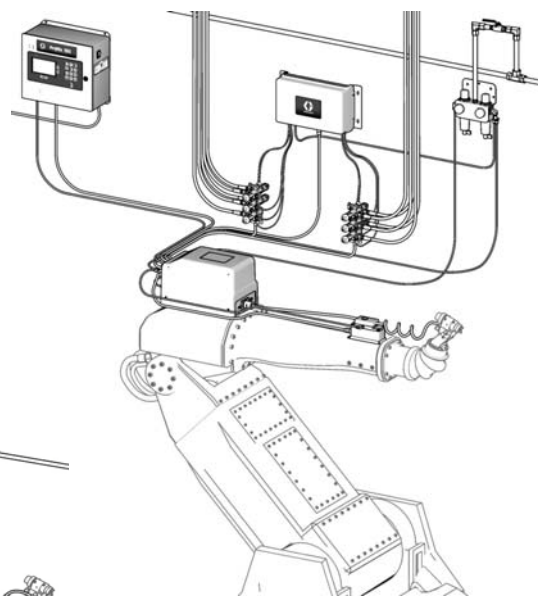

TI12552a

Système automatique avec station de fluides à montage mural

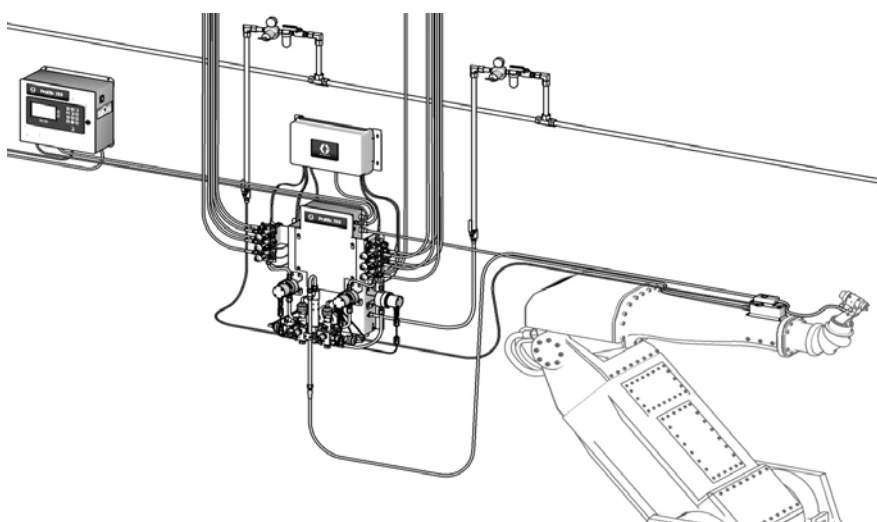

TI12553a



Table des matières

Manuels afférents	3	Schémas de principe	32
Homologations de l'équipement	3	Schéma du système pneumatique	32
Configuration du système et références		EasyKey Schéma électrique	33
des pièces	4	Schéma électrique du système	34
Touche Configurateur de la station		RoboMix Schéma de la carte du panneau	36
de fluides à montage mural	4	Schéma de la tuyauterie	38
RoboMix Touche Configurateur de la		Entretien	40
station de fluides	6	Avant une intervention	40
Fonctions standard	7	Après un entretien	40
Accessoires	8	Entretien EasyKey	41
Accessoires 2KS	8	Remplacement de l'élément du filtre à air	46
2KS Accessoires compatibles acide	8	Station de fluides à montage mural	46
Avertissements	9	Entretien des débitmètres installés sur	
Informations importantes concernant		le support mural	50
un produit à deux composants	11	Entretien du collecteur de fluides	51
Conditions concernant les isocyanates	11	Entretien du module de changement de	
Inflammation spontanée du produit	11	couleur, des vannes de couleurs/du	
Séparation des composants A et B	11	catalyseur et des vannes de décharge	51
Sensibilité des isocyanates à l'humidité	12	RoboMix Station de fluides	52
Changement des produits	12	Entretien du contrôle de débit	59
Informations importantes sur le		Pièces	61
catalyseur acide	13	ProMix 2KS Système de panneau mural	
Conditions pour catalyseur acide	13	automatique du	61
Sensibilité à l'humidité des catalyseurs		ProMix 2KS Système de panneau RoboMix	
acides	13	automatique	65
Mise à la terre	14	EasyKey Commandes	68
Vérification de la résistance	14	Câbles disponibles	69
Procédure de décompression	14	Station de fluides à montage mural	70
Dépannage	17	RoboMix Station de fluides	72
Codes d'alarme	17	Collecteur RoboMix 256654	76
Dépannage des électrovannes	18	Régulateur de contrôle de débit 249849	78
Dépannage du collecteur de fluides		Kits d'accessoires de changement	
à montage mural	20	de couleur	79
EasyKey Diagnostics de la carte		Données techniques	81
barrière de l'	21	Garantie standard de Graco	82
EasyKey Diagnostics de la carte		Informations Graco	82
d'affichage de l'	22		
Diagnostics de la carte E/S discrète	24		
Diagnostics de la carte de commandes			
de la station de fluides	27		
Diagnostics de la carte de changement			
de couleur	30		

Manuels afférents

Manuel des composants en version anglaise

Actionneur	Description
312778	ProMix 2KS Installation du système automatique
312779	ProMix 2KS Fonctionnement du système automatique
312781	Collecteur mélangeur de fluide
312782	Vanne de distribution
312783	Colonnes de vannes de changement de couleur
312787	Kit du module de changement de couleur
312784	Kits du boîtier de rinçage du pistolet
310745	Kit d'arrêt d'air du pistolet
312786	Kit de vanne de décharge et kit de troisième vanne de purge
312785	Kits de communication réseau
308778	Débitmètre G3000/G3000HR/G250/G250HR
313599	Débitmètre Coriolis
313212	Kit d'intégration du boîtier de rinçage du pistolet
313290	Kit de montage sur pied
313542	Kit de balise
313386	Interface Web de base/avancée
406800	Kit 15V825 de carte E/S discrète

Homologations de l'équipement

Les homologations de l'équipement sont reprises sur les étiquettes suivantes apposées sur la station de fluides et EasyKey™. Voir FIG. 1 sur la page 4 et FIG. 2 sur la page 6 pour les emplacements des étiquettes.

EasyKey Étiquette de l' et de la station de fluides

Le certificat ATEX figure dans cette liste

ProMix[®] 2KS Electronic Proportioner

Intrinsically Safe (IS) System. Install per IS Control Drawing No. 289833. EasyKey Interface IS Associated Apparatus for use in non hazardous location, with IS Connection to Smart Fluid Plate IS Apparatus for use in: Class I, Division 1, Group D T3 Hazardous Locations

Read Instruction Manual Warning: Substitution of components may impair intrinsic safety.

PART NO.	SERIES	SERIAL

MFG. YR. GRACO INC. P.O. Box 1441 Minneapolis, MN 55440 U.S.A.

MAX AIR WPR

.7	7	100
MPa	bar	PSI

MAX FLUID WPR

MPa	bar	PSI

MAX TEMP 50°C (122°F)

Étiquette de la station de fluides

ProMix[®] 2KS FLUID PANEL

PART NO.	SERIES	SERIAL	MFG. YR.	MAX AIR WPR
				.7 7 100
				MPa bar PSI

Intrinsically safe equipment for Class I, Div 1, Group D, T3 Ta = -20°C to 50°C APPROVED Install per 289833

0359 FM08ATEX0073 II 2 G Ex ia IIA T3 GRACO INC. P.O. Box 1441 Minneapolis, MN 55440 U.S.A.

Artwork No. 293538

TI13581a

Le certificat ATEX figure dans cette liste

EasyKey Étiquette

ProMix[®] 2KS POWER REQUIREMENTS

PART NO.	SERIES NO.	MFG. YR.	VOLTS
			85-250 ~
			AMPS
			2 AMPS MAX
			50/60 Hz

Intrinsically safe connections for Class I, Div 1, Group D Ta = -20°C to 50°C Install per 289833

GRACO INC. P.O. Box 1441 Minneapolis, MN 55440 U.S.A. 0359 II (2) G Ex ia IIA FM08ATEX0072

Um: 250 V

Artwork No. 293467

TI13582a

Le certificat ATEX figure dans cette liste

Configuration du système et références des pièces

Touche Configurateur de la station de fluides à montage mural

La référence de pièce représentant la configuration de votre équipement est imprimée sur les étiquettes d'identification de ce dernier. Voir FIG. 1 pour l'emplacement des étiquettes d'identification. La référence de pièce comprend un caractère de chacune des six catégories suivantes en fonction de la configuration de votre système.

Système automatique	Commande et affichage	Débitmètre A et B	Vannes de couleur	Vannes de catalyseur	Contrôle de débit
A	D = EasyKey avec afficheur LCD	0 = Sans débitmètres 1 = G3000 (A et B) 2 = G3000HR (A et B) 3 = 3 mm Coriolis (A) et G3000 (B) 4 = G3000 (A) et 3 mm (1,8 po) Coriolis (B) 5 = 3 mm Coriolis (A) et G3000HR (B) 6 = G3000HR (A) et 3 mm (1,8 po) Coriolis (B) 7 = 3 mm Coriolis (A et B)	0 = Sans vannes (couleur unique) 1 = Deux vannes (basse pression) 2 = Quatre vannes (basse pression) 3 = Sept vannes (basse pression) 4 = Douze vannes (basse pression)	0 = Sans vannes (catalyseur unique) 1 = Deux vannes (basse pression) 2 = Quatre vannes (basse pression)	N = Non O = Oui
A (modèles pour acide)	E = EasyKey avec afficheur LCD	1 = G3000 (A) et G3000A (B)	0 = Sans vannes (sans couleur ; il faut commander le kit acide 26A096-26A100 ; voir page 8)	0 = Sans vannes (catalyseur unique)	N = Non

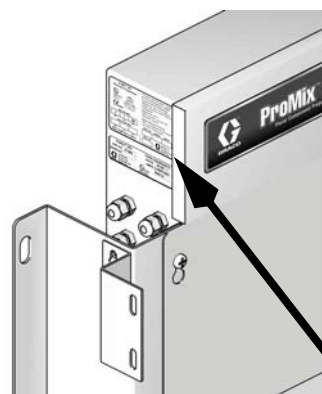

Emplacement de l'étiquette sur la station de fluides
T112423a



Emplacement de l'étiquette sur l' EasyKey
T112418a

ProMix® 2KS
Electronic Proportioner

FM08ATEX0074
II 2 G
Ex ia IIA T3

APPROVED
Intrinsically safe
equipment for Class I,
Div 1, Group D, T3
Ta = -20°C to 50°C

CE 0359

MAX AIR WPR

.7	7	100
MPa	bar	PSI

MAX FLUID WPR

MPa	bar	PSI

MAX TEMP 50°C (122°F)

Intrinsically Safe (IS) System. Install per IS Control Drawing No. 289833. EasyKey Interface IS Associated Apparatus for use in non hazardous location, with IS Connection to Smart Fluid Plate IS
Apparatus for use in:
Class I, Division 1, Group D T3
Hazardous Locations
Read Instruction Manual
Warning: Substitution of components may impair intrinsic safety.

PART NO.	SERIES	SERIAL	

MFG. YR. GRACO INC.
P.O. Box 1441
Minneapolis, MN
55440 U.S.A.

La pression maximum de service du fluide figure sur cette liste

Référence de pièce configurée

FIG. 1 : étiquette d'identification, systèmes de la station de fluides à montage mural

Homologation pour les zones dangereuses

Les modèles utilisant un G3000, un G3000HR, un G3000A ou un débitmètre Coriolis intrinsèquement sûrs pour les débitmètres A et B sont homologués pour une installation dans un site à risques - Classe I, Div. I, Groupe D, T3 ou Zone I Groupe IIA T3.

Pression maximale de service

La pression nominale maximum de service dépend des options du composant de fluide sélectionnées. **La pression nominale est basée sur la valeur nominale du composant de fluide la plus basse.** se rapporte à la pression nominale du composant ci-dessous. *Exemple* : le modèle AD110Y supporte une pression maximum de service de 1,31 MPa (13,1 bars, 190 psi).

Voir l'étiquette d'identification sur votre EasyKey ou sur le panneau produit pour le système de pression de service maximum. Consultez FIG. 1.

ProMix Pression maximale de service des composants du fluide

Système de base (pas de débitmètres [option 0], pas de changement de couleur [option 0], et pas de contrôle du débit [option N])	275,8 bars (27,58 MPa, 4000 psi)
Débitmètre option 1 et 2 (G3000 ou G3000HR)	275,8 bars (27,58 MPa, 4000 psi)
Débitmètre option 3, 4, 5, 6, et 7 (un ou deux débitmètres Coriolis)	158,6 bars (15,86 MPa, 2300 psi)
Option de débitmètre 8 (G3000 ou G3000A)	275,8 bars (27,58 MPa, 4000 psi)
Option de changement de couleur 1, 2, 3 et 4 et option de changement de catalyseur 1 et 2 (vannes basse pression)	20,6 bars (2,07 MPa, 300 psi)
Option de contrôle du débit O (Oui)	13,1 bars (1,31 MPa, 190 psi)

Plage des débits de fluide des débitmètres

G3000 et G3000A	75-3800 cc/min (0,02-1,0 gal/min)
G3000HR	38-1900 cc/min (0,01-0,50 gal/min)
Débitmètre Coriolis	20-3800 cc/min (0,005-1,00 gal/min)
Débitmètre de solvant S3000 (accessoire)	38-1900 cc/min (0,01-0,50 gal/min)

Fonctions standard

Fonction
EasyKey avec LCD
Câble à fibre optique et câble d'alimentation, 15,25 m (50 pieds)
Station de fluides à montage mural, intégrateur 50 cc et mélangeur statique
Platine de E/S discrète
Vanne de décharge côté A, si une ou plusieurs vannes de couleur sont sélectionnées
Vanne de décharge côté B, si une ou plusieurs vannes de catalyseur sont sélectionnées
Contrôle de débit avec un câble de 4,57m (15 pi.) (si sélectionné)
Interface web de base

RoboMix Touche Configurateur de la station de fluides

La référence de pièce représentant la configuration de votre équipement est imprimée sur les étiquettes d'identification de ce dernier. Voir FIG. 2 pour l'emplacement des étiquettes d'identification. La référence de pièce comprend un caractère de chacune des six catégories suivantes en fonction de la configuration de votre système.

RoboMix Système	Commande et affichage	Débitmètre A et B	Vannes de couleur	Vannes de catalyseur	Contrôle de débit
R	D = EasyKey avec afficheur LCD	0 = Sans débitmètres 1 = G250 (A et B) 2 = G250HR (A et B)	0 = Sans vannes (couleur unique) 1 = Deux vannes (basse pression) 2 = Quatre vannes (basse pression) 3 = Sept vannes (basse pression) 4 = Douze vannes (basse pression)	0 = Sans vannes (catalyseur unique) 1 = Deux vannes (basse pression) 2 = Quatre vannes (basse pression)	N = Non O = Oui

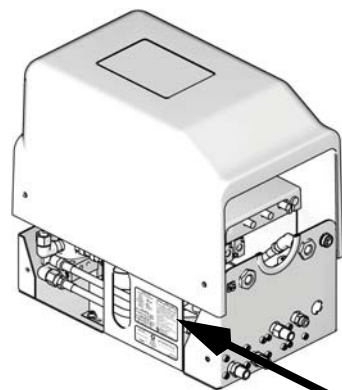

Emplacement de l'étiquette sur RoboMix panneau produit

T112512a





Emplacement de l'étiquette sur l'EasyKey

T112418a

La pression maximum de service du fluide figure sur cette liste

ProMix® 2KS
Electronic Proportioner

FMOSATEX0074
II 2 G
Ex ia IIA T3

APPROVED
Intrinsically safe
equipment for Class I,
Div 1, Group D, T3
Ta = -20°C to 50°C

CE 0359

MAX AIR WPR		
.7	7	100
MPa	bar	PSI
MAX FLUID WPR		
MPa	bar	PSI

MAX TEMP 50°C (122°F)

Intrinsically Safe (IS) System. Install per IS Control Drawing No. 289833. EasyKey Interface IS Associated Apparatus for use in non hazardous location, with IS Connection to Smart Fluid Plate IS Apparatus for use in: Class I, Division 1, Group D T3 Hazardous Locations

Read Instruction Manual
Warning: Substitution of components may impair intrinsic safety.

PART NO.	SERIES	SERIAL

MFG. YR.

GRACO INC.
P.O. Box 1441
Minneapolis, MN
55440 U.S.A.

Référence de pièce configurée

FIG. 2 : étiquette d'identification, systèmes de station de fluides RoboMix automatique

Homologation pour les zones dangereuses	
Les modèles utilisant un G250 ou un G250HR pour les débitmètres A et B sont homologués pour une installation en zone dangereuse - Classe I, Div. I, Groupe D, T3 ou Zone I Groupe IIA T3.	
Pression maximale de service	
Pression de service maximum spécifiée pour les systèmes de panneau produit RoboMix est de 190 psi (1,31 Mpa, 13,1 bar).	
Voir l'étiquette d'identification sur votre panneau produit EasyKey ou RoboMix pour la pression de service maximum. Consultez Fig. 2.	
ProMix RoboMix Pression maximale de service des systèmes	
RoboMix Options du panneau (toutes)	13,1 bars (1,31 MPa, 190 psi)
Plage des débits de fluide des débitmètres	
Débitmètre G250	75-3800 cc/min (0,02-1,0 gal/min)
Débitmètre G250HR	38-1900 cc/min (0,01-0,50 gal/min)

Fonctions standard

Fonction
EasyKey avec LCD
Câble à fibre optique et câble d'alimentation, 15,25 m (50 pieds)
Station de fluides à distance, intégrateur 25 cc
Platine de E/S discrète
Vanne de décharge côté A, si une ou plusieurs vannes de couleur sont sélectionnées
Vanne de décharge côté B, si une ou plusieurs vannes de catalyseur sont sélectionnées
Contrôle de débit avec un câble de 4,57m (15 pi.) (si sélectionné)
Interface web de base

Accessoires

Accessoires 2KS

Accessoire
Kit 15V354 de la troisième vanne de purge
Kit 15V202 de la troisième vanne de purge
Kit 15V536 du commutateur de débit de solvant
Câble d'alimentation électrique 15V213, 30,5 m (100 pi.)
Câble en fibre optique 15G710, 30,5 m (100 pi.)
Câble d'extension de contrôle de débit 15G614, 12,2 m (40 pi.)
Kit 15U955 d'injection pour dosage dynamique
Kit 15V034 d'intégrateur de 10 cc
Kit 15V033 d'intégrateur de 25 cc
Kit 15V021 d'intégrateur de 50 cc
Kit 24B618 d'intégrateur de 100 cc
Kit 15W034 d'indicateur d'alarme de lumière stroboscopique
Kit 15V331 de communication Ethernet de la Passerelle
Kit 15V963 de communication de la Passerelle DeviceNet
Kit 15V964 de communication de la Passerelle ProfiBus
Interface Web avancée 15V337
Kit 280555 S3000 de débitmètre de débit de solvant

2KS Accessoires compatibles acide





Conçus pour être utilisés avec des catalyseurs acides.

Accessoire
26A096 Kit de changement sans couleur / 1 catalyseur
26A097 Kit de changement 2 couleurs / 1 catalyseur
26A098 Kit de changement 4 couleurs / 1 catalyseur
26A099 Kit de changement 7 couleurs / 1 catalyseur
26A100 Kit de changement 12 couleurs / 1 catalyseur





REMARQUE : cet aperçu n'est pas un aperçu exhaustif de tous les accessoires et kits disponibles. Consultez le site Internet de Graco pour plus d'informations sur les accessoires disponibles qui peuvent être utilisés avec ce produit.

Avertissements

Les avertissements suivants concernent la configuration, l'utilisation, la mise à la terre, la maintenance et la réparation de cet équipement. Le point d'exclamation est un avertissement général tandis que les symboles de danger font référence aux risques associés à une procédure particulière. Lorsque ces symboles apparaissent dans le texte du présent manuel, veuillez vous référer à ces avertissements. Les symboles de danger et avertissements spécifiques au produit qui ne sont pas mentionnés dans cette section pourront, le cas échéant, apparaître dans le texte du présent manuel.

 AVERTISSEMENTS	
	<p>RISQUE D'INCENDIE ET D'EXPLOSION</p> <p>Des vapeurs inflammables sur la zone de travail, telles que les vapeurs de solvant et de peinture, peuvent s'enflammer ou exploser. Afin d'éviter tout risque d'incendie et d'explosion :</p> <ul style="list-style-type: none"> • Utilisez l'équipement uniquement dans des zones bien ventilées. • Supprimez toutes les sources d'inflammation, telles que les veilleuses, cigarettes, lampes de poche et bâches plastiques (risque d'électricité statique). • Veillez à débarrasser la zone de travail de tout résidu, y compris de tout solvant, chiffon et essence. • Ne branchez et ne débranchez aucun cordon d'alimentation électrique, n'actionnez aucun commutateur marche-arrêt ou de lumière en présence de vapeurs inflammables. • Raccordez à la terre tous les équipements de la zone de travail. Consultez les instructions de mise à la terre dans le manuel d'installation de votre système. • N'utilisez que des flexibles mis à la terre. • Tenez fermement le pistolet contre la paroi d'un seau mis à la terre lors de la pulvérisation dans un seau. • En cas d'étincelle d'électricité statique ou si vous ressentez une décharge électrique, arrêtez immédiatement le fonctionnement. N'utilisez pas l'équipement tant que le problème n'a pas été identifié et résolu. • Gardez un extincteur opérationnel sur la zone de travail.
	<p>RISQUES DE DÉCHARGE ÉLECTRIQUE</p> <p>Cet équipement doit être mis à la terre. Une installation, une mise à la terre ou une utilisation inappropriée du système peut provoquer une décharge électrique.</p> <ul style="list-style-type: none"> • Coupez le courant au niveau de l'interrupteur principal avant de débrancher un câble et de procéder à une intervention d'entretien. • Branchez-le uniquement sur une source d'alimentation mise à la terre. • Tout le câblage électrique doit être effectué par un électricien qualifié et être conforme avec l'ensemble des codes et des réglementations en vigueur localement.
	<p>SÉCURITÉ INTRINSÈQUE</p> <p>Un équipement à sécurité intrinsèque qui serait mal installé ou relié à d'autres équipements qui ne seraient pas à sécurité intrinsèque peut s'avérer dangereux et provoquer un incendie, une explosion ou une décharge électrique. Respectez les réglementations locales et les exigences de sécurité suivantes.</p> <ul style="list-style-type: none"> • Seuls les modèles équipés d'un G3000, G250, G3000HR, G250HR, G3000A ou d'un débitmètre intrinsèquement sûr Coriolis sont homologués pour une installation en zone dangereuse - Classe I, Div I, Groupe D, T3 ou Zone I Groupe IIA T3. • N'installez aucun équipement homologué uniquement pour des zones non dangereuses dans une zone dangereuse. Consultez l'étiquette ID pour connaître le niveau de la sécurité intrinsèque de votre modèle. • Ne substituez ni modifiez des composants du système car cela pourrait en altérer la sécurité intrinsèque.

⚠ AVERTISSEMENTS

	<p>RISQUES D'INJECTION CUTANÉE</p> <p>Le fluide s'échappant à haute pression du pistolet, d'une fuite sur le flexible ou d'un composant défectueux risque de transpercer la peau. La blessure peut avoir l'aspect d'une simple coupure, mais il s'agit en fait d'une blessure grave pouvant entraîner une amputation. Consulter immédiatement un médecin pour une intervention chirurgicale.</p> <ul style="list-style-type: none"> • Serrez tous les raccords de liquide avant de faire fonctionner l'équipement. • Ne pointez jamais le pistolet vers une personne ou vers une quelconque partie du corps. • Ne mettez pas la main devant la buse de projection. • N'essayez jamais d'arrêter ou de dévier les fuites avec la main, le corps, un gant ou un chiffon. • Suivez la Procédure de décompression de ce manuel à chaque interruption de la pulvérisation et avant tout nettoyage, vérification ou entretien du matériel.
	<p>RISQUES RELATIFS À UNE MAUVAISE UTILISATION DE L'ÉQUIPEMENT</p> <p>Une mauvaise utilisation peut être la cause de blessures graves, voire mortelles.</p> <ul style="list-style-type: none"> • N'utilisez pas l'appareil si vous êtes fatigué si vous avez pris des médicaments ou êtes sous l'emprise de drogue ou d'alcool. • Ne dépassez pas la pression de service ou la température maximum spécifiée pour le composant le plus sensible du système. Consultez les données techniques figurant dans les manuels des équipements. • Utilisez des fluides et solvants compatibles avec les pièces de l'équipement en contact avec le produit. Consultez les Caractéristiques techniques figurant dans les manuels des équipements. Lisez les avertissements du fabricant de liquide et de solvant. Pour plus d'informations sur votre produit, procurez-vous les fiches de données de sécurité (FDS) auprès de votre distributeur ou revendeur. • Vérifiez quotidiennement l'équipement. Réparez ou remplacez immédiatement toutes les pièces usées ou endommagées uniquement par des pièces d'origine du fabricant. • Ne modifiez pas cet équipement. • Utilisez l'équipement uniquement aux fins auxquelles il est destiné. Pour plus d'informations, contactez votre distributeur. • Faites passer les flexibles et câbles loin des zones de circulation, des bords coupants, des pièces mobiles et des surfaces chaudes. • Ne tordez pas et ne pliez pas excessivement les flexibles, n'utilisez pas les flexibles pour soulever ou tirer l'équipement. • Éloignez les enfants et animaux de la zone de travail. • Observez l'ensemble des réglementations de sécurité en vigueur.
	<p>RISQUES RELATIFS AUX FLUIDES OU VAPEURS TOXIQUES</p> <p>Les fluides ou vapeurs toxiques peuvent causer des blessures graves, voire mortelles, en cas de projection dans les yeux ou sur la peau, ou en cas d'inhalation ou d'ingestion.</p> <ul style="list-style-type: none"> • Lisez la fiche technique de santé-sécurité (FTSS) pour prendre connaissance des risques spécifiques aux produits utilisés. • Stockez les fluides dangereux dans des récipients homologués et éliminez-les conformément à la réglementation en vigueur. • Portez toujours des gants imperméables aux produits chimiques lors de la pulvérisation ou du nettoyage de l'équipement.
	<p>ÉQUIPEMENT DE PROTECTION INDIVIDUELLE</p> <p>Il est impératif que le personnel porte un équipement de protection approprié quand il utilise, entretient ou se trouve dans la zone de fonctionnement de l'équipement afin d'éviter des blessures graves, telles que des lésions oculaires, l'inhalation de vapeurs toxiques, des brûlures et une perte d'audition. Cet équipement comprend ce qui suit, mais ne s'y limite pas :</p> <ul style="list-style-type: none"> • Des lunettes de sécurité • Des vêtements de sécurité et un respirateur selon les recommandations du fabricant du produit ou du solvant • Des gants • Un casque antibruit

Informations importantes concernant un produit à deux composants

Les isocyanates (ISO) sont des catalyseurs utilisés dans les matériaux à deux composants.

Conditions concernant les isocyanates



Les produits de pulvérisation et de distribution contenant des isocyanates engendrent des embruns, des vapeurs et des particules atomisées potentiellement nocifs.

- Lisez et comprenez les avertissements du fabricant et la fiche de sécurité (SDS) pour prendre connaissance des risques spécifiques aux isocyanates.
- L'utilisation des isocyanates implique l'exécution de procédures dangereuses. Ne pulvérisez pas avec cet équipement à moins d'y être formé, qualifié, et d'avoir lu et compris les informations contenues dans ce manuel et dans les instructions d'utilisation et la fiche de sécurité du fabricant du liquide.
- L'utilisation d'un équipement mal entretenu ou mal réglé peut entraîner un durcissement inapproprié du matériau. L'équipement doit être soigneusement entretenu et réglé conformément aux instructions du manuel.
- Afin de prévenir l'inhalation des embruns, vapeurs et particules atomisées d'isocyanates, le port d'une protection respiratoire appropriée est obligatoire pour toute personne se trouvant dans la zone de travail. Portez toujours un masque respiratoire correctement ajusté, qui peut comprendre un respirateur à adduction d'air. Aérez la zone de travail conformément aux instructions de la fiche de sécurité du fabricant du liquide.
- Évitez tout contact cutané avec les isocyanates. Le port de gants imperméables aux produits chimiques et de vêtements et chaussures de protection comme recommandés par le fabricant du liquide et l'organisme de réglementation de votre région est obligatoire pour toute personne se trouvant dans la zone de travail. Suivez toutes les recommandations du fabricant du liquide, dont celles portant sur le traitement des vêtements contaminés. Après la pulvérisation, lavez-vous les mains et le visage avant de manger ou de boire.

Inflammation spontanée du produit



Certains produits peuvent s'enflammer spontanément s'ils sont appliqués en couche trop épaisse. Lire les avertissements et la fiche de sécurité du fabricant du matériau.

Séparation des composants A et B



La contamination croisée peut causer le durcissement du produit dans les conduites de fluide et provoquer des blessures graves ou endommager l'équipement. Pour éviter une contamination croisée :

- **N'interchangez jamais** les pièces en contact avec le produit A avec celles en contact avec le produit B.
- N'utilisez jamais de solvant d'un côté s'il a été contaminé par l'autre côté.

Sensibilité des isocyanates à l'humidité

Les ISO qui sont exposés à l'humidité ne durciront que partiellement et formeront de petits cristaux durs et abrasifs qui resteront suspendus dans le fluide. Une pellicule finit par se former sur la surface et les ISO commencent à se gélifier, augmentant ainsi leur viscosité.

AVIS

Ces ISO partiellement durcis réduiront les performances et la durée de vie des pièces en contact avec le produit.

- Utilisez toujours un réservoir étanche pourvu d'un dessiccateur monté sur la ventilation, ou une atmosphère d'azote. **Ne stockez jamais** les ISO dans un réservoir ouvert.
- Veillez à ce que la coupelle de la pompe des isocyanates ou le réservoir (s'il est installé) contienne toujours le lubrifiant approprié. Le lubrifiant crée une barrière entre les ISO et l'atmosphère.
- Utilisez uniquement des flexibles résistants à l'humidité compatibles avec les isocyanates.
- N'utilisez jamais de solvants recyclés car ils peuvent contenir de l'humidité. Gardez toujours les réservoirs de solvant fermés lorsqu'ils ne sont pas utilisés.
- Lors du remontage, lubrifiez toujours les parties filetées avec du lubrifiant approprié.

REMARQUE : l'importance de la pellicule et le degré de cristallisation varient en fonction du mélange des isocyanates, de l'humidité et de la température.

Changement des produits

AVIS

Le changement du type de produit utilisé dans votre équipement nécessite une attention particulière afin d'éviter d'endommager l'équipement et limiter les temps d'arrêt.

- En cas de changement de produit, rincez plusieurs fois l'équipement pour être sûr qu'il est parfaitement propre.
- Nettoyez toujours les crépines d'entrée de fluide après un rinçage.
- Contrôlez la compatibilité chimique auprès du fabricant de votre produit.
- Lorsque vous passez d'époxy à des uréthanes ou à des polyrésines, démontez et nettoyez tous les composants associés au fluide et changez les flexibles. Les époxy ont souvent des amines du côté B (durcisseur). Les polyrésines ont souvent des amines du côté A (résine).

Informations importantes sur le catalyseur acide

Le doseur à plusieurs composants 2KE est conçu pour les catalyseurs acides (« acide ») actuellement utilisés dans les produits de finition pour bois à deux composants. Les acides actuellement utilisés (avec des niveaux de pH allant jusqu'à 1) sont plus corrosifs que les acides antérieurs. Les matériaux de construction en contact avec le produit doivent être plus résistants à la corrosion et doivent être utilisés sans substitution pour résister aux propriétés corrosives accrues de ces acides.

Conditions pour catalyseur acide



L'acide est inflammable et la pulvérisation ou la distribution d'acide engendre des embruns, des vapeurs et des particules atomisées potentiellement nocifs. Pour éviter tout incendie, explosion ou blessure grave :

- Lisez et comprenez les avertissements du fabricant et la fiche de sécurité (SDS) pour prendre connaissance des risques spécifiques à l'acide.
- N'utilisez que des pièces originales compatibles avec l'acide recommandées par le fabricant dans le système du catalyseur (flexibles, raccords, etc.). Une réaction peut se produire entre une pièce de remplacement et l'acide.
- Afin de prévenir l'inhalation des embruns, vapeurs et particules atomisées d'acide, le port d'une protection respiratoire appropriée est obligatoire pour toute personne se trouvant dans la zone de travail. Portez toujours un masque respiratoire correctement ajusté, qui peut comprendre un respirateur à adduction d'air. Aérez la zone de travail conformément aux instructions de la fiche de sécurité du fabricant de l'acide.
- Évitez tout contact cutané avec l'acide. Le port de gants imperméables aux produits chimiques et de vêtements, chaussures, tabliers et masques de protection, comme recommandés par le fabricant de l'acide et l'organisme de réglementation de votre région est obligatoire pour toute personne se trouvant dans la zone de travail. Suivez toutes les recommandations du fabricant du liquide, dont celles portant sur le traitement des vêtements contaminés. Lavez-vous les mains et le visage avant de manger ou de boire.
- Inspectez régulièrement l'équipement à la recherche de fuites potentielles et retirez rapidement et complètement les coulures afin d'éviter tout contact direct ou inhalation de l'acide et de ses vapeurs.
- Conservez l'acide à l'abri de la chaleur, des étincelles et des flammes nues. Ne fumez jamais dans la zone de travail. Éliminez toute source d'inflammation.
- Stockez l'acide dans le conteneur d'origine dans une zone fraîche, sèche et bien aérée, loin de la lumière directe du soleil et d'autres produits chimiques conformément aux recommandations du fabricant de l'acide. Pour éviter la corrosion des conteneurs, ne stockez pas l'acide dans des conteneurs de remplacement. Rescellez le conteneur d'origine pour empêcher les vapeurs de contaminer l'espace de stockage et le site alentour.

Sensibilité à l'humidité des catalyseurs acides

Les catalyseurs acides peuvent être sensibles à l'humidité atmosphérique et à d'autres contaminants. Pour la pompe à catalyseur et le joint de vanne exposés à l'atmosphère, il est recommandé de les immerger dans de l'huile ISO, du TSL ou un autre produit compatible afin d'empêcher l'accumulation d'acide et l'endommagement ou le défaut prématuré du joint.

AVIS





L'accumulation d'acide endommage les joints de vanne et réduit les performances et la durée de vie de la pompe à catalyseur. Pour éviter l'exposition de l'acide à l'humidité :

- Utilisez toujours un réservoir étanche pourvu d'un dessiccateur monté sur la ventilation, ou une atmosphère d'azote. Ne stockez jamais les acides dans un réservoir ouvert.
- Veillez à ce que la pompe à catalyseur et les joints de vanne soient toujours remplis avec le lubrifiant adéquat. Le lubrifiant crée une barrière entre l'acide et l'atmosphère.
- Utilisez uniquement des flexibles résistants à l'humidité compatibles avec les acides.
- Lors du remontage, lubrifiez toujours les parties filetées avec du lubrifiant approprié.

Mise à la terre

						
<p>Votre système doit être mis à la terre. Voir les instructions de mise à la terre dans votre manuel d'installation ProMix 2KS.</p>						



Vérification de la résistance

						
<p>Pour une bonne mise à la terre, il faut que la résistance entre les composants ProMix et la véritable terre soit inférieure à 1 ohm.</p>						

louer les services d'un électricien qualifié pour contrôler la résistance entre chaque composant ProMix et véritable terre. Si la résistance est supérieure à 1 ohm, il faudra peut-être trouver un autre point de mise à la terre. Ne faites pas fonctionner le système tant que le problème n'a pas été résolu.

Procédure de décompression

REMARQUE : les procédures suivantes décompressent tout le produit et l'air dans le système ProMix 2KS. Utilisez la procédure adaptée à la configuration de votre système.

						
<p>Relâchez la pression lorsque vous arrêtez la pulvérisation, avant le changement des buses de pulvérisation ainsi qu'avant le nettoyage, la vérification ou l'entretien de l'équipement.</p>						

Systèmes à une seule couleur

1. En mode Mix (pistolet déclenché), coupez les pots sous pression/pompes d'alimentation en fluide A et B. Fermez toutes les vannes d'arrêt de fluide au niveau des sorties de pompe.
 2. Tout en appuyant sur la gâchette du pistolet, poussez la commande prioritaire manuelle des électrovannes de dosage A et B pour relâcher la pression. Consultez FIG. 5.
- REMARQUE** : si une alarme de durée de dose (E-7, E-8) survient, effacez l'alarme.
3. Faites une purge totale du système en suivant les instructions sur **Purge et en utilisant la composition 0** dans votre manuel d'utilisation du système.
 4. Coupez l'alimentation en produit vers la vanne de purge au solvant (SPV) et l'alimentation d'air vers la vanne de purge d'air (APV), FIG. 4.
 5. Tout en appuyant sur la gâchette du pistolet, poussez la commande prioritaire manuelle des électrovannes de purge A et B pour relâcher la pression d'air et de solvant. Consultez FIG. 5. Assurez-vous que la pression de solvant tombe à 0.

REMARQUE : si une alarme de volume de purge (E-11) survient, effacez l'alarme.

Systèmes avec changement de couleur et sans vannes de décharge

REMARQUE : cette procédure relâche la pression à travers la vanne d'échantillonnage.

1. Exécutez toutes les étapes sous **Systèmes à une seule couleur**, page 14.
2. Fermez la vanne d'arrêt du côté A (SVA), FIG. 4. Ouvrez la vanne d'échantillonnage côté A (RVA).
3. Dirigez le tube d'échantillonnage côté A vers un bac de récupération.
4. Consultez FIG. 3. Ouvrez le module de changement de couleur. En utilisant les étiquettes d'identification d'électrovanne comme guide, appuyez et maintenez la commande prioritaire de chaque électrovanne de couleur jusqu'à ce que le débit de la vanne d'échantillonnage s'arrête.
5. Appuyez et maintenez la commande prioritaire de l'électrovanne de solvant jusqu'à ce que du solvant propre sorte de la vanne d'échantillonnage, puis relâchez.
6. Coupez l'alimentation en solvant à la vanne de solvant pour colonne de changement de couleur.
7. Appuyez et maintenez la commande prioritaire de l'électrovanne de solvant jusqu'à ce que le débit de solvant en provenance de la vanne d'échantillonnage s'arrête.
8. Ouvrez la vanne d'arrêt du côté A (SVA), FIG. 4. Fermez la vanne d'échantillonnage côté A (RVA).

Systèmes avec changement de couleur/catalyseur et vannes de décharge

REMARQUE : cette procédure fait chuter la pression par l'intermédiaire des vannes de décharge.

1. Exécutez toutes les étapes sous **Systèmes à une seule couleur**, page 14.
2. Coupez toutes les alimentations en couleur et en catalyseur vers les colonnes de vannes.
3. Maintenez enfoncée la commande manuelle de l'électrovanne de la vanne de vidange A, FIG. 5.
4. Consultez FIG. 3. Ouvrez le module de changement de couleur. En utilisant les étiquettes d'identification d'électrovanne comme guide, appuyez et maintenez la commande prioritaire de chaque électrovanne de couleur jusqu'à ce que le débit de la vanne de décharge A s'arrête.
5. Maintenez enfoncée la commande manuelle de l'électrovanne de la vanne de vidange B, FIG. 5.
6. Consultez FIG. 3. En utilisant les étiquettes d'identification d'électrovanne comme guide, appuyez et maintenez la commande prioritaire de chaque électrovanne de catalyseur jusqu'à ce que le débit de la vanne de décharge B s'arrête.
7. Maintenez enfoncée la commande manuelle de l'électrovanne de la vanne de vidange A, FIG. 5.
8. Appuyez et maintenez la commande prioritaire de l'électrovanne de solvant côté A (couleur) jusqu'à ce que du solvant propre sorte de la vanne de décharge, puis relâchez.
9. Maintenez enfoncée la commande manuelle de l'électrovanne de la vanne de vidange B, FIG. 5.
10. Appuyez et maintenez la commande prioritaire de l'électrovanne de solvant côté B (catalyseur) jusqu'à ce que du solvant propre sorte de la vanne de décharge, puis relâchez.
11. Coupez l'alimentation en solvant aux vannes de solvant pour colonne de changement de couleur/catalyseur.
12. Appuyez et maintenez les commandes prioritaires d'électrovanne de solvant A et B et les commandes prioritaires de vanne de décharge jusqu'à ce que le débit de solvant des vannes de décharge s'arrête.

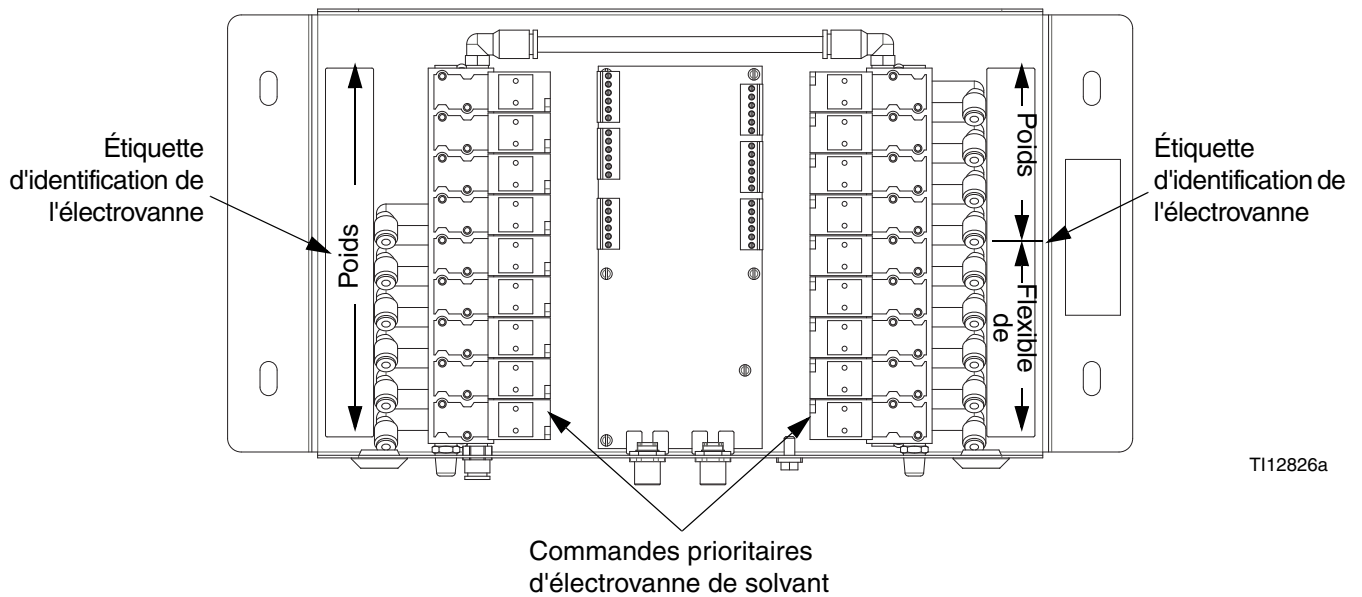
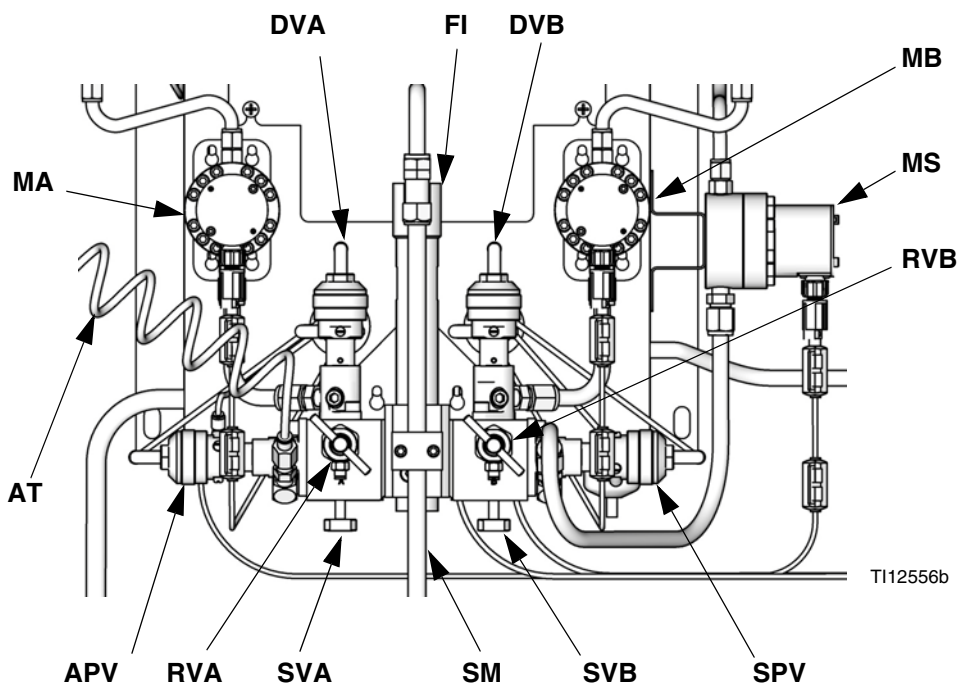

FIG. 3 : électrovannes de changement de couleur







Légende :

- MA Mesure composant A
- DVA Valve de dosage du composant A
- RVA Vanne d'échantillonnage du composant A
- SVA Vanne d'arrêt composant A
- MB Mesure composant B
- DVB Valve de dosage du composant B
- RVB Vanne d'échantillonnage du composant B
- SVB Vanne d'arrêt composant B
- MS Débitmètre de solvant (accessoire)
- SPV Vanne de purge de solvant
- APV Vanne de purge d'air
- SM Mélangeur statique
- FI Intégrateur de fluide
- AT Tuyau d'alimentation en air de la vanne de purge d'air

FIG. 4 : station de fluides à montage mural

Dépannage

						
Exécutez la procédure de décompression , page 14, avant le nettoyage, le contrôle ou l'entretien de l'équipement.						

REMARQUE : n'utilisez pas le fluide de la conduite distribué hors tolérance étant donné qu'il peut ne pas durcir correctement.

Codes d'alarme

Tableau 1 liste les codes d'alarme du système. Consultez le manuel d'utilisation du système pour avoir des informations complètes concernant le dépannage de l'alarme.

Tableau 1 : codes d'alarme du système

Code	Description
E-1	Alarme d'erreur de communication
E-2	Alarme de durée de vie du produit
E-3	Alarme de ratio élevé
E-4	Alarme de ratio faible
E-5	Alarme de surdosage A / dosage B trop faible
E-6	Alarme de surdosage B / dosage A trop faible
E-7	Alarme de temps de dosage A
E-8	Alarme de temps de dosage B
E-9	Alarme de configuration de mélange
E-10	Alarme d'arrêt à distance
E-11	Alarme de volume de purge
E-12	Alarme d'erreur de communication du réseau CAN
E-13	Alarme de haut débit
E-14	Alarme de faible débit
E-15	Avertissement de système inactif
E-16	Avertissement de changement de configuration
E-17	Avertissement d'alimentation activée
E-18	Avertissement de réglages par défaut chargés
E-19	Alarme E/S (consultez le manuel d'utilisation pour plus de détails)
E-20	Alarme de démarrage de purge
E-21	Alarme de remplissage de produit
E-22	Alarme de niveau de réservoir A faible
E-23	Alarme de niveau de réservoir B faible
E-24	Alarme de niveau de réservoir S faible
E-25	Alarme de vidange automatique terminée
E-26	Alarme de temps de purge de couleur/catalyseur
E-27	Alarme de temps de remplissage de couleur/catalyseur

Dépannage des électrovannes

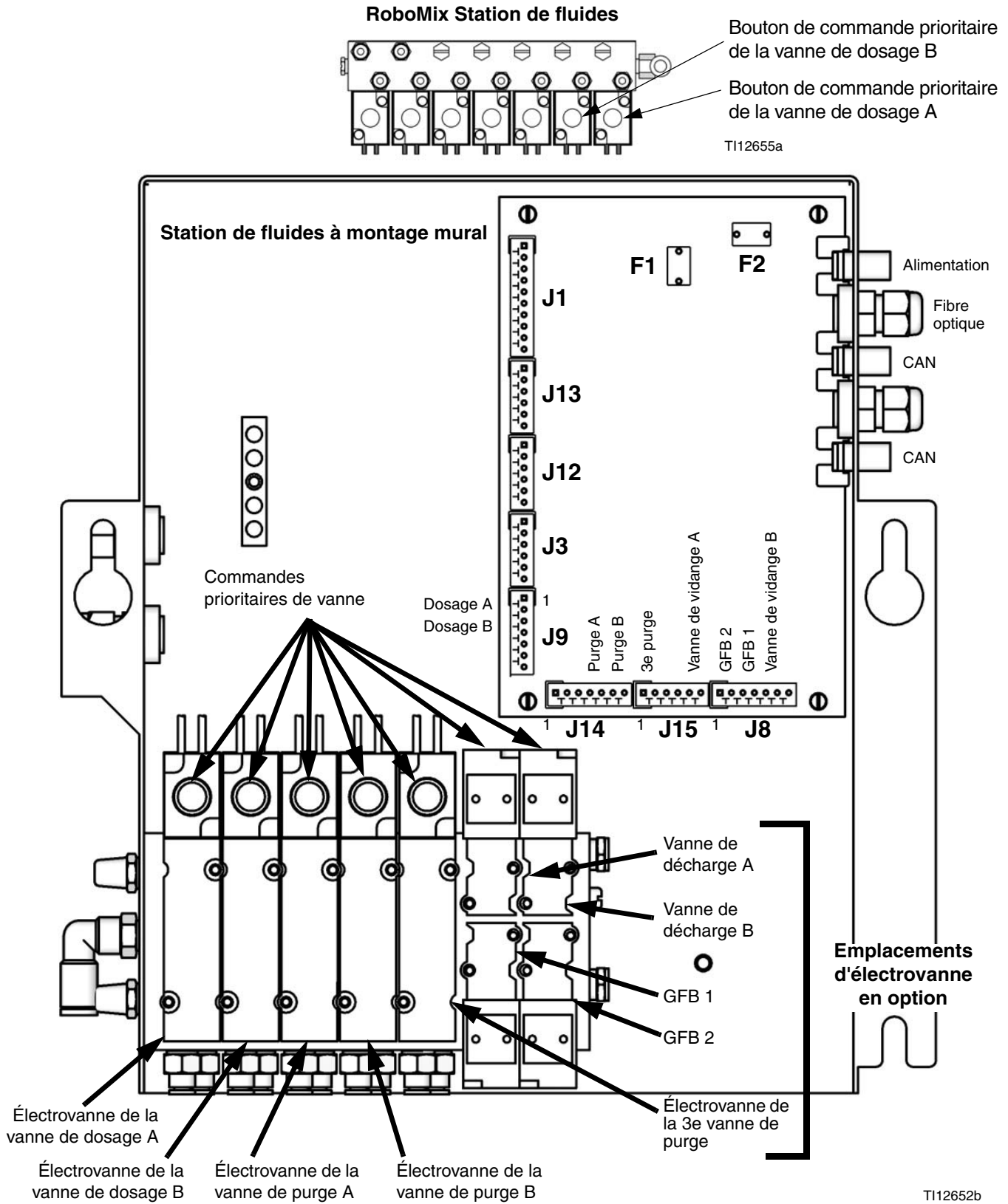

FIG. 5 : carte et électrovannes de la station de fluides

REMARQUE : voir la section **Schémas de principe**, page 32.

Si les vannes de distribution ou de purge ne s'activent ou se désactivent pas correctement, les causes peuvent être les suivantes.

Cause	Solution
1. Pression du régulateur d'air réglée à un niveau trop élevé ou trop faible.	Vérifiez la pression d'air. Une pression de 550-630 kPa (5,5-6,3 bars, 80-90 psi) est généralement utilisée. N'allez ni en-dessous des 490 kPa (4,9 bars, 70 psi) ni au-dessus des 0,8 MPa (8 bars, 120 psi).
2. Conduites d'air ou câbles électriques endommagés ou mal branchés.	Recherchez visuellement d'éventuels nœuds ou dommages dans les conduites d'air ou électriques, ou encore des raccords mal serrés. Entretenez ou remplacez si nécessaire.
3. Dysfonctionnement de l'électrovanne	<p>Faites fonctionner manuellement les vannes en retirant le couvercle de la station de fluides et en pressant puis relâchant les boutons de commandes prioritaires de l'électrovanne. FIG. 5.</p> <p>Utilisez les diagnostics de la carte de commandes pour vérifier les signaux. Si les signaux sont erronés, allez à la section Cause. 4.</p> <p>Les vannes doivent s'ouvrir et se fermer rapidement. Si les vannes fonctionnent lentement, les causes peuvent être les suivantes :</p> <ul style="list-style-type: none"> • La pression d'air vers les actionneurs des vannes est trop faible. Voir la section Cause. 1. • L'électrovanne est bouchée. S'assurer de la présence d'un filtre à air de 5 microns. • Quelque chose obstrue partiellement l'électrovanne ou la tuyauterie. Recherchez une éventuelle sortie d'air sur la conduite d'air correspondant à l'électrovanne lorsque la vanne est actionnée. Débouchez ce qui obstrue. • Une vanne de dosage est trop fermée. Voir le manuel de fonctionnement ProMix 2KS pour la configuration. • La pression du fluide est élevée et la pression d'air est basse. • Joint d'étanchéité de la vanne défectueux. Voir le manuel de réparation de la vanne concernée pour plus d'informations.
4. Dysfonctionnement de l'électrovanne, du câble ou de la carte de commandes de la station de fluides.	<p>Vérifiez le niveau de tension de l'électrovanne en retirant son connecteur et en mesurant la tension entre les broches.</p> <p>Si la tension est de 9-15 V CC, cela signifie que l'électrovanne est endommagée. Remplacez l'électrovanne ou remédiez au problème sur la ligne électrique.</p> <p>Si la tension est nulle, remplacez la carte.</p>
5. Fusible grillé.	Vérifiez l'état des fusibles F1 et F2. F1 alimente J9 et J14 (électrovannes A et B des vannes de dosage et les électrovannes A et B de la vanne de purge). F2 alimente J8 et J15 (3e électrovanne de la vanne de purge, électrovannes A et B de la vanne de décharge et électrovannes 1 et 2 du boîtier de rinçage du pistolet).

Dépannage du collecteur de fluides à montage mural

Consultez FIG. 6. Pour savoir comment retirer le collecteur de fluides, voir la page 51. Voir le manuel 312781 pour avoir des informations complètes sur le collecteur de fluides.

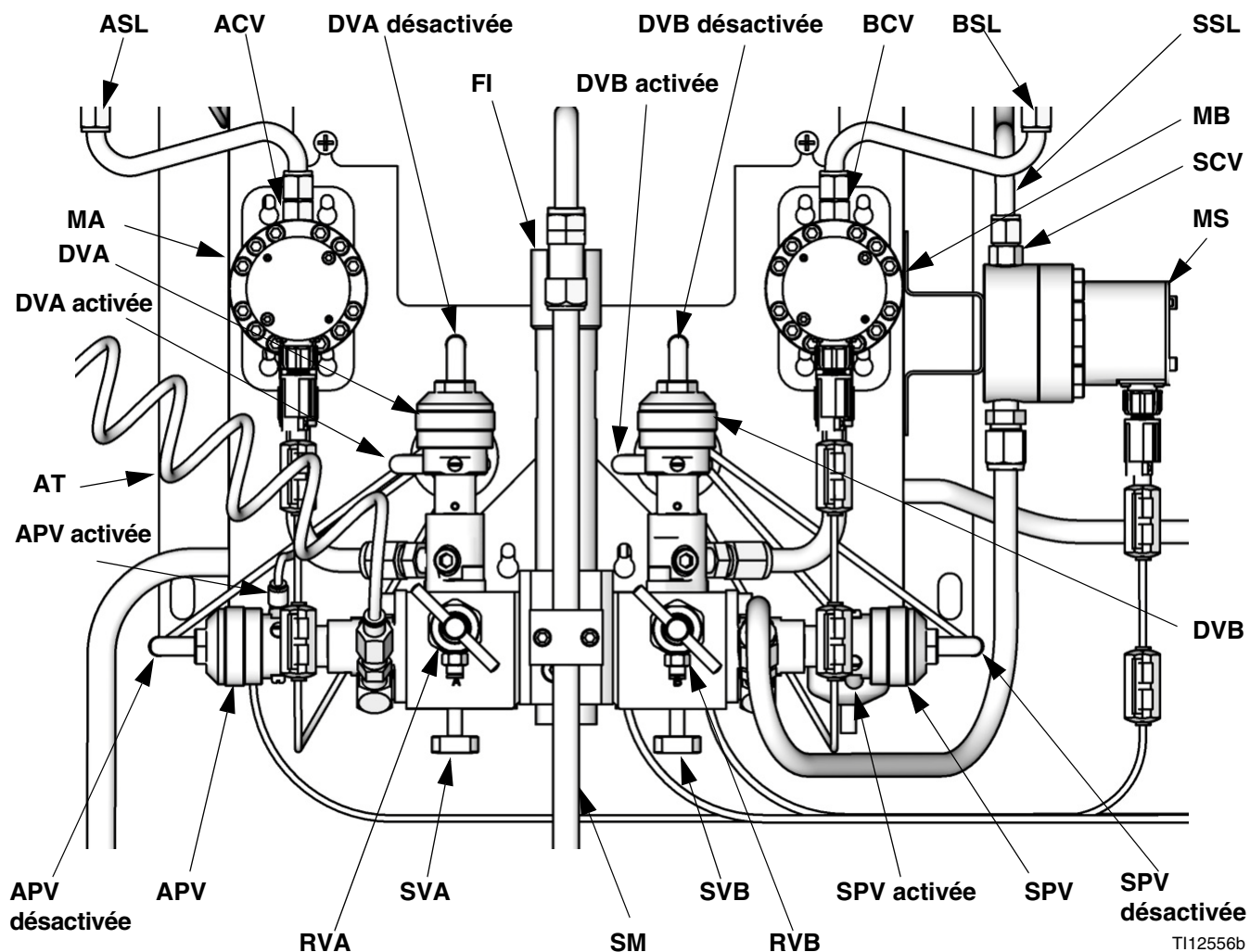

TI12556b

Légende :

Côté composant A

MA	Mesure composant A
DVA	Valve de dosage du composant A
RVA	Vanne d'échantillonnage du composant A
SVA	Vanne d'arrêt composant A
APV	Vanne de purge d'air
AT	Tuyau d'alimentation en air de la vanne de purge d'air
ASL	Tuyauterie d'alimentation composant A
ACV	Clapet anti-retour système de mesure A

Côté composant B

MB	Mesure composant B
DVB	Valve de dosage du composant B
RVB	Vanne d'échantillonnage du composant B
SVB	Vanne d'arrêt composant B
BSL	Tuyauterie d'alimentation composant B
BCV	Clapet anti-retour système de mesure B
SPV	Vanne de purge de solvant
SSL	Conduite d'alimentation en solvant
MS	Débitmètre de solvant (accessoire)
SCV	Clapet anti-retour du compteur de solvant

Mélange

SM	Mélangeur statique
FI	Intégrateur de fluide

FIG. 6 : collecteur de fluides à montage mural

EasyKey Diagnostics de la carte barrière de l'

Voir la FIG. 7 et le Tableau 2 pour dépanner la carte de barrière EasyKey. Voir également le **EasyKey Schéma électrique** à la page 33 et le **Schéma électrique du système** aux pages 34 et 35.

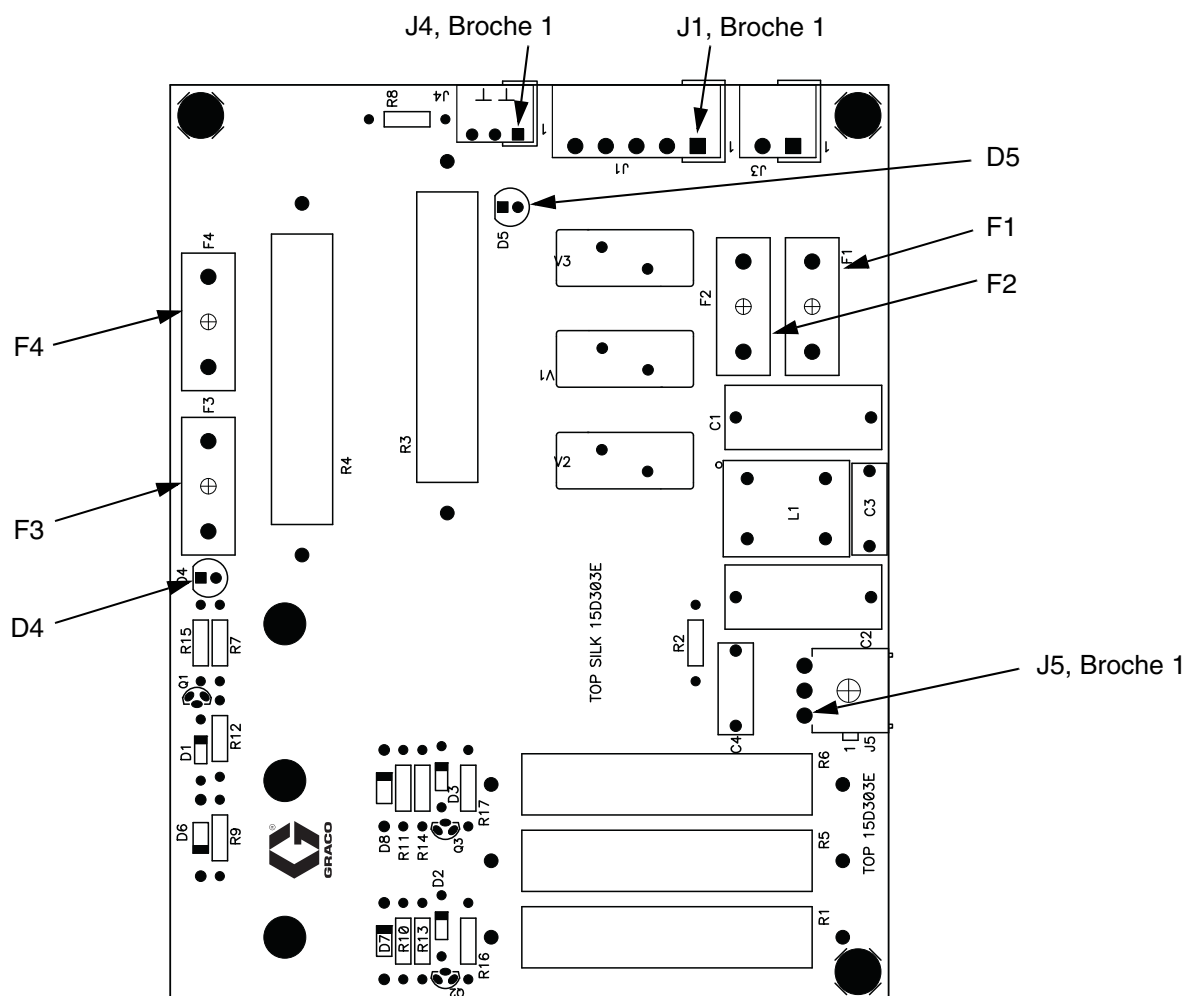

FIG. 7 : carte barrière 255786 EasyKey

Tableau 2 : diagnostics de la carte de barrière EasyKey

Connecteur	Description	Diagnostic
J1	Entrée d'alimentation CA	n/a
J4	Entrée alimentation Vdc 24 à la EasyKey carte de barrière	D5 s'allume.
J5	Sortie d'alimentation 12 V CC vers la carte de la station de fluides	D4 s'allume si la carte barrière fonctionne. Si D4 ne s'allume pas, les fusibles F3 ou F4 (pièce référence Graco 15D979) sont grillés ou il n'existe pas d'entrée d'alimentation au niveau de la borne J4. S'il n'existe pas d'entrée d'alimentation (D5 ne s'allume pas), les fusibles F1 et F2 (pièce référence Graco 114788) peuvent être grillés.

EasyKey Diagnostics de la carte d'affichage de l'

Voir la FIG. 8 et le Tableau 3 pour dépanner la carte d'affichage EasyKey. Voir également le **EasyKey Schéma électrique** à la page 33 et le **Schéma électrique du système** aux pages 34 et 35.

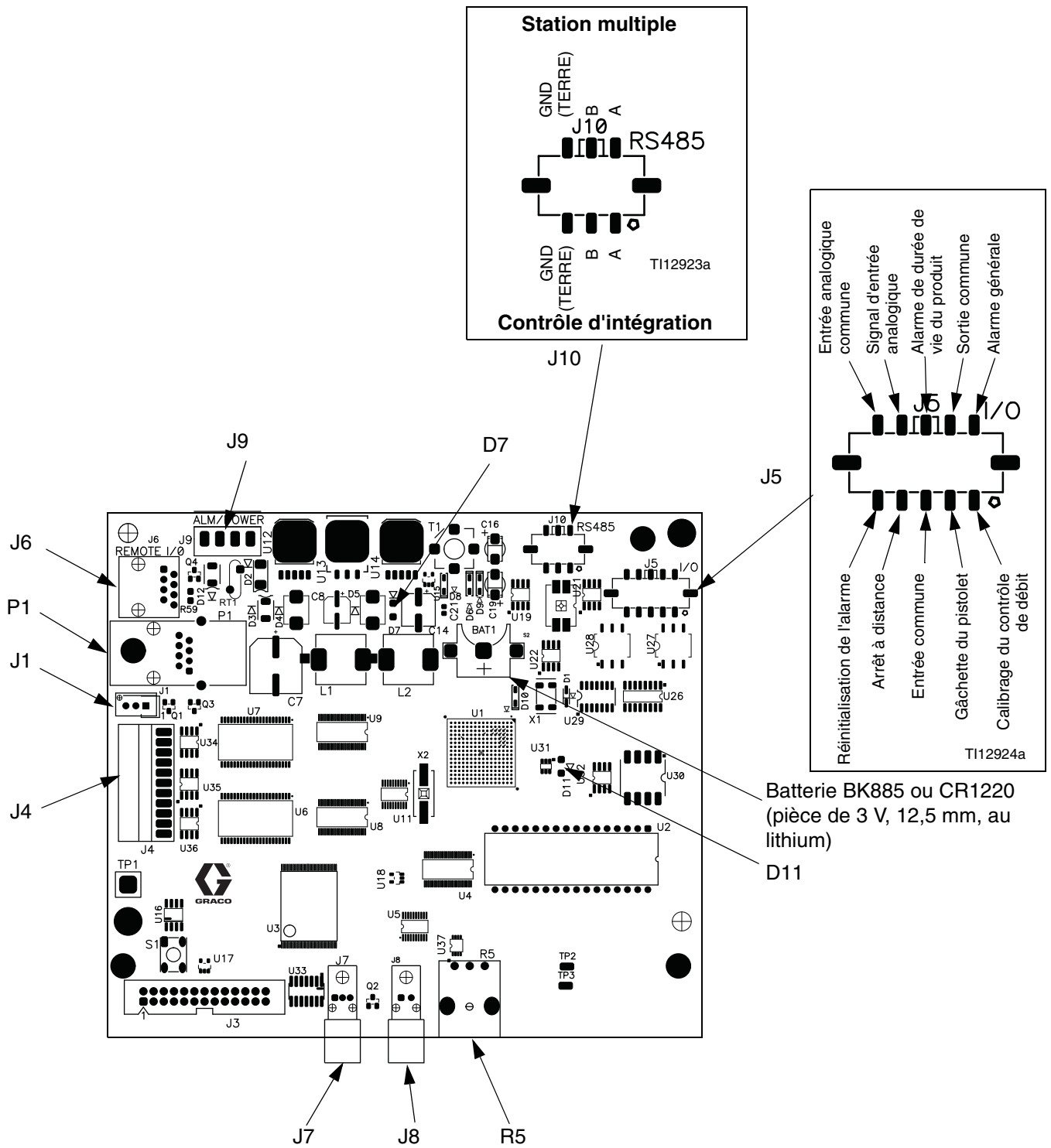

FIG. 8 : carte d'affichage 255767 EasyKey

Tableau 3 : diagnostics de la carte d'affichageEasyKey

Connecteur/ Indicateur	Description
J1	Rétroéclairage de l'affichage graphique
J4	Du câble ruban à la membrane
J5	Entrées et sorties
J6	E/S distantes
J7	Entrée de câble à fibre optique (noire)
J8	Sortie de câble à fibre optique (bleue)

Connecteur/ Indicateur	Description
J9	Entrée d'alimentation/Sortie alarme 24 V CC
J10	Bornes de communication RS485
D7 (vert)	La diode s'allume lorsque la carte est alimentée
D11 (jaune)	La diode clignote (rythme cardiaque) lorsque la carte est en fonctionnement
P1	Port Ethernet
R5	Contraste de l'affichage/variateur d'ambiance (tournez-le manuellement)

Diagnostique de la carte E/S discrète

Voir la FIG. 9 et le FIG. 10 pour dépanner la carte E/S discrète. Voir également le **Schéma électrique du système** sur les pages 34 et 35.

Détail de la plaque à bornes E/S

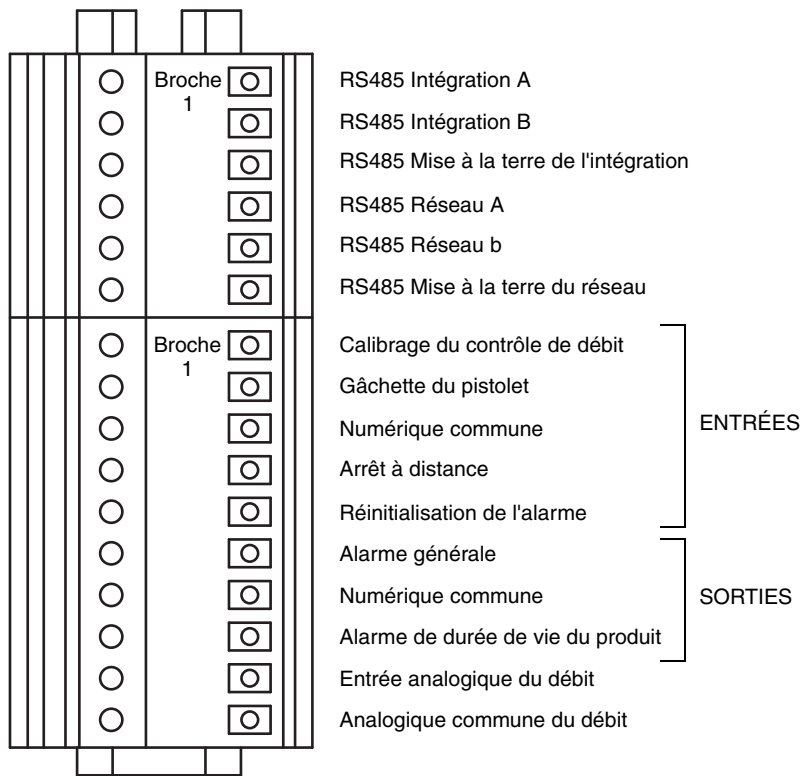

TI12958a

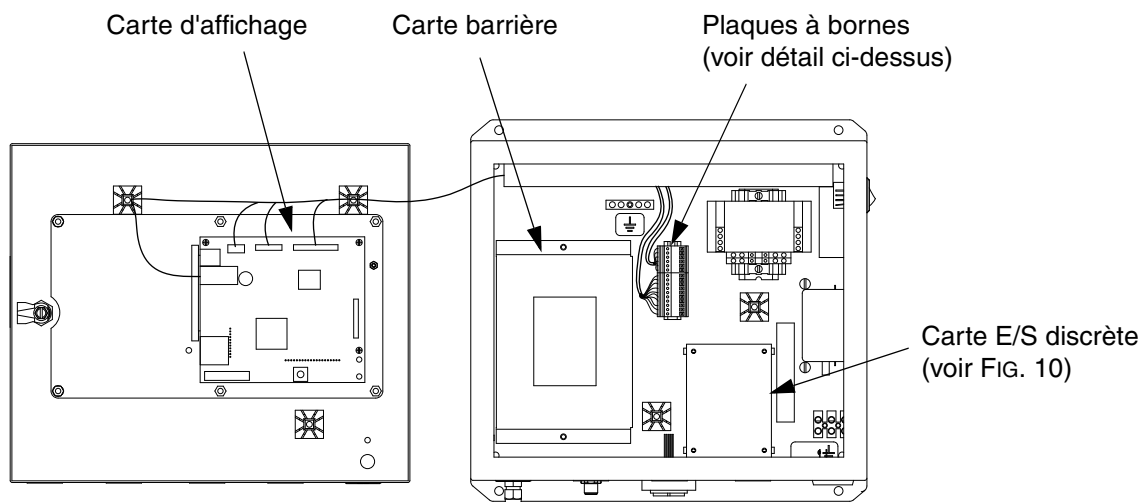

TI12496c

FIG. 9 : cartes de commandes EasyKey et plaques à borne

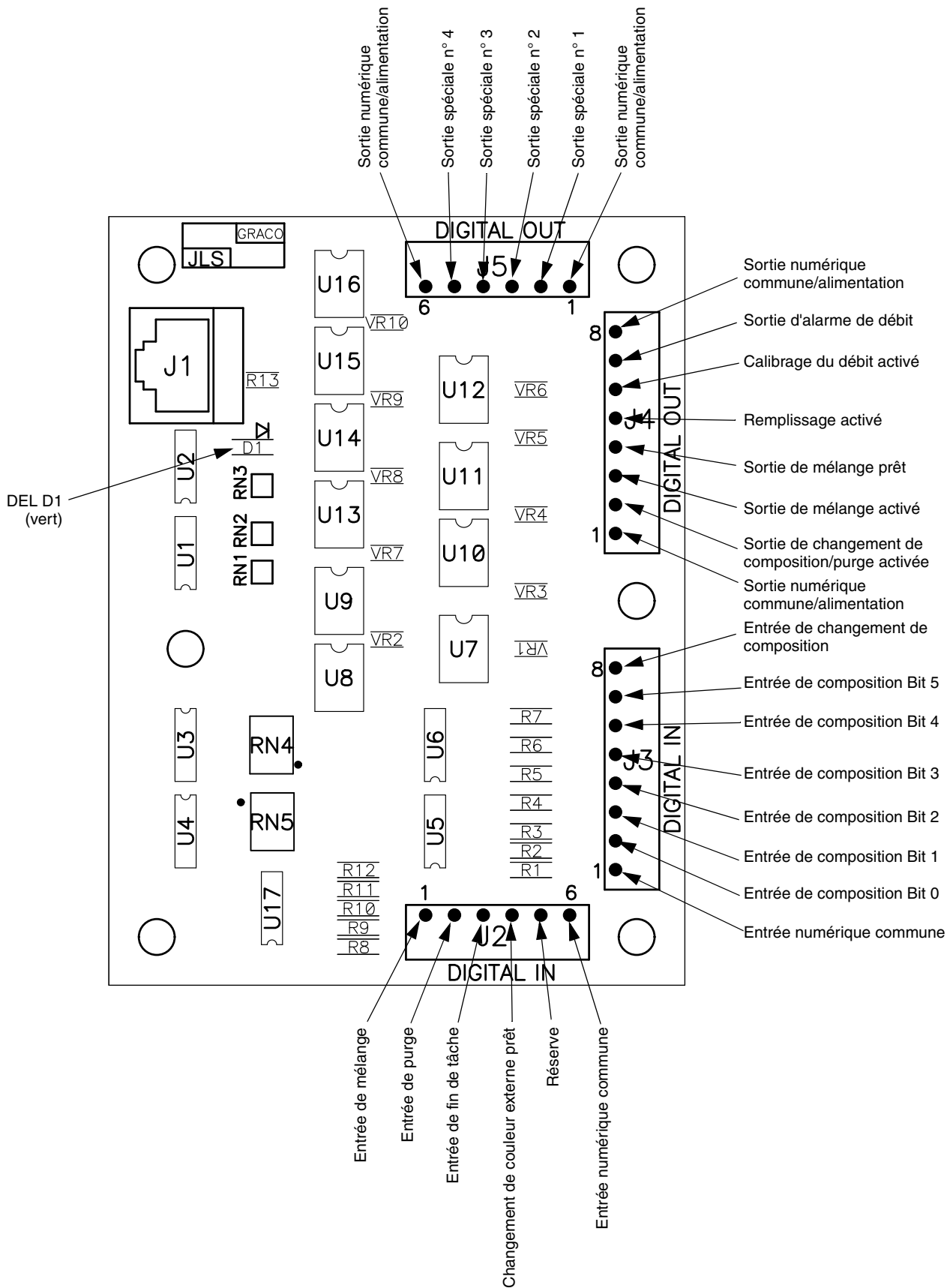

FIG. 10 : carte E/S discrète 255766

Diagnostics de la carte de commandes de la station de fluides

Voir la FIG. 11 et le Tableau 4 pour dépanner la carte de commandes de la station de fluides. Voir également le Schéma électrique du système sur les pages 34 et 35.

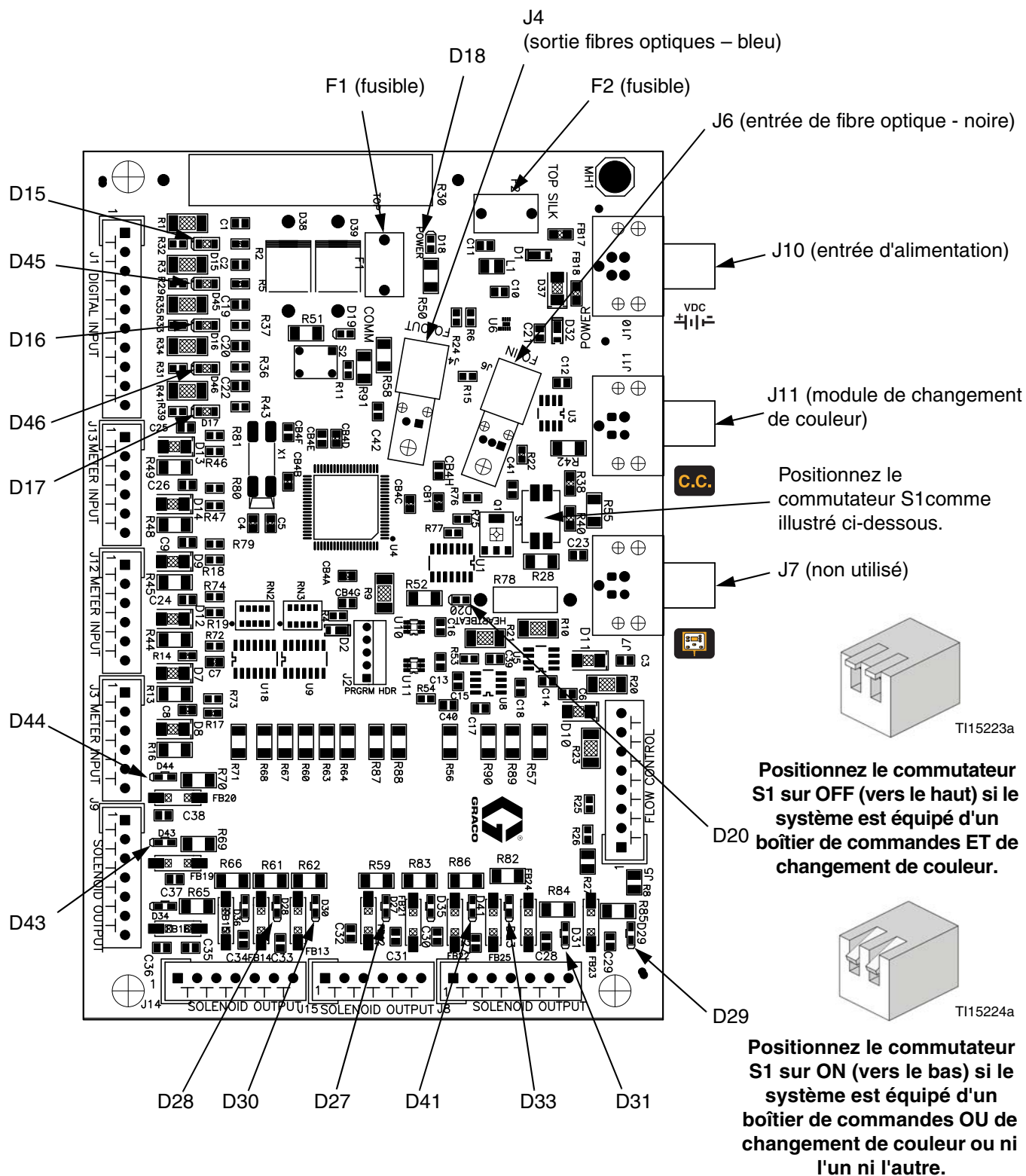

FIG. 11 : indicateurs de carte de commandes de la station de fluides 255765

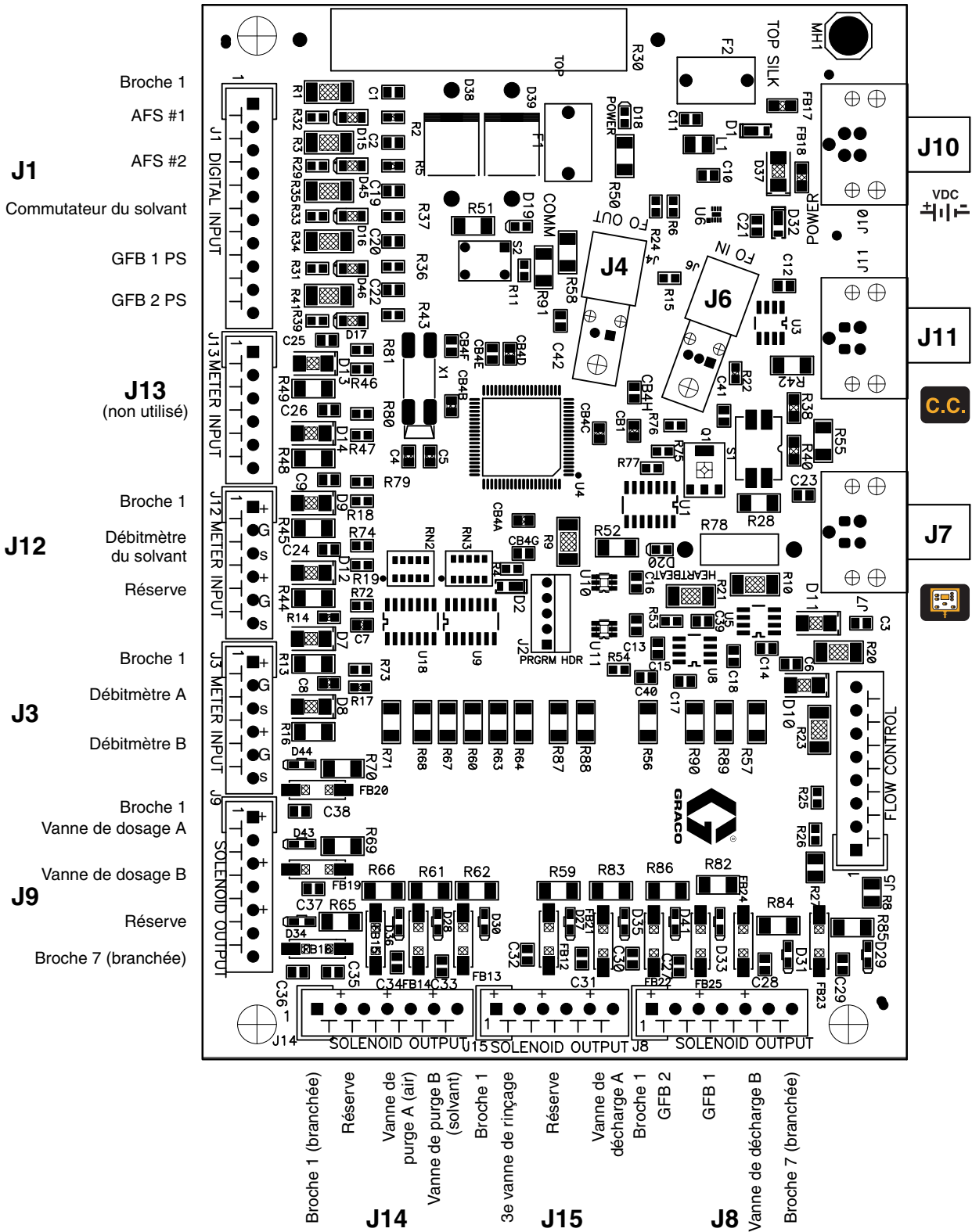

FIG. 12 : connexions entrée/sortie de carte de commandes de la station de fluides 255765

Tableau 4 : diagnostics de la carte de commandes de la station de fluides

DEL	Numéros de connecteur et de broche	Description du signal	Diagnostic
D15	J1, 1 & 2	Commutateur de débit d'air 1	S'active lorsque le pistolet 1 est actionné.
D16	J1, 5 & 6	Commutateur de débit de solvant	S'allume lorsque le solvant coule.
D17	J1, 9 & 10	Commutateur de pression du boîtier de rinçage du pistolet 2	S'active lorsqu'un pistolet est dans le boîtier de rinçage du pistolet 2.
D18	J10	Alimentation	S'allume lorsque la carte est alimentée.
D20	n/a	Carte OK	Clignote (rythme cardiaque) lors du fonctionnement normal.
D27	J15, 1 & 2	Vanne de purge C (purge d'eau)	D27 à travers D44 s'allume quand le ProMix envoie un signal pour actionner l'électrovanne correspondante.
D28	J14, 3 & 4	Vanne de purge A (purge d'air)	
D29	J8, 5 & 6	Vanne de décharge B	
D30	J14, 5 & 6	Vanne de purge B (purge de solvant)	
D31	J8, 3 & 4	Gâchette du boîtier de rinçage du pistolet 1	
D33	J8, 1 & 2	Gâchette du boîtier de rinçage du pistolet 2	
D41	J15, 5 & 6	Vanne de décharge A	
D43	J9, 3 & 4	Vanne de dosage B	
D44	J9, 1 & 2	Vanne de dosage A	
D45	J1, 3 & 4	Commutateur de débit d'air 2	S'active lorsque le pistolet 2 est actionné.
D46	J1, 7 & 8	Commutateur de pression du boîtier de rinçage du pistolet 1	S'active lorsqu'un pistolet est dans le boîtier de rinçage du pistolet 1.
F1	n/a	Fusible remplaçable pour le débitmètre A et B, les électrovannes A et B des vannes de dosage et les électrovannes A et B de la vanne de purge	Si les débitmètres, les vannes de dosage et les vannes de purge ne fonctionnent pas, vérifiez l'état du fusible.
F2	n/a	Fusible remplaçable pour le débitmètre de solvant, les électrovannes A et B de la vanne de décharge, la 3e électrovanne de la vanne de purge et les électrovannes 1 et 2 du boîtier de rinçage du pistolet	Si le débitmètre de solvant, les vannes de décharge, la 3e vanne de purge et les boîtiers de rinçage du pistolet ne fonctionnent pas, vérifiez l'état du fusible.

Diagnostics de la carte de changement de couleur

Voir FIG. 13 et Tableau 5 pour dépanner la carte de changement de couleur. Voir également le **Schéma électrique du système** sur les pages 34 et 35. Voir le manuel 312787 pour savoir comment remplacer la carte de changement de couleur.

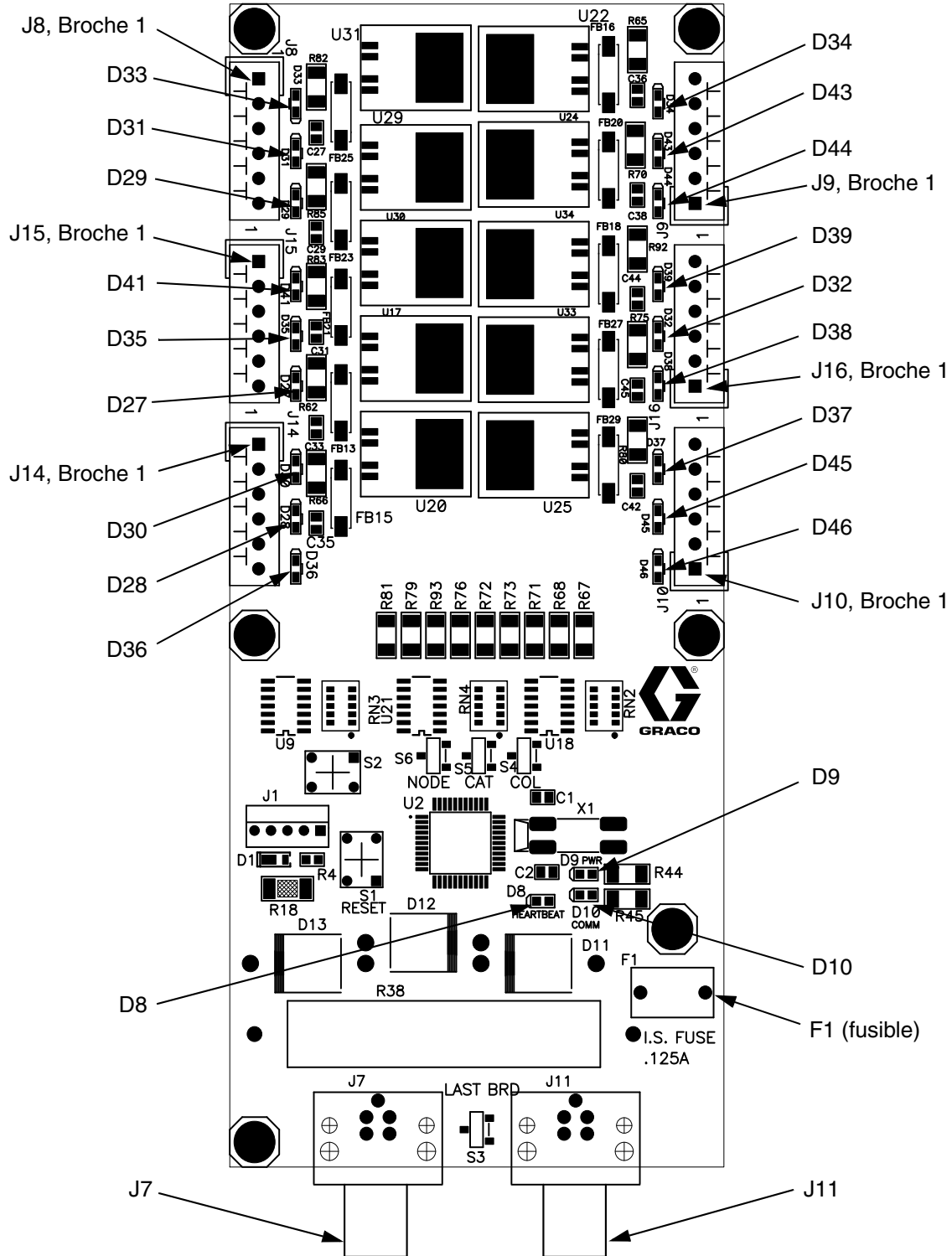

FIG. 13 : carte de changement de couleur 256172

Tableau 5 : diagnostics de la carte de changement de couleur

DEL	Numéros de connecteur et de broche	Description du signal de la carte 1	Description du signal de la carte 2	Diagnostic
D8	n/a	Carte OK	Carte OK	Clignote (rythme cardiaque) lors du fonctionnement normal.
D9	n/a	Communication (jaune)	Communication (jaune)	S'allume lorsque la carte communique avec ProMix 2KS.
D10	J7	Alimentation	Alimentation	S'allume lorsque la carte est alimentée.
D27	J15, 5 & 6	Couleur 3	Couleur 16	D27 à travers D46 s'allume lorsque ProMix 2KS envoie un signal pour actionner l'électrovanne correspondante.
D28	J14, 3 & 4	Couleur 1	Couleur 14	
D29	J8, 5 & 6	Couleur 6	Couleur 19	
D30	J14, 1 & 2	Couleur 2	Couleur 15	
D31	J8, 3 & 4	Couleur 7	Couleur 20	
D32	J16, 3 & 4	Catalyseur 4	Couleur 26	
D33	J8, 1 & 2	Couleur 8	Couleur 21	
D34	J9, 5 & 6	Couleur 9	Couleur 22	
D35	J15, 3 & 4	Couleur 4	Couleur 17	
D36	J14, 5 & 6	Solvant (Couleur)	Couleur 13	
D37	J10, 5 & 6	Catalyseur 2	Couleur 28	
D38	J16, 1 & 2	Catalyseur 3	Couleur 27	
D39	J16, 5 & 6	Couleur 12	Couleur 25	
D41	J15, 1 & 2	Couleur 5	Couleur 18	
D43	J9, 3 & 4	Couleur 10	Couleur 23	
D44	J9, 1 & 2	Couleur 11	Couleur 24	
D45	J10, 3 & 4	Catalyseur 1	Couleur 29	
D46	J10, 1 & 2	Solvant (Catalyseur)	Couleur 30	
F1	Fusible remplaçable	n/a	n/a	Si la carte n'est plus alimentée ou si la communication est interrompue entre la station de fluides et le module de changement de couleur, vérifiez l'état du fusible.

Schémas de principe

Schéma du système pneumatique

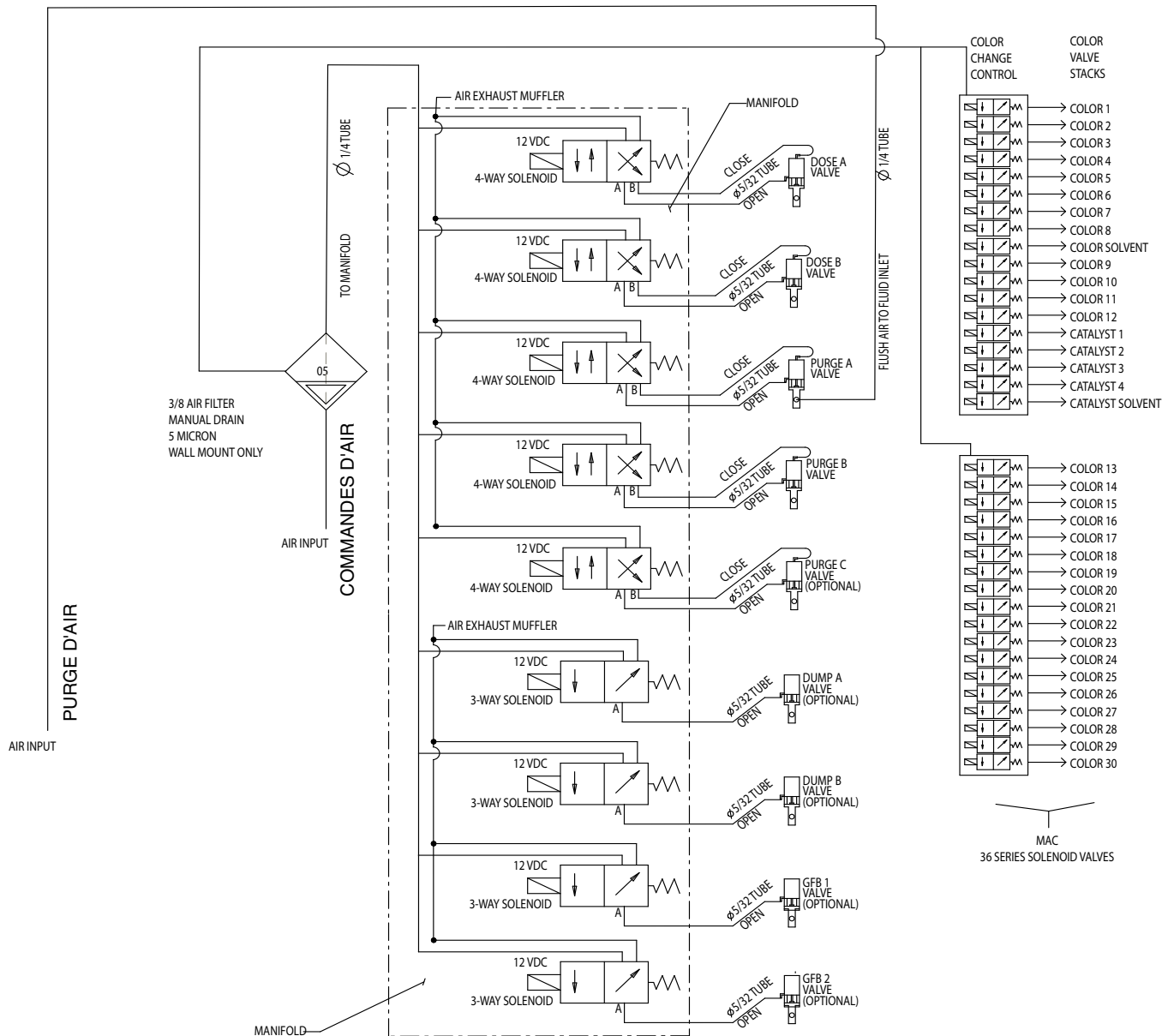

EasyKey Schéma électrique



Schéma électrique du système

REMARQUE : le schéma électrique illustre toutes les connexions possibles dans un système ProMix 2KS. Certains composants présentés ne sont pas présents dans tous les systèmes.

Endroit dangereux

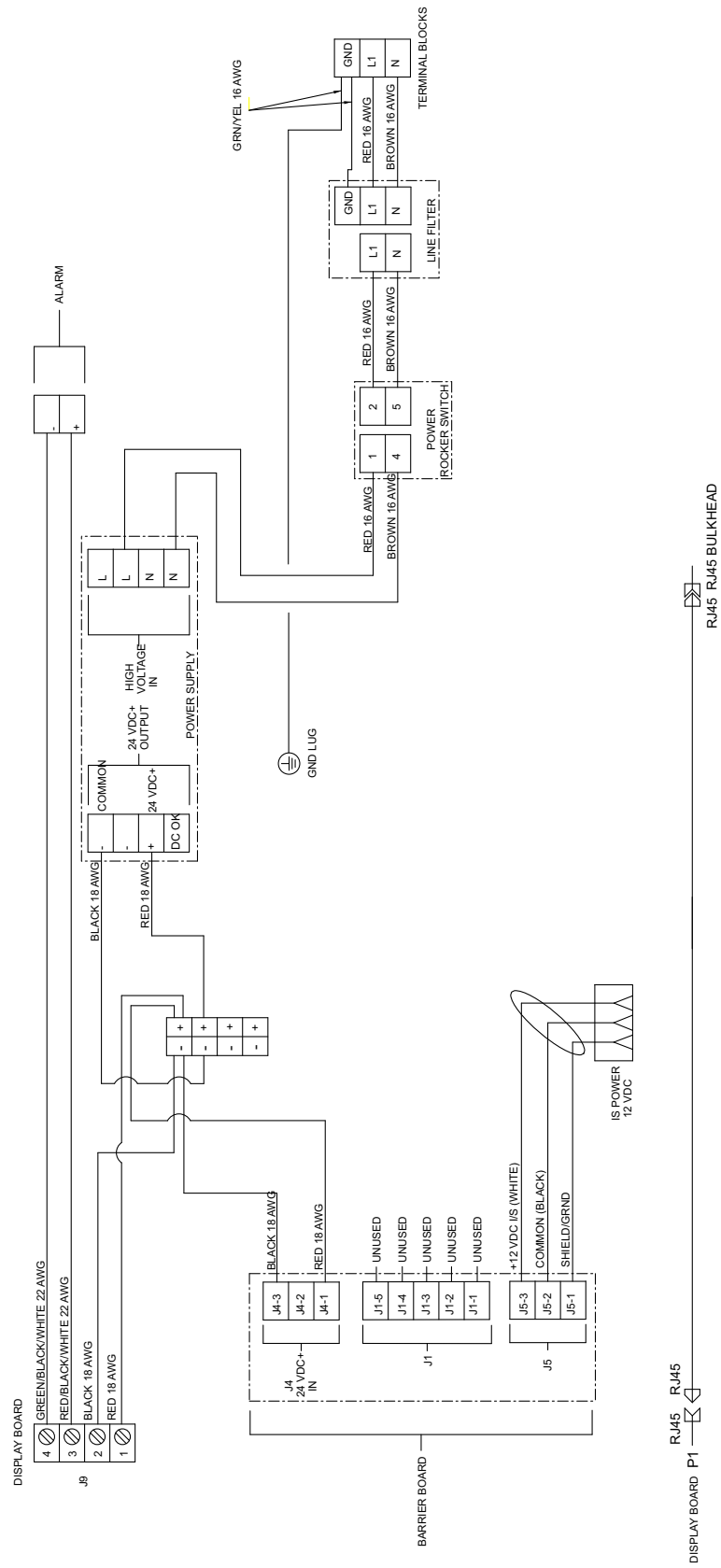

Schéma électrique du système

REMARQUE : le schéma électrique illustre toutes les connexions possibles dans un système ProMix 2KS. Certains composants présentés ne sont pas présents dans tous les systèmes.

Endroit non dangereux

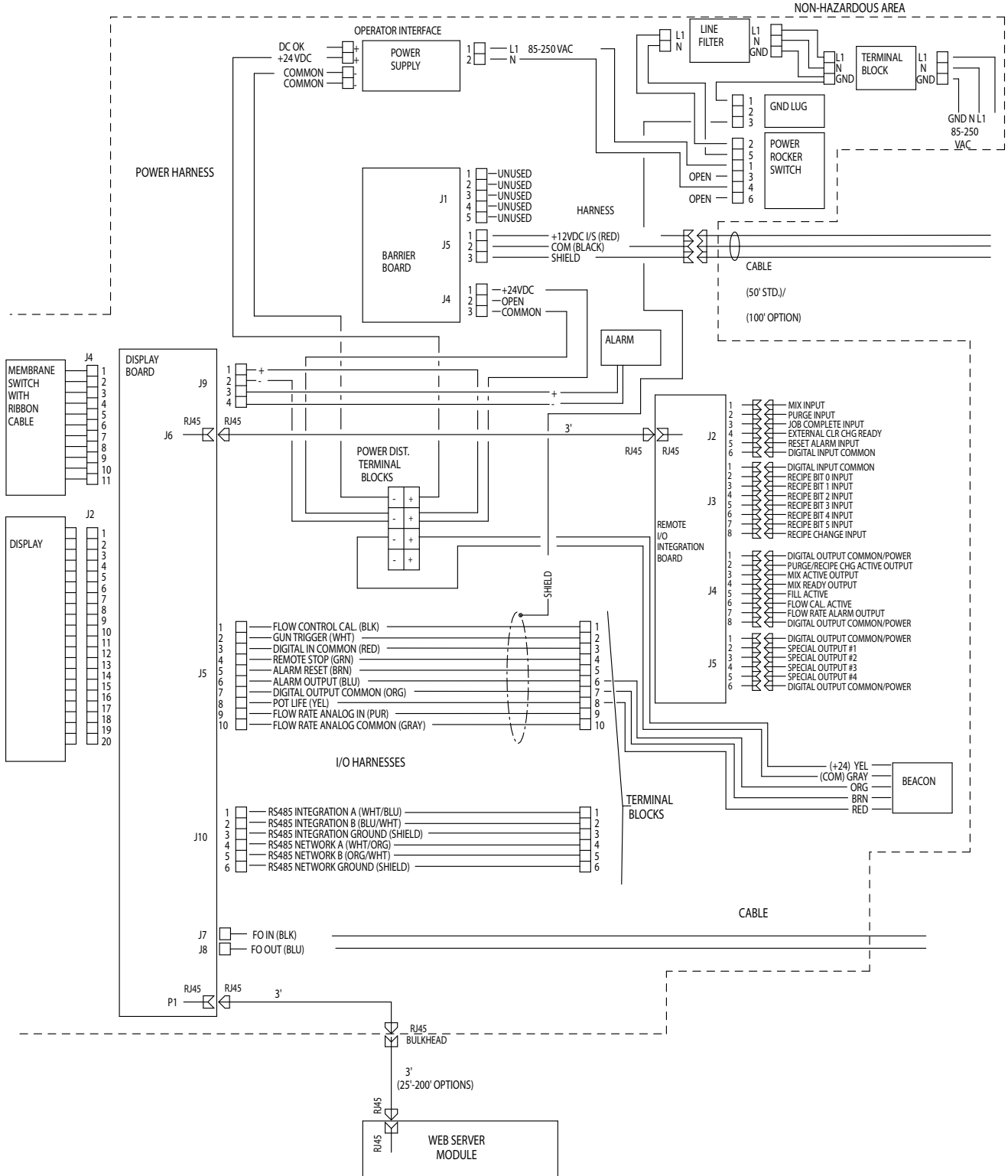
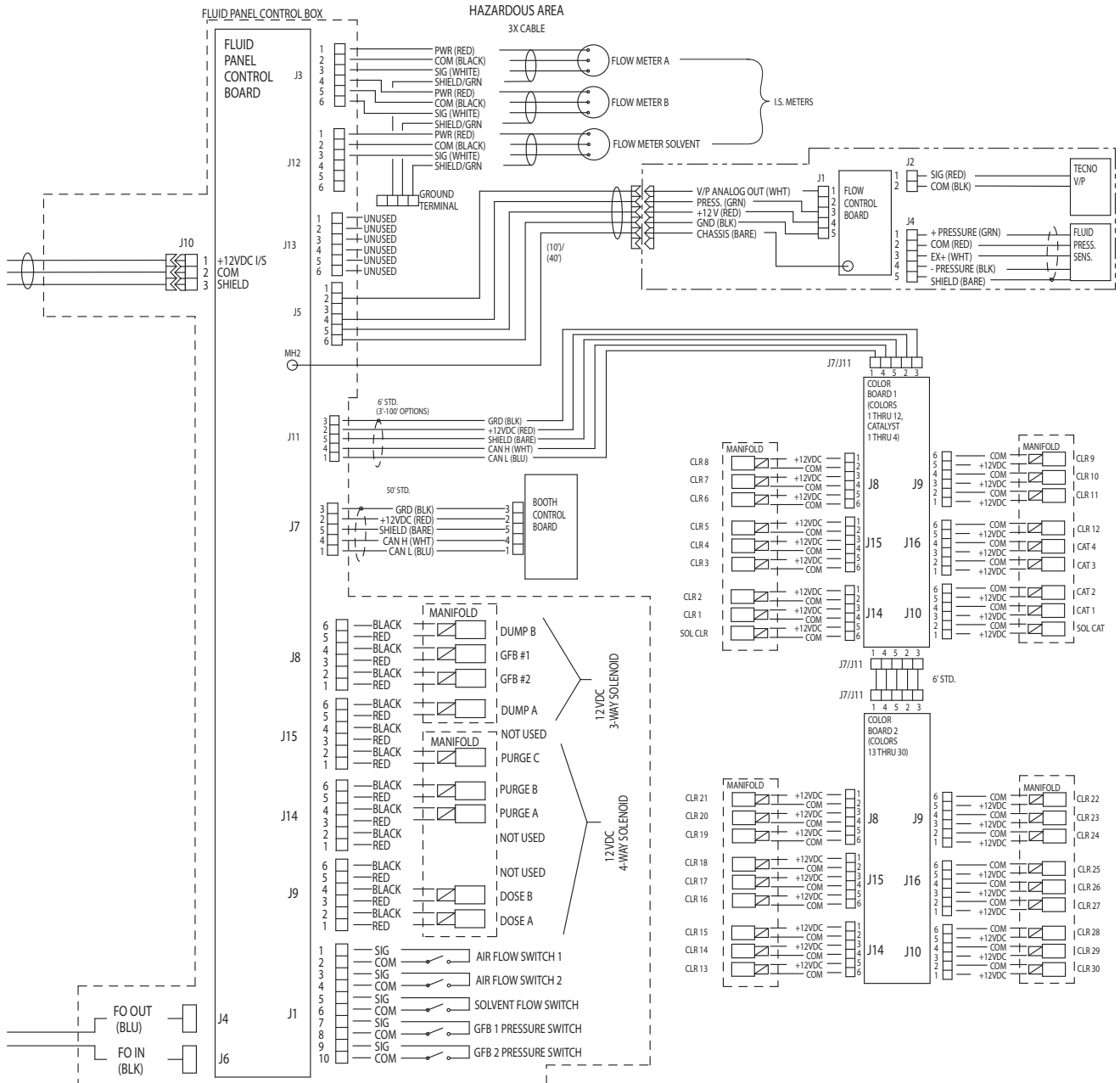

RoboMix Schéma de la carte du panneau



Schéma de la tuyauterie



T113857a

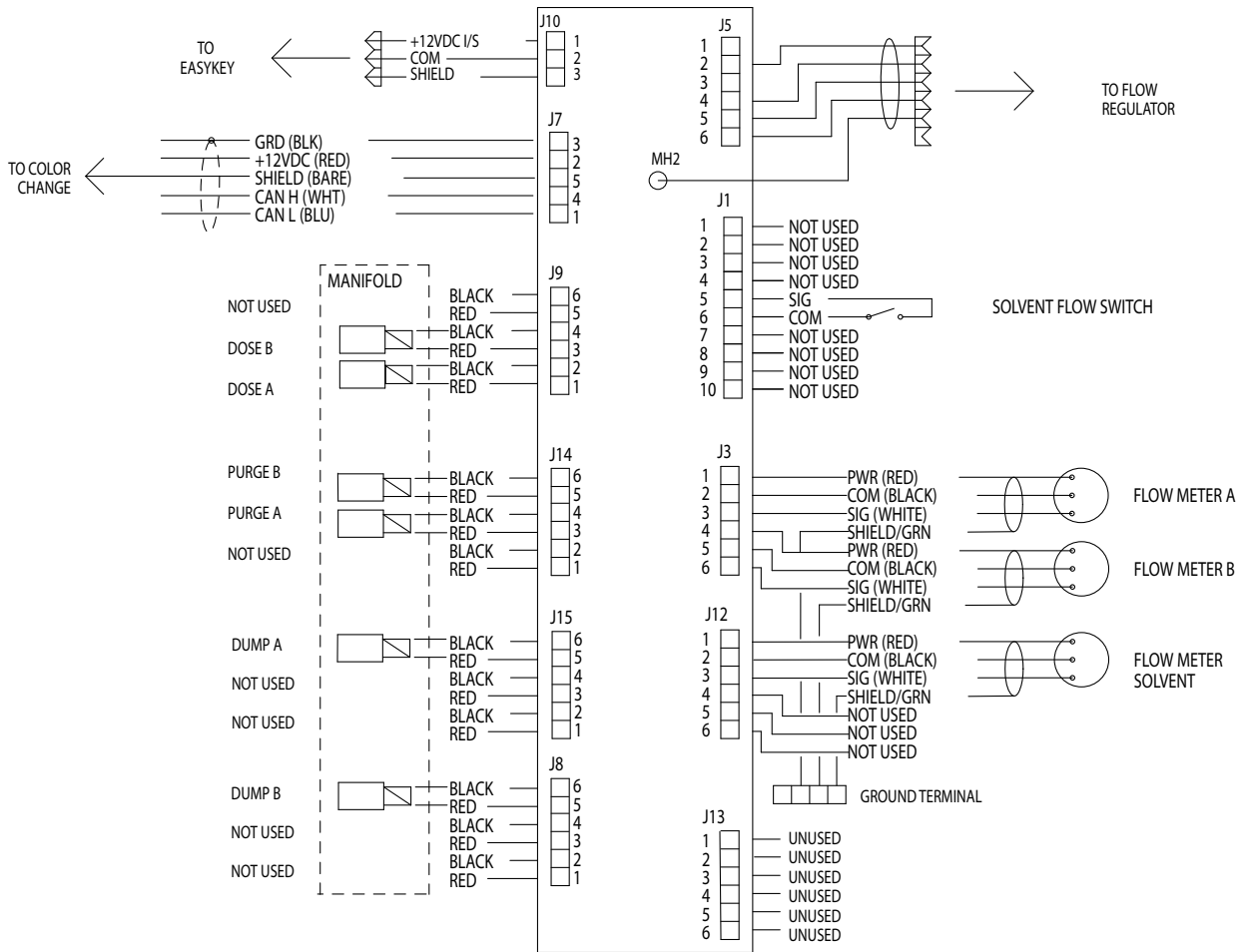
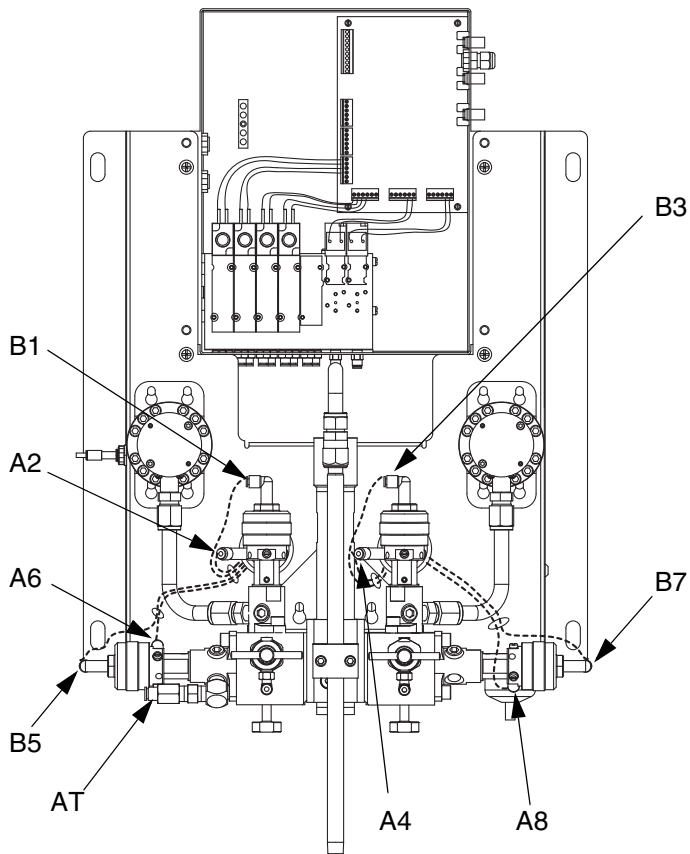
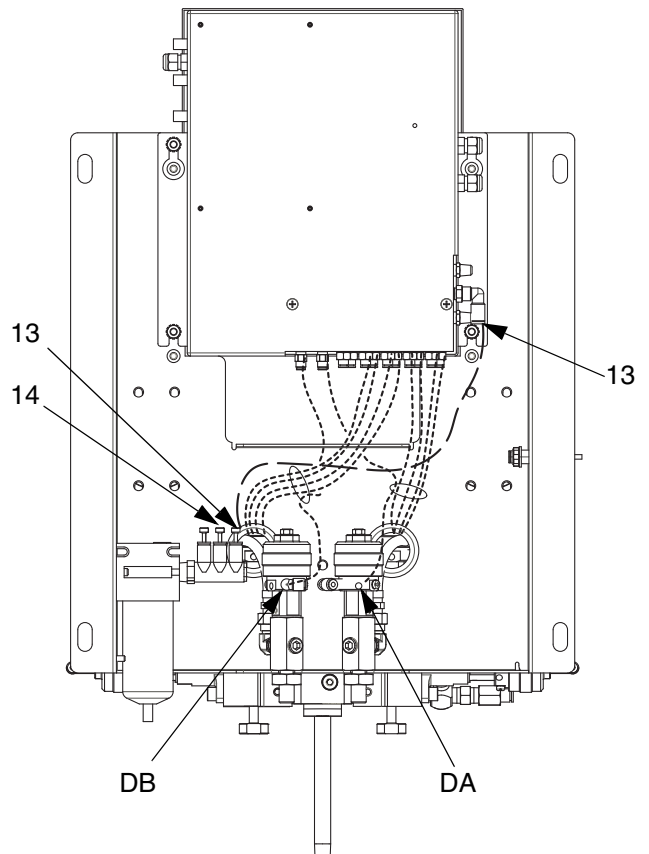

T113858a

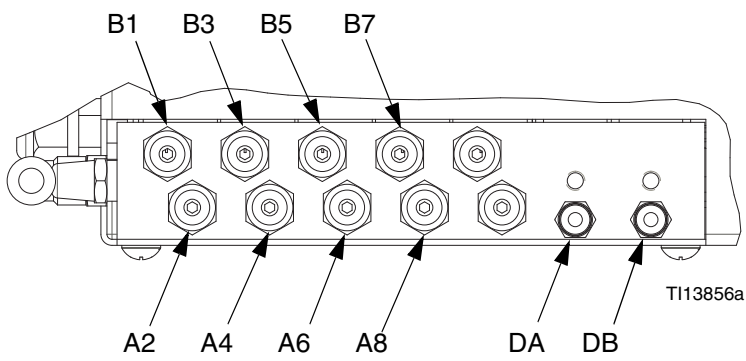

T113856a

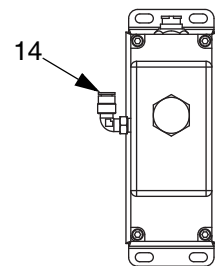



T113859a

Tableau 6 : diagramme de la tuyauterie

Poids	Description	Point de départ	Point d'arrivée	Diamètre extérieur de tuyau mm (po.)	Référence de tuyau
Vert	Dosage A activé	A2	A2	5/32 (4)	336
Vert	Dosage B activé	A4	A4	5/32 (4)	336
Vert	Purge A activée	A6	A6	5/32 (4)	336
Vert	Purge B activée	A8	A8	5/32 (4)	336
Vert	Vanne de vidange A	DA	DA	5/32 (4)	Compris dans le kit 15V821 ou 15V822 (RoboMix) en option de vanne de décharge (support mural)
Vert	Vanne de vidange B	DB	DB	5/32 (4)	
Rouge	Dosage A désactivé	B1	B1	5/32 (4)	337
Rouge	Dosage B désactivé	B3	B3	5/32 (4)	337
Rouge	Purge A désactivée	B5	B5	5/32 (4)	337
Rouge	Purge B désactivée	B7	B7	5/32 (4)	337
Naturel	Alimentation en air de l'électrovanne	13	13	1/4 (6)	334
Naturel	Alimentation en air du contrôle de débit	14	14	1/4 (6)	Fourni par l'utilisateur. Raccorde le collecteur d'air au régulateur de contrôle de débit.
Naturel	Alimentation en air de purge	Utilisez en tant que conduite séparée directement raccordée à la conduite d'air de l'atelier principal. Ne raccordez pas à l'alimentation d'air principale de l'unité ou au collecteur d'air (335).	AT	1/4 (6)	338

Entretien

Avant une intervention

						
---	---	---	--	--	--	--

- Pour éviter toute décharge électrique, couper l'alimentation électrique de l'afficheur avant toute intervention. EasyKey
- L'entretien de l'afficheur du EasyKey vous expose à une haute tension. Coupez l'alimentation électrique au niveau du coupe-circuit principal avant d'ouvrir la protection.
- Tout le câblage électrique doit être effectué par un électricien qualifié et être conforme avec l'ensemble des codes et des réglementations en vigueur localement.
- Ne substituez ni modifiez des composants du système car cela pourrait en altérer la sécurité intrinsèque.
- Lisez la section **Avertissements**, page 9.

AVIS

Pour ne pas endommager le circuit imprimé lors de l'intervention, portez un bracelet de mise à la terre référence 112190 au poignet et mettez-le correctement à la terre.

1. Rincez le système et suivez la **Procédure de décompression**, page 14, si la durée de l'entretien dépasse la durée de vie du produit et avant de faire un entretien sur les composants contenant du fluide.
2. Fermez la vanne principale d'arrêt d'air sur la conduite d'alimentation d'air et sur le ProMix 2KS.

3. Coupez l'alimentation du ProMix 2KS (position 0). FIG. 14.
4. Pour intervenir sur l'EasyKey, coupez également l'alimentation électrique au niveau du disjoncteur principal.

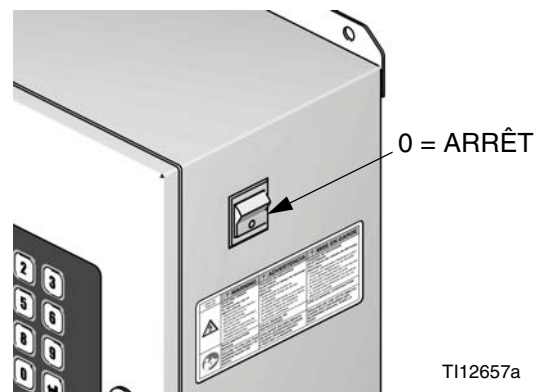

FIG. 14 : arrêt

TI12657a

Après un entretien

Après avoir effectué un entretien sur l'appareil, bien respecter la liste de contrôle et la procédure de **Démarrage** du manuel d'utilisation du ProMix 2KS.

Entretien EasyKey

Mise à jour du logiciel

Pour mettre le logiciel à jour, téléchargez le nouveau logiciel depuis votre PC à l'aide de l'interface Web de base. Consultez le manuel 313386.

REMARQUE : si vous utilisez le Graco Gateway dans votre système, débranchez son câble du EasyKey avant de mettre à jour le logiciel du ProMix 2KS.

Remplacement la carte d'affichage ou l'affichage graphique

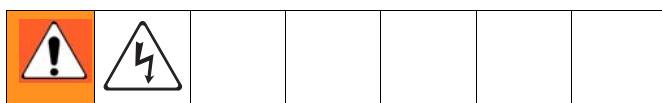

AVIS

Pour ne pas endommager le circuit imprimé lors de l'intervention, portez un bracelet de mise à la terre référence 112190 au poignet et mettez-le correctement à la terre.

1. Exécutez la **Avant une intervention**, page 40.
2. Déverrouiller et ouvrir la porte de l'afficheur avec la clé EasyKey.
3. Notez la position de tous raccords externes (J4, J5, J6, J7, J8, J9, J10) sur la carte d'affichage, puis débranchez les connecteurs. Voir FIG. 8 à la page 22.
4. Retirez les 4 vis (210e) et l'ensemble de carte d'affichage (210b, 210c). FIG. 15.

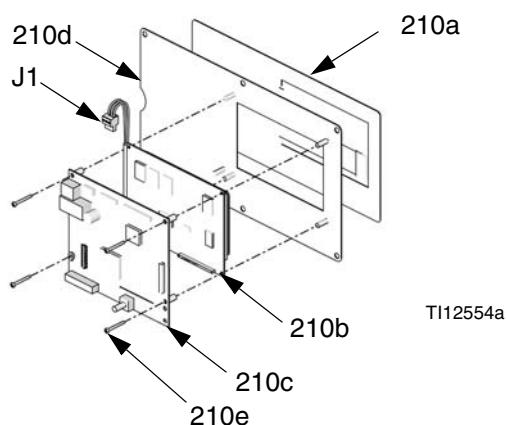
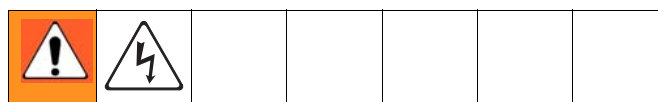

FIG. 15 : interface de l'affichage

5. Déconnectez le câble d'alimentation (J1) de l'affichage graphique de la carte d'affichage (210c).
6. Détachez l'affichage graphique (210b) de la carte d'affichage (210c) [connecteur J2 à l'arrière de la carte].
7. Pour assembler les nouvelles pièces, alignez le connecteur J2 de la carte d'affichage (210c) avec la prise sur l'affichage graphique (210b). Pressez-les l'un contre l'autre. Consultez FIG. 15.
8. Reconnectez le câble d'alimentation (J1) de l'affichage graphique sur la carte d'affichage (210c).
9. Fixez la carte d'affichage à l'aide des vis (210e).
10. Branchez tous les connecteurs dans la carte d'affichage (210c). FIG. 15. Assurez-vous que les câbles ne sont pas pincés lors de l'ouverture ou de la fermeture de la porte.
11. Localisez la batterie de la carte (voir FIG. 8 à la page 22). Tirez la bande pour retirer l'isolant de protection et activer la batterie.
12. Refermez la porte EasyKey et fermez-la à clé.
13. Mettre l'EasyKey sous tension pour tester la carte d'affichage.

Remplacement de l'alimentation électrique



1. Exécutez la **Avant une intervention**, page 40.
2. Déverrouiller et ouvrir la porte de l'afficheur avec la clé EasyKey
3. Notez la position des câbles d'entrée et de sortie d'alimentation. Consultez la section **EasyKey Schéma électrique**, page 33. Débranchez les câbles de l'alimentation électrique (214f). Consultez FIG. 16.
4. Retirez l'alimentation électrique du rail DIN.
5. Installez la nouvelle alimentation (214f). Rebranchez les câbles d'entrée et de sortie selon les positions notées lors de l'étape 3.
6. Refermez la porte EasyKey et fermez-la à clé.
7. Enclenchez l'alimentation électrique au niveau du disjoncteur principal.
8. Mettre l'EasyKey sous tension pour contrôler le bon fonctionnement.

Remplacement du filtre de la conduite

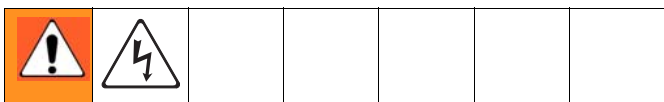

1. Exécutez la **Avant une intervention**, page 40.
2. Déverrouiller et ouvrir la porte de l'afficheur avec la clé.EasyKey
3. Notez la position des câbles d'entrée et de sortie du filtre de conduite. Consultez la section **EasyKey Schéma électrique**, page 33. Déconnectez les câbles et retirez le filtre de conduite (214l) du support (214m). Consultez FIG. 16.
4. Installez le nouveau filtre de conduite (214l). Rebranchez les câbles selon les positions notées lors de l'étape 3.
5. Refermez la porte EasyKey et fermez-la à clé.
6. Enclenchez l'alimentation électrique au niveau du disjoncteur principal.
7. Mettre l'EasyKey sous tension pour contrôler le bon fonctionnement.

Remplacement du commutateur de l'alimentation électrique

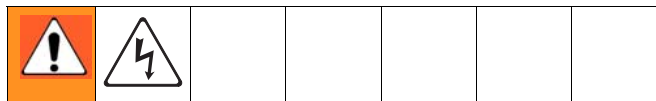

1. Exécutez la **Avant une intervention**, page 40.
2. Déverrouiller et ouvrir la porte de l'afficheur avec la clé.EasyKey
3. Notez la position des câbles des commutateurs de l'alimentation. Consultez la section **EasyKey Schéma électrique**, page 33. Débranchez les câbles et retirez le commutateur (202, FIG. 16).
4. Installez le nouveau commutateur d'alimentation (202). Rebranchez les câbles selon les positions notées lors de l'étape 3.
5. Refermez la porte EasyKey et fermez-la à clé.
6. Enclenchez l'alimentation électrique au niveau du disjoncteur principal.
7. Mettre l'EasyKey sous tension pour contrôler le bon fonctionnement.

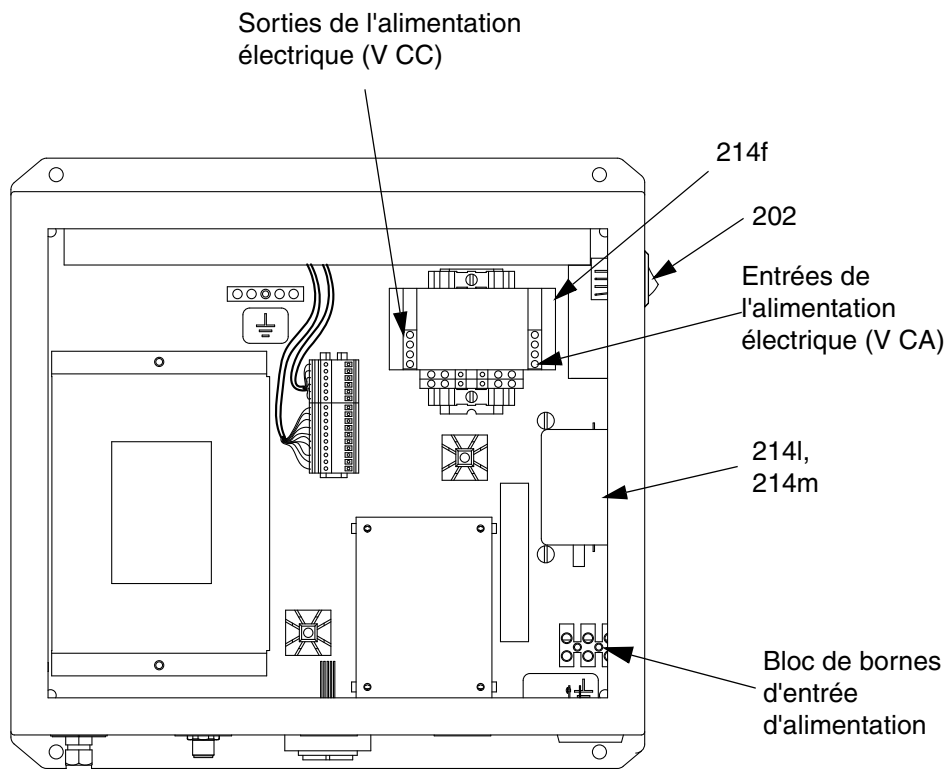

T113349c

FIG. 16 : alimentation électrique

Remplacement de la carte barrière

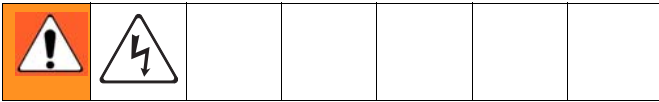

AVIS

Pour ne pas endommager le circuit imprimé lors de l'intervention, portez un bracelet de mise à la terre référence 112190 au poignet et mettez-le correctement à la terre.

1. Exécutez la **Avant une intervention**, page 40.
2. Déverrouiller et ouvrir la porte de l'afficheur avec la clé.EasyKey
3. Débranchez les câbles et les connecteurs de J1, J4 et J5. FIG. 18.
4. À l'aide des outils de sécurité fournis (pièce référence 122239), retirez les 2 vis (214k) et le capot (214b). Consultez FIG. 17.
5. Après avoir noté leur emplacement, retirez les 5 vis (214g, 214h) de la carte barrière (214a). Ne retirez pas la vis notée dans la FIG. 18. Retirez la carte.
6. Appliquez un composé thermique sur le dissipateur thermique (Z) à l'arrière de la nouvelle carte barrière (214a). FIG. 18.
7. Installez la nouvelle carte barrière avec les 5 vis (214g, 214h).

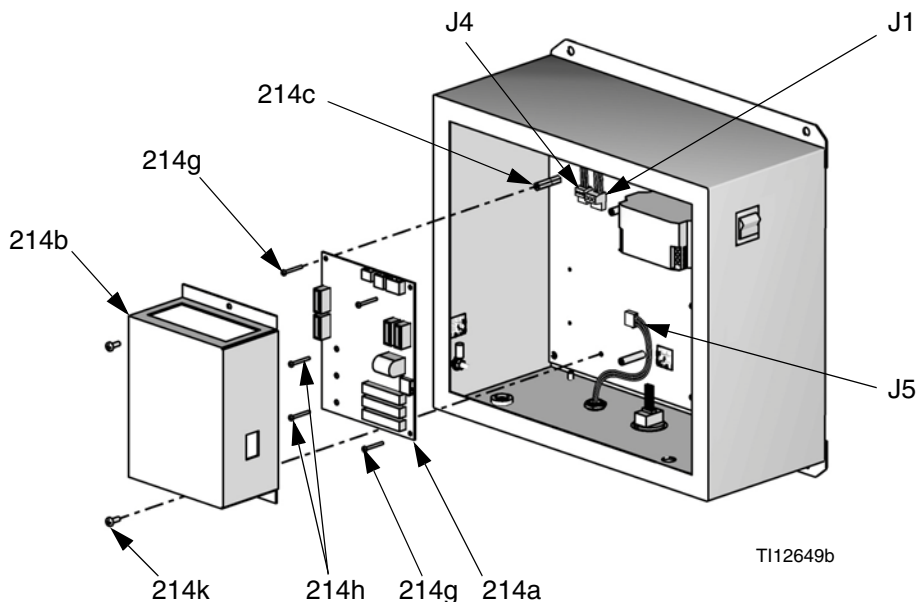
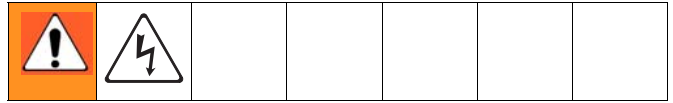

FIG. 17 : remplacement de la carte barrière

8. Installez le capot (214b) avec les 2 vis (214k) à l'aide de l'outil de sécurité.
9. Connectez les câbles aux bornes J1, J4 et J5.
10. Refermez la porte EasyKey et fermez-la à clé.
11. Enclenchez l'alimentation électrique au niveau du disjoncteur principal.
12. Mettre l'EasyKey sous tension pour contrôler le bon fonctionnement.

Remplacement des fusibles de la carte barrière



Fusible	N° de réf.	Description
F1, F2	114788	Fusibles d'entrée d'alimentation ; 2 A, à action différée
F3, F4	15D979	Fusibles de sortie d'alimentation ; 0,4 A, à action rapide

1. Voir la section **Remplacement de la carte barrière** et suivre les étapes 1-4.
2. Retirez le fusible (F1, F2, F3 ou F4) de son porte-fusible. FIG. 18.
3. Mettez le nouveau fusible en place dans le porte-fusible.
4. Voir la section **Remplacement de la carte barrière** et suivre les étapes 8-12.

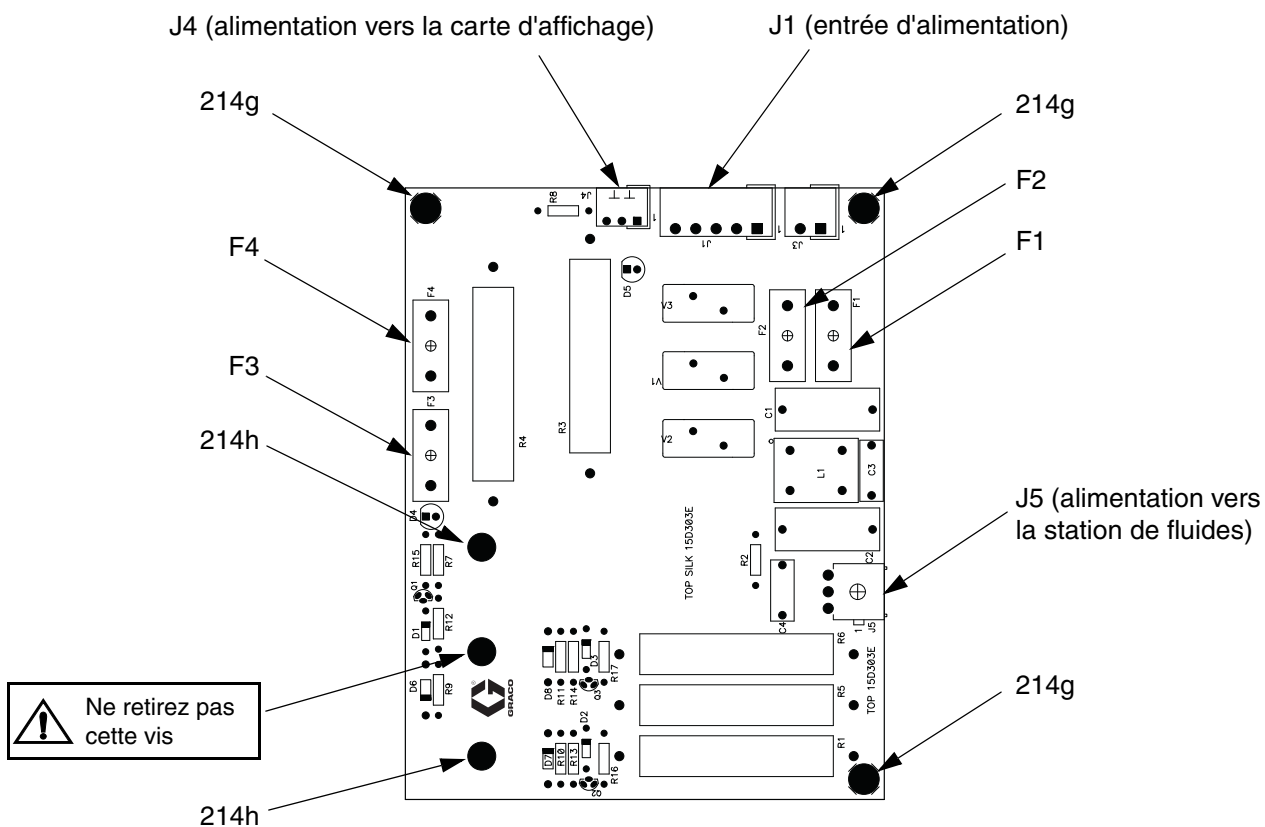

Avant de la carte barrière, présentant les fusibles et les connecteurs

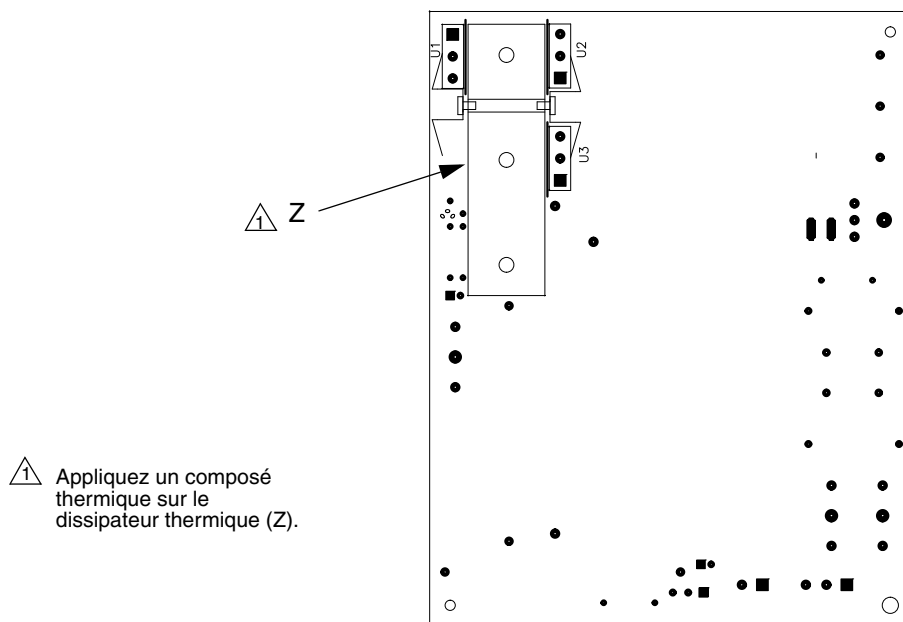

Arrière de la carte barrière, présentant le dissipateur thermique (Z)

FIG. 18 : connecteurs et fusibles de la carte barrière

Remplacement de l'élément du filtre à air

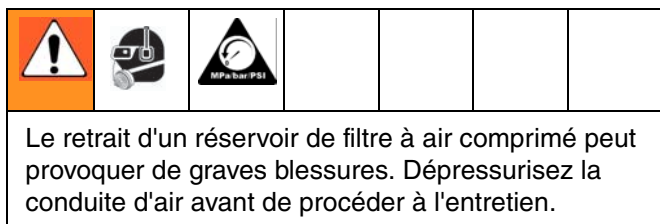

Contrôlez quotidiennement le filtre à air 5 microns du collecteur et remplacez l'élément (317a, référence de pièce 15D909) si nécessaire.

1. Fermez la vanne d'arrêt d'air principale sur la conduite d'alimentation en air et sur l'unité. Dépressurisez la conduite d'air.
2. Retirez le capot du filtre (A). Consultez FIG. 19.
3. Dévisser le réservoir du filtre (B).
4. Retirez et remplacez l'élément (317a).
5. Vissez fermement le réservoir (B) du filtre. Installez le capot (A).

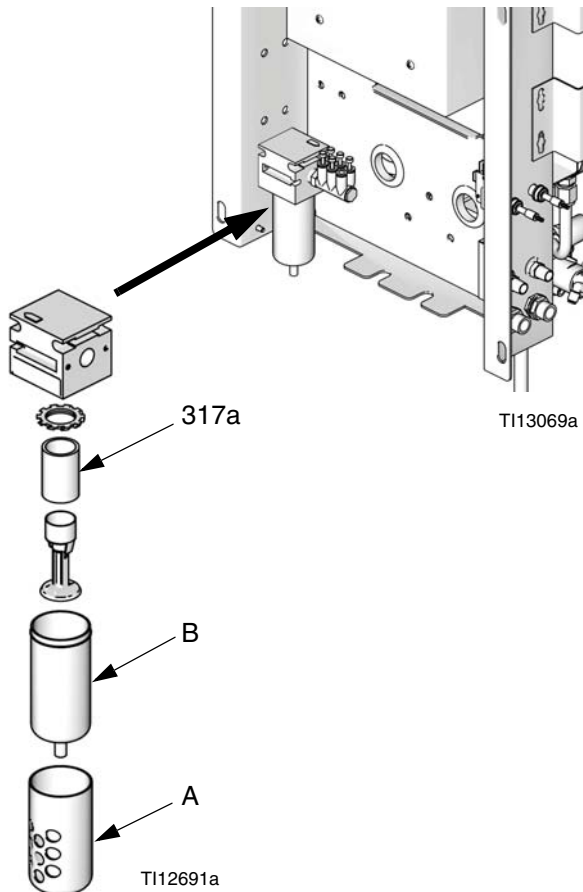
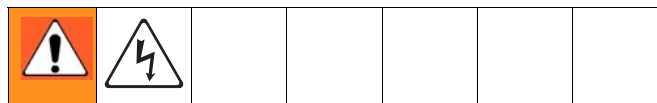

FIG. 19 : remplacement de l'élément du filtre à air

Station de fluides à montage mural

Préparation



1. Exécutez la **Avant une intervention**, page 40.
2. Desserrez les 4 vis (307) puis retirez le capot de la station de fluides à montage mural (322). FIG. 20.

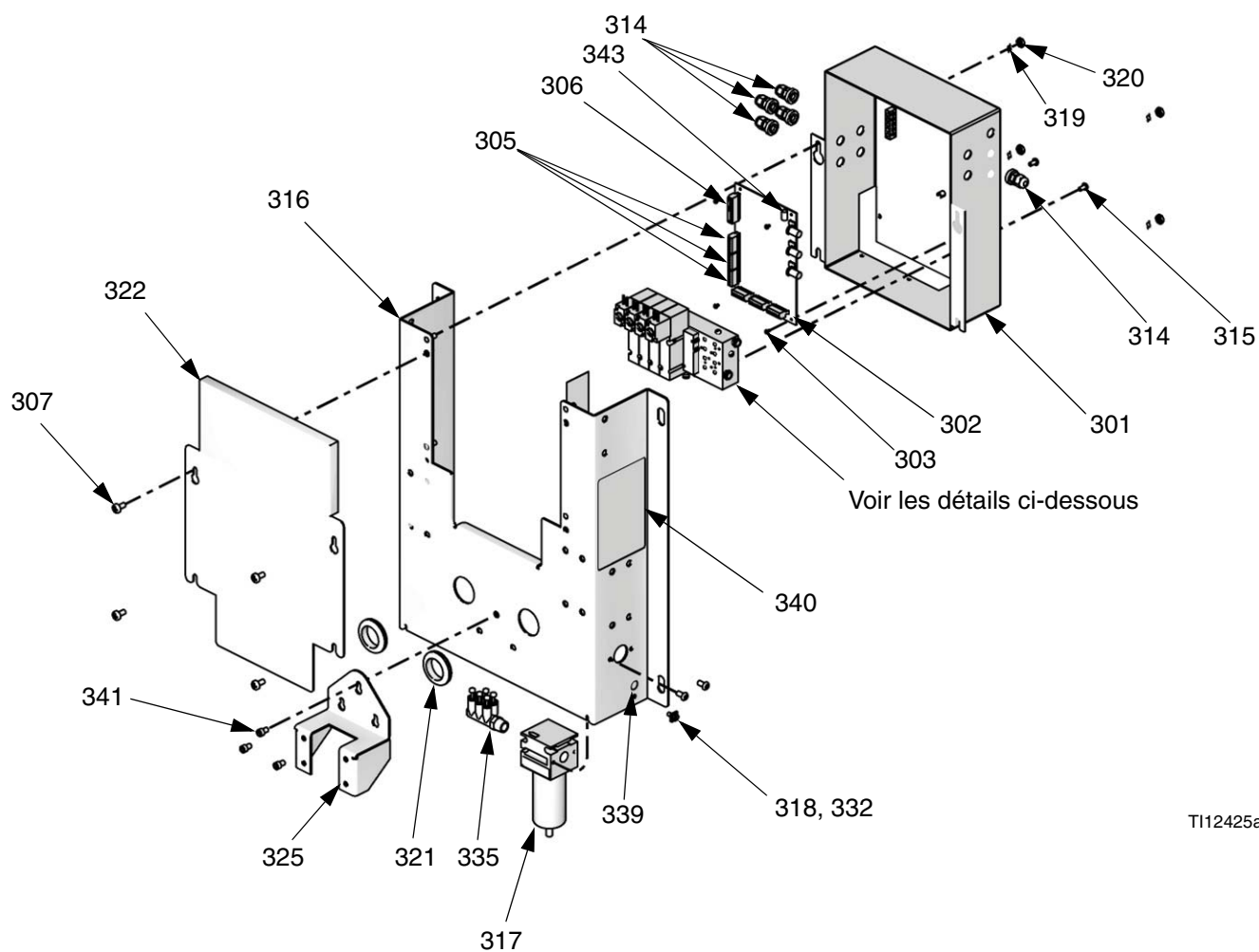

T112425a

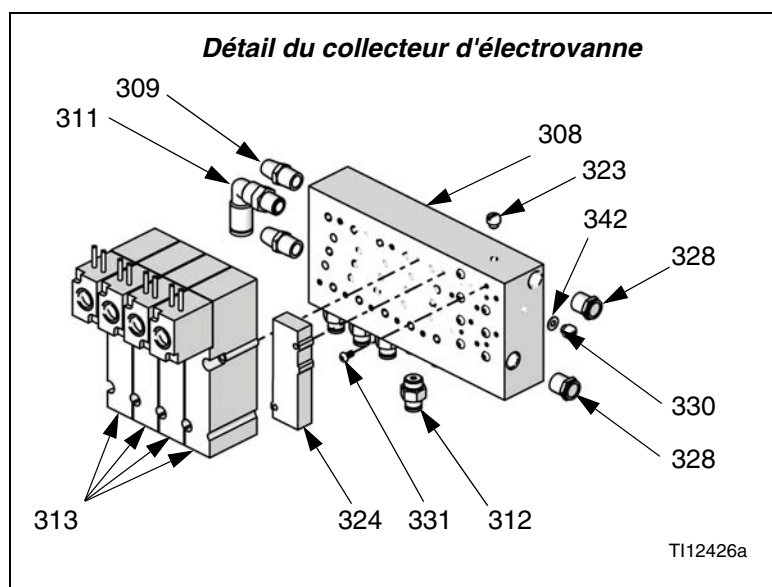
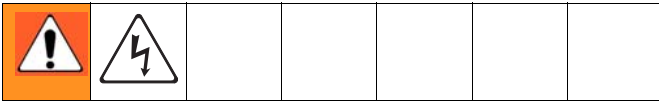

FIG. 20 : station de fluides à montage mural

Remplacement de la carte de commandes



AVIS

Pour ne pas endommager le circuit imprimé lors de l'intervention, portez un bracelet de mise à la terre référence 112190 au poignet et mettez-le correctement à la terre.

1. Exécutez la **Préparation**, page 46.
2. Débranchez les câbles en fibre optique (J4, J6) ainsi que tous les câbles (J1, J3, J5, J7, J8, J9, J12, J13, J14, J15) de la carte de commandes (302). FIG. 21.
3. Retirez les 4 vis (303). Retirez les contre-écrous du connecteur sur la surface extérieure de la protection (301). Retirez la carte de commande (302). FIG. 20.
4. Fixez la carte de commandes (302) à l'aide de quatre vis (303).
5. Raccordez les câbles à la carte de commandes (302). FIG. 21. Insérez les connecteurs (J4, J6) du câble en fibre optique dans les connecteurs (E) de la carte en faisant correspondre le bleu avec le bleu, le noir avec le noir et en serrant les connecteurs à la main. Veillez à ne pas pincer ni entortiller les câbles en fibre optique ; ils requièrent un rayon de courbure de 51 mm (2 po.).
6. Remplacez le capot (322).
7. Mettre l'EasyKey sous tension pour contrôler le bon fonctionnement.

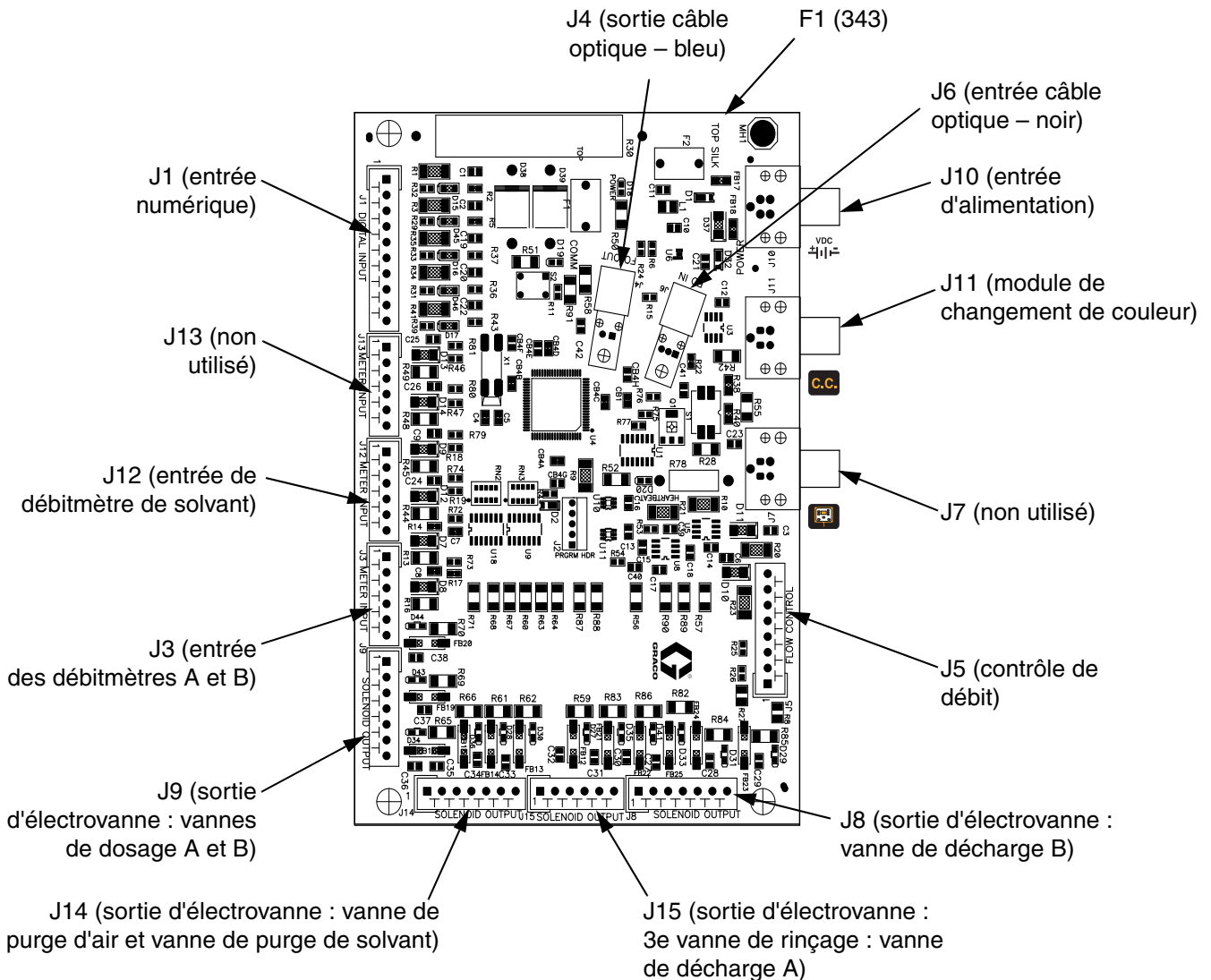
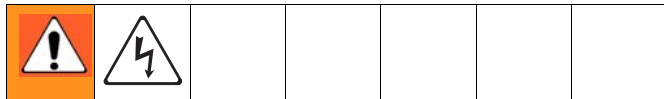

FIG. 21 : carte de commandes de la station de fluides 255765

Remplacement des électrovannes

La station de fluides à montage mural dispose d'au moins 4 électrovannes. Si vous avez installé des appareils en option, vous disposez d'électrovannes complémentaires (en option) pour chacun d'eux. Voir le Tableau 7 et les **Schémas de principe**, page 32.



Pour remplacer une seule électrovanne :

1. Exécutez la procédure **Préparation**, page 46, et coupez l'alimentation électrique au niveau du disjoncteur principal.
2. Débranchez les 2 fils d'électrovanne de la carte de commandes (302). Voir le FIG. 21 et les **Schéma électrique du système**, page 35.
3. Desserrez les 2 vis (P) et retirez l'électrovanne (313). FIG. 22.
4. Installez une nouvelle électrovanne (313).
5. Raccordez 2 câbles (N) à la carte de commandes (302). Les câbles de l'électrovanne sont de polarité différente (rouge +, noir -). Voir **Schéma électrique du système**, page 35.
6. Remplacez le capot (322).

Remplacement du fusible de la carte de commandes

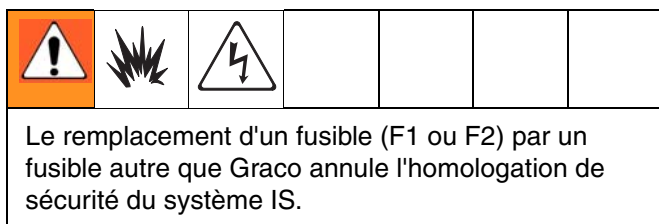

Fusible	N° de réf.	Description
F1, F2	123690	Fusible ; 125 mA, intrinsèquement sûr

1. Exécutez la **Préparation**, page 46.
2. Localisez le fusible F1 ou F2 sur la carte de commandes. Consultez FIG. 22. Retirez la vis et l'attache en métal.
3. Retirez le fusible de la carte.
4. Installez le nouveau fusible (343).
5. Remplacez le capot (322).

Tableau 7 : électrovannes du support mural

Solénoïde	Actionne	Fusible
<i>Standard</i>		
1	Vanne de dosage A	F1
2	Vanne de dosage B	F1
3	Vanne de purge d'air	F1
4	Vanne de purge de solvant	F1
<i>Kit</i>		
5	Troisième vanne de rinçage	F2
6	Vanne de décharge A	F2
7	Vanne de décharge B	F2
8	Boîtier de rinçage du pistolet 1	F2
9	Boîtier de rinçage du pistolet 2	F2

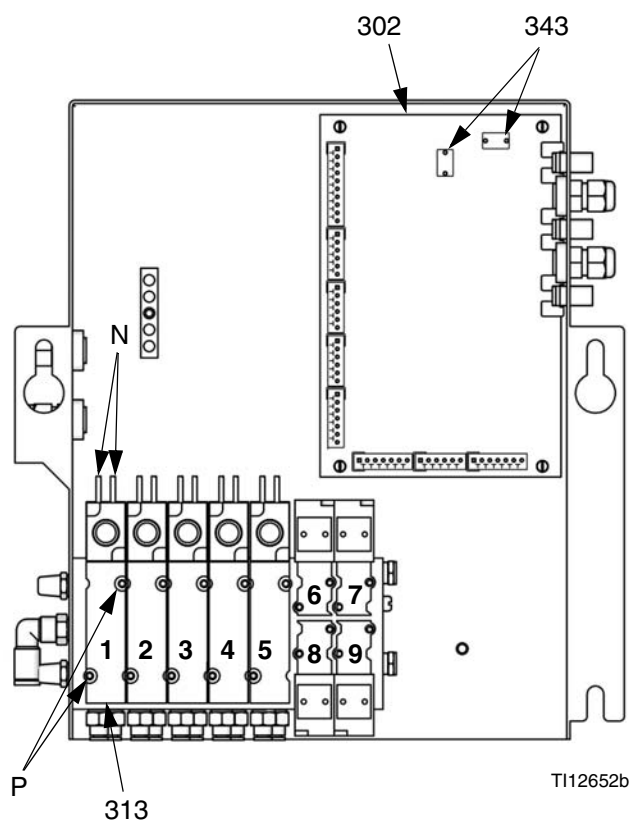
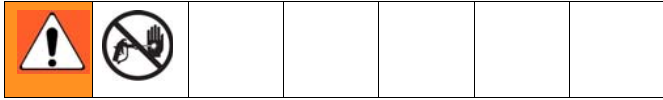

FIG. 22 : remplacement des électrovannes et du fusible

Entretien des débitmètres installés sur le support mural



Débitmètre Coriolis

1. Exécutez la **Avant une intervention**, page 40.
2. Pour retirer et procéder à l'entretien du débitmètre Coriolis, voir le manuel 313599.

Débitmètre G3000, G3000HR ou G3000A

Démontage

1. Exécutez la **Avant une intervention**, page 40.
2. Dévissez le connecteur de câble (CC) du débitmètre (M). FIG. 23.
3. Dévissez les quatre vis 1/4-20 (MS) qui maintiennent le plateau de montage (MP) du débitmètre. FIG. 23.
4. Dévissez la conduite de fluide de l'entrée du débitmètre (P).
5. Dévissez le débitmètre (M) du connecteur de la vanne de dosage (H). FIG. 23.
6. Procédez à l'entretien du débitmètre en suivant les instructions du manuel 308778 du débitmètre.

Installation

1. Vissez fermement le débitmètre (M) sur le connecteur (H) de la vanne de dosage à l'aide d'une clé.

REMARQUE : pour éviter les fuites, fixez le débitmètre (M) au connecteur (H) de la vanne de dosage avant de le raccorder à la station de fluides.

2. Fixez le débitmètre (M) et la plaque (MP) au niveau de la station de fluides avec les vis (MS).

REMARQUE : vous devez monter le capteur du débitmètre sur le corps de ce dernier avant de raccorder le câble au capteur pour que le débitmètre fonctionne correctement.

3. Raccordez le câble (CC) du débitmètre. Consultez FIG. 23.
4. Raccordez la conduite de fluide (P).
5. Etalonner le débitmètre comme indiqué dans le manuel d'utilisation du .ProMix

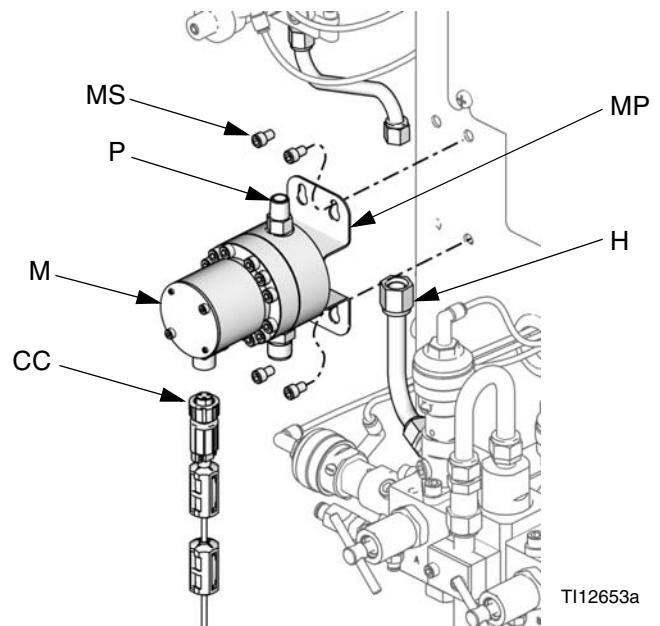
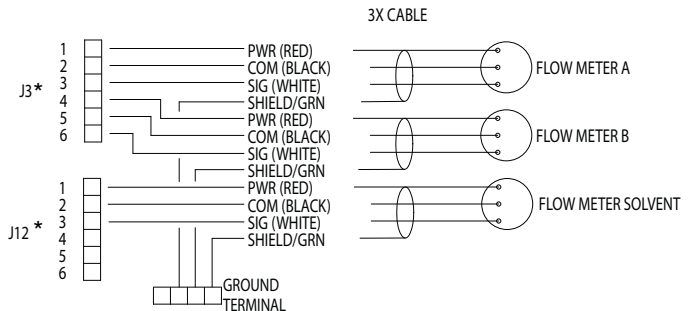

FIG. 23 : débitmètres G3000/G3000HR/G3000A

Câble	Longueur
17C743	1,52 m (5 pi.)
17C909	406 mm (16 po.)



*Connecteurs de la carte de commandes de la station de fluides

FIG. 24 : schéma de câblage du débitmètre

Entretien du collecteur de fluides



Démontage

1. Voir la section **Entretien des débitmètres installés sur le support mural, Démontage** et suivre les étapes 1-5, page 50.
2. Déconnectez les conduites de fluide et d'air du collecteur (4).
3. Tout en maintenant le collecteur de fluide (4), desserrez les trois vis (341) qui maintiennent le support (325) sur la station de fluides. Soulevez le collecteur de fluide (4) et retirez-le du panneau. Procédez à l'entretien comme indiqué dans le manuel 312781 du collecteur mélangeur de fluide.

Installation

1. Fixez le collecteur de fluide (4) et le plateau de montage (325) à l'aide des trois vis (341).
2. Installez les débitmètres. Voir **Installation**, étapes 1-3, page 50.
3. Raccordez les conduites de fluide et d'air.
4. Etalonner les débitmètres comme indiqué dans le manuel d'utilisation du ProMix.

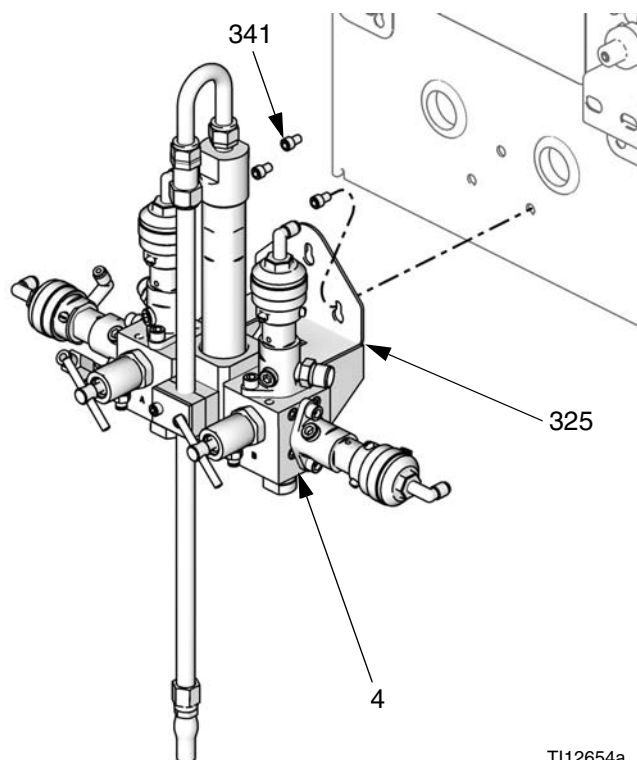

T112654a

FIG. 25 : collecteur de fluide

Entretien du module de changement de couleur, des vannes de couleurs/du catalyseur et des vannes de décharge



1. Exécutez la **Avant une intervention**, page 40.
2. Consultez le manuel 312787 concernant le module de changement de couleur.
3. Consultez le manuel 312783 concernant les colonnes de vannes de couleur/catalyseur.
4. Consultez le manuel 312786 concernant les kits de vanne de décharge.
5. Consultez le manuel 312782 concernant l'entretien d'une vanne individuelle.

RoboMix Station de fluides

Préparation



2. Retirez le couvercle du RoboMix (410). FIG. 26.
3. Notez l'emplacement des tous les flexibles RoboMix, puis débranchez-les.

1. Exécutez la **Avant une intervention**, page 40.

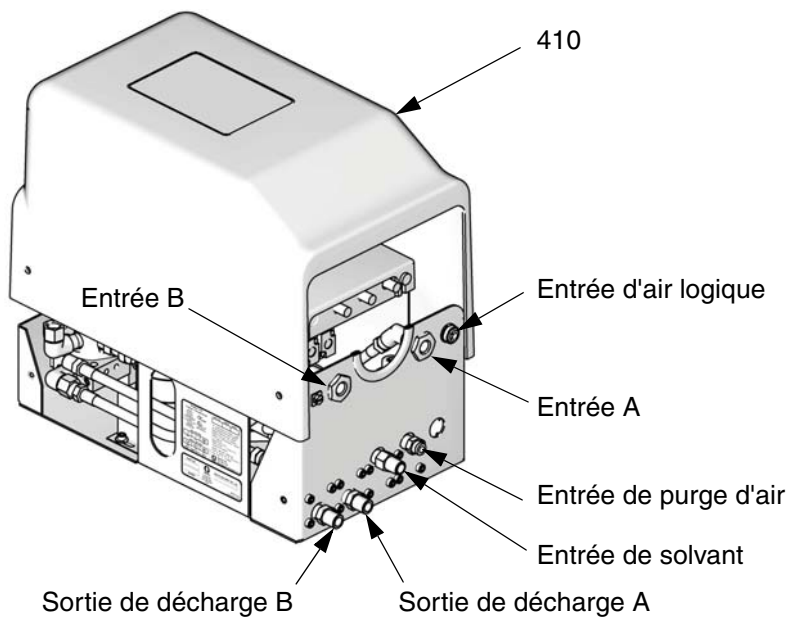

T112512a

FIG. 26 : station de fluides RoboMix

Remplacement de la carte de commandes

1. Exécutez la **Préparation**, page 52.
2. Retirez le couvercle de la carte de commandes (427). FIG. 27.

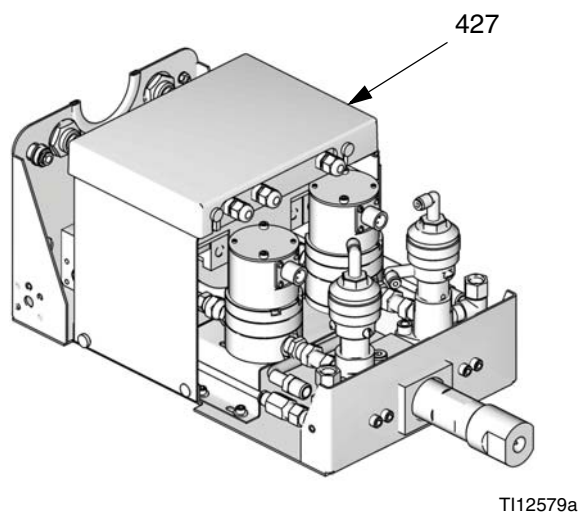

FIG. 27 : dépose du couvercle de la carte de commandes

3. Débranchez les câbles en fibre optique (J4, J6) ainsi que tous les câbles (J1, J3, J5, J7, J8, J9, J12, J13, J14, J15) de la carte de commandes (426). FIG. 29.

4. Retirez les 4 vis (428). Retirez la carte de commande (426). FIG. 28.

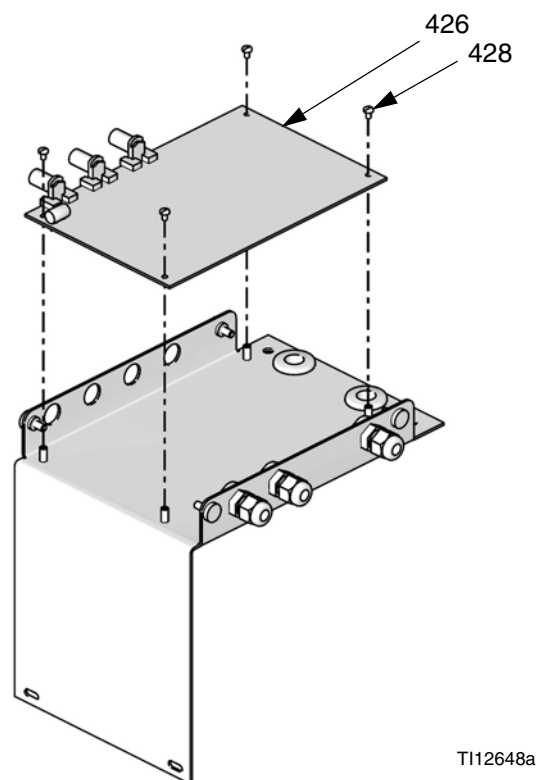

FIG. 28 : dépose de la carte de commandes

5. Fixez la carte de commandes (426) à l'aide de quatre vis (428).
6. Raccordez les câbles à la carte de commandes (426). FIG. 29. Branchez les connecteurs (J4, J6) du câble en fibre optique sur les connecteurs (E) de la carte en faisant correspondre le bleu avec le bleu et le noir avec le noir, et serrez les connecteurs (E) à la main. Veillez à ne pas pincer ni entortiller les câbles en fibre optique ; ils requièrent un rayon de courbure de 51 mm (2 po.).
7. Réinstallez les capots (427, 410).
8. Rebranchez tous les flexibles. FIG. 26.
9. Mettre l'EasyKey sous tension pour contrôler le bon fonctionnement.

Remplacement du fusible de la carte de commandes

Le remplacement d'un fusible par un fusible autre que Graco annule l'homologation de sécurité du système IS.					

1. Exécutez la **Préparation**, page 46.
2. Localisez le fusible F1 sur la carte de commandes. Consultez FIG. 29. Retirez la vis et l'attache en métal.
3. Retirez le fusible de la carte.
4. Installez le nouveau fusible (497).
5. Réinstallez les capots (427, 410).

Fusible	N° de réf.	Description
F1	123690	Fusible ; 125 mA, intrinsèquement sûr

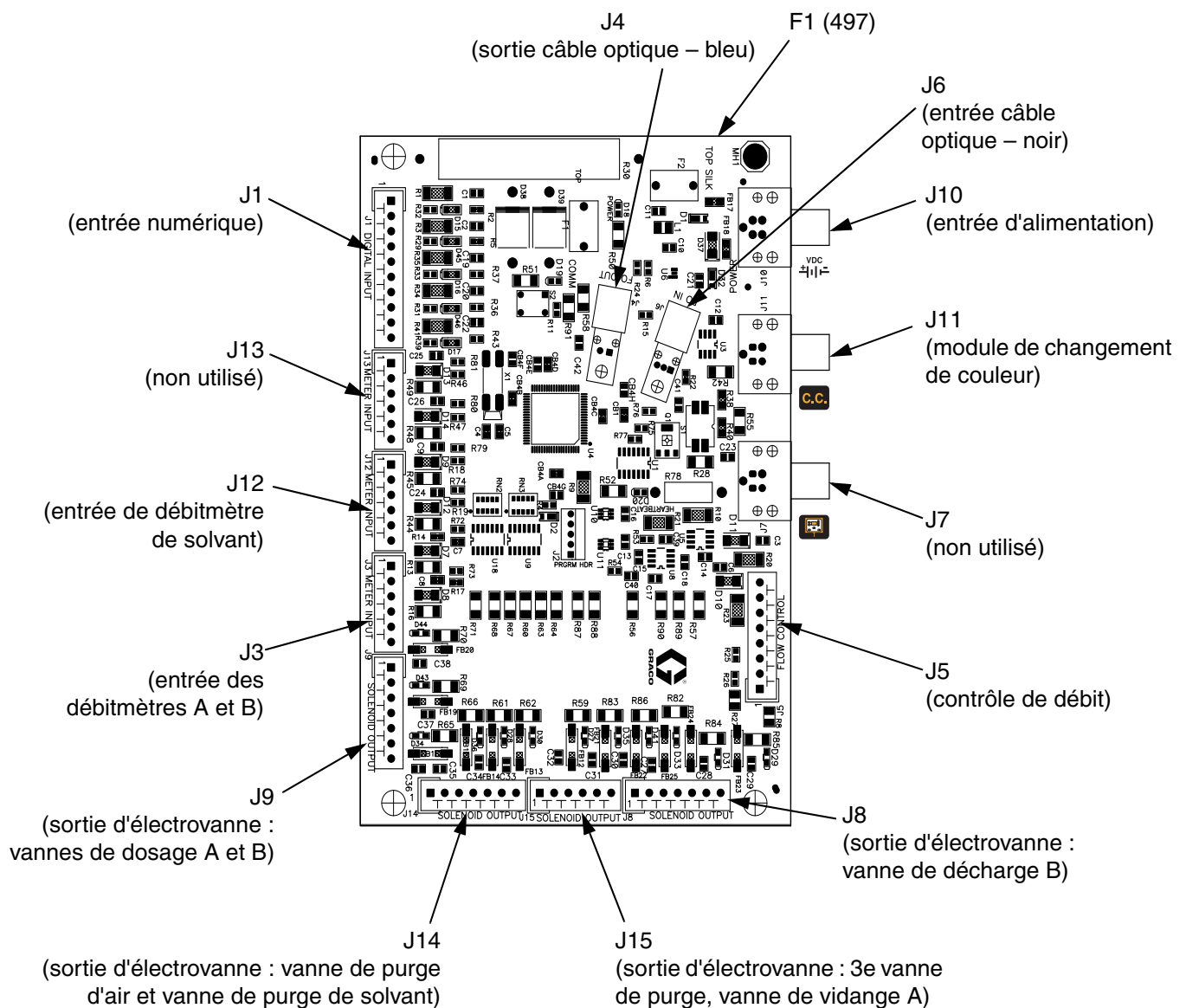

FIG. 29 : carte de commandes de la station de fluides 255765

Remplacement des électrovannes

La station de fluides RoboMix dispose d'un minimum de 4 électrovannes. Si vous disposez d'une 3e vanne de rinçage ou que des kits de vanne de décharge sont installés, vous avez des électrovannes (en option) supplémentaires pour chaque vanne additionnelle. Voir Tableau 8 et **Schémas de principe**, page 32.

Pour remplacer une seule électrovanne :

1. Exécutez la **Préparation**, page 52. Coupez l'alimentation au niveau du disjoncteur principal.
2. Retirez le couvercle de la carte de commandes (427). FIG. 27.
3. Débranchez les 2 fils d'électrovanne de la carte de commandes (426). Voir le FIG. 29 et les **Schéma électrique du système**, page 35. Basculez la carte de commandes vers le haut et de côté. FIG. 30.

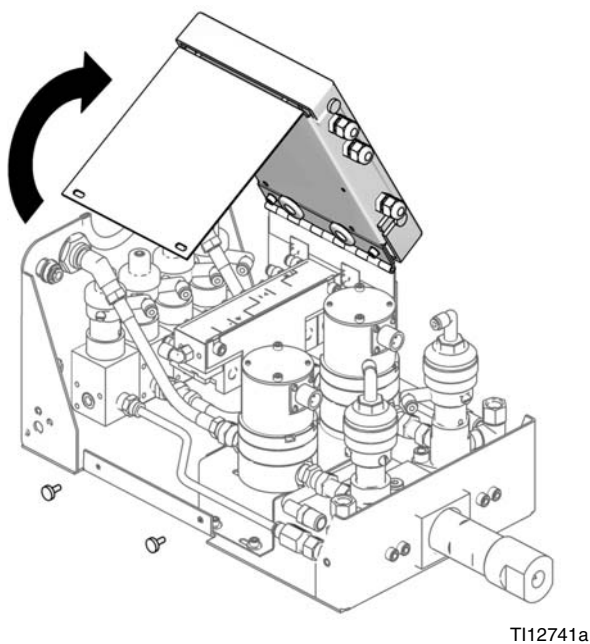

TI12741a

FIG. 30 : accès aux électrovannes et aux débitmètres

4. Desserrez les 2 vis (P) et retirez l'électrovanne (486). Voir FIG. 31 et Tableau 8.

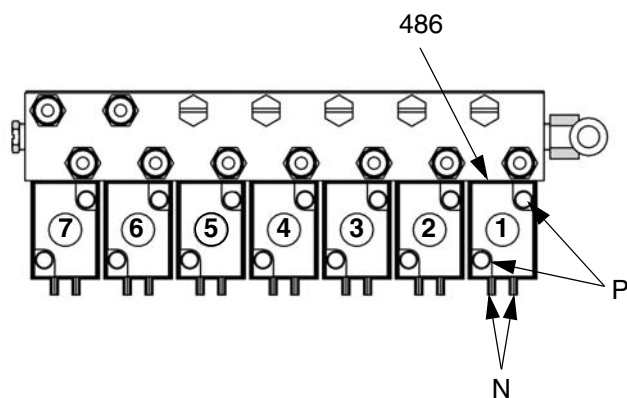

TI12655a

FIG. 31 : électrovannes RoboMix

Tableau 8 : électrovannes RoboMix

Solénoïde	Actionne
<i>Standard</i>	
1	Vanne de dosage A
2	Vanne de dosage B
3	Vanne de purge d'air
4	Vanne de purge de solvant
<i>Kit</i>	
5	3e vanne de purge
6	Vanne de décharge A
7	Vanne de décharge B

5. Installez une nouvelle électrovanne (486).
6. Raccordez 2 câbles (N) à la carte de commandes (426). Les câbles de l'électrovanne sont de polarité différente (rouge +, noir -). Voir **Schéma électrique du système**, page 35.
7. Réinstallez les capots (427, 410).

Débitmètres G250 et G250HR

Démontage

1. Exécutez la **Préparation**, page 52.
2. Dévissez le câble du connecteur du débitmètre (CC). FIG. 32.
3. Dévissez les vis M6 (442) et les rondelles (440) en bas du plateau de montage (438) du débitmètre à l'aide d'une clé à douille. FIG. 32.
4. Débranchez la conduite de fluide de l'entrée du débitmètre (P).
5. Débranchez le raccord (H) de sortie du débitmètre de la vanne de dosage.
6. Procédez à l'entretien du débitmètre en suivant les instructions du manuel 308778 du débitmètre.

Installation

1. Vissez fermement le raccord (H) de sortie du débitmètre sur l'entrée de la vanne de dosage à l'aide d'une clé.

REMARQUE : pour éviter toute fuite, fixez le raccord (H) de sortie du débitmètre à la vanne de dosage avant de raccorder le débitmètre à la plaque (438).

2. Fixez le débitmètre (M) à la plaque (438) avec les vis et les rondelles (442, 440).

REMARQUE : vous devez monter le capteur du débitmètre sur le corps de ce dernier avant de raccorder le câble au capteur pour que le débitmètre fonctionne correctement.

3. Raccordez le câble au connecteur de câble (CC). FIG. 32.
4. Raccordez la conduite de fluide au raccord (P) d'entrée du débitmètre.

5. Etalonner le débitmètre comme indiqué dans le manuel d'utilisation du .ProMix
6. Placez la carte dans sa position correcte et remontez le panneau RoboMix.

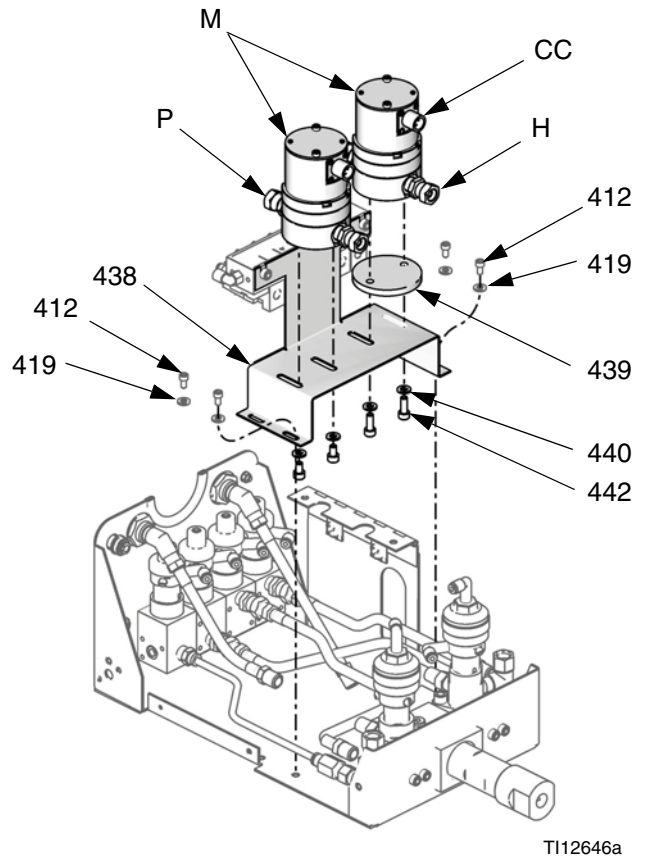
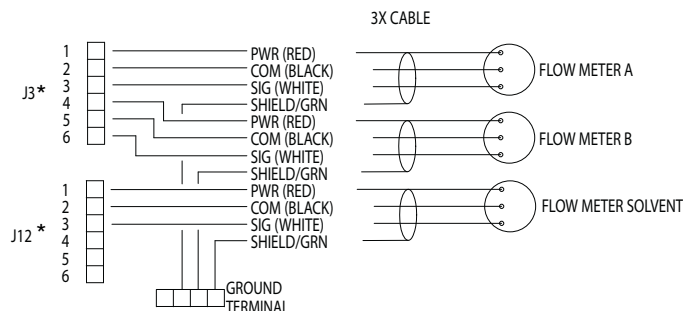

FIG. 32 : débitmètres G250/G250HR



*Connecteurs de la carte de commandes de la station de fluides

FIG. 33 : schéma de câblage du débitmètre

Entretien du collecteur RoboMix

Le kit 15V480 pour l'entretien du collecteur est disponible. Les pièces du kit sont marquées d'un astérisque, par exemple (502*). Pour obtenir les meilleurs résultats, utilisez toutes les pièces du kit. Lubrifiez tous les joints toriques lors du montage.

1. Exécutez la **Préparation**, page 52.

2. Débrancher les tuyauteries d'air et de produit du manifold RoboMix (17).
3. Dévissez le mélangeur flexible (474) du chapeau de l'intégrateur (511).
4. Retirez les vis (403, 478) et l'entretoise (465, côté B). Démontez l'assemblage du collecteur (477) de la station de fluides RoboMix. FIG. 34.

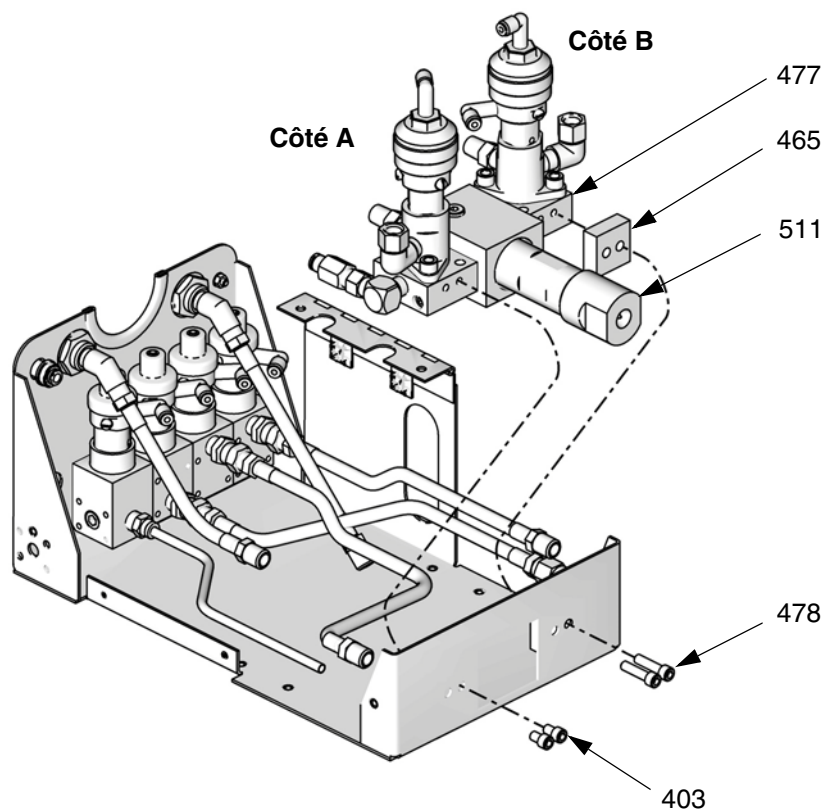

TI12651a

FIG. 34 : collecteur RoboMix

5. Dévissez le chapeau de l'intégrateur (511) et le boîtier (510). Vérifiez le mélangeur (508) et le chapeau de mélange (509). Remplacez les joints toriques (504*). FIG. 35.
6. Dévissez le bouchon du collecteur de l'intégrateur (507). Retirez la base de l'intégrateur (503). Remplacez les deux joints toriques (502*, 504*).

AVIS

Gardez séparées les pièces du côté A et du côté B lors du démontage, et ce pour éviter la contamination lors du remontage.

7. Dévissez les vannes de dosage A et B (521) des adaptateurs de vanne (517). Remplacez les joints toriques (518*).

REMARQUE : pour réparer les vannes de dosage (521), consultez le manuel 312782.

8. Retirez les vis (520) et les adaptateurs (517). Vérifiez le siège (516). Remplacez les joints toriques (515*).
9. Retirez les vis (513) et les supports de vanne A et B (512). Remplacez les joints toriques (505*).
10. Retirez la vis du joint (506) du boîtier de l'intégrateur (501). Remplacez le joint torique (505*).
11. Retirez les clapets anti-retour (519*) de chaque adaptateur de vanne (517) et de chaque coude (528) sur le côté A du collecteur. Remplacez les trois clapets anti-retour. La flèche sur les clapets anti-retour doit être orientée vers le collecteur.
12. Retirez les bouchons du tuyau (522*) de chaque adaptateur de vanne (517). Remplacez les bouchons.
13. Remontez dans l'ordre inverse, en suivant toutes les remarques de montage de la FIG. 35.

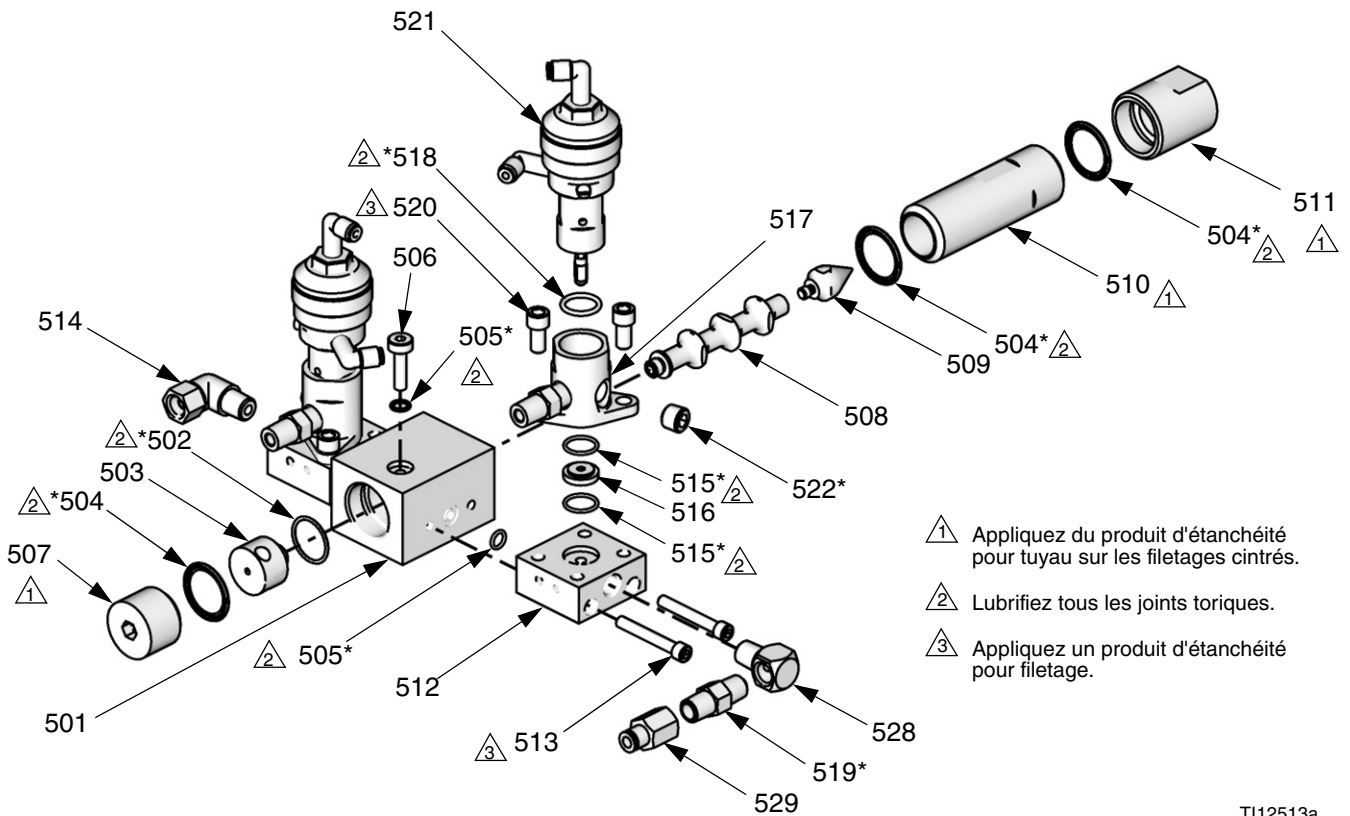

T112513a

FIG. 35 : réparation du collecteur

Entretien du contrôle de débit

Préparation



1. Exécutez la **Avant une intervention**, page 40.
2. Déconnectez toutes les conduites de fluide et d'air du régulateur de contrôle de débit.
3. Déconnectez le câble de contrôle de débit du connecteur (624). FIG. 37.
4. Retirez les quatre vis (605) qui maintiennent la plaque d'air (607) au boîtier (611). Soulevez avec précaution la plaque du boîtier et déconnectez les trois câbles des bornes J1, J2 et J4 sur le circuit imprimé (618). FIG. 36.

Entretien du régulateur et du capteur de pression

Le kit 15G843 d'entretien du régulateur est disponible. Les pièces du kit sont marquées d'un astérisque, par exemple (602*). Pour obtenir les meilleurs résultats, utilisez toutes les pièces du kit.

Le kit 15G867 d'entretien du capteur est disponible pour procéder à l'entretien du capteur de pression uniquement. Les pièces du kit sont marquées d'un symbole, par exemple (602‡). Pour obtenir les meilleurs résultats, utilisez toutes les pièces du kit.

1. Exécutez la procédure **Préparation** ci-dessus.
2. Retirez les quatre vis (605) et l'écrou (601) du bas de la plaque d'air (607). Séparez la plaque d'air et la plaque de fluide.
3. Dévissez le capteur de pression (620) de la plaque de fluide (606).

REMARQUE : si vous remplacez uniquement le kit 15G867 de capteur de pression, passez à l'étape 6.

4. Retirez le bouchon (615) et le joint torique (604) du dessus de plaque de fluide (606). Retirez les pièces de l'ensemble de diaphragmes (613, 610, 609, 612, 617, 616). Retirez et jetez les goujons (623).
5. Remontez l'ensemble du diaphragme à l'aide des nouvelles pièces du kit. Assurez-vous que le CÔTÉ AIR du diaphragme (617) est orienté vers le bas. Serrez l'écrou à un couple (601) de 0,9-1,1 N•m (8-10 po-lb).

6. Installez un nouveau joint torique (602) sur le capteur de pression (620) et vissez-le sur la plaque de fluide (606).
7. Réinstallez la plaque de fluide sur la plaque d'air. Veillez à ne pas pincer le câble du capteur de pression. Serrez les vis (605) à un couple de à 3,4-4,5 N•m (30-40 po-lb).
8. Raccordez les trois câbles aux bornes J1, J2 et J4 sur le circuit imprimé (618). FIG. 36.
9. Rattachez la plaque d'air (607) sur le boîtier (611). Serrez les vis (605) à un couple de à 3,4-4,5 N•m (30-40 po-lb).
10. Rattachez le câble de contrôle de débit ainsi que toutes les conduites de fluide et d'air.

Entretien de la carte de commandes de débit

1. Exécutez la **Avant une intervention**, page 40.
2. Retirez les quatre vis (605) qui maintiennent le support (614) sur le boîtier (611). FIG. 37.
3. Séparez avec précaution le support du boîtier et déconnectez les trois câbles des bornes J1, J2 et J4 sur le circuit imprimé (618). FIG. 36.
4. Retirez les vis (621). Remplacez l'ancienne carte par la nouvelle carte.
5. Raccordez les trois câbles aux bornes J1, J2 et J4 sur le circuit imprimé (618). FIG. 36.
6. Rattachez le support (614) sur le boîtier (611). Serrez les vis (605) à un couple de à 3,4-4,5 N•m (30-40 po-lb).

Entretien de la vanne V/P

1. Exécutez la **Avant une intervention**, page 40.
2. Retirez les quatre vis (605) qui maintiennent le support (614) sur le boîtier (611). FIG. 37.
3. Séparez avec précaution le support du boîtier et déconnectez le câble de la vanne V/P de la borne J2 sur le circuit imprimé (618). FIG. 36.
4. Retirez les deux vis (619a) et les joints toriques (619b). Installez la nouvelle vanne (619) avec des vis et des joints toriques neufs.
5. Rebranchez le câble de la vanne V/P sur la borne J2 du circuit imprimé (618). FIG. 36.
6. Rattachez le support (614) sur le boîtier (611). Serrez les vis (605) à un couple de à 3,4-4,5 N•m (30-40 po-lb).

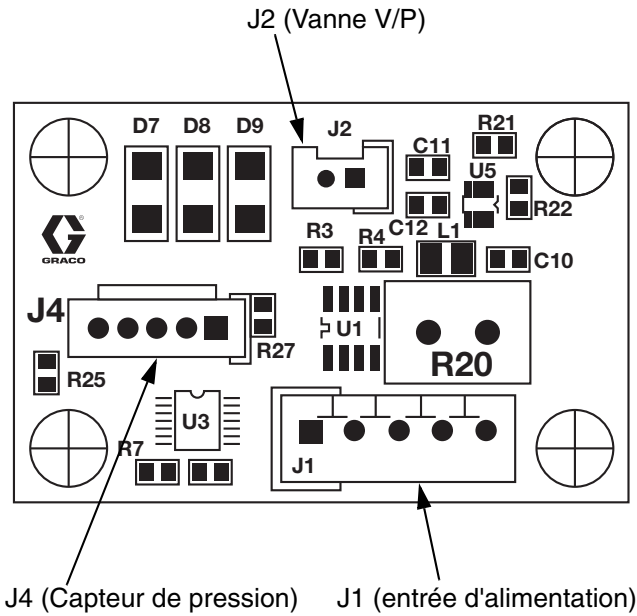
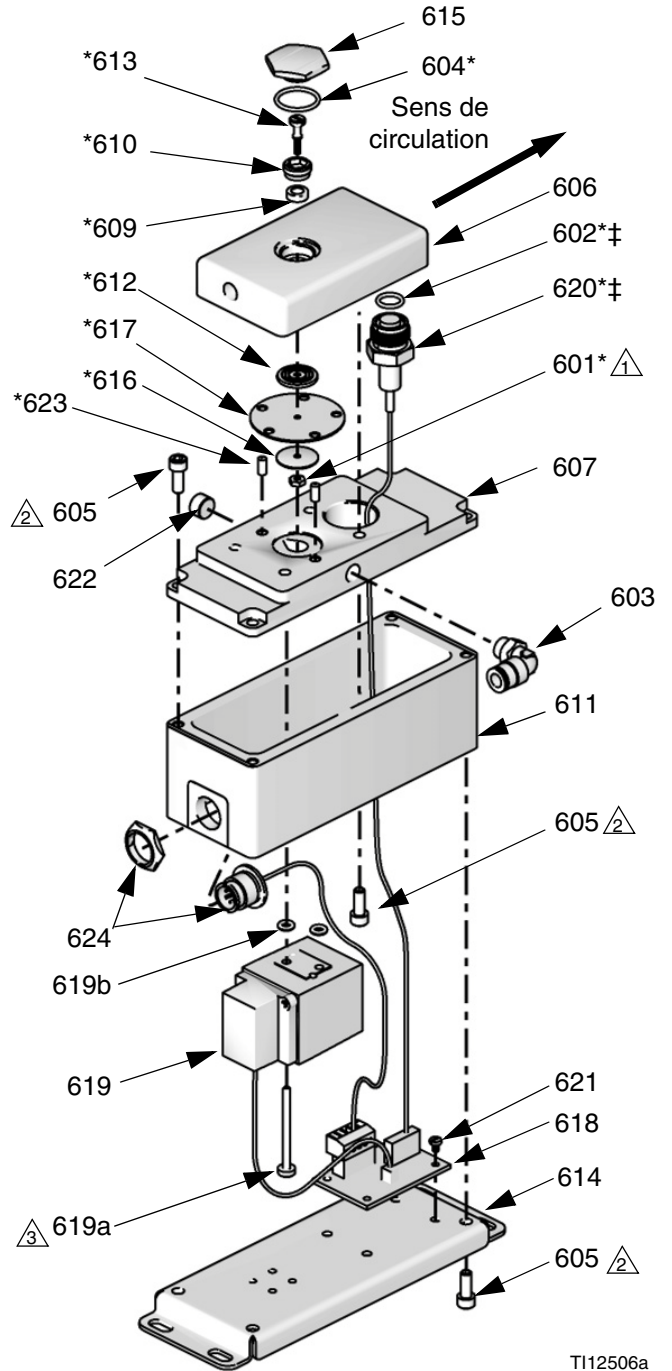

FIG. 36 : carte de commandes de débit 249179



T112506a

- △1 Serrez à un couple de 0,9-1,1 N•m (8-10 po-lb).
- △2 Serrez à un couple de 3,4-4,5 N•m (30-40 po-lb).
- △3 Serrez à un couple de 0,6-0,8 N•m (5-7 po-lb).

FIG. 37 : contrôle de débit

Pièces

ProMix 2KS Système de panneau mural automatique du

Touche configurateur

La référence de pièce représentant la configuration de votre équipement est imprimée sur les étiquettes d'identification de ce dernier. Consultez les illustrations ci-dessous pour connaître l'emplacement des étiquettes d'identification. La référence de pièce comprend un caractère de chacune des six catégories suivantes en fonction de la configuration de votre système. *Les caractères dans ce tableau ne correspondent pas aux références dans les listes de pièces ou les schémas de pièces.*

Système automatique	Commande et affichage	Débitmètre A et B	Vannes de couleur	Vannes de catalyseur	Contrôle de débit
A	D = EasyKey avec afficheur LCD	0 = Sans débitmètres 1 = G3000 (A et B) 2 = G3000HR (A et B) 3 = 3 mm Coriolis (A) et G3000 (B) 4 = G3000 (A) et 3 mm (1,8 po) Coriolis (B) 5 = 3 mm Coriolis (A) et G3000HR (B) 6 = G3000HR (A) et 3 mm (1,8 po) Coriolis (B) 7 = 3 mm Coriolis (A et B)	0 = Sans vannes (couleur unique) 1 = Deux vannes (basse pression) 2 = Quatre vannes (basse pression) 3 = Sept vannes (basse pression) 4 = Douze vannes (basse pression)	0 = Sans vannes (catalyseur unique) 1 = Deux vannes (basse pression) 2 = Quatre vannes (basse pression)	N = Non O = Oui
A (modèles pour acide)	E = EasyKey avec afficheur LCD	1 = G3000 (A) et G3000A (B)	0 = Sans vannes (sans couleur ; il faut commander le kit acide 26A096-26A100 ; voir page 79)	0 = Sans vannes (catalyseur unique)	N = Non

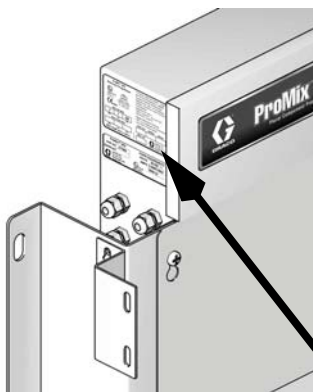

Emplacement de l'étiquette sur la station de fluides
T112423a

La pression maximum de service du fluide figure sur cette liste

ProMix® 2KS Electronic Proportioner

FM08ATEX0074
 II 2 G
 Ex Ia IIA T3
 Inherently safe equipment for Class I, Div 1, Group D, T3
 Ta = -20°C to 50°C
 CE 0359

MAX AIR WPR

.7	7	100
MPa	bar	PSI

MAX FLUID WPR

MPa	bar	PSI

MAX TEMP 50°C (122°F)

Intrinsically Safe (IS) System. Install per IS Control Drawing No. 289833. EasyKey Interface IS Associated Apparatus for use in non hazardous location, with IS Connection to Smart Fluid Plate IS Apparatus for use in: Class I, Division 1, Group D T3 Hazardous Locations

Read Instruction Manual
Warning: Substitution of components may impair intrinsic safety.

PART NO.	SERIES	SERIAL

MFG. YR.

GRACO INC.
 P.O. Box 1441
 Minneapolis, MN
 55440 U.S.A.



Emplacement de l'étiquette sur l' EasyKey
T112418a

Référence configurée à 6 caractères

N° de réf. AD000N à AD742Y et AE100N, y compris EasyKey avec affichage LCD

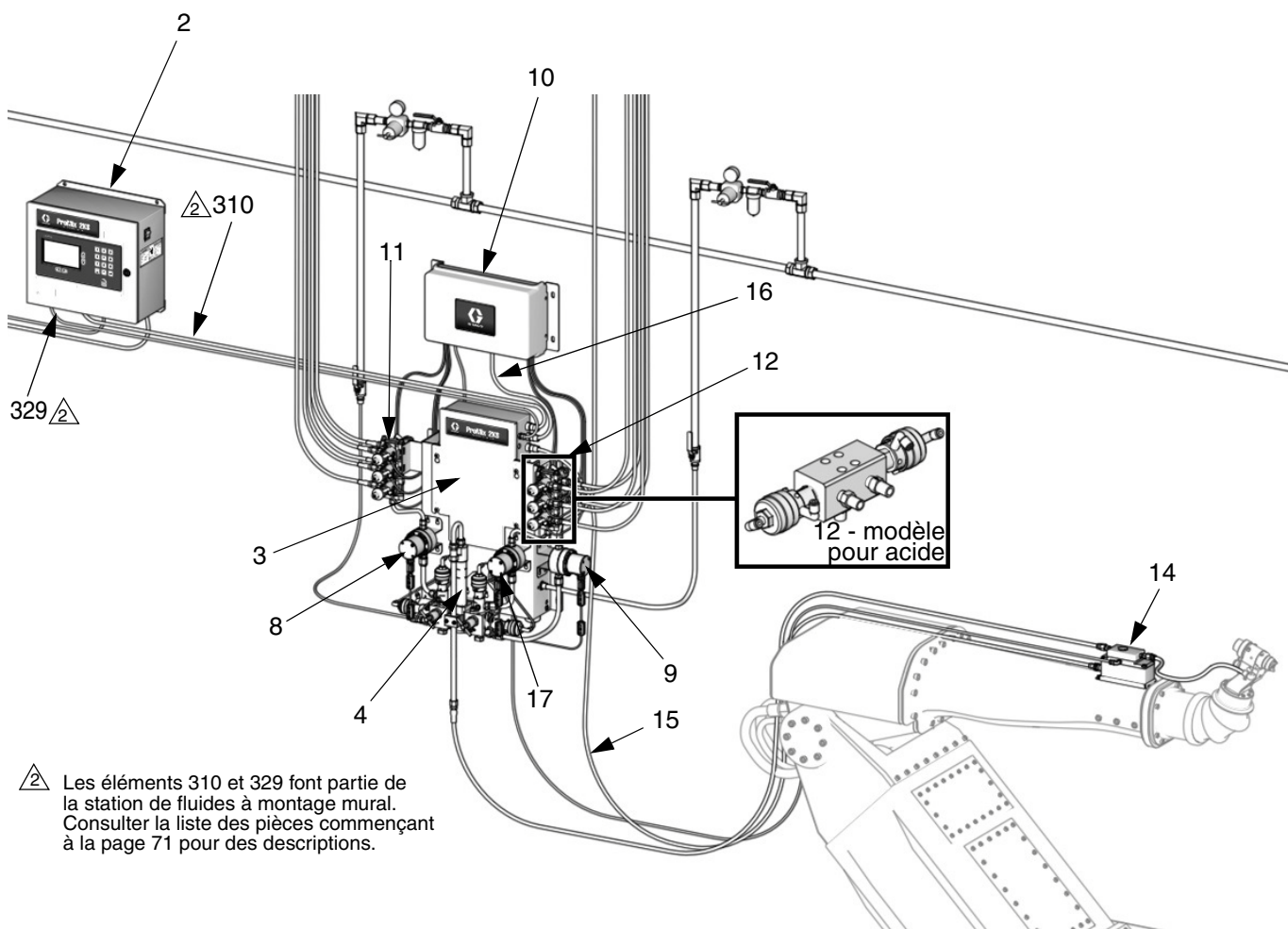

⚠ Les éléments 310 et 329 font partie de la station de fluides à montage mural. Consulter la liste des pièces commençant à la page 71 pour des descriptions.

TI29654a

Détails du kit de mise à niveau automatique (26)

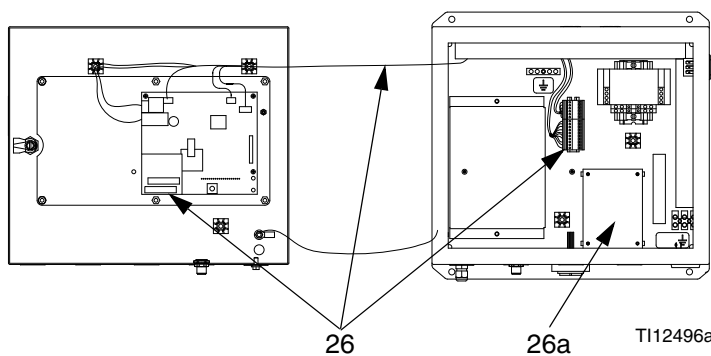

TI12496a

N° de réf. AD000N à AD742Y et AE100N, y compris EasyKey avec affichage LCD

N° de réf.	Caractère configuré (voir la page 61) ou utilisation de la pièce	N° de pièce	Description	Qté
2	D	277869	COMMANDES/ÉCRAN, EasyKey ; utilisé avec les références AD000N à AD742Y ; voir la page 68	1
3	pièce standard	voir page 70	PANNEAU, fluide	1
4	pièce standard	289695	COLLECTEUR, mélangeur ; voir manuel 312781	1
	pièce standard	24Y548	COLLECTEUR ACIDE, mélangeur ; voir manuel 312781	1
8			KIT, débitmètre A	
	0	aucun	aucun	0
	1	15V804	KIT, débitmètre G3000 ; voir manuel 308778	1
	2	15V827	KIT, débitmètre G3000HR ; voir manuel 308778	1
	3	15V806	KIT, débitmètre Coriolis ; voir manuel 313599	1
	4	15V804	KIT, débitmètre G3000 ; voir manuel 308778	1
	5	15V806	KIT, débitmètre Coriolis ; voir manuel 313599	1
	6	15V827	KIT, débitmètre G3000HR ; voir manuel 308778	1
	7	15V806	KIT, débitmètre Coriolis ; voir manuel 313599	1
9			KIT, débitmètre B	
	0	aucun	aucun	0
	1	15V804	KIT, débitmètre G3000 ; voir manuel 308778	1
	2	15V827	KIT, débitmètre G3000HR ; voir manuel 308778	1
	3	15V804	KIT, débitmètre G3000 ; voir manuel 308778	1
	4	15V806	KIT, débitmètre Coriolis ; voir manuel 313599	1
	5	15V827	KIT, débitmètre G3000HR ; voir manuel 308778	1
	6	15V806	KIT, débitmètre Coriolis ; voir manuel 313599	1
	7	15V806	KIT, débitmètre Coriolis ; voir manuel 313599	1
	8	17L432	KIT, débitmètre acide G3000A ; voir manuel 308778	1
10	0 - 4	voir page 79	MODULE, commandes, changement couleur/catalyseur ; consultez la page 79	voir page 79
	--	voir page 79	MODULE ACIDE, commandes, changement couleur/catalyseur ; consultez la page 79	voir page 79
11	0 - 4	voir page 79	COLONNE DE VANNES, changement de couleur ; consultez la page 79	voir page 79
	--	voir page 79	COLONNE DE VANNES ACIDE, changement de couleur ; consultez la page 79	voir page 79
12	0 - 2	voir page 79	COLONNE DE VANNES, changement de catalyseur ; consultez la page 79	voir page 79
	--	voir page 79	COLONNE DE VANNES ACIDE, changement de catalyseur ; consultez la page 79	voir page 79
14			CONTRÔLE DE DÉBIT	
	N	aucun	aucun	0
	Y	249849	RÉGULATEUR, contrôle de débit	1
15	utilisé avec le contrôle de débit uniquement	15U977	CÂBLE, contrôle de débit ; raccorde le régulateur de contrôle de débit à la station de fluides ; 12,2 m (40 pi.)	0 ou 1
16	utilisé uniquement avec un changement de couleur	15U532	CÂBLE, CAN, intrinsèquement sûr ; raccorde le module de commandes de changement de couleur à la station de fluides ; 1 m (3 pi)	0 ou 1
17	utilisé avec AE100N uniquement	826212	KIT, débitmètre G3000A ; voir manuel 308778	1
26	pièce standard	15V256	KIT, mise à niveau automatique ; comprend l'élément 26a	1
26a	pièce standard	15V825	• KIT, carte, E/S discrète ; partie de l'élément 26	1

ProMix 2KS Système de panneau RoboMix automatique

Touche configurateur

La référence de pièce représentant la configuration de votre équipement est imprimée sur les étiquettes d'identification de ce dernier. Consultez les illustrations ci-dessous pour connaître l'emplacement des étiquettes d'identification. La référence de pièce comprend un caractère de chacune des six catégories suivantes en fonction de la configuration de votre système. *Les caractères dans ce tableau ne correspondent pas aux références dans les listes de pièces ou les schémas de pièces.*

Système automatique	Commande et affichage	Débitmètre A et B	Vannes de couleur	Vannes de catalyseur	Contrôle de débit
R	D = EasyKey avec afficheur LCD	0 = Sans débitmètres 1 = G250 (A et B) 2 = G250HR (A et B)	0 = Sans vannes (couleur unique) 1 = Deux vannes (basse pression) 2 = Quatre vannes (basse pression) 3 = Sept vannes (basse pression) 4 = Douze vannes (basse pression)	0 = Sans vannes (catalyseur unique) 1 = Deux vannes (basse pression) 2 = Quatre vannes (basse pression)	N = Non O = Oui

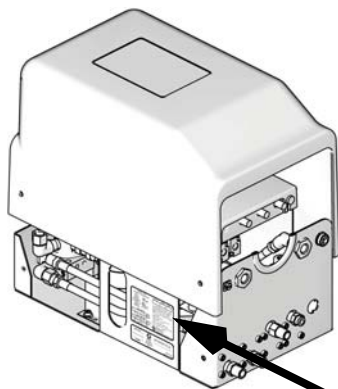

Emplacement de l'étiquette Label sur le panneau RoboMix

TI12512a

La pression maximum de service du fluide figure sur cette liste

ProMix® 2KS Electronic Proportioner

Ex FM08ATEX0074 II 2 G Ex ia IIA T3

CE 0359

FM US APPROVED

Intrinsically safe equipment for Class I, Div 1, Group D, T3
Ta = -20°C to 50°C

MAX AIR WPR		
.7	7	100
MPa	bar	PSI
MAX FLUID WPR		
MPa	bar	PSI
MAX TEMP 50°C (122°F)		

Intrinsically Safe (IS) System. Install per IS Control Drawing No. 289833. EasyKey Interface IS Associated Apparatus for use in non hazardous location, with IS Connection to Smart Fluid Plate IS

Apparatus for use in:
Class I, Division 1, Group D T3
Hazardous Locations

Read Instruction Manual
Warning: Substitution of components may impair intrinsic safety.

PART NO.	SERIES	SERIAL
MFG. YR.		

GRACO INC.
P.O. Box 1441
Minneapolis, MN
55440 U.S.A.



Emplacement de l'étiquette sur l' EasyKey

TI12418a

Référence configurée à 6 caractères

N° de réf. RD000N à RD242Y, y compris EasyKey avec affichage LCD

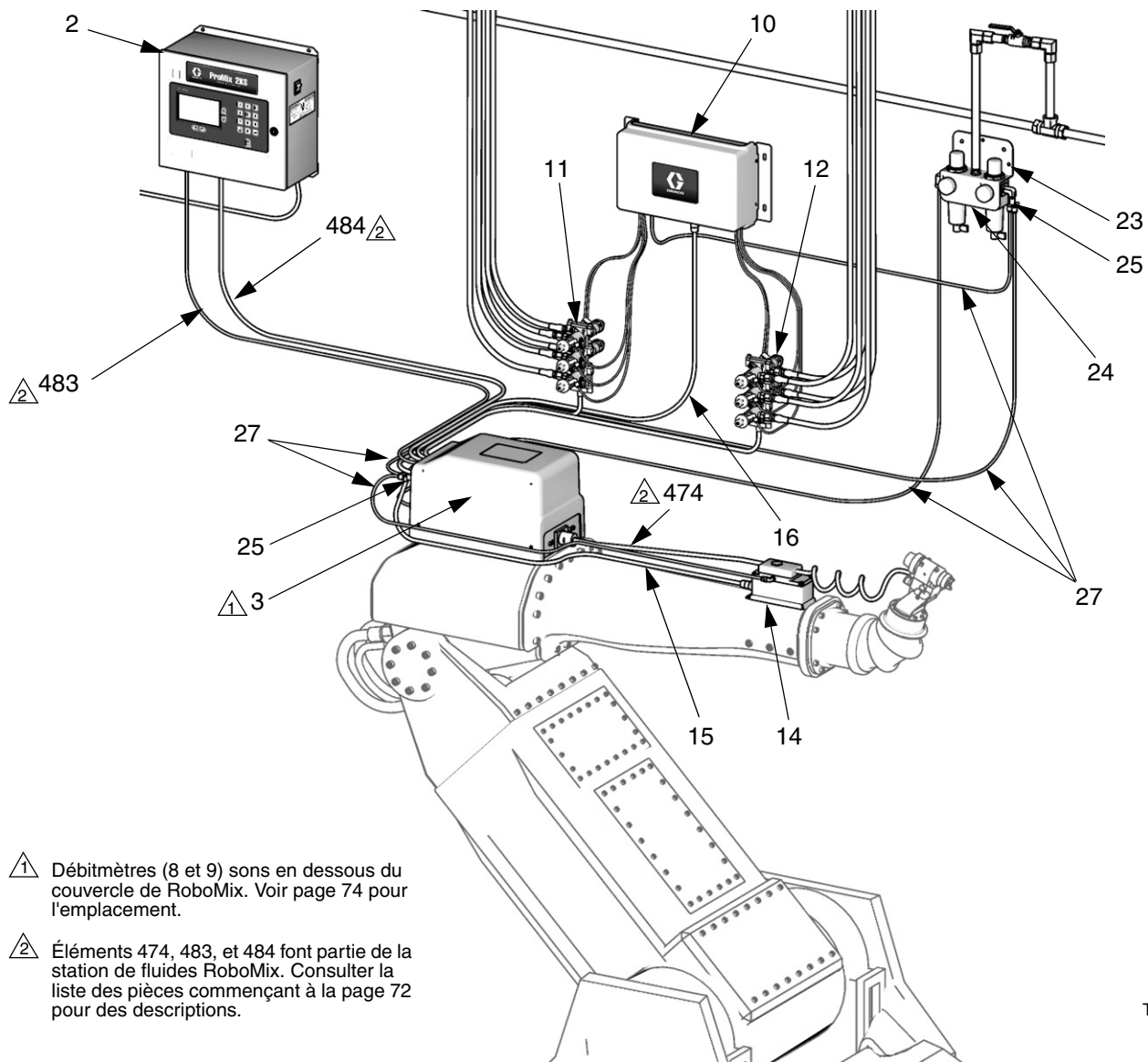

T112552a

Détails du kit de mise à niveau automatique (26)

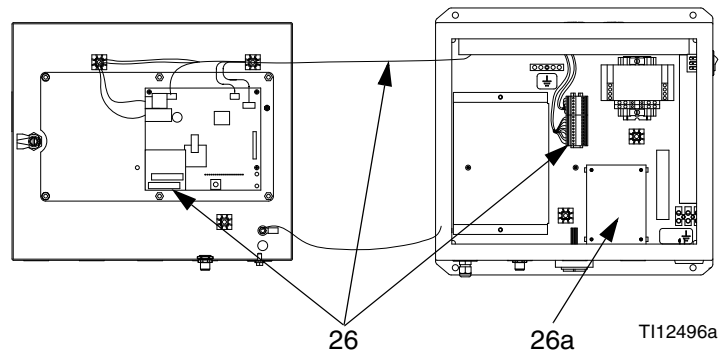

N° de réf. RD000N à RD242Y, y compris EasyKey avec affichage LCD

N° de réf.	Caractère configuré (voir la page 61) ou utilisation de la pièce	N° de pièce	Description	Qté
2	D	277869	COMMANDES/ÉCRAN, EasyKey ; utilisé avec les références RD000N à RD242Y ; consultez la page 68	1
3	pièce standard	voir page 72	PANNEAU, fluide, RoboMix	1
8			KIT, débitmètre A	
	0	aucun	aucun	0
	1	249426	KIT, débitmètre G250 ; voir page 74 pour l'emplacement et le manuel 308778 pour les pièces	1
	2	249427	KIT, débitmètre G250HR ; voir page 74 pour l'emplacement et le manuel 308778 pour les pièces	1
9			KIT, débitmètre B	
	0	aucun	aucun	0
	1	249426	KIT, débitmètre G250 ; voir page 74 pour l'emplacement et le manuel 308778 pour les pièces	1
	2	249427	KIT, débitmètre G250HR ; voir page 74 pour l'emplacement et le manuel 308778 pour les pièces	1
10	0 - 4	voir page 79	MODULE, commandes, changement couleur/catalyseur ; consultez la page 79	voir page 79
11	0 - 4	voir page 79	COLONNE DE VANNES, changement de couleur ; consultez la page 79	voir page 79
12	0 - 2	voir page 79	COLONNE DE VANNES, changement de catalyseur ; consultez la page 79	voir page 79
14			CONTRÔLE DE DÉBIT	
	N	aucun	aucun	0
	Y	249849	RÉGULATEUR, contrôle de débit	1
15	utilisé avec le contrôle de débit uniquement	15G611	CÂBLE, contrôle de débit ; raccorde le régulateur de contrôle de débit à la station de fluides ; 3,05 m (10 pi)	0 ou 1
16	utilisé uniquement avec un changement de couleur	15U533	CÂBLE, CAN, intrinsèquement sûr ; raccorde le module de commandes de changement de couleur à la station de fluides ; 15,25 m (50 pi)	0 ou 1
23	pièce standard	570122	COMMANDES, filtre à air/régulateur	1
24	pièce standard	15G768	BOUCHON, raccord pousoir ; 12,7 mm (1/2 po.)	1
25	pièce standard		ADAPTATEUR, raccord en Y ; tube 6 mm (1/4 po) de diamètre extérieur	
		114158	systèmes sans contrôle de débit	1
		114158	systèmes avec contrôle de débit	2
26	pièce standard	15V256	KIT, mise à niveau automatique ; comprend l'élément 26a	1
26a	pièce standard	15V825	• KIT, carte, E/S discrète ; partie de l'élément 26	1
27	pièce standard	n/a	TUYAU ; polyéthylène ; 6 mm (1/4 po.) de diamètre extérieur ; 45,7 m (150 pi.) ; pour l'alimentation en air de purge, l'alimentation en air logique du RoboMix et l'alimentation du régulateur d'air du contrôle de débit	A/R

EasyKey Commandes

EasyKey 277869, avec affichage

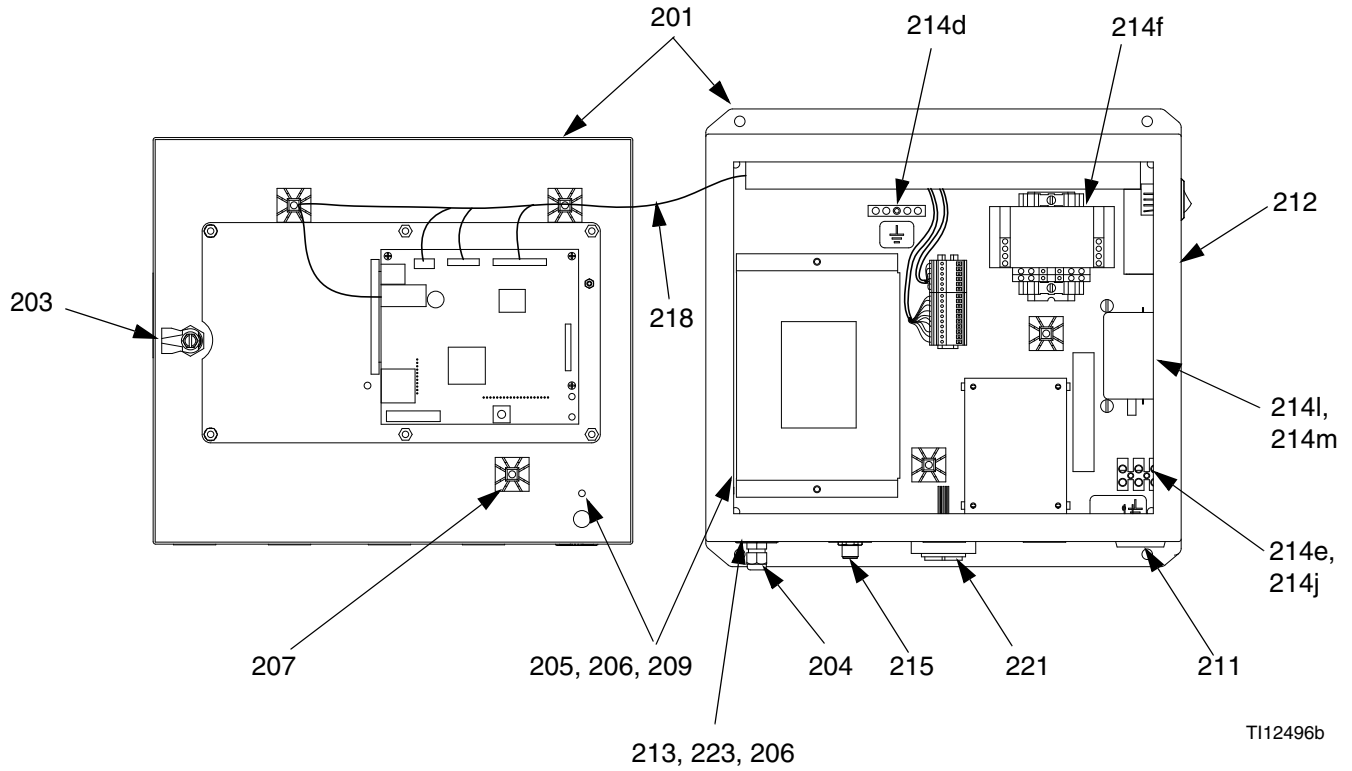
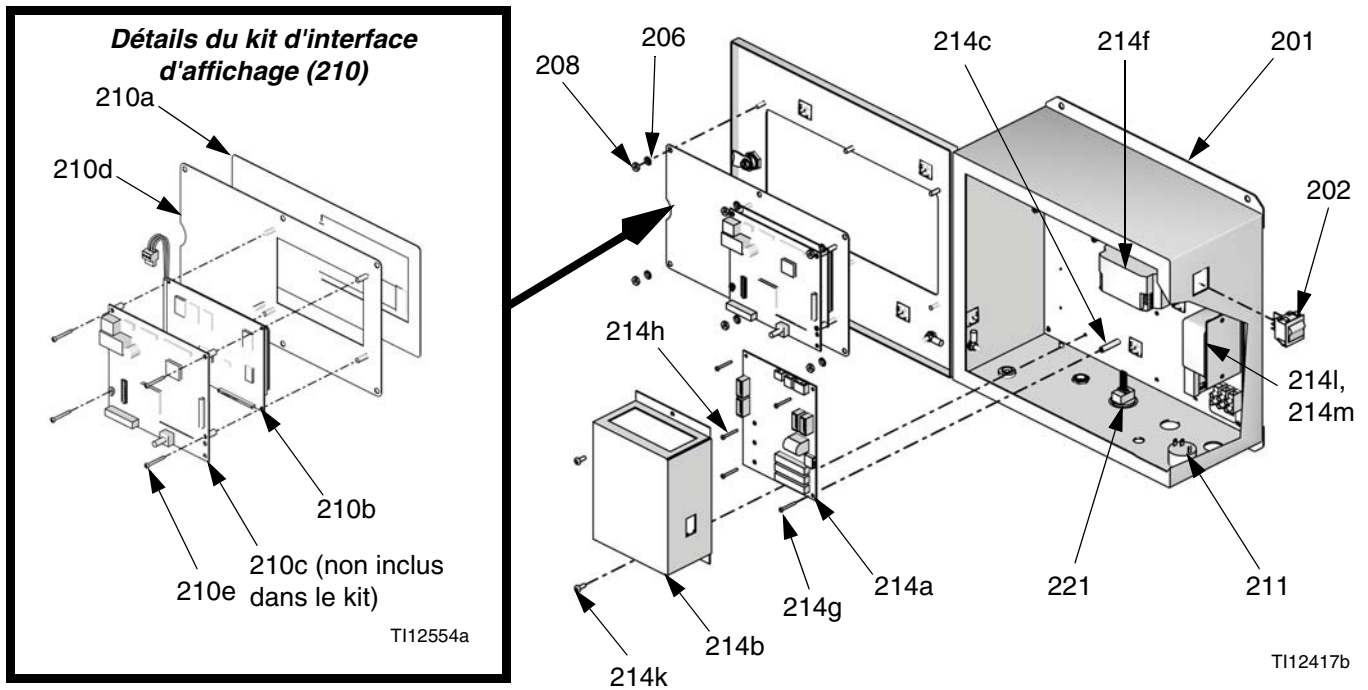

EasyKey 277869, avec affichage

N° de réf.	N° de pièce	Description	Qté	N° de réf.	N° de pièce	Description	Qté
201	n/a	BOÎTE DE COMMANDES, avec écran	1	214l	123823	• FILTRE, conduite, phase unique ; 110/250 V ; 3 A	1
202	116320	COMMUTATEUR, alimentation	1	214m	123824	• SUPPORT, filtre de conduite	1
203	n/a	LOQUET ; comprend l'élément 3a	1	215	15V280	FAISCEAU, connexion	1
203a	117818	• LÉGENDE	1	216	15G569	Etiquette, EasyKey entrées	1
204	111987	CONNECTEUR, cordon réducteur de tension	1	218	15R642	FAISCEAU, câbles	1
205	110911	ÉCROU, hex ; M5 x 0,8	4	220	n/a	LOGICIEL, application	1
206	111307	RONDELLE, éventail, à denture extérieure ; M5	9	221	198165	CONNECTEUR, RJ45, avec raccord de cloison	1
207	n/a	DISPOSITIF DE SOUTIEN, attache	8	223	116343	VIS, mise à la terre ; M5 x 0,8	1
208	C19293	ÉCROU, hex.	6	224	15G869	CÂBLE, Ethernet, CAT5 ; 1,8 m (6 pi.) ; pour établir une connexion entre l'interface web et un ordinateur	1
209	194337	FIL, mise à la terre, porte	1				
210	15X779	KIT, écran, interface ; comprend les éléments 210a, 210b, 210d et 210e ; ne comprend pas l'élément 210c	1				
210a	n/a	• MEMBRANE	1				
210b	n/a	• GRAPHIQUE, affichage	1				
210c	255767	• CARTE, affichage EasyKey (non inclus dans le kit)	1				
210d	n/a	• PLATEAU	1				
210e	n/a	• VIS ; 4-40 x 25 mm (1 po.)	4				
211	15D568	ALARME	1				
212▲	15W776	ÉTIQUETTE, avertissement	1				
213	223547	FIL DE TERRE ; 7,6 m (25 pi.)	1				
214	n/a	PLAQUE, application ; comprend les éléments 214a-214m	1				
214a	255786	• CARTE, de barrière, IS ; (inclut les fusibles 15D979 et 114788, voir page 45 pour l'emplacement du fusible)	1				
214b	n/a	• CAPOT	1				
214c	117526	• ENTRETOISE	3				
214d	119257	• BARRE, terre	1				
214e	114095	• BORNIER	1				
214f	121314	• ALIMENTATION ÉLECTRIQUE ; 24 V CC ; 2 A	1				
214g	n/a	• VIS, mécanique ; tête cyl. ; 6-32 x 10 mm (3/8 po.)	3				
214h	n/a	• VIS, mécanique ; tête cyl. ; 6-32 x 38 mm (1-1/2 po.)	2				
214j	n/a	• VIS, mécanique ; tête cyl. ; 8-32 x 19 mm (3/4 po.)	2				
214k	n/a	• VIS, mécanique ; tête cyl. ; 10-24 x 10 mm (3/8 po.)	11				

▲ Des étiquettes, plaques et cartes de danger et d'avertissement de remplacement sont disponibles gratuitement.

Les pièces étiquetées n/a ne sont pas disponibles séparément.

Câbles disponibles

Câbles CAN		
N° de réf.	Longueur m (pi.)	Utilisation
15U531	2 (0,61)	Option
15U532	3 (0,92)	Changement de couleur standard
15V205	1,83 (6)	Option
15V206	3,05 (10)	Option
15V207	4,57 (15)	Option
15V208	7,62 (25)	Option
15U533	15,25 (50)	Puissance standard
15V213	30,50 (100)	Option
Câble en fibre optique		
N° de réf.	Longueur	Utilisation
15D320	15,25 (50)	Standard
15G710	30,50 (100)	Option

Station de fluides à montage mural

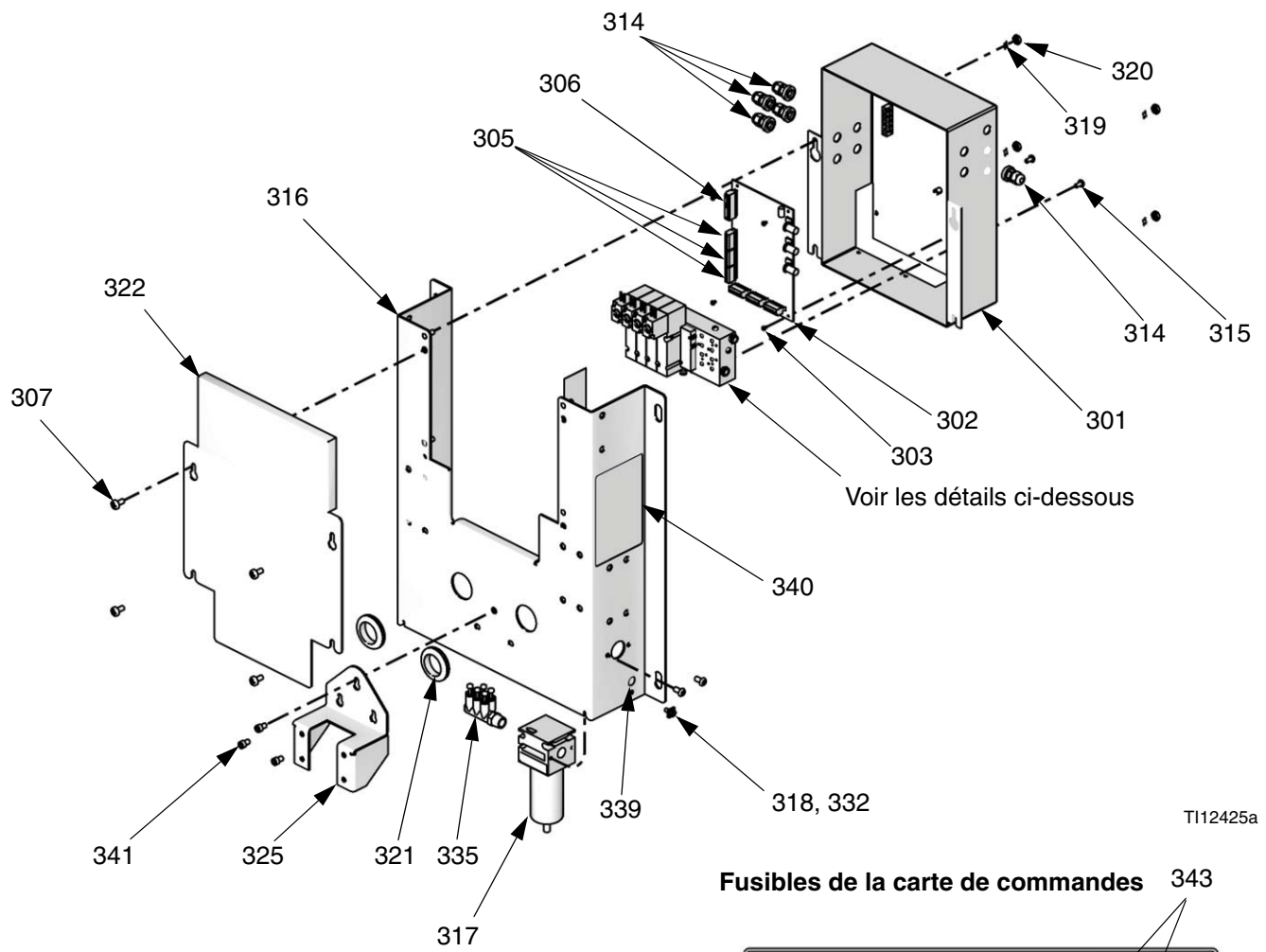

Fusibles de la carte de commandes 343

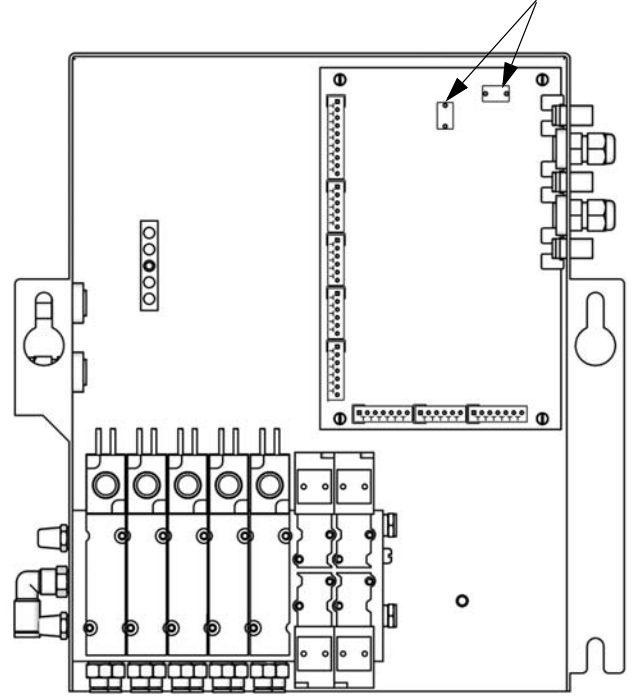

Détail du collecteur d'électrovanne

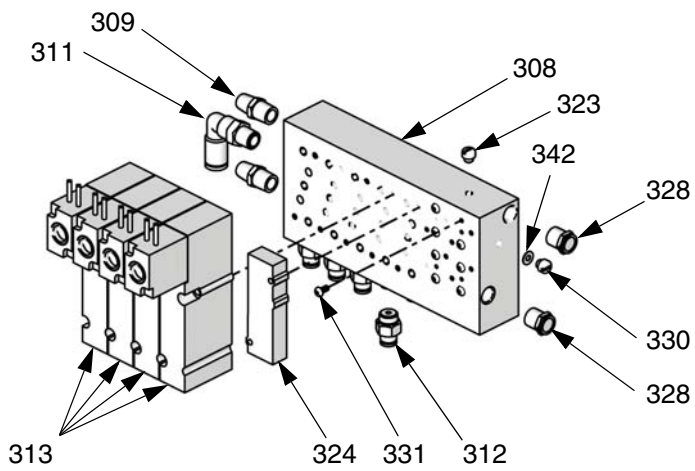

TI12652b

Station de fluides à montage mural

REMARQUE : les pièces sont visibles page 70, sauf mention contraire.

N° de réf.	N° de pièce	Description	Qté	N° de réf.	N° de pièce	Description	Qté
301	256529	BOÎTIER	1	325	15U510	SUPPORT, montage, collecteur mélangeur	1
302	255765	CARTE, circuit	1	327	n/a	CAPOT, station de fluides	1
303	n/a	VIS, mécanique, tête cyl. ; 4-40 x 5 mm (3/16 po.)	4	328	121072	SILENCIEUX	2
304	119257	CONNECTEUR, barre, mis à la terre	1	329	15D320	CÂBLE, à fibre optique, jumeau ; 15,25 m (50 pi.) ; voir page 62 pour l'emplacement	1
305	119162	CONNECTEUR, bouchon, 6 positions	6	330	104644	BOUCHON, vis ; 10-32 x 4 mm (5/32 po.)	2
306	116773	CONNECTEUR, bouchon, 10 positions	1	331	121628	VIS, mécanique, auto-étanchéité ; 4-40 x 6 mm (1/4 po.)	8
307	113783	VIS, mécanique, tête cyl. ; 1/4-20 x 13 mm (1/2 po.)	4	332	223547	CÂBLE, mise à la terre ; 7,6 m (25 pi.)	1
308	15R668	COLLECTEUR, électrovanne, 5 stations	1	334	n/a	TUYAU, nylon ; pour raccorder le collecteur d'air (335) au coude (311) sur le collecteur d'électrovanne (308) ; 6 mm (1/4 po.) de diamètre extérieur ; 0,76 m (2,5 pi)	A/R
309	C06061	SILENCIEUX	2	335	15U679	COLLECTEUR, air ; orifices de tuyau 3/8 npt(m) x six 6 mm (1/4 po.) de diamètre extérieur	1
310	15U533	CÂBLE, BOITIER, à sécurité intrinsèque ; 15,25 m (50 pi.) ; voir page 62 pour l'emplacement	1	336	n/a	TUYAU, nylon, vert ; pour contrôler l'air qui active les vannes ; 4 mm (5/32 po.) de diamètre extérieur ; quatre longueurs de 0,6 m (2 pi.)	A/R
311	112781	COUDE, pivot, 90° ; tuyau 1/8 npt(m) x 6 mm (1/4 po.) de diamètre extérieur	1	337	n/a	TUYAU, nylon, rouge ; pour contrôler l'air qui désactive les vannes ; 4 mm (5/32 po.) de diamètre extérieur ; quatre longueurs de 0,6 m (2 pi.)	A/R
312	114263	RACCORD, tuyau ; tuyau 1/8 npt(m) x 4 mm (5/32 po.) de diamètre extérieur	8	338	16J457	TUYAU, nylon ; pour alimentation en air de purge ; 6 mm (1/4 po.) de diamètre extérieur ; 7,6 m (25 pi.) ; comprend l'étiquette de mise en garde 626413	1
313	121374	VANNE, électrovanne, 4 voies, intrinsèquement sûr ; 12 V CC	4	339▲	186620	ÉTIQUETTE, symbole, terre	1
314	111987	CONNECTEUR, cordon réducteur de tension	5	340▲	15W775	ÉTIQUETTE, avertissement	1
315	114669	VIS, mécanique, cruciforme à tête cyl., M5 x 0,8 ; 10 mm	2	341	C19798	VIS, à tête, tête creuse ; 1/4-20 x 10 mm (3/8 po.)	3
316	n/a	PLATEAU, de montage	1	342	104640	JOINT	3
317	114124	FILTRE, air ; 3/8 npt ; comprend l'élément 317a	1	343◆	123690	FUSIBLE ; 125 mA	2
317a	15D909	• ÉLÉMENT, filtre ; 5 microns	1				
318	116343	VIS, de terre	1				
319	100985	RONDELLE, éventail, à denture extérieure ; 1/4	4				
320	101345	CONTRE-ÉCROU, hex. ; 1/4-20	4				
321	120685	ŒILLET	2				
322	15U507	CAPOT, boîtier	1				
323	100139	BOUCHON, tuyau ; 1/8 npt	2				
324	552183	PLAQUE, obturation	1				

▲ Des étiquettes, plaques et cartes de danger et d'avertissement de remplacement sont disponibles gratuitement.

◆ Le remplacement d'un fusible par un fusible autre que Graco annule l'homologation de sécurité du système IS.

Les pièces étiquetées n/a ne sont pas disponibles séparément.

RoboMix Station de fluides

REMARQUE : les pièces sont présentées aux pages 74 et 75, sauf indication contraire.

RoboMix Panneau, aucune de vanne de décharge

RoboMix Panneau, une vanne de décharge

RoboMix Panneau, deux vannes de décharge*

N° de réf.	N° de pièce	Description	Qté	N° de réf.	N° de pièce	Description	Qté
401	15U712	PANNEAU, RoboMix	1	416	15U720	FLEXIBLE, décharge du composant A ; 1/4 npt(mbe) ; ptfe ; 394 mm (15,5 po.)	
402	C19979	VIS, à tête, tête creuse ; 10-24 x 10 mm (3/8 po.)				<i>Panneau sans vanne de décharge</i>	0
		<i>Panneau sans vanne de décharge</i>	8			<i>Panneau avec une vanne de décharge</i>	1
		<i>Panneau avec une vanne de décharge</i>	12			<i>Panneau avec deux vannes de décharge</i>	1
		<i>Panneau avec deux vannes de décharge</i>	16	417	15U721	FLEXIBLE, décharge du composant B ; 1/4 npt(mbe) ; ptfe ; 267 mm (10,5 po.)	
403	C19798	VIS, à tête, tête creuse ; 1/4-20 x 10 mm (3/8 po.)	4			<i>Panneau sans vanne de décharge</i>	0
404	114339	RACCORD, pivot ; 1/4 npt(m) x 1/4 npsm(f) ; inox				<i>Panneau avec une vanne de décharge</i>	0
		<i>Panneau sans vanne de décharge</i>	5			<i>Panneau avec deux vannes de décharge</i>	1
		<i>Panneau avec une vanne de décharge</i>	6	419	104116	RONDELLE, plate ; n° 10	6
		<i>Panneau avec deux vannes de décharge</i>	7	420	700332	VIS, papillon ; 8-32	6
406	111307	RONDELLE, éventail, à denture extérieure ; M5	1	421	15X304	VANNE, distribution ; comprenant l'élément 422 ; voir 312782	
407	110911	ÉCROU, hex ; M5 x 0,8	1			<i>Panneau avec vannes de purge d'air et de solvant, sans vanne de décharge</i>	2
408	15U713	VANNE, adaptateur, RoboMix				<i>Panneau avec vannes de purge d'air et de solvant, une vanne de décharge</i>	3
		<i>Panneau sans vanne de décharge</i>	1			<i>Panneau avec vannes de purge d'air et de solvant, deux vannes de décharge</i>	4
		<i>Panneau avec une vanne de décharge</i>	2	422	n/a	JOINT TORIQUE ; ptfe	
		<i>Panneau avec deux vannes de décharge</i>	3			<i>Panneau sans vanne de décharge</i>	2
409	15U714	VANNE, adaptateur, RoboMix	1			<i>Panneau avec une vanne de décharge</i>	3
410	15U716	CAPOT, panneau, RoboMix	1			<i>Panneau avec deux vannes de décharge</i>	4
411	15U853	RACCORD, passe-cloison, 1/4 npt x M20	2	423	166421	MAMELON : 1/4 npt	
412	104371	VIS, à tête, tête creuse ; 10-32 x 10 mm (3/8 po.)	6			<i>Panneau sans vanne de décharge</i>	0
413	15U717	FLEXIBLE, alimentation du composant B ; 1/4 npt(mbe) ; ptfe ; 191 mm (7,5 po.)	1			<i>Panneau avec une vanne de décharge</i>	1
414	15U718	FLEXIBLE, alimentation du composant A ; 1/4 npt(mbe) ; ptfe ; 203 mm (8 po.)	1			<i>Panneau avec deux vannes de décharge</i>	2
415	15U719	FLEXIBLE, solvant ; 1/4 npt(mbe) ; ptfe ; 305 mm (12 po.)	1	424	101970	BOUCHON, tuyau ; 1/4 npt ; inox	1
				425	15U723	SUPPORT, carte, RoboMix	1
				426	255765	CARTE, circuit	1
				427	15U724	COUVERCLE, carte, RoboMix	1

N° de réf.	N° de pièce	Description	Qté	N° de réf.	N° de pièce	Description	Qté
428	107295	VIS, mécanique ; tête cyl. ; 4-40 x 5 mm (3/16 po.)	4	478	C19810	VIS, à tête, tête creuse ; 1/4-20 x 25 mm (1 po.)	2
429	15U725	COLLECTEUR, électrovanne, RoboMix	1	479	15X764	SIÈGE, vanne	
431	109193	COUDE, tuyau ; tuyau 10-32 x 4 mm (5/32 po.) de diamètre extérieur	4			<i>Panneau sans vanne de décharge</i>	2
432	108382	RACCORD, joint, joint torique ; 10-32	8			<i>Panneau avec une vanne de décharge</i>	3
433	120053	COUDE, tuyau ; tuyau 10-32 x 6 mm (1/4 po.) de diamètre extérieur	1	480	116343	VIS, mise à la terre ; M5 x 0,8	1
434	111328	CONNECTEUR, mâle ; tuyau 10-32 x 4 mm (5/32 po.) de diamètre extérieur	5	483	15D320	CÂBLE, à fibre optique, jumeau ; 15,25 m (50 pi.) ; voir page 66 pour l'emplacement	1
435	113933	COUDE, 45° ; 1/4 npt (m x f)	2	484	15U533	CÂBLE, BOITIER, à sécurité intrinsèque ; 15,25 m (50 pi.) ; voir page 66 pour l'emplacement	1
436	111987	CONNECTEUR, cordon réducteur de tension	3	485▲	15G809	ÉTIQUETTE, sécurité	1
437	120030	PLAQUE, vide, électrovanne		486	121795	VANNE, électrovanne, 4 voies	
		<i>Panneau sans vanne de décharge</i>	3			<i>Panneau sans vanne de décharge</i>	4
		<i>Panneau avec une vanne de décharge</i>	2			<i>Panneau avec une vanne de décharge</i>	5
		<i>Panneau avec deux vannes de décharge</i>	1			<i>Panneau avec deux vannes de décharge</i>	6
438	15U726	DÉBITMÈTRE, montage, RoboMix	1	488	104176	PASSE-CLOISON, tuyau ; 6 mm (1/4 po.) de diamètre extérieur à chaque extrémité	1
439	15U727	ENTRETOISE, débitmètre, RoboMix	1	489	223547	CÂBLE, mise à la terre, 7,6 m (25 pi.)	1
440	117018	RONDELLE	4	490	116658	RACCORD, tuyau ; tuyau 1/4 npt(m) x 6 mm (1/4 po.) de diamètre extérieur	2
441	116899	VIS, à tête, tête creuse ; M6 x 1 ; 10 mm ; inox	2	492	n/a	TUBE, air, polyéthylène ; 6 mm (1/4 po.) de diamètre extérieur ; 0,46 m (1-1/2 pi.)	1
442	117028	VIS, à tête, tête creuse ; M6 x 1,0 ; 16 mm	2	493	15V267	KIT, vérification du rapport, RoboMix	1
443	114446	COUDE, pivot ; 90° ; 1/4 npt(m) x 1/4 npsm(f) ; inox		494	15G795	CONNECTEUR, prise, 6 positions	4
		<i>Panneau sans vanne de décharge</i>	0	495	15V409	CONNECTEUR, bouchon, 10 positions	1
		<i>Panneau avec une vanne de décharge</i>	1	496	15V888	RETENUE, siège, vanne	
		<i>Panneau avec deux vannes de décharge</i>	2			<i>Panneau sans vanne de décharge</i>	2
458	501867	VANNE, anti-retour ; 1/4 npt (mbe)	1			<i>Panneau avec une vanne de décharge</i>	3
463	119257	CONNECTEUR, barre, mis à la terre	1			<i>Panneau avec deux vannes de décharge</i>	4
464	801012	ŒILLET	2	497◆	123690	FUSIBLE ; 125 mA	1
465	15U730	ENTRETOISE, montage de la vanne, RoboMix	1				
466	15U928	CÂBLE, 90°, pour les débitmètres G250 et G250HR ; voir page 36 pour le branchement des points	2				
474	949122	KIT, mélangeur flexible ; consultez la page 66	1				
477	256654	COLLECTEUR, RoboMix ; consultez la page 76	1				

▲ Des étiquettes, plaques et cartes de danger et d'avertissement de remplacement sont disponibles gratuitement.

◆ Le remplacement d'un fusible par un fusible autre que Graco annule l'homologation de sécurité du système IS.

* Disponible en kit, n° de réf. 24V862.

Les pièces étiquetées n/a ne sont pas disponibles séparément.

RoboMix Station de fluides

RoboMix Panneau, deux vannes de décharge visibles

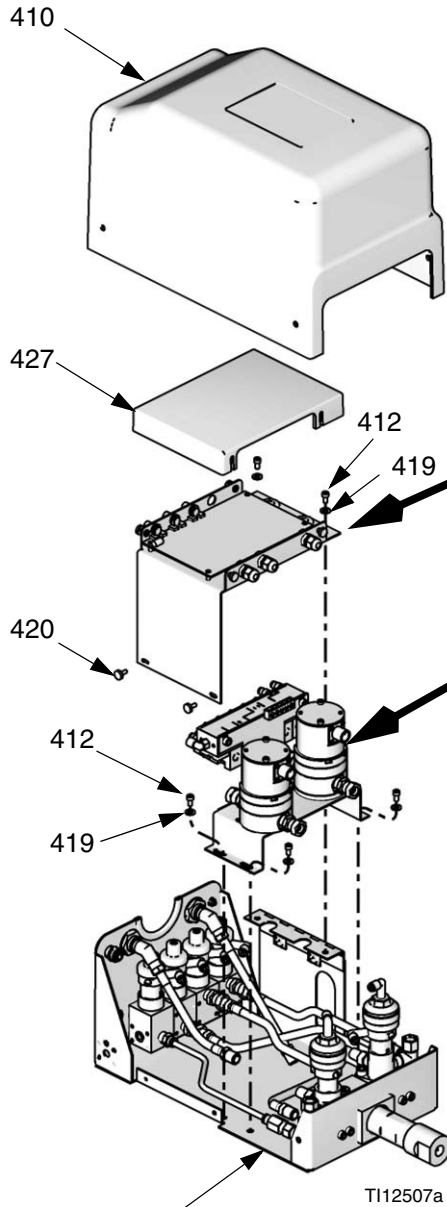

401 Voir page 75 pour les détails.

T112507a

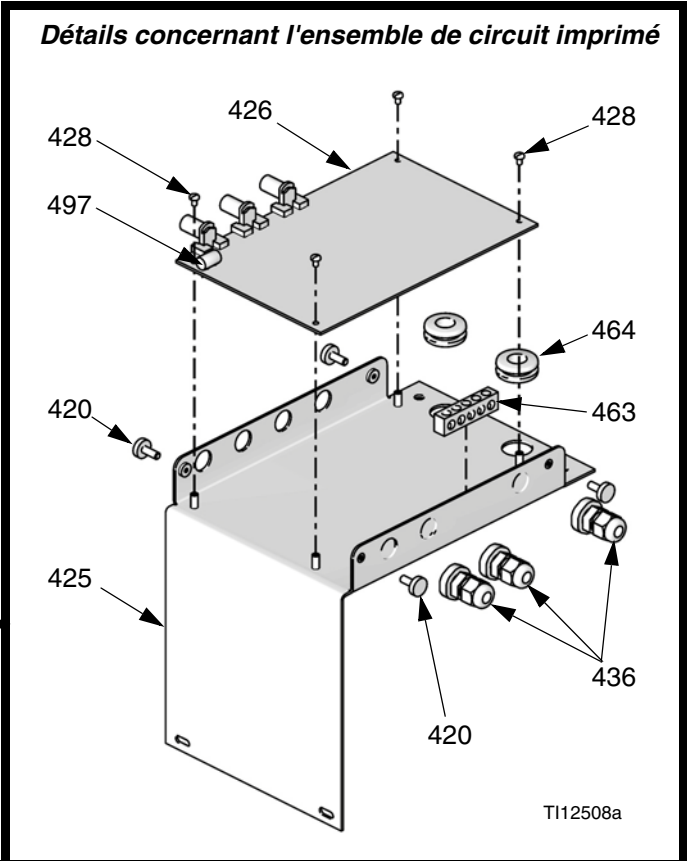

T112508a

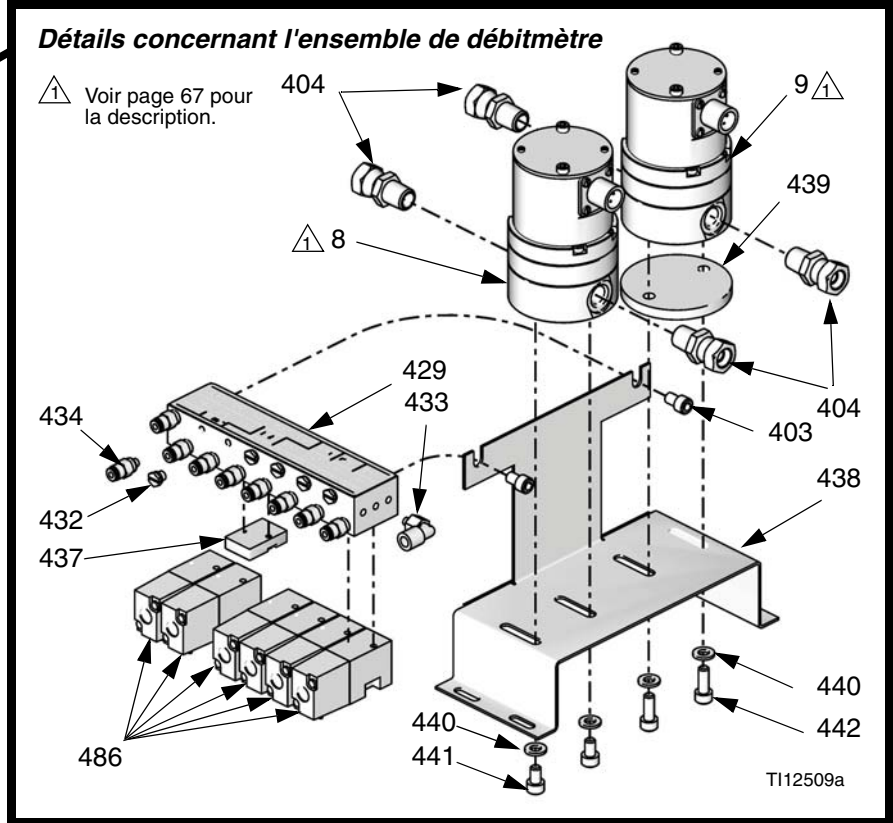

T112509a

RoboMix Station de fluides

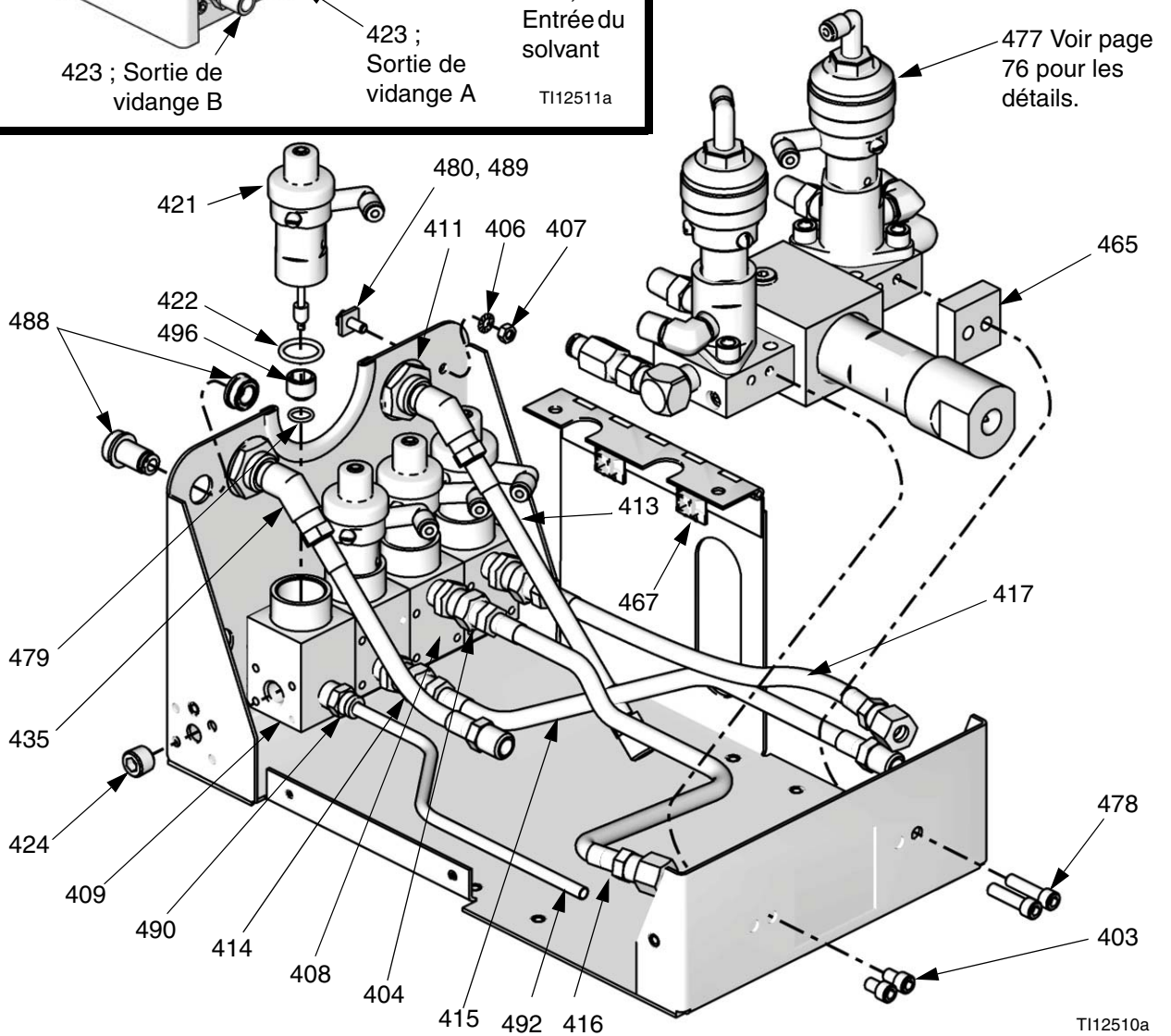
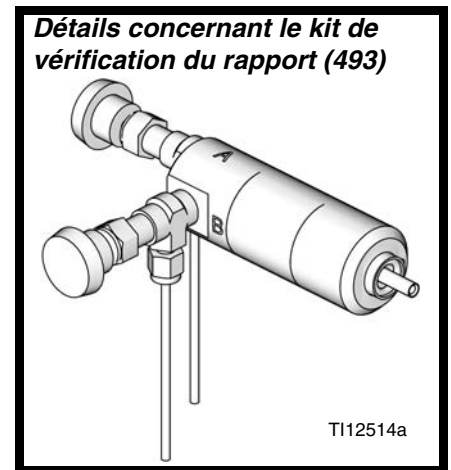
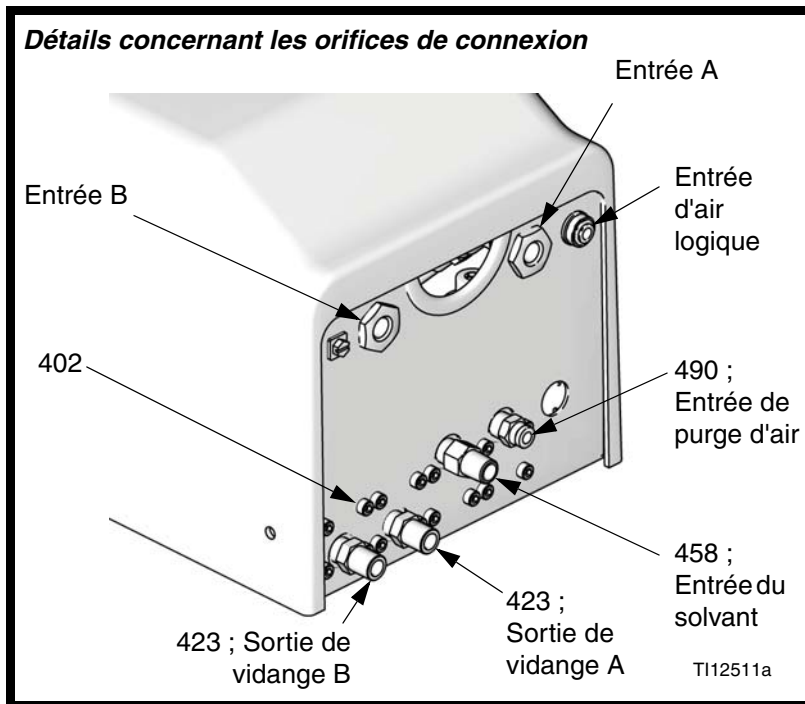

Collecteur RoboMix 256654

N° de réf.	N° de pièce	Description	Qté	N° de réf.	N° de pièce	Description	Qté
501	15U728	BOÎTIER, intégrateur, RoboMix	1	517	15T600	ADAPTATEUR, vanne	2
502◆ *	n/a	JOINT TORIQUE ; ptf	1	518*	n/a	JOINT TORIQUE ; ptf	2
503	15T943	EMBASE, intégrateur	1	519*	501867	VANNE, anti-retour	3
504◆ *	n/a	JOINT TORIQUE ; ptf	3	520	15T875	VIS, à tête, tête creuse ; 5/16-24 x 16 mm (5/8 po.)	4
505*	n/a	JOINT TORIQUE ; ptf	3	521	15X303	VANNE, distribution ; comprenant l'élément 518 ; voir 312782	2
506	15T748	JOINT, vis ; 1/4-28	1	522*	101970	BOUCHON, tuyau	2
507	15T592	BOUCHON, collecteur intégrateur	1	528	166866	COUDE, mâle-femelle ; 1/4 npt (m x f)	1
508◆	n/a	MÉLANGEUR, intégrateur, 25 cc	1	529	114112	RACCORD ; tube 1/4 npt(f) x 6 mm (1/4 po.) de diamètre extérieur	1
509◆	n/a	CHAPEAU, mélange	1				
510◆	n/a	Boîtier, 25 cc	1				
511◆	n/a	CHAPEAU, boîtier	1				
512	15U729	VANNE, montage, RoboMix	2				
513	101885	VIS, à tête, tête creuse ; 1/4-20 x 44 mm (1-3/4 po.)	4				
514	114446	RACCORD, 90° ; 1/4 npt(m) x 1/4 npsm(f)	1				
515*	n/a	JOINT TORIQUE ; ptf	4				
516	15U686	SIÈGE, pointe de vanne, haute pression	2				

* **Pièces incluses dans le kit 15V480 d'entretien du collecteur. Elles sont vendues séparément.*

◆ *Pièces incluses dans le kit 15V033 d'entretien de l'intégrateur 25 cc. Elles sont vendues séparément.*

Les pièces étiquetées n/a ne sont pas disponibles séparément.

Collecteur RoboMix 256654

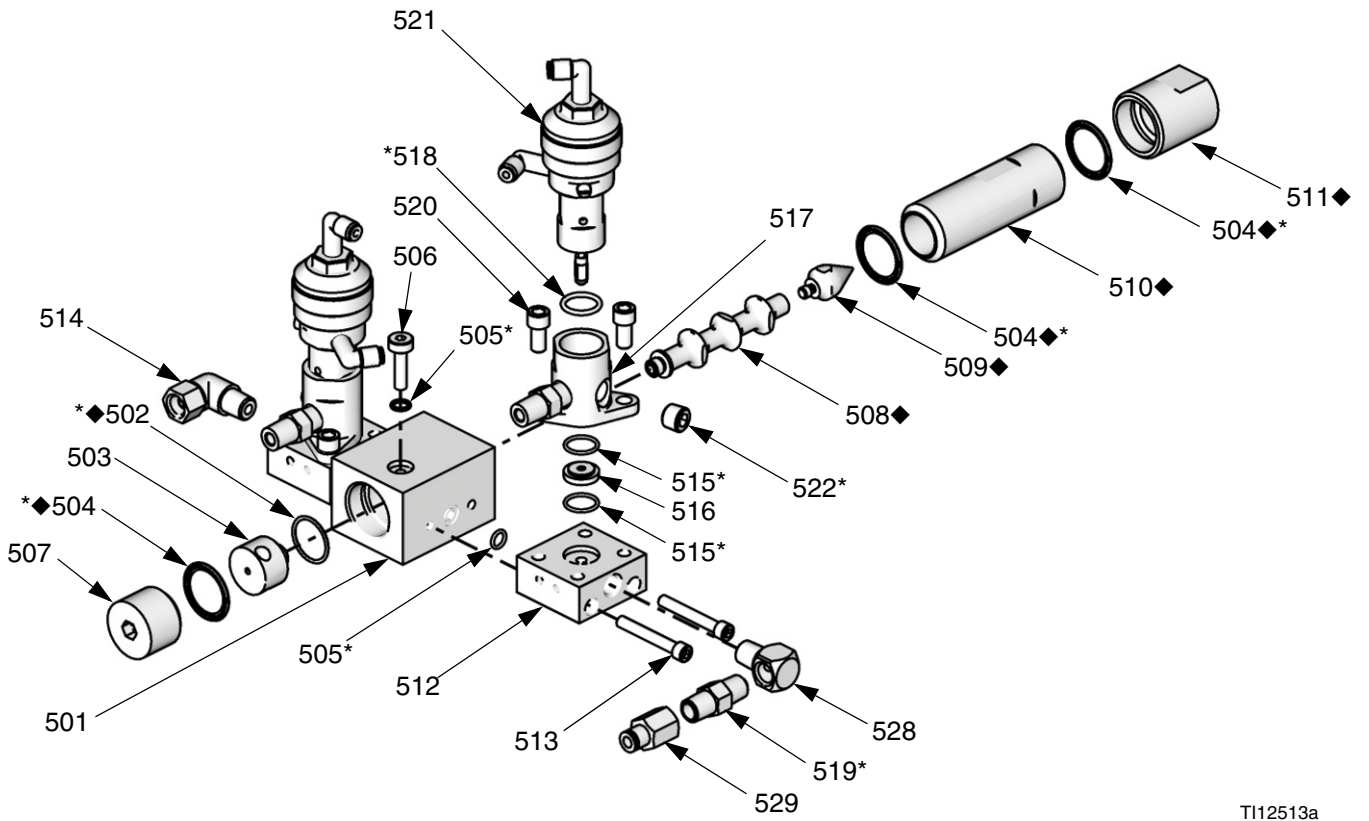

T112513a

Régulateur de contrôle de débit 249849

N° de réf.	N° de pièce	Description	Qté
601*	102980	ÉCROU, plein, hex. ; 4-40	1
602‡*	n/a	JOINT TORIQUE ; élastomère fluoré résistant aux agents chimiques	1
603	112698	COUDE ; tuyau 1/8 npt(m) x 6 mm (1/4 po.) de diamètre extérieur	1
604*	n/a	JOINT TORIQUE ; élastomère fluoré résistant aux agents chimiques	1
605	n/a	VIS, à tête, tête creuse ; 10-32 x 13 mm (1/2 po.)	12
606	n/a	PLAQUE, fluide, régulateur	1
607	15F799	PLAQUE, air, régulateur	1
609*	n/a	Siège, régulateur	1
610*	n/a	ARRÊTOIR, siège	1
611	n/a	BOÎTIER, contrôle de débit	1
612*	n/a	ENTRETOISE, régulateur	1
613*	n/a	POINTEAU, régulateur	1
614	n/a	SUPPORT, contrôle de débit	1
615	15F806	BOUCHON, régulateur	1
616*	168881	JOINT ; acétal	1
617*	178321	MEMBRANE, régulateur	1
618	249179	CARTE, montage de circuit	1
619	120013	VANNE, proportionnelle, V/P ; comprend les éléments 619a et 619b	1
619a	n/a	• VIS, à tête, tête creuse ; M3 x 0,5 x 44 mm	2
619b	106560	• JOINT TORIQUE, montage, 007	2
620‡*	n/a	CAPTEUR, contrôle de pression	1
621	107295	VIS, mécanique ; tête cyl. ; 4-40 x 5 mm (3/16 po.)	4
622	104765	BOUCHON, tuyau ; 1/8 ptf	1
623*	192387	BROCHE, goujon	2
624	15G613	FAISCEAU DE CÂBLES, contrôle de débit	1

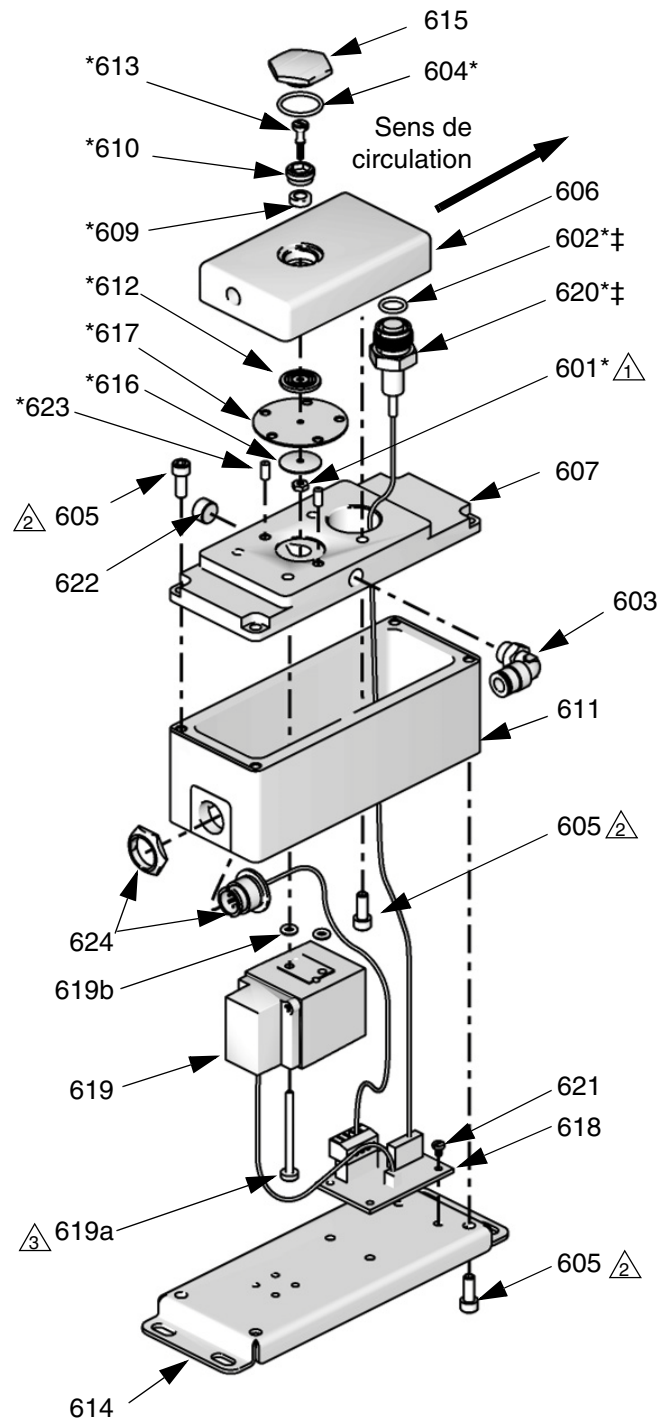

T112506a

* Pièces incluses dans le kit 15G843 d'entretien du régulateur. Elles sont vendues séparément.

‡ Pièces incluses dans le kit 15G867 d'entretien du capteur. Elles sont vendues séparément.

Les pièces étiquetées n/a ne sont pas disponibles séparément.

△1 Serrez à un couple de 0,9-1,1 N•m (8-10 po-lb).

△2 Serrez à un couple de 3,4-4,5 N•m (30-40 po-lb).

△3 Serrez à un couple de 0,6-0,8 N•m (5-7 po-lb).

Kits d'accessoires de changement de couleur

Kits de changement de couleur basse pression

Référence du kit	Description du kit	Module de commandes (10 ; voir 312787)	Colonne de vannes de changement de couleur (11 ; voir 312783)	Colonnes de vannes de changement de catalyseur (12 ; voir 312783)
256581	2 couleurs	277752	15V812	aucun
256582	4 couleurs	277753	15V813	aucun
256583	7 couleurs	277754	15V814	aucun
256584	12 couleurs	277755	15V815	aucun
256585	2 couleurs/2 catalyseurs	277756	15V812	15V812
256586	4 couleurs/2 catalyseurs	277757	15V813	15V812
256587	4 couleurs/4 catalyseurs	277771	15V813	15V813
256588	7 couleurs/2 catalyseurs	277758	15V814	15V812
256589	7 couleurs/4 catalyseurs	277772	15V814	15V813
256590	12 couleurs/2 catalyseurs	277759	15V815	15V812
256591	12 couleurs/4 catalyseurs	277773	15V815	15V813
256592	13-18 couleurs	278113	256293	aucun
256593	13-24 couleurs	278114	15V815	aucun
256594	13-30 couleurs	277773	256305	aucun
256595	1 catalyseur/1 rinçage	278095	aucun	256994

Kits de changement de couleur haute pression (systèmes acides)

Référence du kit	Description	Module de commandes (10 ; voir 312787)	Colonne de vannes de changement de couleur (11 ; voir 312783)	Kit de vanne de décharge acide (voir 312786)
26A096	pas de changement de couleur/1 catalyseur	278095	aucun	17L060
26A097	2 couleurs/1 catalyseur	277879	15V816	17L060
26A098	4 couleurs/1 catalyseur	277880	15V817	17L060
26A099	7 couleurs/1 catalyseur	277881	256343	17L060
26A100	12 couleurs/1 catalyseur	277882	256348	17L060

Données techniques

Pression de service de liquide maximale	<i>Système de base</i> : 275,8 bars (27,58 MPa, 4000 psi) <i>Changement de couleur basse pression</i> : 20,6 bars (2,07 MPa, 300 psi) <i>Débitmètre Coriolis</i> : 158,6 bars (15,86 MPa, 2300 psi) <i>RoboMix Système</i> : 13,1 bars (1,31 MPa, 190 psi) <i>Contrôle de débit</i> : 13,1 bars (1,31 MPa, 190 psi)
Pression maximum de service de l'air	7 bars (0,7 MPa, 100 psi)
Alimentation d'air	0,5 – 0,7 MPa (5,2 - 7 bars, 75 - 100 psi)
Taille de l'entrée du filtre d'air	3/8 npt(f)
Filtrage d'air pour la logique d'air et l'air de purge (fourni par Graco)	Filtration de 5 microns (minimum) requise ; air sec et propre
Filtration d'air pour air d'atomisation (fourni par l'utilisateur)	Filtration de 30 microns (minimum) requise ; air sec et propre
Plage de ratios de mélange	0,1:1- 50:1*
Précision du ratio	jusqu'à ± 1 %, modifiable par l'utilisateur
Fluides pris en charge	Un ou deux composants : <ul style="list-style-type: none"> • Peintures au solvant et à l'eau • Polyuréthanes • Peintures époxy • Vernis à catalyse acide • Isocyanates sensibles à l'humidité
plage de viscosité du fluide	20 - 5 000 cps*
Filtration du fluide (fourni par l'utilisateur).	100 mesh minimum
Plage de débit de fluide*	
Débitmètre G3000, G250, G3000A	75 - 3 800 cc/min. (0,02-1,00 gal./min.)
Débitmètre G3000HR, G250HR.	38 - 1900 cc/min. (0,01-0,50 gal./min.)
Débitmètre Coriolis	20 - 3 800 cc/min. (0,005-1,00 gal./min.)
Débitmètre de solvant S3000 (accessoire)	38 - 1900 cc/min. (0,01-0,50 gal./min.)
Dimensions d'entrée de fluide	
Débitmètre	1/4 npt(f)
Adaptateurs de vanne de dosage/vanne de couleur	1/4 npt(f)
Dimension de la sortie de fluide (mélangeur statique)	1/4 npt(f)
Exigences pour l'alimentation électrique externe	85 - 250 V CA, 50/60 Hz, débit de 2 A maximum Disjoncteur de 15 A maximum obligatoire Calibre de câble d'alimentation électrique de 8 à 14 AWG
Plage de température de fonctionnement.	41-122° F (5-50° C)
Impact des conditions environnementales	usage intérieur, degré de pollution (2), catégorie d'installation II
Niveau sonore	
Pression sonore	Inférieur à 70 dBA
Puissance sonore	Inférieur à 85 dBA
Pièces en contact avec le produit.	Inox 303, 304, carbure de tungstène (avec liant au nickel), perfluoroélastomère, PTFE
Matériaux en contact avec le produit sur le modèle pour acide (AE100N)	Inox 316, inox 17-4, PEEK, perfluoroélastomère, PTFE

* Dépendant du facteur k programmé et l'application. La fréquence maximale admissible d'impulsion du débitmètre est de 425 Hz (impulsions/sec). Pour plus d'informations sur la viscosité, les débits ou les proportions, contactez votre distributeur Graco.

Consultez les manuels des composants individuels pour connaître les autres caractéristiques techniques.

Garantie standard de Graco

Graco garantit que tout le matériel mentionné dans le présent document, fabriqué par Graco et portant son nom, est exempt de défaut de matériel et de fabrication à la date de la vente à l'acheteur et utilisateur initial. Sauf garantie spéciale, élargie ou limitée, publiée par Graco, Graco réparera ou remplacera, pendant une période de douze mois à compter de la date de la vente, toute pièce de l'équipement jugée défectueuse par Graco. Cette garantie s'applique uniquement si l'équipement est installé, utilisé et entretenu conformément aux recommandations écrites de Graco.

Cette garantie ne couvre pas, et Graco n'en sera pas tenu pour responsable, une usure et une détérioration générales ou tout autre dysfonctionnement, dommage ou usure à la suite d'une mauvaise installation, d'une mauvaise application ou utilisation, d'une abrasion, d'une corrosion, d'un entretien inapproprié ou incorrect, d'une négligence, d'un accident, d'une modification ou d'une substitution par des pièces ou composants qui ne portent pas la marque Graco. Graco ne sera également pas tenu pour responsable en cas de mauvais fonctionnement, dommage ou usure dus à l'incompatibilité de l'équipement Graco avec des structures, accessoires, équipements ou matériaux non fournis par Graco ou dus à une mauvaise conception, fabrication, installation, utilisation ou un mauvais entretien desdits structures, accessoires, équipements ou matériaux non fournis par Graco.

Cette garantie sera appliquée à condition que l'équipement objet de la réclamation soit retourné en port payé à un distributeur agréé de Graco pour une vérification du défaut signalé. Si le défaut est reconnu, Graco réparera ou remplacera gratuitement toutes les pièces défectueuses. L'équipement sera renvoyé à l'acheteur original en port payé. Si l'inspection de l'équipement ne révèle aucun défaut de matériel ou de fabrication, les réparations seront effectuées à un coût raisonnable pouvant inclure le coût des pièces, de la main-d'œuvre et du transport.

CETTE GARANTIE EST UNE GARANTIE EXCLUSIVE ET REMPLACE TOUTE AUTRE GARANTIE, EXPRESSE OU IMPLICITE, COMPRENANT, MAIS SANS S'Y LIMITER, UNE GARANTIE MARCHANDE OU UNE GARANTIE DE FINALITÉ PARTICULIÈRE.

La seule obligation de Graco et la seule voie de recours de l'acheteur pour toute violation de la garantie seront telles que définies ci-dessus. L'acheteur convient qu'aucun autre recours (pour, la liste n'ayant aucun caractère exhaustif, dommages indirects ou consécutifs de manque à gagner, perte de marché, dommages corporels ou matériels ou tout autre dommage indirect ou consécutif) ne sera possible. Toute action faisant appel à la garantie doit être intentée dans les deux (2) ans à compter de la date de vente.

GRACO NE GARANTIT PAS ET REFUSE TOUTE GARANTIE IMPLICITE DE QUALITÉ MARCHANDE ET DE FINALITÉ PARTICULIÈRE POUR LES ACCESSOIRES, ÉQUIPEMENTS, MATÉRIAUX OU COMPOSANTS VENDUS MAIS NON FABRIQUÉS PAR GRACO. Ces articles vendus, mais non fabriqués par Graco (tels que les moteurs électriques, commutateurs, flexibles, etc.) sont couverts par la garantie, s'il en existe une, de leur fabricant. Graco fournira à l'acheteur une assistance raisonnable pour toute réclamation faisant appel à ces garanties.

En aucun cas, Graco ne sera tenue responsable de dommages indirects, particuliers ou consécutifs résultant de la fourniture par Graco de l'équipement ci-dessous ou de garniture, de la performance, ou utilisation de produits ou d'autres biens vendus par les présentes, que ce soit en raison d'une violation de contrat, violation de la garantie, négligence de Graco, ou autrement.

FOR GRACO CANADA CUSTOMERS

The Parties acknowledge that they have required that the present document, as well as all documents, notices and legal proceedings entered into, given or instituted pursuant hereto or relating directly or indirectly hereto, be drawn up in English. Les parties reconnaissent avoir convenu que la rédaction du présente document sera en Anglais, ainsi que tous documents, avis et procédures judiciaires exécutés, donnés ou intentés, à la suite de ou en rapport, directement ou indirectement, avec les procédures concernées.

Informations Graco

Pour en savoir plus sur les derniers produits de Graco, visitez le site www.graco.com.

Pour obtenir toutes les informations concernant les brevets, consultez la page www.graco.com/patents.

POUR COMMANDER, contactez votre distributeur Graco ou appelez pour identifier votre distributeur le plus proche.
Téléphone : 612-623-6921 ou n° vert : 1-800-328-0211 télécopie : 612-378-3505

Tous les textes et illustrations contenus dans ce document reflètent les dernières informations disponibles concernant le produit au moment de la publication.

Graco se réserve le droit de procéder à des modifications à tout moment et sans préavis.

Traduction des instructions originales. This manual contains French. MM 312780

Siège social de Graco : Minneapolis
Bureaux à l'étranger : Belgique, Chine, Japon, Corée

GRACO INC. AND SUBSIDIARIES • P.O. BOX 1441 • MINNEAPOLIS MN 55440-1441 • USA
Copyright 2008, Graco Inc. Tous les sites de fabrication de Graco sont certifiés ISO 9001.

www.graco.com

Révision K, décembre 2016