

309402 Rev. C  
C-versio

# Line Driver™ Line Driver -ajolaite™ Line Driver™ linjedriver

Model 233725 / Malli 233725 / Modell 233725

16 km/h Suurin toimintanopeus / 16 kph maksimal driftshastighed / Maksimal arbeidshastighet  
16 km/t (10 mph) / Högsta hastighet är 16 km/tim

Relaterede håndbøger  
Muita käyttöoppaita  
Assosierte instruksjonsbøker  
Tillhörande handböcker



..... 309404



..... 309405

Alle modeller fås ikke i alle lande.  
Kaikkia malleja ei ole saatavana kaikissa maissa.  
Alle modeller er ikke tilgjengelig i alle land.  
Alla modeller finns inte i alla länder.

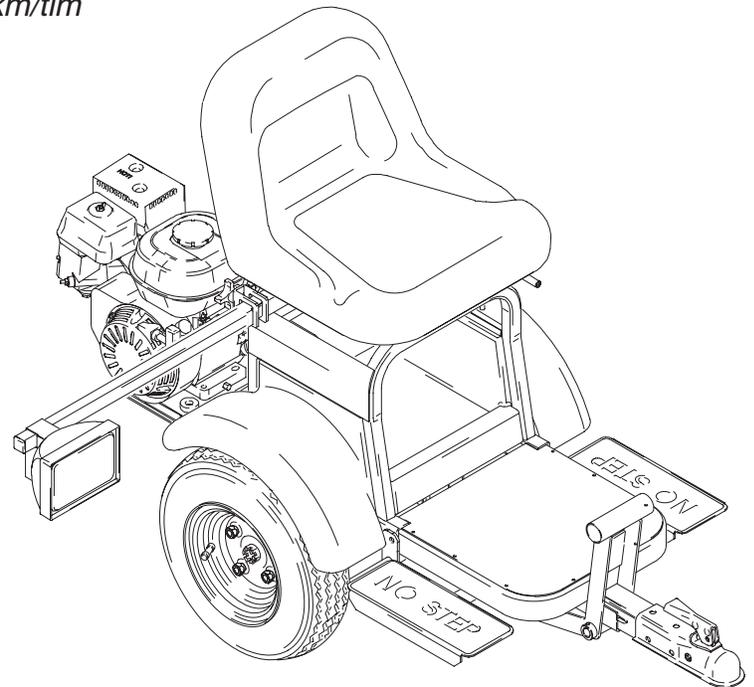

Sådan udføres: / Kuinka suoritetaan: / Fremgangsmåte for: / Hur man utför:

- Komponentoversigt / Osat ja niiden toiminta  
Identifikasjon av komponenter / Komponenters funktion och placering . . . . 4
- Opstilling / Valmistelut / Sammensetting / Förberedelser . . . . . 5
- Opstart / Käynnistys / Forberedelse til bruk / Start . . . . . 7
- Betjening / Käyttö / Bruk / Drift . . . . . 9

GRACO INC. P.O. BOX 1441 MINNEAPOLIS, MN 55440-1441, USA

©COPYRIGHT 2001, GRACO INC.

Graco Inc. is registered to I.S. EN ISO 9001



## ADVARSEL / VAARA

<p><b>FARE I FORBINDELSE MED BEVÆGELIGT KØRETØJ</b></p> <p>Uforsigtig og uforsvarlig adfærd medfører ulykker. Fald fra køretøjet, sammenstød med personer, genstande eller andre køretøjer kan medføre alvorlig personskade eller død.</p> <ul style="list-style-type: none"><li>• Sørg for passende trafikregulering på alle trafikerede steder</li><li>• Træd ikke op på frem/bak-pedalene</li><li>• Drej langsomt</li><li>• Passagerer må ikke medtages</li><li>• Må ikke avendes på hældninger, der overstiger 15°</li><li>• Traktionen kan forsvinde ved kørsel ned ad bakke</li><li>• Se i de relevante vejledninger, eller kontakt de lokale myndigheder angående den korrekte trafikregulering</li><li>• Foretag ikke sving på over 45°</li><li>• Må ikke anvendes til trækning</li><li>• Må kun anvendes med afstribningsaggregater</li></ul>	 	<p><b>LIKKUVAN AJONEUVON VAARA</b></p> <p>Huolimaton ja varomaton käyttäytyminen aiheuttaa onnettomuuksia. Ajoneuvosta putoaminen, ihmisiin tai muihin kohteisiin törmääminen tai muiden ajoneuvojen kanssa kolaroiminen voivat aiheuttaa vaarallisen loukkaantumisen tai kuoleman.</p> <ul style="list-style-type: none"><li>• Huolehdi asianmukaisesta liikenteenohjauksesta alueilla, joilla on muuta liikennettä</li><li>• Älä astu ajopolkimien päälle</li><li>• Aja käännökset hitaasti</li><li>• Älä kuljeta matkustajia</li><li>• Älä käytä laitetta alueella, jonka kaltevuus on yli 15°</li><li>• Pito saattaa kadota alamäkeen ajettaessa</li><li>• Noudata liikenteenohjauksessa asianmukaisia lakeja ja asetuksia</li><li>• Älä tee yli 45°:n käännöksiä</li><li>• Älä hinaa</li><li>• Käytä vain tiemerkintälaitteiden kanssa</li></ul>
<p><b>BRAND- OG EKSPLOSIONSFARE</b></p> <p>Brændstof, der spildes på en varm overflade, kan forårsage brand eller eksplosion, hvilket kan medføre alvorlig personskade eller død. Sluk motoren, og lad den køle af, før tanken påfyldes.</p>	 	<p><b>TULIPALON JA RÄJÄHDYKSEN VAARA</b></p> <p>Kuumalle pinnalle läikkynyt polttoaine voi aiheuttaa tulipalon tai räjähdysen sekä vakavan loukkaantumisen tai kuoleman. Sammuta moottori ja anna sen jäähtyä ennen polttoainesäiliön täyttämistä</p>
<p><b>FARE VED VARME FLADER</b></p> <p>Under drift kan motoren og drevhuset blive meget varme. Hvis du rører ved disse dele, kan du få forbrændinger.</p>		<p><b>KUUMIEN PINTOJEN VAARA</b></p> <p>Käytön aikana moottori ja vaihdekotelo saattavat tulla hyvin kuumiksi ja polttaa ihoa, jos niitä kosketetaan.</p>
<p><b>FARE VED ARBEJDE MED GIFTIGE DAMPE</b></p> <p>Motoren frembringer kulilte, der er en dødbringende gasart. Betjen ikke køretøjet i et lukket rum. Inhalering af kulilte kan medføre alvorlig personskade eller død.</p>		<p><b>MYRKYLLISTEN KAASUJEN VAARA</b></p> <p>Moottori tuottaa hiilimonoksidia, joka on hengenvaarallista kaasua. Älä käytä laitetta suljetussa tilassa. Hiilimonoksidin hengittäminen voi aiheuttaa vakavan loukkaantumisen tai kuoleman.</p>



## ADVARSEL / VARNING

### FARE FORBUNDET MED KJØRETØY I BEVEGELSE

Skjødesløs og uforsiktig oppførsel fører til ulykker. Å falle ned fra kjøretøyet, kjøre på mennesker eller andre kjøretøy kan føre til alvorlige skader eller død.

- Sørg for tilstrekkelig trafikkontroll i alle trafikkerte områder
- Trå ikke på pedalene for forover/bakover
- Kjør sakte i svinger
- Ta ikke med passasjerer
- Kjør ikke i hellinger som er større enn 15°
- Man kan miste veigrepet ved kjøring i utforbakker
- Norske trafikkregler gjelder
- Kjør ikke i svinger skarpere enn 45°
- Skal ikke brukes til tauing
- Brukes kun med stripemaskiner



### RISKER MED FORDON I RÖRELSE

Vårdsløshet och oförsiktighet orsakar olyckor. Ramlar man av fordonet, kör på människor och föremål och kollisioner med andra fordon kan orsaka allvarliga, t.o.m. dödliga skador.

- Reglera trafiken på lämpligt sätt överallt där trafik förekommer
- Trampa inte på framåt-/bakåtpedalerna
- Sväng sakta
- Kör inte passagerare
- Kör inte i sluttningar brantare än 15°
- Man kan tappa väggreppet vid utförskörning
- Svenska trafikregler gäller
- Sväng inte skarpare än 45°
- Bogsera inte
- Använd endast tillsammans med linjemålningsutrustning

### BRANN- OG EKSPLOSJONSFARE

Søl av drivstoff på varm overflate kan føre til brann eller eksplosjon, og alvorlig personskade eller død. Slå av motoren og la den kjøle seg ned før du fyller tanken.



### BRAND- OCH EXPLOSIONSRISK

Bränsle som spillts på heta ytor kan orsaka explosion och allvarliga t.o.m. dödliga kroppskador. Stanna motorn och låt den kallna innan tanken fylls på.

### FARE FORÅRSAKET AV VARME FLATER

Motoren og drivmekanismehuset kan bli meget varme under drift, og kan forårsake brannskader ved berøring.



### RISKER MED HETA YTOR

Motor och växelhuss blir mycket heta under drift och kan ge brännskador vid beröring.

### FARE FORBUNDET MED GIFTIGE GASSER

Motoren produserer karbonmonoksyd som er en dødelig gass. Skal ikke kjøres i lukkede rom. Inhalering av karbonmonoksyd kan føre til alvorlige skader eller død.



### RISKER MED GIFTIGA GASER

Motorn genererar koloxid vilket är en dödlig gas. Kör inte i slutna utrymmen. Inandning av koloxid kan leda till allvarliga skador eller döden.

# Komponentoversigt / Osat ja niiden toiminta

## Identifikasjon av komponenter / Komponenters funktion och placering

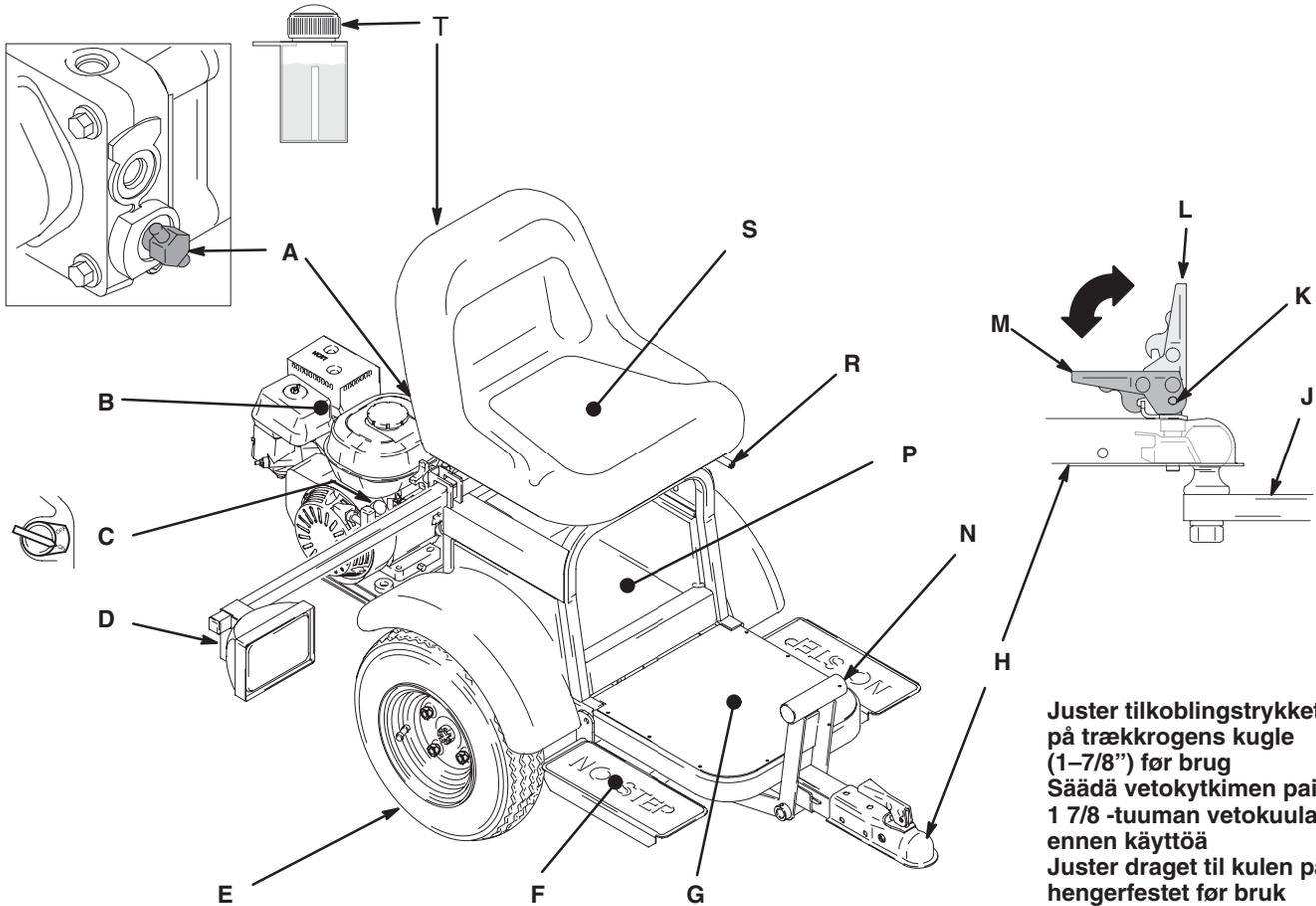

**Juster tilkoblingstrykket på trækrogens kugle (1-7/8") før brug**  
**Säädä vetokytkimen paine 1 7/8 -tuuman vetokuulalla ennen käyttöä**  
**Juster draget til kulen på hengerfestet før bruk**  
**Reglera kultrycket före användning.**

A	Hjuludløser	Pyörien vapautin	Hjulutløser	Frikoppling av hjul
B	Motor	Moottori	Motor	Motor
C	ON/OFF-kontakt til motor	Moottorin kytkin (ON/OFF)	Motor ON/OFF (PÅ/AV)	Motor TILL/FRÅN
D	Lys	Valo	Lys	Lampa
E	Dæk: oprethold et jævnt og nomimelt tryk	Renkaat: käytä molemmissa renkaissa samoja oikeita rengaspaineita	Dekk: Fyll opp i begge dekk til det angitte trykket	Däck: pumpa till korrekt tryck i båda däcken
F	Retnings-/hastighedspedaler	Ajopolkimet	Pedaler for retning/hastighet	Riktning-/hastighetpedaler
G	Fodplade	Astinlauta	Fothviler	Fotplåt
H	Tilkobling	Vetokytkin	Drag	Koppling
J	Trækkrog	Vetokoukku	Hengerfeste	Dragkrok
K	Sikringsstiftens placering	Varmistussokan paikka	Plassering av låsepinne	Placering av säkerhetsstift
L	Greb åbent	Kahva auki	Hendel, åpnet	Handtaget öppet
M	Greb låst	Kahva lukittu	Hendel, låst	Handtaget låst
N	Parkeringsbremse	Seisontajarru	Håndbrekk	Parkeringsbroms
P	Opbevaringsrum	Säilytystila	Oppbevaring	Förvaring
R	Sædejustering	Istuimen säätö	Setejustering	Sitsinställning
S	Operatørsæde	Kuljettajan istuin	Førersete	Förarsäte
T	Hydraulisk påfyldningsdæksel	Hydrauliöljyn täyttöaukon korkki	Påfylling av hydraulikkolje	Påfyllning av hydraulolja

# Opstilling / Valmistelut Sammensetting / Förberedelser

## Udpakning af Line Driver / Line Driver -ajolaitteen purkaminen pakkauksesta Utpakking av Line Driver / Uppackning av Line Driver

1. Pak Line Driver ud af emballagen.  
Pura Line Driver -ajolaite pakkauksesta.  
Ta Line Driver ut av pakningen  
Packa upp Line Driver.
2. Frigør kørehjulene. Dette gør det lettere at rulle Line Driver.  
Vapauta vetävät pyörät, jolloin Line Driver -ajolaitteen siirteleminen on helpompaa.  
Koble fri drivhjulene. Dette gjør Line Driver lettere å rulle  
Frigör drivhjulen. Detta gör Line Driver lättare att rulla.
3. Tilspænd med fingrene efter brug.  
Kiristä käsin käytön jälkeen.  
Trek til manuelt etter bruk  
Dra åt med handkraft efter användning.

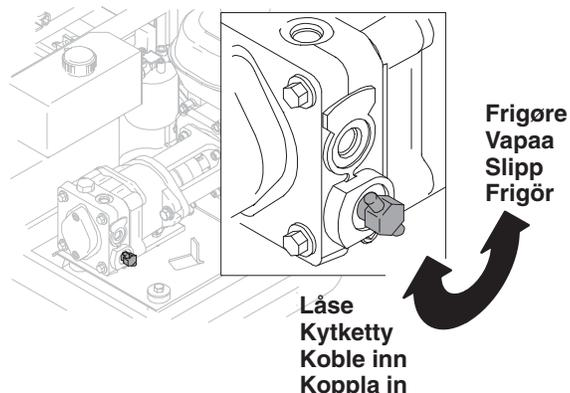

**Forbind trækroger og afstribningsaggregatet – trækrogssæt 245321, vejledning 309405**  
**Kiinnitä vetokoukku tiemerkintälaitteeseen – Hitch Receiver Kit 245321, käyttöopas 309405**  
**Koble draget til hengerfestet på stripemaskinen - Hengerfestesett 245321 Manual 309405**  
**Koppla Line Striper till dragkrok – dragkroksats 245321, handbok 309405**

## Forbindelse mellem Line Driver og afstribningsaggregat Line Driver -ajolaitteen kytkeminen tiemerkintälaitteeseen Koble Line Driver til stripemaskinen Koppla Line Driver till Line Striper

1. Monter Line Drivers trækrogstilkobling på trækrogskuglen på LineLazer.  
Kytke Line Driver -ajolaitteen vetokytkin LineLazer -tiemerkintälaitteen vetokuulaan.  
Heng draget (på Line Driver) på hengerfestet (på stripemaskinen)  
Häng dragkroksfästet på Line Driver på dragkroken på LineLazer.
2. Sæt tilkoblingen i låst position (M).  
Käännä kytkimen lukitusvipu lukittu-asentoon (M).  
Lås koblingen i sikret stilling (M).  
Lås kopplingen i läge (M).
3. Indsæt sikringsstiften i låsemekanismen  
Työnnä varmistussokka lukitusvipuun.  
Sett låsepinnen inn i låsen  
Sätt i säkerhetsstiftet

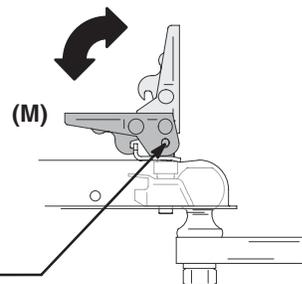

# Opstilling / Valmistelut Sammensetting / Förberedelser

## Individuelle operatørjusteringer / Käyttäjäkohtainen säätäminen Justering for den enkelte fører / Inställning av förarplats

### Sæde / Istuin / Sete / Säte

Juster sædet frem/tilbage med håndtaget (R) under sædet.  
Säädä istuinta eteen- ja taaksepäin istuimen alapuolella olevalla vivulla (R).  
Juster setet forover/bakover med spaken(R) under setet.  
Ställ in sätet framåt/bakåt med armen (R) under sätet.

### Pedaler / Polkimet / Pedaler / Pedaler

Forslag: Juster den ene pedal til fuld hastighed fremad og den anden til fuld hastighed bak. Dette gør betjeningen lettere.

Vihje: Säädä toinen poljin täydelle liikkeelle eteenpäin ja toinen täydelle liikkeelle taaksepäin. Tämä vähentää väsymistä ajettaessa.

Forslag: Juster en pedal for full bevegelse forover og en for full bevegelse bakover. Dette reduserer tretthet.

Förslag: Ställ in en pedal för full fart framåt och en för full fart bakåt. Detta tröttar mindre.

1. Løsn de to bolte (C) på undersiden af pedalerne.  
Löysää kahta polkimien alapuolella olevaa pulttia (C).  
Lösne to bolter (C) på undersiden av pedalene.  
Lossa två bultar (C) på undersidan av pedalerna

2. Drej pedalen til den ønskede position  
Käännä poljin haluttuun asentoon.  
Drei pedalen til ønsket stilling.  
Vrid pedalen till önskat läge.

3. Tilspænd boltene.  
Kivistä pultit.  
Trek til boltene.  
Dra åt bultarna.

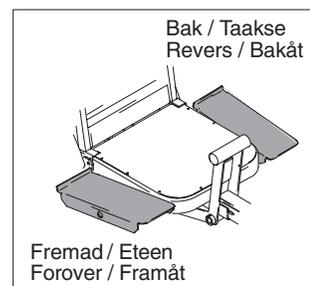
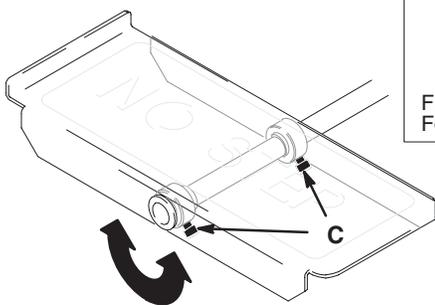

## Afstribningsaggregatets håndtag / Tiemerkintälaitteen kahvat Styrehåndtak på stripemaskinen / Handtag på linjesprutan

Se vejledningen til afstribningsaggregatet.  
Katso tiemerkintälaitteen käyttöopas.  
Se håndboken til din stripemaskin  
Se handboken för linjesprutan.

# Opstart / Käynnistys Forberedelse til bruk / Start

1. Kontrollér motoroliestanden. Påfyld eventuelt SAE 10W-30 (sommer) eller 5W-20 (vinter).  
Bemærk: Sørg for at holde motoroliestanden på fuldt niveau. Herved undgås irriterende stop, hvis oliestandsalarmen registrerer en lav oliestand ved retningsændring for Line Driver.  
Tarkista moottorin öljymäärä. Lisää öljyä tarvittaessa: SAE 10W-30 (kesällä) tai 5W-20 (talvella).  
Huomautus: Pidä moottorissa maksimimäärä öljyä. Näin voit välttää häiritsevät moottorin sammumiset, jotka aiheutuvat siitä, että öljyvahti saattaa havaita liian alhaisen öljymäärän ajolaitteen vaihtaessa ajosuuntaa. Sjekkk motoroljenivået. Fyll om nødvendig opp med SAE 10W-30 (sommer) eller 5W-20 (vinter).  
Merk: Oljealarmen kan registrere lavt oljenivå når du endrer retning med Line Driver. Hold derfor motoroljen på max nivå, dermed unngår du unødvendige stopp  
Kontrollera oljenivån i motorn. Fyll på SAE 10W-30 (sommar) eller 5W-20 (vinter) vid behov.  
Observera: Håll nivån på full så att störande stopp på grund av att oljevarningen känner av låg nivå i svängar och växling framåt/bakåt undviks.

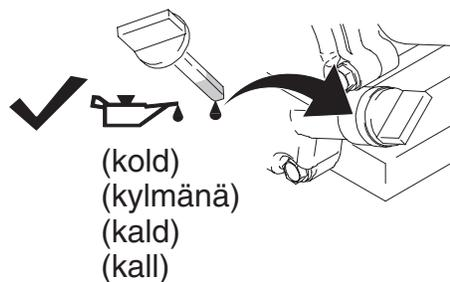

2. Fyld brændstoftanken.  
Täytä polttoainesäiliö.  
Fyll opp drivstofftanken  
Fyll bränsletanken.

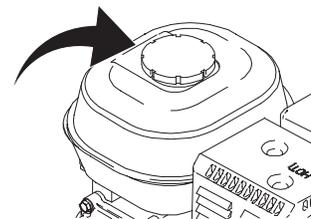

3. **Kontrollér hydraulikoliestanden.** Påfyld kun **syntetisk hydraulikolie (Mobil 1 (15W-50))**. Hydrauliksystemet kan rumme 1,9 liter.  
Tarkista hydraulioöljyn määrä. Käytä lisättäessä vain **synteettistä Mobil 1 (15W-50)** -öljyä. Hydraulijärjestelmän öljytilavuus on 1,9 litraa.  
**Sjekkk hydraulikkoljenivået.** Fyll kun **opp med Mobil 1 (15W-50)** syntetisk olje. Kapasiteten til hydraulikksystemet er 1,9 liter  
Kontrollera hydrauloljenivån. Fyll endast **Mobil 1 (15W-50)** syntetisk olja. Hydraulsystemets rymmer 1,9 liter.

Fyld op til skulpegrænsen  
Täytä jakolevyn yläreunaan saakka  
Fyll opp til øverste oljenivå  
Fyll på till överkanten på skvalpplåten

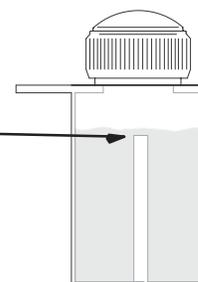

# Opstart / Käynnistys Forberedelse til bruk / Start

## 4. Start motoren

Moottorin käynnistäminen

Start motoren

Starta motorn

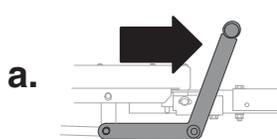

a. Aktivér parkeringsbremsen

Kytke seisontajarru

Sett på håndbrekket

Dra åt parkeringsbromsen

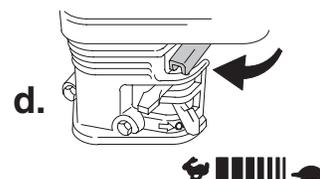
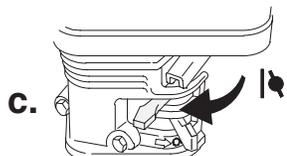

b. Åbn brændstofventilen

Käännä polttoaineventtiili auki-asentoon

Åpne drivstoffventilen

Öppna bränslekranen

c. Luk reduktionsventilen

Käännä rikastin kiinni-asentoon

Steng choken

Stäng choken

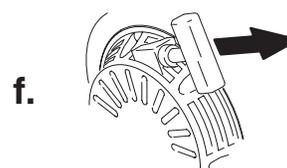
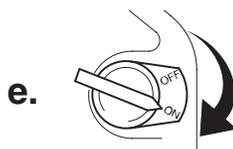

d. Indstil gasspjældsventilen til FAST

Aseta kaasuvipu nopean

pyörintänopeuden asentoon

Sett gassen til høy hastighet

Ställ in fullgas

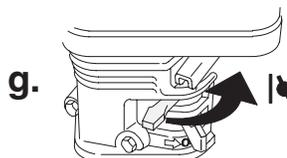

e. Sæt motorkontakten på ON

Käännä moottorin kytkin asentoon ON

Sett motorbryteren i stillingen ON (PÅ)

Slå på motorbrytaren

f. Træk i startsnoren

Vedä käynnistysnarusta

Trekk i startsnoren

Dra i startsnöret

g. Åbn reduktionsventilen, når motoren starter

Kun moottori käynnistyy, avaa rikastin

Når motoren er startet, settes choken

i åpen stilling

Öppna choken när motorn startat

h. Indstil gasspjældsventilen til den ønskede hastighed for afstrikingen

Aseta kaasuvipu sopivalle nopeudelle

tiemerkitöjen tekemistä varten

Sett gassen til ønsket hastighet for stri-

ping

Ställ in önskat varvtal för linjemålning

# Betjening / Käyttö / Bruk / Drift

---

**Bemærk:** Line Driver kan bevæge sig frem eller tilbage. Sving foretages med afstribningsaggregatet.

**Huomautus:** Line Driver -ajolaite liikkuu eteen ja taakse. Kääntäminen suoritetaan tiemerkintälaitteen avulla.

**Merk:** Bevegelsesretning for Line Driver er forover og bakover. Svinger gjøres med stripemaskinen.

**Observera:** Line Driver går framåt och bakåt. Svängar görs med linjesprutan.

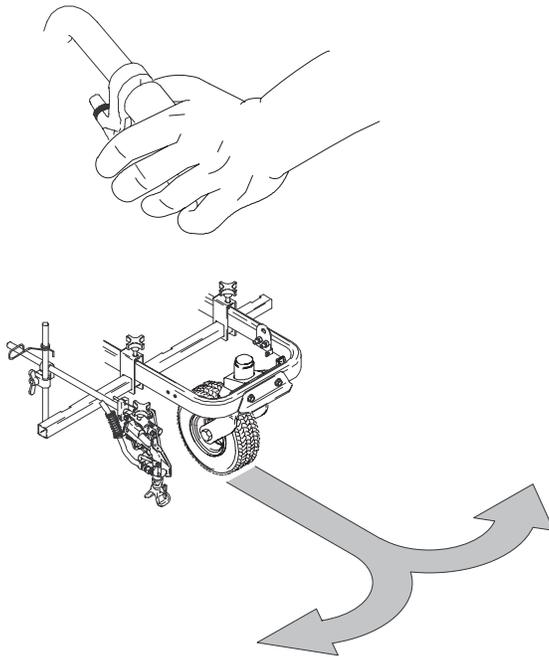

1. Tryk på håndgrebet, og frigør drejhjulet.  
Purista käsikahvaa ja vapauta kääntöpyörä.  
Hold inn håndtaket og frigjør styrehjulet  
Krama handreglaget och frigör styrhjulet.
2. Aktivér afstribningsaggregatets håndtag for at påbegynde det ønskede sving.  
Käännä yhdistelmä tiemerkintälaitteen ohjaukskahvoista työntämällä.  
Klem styrehåndtakene på stripemaskinen for å starte ønsket sving  
Tryck på styrhandtaget för att svänga.

# Betjening / Käyttö / Bruk / Drift

---

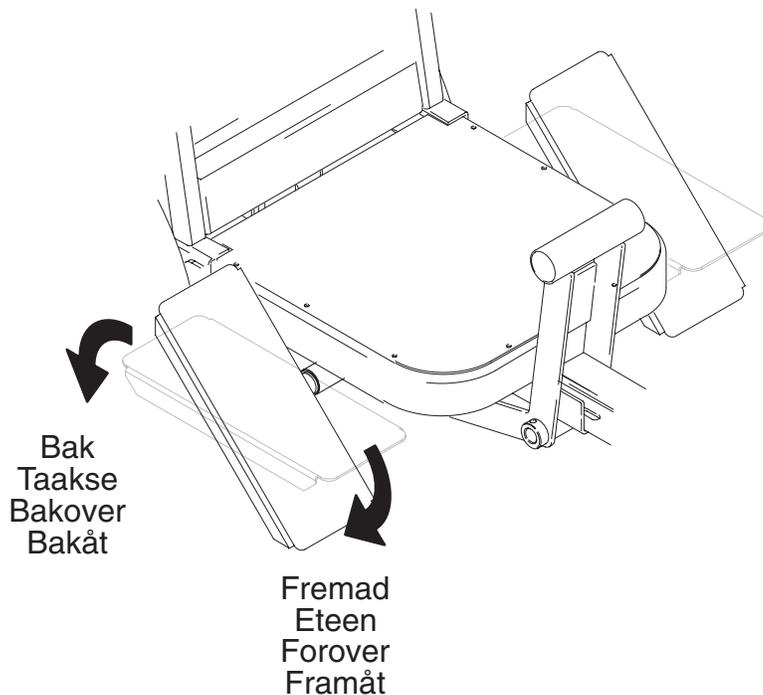

**Bemærk:** Line Driver standser, når begge fødder fjernes fra pedalerne.  
**Huomautus:** Line Driver -ajolaitte pysähtyy, kun molemmat jalat nostetaan pois polkimilta.  
**Merk:** Line Driver stopper når begge føttene tas av pedalene  
**Observera:** Line Driver stannar när båda fötterna tas bort från pedalerna.

1. Bevæg pedalen/pedalerne fremad for at bevæge Line Driver fremad.  
Aja Line Driver -ajolaitetta eteenpäin painamalla poljinta (polkimia) eteenpäin.  
Beveg pedalen(e) forover for å kjøre Line Driver forover  
För pedalen(erna) framåt så går Line Driver framåt.
2. Bevæg pedalen/pedalerne tilbage for at bakke med Line Driver.  
Aja Line Driver -ajolaitetta taaksepäin painamalla poljinta (polkimia) taaksepäin.  
Beveg pedalen(e) bakover for å kjøre Line Driver bakover  
För pedalen(erna) bakåt så går Line Driver bakåt.
3. Skift fra fremad til bak aktiverer en bremsning.  
Kone jarruttaa, kun vaihdetaan suuntaa eteenpäin ajosta taaksepäin ajoon.  
Når man skifter fra forover til bakover, får man en bremseeffekt.  
Växlar man från framåt till bakåt får man bromsverkan.

# Betjening / Käyttö / Bruk / Drift

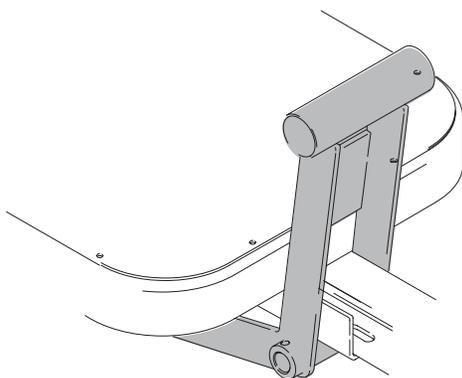
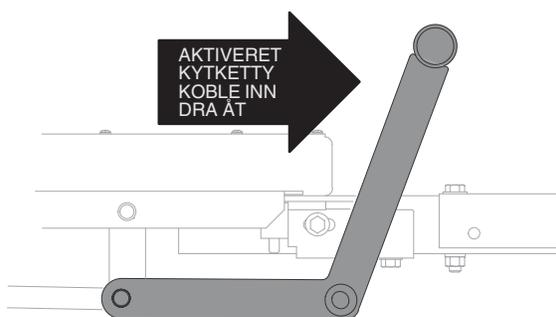
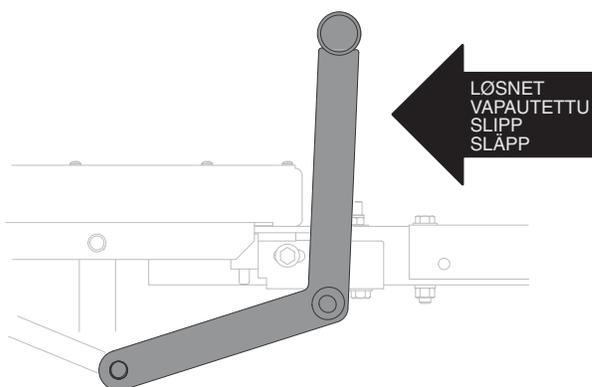

4. Aktivér parkeringsbremsen, når Line Driver ikke benyttes.  
Kytke seisontajarru, kun Line Driver -ajolaitetta ei käytetä.  
Sett på håndbrekket når Line Driver ikke er i bruk  
Dra åt parkeringsbromsen når Line Driver inte körs

**Bemærk:** Line Driver kan ikke startes, hvis parkeringsbremsen ikke er aktiveret. Operatøren skal sidde ned, når parkeringsbremsen løsnes, ellers standser Line Driver.

**Huomautus:** Line Driver -ajolaitetta ei voi käynnistää, jos seisontajarru ei ole kytkettynä. Käyttäjän on istuttava istuimella, kun seisontajarru vapautetaan, tai Line Driver -ajolaitteen moottori sammuu.

**Merk:** Line Driver kan ikke startes hvis ikke håndbrekket er på. Føreren må sitte i setet når håndbrekket løsnes, hvis ikke vil Line Driver stoppe

**Observera:** Line Driver kan inte startas om parkeringsbromsen inte är åtdragen. Föraren måste sitta i sätet när parkeringsbromsen släpps, annars stannar maskinen.

# Fejlfinding

PROBLEM	ÅRSAG	AFHJÆLPNING
Motoren starter ikke	Parkeringsbremsen er ikke aktiveret Kontakten er sat til OFF, intet brændstof eller lav oliestand	Aktivér parkeringsbremsen Se i motorhåndbogen, som fulgte med udstyret
Motoren kører med for mange omdrejninger – standser under kørslen	Regulatoren er slidt	Se i motorhåndbogen, som fulgte med udstyret
Motoren kører, men Line Driver kører hverken frem eller tilbage	Lav hydraulikoliestand	Påfyld syntetisk motorolie <b>Mobil 1</b> (15W-50)
Motoren kører, men Line Driver kører kun langsomt frem eller tilbage	Lav hydraulikoliestand. Parkeringsbremsen er aktiveret Hjuludløseren er åben	Påfyld syntetisk motorolie <b>Mobil 1</b> (15W-50) Løsn parkeringsbremsen Luk udløseren – tilspænd med fingrene
Motoren stopper, når operatøren forlader Line Driver	Sikkerhedskontakt	Aktivér parkeringsbremsen
Motoren fortsætter med at køre, når operatøren forlader Line Driver, og parkeringsbremsen ikke er aktiveret	Sikkerhedskontakt	Juster og aktivér parkeringsbremsen. Udskift sikkerhedskontakten og/eller dennes ledninger
Motoren svigter ved sving og skift mellem fremad og bak	Lav motoroliestand	Se den korrekte olietype i motorhåndbogen
Parkeringsbremsen forhindrer ikke Line Driver i at bevæge sig	Parkeringsbremsen skal justeres	Juster parkeringsbremsen. Håndbog 309404
Line Driver kryber fremad eller tilbage	Styreforbindelsen skal justeres	Juster styreforbindelsen. Håndbog 309404

# Vianetsintä

ONGELMA	SYY	RATKAISU
Moottori ei käynnisty	Seisontajarru ei ole kytkettyä. Moottorin kytkin on asennossa OFF, laitteessa ei ole polttoainetta tai öljyä ei ole riittävästi	Kytke seisontajarru. Katso toimitukseen sisältyvä moottorin käyttöopas
Moottori ryntää korkeille kierroksille – sammuu käytön aikana	Kulunut säädin	Katso toimitukseen sisältyvä moottorin käyttöopas
Moottori pyörii, Line Driver -ajolaitte ei liiku eteen- eikä taaksepäin	Hydrauliöljyä ei ole riittävästi	Lisää synteettistä <b>Mobil 1</b> (15W-50) -öljyä
Moottori pyörii, Line Driver -ajolaitte liikkuu hitaasti eteen- ja taaksepäin	Hydrauliöljyä ei ole riittävästi Seisontajarru on kytketty Pyörien vapautin on auki	Lisää synteettistä <b>Mobil 1</b> (15W-50) -öljyä Vapauta seisontajarru Sulje; kiristä käsin
Moottori sammuu, kun käyttäjä nousee pois Line Driver -ajolaitteesta	Turvakatkaisin	Kytke seisontajarru
Moottori pyörii, vaikka käyttäjä on noussut pois Line Driver -ajolaitteesta, eikä seisontajarrua ole kytketty	Turvakatkaisin	Säädä seisontajarrua ja kytke jarru. Vaihda turvakatkaisin ja/tai sen liitosjohdot
Moottori sammuu käännyttyäessä ja ajosuuntaa vaihdettaessa	Moottoriöljyä ei ole riittävästi	Katso oikea öljy moottorin käyttöoppaasta
Seisontajarru ei pidä Line Driver -ajolaitetta paikoillaan	Seisontajarru on säädettävä	Säädä jarru. Käyttöopas 309404
Line Driver -ajolaitte ryömii hitaasti eteen- tai taaksepäin	Ohjausvivusto on säädettävä	Säädä ohjausvivusto. Käyttöopas 309404

# Feilsøking

PROBLEM	ÅRSAK	LØSNING
Motoren starter ikke	Håndbrekk ikke på. Motorbryter OFF (AV), ingen bensin eller lite olje	Sett på håndbrekket. Se vedlagte motorhåndbok
Motoren går opp i høyt turtall – stanser under kjøring	Slitt turtallsregulator	Se den medfølgende motorhåndboken
Motoren går, maskinen beveger seg ikke forover eller bakover	Lite hydraulikkolje	Fyll opp med <b>Mobil 1</b> (15W–50) syntetisk olje
Motoren går, maskinen beveger seg sakte forover og bakover	Lite hydraulikkolje. Håndbrekket er på Hjulutløseren er løsnet	Fyll opp med <b>Mobil 1</b> (15W–50) syntetisk olje. Løsne håndbrekket Koble inn hjulutløseren; bruk håndkraft
Motoren stopper når føreren forlater maskinen	Sikkerhetsbryter	Sett på håndbrekket
Motoren fortsetter å gå når føreren forlater maskinen, og håndbrekket ikke er på	Sikkerhetsbryter	Juster og sett på håndbrekket. Skift sikkerhetsbryteren og/eller tilkoblingsledninger.
Motoren feiler i svinger, og ved skifte av kjøretning	Lite motorolje	Se motorhåndboken for oljetype
Håndbrekket holder ikke maskinen i ro	Håndbrekket må justeres	Juster håndbrekket. Manual 309404
Line Driver beveger seg sakte forover eller bakover	Styreleddet trenger justering	Juster styreleddet. Manual 309404

# Felsökning

PROBLEM	ORSAK	ÅTGÄRD
Motorn startar inte	Parkeringsbromsen är inte åtdragen Motorbrytaren är frånslagen, bensinen är slut eller oljenivån är låg	Dra åt bromsen. Se medföljande motorhandbok
Motorn rusar – stannar under drift	Varvtalsregulatorn är sliten	Se medföljande motorhandbok
Motorn går. Line Driver går inte framåt eller bakåt	Hydrauloljenivån är låg	Fyll på <b>Mobil 1</b> (15W–50) syntetisk olja
Motorn går. Line Driver går sakta framåt och bakåt	Hydrauloljenivån är låg Parkeringsbromsen åtdragen Drivhjulsspärren är lossad	Fyll på <b>Mobil 1</b> (15W–50) syntetisk olja. Lossa parkeringsbromsen Stäng med handkraft
Motorn stannar när föraren stiger av Line Driver	Säkerhetsbrytare	Dra åt parkeringsbromsen
Motorn fortsätter att gå när föraren stiger av Line Driver och parkeringsbromsen inte är åtdragen	Säkerhetsbrytare	Justera och dra åt parkeringsbromsen Byt ut säkerhetsbrytaren och/eller kablarna
Motorn misständer vid svängar och vid växling mellan framåt och bakåt	Låg oljnivå i motorn	Rätt oljenivå anges i motorhandboken
Parkeringsbromsen håller inte Line Driver stilla	Parkeringsbromsen behöver justeras	Justera bromsen. Handbok 309404
Line Driver kryper framåt eller bakåt	Hydraulmotorlänketaget behöver justeras	Justera hydraulmotorlänketaget. Handbok 309404

# Graco-garanti / Gracon takuu

## Graco Garanti / Graco garanti

Graco warrants all equipment listed in this manual which is manufactured by Graco and bearing its name to be free from defects in material and workmanship on the date of sale to the original purchaser for use. With the exception of any special extended or limited warranty published by Graco, Graco will, for a period of twelve months from the date of sale, repair or replace any part of the equipment determined by Graco to be defective. This warranty applies only when the equipment is installed, operated and maintained in accordance with Graco's written recommendations.

This warranty does not cover, and Graco shall not be liable for general wear and tear, or any malfunction, damage or wear caused by faulty installation, misapplication, abrasion, corrosion, inadequate or improper maintenance, negligence, accident, tampering, or substitution of non-Graco component parts. Nor shall Graco be liable for malfunction, damage or wear caused by the incompatibility of Graco equipment with structures, accessories, equipment or materials not supplied by Graco, or the improper design, manufacture, installation, operation or maintenance of structures, accessories, equipment or materials not supplied by Graco.

This warranty is conditioned upon the prepaid return of the equipment claimed to be defective to an authorized Graco distributor for verification of the claimed defect. If the claimed defect is verified, Graco will repair or replace free of charge any defective parts. The equipment will be returned to the original purchaser transportation prepaid. If inspection of the equipment does not disclose any defect in material or workmanship, repairs will be made at a reasonable charge, which charges may include the costs of parts, labor, and transportation.

Graco's sole obligation and buyer's sole remedy for any breach of warranty shall be as set forth above. The buyer agrees that no other remedy (including, but not limited to, incidental or consequential damages for lost profits, lost sales, injury to person or property, or any other incidental or consequential loss) shall be available. Any action for breach of warranty must be brought within two (2) years of the date of sale.

**GRACO MAKES NO WARRANTY, AND DISCLAIMS ALL IMPLIED WARRANTIES OF MERCHANTABILITY AND FITNESS FOR A PARTICULAR PURPOSE IN CONNECTION WITH ACCESSORIES, EQUIPMENT, MATERIALS OR COMPONENTS SOLD BUT NOT MANUFACTURED BY GRACO.** These items sold, but not manufactured by Graco (such as electric motors, gas engines, switches, hose, etc.), are subject to the warranty, if any, of their manufacturer. Graco will provide purchaser with reasonable assistance in making any claim for breach of these warranties.

In no event will Graco be liable for indirect, incidental, special or consequential damages resulting from Graco supplying equipment hereunder, or the furnishing, performance, or use of any products or other goods sold hereto, whether due to a breach of contract, breach of warranty, the negligence of Graco, or otherwise.

### **TIL GRACOS KUNDER I DANMARK**

Parterne anerkender, at de har krævet, at nærværende dokument samt alle dokumenter, varsler og søgsmål, der er tiltrådt, givet eller indledes som følge heraf eller direkte eller indirekte i forbindelse hermed, udfærdiges på engelsk.

### **GRACON SUOMEN ASIAKKAAT**

Osapuolet myöntävät vaatineensa, että nykyinen asiakirja sekä kaikki siihen suoraan tai epäsuorasti liittyvät asiakirjat, tiedotukset ja käynnistettyjen, tiedoksiannettujen tai vireille pantujen oikeustoimien asiakirjat laaditaan englanniksi.

### **FOR GRACOS NORSKE KUNDER**

Partene bekrefter at de har bedt om at dette dokumentet så vel som alle andre dokumenter, beskjeder og rettssaker som blir ført, enten som direkte eller indirekte resultat av dette, skal være skrevet på engelsk.

### **FOR GRACO SWEDISH CUSTOMERS**

The Parties acknowledge that they have required that the present document, as well as all documents, notices and legal proceedings entered into, given or instituted pursuant hereto or relating directly or indirectly hereto, be drawn up in English.

### **ADDITIONAL WARRANTY COVERAGE**

Graco does provide extended warranty and wear warranty for products described in the "Graco Contractor Equipment Warranty Program".

## Graco Phone Number

**TO PLACE AN ORDER**, contact your Graco distributor, or call this number to identify the distributor closest to you: **1-800-690-2894 Toll Free.**

*All written and visual data contained in this document reflects the latest product information available at the time of publication.*

*Graco reserves the right to make changes at any time without notice.*

mm 309402

This manual contains Finnish, Danish, Norwegian and Swedish

**Sales Offices:** Minneapolis, Detroit

**International Offices:** Belgium, Korea, Hong Kong, Japan

**GRACO INC. P.O. BOX 1441 MINNEAPOLIS, MN 55440-1441**

**<http://www.graco.com>**

10/2001, Revised 10/2006