

Dura-Flo™ 下部组件

312612A

配备重载活塞柱和缸体的不锈钢下部组件

Dura-Flo 600 (145 cc) 下部组件

Dura-Flo 750 (180 cc) 下部组件

Dura-Flo 900 (220 cc) 下部组件

Dura-Flo 1200 (290 cc) 下部组件



重要安全说明

请阅读本手册的所有警告及说明。
妥善保存这些说明。

有关型号资料，包括最大工作压力，请参见第 2 页。

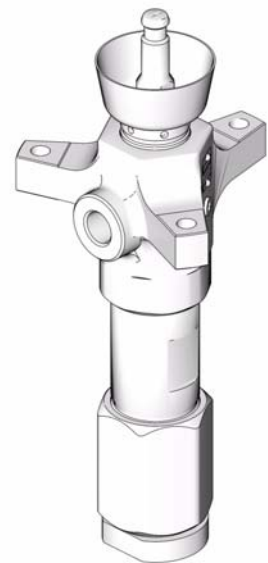

T18343a

目录

型号	2	修理配件包	13
警告	3	皮革填料及 PTFE 支撑环	13
修理	5	PTFE 填料	14
泄压步骤	5	UHMWPE 和 PTFE 填料	15
需要的工具	5	UHMWPE 和皮革填料	16
拆卸	5	技术数据	17
重新组装	8	尺寸	17
零部件	10	Graco 公司的标准担保书	18
Dura-Flo 600 (145 cc) 和 Dura-Flo 750 (180 cc)		Graco Information	18
下部组件	11		
Dura-Flo 900 (220 cc) 和 Dura-Flo 1200 (290 cc)			
下部组件	12		





型号

下部组件 部件号	系列	型号	填料组	最大流体工作压力
247168*	A	Dura-Flo 600 (145 cc)	4 皮革 /1 PTFE 支撑环	41 MPa (414 bar, 6000 psi)
241177	A	Dura-Flo 600 (145 cc)	3 UHMWPE/2 PTFE	41 MPa (414 bar, 6000 psi)
236458	A	Dura-Flo 600 (145 cc)	4 皮革 /1 PTFE 支撑环	41 MPa (414 bar, 6000 psi)
236456	B	Dura-Flo 750 (180 cc)	4 皮革 /1 PTFE 支撑环	47 MPa (469 bar, 6800 psi)
261657*	A	Dura-Flo 750 (180 cc)	4 皮革 /1 PTFE 支撑环	47 MPa (469 bar, 6800 psi)
247190*	A	Dura-Flo 900 (220 cc)	4 皮革 /1 PTFE 支撑环	41 MPa (414 bar, 6000 psi)
236470	A	Dura-Flo 900 (220 cc)	4 皮革 /1 PTFE 支撑环	41 MPa (414 bar, 6000 psi)
248816	A	Dura-Flo 900 (220 cc)	5 UHMWPE 喉管 /5 PTFE 活塞	41 MPa (414 bar, 6000 psi)
236897	A	Dura-Flo 900 (220 cc)	5 PTFE	41 MPa (414 bar, 6000 psi)
247192*	A	Dura-Flo 1200 (290 cc)	4 皮革 /1 PTFE 支撑环	41 MPa (414 bar, 6000 psi)
237514	A	Dura-Flo 1200 (290 cc)	4 皮革 /1 PTFE 支撑环	41 MPa (414 bar, 6000 psi)
237515	A	Dura-Flo 1200 (290 cc)	3 UHMWPE/2 皮革	41 MPa (414 bar, 6000 psi)
236490	A	Dura-Flo 1200 (290 cc)	5 PTFE	41 MPa (414 bar, 6000 psi)

* 该下部组件仅限于连接到 NXT 2200 尺寸的马达。

警告

以下为针对本设备的设置、使用、接地、维护及修理的警告。惊叹号标志表示一般性警告，而各种危险标志则表示与特定的操作过程有关的危险。请返回此处查阅相关的警告。在本手册的其它适当地方还会有另外的与特定产品有关的警告。

 警告	
	<p>火灾和爆炸危险</p> <p>工作区 内的溶剂及涂料烟雾等易燃烟雾可能被点燃或爆炸。为避免火灾及爆炸：</p> <ul style="list-style-type: none"> • 仅在通风良好的地方使用此设备。 • 清除所有火源，如引火火焰、烟头、手提电灯及塑胶遮蔽布（可产生静电火花）。 • 保持工作区清洁，无溶剂、碎片、汽油等杂物。 • 存在易燃烟雾时不要插拔电源插头或开关电源或电灯。 • 将工作区内的所有设备接地。参见 接地 说明。 • 只能使用已接地的软管。 • 朝桶内扣动扳机时，要握紧喷枪靠在接地桶的边上。 • 如果出现静电火花或感到有电击，要立刻停止操作。在找出并纠正问题之前，不要使用设备。 • 工作区内要始终配备有效的灭火器。
	<p>皮肤注射危险</p> <p>从喷枪、软管泄漏处或破裂的部件射出的高压流体会刺破皮肤。伤势看起来会象 " 只划了一小口 "，其实是严重受伤，可能导致肢体切除。应即刻进行手术治疗。</p> <ul style="list-style-type: none"> • 不要将喷枪指着任何人或身体的任何部位。 • 不要将手放在喷嘴。 • 不要用手、身体、手套或抹布去堵住或挡住泄漏部件。 • 不要在没有安装喷嘴护罩及扳机护圈的情况下进行喷涂。 • 不喷涂时要锁上扳机锁。 • 在停止喷涂时以及在清洗、检查或维修设备之前，要按照本手册的 泄压步骤 进行。
	<p>设备误用危险</p> <p>误用设备会导致严重的人员伤亡。</p> <ul style="list-style-type: none"> • 疲劳时或在吸毒或酗酒之后不得使用此设备。 • 不要超过额定值最低的系统部件的最大工作压力或温度额定值。参见所有设备手册中的 技术数据。 • 请使用与设备的流体部件相适应的流体或溶剂。参见所有设备手册中的 技术数据。阅读流体及溶剂生产厂家的警告。有关涂料的完整资料，请向涂料分销商或零售商索要材料安全数据表（MSDS）。 • 要每天检查设备。已磨损或损坏的零部件要立刻修理或更换，只能使用生产厂家的原装替换用零部件进行修理或更换。 • 不要对设备进行改动或修改。 • 只能将设备用于其特定的用途。有关资料请与经销商联系。 • 让软管和电缆远离公共区域、尖锐边缘、移动部件及热的表面。 • 不要扭绞或过度弯曲软管或用软管拽拉设备。 • 儿童和动物要远离工作区。 • 要遵照所有适用的安全规定进行。
	<p>移动部件危险</p> <p>移动的部件会挤夹或切断手指及身体的其它部位。</p> <ul style="list-style-type: none"> • 要避开移动的部件。 • 在护罩被取下或外盖被打开时，不要操作设备。 • 加压的设备可在没有警告的情况下意外启动。在检查、移动或维修设备之前，要按照本手册中的 泄压步骤 进行。切断电源或供气。



警告



流体或烟雾中毒危险

如果吸入有毒的烟雾、食入有毒的流体或让它们溅到眼睛里或皮肤上，都会导致严重伤害或死亡。

- 应阅读材料安全数据表（MSDS），熟悉所用流体的特殊危险性。
- 危险性流体要存放在规定的容器内，并按照有关规定的要求进行处置。
- 进行喷涂或清洗设备时要始终戴着防渗透手套。



个人防护用品

在操作或维修设备时，或在进入设备的工作区时，必须穿戴适当的防护用品，以免受到严重损伤（包括眼睛损伤）、吸入有毒烟雾、烧伤以及听力损失。这些用品包括但不限于：

- 护目镜
- 流体和溶剂生产厂家所推荐的防护衣及呼吸器
- 手套
- 听力保护装置

修理

泄压步骤



1. 锁上扳机锁。
2. 关断泵：
 - a. 对于气动泵，关闭放气型主空气阀。
 - b. 首先关闭供油管截止阀，然后再关闭回油管截止阀。
3. 放开扳机锁。
4. 将喷枪的金属部分紧紧靠在接地的金属桶上。扣动喷枪扳机，使压力释放掉。
5. 锁上扳机锁。
6. 准备一个接住排出物的容器，打开系统中所有的流体泄压阀。准备再次喷涂之前，让泄压阀一直开着。
7. 如果怀疑喷嘴或软管堵塞或完成上述步骤后怀疑压力未完全释放掉，应极为缓慢地松开喷嘴护罩的固定螺母或软管端部的接头，使压力逐渐释放掉，然后再完全松开。清理软管或喷嘴的堵塞物。

需要的工具

- 活络扳手组套
- 大型管子钳
- 2-5/8 英寸扳手
- 扭力扳手
- 橡胶锤
- 0 形圈剔签
- 大型台钳
- 螺纹润滑剂
- 螺纹密封剂

拆卸

按顺序排好所有拆下的零件，以便重新组装。

 可提供填料修配件包。为得到最佳效果，请使用配件包中所有的新零件。配件包的零件标有星号，例如 (3*)。这些配件包也可用于将下部组件改装为不同的填料。参见第 13-16 页。

1. 如果可能，对泵进行冲洗。使泵停在其行程底部。释放压力，第 5 页。
2. 断开下部组件与马达的连接。参见单独的泵组装手册。
3. 图 1 将下部组件纵向放在大型台钳中，如图所示使钳口夹在出口外套 (7) 上，或夹在缸体 (8) 的平面部位上。拧松但不要卸下填料螺母 (2)。
4. 拧下进料阀 (18)。当拆除进料阀时小心抓住阀球 (17)，不使它掉落和受到损坏。拆除密封件 (30)。检查阀球和阀座 (D) 是否磨损或损坏。

5. 拧下入口外套 (16)。下部组件可在节头 A 或接头 B 处拆开。

告 诫

为减少可能对活塞柱 (1) 和缸体 (8) 造成代价昂贵的损坏, 始终使用橡胶锤将活塞柱敲出缸体。切勿使用重锤敲击活塞柱。

? t 如果组件要在接头 A 处拆开:

- a. 用扳手握住缸体 (8) 的平面部位, 并拧下入口外套 (16)。
- b. 对于 Dura-Flo 900 和 1200 下部组件: 使用橡胶锤, 将活塞柱 (1) 和活塞组件敲出出口外套 (7) 和缸体 (8), 直到活塞自由。

从缸体上拉出活塞柱和活塞, 小心不要刮伤部件。对于 Dura-Flo 600 和 750 下部组件: 将缸体 (8) 颠倒过来, 在塑料或木块上敲击活塞柱 (1) 顶部, 直到活塞自由。从缸体上拉出活塞柱和活塞, 小心不要刮伤部件。参见图 1 中详图。

- c. 在缸体 (8) 平面部位使用扳手, 从出口外套 (7) 上拧下缸体。拆除缸体密封件 (24)。用灯光照亮缸体内部, 检查内表面是否划伤或磨损。现在, 转到第 6 步。

? t 如果组件要在接头 B 处拆开:

- a. 从出口外套 (7) 上拧下缸体 (8) 和入口外套 (16)。小心将缸体和入口外套直着拉出出口外套。活塞柱 (1) 和活塞组件将随这些部件一起带出。
- b. 将入口外套 (16) 固定在台钳中。在缸体 (8) 平面部位使用扳手, 拧下缸体。活塞柱 (1) 和活塞组件将留在缸体中。
- c. 对于 Dura-Flo 900 和 1200 下部组件: 使用橡胶锤, 将活塞柱 (1) 和活塞组件敲出出口外套 (7) 和缸体 (8), 直到活塞自由。

从缸体上拉出活塞柱和活塞, 小心不要刮伤部件。对于 Dura-Flo 600 和 750 下部组件: 将缸体 (8) 颠倒过来, 在塑料或木块上敲击活塞柱 (1) 顶部, 直到活塞自由。从缸体上拉出活塞柱和活塞, 小心不要刮伤部件。参见图 1 中详图。

- d. 拆除缸体密封件 (24)。用灯光照亮缸体内部, 检查内表面是否划伤或磨损。现在, 转到第 6 步。

6. 将活塞平面部位 (15) 固定在台钳中。参见图 2。
7. 从活塞上拧下活塞球阀导套 (9)。当拆开部件时小心抓住活塞球阀 (10), 不使它掉落和受到损坏。

8. 检查活塞柱 (1) 是否有刮痕和其他损坏。只有在需要更换活塞柱时, 才能从活塞球阀导套 (9) 上拧下它, 拧下时将扳手夹在活塞柱的平面部位。
9. 拆除活塞压盖和 V 形填料 (P)。检查球阀导套上的球阀 (10)、阀座 (E) 和导套 (F) 是否磨损或损坏。
10. 参见图 4。拧下填料螺母 (2)。拆除出口外套 (7) 上的喉管填料 (T)。
11. 用相适应的溶剂清洗所有部件并检查它们是否磨损或损坏。

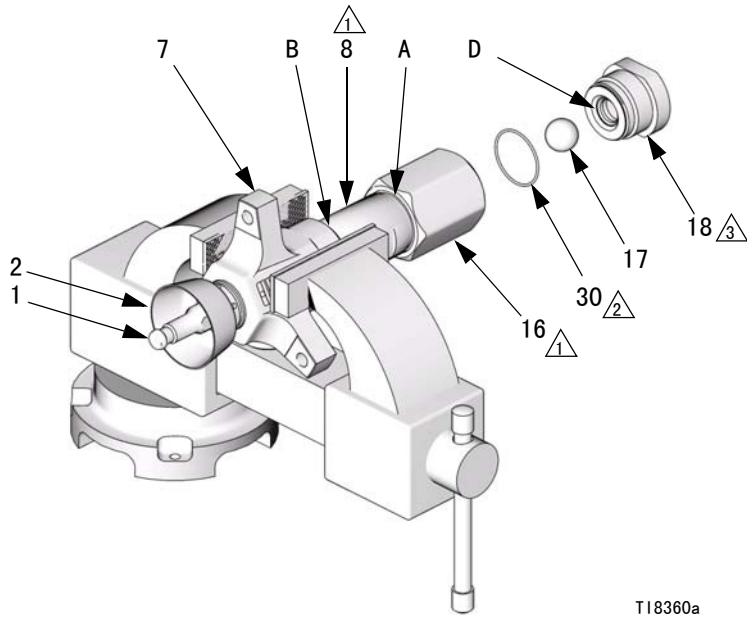

T18360a

- ⚠ 1 用 325-353 N·m (240-260 磅英尺) 的扭力拧紧。
- ⚠ 2 润滑。
- ⚠ 3 用 190-217 N·m (140-160 磅英尺) 的扭力拧紧。

详图
Dura-Flo 600 和 750 下部组件



图 1



T18361a

- ⚠ 4 **Dura-Flo 600 和 750 型**：用 258-285 N·m (190-210 磅英尺) 的扭力拧紧。
Dura-Flo 900 型：用 271-298 N·m (200-220 磅英尺) 的扭力拧紧。
Dura-Flo 1200 型：用 386-407 N·m (285-300 磅英尺) 的扭力拧紧。

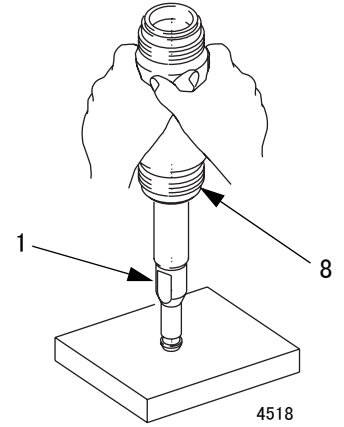
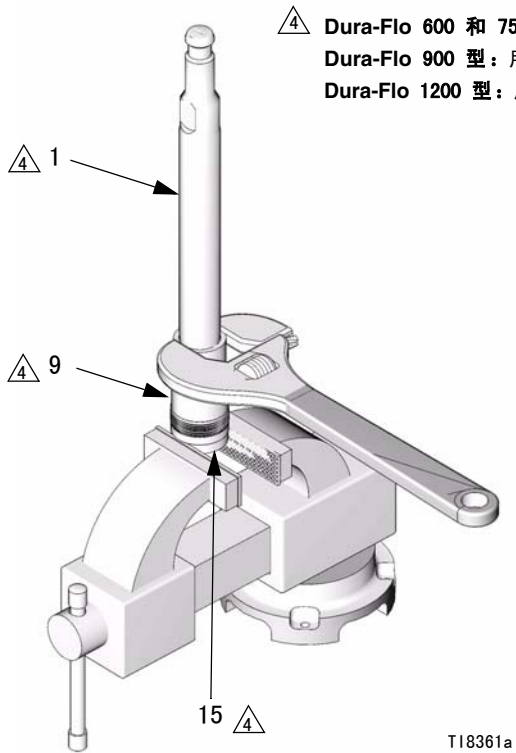
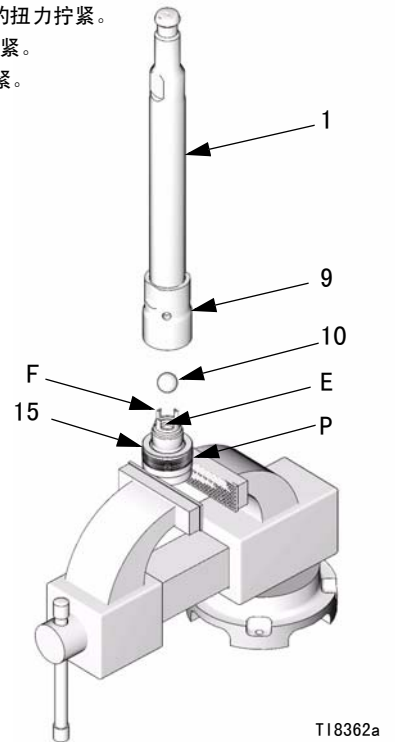

T18362a

图 2

重新组装

1. 如果已从活塞柱 (1) 上拆下了活塞球阀导套 (9) , 则需要清洗活塞柱和球阀导套的螺纹。将球阀外套拧上活塞柱, 用手拧紧。将球阀导套的平面部位放在台钳中, 按图 4 中规定扭力拧紧。
2. 参见图 4。修理配件包按照下部组件的正确顺序, 将活塞填料安装到活塞 (15) 上, 参见修理配件包, 第 13-16 页。安装 V 形填料 (P), 使其唇缘朝上, 每次一个。

 **修理配件包**要将下部组件改装为不同的填料, 参见修理配件包, 第 13-16 页。

3. 参见图 2。将活塞 (15) 的平面部位放在台钳中。将球阀 (10*) 放在活塞座 (E) 上。将活塞球阀导套 (9) 用手拧紧到活塞上, 然后再按规定扭力拧紧。
4. 参见图 4。给喉管填料 (T) 涂上润滑剂。修理配件包按照下部组件的正确顺序, 将喉管填料安装到出口外套 (7) 中, 参见修理配件包, 第 13-16 页。安装 V 形填料 (T), 使其唇缘朝下, 每次一个。

 **修理配件包**要将下部组件改装为不同的填料, 参见修理配件包, 第 13-16 页。

5. 给填料螺母 (2) 的螺纹涂上润滑剂, 并将它松松地安装在出口外套 (7) 中。

告诫

为减少可能对活塞柱 (1) 和缸体 (8) 造成代价昂贵的损坏, 始终使用橡胶锤将活塞柱敲入缸体。切勿使用重锤敲击活塞柱。

6. 给活塞填料 (P) 涂上润滑剂。将活塞柱 (1) 和活塞组件朝下推入缸体 (8) 中。缸体是对称的, 因此哪一端都可朝上。使用橡胶锤将活塞柱敲入缸体, 直到活塞 (15) 接近缸体底部。
7. 将密封件 (24*) 安装在缸体 (8) 顶部。给缸体的密封件和顶部螺纹涂上润滑剂。

8. 将出口外套 (7) 固定在台钳中, 参见图 1。将活塞柱 (1) 推入外套, 然后将缸体 (8) 用手拧紧到外套中。螺纹丝扣会感觉非常顺畅, 直到密封件 (24*) 接触到出口外套密封面为止。活塞柱顶部会伸出填料螺母 (2)。
9. 参见图 4。将密封件 (24*) 安装在缸体 (8) 底部。给缸体的密封件和螺纹涂上润滑剂。使球阀止挡锥面 (S) 向下, 将入口外套 (16) 用手拧紧到缸体上。螺纹丝扣会感觉非常顺畅, 直到密封件 (24*) 接触到入口外套密封面为止。
10. 参见图 3。将密封件 (30*) 安装到进料阀 (18) 上。给进料阀的密封件和螺纹涂上润滑剂。将入口球阀 (17*) 放在入口外套 (16) 中, 然后将进料阀 (18) 用手拧紧到入口外套中。螺纹丝扣会感觉非常顺畅, 直到密封件 (30*) 接触到入口外套密封面为止。

 图 4 定好位置, 使球阀空腔 (S, 参见) 对着球阀 (17*)。

 润滑。

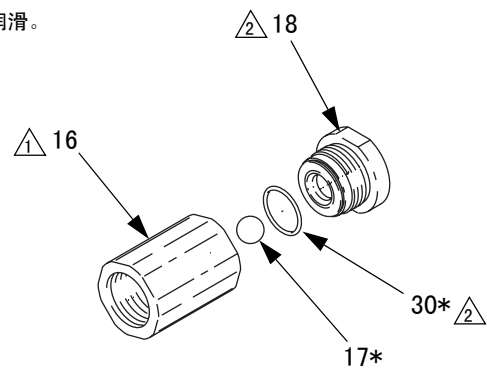

4493a

图 3

11. 按图 4 中规定扭力拧紧入口外套 (16)。这会同时拧紧缸体接头 A 和 B。
12. 按图 4 中规定扭力拧紧进料阀 (18)。
13. 按图 4 中规定扭力拧紧填料螺母 (2)。
14. 按单独的泵组装手册中的说明, 重新连接下部组件与马达。

- ① **Dura-Flo 600 和 750 型:** 用 61-75 N•m (45-55 磅英尺) 的扭力拧紧。
Dura-Flo 900 和 1200 型: 用 136-149 N•m (100-110 磅英尺) 的扭力拧紧。
- ② 用 325-353 N•m (240-260 磅英尺) 的扭力拧紧。
- ③ **Dura-Flo 600 和 750 型:** 用 258-285 N•m (190-210 磅英尺) 的扭力拧紧。
Dura-Flo 900: 用 271-298 N•m (200-220 磅英尺) 的扭力拧紧。
Dura-Flo 1200 型: 用 386-407 N•m (285-300 磅英尺) 的扭力拧紧。
- ④ 润滑。
- ⑤ 唇缘必须朝上。
- ⑥ 唇缘必须朝下。
- ⑦ 用 190-217 N•m (140-160 磅英尺) 的扭力拧紧。
- ⑧ **Dura-Flo 600 型:** 涂上螺纹密封剂。

喉管填料 (T) 参见修理配件包,
第 13-16 页

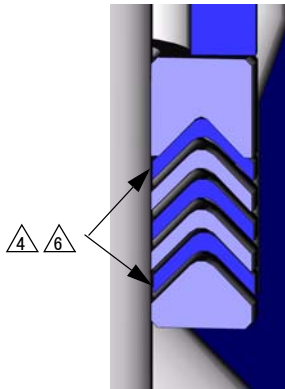

T18389a1

活塞填料 (P) 参见修理配件包,
第 13-16 页

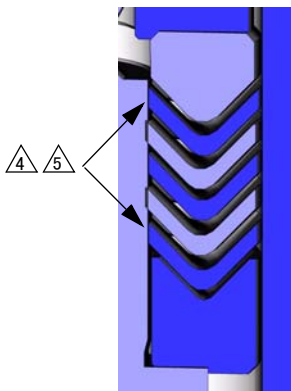

T18389a2

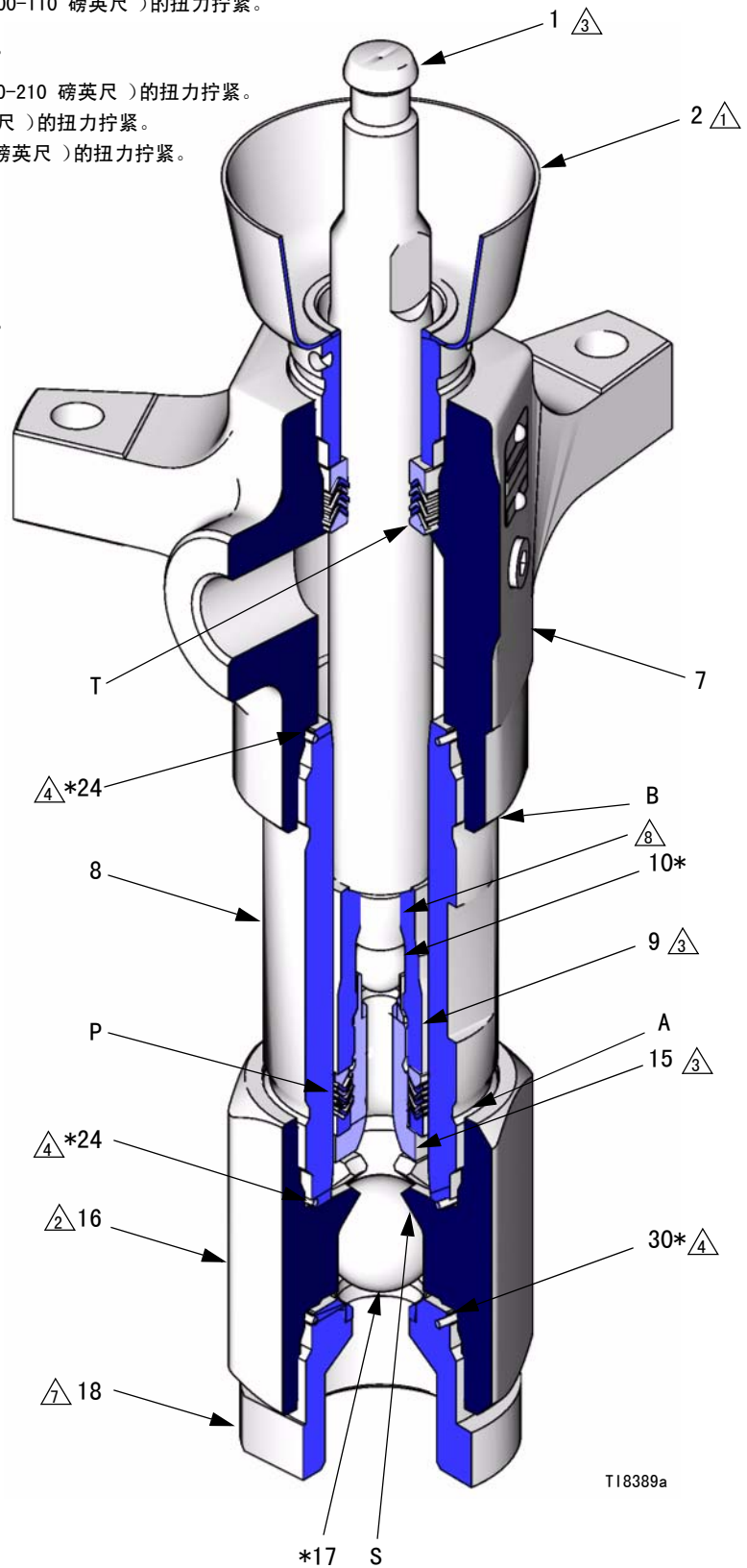

T18389a

图 4

零部件

参见第 11 和 12 页上的部件清单。

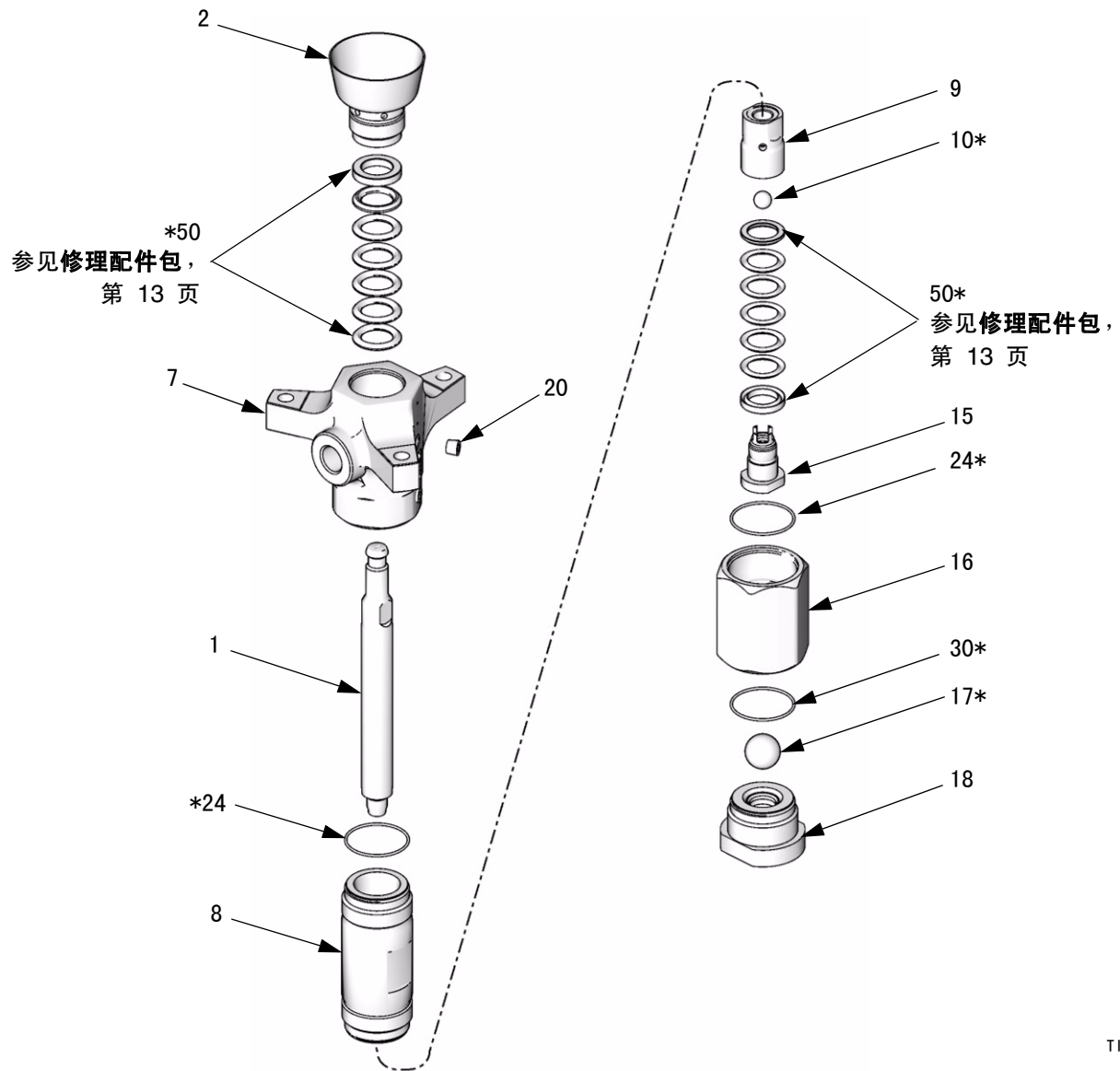

T18342b

Dura-Flo 600 (145 cc) 和 Dura-Flo 750 (180 cc) 下部组件

 参见第 10 页上的部件图。部件号与下部组件有关。为查找下部组件中的部件号，先沿着表向下找到所需参考号，然后从左到右便可找到下部组件的部件号。

参考号	说明	下部组件部件号					数量
		247168 DF 600	236458 DF 600	241177 DF 600	236456 DF 750	261657 DF 750	
1	ROD, displacement; sst	190172	190172	190172	189853	189853	1
2	PACKING NUT/WET-CUP	236578	236578	236578	236889	236889	1
7	HOUSING, outlet	15H721	237731	237731	237733	15J646	1
8	CYLINDER	184503	184503	184503	189857	189857	1
9	GUIDE, ball, piston	189406	189406	189406	190497	190497	1
10*	BALL, piston; sst; 5/8 in. (16 mm)	101822	101822	101822			1
	BALL, piston; sst; 3/4 in. (19 mm)				101859	101859	1
15	PISTON; carbide seat	222929	222929	222929	237790	237790	1
16	HOUSING, intake valve	190394	190394	190394	190396	190396	1
17*	BALL, intake; sst; 1.25 in. (31.8 mm)	102973	102973	102973	102973	102973	1
18	VALVE, intake; sst; carbide seat	236585	236585	236585	236585	236585	1
20	PLUG, pipe, socket hd; 3/8 npt; sst	101748	101748	101748	101748	101748	1
23s	TAG, warning (not shown)	172479	172479	172479	172479	172479	1
24*	SEAL, cylinder; PTFE	109205	109205	109205	166073	166073	2
30*	SEAL, intake valve; PTFE	166073	166073	166073	166073	166073	1
50*	1316KIT, repair; includes throat and piston packings (see pages -), and items 10, 17, 24, and 30	237234	237234	237609	237240	237240	1

* 包括在修理配件包内的部件（请另行订购）。参见第 13 页。

▲ 可免费提供各种危险和警告的标牌、标签及卡片更换件。

Dura-Flo 900 (220 cc) 和 Dura-Flo 1200 (290 cc) 下部组件

 参见第 10 页上的部件图。部件号与下部组件有关。为查找下部组件中的部件号，先沿着表向下找到所需参考号，然后从左到右便可找到下部组件的部件号。

参考号	说明	下部组件部件号								数量
		247190 DF 900	236470 DF 900	248816 DF 900	236897 DF 900	247192 DF 1200	237514 DF 1200	236490 DF 1200	237515 DF 1200	
1	ROD, displacement; sst	189316	189316	189316	189316	184487	184487	184487	184487	1
2	PACKING NUT/WET-CUP	236582	236582	236582	236582	236582	236582	236582	236582	1
7	HOUSING, outlet	15H723	237182	237182	237182	15H723	237186	237186	237186	1
8	CYLINDER	189383	189383	189383	189383	184540	184540	184540	184540	1
9	GUIDE, ball, piston	189408	189408	189408	189408	189409	189409	189409	189409	1
10*	BALL, piston; sst; 3/4 in. (19 mm)	101859	101859	101859	101859					1
	BALL, piston; sst; 7/8 in. (22.2 mm)					102972	102972	102972	102972	1
15	PISTON; carbide seat	236587	236587	236587	236587	222951	222951	222951	222951	1
16	HOUSING, intake valve	189396	189396	189396	189396	189396	189396	189396	189396	1
17*	BALL, intake; sst; 1.5 in. (38.1 mm)	108001	108001	108001	108001	108001	108001	108001	108001	1
18	VALVE, intake; sst; carbide seat	236588	236588	236588	236588	236588	236588	236588	236588	1
20	PLUG, pipe, socket hd; 3/8 npt; sst	101748	101748	101748	101748	101748	101748	101748	101748	1
23s	TAG, warning (not shown)	172479	172479	172479	172479	172479	172479	172479	172479	1
24*	SEAL, cylinder; PTFE	109499	109499	109499	109499	109499	109499	109499	109499	2
30*	SEAL, intake valve; PTFE	109499	109499	109499	109499	109499	109499	109499	109499	1
50*	1316KIT, repair; includes throat and piston packings (see pages -), and items 10, 17, 24, and 30	237172	237172	See page 15	237173	237178	237178	237179	237180	1

* 包括在修理配件包内的部件（请另行订购）。参见第 13 页。

s 可免费提供各种危险和警告的标牌、标签及卡片更换件。

修理配件包

皮革填料及 PTFE 支撑环

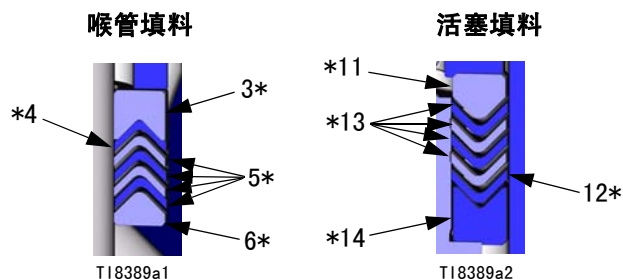

237234 修理配件包，Dura-Flo 600 下部组件 (标准用于 247168, 236458)

参考号	部件号	说明	数量
3*	184172	GLAND, female, throat; stainless steel	1
4*	109302	V-PACKING, throat; PTFE	1
5*	184302	V-PACKING, throat; leather	4
6*	184222	GLAND, male, throat; stainless steel	1
11*	184222	GLAND, male, piston; stainless steel	1
12*	109302	V-PACKING, piston; PTFE	1
13*	184302	V-PACKING, piston; leather	4
14*	184172	GLAND, female, piston; stainless steel	1

237240 修理配件包，Dura-Flo 750 下部组件 (标准用于 236456, 261657)

参考号	部件号	说明	数量
3*	184173	GLAND, female, throat; stainless steel	1
4*	109303	V-PACKING, throat; PTFE	1
5*	184303	V-PACKING, throat; leather	4
6*	184223	GLAND, male, throat; stainless steel	1
11*	184223	GLAND, male, piston; stainless steel	1
12*	109303	V-PACKING, piston; PTFE	1
13*	184303	V-PACKING, piston; leather	4
14*	184173	GLAND, female, piston; stainless steel	1

237172 修理配件包，Dura-Flo 900 下部组件 (标准用于 247190, 236470)

参考号	部件号	说明	数量
3*	184174	GLAND, female, throat; stainless steel	1
4*	109304	V-PACKING, throat; PTFE	1
5*	184304	V-PACKING, throat; leather	4
6*	184224	GLAND, male, throat; stainless steel	1
11*	184225	GLAND, male, piston; stainless steel	1
12*	109305	V-PACKING, piston; PTFE	1
13*	184305	V-PACKING, piston; leather	4
14*	184175	GLAND, female, piston; stainless steel	1

237178 修理配件包，Dura-Flo 1200 下部组件 (标准用于 247192, 237514)

参考号	部件号	说明	数量
3*	184179	GLAND, female, throat; stainless steel	1
4*	109309	V-PACKING, throat; PTFE	1
5*	184309	V-PACKING, throat; leather	4
6*	184229	GLAND, male, throat; stainless steel	1
11*	184230	GLAND, male, piston; stainless steel	1
12*	109310	V-PACKING, piston; PTFE	1
13*	184310	V-PACKING, piston; leather	4
14*	184180	GLAND, female, piston; stainless steel	1

PTFE 填料

喉管填料

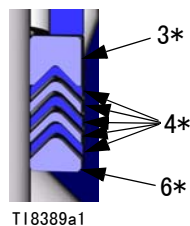

活塞填料

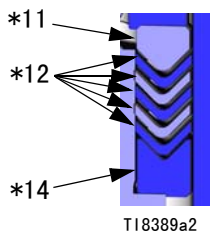

237236 修理配件包， Dura-Flo 600 下部组件

参考号	部件号	说明	数量
3*	184172	GLAND, female, throat; stainless steel	1
4*	109302	V-PACKING, throat; PTFE	5
6*	184222	GLAND, male, throat; stainless steel	1
11*	184222	GLAND, male, piston; stainless steel	1
12*	109302	V-PACKING, piston; PTFE	5
14*	184172	GLAND, female, piston; stainless steel	1

237242 修理配件包， Dura-Flo 750 下部组件

参考号	部件号	说明	数量
3*	184173	GLAND, female, throat; stainless steel	1
4*	109303	V-PACKING, throat; PTFE	5
6*	184223	GLAND, male, throat; stainless steel	1
11*	184223	GLAND, male, piston; stainless steel	1
12*	109303	V-PACKING, piston; PTFE	5
14*	184173	GLAND, female, piston; stainless steel	1

237173 修理配件包， Dura-Flo 900 下部组件 (标准用于 236897)

参考号	部件号	说明	数量
3*	184174	GLAND, female, throat; stainless steel	1
4*	109304	V-PACKING, throat; PTFE	5
6*	184224	GLAND, male, throat; stainless steel	1
11*	184225	GLAND, male, piston; stainless steel	1
12*	109305	V-PACKING, piston; PTFE	5
14*	184175	GLAND, female, piston; stainless steel	1

237179 修理配件包， Dura-Flo 1200 下部组件 (标准用于 236490)

参考号	部件号	说明	数量
3*	184179	GLAND, female, throat; stainless steel	1
4*	109309	V-PACKING, throat; PTFE	5
6*	184229	GLAND, male, throat; stainless steel	1
11*	184230	GLAND, male, piston; stainless steel	1
12*	109310	V-PACKING, piston; PTFE	5
14*	184180	GLAND, female, piston; stainless steel	1

UHMWPE 和 PTFE 填料

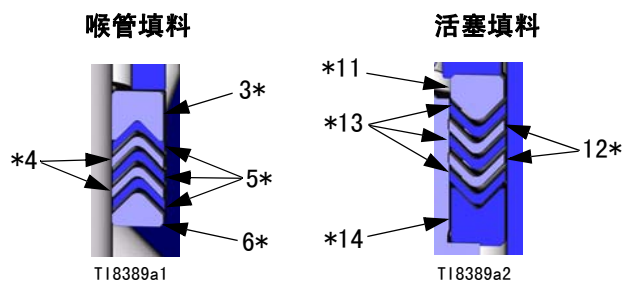

237609 修理配件包，Dura-Flo 600 下部组件 (标准用于 241177)

参考号	部件号	说明	数量
3*	184172	GLAND, female, throat; stainless steel	1
4*	109302	V-PACKING, throat; PTFE	2
5*	109252	V-PACKING, throat; UHMWPE	3
6*	184222	GLAND, male, throat; stainless steel	1
11*	184222	GLAND, male, piston; stainless steel	1
12*	109302	V-PACKING, piston; PTFE	2
13*	109252	V-PACKING, piston; UHMWPE	3
14*	184172	GLAND, female, piston; stainless steel	1

237608 修理配件包，Dura-Flo 750 下部组件

参考号	部件号	说明	数量
3*	184173	GLAND, female, throat; stainless steel	1
4*	109303	V-PACKING, throat; PTFE	2
5*	109253	V-PACKING, throat; UHMWPE	3
6*	184223	GLAND, male, throat; stainless steel	1
11*	184223	GLAND, male, piston; stainless steel	1
12*	109303	V-PACKING, piston; PTFE	2
13*	109253	V-PACKING, piston; UHMWPE	3
14*	184173	GLAND, female, piston; stainless steel	1

237710 修理配件包，Dura-Flo 900 下部组件

参考号	部件号	说明	数量
3*	184174	GLAND, female, throat; stainless steel	1
4*	109304	V-PACKING, throat; PTFE	2
5*	109254	V-PACKING, throat; UHMWPE	3
6*	184224	GLAND, male, throat; stainless steel	1
11*	184225	GLAND, male, piston; stainless steel	1
12*	109305	V-PACKING, piston; PTFE	2
13*	109255	V-PACKING, piston; UHMWPE	3
14*	184175	GLAND, female, piston; stainless steel	1

237713 修理配件包，Dura-Flo 1200 下部组件

参考号	部件号	说明	数量
3*	184179	GLAND, female, throat; stainless steel	1
4*	109309	V-PACKING, throat; PTFE	2
5*	109259	V-PACKING, throat; UHMWPE	3
6*	184229	GLAND, male, throat; stainless steel	1
11*	184230	GLAND, male, piston; stainless steel	1
12*	109310	V-PACKING, piston; PTFE	2
13*	109260	V-PACKING, piston; UHMWPE	3
14*	184180	GLAND, female, piston; stainless steel	1

用部件号 248816，Dura-Flo 900 下部组件

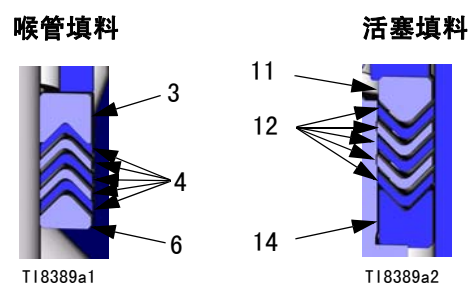

参考号	部件号	说明	数量
3*	184174	GLAND, female, throat; stainless steel	1
4*	109254	V-PACKING, throat; UHMWPE	5
6*	184224	GLAND, male, throat; stainless steel	1
11*	184225	GLAND, male, piston; stainless steel	1
12*	109305	V-PACKING, piston; PTFE	5
14*	184175	GLAND, female, piston; stainless steel	1

UHMWPE 和皮革填料

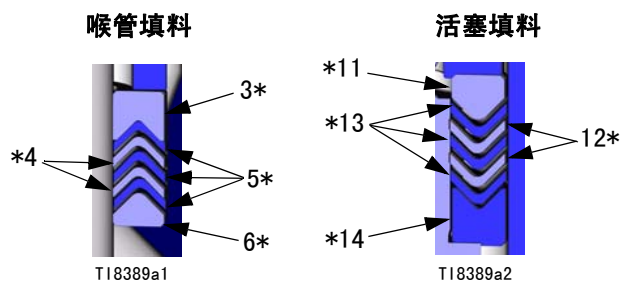

237238 修理配件包， Dura-Flo 600 下部组件

参考号	部件号	说明	数量
3*	184172	GLAND, female, throat; stainless steel	1
4*	184302	V-PACKING, throat; leather	2
5*	109252	V-PACKING, throat; UHMWPE	3
6*	184222	GLAND, male, throat; stainless steel	1
11*	184222	GLAND, male, piston; stainless steel	1
12*	184302	V-PACKING, piston; leather	2
13*	109252	V-PACKING, piston; UHMWPE	3
14*	184172	GLAND, female, piston; stainless steel	1

237244 修理配件包， Dura-Flo 750 下部组件

参考号	部件号	说明	数量
3*	184173	GLAND, female, throat; stainless steel	1
4*	184303	V-PACKING, throat; leather	2
5*	109253	V-PACKING, throat; UHMWPE	3
6*	184223	GLAND, male, throat; stainless steel	1
11*	184223	GLAND, male, piston; stainless steel	1
12*	184303	V-PACKING, throat; leather	2
13*	109253	V-PACKING, piston; UHMWPE	3
14*	184173	GLAND, female, piston; stainless steel	1

237174 修理配件包， Dura-Flo 900 下部组件

参考号	部件号	说明	数量
3*	184174	GLAND, female, throat; stainless steel	1
4*	184304	V-PACKING, throat; leather	2
5*	109254	V-PACKING, throat; UHMWPE	3
6*	184224	GLAND, male, throat; stainless steel	1
11*	184225	GLAND, male, piston; stainless steel	1
12*	184305	V-PACKING, piston; leather	2
13*	109255	V-PACKING, piston; UHMWPE	3
14*	184175	GLAND, female, piston; stainless steel	1

237180 修理配件包， Dura-Flo 1200 下部组件 (标准用于 237515)

参考号	部件号	说明	数量
3*	184179	GLAND, female, throat; stainless steel	1
4*	184309	V-PACKING, throat; leather	2
5*	109259	V-PACKING, throat; UHMWPE	3
6*	184229	GLAND, male, throat; stainless steel	1
11*	184230	GLAND, male, piston; stainless steel	1
12*	184310	V-PACKING, piston; leather	2
13*	109260	V-PACKING, piston; UHMWPE	3
14*	184180	GLAND, female, piston; stainless steel	1

技术数据

最大流体工作压力	型号参见冲洗，第 2 页。
下部组件有效面积	Dura-Flo 600 (145 cc) : 6 厘米 ² (0.93 英寸 ²) Dura-Flo 750 (180 cc) : 7.5 厘米 ² (1.16 英寸 ²) Dura-Flo 900 (220 cc) : 9 厘米 ² (1.40 英寸 ²) Dura-Flo 1200 (290 cc) : 12 厘米 ² (1.86 英寸 ²)
流体部件	304、316、440 和 17-4 PH 等级的不锈钢，碳化钨，PTFE，玻璃纤维填充的 PTFE

填料材料：参见修理配件包，第 13-16 页。

尺寸

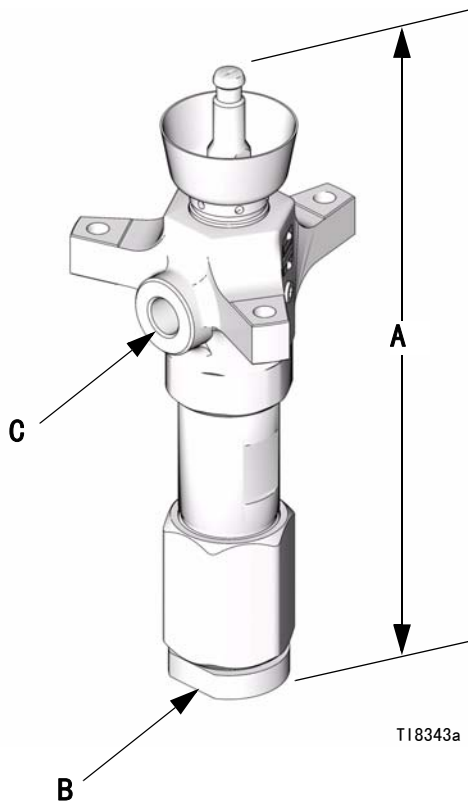

下部组件型号	A 毫米 (英寸)	B	C	重量 千克 (磅)配 900、1200 下部组件
Dura-Flo 600	485 (19.1)	1-1/2 英寸 npt (内螺纹)	3/4 npt (内螺纹)	13 (29)
Dura-Flo 750	485 (19.1)	1-1/2 英寸 npt (内螺纹)	3/4 npt (内螺纹)	14 (30)
Dura-Flo 900	516 (20.3)	2 英寸 npt (内螺纹)	1 英寸 npt (内螺纹)	29 (63)
Dura-Flo 1200	516 (20.3)	2 英寸 npt (内螺纹)	1 英寸 npt (内螺纹)	29 (63)

Graco 公司的标准担保书

Graco warrants all equipment referenced in this document which is manufactured by Graco and bearing its name to be free from defects in material and workmanship on the date of sale to the original purchaser for use. With the exception of any special, extended, or limited warranty published by Graco, Graco will, for a period of twelve months from the date of sale, repair or replace any part of the equipment determined by Graco to be defective. This warranty applies only when the equipment is installed, operated and maintained in accordance with Graco's written recommendations.

This warranty does not cover, and Graco shall not be liable for general wear and tear, or any malfunction, damage or wear caused by faulty installation, misapplication, abrasion, corrosion, inadequate or improper maintenance, negligence, accident, tampering, or substitution of non-Graco component parts. Nor shall Graco be liable for malfunction, damage or wear caused by the incompatibility of Graco equipment with structures, accessories, equipment or materials not supplied by Graco, or the improper design, manufacture, installation, operation or maintenance of structures, accessories, equipment or materials not supplied by Graco.

This warranty is conditioned upon the prepaid return of the equipment claimed to be defective to an authorized Graco distributor for verification of the claimed defect. If the claimed defect is verified, Graco will repair or replace free of charge any defective parts. The equipment will be returned to the original purchaser transportation prepaid. If inspection of the equipment does not disclose any defect in material or workmanship, repairs will be made at a reasonable charge, which charges may include the costs of parts, labor, and transportation.

THIS WARRANTY IS EXCLUSIVE, AND IS IN LIEU OF ANY OTHER WARRANTIES, EXPRESS OR IMPLIED, INCLUDING BUT NOT LIMITED TO WARRANTY OF MERCHANTABILITY OR WARRANTY OF FITNESS FOR A PARTICULAR PURPOSE.

Graco's sole obligation and buyer's sole remedy for any breach of warranty shall be as set forth above. The buyer agrees that no other remedy (including, but not limited to, incidental or consequential damages for lost profits, lost sales, injury to person or property, or any other incidental or consequential loss) shall be available. Any action for breach of warranty must be brought within two (2) years of the date of sale.

GRACO MAKES NO WARRANTY, AND DISCLAIMS ALL IMPLIED WARRANTIES OF MERCHANTABILITY AND FITNESS FOR A PARTICULAR PURPOSE, IN CONNECTION WITH ACCESSORIES, EQUIPMENT, MATERIALS OR COMPONENTS SOLD BUT NOT MANUFACTURED BY GRACO. These items sold, but not manufactured by Graco (such as electric motors, switches, hose, etc.), are subject to the warranty, if any, of their manufacturer. Graco will provide purchaser with reasonable assistance in making any claim for breach of these warranties.

In no event will Graco be liable for indirect, incidental, special or consequential damages resulting from Graco supplying equipment hereunder, or the furnishing, performance, or use of any products or other goods sold hereto, whether due to a breach of contract, breach of warranty, the negligence of Graco, or otherwise.

FOR GRACO CANADA CUSTOMERS

The Parties acknowledge that they have required that the present document, as well as all documents, notices and legal proceedings entered into, given or instituted pursuant hereto or relating directly or indirectly hereto, be drawn up in English. Les parties reconnaissent avoir convenu que la rédaction du présente document sera en Anglais, ainsi que tous documents, avis et procédures judiciaires exécutés, donnés ou intentés, à la suite de ou en rapport, directement ou indirectement, avec les procédures concernées.

Graco Information

TO PLACE AN ORDER, contact your Graco distributor or call to identify the nearest distributor.

Phone: 612-623-6921 **or Toll Free:** 1-800-328-0211 **Fax:** 612-378-3505

*All written and visual data contained in this document reflects the latest product information available at the time of publication.
Graco reserves the right to make changes at any time without notice.*

This manual contains Chinese. MM 311827

Graco Headquarters: Minneapolis

International Offices: Belgium, China, Japan, Korea

GRACO INC. P.O. BOX 1441 MINNEAPOLIS, MN 55440-1441

Copyright 2006, Graco Inc. is registered to I.S. EN ISO 9001

www.graco.com